



Ministerio de Comercio, Industria y Turismo
artesanas de colombia s.a.

**CAPACITACIÓN Y ASESORÍA PARA EL MEJORAMIENTO DE LOS
OFICIOS Y LA PRODUCTIVIDAD DE LOS ARTESANOS DEL
MUNICIPIO DE GAMA, DEL DEPARTAMENTO DE
CUNDINAMARCA**

LILI PATRICIA DAZA HOYOS
Asesora en Diseño

NEVE HERRERA
Interventor

Bogotá, octubre de 2007



Gama, Plaza central

INTRODUCCION

El siguiente informe se enmarca en el proyecto de “Capacitación para el Mejoramiento de los oficios y de la Productividad en el Sector Artesanal” desarrollado por Artesanías de Colombia.

Su objetivo es informar los avances realizados con el propósito de adecuar la producción del grupo de artesanos tejedores en fique del municipio de Gama, Cundinamarca (de acuerdo con la lista de beneficiarios), a los requerimientos del mercado contemporáneo local y nacional, capacitarlos en métodos de creatividad e innovación para la generación de nuevas líneas de propuestas de productos competitivos, generar e implementar en los talleres la realización de los prototipos de tres líneas de nuevos productos artesanales y realizar propuesta de punto de venta y exhibición en el Municipio. Dando cumplimiento al objetivo del proyecto de mejorar la eficiencia del trabajo artesanal, desde la perspectiva del desarrollo humano integral, como capital social, en términos de conocimientos y destreza aplicados para responder con solvencia a las exigencias de competitividad del mercado contemporánea y lograr posicionamiento de su producto en los mercados nacional e internacional.

TABLA DE CONTENIDO

INTRODUCCIÓN

1. SITUACIÓN ACTUAL DEL ARTESANO GAMENSE	6
A. CARACTERÍSTICAS GENERALES DEL MUNICIPIO	6
B. CARACTERÍSTICAS DE LA POBLACIÓN ARTESANAL	8
C. CARACTERÍSTICAS DEL TRABAJO DEL ARTESANO	9
D. EXTRACCIÓN Y COMERCIALIZACION	11
2. OBJETIVO GENERAL:	12
3. OBJETIVOS ESPECÍFICOS:	12
4. ALCANCES DE LA PRIMERA VISITA:	13
5. ALCANCES DE LA SEGUNDA VISITA:	13
6. ACTIVIDADES DESARROLLADAS:	13
A. SOCIALIZACIÓN DEL PROGRAMA	13
B. VISITAS A TALLERES ARTESANALES	15
C. TALLERES DE CAPACITACIÓN	15
C.1 Taller en Tendencias	15
C.2 Taller de creatividad	16
C.3 Taller de desarrollo de producto	17
C.4 Taller de Tinturado	18
D. DESARROLLO DE PROPUESTAS DE INNOVACIÓN	21
7. CONCLUSIONES Y RECOMENDACIONES	23
8. EVALUACION DE LOS TALLERES ARTESANALES	24
9. DIRECTORIO ARTESANOS	37
9. FICHAS DE PRODUCTO	38

ANEXOS

- ANEXO 1: LISTADOS DE ASISTENCIA Y CERTIFICADO DE PERMANENCIA
- ANEXO 2: PLANILLA DE ENTREGA DE MATERIALES PARA TINTURADO
- ANEXO 3: CIRCULO CROMATICO
- ANEXO 4: GUIA DE TINTURADO
- ANEXO 5: CARTA DE COLOR
- ANEXO 6: PLEGABLE PROMOCIONAL



1. SITUACIÓN ACTUAL DEL ARTESANO GAMENSE

A. CARACTERÍSTICAS GENERALES DEL MUNICIPIO

El municipio de gama está ubicado en la provincia del Guavio, en el departamento de Cundinamarca, fue fundada en 1830 por Juan Martin Romero, pero solo con la ordenanza No 14 de 1903, se crea el municipio y se asignan sus límites.

A una altitud de 2.180 mts. sobre el nivel del mar, Gama tiene una temperatura promedio de 17°C. Su territorio montañoso alberga numerosos ríos entre los que se encuentra el río Sucio que define su límite con Junín y el río Gacheta que suministra agua a la hidroeléctrica del Guavio.

Los 113 Km que separan a Gama de Bogotá se recorren a través de la carretera que une la capital con Ubalá (hidroeléctrica del Guavio); tomando, después de Gacheta; el desvío no pavimentado que conduce a Gachalá (municipio esmeraldífero en donde está ubicada gran parte de la represa del Guavio).

Gama cuenta con un servicio continuo de transporte desde Bogotá (3 horas) provisto por dos compañías, Trébol y Valle de Tenza. Los buses de Trébol se toman desde la Cr 15 con 74 y tiene un itinerario de lunes a lunes desde las 7 am y un costo de \$13.000. La compañía Valle de Tenza por el contrario solo ofrece dos rutas (7am y 12m) de lunes a viernes a \$15.000 desde el terminal. Como tercera opción se puede hacer un recorrido hasta el municipio de Gacheta (Cabecera de la provincia) y recorrer los 14 Kmts (30 minutos) que separan a Gama de Gacheta en los taxis y buses intermunicipales con destino al mismo municipio o a Gachalá los cuales frecuentemente salen del terminal.

Gama cuenta con 3.671 habitantes repartidos en 8 veredas que componen el municipio. Naranjos, Pauso, La Unión y Santuario concentran la mayor población artesanal.

Hace tres décadas Gama era reconocida por su trabajo artesanal en fique, El padre Mahecha apoyaba su cultivo al asignarle a sus feligreses la siembra de matas de fique como penitencia. Los días de mercado (sábados y domingos) en la plaza principal se podían encontrar todo tipo de artesanías, principalmente lazos, mochilas y cinchas. Las escuelas daban clases de artesanías y es reconocida la profesora Blanca Garzón por sus miniaturas realizadas en fique. Para las fiestas de San Isidro se realizaban grandes

muestras artesanales que mostraban la experticia de los artesanos en productos tradicionales y no tradicionales como faldas y vestidos que se desarrollaban para este evento.

La comunidad menciona tres causas que originaron el decrecimiento de demanda en la artesanía; sustento económico de gran parte de la población en la década del los 70. La primera se atribuye a la llegada de las fibras sintéticas y productos plásticos (la comunidad la denomina la fibra), que rápidamente desplazaron a las alpargatas y al lazo en fique, este último de menor duración (un lazo en fibra dura 3 años, uno más que el de fique) pero de mayor costo de venta (un lazo en fique cuesta 1.700 y el sintético 3.000). La mochila aún se comercializa y se destina principalmente al transporte de productos alimenticios. Una segunda causa es la partida del Padre Mahecha, quien es asignado a otra parroquia. Por último, están los continuos incumplimientos en los pagos de la mercancía a los artesanos y a la cooperativa que en algún momento se llegó a conformar, por parte de los intermediarios; desanimando la producción de artesanías y llevando a los artesanos a dedicarse a las labores del campo.

La economía actual de Gama es principalmente agrícola y de subsistencia. El principal contratista es el municipio. Los campesinos son propietarios de su tierra, la que cultivan principalmente con maíz y papa; algunos han diversificado el cultivo con la siembra de cafetales y caña (esta última la procesan para obtener panela y miel). La producción para la comercialización es casi nula, sin embargo se han desarrollado proyectos productivos para la siembra de tomate y alverja orgánica y de lulo que dan origen a un incremento en la oferta laboral. Para los artesanos; quienes en la mayoría de los casos tienen ingresos no mayores a \$50.000.00 y devengan su sustento del trabajo en su propiedad, esta oferta representa una alternativa para obtener los ingresos necesarios para el mes, dado que por un jornal (día) reciben \$12.000.00 mientras que el trabajo artesanal representa por día, aproximadamente \$8.000.00.

En Gama la población de jóvenes y ancianos es la predominante, las personas entre los 20 a 50 años generalmente viven y trabajan en otras ciudades o municipios como Gachetá y Bogotá, debido a la escasa oferta laboral.

El comercio de Gama, está concentrado en tiendas, restaurantes y papelerías distribuidas en la plaza principal y sus alrededores. Las instalaciones de enseñanza formal son utilizadas por la comunidad para la realización de capacitaciones y proyectos alternos. La sala de internet, que antiguamente era para el uso exclusivo del colegio, es ahora abierta a partir de las 2pm a toda la población a un bajo costo por el servicio. El municipio continuamente invierte y organiza cursos varios para la capacitación de su población adulta, algunos de estos cursos son tomados por los artesanos para su crecimiento personal o en búsqueda de otras alternativas productivas.

En casi un 100% las comunicaciones se realizan a través de celular (Comcel). El 50% de los artesanos cuenta con este servicio, el restante no posee ningún sistema de comunicación, pero disponen de pequeños negocios ubicados en las veredas que venden minutos a celular o fijos.

La religión es un factor muy influyente en la vida de los gamenses, los sábados y domingos asisten a misa de 12m. La comunidad religiosa organiza continuamente eventos y actividades.

A nivel de impuestos los gamenses deben pagar anualmente su impuesto predial. Otra serie de impuestos tales como el IVA o retenciones, no aplican para los empresarios de preferencia de régimen simplificado. Gama al ser parte de la provincia del Guavio, recibe sus regalías provenientes de la Hidroeléctrica.

El municipio hace parte de la Mesa de Alianza por el Guavio, a la que están vinculadas entidades como: SENA, PNUD, Fenalco, Fundación Etesa Colombia, ISA, Codensa, Colsubsidio, Andes, ICBF, La Diócesis, Corpoguavio, CAR, Gobernación de Cundinamarca y alcaldías de los municipios. Durante el tiempo de mi estadía me invitaron a una reunión que sostendría parte de la mesa directiva para, entre otros temas, tratar las líneas de intervención e inversión. En la reunión expuse mi intención de la visita y los representantes de las entidades mostraron interés en desarrollar proyectos unificados para el sector artesanal.

B. CARACTERÍSTICAS DE LA POBLACIÓN ARTESANAL

La población dedicada al trabajo artesanal en fique ha disminuido considerablemente en las últimas 3 décadas. Los 14 artesanos¹ gamenses encuestados manifestaron conocer vecinos que en algún momento trabajaron el fique pero que actualmente están dedicados a otras actividades del campo. De estos 14 artesanos un 28% (4 artesanos) tienen entre 35 a 50 años. El restante 72% sobrepasa los 60 años, sus hijos; conocedores de la técnica, ahora se encuentran en otras ciudades de Colombia, principalmente Bogotá, pero no se dedican a esta labor. El 79% (11 artesanos) aprendió por el conocimiento transmitido por sus padres, en especial el de la madre, el 21% aprendió con otro artesano (7%), con el SENA (7%) y por iniciativa propia (7%).

El oficio es mayoritariamente desarrollado por mujeres (12 artesanas), solo 2 artesanos trabajan el fique. El 64% de la población está afiliada a la EPS Ecopsos y el restante a Coonvida. 5 artesanos terminaron la primaria, una artesana culminó 4º, 6 llegaron a 3º de primaria, una hizo hasta 2º y solo una llegó hasta a los primeros niveles de lectoescritura.

El núcleo familiar está conformado por 4 miembros en promedio para los 7 artesanos que son casados, en el caso de las 3 personas solteras, ellas comparten su hogar con un promedio de 2 personas y las 4 personas viudas viven solas o con uno de sus hijos. La relación de número de habitaciones por personas que conforman el núcleo familiar (excluyendo a la pareja del artesano, en caso de estar casados) es en promedio de 1 a 1 en el caso de las personas casadas, 1 a 2 para el caso de las personas solteras y 3 a 1 para las personas viudas.

Todos los artesanos deben combinar su actividad con alguna otra remunerable o no; puesto que la actividad artesanal no les permite solventar sus gastos. Para el caso de los

¹ La información estadística mencionada se basa en los 14 artesanos entrevistados, que se toman como el 100%.

casados (7 personas), el 57% trabaja en las labores del hogar y el restante 43% en agricultura para el consumo. Para el caso de los solteros (3 personas) el 67% es ama de casa y el 33% trabaja en recolección de lulo. Las viudas (4 personas) en un 75% trabajan en el campo o en recolección de lulo y el 25% restante es ama de casa.

La relación Ingresos obtenidos por el artesano Vs sus gastos muestran un déficit, que en la mayoría de los casos es cubierto por aportes provenientes de los hijos. El 21% es madre cabeza de familia.

Tabla B.1. Cuadro comparativo de ingresos y egresos, por estado civil

	Número de personas					
	Ingresos	Egresos	Ingresos	Egresos	Ingresos	Egresos
	Casados		Solteros		Viudos	
Menos de 500	0	1	0	0	0	0
Menos de 400	0	0	0	0	0	0
Menos de 300	0	1	0	0	0	0
Menos de 200	1	1	0	2	0	2
Menos de 100	3	4	0	1	0	2
Menos de 50	3	0	2	0	3	0
No recibe	0	0	1	0	1	0

En cuanto a la propiedad de sus viviendas, solo una artesana vive en arriendo, los demás son propietarios de minifundios, de estrato 2. Todos cuentan con electricidad y agua, pero 2 de ellos no la adquieren por acueducto sino a través de tanques de almacenamiento. 3 artesanos utilizan gas propano. El 50% tiene celular y todos cuentan con casas dotadas de baño y cocina.

C. CARACTERÍSTICAS DEL TRABAJO DEL ARTESANO

Los productos desarrollados por los artesanos gamenses son:

Tabla C.1 Preferencias de la producción

Producto	Número de artesanos que lo desarrollan
Mochilas	8
Tapetes	5
Bolsos	4
Cinchas	4
Sombreros	4
Lazos	3
Alpargatas	2
Flores	2
Prendedores	2
Otros productos en fique	3
Otros materiales	7

Para su desarrollo el 79% tiene conocimientos en el manejo de telares, un 57% en crochet, trenzado y cosido del fique (14%), Macramé (7%) y en el hilado y retorcido de la fibra para la elaboración de lasos (21%). Todos conocen el trabajo del fique y lo han

desarrollado por más de 20 años, sin embargo en un 64% de los casos han complementado su trabajo con el desarrollo de otras técnicas (talla en madera 7%) y la sustitución por otros materiales tales como lana (64%), terlenka (14%) o incluso la fibra sintética (obtenida generalmente de desarmar un costal). La causa principal para dicha sustitución es la dificultad para obtener la fibra, algunas artesanos manifestaron no tener la fuerza para extraer la fibra por lo piden ayuda o la compran cuando pueden. En promedio dedican 2.5 horas al día (generalmente al terminar la jornada en el campo) 4 días a la semana al trabajo artesanal para transformar un total aproximado de 68Kg (un promedio de 4Kg por artesano). El 79% de estos 68Kg son trabajados por 5 artesanos, todos ellos mayores de 60 años y es en más de un 52% destinado a la producción de lazos.



No existe en el 100% de los casos un taller o un espacio dentro de la casa destinado al trabajo artesanal, los artesanos se ubican en el pórtico o el patio de la casa y cualquier muro o columna y una silla de baja altura es lo que necesitan para su trabajo.

A parte de las tarabitas y los telares tradicionales con sus herramientas, el artesano Gualberto Bernal ha desarrollado tornos para el hilado y torcido de la fibra en la elaboración del lazo para su beneficio y para el de otros artesanos, continuamente

explora el desarrollo de nuevas herramientas y maquinas para facilitar el proceso de hilado y tejido.

En la innovación de producto, solo cuatro artesanos han renovado o diseñado productos totalmente nuevos. Dichos artesanos son:

Gualberto Beltrán: Línea de Bolsos en telar

Laudice León: Exploración de puntadas y desarrollo de carpetas (crochet y lana).

Odilia Urrea: Rediseño de alpargatas

Martha Isabel Beltrán: Bolsos y pedrería

Por el contrario se han dejado de producir costales. Durante los años dedicados al oficio no han recibido capacitación de ningún tipo por alguna entidad, tampoco apoyo para la realización de nuevas propuestas, su interés es más iniciativa propia que una respuesta a un mercado o a la competencia.

En cuanto a la organización gremial, el único artesano perteneciente a una cooperativa (en proceso de formalización) es Gualberto Beltrán, pero la cooperativa es de Gachetá.

La organización del proceso productivo para hacerlo ambientalmente sostenible es desconocido por los artesanos. Las ventajas de la explotación de los subproductos (96% de la penca) cuya adquisición no implica grandes inversiones en tiempo y recursos, podría

beneficiar a los artesanos. En Gama se desarrollan insecticidas a partir del agua en que se lava el fique y su uso es para el control de plagas en los cultivos de lulo.



D. EXTRACCIÓN Y COMERCIALIZACION

La propiedad sobre la tierra y la tradición de su cultivo justifica que el 71% de los artesanos tiene su propio cultivo de fique, las 4 artesanas restantes lo compran a proveedores locales a \$7.000 el manojo (250gr aprox.), debido en parte a la frecuencia de compra y a que son mujeres que sobrepasan los 60 años. Los artesanos extraen o adquieren la fibra en un 14% semanalmente, en un 14% quincenalmente, en un 21% mensualmente y en un 51% ocasionalmente.

La abundancia de plantas de fique en el territorio gamense evidencia la importancia que esta fibra tuvo en la historia de esta población; sin embargo, aparte de los cultivos de fique con que cuentan los artesanos, las plantaciones se pueden apreciar; en una gran mayoría, florecidas y no apta para la obtención de la fibra.

Para el lavado y blanqueado de la fibra utilizan agua solo un 93%, únicamente una artesana usa jabón, sal y limón. El 50% trabaja con anilinas, comprándolas ocasionalmente a proveedores en Gachetá por un costo de \$1.000 bolsa. No logre determinar la razón por la cual, los colores para el tinturado siempre fueron verde y rojo. La compra de materia prima o insumos se hace de contado en un 100% de los casos.

El juego de inventarios es bajo o casi nulo, durante la visita no se pudo tomar fotografías a todos los productos, debido a que no se contaba con referencias.

En la comercialización de los productos artesanales, la gente prefiere hacerlo directamente (36%), los fines de semana o en algún evento especial local, etc. Los pedidos representan el 29% de las ventas, se realizan a través de conocidos o familiares, locales o que viven en Gachetá o Bogotá y en una ocasión llegaron a exportarse a España. Los intermediarios (14%) no son muy frecuentes como medio de comercialización, debido en parte a las malas experiencias que se han tenido. El restante 21% elabora productos para su consumo.

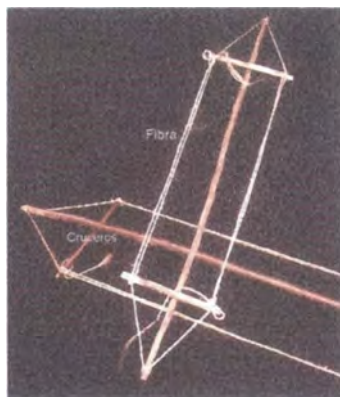

La asistencia a ferias ha sido muy reducida, en sus 20 años de experiencia solo dos artesanos han asistido a la feria “Expo Guavio” que se realiza en Gachetá y en un caso se ha recibido apoyo financiero por parte de la alcaldía para asistir a este tipo de eventos.

Tabla D.1 ANÁLISIS DE PRODUCCIÓN Y COMERCIALIZACIÓN DEL FIQUE

Cantidad de fique / mes (gramos)	Numero de artesanos ¹	Canal de comercialización			Lugar			
		Directamente	Por pedido	Intermedios	Municipio	Municipios Aledaños	Bogotá	Familia
12.000 o mas	2	50%		50%		100%		
6.000	3	67%	33%		67%		33%	
3.000	3	33%	33%	34%	33%	67%		
500	3	33%	67%		17%	33%	33%	17%
TOTAL	11	45.75%	33.25%	21%	29.25%	50%	16.5%	4.25%

¹ En la tabla se excluyen las 3 artesanas que desarrollan productos para su consumo

2. OBJETIVO GENERAL:

Informar sobre las actividades desarrolladas en la primera visita, en cumplimiento de la propuesta de trabajo y el plan de viaje, de la capacitación y asesoría para el mejoramiento de los oficios y la productividad de los artesanos del Municipio de Gama, del Departamento de Cundinamarca.

3. OBJETIVOS ESPECÍFICOS:

- Presentación institucional de Artesanías de Colombia S. A. desde la perspectiva de sus programas de promoción del sector artesanal colombiano.
- Capacitación de 27 artesanos del municipio de Gama en innovación, tendencias y desarrollo de producto.
- Visita a talleres para la evaluación de las condiciones organizacionales del trabajo productivo y la evaluación de los productos, técnicas, materias primas, proveedores y comercialización actual.

4. ALCANCES DE LA PRIMERA VISITA:

Actividad	Asistencia	Cumplimiento	Duración	Fecha
Socialización del programa	14	100%	3 Horas	27/08/07
Visita a los talleres	14	100%	22 Horas	28/08/07-31/08/07
Capacitación en tendencias	5	100%	3 Horas	31/08/07
Capacitación en creatividad e innovación	6	100%	3 Horas	01/09/07
Capacitación en desarrollo de producto	9	100%	3 Horas	01/09/07

5. ALCANCES DE LA SEGUNDA VISITA:

Actividad	Asistencia	Cumplimiento	Duración	Fecha
Presentación de las propuestas de innovación	7	100%	4 Horas	06/10/07 y 08/10/07
Socialización de las evaluaciones y recomendaciones de producto.	7	100%	4 Horas	06/10/07 y 08/10/07
Capacitación en tinturado	7	100%	17 Horas	05/10/07 - 08/10/07
Asesoramiento técnico en el desarrollo de los prototipos	8	100%	70 Horas	09/10/07 - 18/10/07, 23/10/07 y 02/11/07
Entrega de plegables	5	100%	3 Horas	19/11/07

6. ACTIVIDADES DESARROLLADAS:

A. SOCIALIZACIÓN DEL PROGRAMA

La presentación de la entidad y del proyecto, se realizó en las instalaciones de educación física a las 2:00pm. A la presentación asistieron 14 artesanos y Aura Leonor Cortés quien convocó a los artesanos al proyecto. Pese a que no se contó con un Video Beam que facilitara la presentación (debido a que la semana anterior el bombillo se había fundido), se hizo la presentación institucional de Artesanías de Colombia y de sus programas de promoción del sector artesanal. Se comentó las actividades que se desarrollarían durante la 1ª visita y la metodología y se programaron las visitas a campo.

Fecha	Vereda	Artesano	Oficio
Martes 27/08 Guía: Pedro Pablo Beltrán	Pauso	Odilia Urrea	Fique
	Unión	Lilia Bermúdez	Fique
	Naranjos	Herlinda Beltrán	Fique
	Naranjos	Braulio Ruiz	Fique
	Naranjos	Laudice León	Fique
Miércoles 28/08 Guía: Cecilia Romero	Naranjos	Rita Hormanza	Fique
	Unión	Ester Romero	Fique
	Unión	Ester Beltrán	Fique
	Unión	Inés Bermúdez	Fique
	Unión	Lucila Urbina	Fique
Jueves 29/08 Guía: Aura L. Cortés	Unión	Natividad Méndez	Fique
	Palenque	Aura Leonor Cortez	Fique
	Santuario	Marta Beltrán	Fique
	Santuario	Teresa Barreto	Fique

Las capacitaciones programadas para los días jueves, viernes y sábado en la mañana, se trasladaron a viernes de 9 a 12 y sábado de 9 a 12 y de 1 a 4, permitiendo la mayor participación de los artesanos por implicar menores desplazamientos a la cabecera y contar con el sábado que es un día de poca actividad laboral. Este cambio implicó realizar primero el taller de tendencias y posteriormente el de creatividad.

Las inquietudes manifiestas hacen referencia a la posibilidad de plantear proyectos, y obtener información sobre artesanías cuando no cuentan con los conocimientos para manejar medios electrónicos. Se les explicó cómo llegar a Artesanías de Colombia y acceder a la información física de encontrarse en Bogotá y se les reiteró la necesidad de organizarse e intermediar a través de los líderes comunitarios los apoyos requeridos.

B. VISITAS A TALLERES ARTESANALES

Entre los días Martes 28 y Jueves 29 de Agosto se llevaron a cabo las visitas a los talleres artesanales, sin embargo se presentaron inconvenientes que obligaron a su reprogramación y extendieron la actividad hasta el día viernes. Entre los inconvenientes surgidos cabe destacar la asistencia a la reunión de la mesa de alianza por el Guavio (Miércoles), para exponer el trabajo que se llevaría a cabo y que permitió despertar el interés en el apoyo del sector artesanal de Gama.

Itinerario de ejecución de las visitas

Fecha	Vereda	Artesano	Oficio
Martes 27/08 Guía: Cecilia Romero	Pauso	Odilia Urrea	Fique
	Naranjos	Gualberto Beltrán	Fique
	Naranjos	Braulio Ruiz	Fique
	Naranjos	Laudice León	Fique
	Naranjos	Rita Hormanza	Fique
Miércoles 28/08 Guía: Cecilia Romero	Unión	Ester Romero	Fique
	Unión	Ester Beltrán	Fique
	Unión	Inés Bermúdez	Fique

Jueves 29/08 Guía: Cecilia Romero	Santuario	Marta Beltrán	Fique
	Santuario	Teresa Barreto	Fique
Viernes 30/08 Guía: Leonor Cortés	Naranjos	Julia M ^a Beltrán	Fique
	Naranjos	Clara Inés López	Fique
	Naranjos	Gualberto Beltrán	Fique
	Palenque 1 ^o	M ^a Teresa Rojas	Fique

C. TALLERES DE CAPACITACIÓN

Los tres talleres programados: Tendencias, creatividad y desarrollo de producto, se formularon para permitir la generación de ideas de producto en un taller colectivo que concluye la actividad. La metodología utilizada pasa de una orientación del capacitador a una integración y participación activa del artesano, combinando en el producto generado, las pautas del mercado con las capacidades productivas.

Los talleres se realizaron según lo programado, los tres temas fueron expuestos en su totalidad, a pesar proyectar las presentaciones en una pantalla de un portátil, por no contar con un video beam. Se trató de conseguir un adaptador de TV, pero estos solo se encuentran en Bogotá. La asistencia fue muy por debajo de la esperada, pero los artesanos que participaron fueron proactivos.

C.1 Taller en Tendencias

El taller realizado el día viernes 31 de Agosto entre las 9:30am y las 12:30am, contó con la asistencia de 5 personas. De carácter catedrático, la presentación inicia con la exposición de la definición de tendencia y como se logra determinar. El material visual utilizado muestra; en una serie de imágenes y textos, la demanda del mercado en términos de concepto, forma y color, para el hogar, moda masculina y femenina y accesorios.

Se refuerza la importancia del color y su apropiada aplicación a través del uso del círculo cromático y la conformación de armonías cromáticas a través del manejo de colores complementarios y/o adyacentes. (ver anexo 2)

Con ayuda del material sobre tendencias y la información de las visitas a talleres, se va adaptando la información al contexto del artesano para incentivar la generación de ideas formales a implementarlas en el desarrollo de los nuevos productos.

La cátedra tuvo buena acogida, sin embargo fue sugerida una mayor participación de los asistentes y la toma de apuntes.

	Deficiente	Aceptable	Bueno	Muy Bueno
Conocimiento el tema	0,0%	0,0%	60,0%	40,0%
Cumplimiento del horario	0,0%	20,0%	40,0%	40,0%
Calidad del material didáctico utilizado	0,0%	0,0%	40,0%	60,0%
Claridad en la exposición	0,0%	0,0%	20,0%	80,0%
Oportunidades de participación de los asistentes	40,0%	20,0%	20,0%	20,0%
Calidad de la relación con los asistentes	0,0%	0,0%	40,0%	60,0%
Aplicabilidad de lo aprendido en su trabajo	0,0%	0,0%	60,0%	40,0%
Calificación general	5,7%	5,7%	40,0%	48,6%

C.2 Taller de creatividad

Contando con la participación de 6 artesanos, el día 1 de Septiembre entre las 9:00am y las 12:00pm, se realiza el taller de creatividad. La metodología es más interactiva con el artesano, busca en primera instancia romper con los esquemas de pensamiento lógico, a través de actividades que estimulan la creatividad y el pensamiento lateral y de ejemplos de soluciones creativas a problemas cotidianos. Posteriormente se expone la metodología del taller, que busca encontrar elementos de la identidad gamense que sean susceptibles de ser plasmados en los productos. Se desarrolla entonces un ejercicio de lluvia de ideas sobre los temas de: el oficio artesanal, el significado de la tierra, las características de la gente gamense y de sus alrededores y sus actividades cotidianas; con esta información se elabora un mapa mental por cada uno de los temas y se entrecruza la información para encontrar oportunidades de producto artesanal. El taller concluye con la generación de conceptos de producto que consolidan la información obtenida en el taller de tendencias y la información de las visitas a talleres.

Como complemento a esta actividad se expusieron las alternativas que ofrecen los subproductos del fique, pero su profundización e implementación se dejó abierta a consulta e iniciativa propia.

Si bien los casos de soluciones innovadoras que fueron expuestos motivaron a los artesanos a exponer otros similares conocidos por ellos mismos, tales como los métodos de recolección de aguas lluvias, es necesario el uso de una mayor cantidad de ejemplos que; más que mostrar o enseñar una metodología para el desarrollo de productos, despierte en el artesano una mayor capacidad de observación y cuestionamiento del entorno próximo para el desarrollo de propuestas innovadoras.

	Deficiente	Aceptable	Bueno	Muy
Conocimiento el tema	0,0%	0,0%	33,3%	66,7%
Cumplimiento del horario	0,0%	0,0%	33,3%	66,7%
Calidad del material didáctico utilizado	0,0%	0,0%	50,0%	50,0%
Claridad en la exposición	0,0%	0,0%	33,3%	66,7%
Oportunidades de participación de los asistentes	0,0%	0,0%	50,0%	50,0%
Calidad de la relación con los asistentes	0,0%	0,0%	33,3%	66,7%
Aplicabilidad de lo aprendido en su trabajo	0,0%	0,0%	33,3%	66,7%
Calificación general	0,0%	0,0%	38,1%	61,9%

C.3 Taller de desarrollo de producto

El día sábado, después de una deliciosa sopa ofrecida por la Alcaldía en la hora de almuerzo y retomando actividades a partir de la 1:00pm y hasta las 4:00pm, se desarrolla el último taller. Un total de 9 personas inician la formalización de los conceptos de producto obtenidos en el taller anterior y asignados de acuerdo a su experticia. A través de materiales didácticos como colores, marcadores, papeles de color y tijeras, expresan su idea de producto en forma y uso. Es de reconocer que esta metodología de pre concepción de la forma a través del dibujo, era totalmente ajena a su actividad artesanal, sin embargo permitió el intercambio de ideas y sugerencias.

La elaboración de collages que mezclen imágenes de sus productos o parte de ellos, con texturas y colores derivados del taller de tendencias, pueden sustituir la elaboración de dibujos en escenarios en donde el artesano no tenga desarrollada esa capacidad de expresión.

	Deficiente	Aceptable	Bueno	Muy
Conocimiento el tema	0,0%	0,0%	33,3%	66,7%
Cumplimiento del horario	0,0%	0,0%	33,3%	66,7%
Calidad del material didáctico utilizado	0,0%	0,0%	33,3%	66,7%
Claridad en la exposición	0,0%	0,0%	44,4%	55,6%
Oportunidades de participación de los asistentes	0,0%	0,0%	33,3%	66,7%
Calidad de la relación con los asistentes	0,0%	0,0%	33,3%	66,7%
Aplicabilidad de lo aprendido en su trabajo	0,0%	0,0%	33,3%	66,7%
Calificación general	0,0%	0,0%	34,9%	65,1%

Se formularon 3 líneas de producto a saber:

A. Souvenirs de floreros y flores, que permiten mostrar la técnica artesanal.

- Florero con base en barro
- Florero con base en plástico
- Florero de fique

- Azucena
- Rosa

B. Línea de Bolsos: Diversificación de producto de la tradicional mochila y especialización formal del uso

- Mochila para estudiante
- Mochila para carga
- Bolso pequeño para mujer
- Bolso mediano para mujer
- Bolso de noche

C. Línea de accesorios para eventos náuticos: Esta línea está enmarcada en el evento anual de deportes náuticos que se desarrolla en la represa del Guavio.

- Bolso Playero
- Sombrero femenino
- Sombrero Masculino
- Sandalias
- Estera

C.4 Taller de Tinturado

Previamente a la realización del taller de tinturado, se consultó con las artesanas las plantas tintóreas que se encuentran en el municipio de Gama y se asignó a la persona responsable de su recolección y/o compra; cuando estas no estaban en época de cosecha (ver anexo 4).



El contenido del taller de tinturado se dictó los días 5, 6 y 8 de Octubre con un taller de repaso el día 17 de Octubre. Fue un taller práctico de enseñanza directa en donde se verbalizó cada parte del proceso y se asignó actividades a los artesanos para reafirmar su comprensión y memoria.

El primer día se llevó a cabo la preparación del material tintóreo y el mordentado de la fibra. El taller se realizó en las afueras de la cabecera del municipio, en la urbanización de interés social La Pola. Contó con la asistencia de 5 artesanas, estudiantes de primaria y secundaria interesados en participar en

el taller y gente de la comunidad que al pasar por el lugar se detenía a colaborar e investigar sobre el trabajo que allí se desarrollaba y tuvo una duración de 5 horas

Si bien el lugar permitió la integración con la comunidad, la promoción del trabajo artesanal y la participación de jóvenes; fue necesario buscar otra locación que permitiera almacenar el material e instrumentos del taller y una mejor organización de la actividad.

	Deficiente	Aceptable	Bueno	Muy Bueno
Conocimiento el tema	0,0%	0,0%	20,0%	80,0%
Cumplimiento del horario	0,0%	0,0%	20,0%	80,0%
Calidad del material didáctico utilizado	0,0%	0,0%	20,0%	80,0%
Claridad en la exposición	0,0%	0,0%	20,0%	80,0%
Oportunidades de participación de los asistentes	0,0%	0,0%	20,0%	80,0%
Calidad de la relación con los asistentes	0,0%	0,0%	20,0%	80,0%
Aplicabilidad de lo aprendido en su trabajo	0,0%	0,0%	20,0%	80,0%
Calificación general	0,0%	0,0%	20,0%	80,0%

El taller de tinturado con productos químicos se realizó en el pórtico de la casa de la artesana Natividad Méndez., A pesar de no estar presente, Natividad puso a nuestra disposición la cocina, una mesa de billar y un deposito que complementaron el espacio y lo hicieron óptimo para las consecutivas reuniones con las artesanas. Al taller asistieron 5 artesanas. Debido a que para el 80% de las artesanas este era un proceso totalmente desconocido, fue muy reiterativo en los pasos para un óptimo tinturado, las observaciones y cuidados que se deberían tener con la fibra y las personas y el uso de la regla de tres para el cálculo de los ingredientes. El taller tuvo una duración de 8 horas.



	Deficiente	Aceptable	Bueno	Muy
Conocimiento el tema	0,0%	0,0%	20,0%	80,0%
Cumplimiento del horario	0,0%	0,0%	20,0%	80,0%
Calidad del material didáctico utilizado	0,0%	0,0%	20,0%	80,0%
Claridad en la exposición	0,0%	0,0%	20,0%	80,0%
Oportunidades de participación de los asistentes	0,0%	0,0%	20,0%	80,0%
Calidad de la relación con los asistentes	0,0%	0,0%	20,0%	80,0%
Aplicabilidad de lo aprendido en su trabajo	0,0%	0,0%	20,0%	80,0%
Calificación general	0,0%	0,0%	20,0%	80,0%



El último taller del ciclo se realizó el día 8 de Octubre permitiendo que los tintes naturales se conservaran por 3 días entre agua y dieran mejores resultados. El interés en el desarrollo de los tintes naturales y la variedad de plantas tintóreas presentes en la zona motivaron la recolección de 7 tipos de plantas; sin embargo, debido a que la extracción del tinte natural requería una hora de cocción y

el proceso de tinturado otra hora más; solo se desarrollaron 5 colores (ver anexo 4: tabla de colores). Los pasos era continuamente repetidos para facilitar su memorización debido a que este proceso era desconocido para las 7 artesanas asistentes, igualmente se explicó el uso de la regla de tres para calcular los ingredientes. El tiempo de duración del taller fue de 8 horas e incluyó la repartición del material para la elaboración de los prototipos.

	Deficiente	Aceptable	Bueno	Muy Bueno
Conocimiento el tema	0,0%	0,0%	20,0%	80,0%
Cumplimiento del horario	0,0%	0,0%	20,0%	80,0%
Calidad del material didáctico utilizado	0,0%	0,0%	20,0%	80,0%
Claridad en la exposición	0,0%	0,0%	20,0%	80,0%
Oportunidades de participación de los asistentes	0,0%	0,0%	20,0%	80,0%
Calidad de la relación con los asistentes	0,0%	0,0%	20,0%	80,0%
Aplicabilidad de lo aprendido en su trabajo	0,0%	0,0%	20,0%	80,0%
Calificación general	0,0%	0,0%	20,0%	80,0%

Para el último día de visita de campo y para la valoración de los productos, se programó un taller de repaso de los tinturados químicos y naturales. El fique sin hilar, provisto por las artesanas para este taller; fue lavado (remojado) y cocido (descruce) previamente con jabón, proceso que se recomendó para incrementar la calidad de la fibra. Esta vez se desarrolló un nuevo tinte con hojas de haba y un intento fallido con zanahoria. Para el tinte químico se utilizó el rojo. La asistencia fue de 8 personas y tuvo una duración de 5 horas.

D. DESARROLLO DE PROPUESTAS DE INNOVACIÓN

La socialización de las propuestas seleccionadas para la realización de los prototipos tuvo lugar el segundo y tercer día del taller de tinturado, debido principalmente a que el espacio de La Pola no era el más adecuado para esta conciliación y a que no todos los artesanos estuvieron presentes el segundo día.

En estos días fueron expuestas las diferentes líneas de producto, y sus modificaciones originadas en un incremento en su calidad o en la disminución de costos de los insumos; las inquietudes sobre su manufactura fueron resueltas y la asignación de los productos fue acorde a la experiencia de cada artesano, a saber:

Artesano	Línea	Producto
Odilia Urrea	Accesorios	Estera
	Floreros	Azucenas y rosas
Laudice León	Accesorios	Sombrero Femenino y masculino
		Base de sandalias femeninas y masculinas
Lucila Urbina e Inés Bermúdez	Accesorios	Capellanas de sandalias femeninas y masculinas
Rita Hormaza	Floreros	Florero cónico, cono invertido y cilíndrico
Ester Luisa Beltrán	Bolsos	Mochila estudiantil en telar y bolso playero
María Rosaura Beltrán	Bolsos	Mochila estudiantil.
Marta Beltrán	Bolsos	Mochila playera, bolso nocturno y mochila para carga

Es recomendable el uso de planos explicativos a escala 1:1 y el desarrollo formal de las piezas que así lo requieran para complementar las representaciones gráficas de los productos; de esta manera se genera una aproximación más cercana a las dimensiones finales del producto y una visualización en la mente del artesano que le permita establecer el comportamiento del material durante su desarrollo. Los planos técnicos a otra escala en este caso no fueron un elemento de comparación para los artesanos, acostumbrados a trabajar, en la mayoría de los casos, con referentes visuales.

Para las asesorías en el desarrollo de los prototipos se realizó un cronograma y se asignó un lugar de reunión por vereda, a la que asistirían las artesanas del sector, a saber:

Fecha	Vereda	Lugar asignado	Artesanos
Octubre 9	Santuario	Casa de Marta Beltrán	Marta Beltrán
Octubre 10	Naranjos	Casa de Laudice León	Laudice León y Rita Hormaza
Octubre 11	La Unión	Casa de Ester Luisa Beltrán	Ester Luisa Beltrán, Lucila Urbina, Inés Bermúdez y Rosaura Beltrán
Octubre 12	Pauso	Casa de Odilia Urrea	Odilia Urrea
Octubre 13	Santuario	Casa de Marta Beltrán	Marta Beltrán
Octubre 16	Naranjos	Casa de Laudice León	Laudice León y Rita Hormaza
Octubre 17	La Unión	Casa de Laudice León	Ester Luisa Beltrán, Lucila Urbina, Inés Bermúdez y Rosaura Beltrán
Octubre 18	La Unión	Casa de Natividad Méndez	Todos los artesanos para primera entrega de productos.
Octubre 23	La Unión	Casa de Natividad Méndez	Todos los artesanos para segunda entrega de productos.
Noviembre 2 y 3	La Unión	Casa de Natividad Méndez	Todos los artesanos para clausura y registro fotográfico.

El desarrollo de nuevos prototipos y la vinculación de colores en el trabajo artesanal gamense, dinamizaron el proceso creativo artesanal, cada nueva visita o taller realizado era motivo para el surgimiento de nuevas ideas de producto. Las propuestas aun no se han desarrollado, pero están en la mente de las artesanas productos como: diversos tipos de pava o sombreros, otras flores de la región bordadas en fique y ángeles navideños, entre otros. Los productos han generado curiosidad en la comunidad y ya se realizó la primera solicitud de compra de la mochila playera (ver ficha técnica).

Es necesario que este proceso se mantenga; las mismas artesanas solicitaron la continuidad de las reuniones para el intercambio de ideas, la enseñanza de la artesanía y la elaboración de productos. Se sugirió el Domingo, día de misa en la cabecera, para realizar dichas reuniones en la antigua escuela.

El apoyo en la comercialización se realizó a través de la elaboración de plegables (ver anexo 5) para ser distribuidos y promocionados a través de la red de familiares y conocidos o por la asistencia a ferias locales o regionales. Es crucial para el artesano, las garantías en la comercialización del producto, todas las artesanas ven en su trabajo una oportunidad de vida, que no ha sido explotada por que sus productos no se comercializan o lo hacen esporádicamente; generando la diversificación de sus actividades para devengar su sustento.

La realización de actividades alternas a las artesanales, las festividades de San Isidro en Bogotá y Junín y la incertidumbre sobre las oportunidades de comercialización y venta de los nuevos productos dilataron la culminación del proceso; se requirió de dos visitas posteriores a la visita de campo de 15 días para la elaboración del material fotográfico

Para la clausura del evento se llevará a cabo una muestra artesanal en las fiestas de San Isidro, el 9 de Diciembre. Con el apoyo de la Alcaldía, se dispondrá de un puesto de venta.

Número de Orden	Nombre del elemento	Línea	Artesano	Costo	elaboración (horas)
A - 001	Sombrero	Accesorios	Laudice León	80.000	13
A - 002	Sombrero	Accesorios	Laudice León	80 000	15
A - 003	Sandalias	Accesorios	Laudice León, Lucila Urbina e Inés Bermúdez	60 000	10
A - 004	Sandalias	Accesonos	Laudice León, Lucila Urbina, Inés Bermúdez	60 000	10
A - 005	Etera	Accesonos	Odilia Urrea	150 000	40
H - 001	Florero pequeño	Hogar	Rita Hormaza	50 000	14
H - 002	Florero mediano	Hogar	Rita Hormaza	40.000	10
H - 003	Florero grande	Hogar	Rita Hormaza	30.000	4
H - 004	Lirios	Hogar	Odilia Urrea	25 000	10
H - 005	Cartuchos	Hogar	Laudice León	7 000	2

Número de orden	Nombre del elemento	Línea	Artesano	Costo	elaboración (horas)
B - 001	Bolso playero	Bolsos y Mochilas	Ester Luisa Beltrán	70.000	16
B - 002	Mochila crochet	Bolsos y Mochilas	Marta Beltrán	50.000	8
B - 003	Bolso Mediano	Bolsos y Mochilas	Rita Hormaza	40.000	10
B - 004	Mochila estudiantil	Bolsos y Mochilas	Ester Luisa Beltrán y Rosaura Beltrán	60.000	14
B - 005	Bolso pequeño	Bolsos y Mochilas	Marta Beltrán	35.000	6

7. CONCLUSIONES Y RECOMENDACIONES

La tradición del fique en la comunidad gamense no ha desaparecido, el conocimiento de la siembra, recolección y elaboración de productos artesanales se mantiene en la 1.^a y 2.^a generación, pero ha disminuido su práctica y consumo en las últimas 3 décadas y los artesanos ya no obtienen de su trabajo los ingresos necesarios para su mantenimiento.

Para reactivar la producción de artesanías se hace necesario trabajar en los tres elementos que componen su cadena productiva.

En primera instancia es necesario incrementar la demanda, garantizando la compra de productos artesanales. Para cumplir este objetivo se debe desarrollar nuevos productos que se adapten no solo a las necesidades del mercado municipal, sino y especialmente al mercado de Gachetá y Bogotá, mercados con mayor demanda de productos artesanales y con un nivel más alto de poder adquisitivo.

Fortalecer los canales de comercialización por pedido, que permiten un crecimiento pausado de la demanda y en igual medida de la capacidad productiva artesanal. Lograr un espacio de exhibición continua en la represa del Guavio enfocado al mercado que asiste a los eventos náuticos que allí desarrollan.

Incrementar el cultivo de fique y la explotación de los subproductos, cuyo mercado potencial es el mismo municipio debido a su economía agrícola.

Diversificar el uso del lazo e involucrarlo como producto intermedio para la elaboración de artesanías, elevando su valor de cambio.

Generar espacios para que los artesanos transmitan su conocimiento a nuevas generaciones, intercambien experiencias y desarrollen nuevas propuestas y tejidos.

Contemplar las acciones con la creación de un fondo rotatorio para materia prima, insumos y asistencia a ferias y eventos que, de incrementarse la demanda; permitan suplir, con la compra de materia prima, la ausencia de fibra originada por las escasas de plantaciones de fique, el tiempo que se demorarían las nuevas plantaciones en ser productivas (3 a 4 años) y los costos por participación, alojamiento y manutención a ferias.

8. EVALUACION DE LOS TALLERES ARTESANALES



Artesano:	Odilia Urrea Zorlaque
Identificación:	C.C. 41.336.216 Bogotá
Dirección:	Vereda Pauso
Teléfono:	

Cuadro de identificación de producto y registro de recomendaciones para el mejoramiento

Producto	Artesano y oficio	Descripción	Recomendaciones
 <p>Alpargatas</p>	Odilia Urrea, tejeduría	Utilitarias. Elaboradas en fique trenzado y cosido y en Hilo crochet tejido en puntada de medio mono. Dimensiones: L20cm x A9cm	Las alpargatas se encuentran aun sin terminar por lo que se sugiere completarlas e involucrar nuevos colores en la gama del rojo al violeta, acorde con la tendencia Flower Power y definiendo las combinaciones de acuerdo al círculo cromático. El producto es una oportunidad para diversificar la alpargata tradicional.
 <p>Prendedores de sombrero</p>	Odilia Urrea, tejeduría	Decorativos. Elaborados en fique cosido a mano, con apliques de cinta y sujetador de nodriza pequeño. Dimensiones: 3cm diámetro x 1.5cm Utilizados como recordatorios en eventos especiales.	Se recomienda coser la nodriza al sombrero en su parte posterior para que no sea visible y desarrolle mejor el concepto de prendedor.
 <p>Tapete</p>	Odilia Urrea, tejeduría	Utilitario. Tapete de fique, elaborado en nudo plano de macramé. Dimensiones: L50cm x A30cm	No hay sugerencias. El producto se encuentra bien desarrollado.
 <p>Bordados</p>	Odilia Urrea, tejeduría	Decorativos. Bordados en puntada lanzada elaborados en hilo cadena. Dimensión: variada Utilizados como apliques para toallas.	Se recomienda usar tambor y procurar no apretar tanto el hilo evitando que la tela se levante.





Artesano: Braulio Ruiz
 Identificación: C.C. 256.425 Gachetá
 Dirección: Vereda Naranjo
 Teléfono:

Cuadro de identificación de producto y registro de recomendaciones para el mejoramiento

Producto	Artesano y oficio	Descripción	Recomendaciones
 Lazos	Braulio Ruiz, Tejeduría	Utilitarias. Elaboradas en fique hilado, torcido y doblado. Dimensiones: 8mts	Desarrollar lazos de distintos colores y calibres para acceder a mercados en donde lo utilitario se mezcla con lo decorativo.

Cuadro de evaluación puntual y recomendaciones sobre procesos técnico productivos

Proceso	Artesano, oficio y técnica	Descripción	Recomendaciones
 Desfibrado	Braulio Ruiz, Tejeduría, hilado y doblado	Para el desfibrado se utiliza una cabuya a la que se ata y hala la penca, obteniendo la fibra y desechando el bagazo y el jugo del fique.	Colocar un balde para recolectar el jugo que bota la fibra y utilizarlo como plaguicida. Abrir una fosa de declive, para depositar el bagazo de la fibra y mezclarlo con residuos de otras plantaciones, estiércol, gallinaza y hojarasca, para la creación de abono compost.
 Secado	Braulio Ruiz, Tejeduría, hilado y doblado	Tendido de la fibra al sol para blanquear y secar.	De requerirse el fique para el trabajo en artesanías, este debe ser lavado y cocido, antes de blanquear, obteniendo mejores resultados en la calidad de la fibra.





Cuadro de evaluación puntual y recomendaciones sobre condiciones funcionales de los puestos de trabajo

Proceso	Artesano, oficio y técnica	Descripción	Recomendaciones
 Puesto de trabajo	Braulio Ruiz, Tejeduría, hilado y doblado	El puesto de trabajo es el pórtico de la casa.	Cada 20 o 30 minutos cambiar la postura, relajar las piernas y estirar las manos para no generar tensión muscular. Es recomendable el uso de sillas y/o cojines que aislen el frío de las superficies de concreto y procuren una mejor postura sedente.



Artesano:	Laudice León
Identificación:	C.C. 20.589.439 Gama
Dirección:	Vereda Naranjo
Teléfono:	311 4729774

Cuadro de identificación de producto y registro de recomendaciones para el mejoramiento



Producto	Artesano y oficio		Descripción	Recomendaciones
 Mochilas	Laudice tejeduría	León,	Decorativas. Elaboradas en telar Utilizadas como recordatorios Dimensiones: L 7cm x A 7cm	No hay sugerencias. El producto se encuentra bien desarrollado.
 Sombreros femeninos	Laudice tejeduría	León,	Utilitarios. Elaborados en fique trenzado o en crochet Dimensiones: 35cm diámetro x 15cm	Para los sombreros en crochet, trabajar con puntadas estrechas, tales como puntadas básicas (cadeneta, punto bajo, etc.) o puntadas sin espacios, que dará más estructura al sombrero y definirán su homa.
 Sombrero masculino	Laudice tejeduría	León,	Utilitarios. Elaborados en fique trenzado o en crochet Dimensiones: 35cm diámetro x 15cm	No hay sugerencias. El producto se encuentra bien desarrollado.
 Prendedores de sombrero y alpargata	Laudice tejeduría	León,	Decorativos. Elaborados en fique sin hilar, trenzado y/o cosido a mano, con apliques de cinta y nodrizas pequeñas Dimensiones: 3cm diámetro x 1.5cm Utilizados como recordatorios en eventos especiales.	Se recomienda coser la nodriza al sombrero en su parte posterior para que no sea visible y desarrolle mejor el concepto de prendedor.
 Mochila pintada	Laudice tejeduría	León,	Utilitario. Elaborado con terlenka en telar y pintado a mano con pintura para tela. Dimensiones: L 15cm x A 30cm	Se sugiere mejorar los acabados realizando una pintura más sólida y pareja que cubra totalmente la terlenka.

	Laudice tejeduría	León,	Utilitario. Elaborado con terlenka en crochet Dimensiones: L 15cm x A 30cm	No hay sugerencias. El producto se encuentra bien desarrollado.
---	-------------------	-------	--	---

Cuadro de evaluación puntual y recomendaciones sobre procesos técnico productivos

Proceso	Artesano, oficio y técnica	Descripción	Recomendaciones
	Laudice León, tejeduría en telar	Después de montada la fibra en el telar, se prepara y aplica el tinte, en secciones verticales y/o intercalando colores, con un ritmo no siempre equidistante.	Los tintes cuando no se cocinan, destiñen y se decoloran con el tiempo y el lavado. Se sugiere realizar el tinturado previo al montaje en el telar y al momento de montarlo controlar el número de vueltas para mantener las distancias iguales, de esta manera se darás mejores acabados y se preservará la calidad de la pieza.

Cuadro de evaluación puntual y recomendaciones sobre condiciones funcionales de los puestos de trabajo

Proceso	Artesano, oficio y técnica	Descripción	Recomendaciones
	Laudice León, tejeduría en telar	El agua utilizada para hilar la fibra se mantiene en una lata aluminio.	Se recomienda utilizar recipientes plásticos que no se oxidan, ni son corto punzantes.
	Laudice León, tejeduría en telar	El puesto de trabajo es el pórtico de la casa y una butaca de baja altura.	Es recomendable que cada 20 o 30 minutos se cambie la postura, de esta manera se relajarán las piernas y estirarán las manos, para no generar tensión muscular.









Artesano: Rita Hormaza
Identificación: C.C. 20.589.972Gama
Dirección: Vereda Naranjo
Teléfono:

Cuadro de identificación de producto y registro de recomendaciones para el mejoramiento

Producto	Artesano y oficio	Descripción	Recomendaciones
 Lazos	Rita Hormaza, Tejeduría	Utilitarias. Elaboradas en fique hilado, torcido y doblado. Dimensiones: 8mts	Desarrollar lazos de distintos colores para acceder a mercados en donde lo utilitario se mezcla con lo decorativo.

	Artesano:	Ester Romero
	Identificación:	C.C. 20.588.582Gama
	Dirección:	Vereda La Unión
	Teléfono:	310 3282782

Cuadro de identificación de producto y registro de recomendaciones para el mejoramiento

Producto	Artesano y oficio	Descripción	Recomendaciones
 Bolso	Ester Romero, Tejeduría	Utilitaria. Elaborada en hilaza, tejida en crochet Dimensiones: Redondo 14cm base x Altura 15	No hay sugerencias. El producto se encuentra bien desarrollado.
 Mochila para celular	Ester Romero, Tejeduría	Utilitaria. Elaborada en hilaza, tejida en crochet Dimensiones: L 11cm x A 6.5cm Largo correa: 20cm	No hay sugerencias. El producto se encuentra bien desarrollado.
 Carpeta equipo de sonido	Ester Romero, Tejeduría	Decorativa. Elaborada en hilo crochet, tejida en crochet. Desarrolladas para uso propio Dimensiones: L 48cm x A 35cm	No hay sugerencias. El producto se encuentra bien desarrollado.
 Carpeta para nevera	Ester Romero, Tejeduría	Decorativa. Elaborada en hilo crochet, tejida en crochet. Desarrolladas para uso propio Dimensiones: L 55cm x A 77cm	No hay sugerencias. El producto se encuentra bien desarrollado.
 Carpeta para parlantes	Ester Romero, Tejeduría	Decorativa. Elaborada en hilo crochet, tejida en crochet. Desarrolladas para uso propio Dimensiones: L 42cm x A 30cm	No hay sugerencias. El producto se encuentra bien desarrollado.
 Mochilita	Ester Romero, Tejeduría	Decorativo. Elaborada en hilo crochet Dimensiones: L 6.5cm x A 6.5cm Largo manija: 18cm	No hay sugerencias. El producto se encuentra bien desarrollado.

En el momento de la visita no contaban con productos elaborados en fique.



Artesano:	Ester Luisa Beltrán
Identificación:	C.C. 20.589.477Gama
Dirección:	Vereda La Unión
Teléfono:	314 4634878

Cuadro de identificación de producto y registro de recomendaciones para el mejoramiento

Producto	Artesano y oficio	Descripción	Recomendaciones
 <p>Bolsos</p>	Ester Luisa Beltrán, Tejeduría	Utilitaria. Elaborada en fique, tejida en telar. Para agilizar el proceso se elabora una sola tela en fique que se recorta para hacer dos mochilitas. Dimensiones: 13cm base x Altura 15 Largo correa: 95cm	En el momento de fabricar la tela para hacer las mochilas, tener en cuenta por donde se va a cortar y distribuir las franjas de color preservando la distancia entre ellas, de esta manera, al cortar la tela se mantendrá la simetría de la pieza y las franjas en las mochilas no se verán descentradas.
 <p>Malla</p>	Ester Romero, Tejeduría	Utilitaria. Elaborada en terlenka, tejida en crochet Dimensiones: Base circular 27cm Altura 37cm Largo correa: 30cm	No hay sugerencias. El producto se encuentra bien desarrollado.
 <p>Bolso</p>	Ester Romero, Tejeduría	Utilitaria. Elaborada en hilo crochet, tejida en crochet. Dimensiones: L 35cm x A 30cm Largo correa: 51cm	No hay sugerencias. El producto se encuentra bien desarrollado.

Cuadro de evaluación puntual y recomendaciones sobre procesos técnico productivos

Proceso	Artesano, oficio y técnica	Descripción	Recomendaciones
 <p>Armado del telar</p>	Ester Romero, Tejeduría en telar	Cuando se desea hacer un cambio de color, durante el montaje del telar, la fibra se corta, se anuda el color deseado y se continúa urdiendo.	Controlar el número de vueltas que se le da a cada color, para mantener las distancias iguales al armar el telar, de esta manera se dará mejor acabado y se preservará la calidad de la pieza.







Artesano: Gema Inés Bermúdez

Identificación: C.C. 20.329.815Gama

Dirección: Vereda La Unión

Teléfono:

Cuadro de identificación de producto y registro de recomendaciones para el mejoramiento





Producto	Artesano y oficio	Descripción	Recomendaciones
 Cubrelecho	Gema Inés Bermúdez, Tejeduría	Utilitaria. Elaborada en lana y retales de lana de varios colores. Tejida en crochet. Desarrolladas para uso propio Dimensiones: L 210cm x A 160	No hay sugerencias. El producto se encuentra bien desarrollado.
 Cubrelecho	Ester Romero, Tejeduría	Utilitaria. Elaborada en lana y retales de lana, tejida en crochet. Desarrolladas para uso propio Dimensiones: L 210cm x A 160	No hay sugerencias. El producto se encuentra bien desarrollado.
 Carpeta	Ester Romero, Tejeduría	Decorativa. Elaborada en hilo crochet, tejida en crochet. Dimensiones: L 15cm x A 15cm	No hay sugerencias. El producto se encuentra bien desarrollado.
 Malla	Ester Romero, Tejeduría	Utilitaria. Elaborada en terlenka, tejida en crochet Dimensiones: Base circular 17cm Altura 25cm Largo correa: 15cm	No hay sugerencias. El producto se encuentra bien desarrollado.

En el momento de la visita no contaban con productos elaborados en fique.



Artesano: Martha Isabel Beltrán
 Identificación: C.C. 20.590.384Gama
 Dirección: Vereda Santuario
 Teléfono: 312 3113861



Cuadro de identificación de producto y registro de recomendaciones para el mejoramiento

Producto	Artesano y oficio	Descripción	Recomendaciones
 Bolso	Martha Isabel Beltrán, Tejeduría	Utilitaria. Elaborada fique, tejida en crochet. Dimensiones: L 13cm x A 8cm	Se sugiere trabajar con puntadas estrechas, tales como puntadas básicas (cadeneta, punto bajo, etc.) o puntadas sin espacios, que dará más estructura al bolso. Para las manijas del bolso, se recomienda el uso de otro material como la lana o la terlenka, dado que el hilo de fique por estar retorcido, tiende a deformarse cuando se teje tan fino.
 Recordatorios de sombrero y alpargatas	Martha Isabel Beltrán, Tejeduría	Decorativos. Elaborados en fique sin hilar cosido a mano. Dimensiones: 3cm diámetro x 1.5cm Alpargatas 3cmx1.5cm Utilizados como recordatorios en eventos especiales.	No hay sugerencias. El producto se encuentra bien desarrollado.
 Ramas árbol de navidad	Martha Isabel Beltrán, Tejeduría	Decorativa. Elaborado en fique torcido alrededor de un alambre Árbol de navidad en proceso de desarrollo. Dimensiones ramas: L 30cm	Es una buena oportunidad de innovación para el mercado local, desarrollarlo en su totalidad, preservando su calidad
 Juegos de bisutería	Martha Isabel Beltrán, Tejeduría	Decorativa. Elaborada en cuentas de diversos colores hiladas. Dimensiones: Collar: 15cm diámetro Aretes: 5cm Largo Anillos: 2.5cm diámetro	No hay sugerencias. El producto se encuentra bien desarrollado para el mercado local.
 Malla	Martha Isabel Beltrán, Tejeduría	Utilitaria. Elaborada en terlenka, tejida en crochet Dimensiones: Base circular 17cm Altura 25cm Largo correa: 15cm	No hay sugerencias. El producto se encuentra bien desarrollado.



Artesano:	Teresa de Jesús Barreto
Identificación:	C.C. 20.589.276 Gama
Dirección:	Vereda Santuario
Teléfono:	312 3113861

Cuadro de identificación de producto y registro de recomendaciones para el mejoramiento

Producto	Artesano y oficio	Descripción	Recomendaciones
 <p>Bolso</p>	Teresa de Jesús Barreto, Tejeduría	Utilitaria. Elaborada en terlenka, tejida en telar. Dimensiones: L 25cm x A 30cm	No hay sugerencias. El producto se encuentra bien desarrollado.
 <p>Bolso con tapa</p>	Teresa de Jesús Barreto, Tejeduría	Utilitaria. Elaborada en retales de lana, terlenka y fique obtenidos de desarmar otros productos como sacos, carpetas, etc. Tejida en crochet. Desarrollada para uso propio Dimensiones: L 25cm x A 15cm	El reciclaje de materiales para el desarrollo de nuevos productos para el autoconsumo se encuentra bien aplicado; dado que el producto cumple el objetivo para el que se elaboró. Para replicar el proceso hacia el comercio, se sugiere armonizar los colores guiándose por el uso del círculo cromático (ver anexo 2) y cuidar los acabados en especial la manija.

	Artesano:	Julia María Beltrán Alarcón
	Identificación:	C.C. 20.581.585 Gama
	Dirección:	Vereda Naranjos
	Teléfono:	312 3113861

Cuadro de identificación de producto y registro de recomendaciones para el mejoramiento

Producto	Artesano y oficio	Descripción	Recomendaciones
 <p style="text-align: right; font-size: small;">Lazos</p>	Julia María Beltrán Alarcón, Tejeduría	Utilitarias. Elaboradas en fique, tejidas en telar Dimensiones: L 35cm x A 35cm	No hay sugerencias. El producto se encuentra bien desarrollado.

Cuadro de evaluación puntual y recomendaciones sobre procesos técnico productivos

Proceso	Artesano; oficio y técnica	Descripción	Recomendaciones
 <p style="text-align: right; font-size: small;">Tinturado</p>	Julia María Beltrán Alarcón, Tejeduría	Después de montada la fibra en el telar, se prepara y aplica el tinte, en secciones verticales y/o intercalando colores, con un ritmo no siempre equidistante.	Los tintes cuando no se cocinan, destiñen y se decoloran con el tiempo y el lavado. Se sugiere realizar el tinturado previo al montaje en el telar y al momento de montarlo controlar el número de vueltas para mantener las distancias iguales, de esta manera se darás mejores acabados y se preservará la calidad de la pieza.

	Artesano:	Clara Inés Beltrán
	Identificación:	C.C. 20.590.577 Gama
	Dirección:	Vereda Naranjos
	Teléfono:	312 5418007

Cuadro de identificación de producto y registro de recomendaciones para el mejoramiento





Producto	Artesano y oficio	Descripción	Recomendaciones
 <p style="text-align: right; font-size: small;">Cinchas</p>	Clara Inés Beltrán, Tejeduría	Utilitarias. Elaboradas en fique, tejidas en telar Utilizadas para las sillas de caballos y animales de carga.	No hay sugerencias. El producto se encuentra bien desarrollado.

En el momento de la visita no contaba con productos.





Artesano:	José Gualberto Beltrán
Identificación:	C.C. 261.527 Gama
Dirección:	Vereda Naranjos
Teléfono:	311 5693416

Cuadro de identificación de producto y registro de recomendaciones para el mejoramiento

Producto	Artesano y oficio	Descripción	Recomendaciones
 Lámparas	José Gualberto Beltrán, Tejeduría	Utilitarias. Elaborada madera y fique tejido en telar o directamente. Dimensiones: Altura 30cm L 20cm x A 20cm	No hay sugerencias. El producto se encuentra bien desarrollado.
 Bolso redondo	José Gualberto Beltrán, Tejeduría	Utilitario. Elaborado en fique, tejido en telar, con apliques en madera y guadua. Correa en lazo Dimensiones: Ancho 25cm Diámetro: 10cm	No hay sugerencias. El producto se encuentra bien desarrollado.
 Bolso	José Gualberto Beltrán, Tejeduría	Utilitario. Elaborado en fique, tejido en telar y forrado en tela, apliques en semillas de eucalipto. Dimensiones: L25cm x A5cm x A22cm	Utilizar otras telas con estampados y colores para dar una apariencia más moderna al producto.
 Bolsos para celulares	José Gualberto Beltrán, Tejeduría	Utilitario. Elaborado en fique y tejido en telar, apliques en semillas. Dimensiones: L6cm x A3cm x A11cm	No hay sugerencias. El producto se encuentra bien desarrollado.
 Trapiche	José Gualberto Beltrán, Tejeduría	Decorativo. Elaborado en madera tallada. Replica del trapiche de caña Dimensiones: L30cm x A15cm x A15cm	No hay sugerencias. El producto se encuentra bien desarrollado.

	Artesano:	Rosa Gladys Bejarano Rojas María Teresa Rojas
	Identificación:	C.C. 20.589.951 Gama C.C. 20.588.217 Gama
	Dirección:	Vereda Palenque
	Teléfono:	311 2546270

Cuadro de identificación de producto y registro de recomendaciones para el mejoramiento

Producto	Artesano y oficio	Descripción	Recomendaciones
 Sombrosos	María Teresa Rojas, Tejeduría	Utilitarios. Elaborados en fibra sintética obtenida de costales, cocidos sin hilar. Desarrollados para su propio consumo. Dimensiones: Diámetro: 30cm Altura: 15cm	Se ha logrado una buena implementación de la fibra reciclada. Se sugiere cuidar los detalles tales como la cinta que adorna el sombrero reemplazándola por una que de un mejor acabado.
 Carpeta	María Teresa Rojas, Tejeduría	Decorativa. Elaborada en fibra sintética, tejida en crochet. Desarrollados para su propio consumo. Dimensiones: Diámetro: 30cm	Se ha logrado una buena implementación de la fibra reciclada, no se tiene sugerencias acerca del producto
 Portavaso	María Teresa Rojas, Tejeduría	Decorativo. Elaborado en fique, tejida en crochet. Desarrollados para su propio consumo. Dimensiones: Diámetro: 12cm	No hay sugerencias. El producto se encuentra bien desarrollado.
 Chaleco	Rosa Gladys Bejarano Rojas, Tejeduría	Utilitario. Elaborado en hilo crochet y tejido crochet. Dimensiones: L60cm x A30cm	No hay sugerencias. El producto se encuentra bien desarrollado.
 Malla	Rosa Gladys Bejarano Rojas, Tejeduría	Decorativo. Elaborado en fique, tejida en crochet. Se utiliza para envolver frutas para obsequio Dimensiones: Base redonda Diámetro: 4cm Altura: 10cm	No hay sugerencias. El producto se encuentra bien desarrollado.

ANEXO 1: DIRECTORIO

Artesano	Nombre	Dirección	Teléfono
	Braulio Ruiz	Vereda Naranjo, Gama - Cundinamarca	No tiene
	Clara Inés Beltrán	Vereda Naranjos	312 5418007
	Ester Luisa Beltrán	Vereda La Unión	314 4634878
	Ester Romero	Vereda La Unión	310 3282782
	Gema Inés Bermúdez	Vereda La Unión	No tiene
	José Gualberto Beltrán	Vereda Naranjos	311 5693416
	Laudice León	Vereda Naranjo	311 4729774
	Lucila Urbina	Vereda La Unión	No tiene
	María Rosaura Beltrán	Vereda La Unión	No tiene
	María Teresa Rojas	Vereda Palenque	311 2546270
	Martha Isabel Beltrán	Vereda Santuario	312 3113861
	Natividad Méndez	Vereda La Unión	No tiene
	Odilia Urrea Zorlaque	Vereda Pauso	310 7609765
	Rita Hormaza	Vereda Naranjo	No tiene
	Rosa Gladys Bejarano	Vereda Palenque	No tiene
	Teresa de Jesús Barreto	Vereda Santuario	312 3113861



Ministerio de Comercio, Industria y Turismo
artesanías de Colombia s.a.

FORMATO

Ficha de
Dibujo y Planos
Técnicos

CODIGO: FORASD 07

FECHA: 2004 06 04

VERSION 1

Página 1 de 2

Subgerencia de Desarrollo - Centro de Diseño para la Artesanía y las Pymes

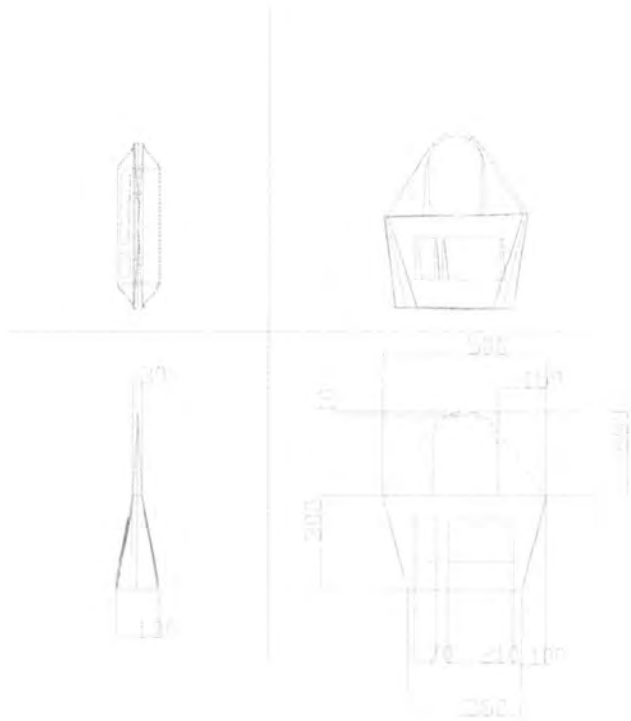

Pieza: B - 001	Línea: Bolsos y mochilas	ESC. (Cm): PL.
Nombre: Bolso playero	Referencia:	
Oficio: Tejeduría	Materia Prima: Figue y tela	
Técnica: Telar		

Proceso de Producción:

- Elaborar la base del bolso en telar
- Cerrar la base con puntadas en crochet
- Elaborar los bolsillos en crochet
- Pegar los bolsillos
- Elaborar las manijas con lazo y pegar a la base
- Forrar el interior del bolso

Observaciones:

Responsable: _____ Fecha: Octubre, 2007

Referent(s) Muestra Línea Empaque



Ministerio de Comercio, Industria y Turismo
artesanias de colombia s.a

FORMATO

Presentación y Evaluación de Propuestas

CODIGO: FORASD 04

Documento vigente a partir de: 2004 10 06

VERSIÓN: 02

Página 40 de 93

Subgerencia de Desarrollo – Centro de Desarrollo Artesanal, CDA.

Sustentación XX Evaluación _____

Asesor: Lili Patricia Daza Hoyos Fecha: Octubre, 2007

Descripción del Producto	Línea: Bolsos y mochilas
	Pieza: B - 001
	Nombre: Bolso Playero
Oficio, Técnica y Materia prima	Tejeduría en fique

Concepto de Diseño

Aporte de Diseño (Rescate, Diversificación, Mejoramiento, Innovación)	Resultado de un taller de creatividad con los artesanos, el bolso playero pretende ampliar la oferta de productos artesanales y dirigirla a una plaza regional no explorada, como lo es la zona turística de la represa del Guavio.
Identidad	La identidad del producto artesanal se basa en el uso y combinación de las técnicas tradicionales de la tejeduría en fique gamense, denominadas: tejido en telar, tejido de mochila y crochet.
Concepto Formal	El concepto formal obedece a la tendencia de la moda: Flower power que involucra detalles primaverales, románticos y ultra femeninos.
Concepto Estructural y Funcional	Producto formulado para ser de fácil manufactura, compuesto por 3 piezas desarrolladas en crochet y telar, una aplicación de tela floral en el interior del bolso y en las manijas que lo adapta a la tendencia de la moda. Las dimensiones se ajustan a la función de bolso playero.
Concepto Técnico Constructivo	Para el desarrollo de este producto se requiere contar con un telar de trama y urdimbre y una aguja de crochet. Los detalles en tela son cosidos a mano.

Concepto Comercial

Finalidad (Mercado Objetivo)	Dirigido principalmente al sector turístico femenino, que visita la represa del Guavio y al festival náutico que anualmente se desarrolla en Gachalá. Uso de colores y texturas acordes con las tendencias del 2007
Costo – Precio (benchmarking)	La innovación en diseño reflejada en las nuevas propuestas de producto, incrementa el valor agregado del producto y por ende su relación costo – beneficio. Por su rápida fabricación y bajo costo de materia prima, el bolso ofrece una alta rentabilidad a precios competitivos para el mercado.



Ministerio de Comercio, Industria y Turismo
artesanías de Colombia s.a.

FORMATO

Ficha de
Producto

CODIGO: FORASD 08

FECHA: 2004 06 04

VERSION: 1

Página 1 de 2

Subgerencia de Desarrollo - Centro de Diseño para la Artesanía y las Pymes



Pieza: B - 002		Artesano: Marta Beltrán
Nombre Mochila Playera		Grupo:
Oficio: Tejeduría		Departamento: Cundinamarca
Técnica: Crochet		Ciudad: Gama
Materia Prima: Fique		Localidad/vereda: Santuario
Certificado Hecho a Mano <input type="checkbox"/> Sí <input type="checkbox"/> No		Resguardo:
Dimensiones Generales:		Produccion mes 6 unidades
Largo (cm)	Diametro (cm): 32	Precio en Bogota
Ancho (cm)	Peso (gr)	Unitario \$50.000
Alto (cm): 80	Color: Rojos	Por mayor \$
Observaciones:		
Responsable:		Fecha:



Ministerio de Comercio, Industria y Turismo
artesanías de Colombia s.a.

FORMATO

**Ficha de
Dibujo y Planos
Técnicos**

CODIGO: FORASD 07

FECHA: 2004 06 04

VERSION 1

Página 1 de 2

Subgerencia de Desarrollo - Centro de Diseño para la Artesanía y las Pymes

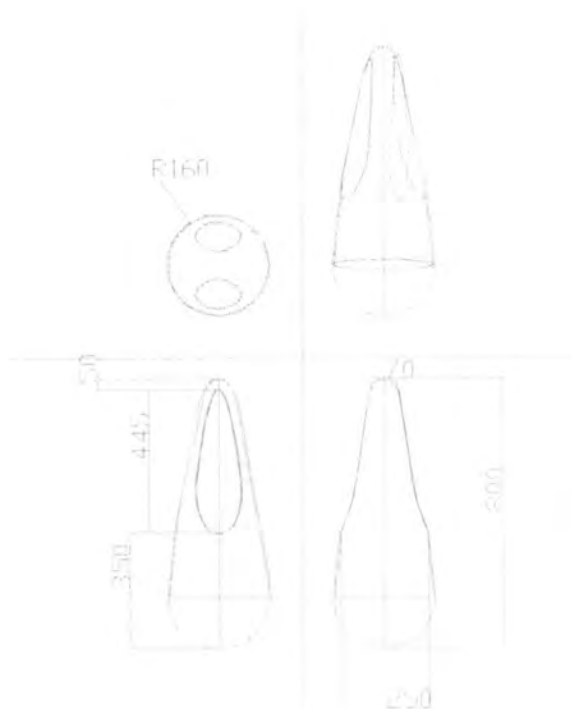

Pieza: B - 002	Línea: Bolsos y mochilas	ESC: (Cm)	PL
Nombre: Mochila crochet	Referencia:		
Oficio: Tejeduría	Materia Prima: Fique		
Técnica: Crochet			

Proceso de Producción:
 Elaborar la base con diferentes puntadas en crochet.
 Cuando se haya logrado el ancho del bolso hacer puntada en malla hasta completar

Observaciones:

Responsable: _____ Fecha: Octubre, 2007



Ministerio de Comercio, Industria y Turismo
artesanías de Colombia s.a

FORMATO

Presentación y Evaluación de Propuestas

CODIGO: FORASD 04

Documento vigente a partir de: 2004 10 06

VERSIÓN: 02

Página 43 de 93

Subgerencia de Desarrollo – Centro de Desarrollo Artesanal, CDA.

Sustentación XX Evaluación _____

Asesor: Lili Patricia Daza Hoyos Fecha: Octubre, 2007

Descripción del Producto	Línea: Bolsos y mochilas
	Pieza: B - 002
	Nombre: Mochila crochet
Oficio, Técnica y Materia prima	Tejeduría en fique

Concepto de Diseño	
Aporte de Diseño (Rescate, Diversificación, Mejoramiento, Innovación)	Resultado de un taller de creatividad con los artesanos, la mochila playera pretende ampliar la oferta de productos artesanales y dirigirla a otras plazas regionales y locales no exploradas.
Identidad	La identidad del producto artesanal se basa en el uso y combinación de las técnicas tradicionales de la tejeduría en fique gamense, denominadas: tejido en telar, tejido de mochila y crochet.
Concepto Formal	El concepto formal obedece a la tendencia de la moda: el estilo vagabundo reta el frío, que propone prendas sueltas semi informales de corte hippesco, asemejándose a la connotación cultural de la mochila pero con una propuesta de color mas contemporánea y femenina.
Concepto Estructural y Funcional	Producto formulado para ser de fácil manufactura, compuesto por 1 pieza desarrollada en crochet. El tejido de la base le da la estructura al producto, mientras que el tejido de malla en la parte superior amplia su capacidad de contención. Las dimensiones se ajustan a la función de mochila playera.
Concepto Técnico Constructivo	Para el desarrollo de este producto se requiere contar con una aguja de crochet. Se recomienda el registro del desarrollo del producto para su posterior replica.

Concepto Comercial	
Finalidad (Mercado Objetivo)	Dirigido principalmente al sector urbano y rural de cabecera que requieren soluciones prácticas y modernas a sus necesidades de contención y carga.
Costo – Precio (benchmarking)	La innovación en diseño reflejada en las nuevas propuestas de producto, incrementa el valor agregado del producto y por ende su relación costo – beneficio. Por su rápida fabricación y bajo costo de materia prima, la mochila ofrece una alta rentabilidad a precios competitivos para el mercado.



FORMATO

**Ficha de
Producto**

CODIGO: FORASD 08

FECHA: 2004 06 04

VERSION: 1

Página 1 de 2

Subgerencia de Desarrollo - Centro de Diseño para la Artesanía y las Pymes



Pieza: B - 003		Artesano: Rita Hormanza
Nombre Bolso mediano		Grupo:
Oficio: Tejeduría		Departamento: Cundinamarca
Técnica: Telar		Ciudad: Gama
Materia Prima: Fique		Localidad/vereda: Union y Naranjo
Certificado Hecho a Mano Si <input type="checkbox"/> No <input type="checkbox"/>		Resguardo:
Dimensiones Generales:		Produccion mes 6 unidades
Largo (cm): 20	Diametro (cm)	Precio en Bogota
Ancho (cm): 1	Peso (gr)	Unitario \$40.000
Alto (cm): 20	Color: azul y rojo	Por mayor \$
Observaciones:		
Responsable:		Fecha:

Centro de Diseño para la Artesanía y las Pymes

Referente(s)

Muestra

Línea

Empaque

FORASD 08 Ficha de producto cdr



Ministerio de Comercio, Industria y Turismo
artesanías de Colombia s.a.

FORMATO

**Ficha de
Dibujo y Planos
Técnicos**

CODIGO: FORASD 07

FECHA: 2004 06 04

VERSION 1

Página 1 de 2

Subgerencia de Desarrollo - Centro de Diseño para la Artesanía y las Pymes



Pieza: B - 003	Línea: Bolsos y mochilas	ESC. (Cm):	PL.
Nombre: Bolso mediano	Referencia:		
Oficio: Tejeduría	Materia Prima: Figue		
Técnica: Telar			

Proceso de Producción:
Elaborar la mochila y el lazo
Cerrar la mochila
Coser el lazo para armar la manija

Observaciones:

Responsable: _____ Fecha: Octubre, 2007

Referente(s) Muestra Línea Empaque

 <p>Ministerio de Comercio, Industria y Turismo artesanías de Colombia s.a</p>	FORMATO	CODIGO: FORASD 04	
	Presentación y Evaluación de Propuestas	Documento vigente a partir de: 2004 10 06	
		VERSIÓN: 02	Página 46 de 93

Subgerencia de Desarrollo – Centro de Desarrollo Artesanal, CDA.
Sustentación XX Evaluación _____

Asesor: Lili Patricia Daza Hoyos Fecha: Octubre, 2007

Descripción del Producto	Línea: Bolsos y mochilas
	Pieza: B - 003
	Nombre: Bolso Mediano
Oficio, Técnica y Materia prima	Tejeduría en fique

Concepto de Diseño	
Aporte de Diseño (Rescate, Diversificación, Mejoramiento, Innovación)	Resultado de un taller de creatividad con los artesanos, el bolso de noche pretende ampliar la oferta de productos artesanales y dirigirla a otras plazas regionales y locales no exploradas.
Identidad	La identidad del producto artesanal se basa en el uso de la técnica tradicional de tejeduría en fique gamense, denominada tejido de mochila.
Concepto Formal	El concepto formal obedece a la oportunidad en el mercado para el desarrollo de mini bolsos o bolsos de mano con detalles románticos y ultra femeninos.
Concepto Estructural y Funcional	Producto formulado para ser de fácil manufactura, compuesto por 1 pieza desarrollada en telar de urdimbre, los detalles en el asiento, la manija y la boca del bolso se desarrollan con terlenka para darle brillo al producto. Las dimensiones se ajustan a la función de un bolso de mano.
Concepto Técnico Constructivo	Para el desarrollo de este producto se requiere contar con un telar de urdimbre.

Concepto Comercial	
Finalidad (Mercado Objetivo)	Dirigido principalmente al sector femenino, urbano y rural que requieren soluciones modernas para sus actividades sociales.
Costo – Precio (benchmarking)	La innovación en diseño reflejada en las nuevas propuestas de producto, incrementa el valor agregado del producto y por ende su relación costo – beneficio. Por su rápida fabricación y bajo costo de materia prima, el bolso ofrece una alta rentabilidad a precios competitivos para el mercado.



FORMATO

CODIGO: FORASD 08

**Ficha de
Producto**

FECHA: 2004 06 04

VERSION: 1

Página 1 de 2

Subgerencia de Desarrollo - Centro de Diseño para la Artesanía y las Pymes



Pieza: B - 004		Artesano: Ester Luisa Beltrán y Rosaura Beltrán
Nombre Mochila estudiantil		Grupo:
Oficio: Tejeduría		Departamento: Cundinamarca
Técnica: Telar		Ciudad: Gama
Materia Prima: Fique		Localidad/vereda: Unión
Certificado Hecho a Mano <input type="checkbox"/> Sí <input type="checkbox"/> No		Resguardo:
Dimensiones Generales:		Producción mes 5 unidades
Largo (cm): 25	Díametro (cm)	Precio en Bogotá
Ancho (cm): 7	Peso (gr)	Unitario \$60.000
Alto (cm): 85	Color: verde y natural	Por mayor \$
Observaciones:		
Responsable:		Fecha:

Centro de Diseño para la Artesanía y las Pymes

Referente(s) Muestra Línea Empaque

FORASD 08 Ficha de producción



Ministerio de Comercio, Industria y Turismo
artesanías de Colombia s.a.

FORMATO

**Ficha de
Dibujo y Planos
Técnicos**

CODIGO: FORASD 07

FECHA: 2004 06 04

VERSION 1

Página 1 de 2

Subgerencia de Desarrollo - Centro de Diseño para la Artesanía y las Pymes

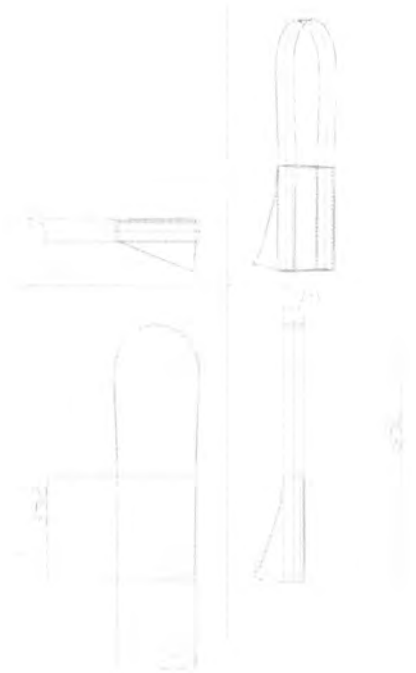

Pieza: B - 003	Línea: Bolsos y mochilas	ESC (Cm): PL
Nombre: Mochila estudiantil	Referencia	
Oficio: Tejeduría	Materia Prima: Figue	
Técnica: Telar		

Proceso de Producción:
Elaborar la base en telar
Elaborar la cincha para los laterales de la mochila
Elaborar la mochila posterior
Coser la cincha a la base
Coser la mochila a la base

Observaciones

Responsable:	Fecha: Octubre, 2007	Referente(s)	Muestra	Línea	Empaque
--------------	----------------------	--------------	---------	-------	---------



Ministerio de Comercio, Industria y Turismo
artesanias.de.colombia.s.a

FORMATO

Presentación y Evaluación de Propuestas

CODIGO: FORASD 04

Documento vigente a partir de: 2004 10 06

VERSIÓN: 02

Página 49 de 93

Subgerencia de Desarrollo – Centro de Desarrollo Artesanal, CDA.

Sustentación XX Evaluación _____

Asesor: Lili Patricia Daza Hoyos Fecha: Octubre, 2007

Descripción del Producto	Línea: Bolsos y mochilas
	Pieza: B - 004
	Nombre: Mochila estudiantil
Oficio, Técnica y Materia prima	Tejeduría en fique

Concepto de Diseño	
Aporte de Diseño (Rescate, Diversificación, Mejoramiento, Innovación)	Resultado de un taller de creatividad con los artesanos, la mochila estudiantil pretende ampliar la oferta de productos artesanales y dirigirla a otras plazas regionales y locales no exploradas.
Identidad	La identidad del producto artesanal se basa en el uso y combinación de las técnicas tradicionales de la tejeduría en fique gamense, denominadas: tejido en telar y tejido de mochila.
Concepto Formal	El concepto formal obedece a la tendencia de la moda: "el estilo vagabundo reta el frío", que propone prendas sueltas semi informales de corte hippesco, asemejándose a la connotación cultural de la mochila pero para uso estudiantil.
Concepto Estructural y Funcional	Producto formulado para ser de fácil manufactura, está compuesto por 3 piezas pieza desarrolladas en telar de urdimbre y telar de mochila. La mochila cuenta con dos servicios. Uno, elaborado con trama, da la forma a la mochila al igual que permite la contención de elementos rígidos. El segundo elemento es una mochila elaborada en telar de urdimbre, para contener elementos irregulares, aprovechando la capacidad de deformación que tiene el tejido. Las dimensiones se ajustan al formato oficio debido a su uso estudiantil.
Concepto Técnico Constructivo	Para el desarrollo de este producto se requiere contar con un telar denominado telar de mochila.

Concepto Comercial	
Finalidad (Mercado Objetivo)	Dirigido principalmente al sector rural que requieren soluciones prácticas y modernas a sus necesidades de contención y carga.
Costo – Precio (benchmarking)	La innovación en diseño reflejada en las nuevas propuestas de producto, incrementa el valor agregado del producto y por ende su relación costo – beneficio. Por su rápida fabricación y bajo costo de materia prima, la mochila ofrece una alta rentabilidad a precios competitivos para el mercado.



FORMATO

**Ficha de
Producto**

CODIGO: FORASD 08

FECHA: 2004 06 04

VERSION: 1

Página 1 de 2

Subgerencia de Desarrollo - Centro de Diseño para la Artesanía y las Pymes



Pieza: B - 005		Artesano: Marta Beltrán
Nombre: Bolsito pequeño		Grupo:
Oficio: Tejeduría		Departamento: Cundinamarca
Técnica: Telar		Ciudad: Gama
Materia Prima: Fique y terlenka		Localidad/vereda: Santuario
Certificado Hecho a Mano: <input type="checkbox"/> Sí <input type="checkbox"/> No		Resguardo:
Dimensiones Generales:		Producción mes: 10 unidades
Largo (cm): 25	Dímetro (cm)	Precio en Bogotá:
Ancho (cm): 5	Peso (gr)	Unitario \$ 35.000
Alto (cm): 65	Color: Morado	Por mayor \$
Observaciones:		
Responsable:		Fecha:

Referente(s)

Muestra

Línea

Empaque



FORMATO
Ficha de Dibujo y Planos Técnicos

CODIGO: FORASD 07

FECHA: 2004 06 04

VERSION 1

Página 1 de 2

Subgerencia de Desarrollo - Centro de Diseño para la Artesanía y las Pymes

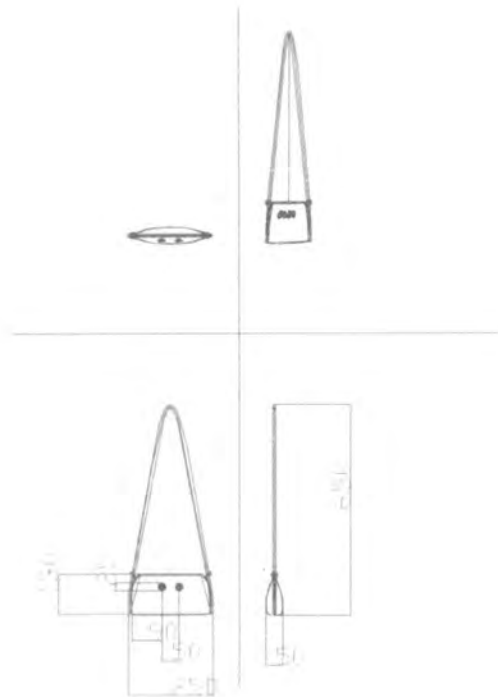

Pieza: B - 005	Linea: Bolsos y mochilas	ESC. (Cm): PL.
Nombre: Bolso pequeño	Referencia:	
Oficio: Tejeduría	Materia Prima: Figue y terlenka	
Técnica: Telar		

Proceso de Producción:

Elaborar la mochila, colocando en el asiento un lazo forrado en hilos largos de terlenka

Cerrar la mochila y elaborar la manija con los hilos de terlenka

Para el cierre del bolso, colocar un lazo en terlenka, alrededor de la boca de la mochila

Observaciones:

Responsable: Fecha: Octubre, 2007

Referente(s)

Muestra Linea Empaque

 <p>Ministerio de Comercio, Industria y Turismo artesanías de Colombia s.a</p>	FORMATO	CODIGO: FORASD 04	
	Presentación y Evaluación de Propuestas	Documento vigente a partir de: 2004 10 06	
		VERSIÓN: 02	Página 52 de 93

Subgerencia de Desarrollo – Centro de Desarrollo Artesanal, CDA.
Sustentación XX Evaluación _____

Asesor: Lili Patricia Daza Hoyos Fecha: Octubre, 2007

Descripción del Producto	Línea: Bolsos y mochilas
	Pieza: B - 005
	Nombre: Bolso pequeño
Oficio, Técnica y Materia prima	Tejeduría en fique

Concepto de Diseño

Aporte de Diseño (Rescate, Diversificación, Mejoramiento, Innovación)	Resultado de un taller de creatividad con los artesanos, el bolso de noche pretende ampliar la oferta de productos artesanales y dirigirla a otras plazas regionales y locales no exploradas.
Identidad	La identidad del producto artesanal se basa en el uso de la técnica tradicional de tejeduría en fique gamense, denominada tejido de mochila.
Concepto Formal	El concepto formal obedece a la oportunidad en el mercado para el desarrollo de mini bolsos o bolsos de mano con detalles románticos y ultra femeninos.
Concepto Estructural y Funcional	Producto formulado para ser de fácil manufactura, compuesto por 1 pieza desarrollada en telar de urdimbre, los detalles en el asiento, la manija y la boca del bolso se desarrollan con terlenka para darle brillo al producto. Las dimensiones se ajustan a la función de un bolso de mano.
Concepto Técnico Constructivo	Para el desarrollo de este producto se requiere contar con un telar de urdimbre.

Concepto Comercial

Finalidad (Mercado Objetivo)	Dirigido principalmente al sector femenino, urbano y rural que requieren soluciones modernas para sus actividades sociales.
Costo – Precio (benchmarking)	La innovación en diseño reflejada en las nuevas propuestas de producto, incrementa el valor agregado del producto y por ende su relación costo – beneficio. Por su rápida fabricación y bajo costo de materia prima, el bolso ofrece una alta rentabilidad a precios competitivos para el mercado.



FORMATO

Ficha de
Producto

CODIGO: FORASD 08

FECHA: 2004 06 04

VERSION: 1

Página 1 de 2

Subgerencia de Desarrollo - Centro de Diseño para la Artesanía y las Pymes

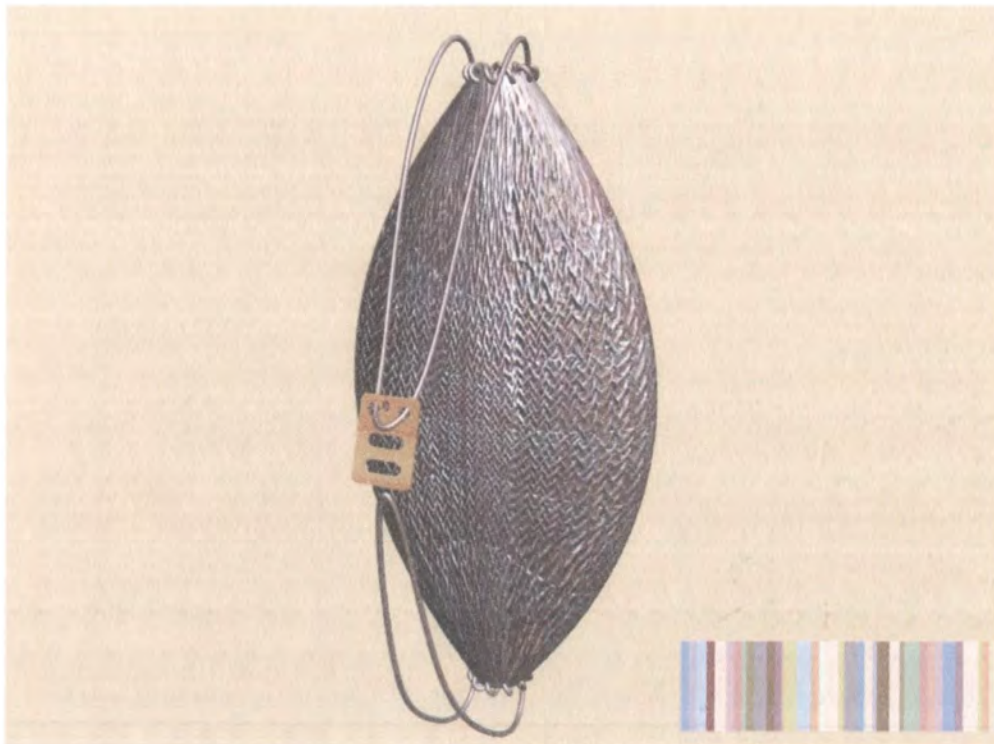

Pieza: B - 006		Artesano: Natividad Mendez y Braulio Ruiz
Nombre Mochila para carga		Grupo:
Oficio: Tejeduría		Departamento: Cundinamarca
Técnica: Telar		Ciudad: Gama
Materia Prima: Fique		Localidad/vereda: Union y Naranjo
Certificado Hecho a Mano Si <input type="checkbox"/> No <input type="checkbox"/>		Resguardo:
Dimensiones Generales:		Produccion mes
Largo (cm): 30	Diametro (cm)	Precio en Bogota
Ancho (cm): 15	Peso (gr)	Unitario \$
Alto (cm): 60	Color: Natural	Por mayor \$
Observaciones:		
Responsable:		Fecha:



Ministerio de Comercio, Industria y Turismo
 artesanías de Colombia s.a.

FORMATO
Ficha de Dibujo y Planos Técnicos

CODIGO: FORASD 07

FECHA: 2004 06 04

VERSION 1

Página 1 de 2

Subgerencia de Desarrollo - Centro de Diseño para la Artesanía y las Pymes

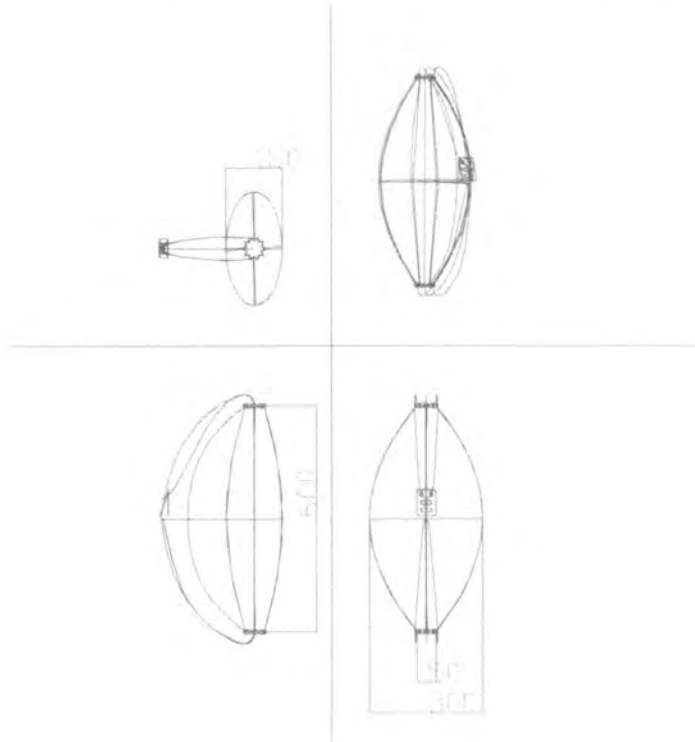

Pieza: B - 006	Línea: Bolsos y mochilas	ESC (Cm)	PL.
Nombre: Mochila de carga	Referencia:		
Oficio: Tejeduría	Materia Prima: Figue		
Técnica: Telar			

Proceso de Producción:
Elaborar la mochila en el telar.
Coser el asiento de la mochila.
Elaborar la base de la mochila, cerrando con un lazo un extremo
Colocar un lazo en el otro extremo, para formar la boca de la mochila

Observaciones:

Responsable: _____ Fecha: Octubre, 2007

Referente(s)

Muestra Línea Empaque



Ministerio de Comercio, Industria y Turismo
artesanias.de.colombia.s.a

FORMATO**Presentación y Evaluación
de Propuestas**

CODIGO: FORASD 04

Documento vigente a partir de: 2004 10 06

VERSIÓN: 02

Página 55 de 93

Subgerencia de Desarrollo – Centro de Desarrollo Artesanal, CDA.Sustentación XX Evaluación _____Asesor: Lili Patricia Daza HoyosFecha: Octubre, 2007

Descripción del Producto	Línea: Bolsos y mochilas
	Pieza: b - 006
	Nombre: Mochila para carga
Oficio, Técnica y Materia prima	Tejeduría en fique

Concepto de Diseño	
Aporte de Diseño (Rescate, Diversificación, Mejoramiento, Innovación)	Resultado de un taller de creatividad con los artesanos, la mochila de carga pretende ampliar la oferta de productos artesanales y dirigirla a otras plazas regionales y locales no exploradas.
Identidad	La identidad del producto artesanal se basa en el uso de la técnica tradicional de tejeduría en fique gamense, denominada tejido de mochila y el uso del lazo, producto tradicional.
Concepto Formal	El concepto formal obedece a su función, destinado a la contención de diferentes productos agrícolas o no y a su desplazamiento por largas distancias.
Concepto Estructural y Funcional	Producto formulado para ser de fácil manufactura, compuesto por 1 pieza desarrollada en telar de urdimbre. La mochila utiliza las características físicas del tejido para incrementar su capacidad de contención y permite el ajuste gradual para repartir mejor las cargas en la espalda del usuario. Las dimensiones se ajustan a la función de mochila para carga.
Concepto Técnico Constructivo	Para el desarrollo de este producto se requiere contar con un telar de trama y urdimbre y un telar de urdimbre.

Concepto Comercial	
Finalidad (Mercado Objetivo)	Dirigido principalmente al sector estudiantil que requieren soluciones prácticas y modernas a sus necesidades de contención y carga.
Costo – Precio (benchmarking)	La innovación en diseño reflejada en las nuevas propuestas de producto, incrementa el valor agregado del producto y por ende su relación costo – beneficio. Por su rápida fabricación y bajo costo de materia prima, la mochila ofrece una alta rentabilidad a precios competitivos para el mercado.



Ministerio de Comercio, Industria y Turismo
artesanías de Colombia s.a.

FORMATO

Ficha de
Producto

CODIGO: FORASD 08

FECHA: 2004 06 04

VERSION: 1

Página 1 de 2

Subgerencia de Desarrollo - Centro de Diseño para la Artesanía y las Pymes



Pieza: A - 001		Artesano: Laudice León
Nombre Sombrero masculino		Grupo:
Oficio: Tejeduría		Departamento: Cundinamarca
Técnica: Trenzado y cosido		Ciudad: Gama
Materia Prima Fique y tela		Localidad/vereda: Naranjo
Certificado Hecho a Mano <input type="checkbox"/> Sí <input type="checkbox"/> No		Resguardo:
Dimensiones Generales:		Producción mes 4 unidades
Largo (cm)	Díametro (cm): 30	Precio en Bogotá
Ancho (cm)	Peso (gr)	Unitario \$80 000
Alto (cm): 13.5	Color: Verde marino	Por mayor \$
Observaciones:		
Responsable		Fecha:

Centro de Diseño para la Artesanía y las Pymes

Referente(s)

Muestra

Línea

Empaque

FORASD 08 Ficha de producto cdr



FORMATO
Ficha de Dibujo y Planos Técnicos

CODIGO: FORASD 07

FECHA: 2004 06 04

VERSION 1

Página 1 de 2

Subgerencia de Desarrollo - Centro de Diseño para la Artesanía y las Pymes

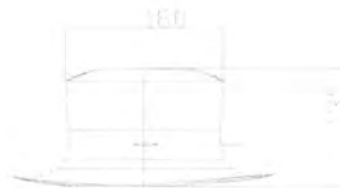
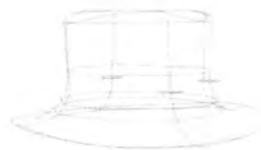
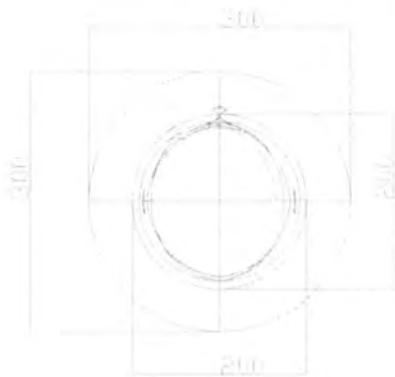

Pieza: A - 001	Línea: Accesorios	ESC (Cm):	PL.
Nombre: Sombrero	Referencia:		
Oficio: Tejeduría	Materia Prima: Fique		
Técnica: Trenzado y cosido			

Proceso de Producción:

Elaborar de la crisneja de 5 a 7 hilos en colores y coser a maquina para formar el sombrero
Medir el contorno del sombrero, recortar la cinta en tela o elaborarla en crochet, cerrar y colocar el botón de ajuste.

Observaciones:

Las dimensiones varían de acuerdo a la talla del sombrero

Responsable

Fecha: Octubre, 2007

Referente(s)

Muestra Línea Empaque

 <p>Ministerio de Comercio, Industria y Turismo artesanías de Colombia s.a</p>	FORMATO	CODIGO: FORASD 04	
	Presentación y Evaluación de Propuestas	Documento vigente a partir de: 2004 10 06	
		VERSIÓN: 02	Página 58 de 93

Subgerencia de Desarrollo – Centro de Desarrollo Artesanal, CDA.
Sustentación XX Evaluación _____

Asesor: Lili Patricia Daza Hoyos Fecha: Octubre, 2007

Descripción del Producto	Línea: Accesorios
	Pieza: A - 001
	Nombre: Sombrero masculino
Oficio, Técnica y Materia prima	Tejeduría en fique

Concepto de Diseño	
Aporte de Diseño (Rescate, Diversificación, Mejoramiento, Innovación)	Resultado de un taller de creatividad con los artesanos, el sombrero masculino pretende ampliar la oferta de productos artesanales y dirigirla a otras plazas regionales y locales no exploradas, al igual que rescatar el uso de la alpargata y el sombrero.
Identidad	La identidad del producto artesanal se basa en el uso de la técnica tradicional de tejeduría en fique gamense para la elaboración de la crizneja o trenza, base en el desarrollo del sombrero.
Concepto Formal	El concepto formal obedece a la oportunidad en el mercado para el sombrero masculino de ala corta, con un look fresco y descomplicado.
Concepto Estructural y Funcional	Producto formulado para ser de fácil manufactura, compuesto por 1 pieza desarrollada en crizneja cosida y cinta en tela o lana tejida en crochet. Las dimensiones se ajustan a la talla del sombrero.
Concepto Técnico Constructivo	Para el desarrollo de este producto se requiere elaborar una crizneja de cinco hilos o más, de diversos colores y contar con máquina de coser o aguja e hilo para su elaboración.

Concepto Comercial	
Finalidad (Mercado Objetivo)	Si bien el producto está dirigido principalmente al sector turístico masculino que visita la represa del Guavio y al festival náutico que anualmente se desarrolla en Gachalá, se adapta igualmente al mercado masculino urbano y rural. Uso de colores y texturas acordes con las tendencias del 2007
Costo – Precio (benchmarking)	La innovación en diseño reflejada en las nuevas propuestas de producto, incrementa el valor agregado del producto y por ende su relación costo – beneficio. Por su rápida fabricación y bajo costo de materia prima, el sombrero ofrece una alta rentabilidad a precios competitivos para el mercado.



FORMATO

**Ficha de
Producto**

CODIGO: FORASD 08

FECHA: 2004 06 04

VERSION: 1

Página 1 de 2

Subgerencia de Desarrollo - Centro de Diseño para la Artesanía y las Pymes



Pieza: A-002		Artesano: Laudice León
Nombre Sombrero para mujer		Grupo:
Oficio: Tejeduría		Departamento: Cundinamarca
Técnica: Trenzado y cosido		Ciudad: Gama
Materia Prima: Figue y tela		Localidad/vereda: Naranjo
Certificado Hecho a Mano Si <input type="checkbox"/> No <input type="checkbox"/>		Resguardo:
Dimensiones Generales:		Produccion mes 4 unidades
Largo (cm)	Diametro (cm): 28	Precio en Bogota
Ancho (cm)	Peso (gr)	Unitario \$80.000
Alto (cm): 3	Color: Natural y rosado	Por mayor \$
Observaciones:		
Responsable:		Fecha:

Referente(s) Muestra Línea Empaque



Ministerio de Comercio, Industria y Turismo
artesanías de Colombia s.a.

FORMATO

Ficha de Dibujo y Planos Técnicos

CODIGO: FORASD 07

FECHA: 2004 06 04

VERSION 1

Página 1 de 2

Subgerencia de Desarrollo - Centro de Diseño para la Artesanía y las Pymes

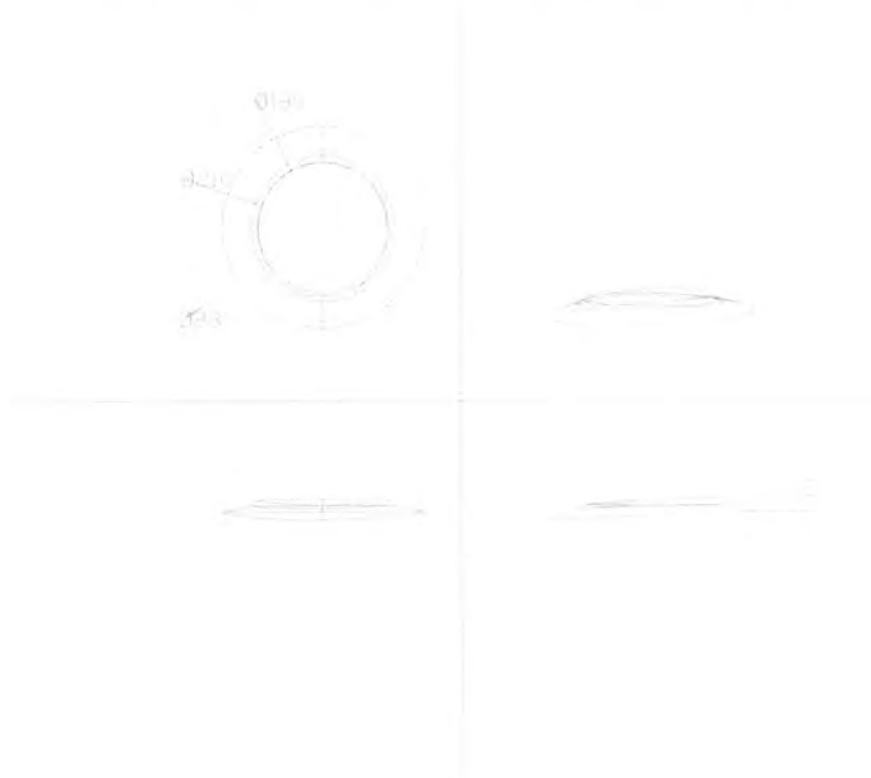

Pieza: A - 002	Línea: Accesorios	ESC (Cm):	PL
Nombre: Sombrero	Referencia:		
Oficio: Tejeduría	Materia Prima: Fique y tela		
Técnica: Trenzado y cosido			
Proceso de Producción: Elaborar la crisneja y coserla para formar el sombrero Recortar la tela y forrar el sombrero	Observaciones: Las dimensiones varían de acuerdo a la talla del sombrero		
Responsable:	Fecha: Octubre, 2007		
Referente(s)	Muestra	Línea	Empaque

Centro de Diseño para la Artesanía y las Pymes

FORASD 07 Ficha de dibujo y planos.cdr



Ministerio de Comercio, Industria y Turismo
artesanías de Colombia s.a

FORMATO

Presentación y Evaluación
de Propuestas

CODIGO: FORASD 04

Documento vigente a partir de: 2004 10 06

VERSIÓN: 02

Página 61 de 93

Subgerencia de Desarrollo – Centro de Desarrollo Artesanal, CDA.

Sustentación XX Evaluación _____

Asesor: Lili Patricia Daza Hoyos Fecha: Octubre, 2007

Descripción del Producto	Línea: Accesorios
	Pieza: A - 002
	Nombre: Sombrero femenino
Oficio, Técnica y Materia prima	Tejeduría en fique

Concepto de Diseño	
Aporte de Diseño (Rescate, Diversificación, Mejoramiento, Innovación)	Resultado de un taller de creatividad con los artesanos, el sombrero femenino pretende ampliar la oferta de productos artesanales y dirigirla a otras plazas regionales y locales no exploradas, al igual que rescatar el uso de la alpargata y el sombrero.
Identidad	La identidad del producto artesanal se basa en el uso de la técnica tradicional de tejeduría en fique gamense para la elaboración de la crizneja o trenza, base en el desarrollo del sombrero.
Concepto Formal	El concepto formal obedece a la tendencia de la moda: Flower power que involucra detalles primaverales, románticos y ultra femeninos.
Concepto Estructural y Funcional	Producto formulado para ser de fácil manufactura, compuesto por 1 pieza desarrollada en crizneja cosida y forrada en la parte superior con una cinta larga en tela floral para sujetar el sombrero. Las dimensiones se ajustan a la talla del sombrero.
Concepto Técnico Constructivo	Para el desarrollo de este producto se requiere elaborar una crizneja de cinco hilos y contar con máquina de coser o aguja e hilo para su elaboración.

Concepto Comercial	
Finalidad (Mercado Objetivo)	El producto está dirigido principalmente al sector turístico femenino que visita la represa del Guavio y al festival náutico que anualmente se desarrolla en Gachalá. Uso de colores y texturas acordes con las tendencias del 2007
Costo – Precio (benchmarking)	La innovación en diseño reflejada en las nuevas propuestas de producto, incrementa el valor agregado del producto y por ende su relación costo – beneficio. Por su rápida fabricación y bajo costo de materia prima, el sombrero ofrece una alta rentabilidad a precios competitivos para el mercado.



Ministerio de Comercio, Industria y Turismo
artesanías de Colombia s.a.

FORMATO

Ficha de Producto

CODIGO: FORASD 08

FECHA: 2004 06 04

VERSION: 1

Página 1 de 2

Subgerencia de Desarrollo - Centro de Diseño para la Artesanía y las Pymes



Pieza: A-003		Artesano: Laudice León
Nombre Sandalias para mujer		Grupo:
Oficio: Tejeduría		Departamento: Cundinamarca
Técnica: Trenzado y crochet		Ciudad: Gama
Materia Prima: Figue e hilo crochet		Localidad/vereda: Pauso
Certificado Hecho a Mano: <input type="checkbox"/> Si <input type="checkbox"/> No		Resguardo:
Dimensiones Generales:		Producción mes: 6 unidades
Largo (cm): 24	Dímetro (cm)	Precio en Bogotá
Ancho (cm): 9	Peso (gr)	Unitario \$60.000
Alto (cm): 3	Color: natural y rosado	Por mayor \$
Observaciones:		

Responsable:

Fecha:

Referente(s)

Muestra

Línea

Empaque

Centro de Diseño para la Artesanía y las Pymes

FORASD 08 Ficha de producto.cdr



Ministerio de Comercio, Industria y Turismo
artesanías de Colombia s.a.

FORMATO

Ficha de
Producto

CODIGO: FORASD 08

FECHA: 2004 06 04

VERSION: 1

Página 1 de 2

Subgerencia de Desarrollo - Centro de Diseño para la Artesanía y las Pymes

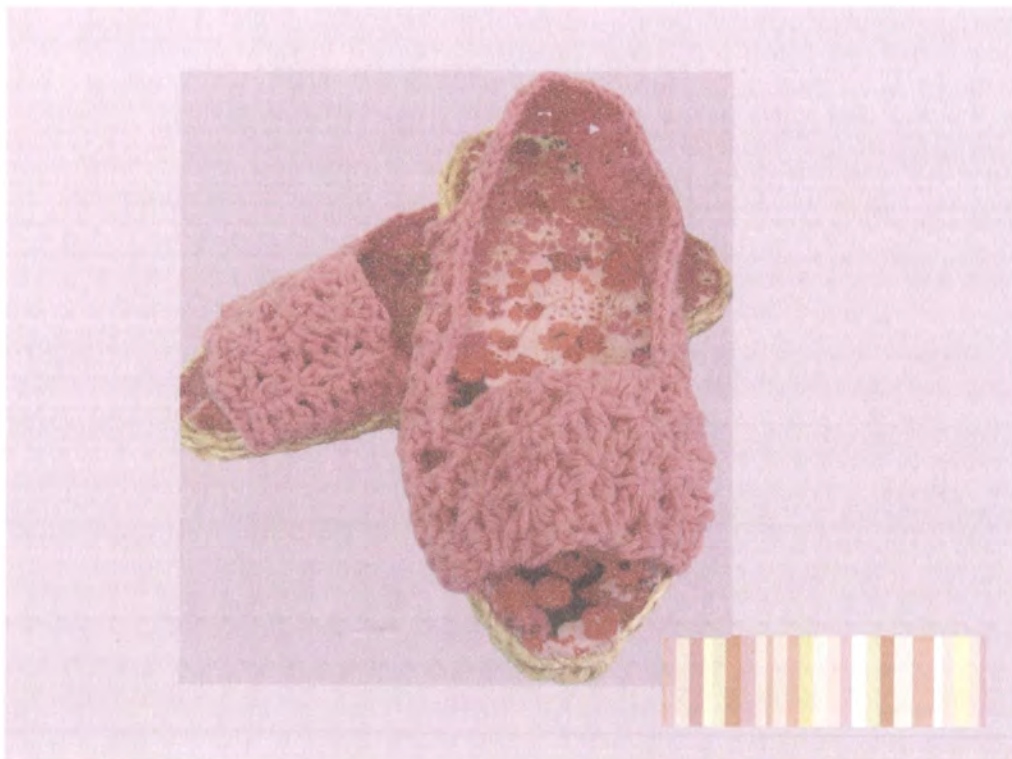

Pieza: A-004		Artesano: Laudice León
Nombre Sandalias para mujer		Grupo:
Oficio: Tejeduría		Departamento: Cundinamarca
Técnica: Trenzado y crochet		Ciudad: Gama
Materia Prima: Fique e hilo crochet		Localidad/vereda: Pauso
Certificado Hecho a Mano Si <input type="checkbox"/> No <input type="checkbox"/>		Resguardo:
Dimensiones Generales:		Produccion mes: 6 unidades
Largo (cm): 24	Diametro (cm)	Precio en Bogota
Ancho (cm): 9	Peso (gr)	Unitario \$60.000
Alto (cm): 3	Color: natural y rosado	Por mayor \$
Observaciones:		

Responsable:

Fecha:

Referente(s)

Muestra

Linea

Empaque



Ministerio de Comercio, Industria y Turismo
artesanías de Colombia s.a.

FORMATO

**Ficha de
Dibujo y Planos
Técnicos**

CODIGO: FORASD 07

FECHA: 2004 06 04

VERSION 1

Página 1 de 2

Subgerencia de Desarrollo - Centro de Diseño para la Artesanía y las Pymes

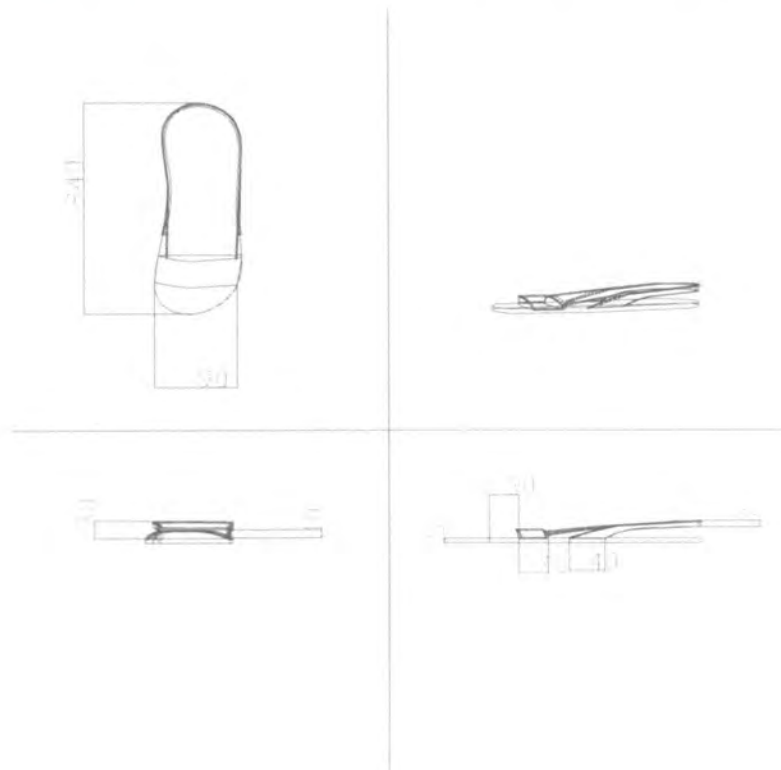

Pieza: A - 003 y A - 004	Línea: Accesorios	ESC. (Cm):	PL.
Nombre: Sandalias	Referencia:		
Oficio: Tejeduría	Materia Prima: Figue y lana		
Técnica: Trenzado y cosido			

Proceso de Producción:
Elaborar la cruceja de tres hilos y coser
Elaborar la capellana y coser a la base

Observaciones:
Las dimensiones varían de acuerdo a la talla de las sandalias

Responsable:	Fecha: Octubre, 2007
--------------	----------------------

Referente(s)

Muestra Línea Empaque

Centro de Diseño para la Artesanía y las Pymes

FORASD 07 Ficha de dibujo y planos cdr



FORMATO
**Presentación y Evaluación
de Propuestas**

CODIGO: FORASD 04

Documento vigente a partir de: 2004 10 06

VERSIÓN: 02

Página 65 de 93

Subgerencia de Desarrollo – Centro de Desarrollo Artesanal, CDA.

Sustentación XX Evaluación _____

Asesor: Lili Patricia Daza Hoyos

Fecha: Octubre, 2007

Descripción del Producto	Línea: Accesorios
	Pieza: A – 003 y A - 004
	Nombre: Sandalias femeninas
Oficio, Técnica y Materia prima	Tejeduría en fique

Concepto de Diseño

Aporte de Diseño (Rescate, Diversificación, Mejoramiento, Innovación)	Resultado de un taller de creatividad con los artesanos, las sandalias femeninas pretenden ampliar la oferta de productos artesanales y dirigirla a otras plazas regionales y locales no exploradas, al igual que rescatar el uso de la alpargata y el sombrero.
Identidad	La identidad del producto artesanal se basa en el uso de la técnica tradicional de tejeduría en fique gamense para la elaboración de la crizneja o trenza, base en el desarrollo de la sandalia.
Concepto Formal	El concepto formal obedece a la tendencia de la moda: Flower power que involucra detalles primaverales, románticos y ultra femeninos.
Concepto Estructural y Funcional	Producto formulado para ser de fácil manufactura, está compuesto por una pieza desarrollada en crizneja cosida y la capellana en tela o lana tejida en crochet. Las dimensiones se ajustan a la talla de la sandalia.
Concepto Técnico Constructivo	Para el desarrollo de este producto se requiere elaborar una crizneja de tres hilos y contar con aguja de punta roma para su elaboración.

Concepto Comercial

Finalidad (Mercado Objetivo)	El producto está dirigido principalmente al sector turístico femenino que visita la represa del Guavio y al festival náutico que anualmente se desarrolla en Gachalá. Uso de colores y texturas acordes con las tendencias del 2007
Costo – Precio (benchmarking)	La innovación en diseño reflejada en las nuevas propuestas de producto, incrementa el valor agregado del producto y por ende su relación costo – beneficio. Por su rápida fabricación y bajo costo de materia prima, las sandalias ofrecen una alta rentabilidad a precios competitivos para el mercado.



FORMATO
Ficha de Dibujo y Planos Técnicos

CODIGO: FORASD 07

FECHA: 2004 06 04

VERSION 1

Página 1 de 2

Subgerencia de Desarrollo - Centro de Diseño para la Artesanía y las Pymes

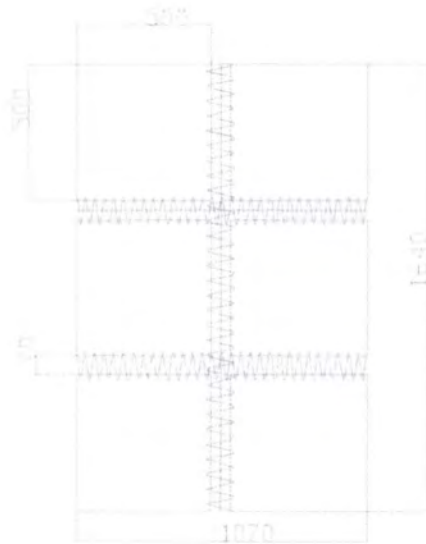

Pieza: A - 005	Línea: Accesorios	ESC. (Cm):	PL.
Nombre: Estera	Referencia:		
Oficio: Tejeduría	Materia Prima: Fique		
Técnica: Telar de puntilla			

Proceso de Producción:
Elaborar cada modulo de la estera en el telar de puntilla y unirlos con lazo rojo.

Observaciones:
Las dimensiones de los módulos pueden variar dependiendo del telar con el que se cuente
Ajustar el número de modulos para mantener las dimensiones de la estera.

Responsable: _____ Fecha: Octubre, 2007

Referente(s)

- Muestra Línea Empaque

 <small>Ministerio de Comercio, Industria y Turismo</small> <small>artesanias de colombia s.a</small>	FORMATO	CODIGO: FORASD 04	
	Presentación y Evaluación de Propuestas	Documento vigente a partir de: 2004 10 06	
		VERSIÓN: 02	Página 68 de 93

Subgerencia de Desarrollo – Centro de Desarrollo Artesanal, CDA.

Sustentación XX Evaluación _____

Asesor: Lili Patricia Daza Hoyos Fecha: Octubre, 2007

Descripción del Producto	Línea: Accesorios
	Pieza: A - 005
	Nombre: Estera
Oficio, Técnica y Materia prima	Tejeduría en fique

Concepto de Diseño	
Aporte de Diseño (Rescate, Diversificación, Mejoramiento, Innovación)	Resultado de un taller de creatividad con los artesanos, la estera femeninas pretenden ampliar la oferta de productos artesanales y el uso de las técnicas tradicionales para dirigirlas a otras plazas regionales y locales no exploradas.
Identidad	La identidad del producto artesanal se basa en el uso de la técnica tradicional de tejeduría en fique gamense para la elaboración de la estera y el uso del lazo, producto tradicional.
Concepto Formal	El concepto formal obedece a la tendencia de la moda: Flower power que involucra detalles primaverales, románticos y ultra femeninos.
Concepto Estructural y Funcional	El producto diseñado para ser utilizado sobre diversas superficies está compuesto por 6 cuadrados de 50x50cm con un calibre de aproximadamente 1cm unidos por un lazo en colores crudo y rojo que permite el doblado para su transporte. La articulación de las piezas permite su dimensionamiento de acuerdo a las necesidades, con una máxima extensión de 160 x 100 cm.
Concepto Técnico Constructivo	Para el desarrollo de este producto se requiere elaborar 6 cuadrados en telar de puntilla, con puntada estrella continua.

Concepto Comercial	
Finalidad (Mercado Objetivo)	El producto está dirigido principalmente al sector turístico femenino que visita la represa del Guavio y al festival náutico que anualmente se desarrolla en Gachalá. Uso de colores y texturas acordes con las tendencias del 2007
Costo – Precio (benchmarking)	La innovación en diseño reflejada en las nuevas propuestas de producto, incrementa el valor agregado del producto y por ende su relación costo – beneficio. La durabilidad, facilidad de transporte y adaptabilidad a diferentes escenarios, son factores que influyen en la decisión de compra.



FORMATO

Ficha de Producto

CODIGO: FORASD 08

FECHA: 2004 06 04

VERSION: 1

Página 1 de 2

Subgerencia de Desarrollo - Centro de Diseño para la Artesanía y las Pymes

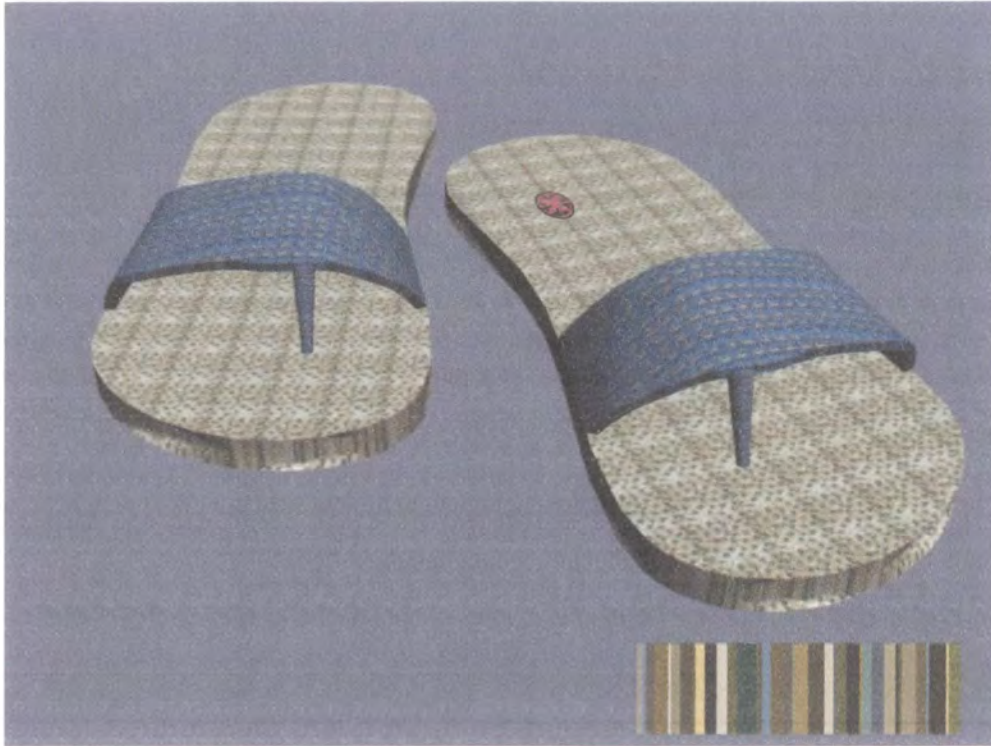

Pieza: P- 002		Artesano: Lucila Urbina	
Nombre Sandalias para hombre		Grupo:	
Oficio: Tejeduría		Departamento: Cundinamarca	
Técnica: Trenzado y crochet		Ciudad: Gama	
Materia Prima: Fique e Hilo crochet		Localidad/vereda: Union	
Certificado Hecho a Mano Si <input type="checkbox"/> No <input type="checkbox"/>		Resguardo:	
Dimensiones Generales:		Produccion mes	
Largo (cm): 24	Diametro (cm)	Precio en Bogota	
Ancho (cm): 9	Peso (gr)	Unitario \$	
Alto (cm): 3	Color: Verde marino	Por mayor \$	
Observaciones:			
Responsable:		Fecha:	

Referente(s) Muestra Linea Empaque



Ministerio de Comercio, Industria y Turismo
artesanías de Colombia s.a.

FORMATO

Ficha de Dibujo y Planos Técnicos

CODIGO: FORASD 07

FECHA: 2004 06 04

VERSION 1

Página 1 de 2

Subgerencia de Desarrollo - Centro de Diseño para la Artesanía y las Pymes



Pieza: A - 006
Nombre: Sandalias
Oficio: Tejeduría
Técnica: Trenzado y cosido

Línea: Accesorios
Referencia:
Materi. Prima: Fique y Lana

ESC. (Cm): PL

Proceso de Producción:
Elaborar la cruceja de tres hilos y coser
Elaborar la capellana y coser a la base

Observaciones:
Las dimensiones varían de acuerdo a la talla de las sandalias

Responsable:

Fecha: Octubre, 2007

Referente(s)

Muestra

Línea Empaque

Centro de Diseño para la Artesanía y las Pymes

FORASD 07 Ficha de dibujo y planos.cdr



FORMATO
Presentación y Evaluación
de Propuestas

CODIGO: FORASD 04
 Documento vigente a partir de: 2004 10 06
 VERSIÓN: 02 Página 71 de 93

Subgerencia de Desarrollo – Centro de Desarrollo Artesanal, CDA.
 Sustentación XX Evaluación _____

Asesor: Lili Patricia Daza Hoyos Fecha: Octubre, 2007

Descripción del Producto	Línea: Accesorios
	Pieza: A - 00
	Nombre: Sandalias masculinas
Oficio, Técnica y Materia prima	Tejeduría en fique

Concepto de Diseño	
Aporte de Diseño (Rescate, Diversificación, Mejoramiento, Innovación)	Resultado de un taller de creatividad con los artesanos, las sandalias masculinas pretenden ampliar la oferta de productos artesanales y dirigirla a otras plazas regionales y locales no exploradas, al igual que rescatar el uso de la alpargata y el sombrero.
Identidad	La identidad del producto artesanal se basa en el uso de la técnica tradicional de tejeduría en fique gamense para la elaboración de la crizneja o trenza, base en el desarrollo de la sandalia.
Concepto Formal	El concepto formal obedece a la oportunidad en el mercado para accesorios de colores marinos, con un look fresco y descomplicado.
Concepto Estructural y Funcional	Producto formulado para ser de fácil manufactura, compuesto por una pieza desarrollada en crizneja cosida y la capellana en tela o lana tejida en crochet. Las dimensiones se ajustan a la talla de la sandalia.
Concepto Técnico Constructivo	Para el desarrollo de este producto se requiere elaborar una crizneja de tres hilos de diversos colores y contar con aguja de punta roma para su elaboración.

Concepto Comercial	
Finalidad (Mercado Objetivo)	Si bien el producto está dirigido principalmente al sector turístico masculino que visita la represa del Guavio y al festival náutico que anualmente se desarrolla en Gachalá, se adapta igualmente al mercado masculino urbano y rural. Uso de colores y texturas acordes con las tendencias del 2007
Costo – Precio (benchmarking)	La innovación en diseño reflejada en las nuevas propuestas de producto, incrementa el valor agregado del producto y por ende su relación costo – beneficio. Por su rápida fabricación y bajo costo de materia prima, las sandalias ofrecen una alta rentabilidad a precios competitivos para el mercado.



Ministerio de Comercio, Industria y Turismo
artesanías de Colombia s.a.

FORMATO

Ficha de
Producto

CODIGO: FORASD 08

FECHA: 2004 06 04

VERSION: 1

Página 1 de 2

Subgerencia de Desarrollo - Centro de Diseño para la Artesanía y las Pymes



Pieza: H-001		Artresano: Rita Hormaza
Nombre: Florero pequeño		Grupo:
Oficio: Tejeduría		Departamento: Cundinamarca
Técnica: Lazo y telar		Ciudad: Gama
Materia Prima: Fique		Localidad/vereda: Naranjo y santuario
Certificado Hecho a Mano: <input type="checkbox"/> Sí <input type="checkbox"/> No		Resguardo:
Dimensiones Generales:		Producción mes 5 Unidades
Largo (cm)	Díametro (cm): 7	Precio en Bogotá
Ancho (cm)	Peso (gr)	Unitario \$50.000
Alto (cm): 34.5	Color	Por mayor \$
Observaciones:		
Responsable:		Fecha:

Centro de Diseño para la Artesanía y las Pymes

Referente(s)

Muestra

Línea

Empaque

FORASD 08 Ficha de producto:cd



FORMATO
Ficha de Dibujo y Planos Técnicos

CODIGO: FORASD 07

FECHA: 2004 06 04

VERSION 1

Página 1 de 2

Subgerencia de Desarrollo - Centro de Diseño para la Artesanía y las Pymes

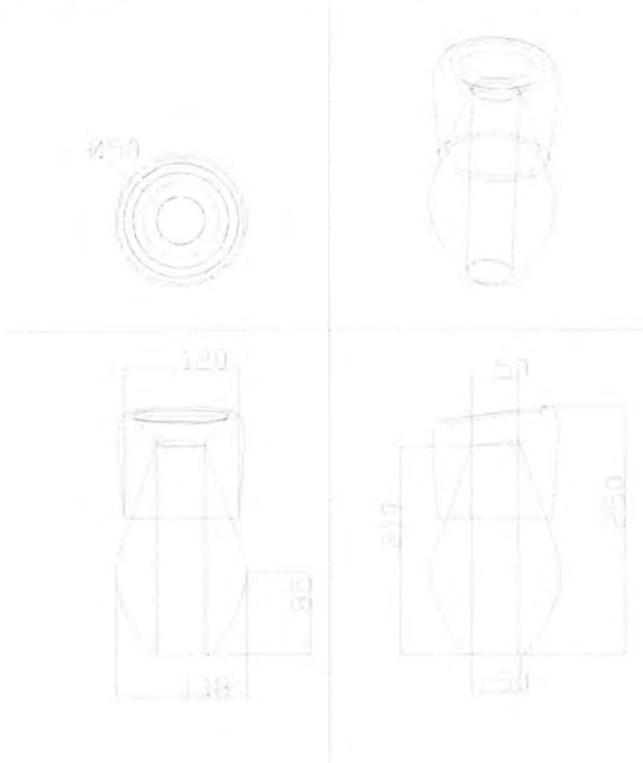

Pieza: H - 001	Línea: Hogar	ESC (Cm): PL.
Nombre: Florero pequeño	Referencia:	
Oficio: Tejeduría	Materia Prima: Fique y vidrio	
Técnica: Torcido del fique y telar		

Proceso de Producción:

- Elaborar el lazo y forrar la base en vidrio.
- Elaborar la mochila y coser el asiento de la mochila
- Recortar el asiento
- Sujetar la mochila a la boca del florero

Responsable: _____ Fecha: Octubre 2007

Observaciones:

Las dimensiones pueden variar de acuerdo a la base de vidrio que se adquiera

Referente(s) Muestra Línea Empaque

 <p>Ministerio de Comercio, Industria y Turismo artesanías de colombia s.a.</p>	FORMATO	CODIGO: FORASD 04	
	Presentación y Evaluación de Propuestas	Documento vigente a partir de: 2004 10 06	
		VERSIÓN: 02	Página 74 de 93

Subgerencia de Desarrollo – Centro de Desarrollo Artesanal, CDA.
Sustentación XX Evaluación _____

Asesor: Lili Patricia Daza Hoyos Fecha: Octubre, 2007

Descripción del Producto	Línea: Floreros
	Pieza: H - 001
	Nombre: Florero pequeño
Oficio, Técnica y Materia prima	Tejeduría en fique

Concepto de Diseño

Aporte de Diseño (Rescate, Diversificación, Mejoramiento, Innovación)	Desarrollar productos utilitarios y de fácil manufactura que permitan mostrar el trabajo artesanal y promocionarlo en los escenarios comerciales originados por ferias y eventos locales o regionales, el turismo local o través de la población gamense.
Identidad	La identidad del producto artesanal se basa en el uso de la técnica tradicional de tejeduría en fique gamense para la elaboración de mochilas, el uso del lazo, producto tradicional y el referente de flores de la región.
Concepto Formal	Potencializar la movilidad y capacidad de deformación del tejido de la mochila en fique para complementar los detalles realizados en lazo de color y contribuir en la composición de un arreglo floral.
Concepto Estructural y Funcional	Desarrolladas con las técnicas tradicionales, el producto tiene una base de vidrio a la que se le enreda el lazo. En la boca se coloca la mochila en color crudo o colores complementarios, integrando la composición.
Concepto Técnico Constructivo	Uso de fique en telar de urdimbre y elaboración del lazo en colores marinos o fuertes.

Concepto Comercial

Finalidad (Mercado Objetivo)	Dirigido a un mercado nacional e internacional turístico que visita la región.
Costo – Precio (benchmarking)	La innovación en diseño reflejada en las nuevas propuestas de producto, incrementa el valor agregado del producto y por ende su relación costo – beneficio. Por rápida fabricación y bajos costos de materia prima, los productos ofrecen a un bajo costo, un producto de alta calidad y funcionalidad.



FORMATO

**Ficha de
Producto**

CODIGO: FORASD 08

FECHA: 2004 06 04

VERSION: 1

Página 1 de 2

Subgerencia de Desarrollo - Centro de Diseño para la Artesanía y las Pymes



Pieza: H-002		Artesano: Rita Hormaza
Nombre Florero mediano		Grupo:
Oficio: Tejeduría		Departamento: Cundinamarca
Técnica: Telar y fique torcido		Ciudad: Gama
Materia Prima: Fique		Localidad/vereda: Naranjo y Unión
Certificado Hecho a Mano <input type="checkbox"/> Sí <input type="checkbox"/> No		Resguardo:
Dimensiones Generales:		Producción mes 6 unidades
Largo (cm)	Dímetro (cm): 6	Precio en Bogotá
Ancho (cm)	Peso (gr)	Unitario \$40.000
Alto (cm): 22	Color: Azul y verde	Por mayor \$
Observaciones:		

Responsable:

Fecha:

Referente(s)

Muestra

Línea

Empaque



FORMATO

**Ficha de
Dibujo y Planos
Técnicos**

CODIGO: FORASD 07

FECHA: 2004 06 04

VERSION 1

Página 1 de 2

Subgerencia de Desarrollo - Centro de Diseño para la Artesanía y las Pymes

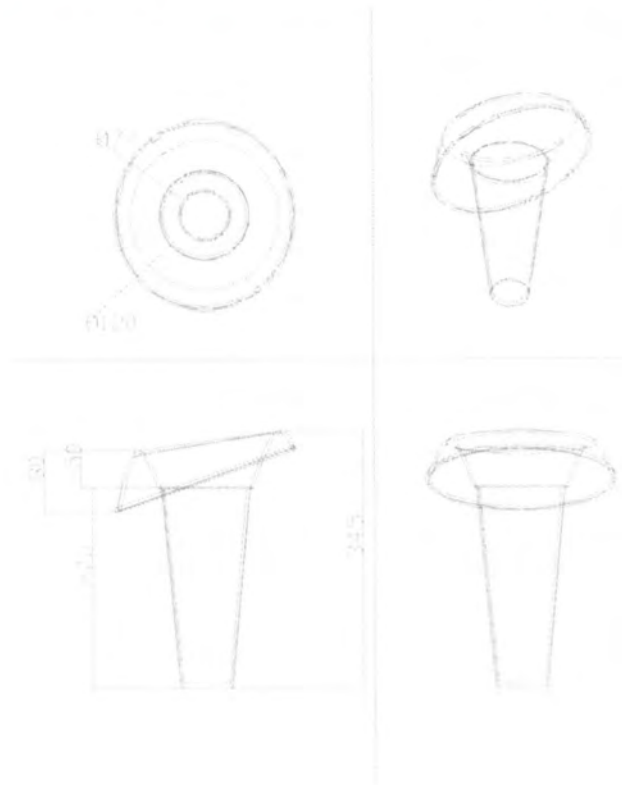

Pieza: H - 002	Línea: Hogar	ESC: (Cm):	PL:
Nombre: Florero mediano	Referencia:		
Oficio: Tejeduría	Materia Prima: Fique		
Técnica: Torcido del fique y crochet			
Proceso de Producción: Elaborar el lazo y forrar la base en vidrio. Elaborar el encaje en crochet Sujetar el encaje a la boca del florero	Observaciones: Las dimensiones pueden variar de acuerdo a la base de vidrio que se adquiera		
Responsable:	Fecha: Octubre, 2007		
Referente(s)	Muestra	Línea	Empaque

Centro de Diseño para la Artesanía y las Pymes

FORASD 07 Ficha de dibujo y planos.cdr



Ministerio de Comercio, Industria y Turismo
artesanias.de.colombia.s.a

FORMATO

Presentación y Evaluación de Propuestas

CODIGO: FORASD 04

Documento vigente a partir de: 2004 10 06

VERSIÓN: 02

Página 77 de 93

Subgerencia de Desarrollo – Centro de Desarrollo Artesanal, CDA.

Sustentación XX Evaluación _____

Asesor: Lili Patricia Daza Hoyos Fecha: Octubre, 2007

Descripción del Producto	Línea: Floreros
	Pieza: H - 002
	Nombre: Florero mediano
Oficio, Técnica y Materia prima	Tejeduría en fique

Concepto de Diseño	
Aporte de Diseño (Rescate, Diversificación, Mejoramiento, Innovación)	Desarrollar productos utilitarios y de fácil manufactura que permitan mostrar el trabajo artesanal y promocionarlo en los escenarios comerciales originados por ferias y eventos locales o regionales, el turismo local o través de la población gamense.
Identidad	La identidad del producto artesanal se basa en el uso de la técnica tradicional de tejeduría en fique gamense para la elaboración de mochilas, el uso del lazo, producto tradicional y el referente de flores de la región.
Concepto Formal	Potencializar la movilidad y capacidad de deformación del tejido de la mochila en fique para complementar los detalles realizados en lazo de color y contribuir en la composición de un arreglo floral.
Concepto Estructural y Funcional	Desarrolladas con las técnicas tradicionales, el producto tiene una base de vidrio a la que se le enreda el lazo. En la boca se coloca la mochila en color crudo o colores complementarios, integrando la composición.
Concepto Técnico Constructivo	Uso de fique en telar de urdimbre y elaboración del lazo en colores marinos o fuertes.

Concepto Comercial	
Finalidad (Mercado Objetivo)	Dirigido a un mercado nacional e internacional turístico que visita la región.
Costo – Precio (benchmarking)	La innovación en diseño reflejada en las nuevas propuestas de producto, incrementa el valor agregado del producto y por ende su relación costo – beneficio. Por rápida fabricación y bajos costos de materia prima, los productos ofrecen a un bajo costo, un producto de alta calidad y funcionalidad.



FORMATO

Ficha de Producto

CODIGO: FORASD 08

FECHA: 2004 06 04

VERSION: 1

Página 1 de 2

Subgerencia de Desarrollo - Centro de Diseño para la Artesanía y las Pymes

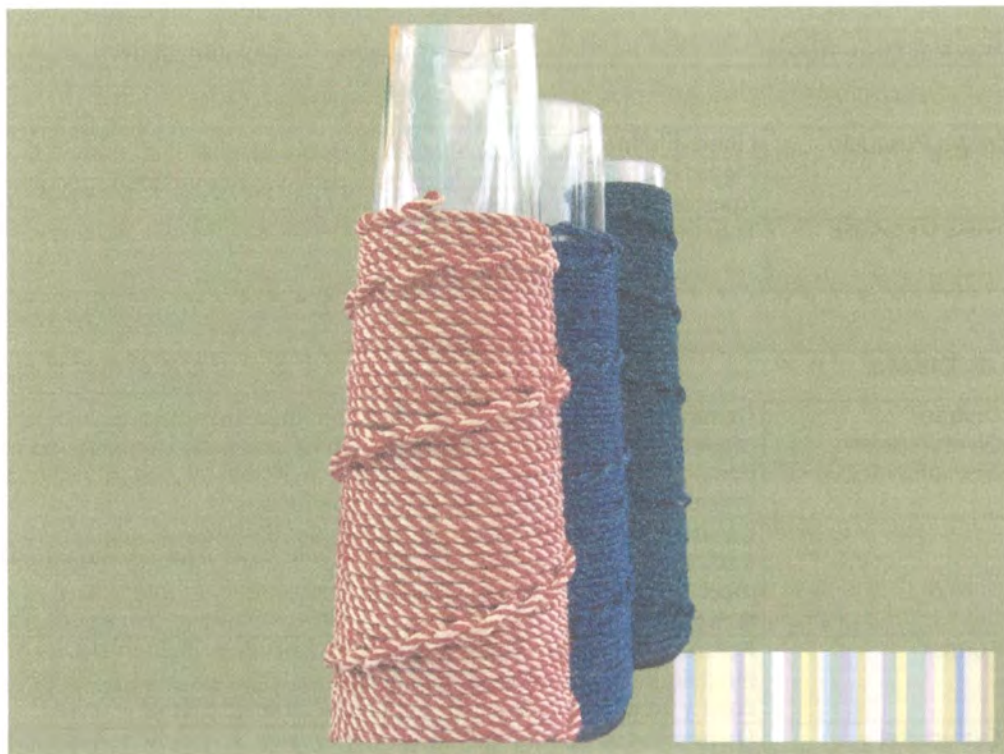

Pieza: H-003		Artresano: Rita Hormaza	
Nombre Florero grande		Grupo:	
Oficio: Tejeduría		Departamento: Cundinamarca	
Técnica: Telar y fique torcido		Ciudad: Gama	
Materia Prima: Fique y vidrio		Localidad/vereda: Naranja y Santuario	
Certificado Hecho a Mano: <input type="checkbox"/> Sí <input type="checkbox"/> No		Resguardo:	
Dimensiones Generales:		Producción mes: 10 unidades	
Largo (cm)	Dímetro (cm): 13	Precio en Bogotá	
Ancho (cm)	Peso (gr)	Unitario \$30.000	
Alto (cm): 25	Color: Azul marino	Por mayor \$	
Observaciones:			
Responsable:		Fecha:	

Centro de Diseño para la Artesanía y las Pymes

Referente(s)

Muestra

Línea

Empaque

FORASD 08 Ficha de producción cdr



Ministerio de Comercio, Industria y Turismo
artesanías de Colombia s.a.

FORMATO
Ficha de
Dibujo y Planos
Técnicos

CODIGO: FORASD 07

FECHA: 2004 06 04

VERSION 1

Página 1 de 2

Subgerencia de Desarrollo - Centro de Diseño para la Artesanía y las Pymes

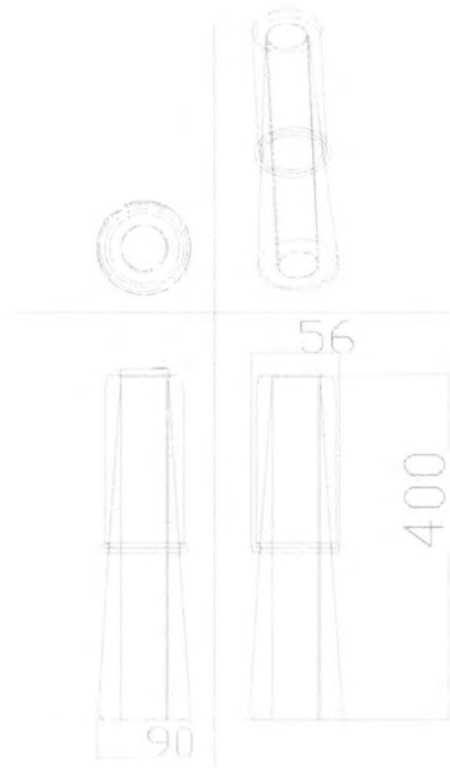

Pieza: H - 003	Línea: Hogar	ESC. (Cm):	PL.
Nombre: Florero grande	Referencia:		
Oficio: Tejeduría	Materia Prima: Fique		
Técnica: Torcido de fique			

Proceso de Producción:
Elaborar el lazo y forrar la base en vidrio.

Observaciones:
Las dimensiones pueden variar de acuerdo a la base de vidrio que se adquiera.

Responsable: _____ Fecha: Octubre, 2007

Referente(s) Muestra Línea Empaque

 <p>Ministerio de Comercio, Industria y Turismo artesanías de colombia s.a</p>	FORMATO	CODIGO: FORASD 04	
	Presentación y Evaluación de Propuestas	Documento vigente a partir de: 2004 10 06	
		VERSIÓN: 02	Página 80 de 93

Subgerencia de Desarrollo – Centro de Desarrollo Artesanal, CDA.

Sustentación XX Evaluación _____

Asesor: Lili Patricia Daza Hoyos Fecha: Octubre, 2007

Descripción del Producto	Línea: Floreros
	Pieza: F - 003
	Nombre: Florero ovalado
Oficio, Técnica y Materia prima	Tejeduría en fique

Concepto de Diseño

Aporte de Diseño (Rescate, Diversificación, Mejoramiento, Innovación)	Desarrollar productos utilitarios y de fácil manufactura que permitan mostrar el trabajo artesanal y promocionarlo en los escenarios comerciales originados por ferias y eventos locales o regionales, el turismo local o través de la población gamense.
Identidad	La identidad del producto artesanal se basa en el uso de la técnica tradicional de tejeduría en fique gamense para la elaboración de mochilas, el uso del lazo, producto tradicional y el referente de flores de la región.
Concepto Formal	Potencializar la movilidad y capacidad de deformación del tejido de la mochila en fique para complementar los detalles realizados en lazo de color y contribuir en la composición de un arreglo floral.
Concepto Estructural y Funcional	Desarrolladas con las técnicas tradicionales, el producto tiene una base de vidrio a la que se le enreda el lazo. En la boca se coloca la mochila en color crudo o colores complementarios, integrando la composición.
Concepto Técnico Constructivo	Uso de fique en telar de urdimbre y elaboración del lazo en colores marinos o fuertes.

Concepto Comercial

Finalidad (Mercado Objetivo)	Dirigido a un mercado nacional e internacional turístico que visita la región.
Costo – Precio (benchmarking)	La innovación en diseño reflejada en las nuevas propuestas de producto, incrementa el valor agregado del producto y por ende su relación costo – beneficio. Por rápida fabricación y bajos costos de materia prima, los productos ofrecen a un bajo costo, un producto de alta calidad y funcionalidad.



FORMATO

**Ficha de
Producto**

CODIGO: FORASD 08

FECHA: 2004 06 04

VERSION: 1

Página 1 de 2

Subgerencia de Desarrollo - Centro de Diseño para la Artesanía y las Pymes



Pieza: H - 004		Artesano: Odilia Urrea
Nombre: Lirios		Grupo:
Oficio: Tejeduría		Departamento: Cundinamarca
Técnica: Bordado		Ciudad: Gama
Materia Prima: Fique		Localidad/vereda: Union
Certificado Hecho a Mano: <input type="checkbox"/> Sí <input type="checkbox"/> No		Resguardo:
Dimensiones Generales:		Producción: mes 6 unidades
Largo (cm)	Díametro (cm): 15	Precio en Bogotá
Ancho (cm)	Peso (gr)	Unitario \$25.000
Alto (cm): 5	Color: Natural, amarillos y verdes	Por mayor \$
Observaciones:		
Responsable:		Fecha:

Referente(s) Muestra Línea Empaque



Ministerio de Comercio, Industria y Turismo
artesanías de Colombia s.a.

FORMATO

Ficha de Dibujo y Planos Técnicos

CODIGO: FORASD 07

FECHA: 2004 06 04

VERSION 1

Página 1 de 2

Subgerencia de Desarrollo - Centro de Diseño para la Artesanía y las Pymes



Pieza: H - 004
Nombre: Lirio
Oficio: Tejeduría
Técnica: Bordado

Línea: Hogar
Referencia:
Materia Prima: Fique

ESC. (Cm): PL.

Proceso de Producción:
Elaborar los pétalos bordando la tela con hilo en fique, combinando los colores
Unir los pétalos y hacer la base de la flor

Observaciones:

Responsable

Fecha: Octubre, 2007

Referente(s)

Muestra

Línea

Empaquet

Centro de Diseño para la Artesanía y las Pymes

FORASD 07 Ficha de dibujo y planos.cdr



Ministerio de Comercio, Industria y Turismo
artesanías de colombia s.a

FORMATO

Presentación y Evaluación de Propuestas

CODIGO: FORASD 04

Documento vigente a partir de: 2004 10 06

VERSIÓN: 02

Página 83 de 93

Subgerencia de Desarrollo – Centro de Desarrollo Artesanal, CDA.

Sustentación XX Evaluación _____

Asesor: Lili Patricia Daza Hoyos Fecha: Octubre, 2007

Descripción del Producto	Línea: Floreros
	Pieza: H - 004
	Nombre: Lirios
Oficio, Técnica y Materia prima	Tejeduría en fique

Concepto de Diseño

Aporte de Diseño (Rescate, Diversificación, Mejoramiento, Innovación)	Desarrollar productos utilitarios y de fácil manufactura que permitan mostrar el trabajo artesanal y promocionarlo en los escenarios comerciales originados por ferias y eventos locales o regionales, el turismo local o través de la población gamense.
Identidad	La identidad del producto artesanal se basa en el uso de la técnica tradicional de tejeduría en fique gamense para la elaboración de mochilas y el referente de flores de la región.
Concepto Formal	Reproducir las flores de la región, reflejo de la abundancia y diversidad de la tierra gamense.
Concepto Estructural y Funcional	De fácil elaboración, con puntadas básicas de bordado, de baja complejidad como la puntada lanzada o la paloma, el producto se estructura con un alambre dulce bordado que permite deformar los pétalos de las flores y darles profundidad.
Concepto Técnico Constructivo	Introducción del bordado en fique para sustituir el uso del Colbón en la elaboración de las flores, insumo de alto costo y prolongado tiempo de secado.

Concepto Comercial

Finalidad (Mercado Objetivo)	Dirigido a un mercado nacional e internacional turístico que visita la región.
Costo – Precio (benchmarking)	La innovación en diseño reflejada en las nuevas propuestas de producto, incrementa el valor agregado del producto y por ende su relación costo – beneficio. Por rápida fabricación y bajos costos de materia prima, los productos ofrecen a un bajo costo, un producto de alta calidad y funcionalidad.



FORMATO

**Ficha de
Producto**

CODIGO: FORASD 08

FECHA: 2004 06 04

VERSION: 1

Página 1 de 2

Subgerencia de Desarrollo - Centro de Diseño para la Artesanía y las Pymes



Pieza: H-005		Artresano: Laudice León
Nombre: Cartuchos		Grupo:
Oficio: Tejeduría		Departamento: Cundinamarca
Técnica: Bordado		Ciudad: Gama
Materia Prima: Figue		Localidad/vereda: Union
Certificado Hecho a Mano Si No		Resguardo:
Dimensiones Generales:		Produccion mes: 30 unidades
Largo (cm)	Diámetro (cm): 5	Precio en Bogota:
Ancho (cm)	Peso (gr)	Unitario \$ 7.000
Alto (cm): 8	Color: Varios	Por mayor \$
Observaciones:		

Responsable:

Fecha:

Referente(s)

Muestra



Linea



Empaque



Ministerio de Comercio, Industria y Turismo
artesanías de Colombia s.a.

FORMATO

Ficha de
Dibujo y Planos
Técnicos

CODIGO: FORASD 07

FECHA: 2004 06 04

VERSION 1

Página 1 de 2

Subgerencia de Desarrollo - Centro de Diseño para la Artesanía y las Pymes

50 mm



80mm

Pieza: H - 005

Nombre: Cartucho

Oficio: Tejeduría

Técnica: Crochet

Línea: Hogar

Referencia:

Materia Prima: Fique

ESC (Cm):

PL

Proceso de Producción:

Elaborar el cuadrado en crochet
Fortar la punta del palo en crochet
Amar la flor

Observaciones:

Responsable:

Fecha: Octubre, 2007

Referente(s)

Muestra

Línea

Empaque



Ministerio de Comercio, Industria y Turismo
artesanías de Colombia s.a

FORMATO

Presentación y Evaluación de Propuestas

CODIGO: FORASD 04

Documento vigente a partir de: 2004 10 06

VERSIÓN: 02

Página 86 de 93

Subgerencia de Desarrollo – Centro de Desarrollo Artesanal, CDA.

Sustentación XX Evaluación _____

Asesor: Lili Patricia Daza Hoyos Fecha: Octubre, 2007

Descripción del Producto	Línea: Floreros
	Pieza: F - 005
	Nombre: Cartuchos
Oficio, Técnica y Materia prima	Tejeduría en fique

Concepto de Diseño

Aporte de Diseño (Rescate, Diversificación, Mejoramiento, Innovación)	Desarrollar productos utilitarios y de fácil manufactura que permitan mostrar el trabajo artesanal y promocionarlo en los escenarios comerciales originados por ferias y eventos locales o regionales, el turismo local o través de la población gamense.
Identidad	La identidad del producto artesanal se basa en el uso de la técnica tradicional de tejeduría en fique gamense para la elaboración de mochilas y el referente de flores de la región.
Concepto Formal	Reproducir las flores de la región, reflejo de la abundancia y diversidad de la tierra gamense.
Concepto Estructural y Funcional	De fácil elaboración, con puntadas básicas de bordado, de baja complejidad como la puntada lanzada o la paloma, el producto se estructura con un alambre dulce bordado que permite deformar los pétalos de las flores y darles profundidad.
Concepto Técnico Constructivo	Introducción del bordado en fique para sustituir el uso del Colbón en la elaboración de las flores, insumo de alto costo y prolongado tiempo de secado.

Concepto Comercial

Finalidad (Mercado Objetivo)	Dirigido a un mercado nacional e internacional turístico que visita la región.
Costo – Precio (benchmarking)	La innovación en diseño reflejada en las nuevas propuestas de producto, incrementa el valor agregado del producto y por ende su relación costo – beneficio. Por rápida fabricación y bajos costos de materia prima, los productos ofrecen a un bajo costo, un producto de alta calidad y funcionalidad.

ANEXO 3: CÍRCULO CROMÁTICO

wolkowicz
algo sobre color

Círculo cromático

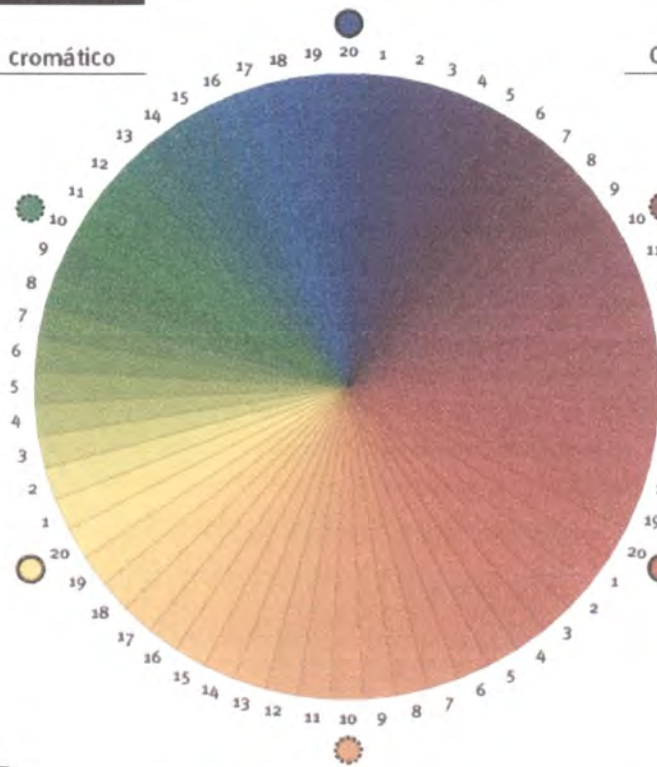

Colores Complementarios



Tonos



Colores Primarios

Aditivos

Se aplica en haces luz incidentes sobre un plano. Torna como base que en el blanco están todos los colores. La luz pigmentada forma por mezcla toda la gama. Todos los colores juntos rearmen el blanco.



Pigmento

Los colores se obtienen por mezcla de pigmentos. La mezcla de todos los colores de la gama da como resultado el negro.



Sustractivos

Se aplica en haces luz reflejados. La luz coloreada funciona como filtro de los colores que componen el blanco, y de ahí pasar solo el que la luz tiene. Todos los colores juntos impiden el paso de los colores, produciéndose la ausencia del color negro.



Saturación

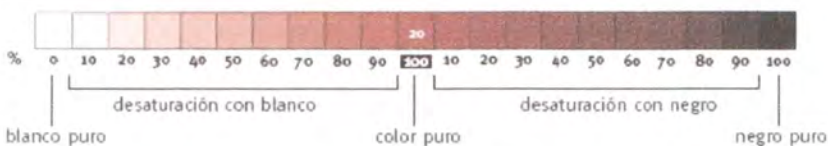

Armonía del color

Relaciones de armonía y contraste



Armonizar, significa coordinar los diferentes valores que el color adquiere en una composición. Cuando en una composición todos los colores tienen una parte común al resto de los colores componentes. Armónicas son las combinaciones en las que se utilizan modulaciones de un mismo tono, o también de diferentes tonos, pero que en su mezcla mantienen los unos parte de los mismos pigmentos de los restantes.

En todas las armonías cromáticas se pueden observar tres colores: uno dominante, otro tónico y por último otro de mediación.

Dominante: Es el más neutro y de mayor extensión, sirve para destacar los otros colores que conforman nuestra composición gráfica, especialmente al opuesto.

El tónico: Es el complementario del color de dominio, es el más potente en color y valor, y el que se utiliza como nota de animación o audacia en cualquier elemento (alfombra, cortina, etc.).

El de mediación: Actúa como conciliador y modo de transición entre cada uno de los dos anteriores, suele tener una situación en el círculo cromático cercano a la de color tónico.

Por ejemplo: en una composición armónica cuyo color dominante sea el amarillo, y el violeta sea el tónico, el mediador puede ser el rojo si la sensación que queremos transmitir sea de calidez, o un azul si queremos que sea más bien fría.