



**Proyecto**

**“Fortalecimiento de la actividad artesanal en el Departamento de Sucre”**

**Boceto, fichas y planos técnicos de los productos desarrollados para  
San Antonio de Palmito**

Presentado por:

**Rafael Emiro Barreto Monterroza**

Contratista - Diseñador laboratorio Sucre

ADC-2017-231

Sucre, Diciembre 2017

REFERENTE

MUESTRA DE MATERIA PRIMA



PATRÓN GRÁFICO

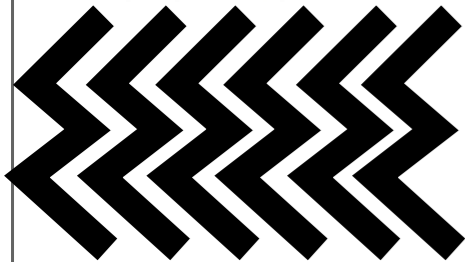

PALETA DE COLOR



OFICINA  
rejeduría en caña  
flecha

TECNICA

trenzado

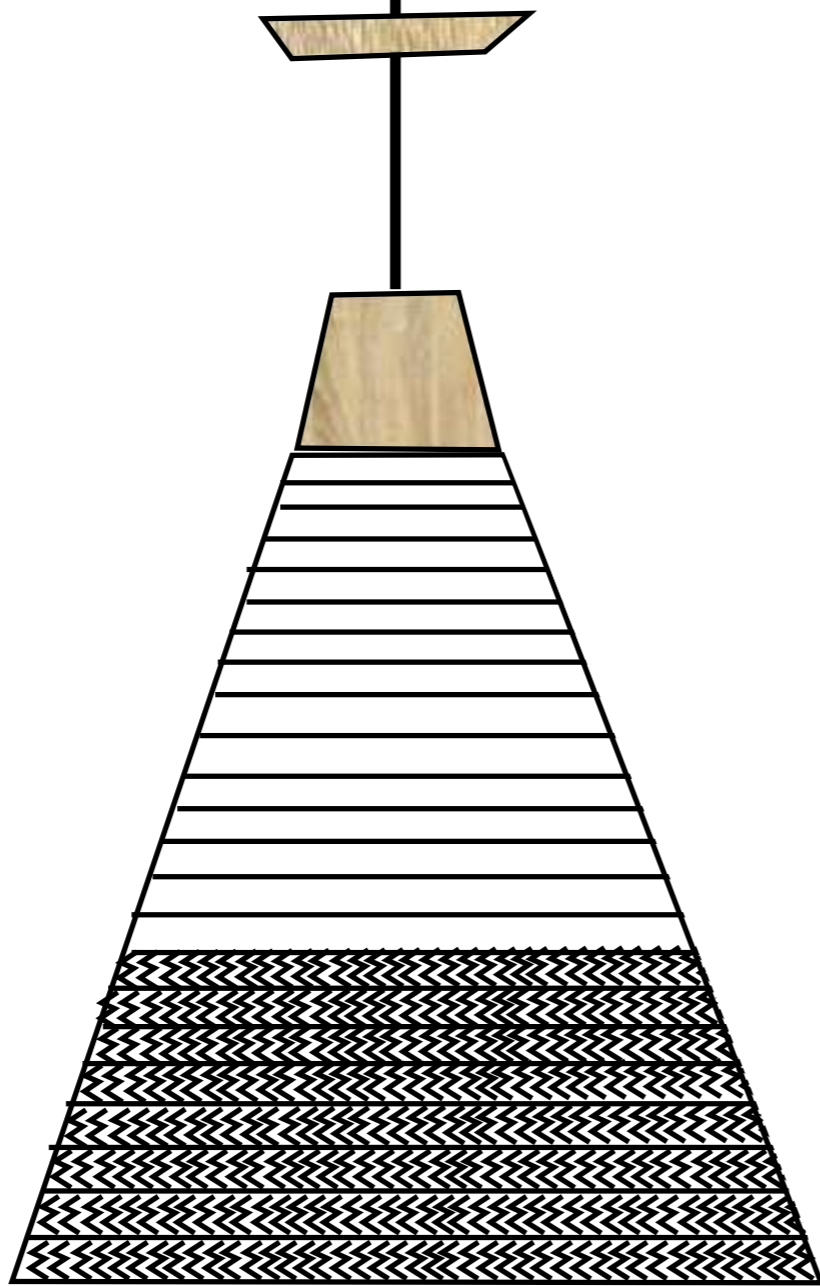

pieza doble faz

1

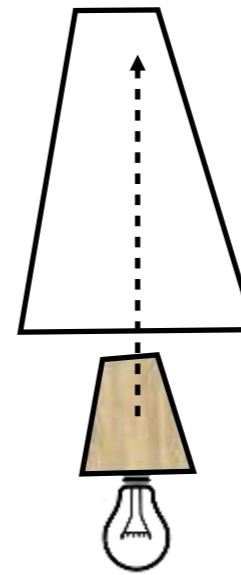

2

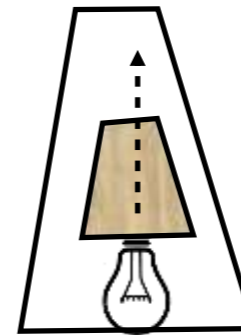

3

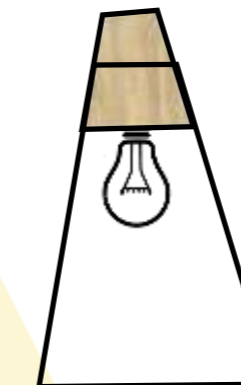

LABORATORIO:

Sucre

PRODUCTO:

lampara

COMUNIDAD:

San Antonio De Palmito

DISEÑADOR LIDER:

Natalia Quiñones

PROPUESTA REALIZADA POR:

Rafael Barreto

RENDERIZADO POR:

FECHA:

13/09/2017



FICHA DE BOCETO

REFERENTE

MUESTRA DE MATERIA PRIMA



PATRÓN GRÁFICO



PALETA DE COLOR

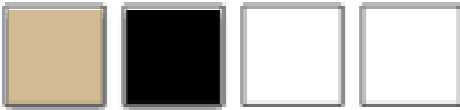

OFICINA  
tejeduría en caña  
flecha

TECNICA

trenzado

pieza doble faz

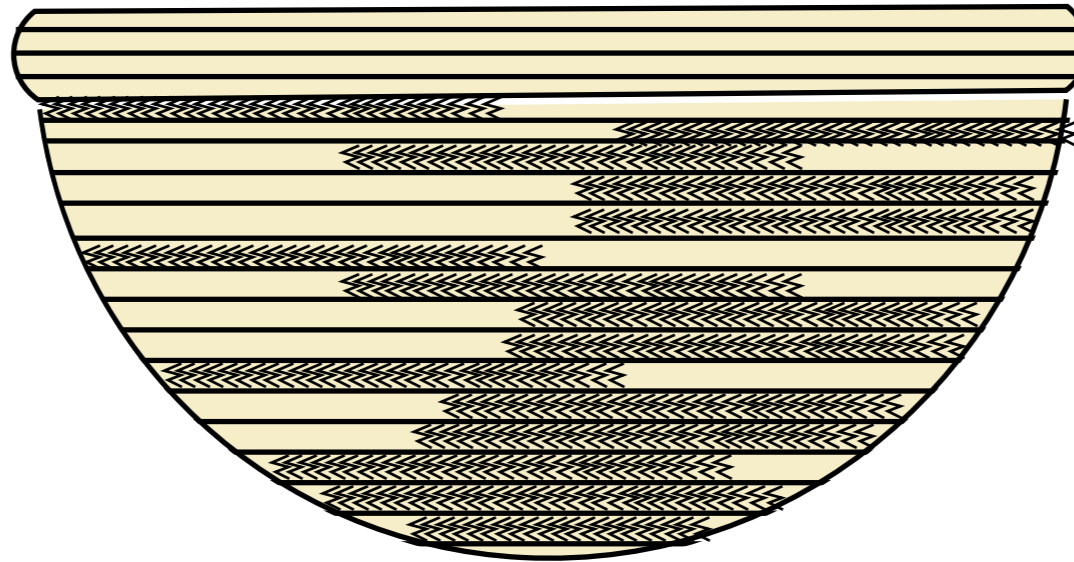

LABORATORIO:

Sucre

PRODUCTO:

contenedor

COMUNIDAD:

San Antonio De Palmito

DISEÑADOR LIDER:

Natalia Quiñones

PROPUESTA REALIZADA POR:

Rafael Barreto

RENDERIZADO POR:

FECHA:

13/09/2017



FICHA DE BOCETO

REFERENTE

MUESTRA DE MATERIA PRIMA



PATRÓN GRÁFICO



PALETA DE COLOR

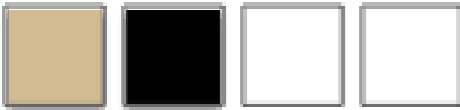

OFICINA  
tejeduría en caña  
flecha

TECNICA

trenzado

pieza doble faz

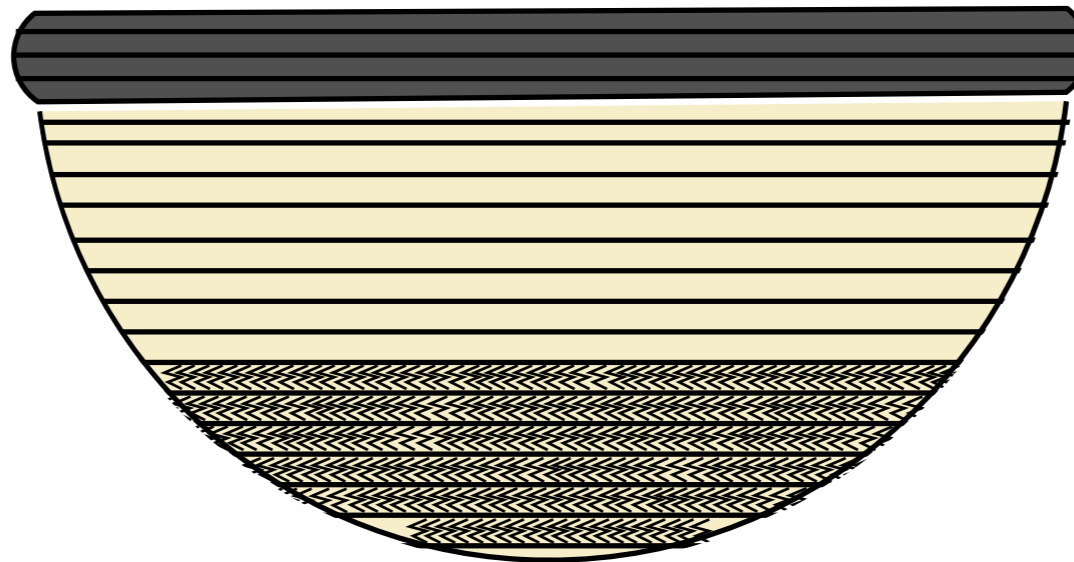

LABORATORIO:

Sucre

PRODUCTO:

contenedor

COMUNIDAD:

San Antonio De Palmito

DISEÑADOR LIDER:

Natalia Quiñones

PROPUESTA REALIZADA POR:

Rafael Barreto

RENDERIZADO POR:

FECHA:

13/09/2017



FICHA DE BOCETO

REFERENTE

MUESTRA DE MATERIA PRIMA



PATRÓN GRÁFICO



PALETA DE COLOR

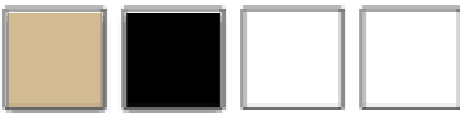

OFICINA  
rejeduría en caña  
flecha

TECNICA

trenzado

pieza doble faz

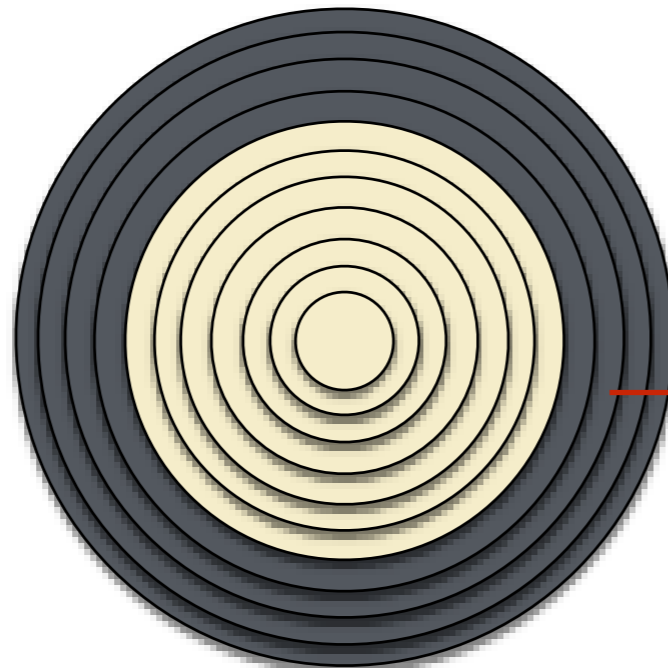
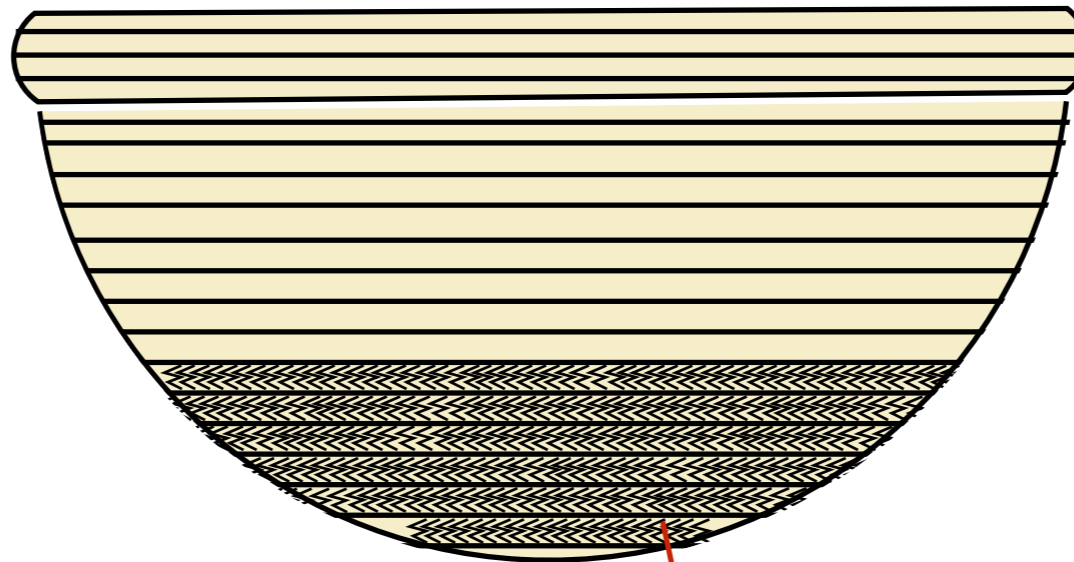

individual

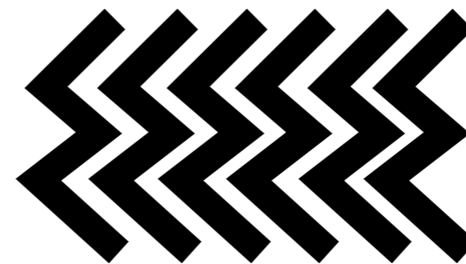

LABORATORIO:

Sucre

PRODUCTO:

contenedor

COMUNIDAD:

San Antonio De Palmito

DISEÑADOR LIDER:

Natalia Quiñones

PROPUESTA REALIZADA POR:

Rafael Barreto

RENDERIZADO POR:

FECHA:

13/09/2017



FICHA DE BOCETO

REFERENTE



MUESTRA DE MATERIA PRIMA



PATRÓN GRÁFICO



PALETA DE COLOR

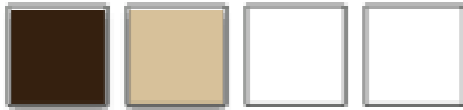

OFICIO

tejeduría

TECNICA

trenza y costura

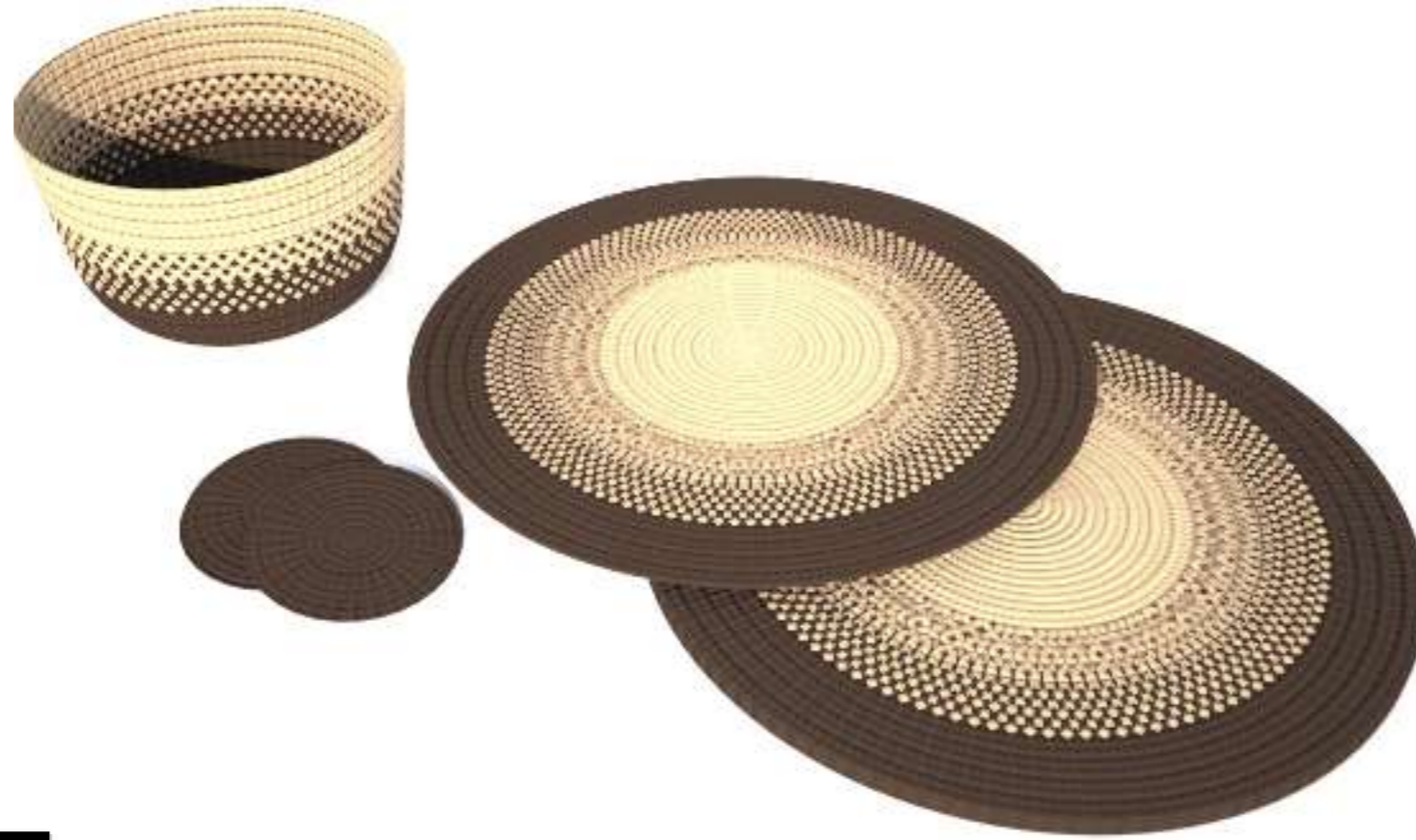

LABORATORIO:

Sucre

PRODUCTO:

individuales, portavasos  
panera

COMUNIDAD:

San Antonio De Palmito

DISEÑADOR LIDER:

Natalia Quiñones

PROPUESTA REALIZADA POR:

Rafael Barreto

RENDERIZADO POR:

Rafael Barreto

FECHA:

26/09/2017



FICHA DE BOCETO

REFERENTE



MUESTRA DE MATERIA PRIMA



PATRÓN GRÁFICO



PALETA DE COLOR



OFICIO

tejeduría

TECNICA

trenza y costura



LABORATORIO:

Sucre

PRODUCTO:

SET DE CUENCOS

COMUNIDAD:

San Antonio De Palmito

DISEÑADOR LIDER:

Natalia Quiñones

PROPUESTA REALIZADA POR:

Rafael Barreto

RENDERIZADO POR:

Rafael Barreto

FECHA:

26/09/2017



FICHA DE BOCETO

REFERENTE



MUESTRA DE MATERIA PRIMA



PATRÓN GRÁFICO



PALETA DE COLOR



OFICIO

tejeduría

TECNICA

trenza y costura

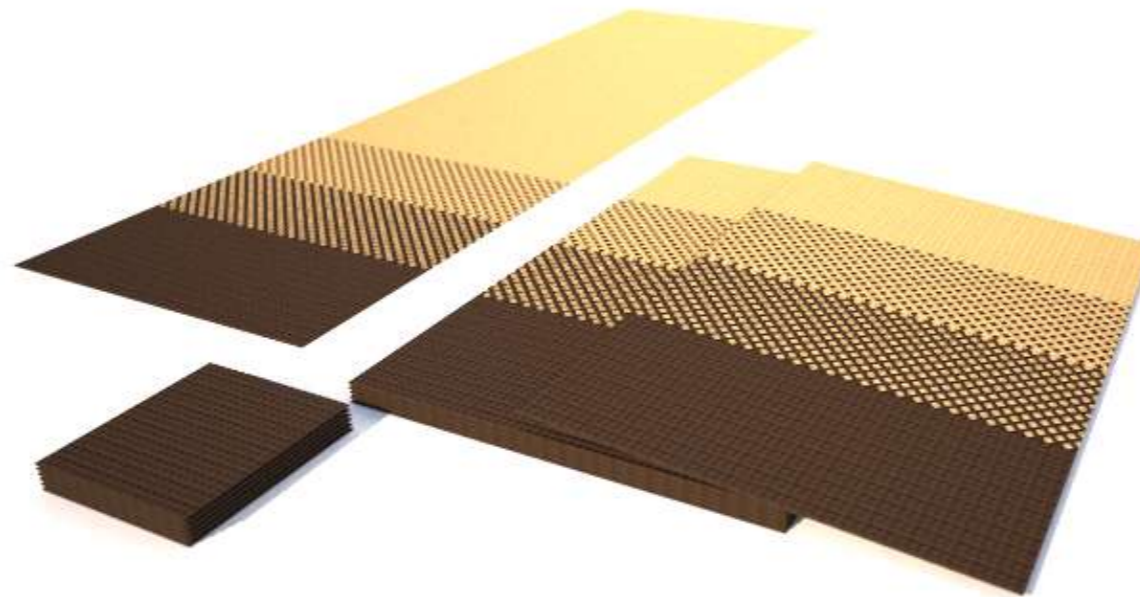
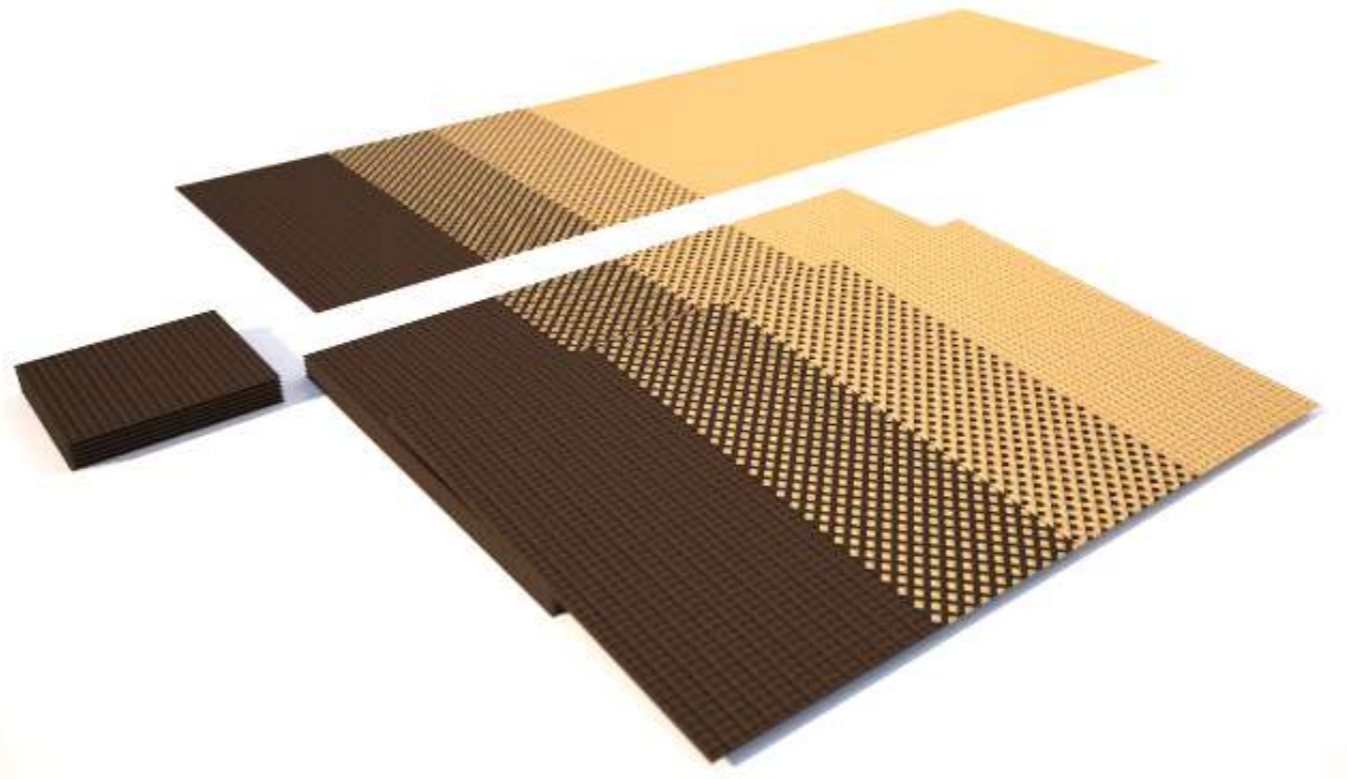

LABORATORIO:

Sucre

PRODUCTO:

individuales, potrosas  
camino de mesa

COMUNIDAD:

San Antonio De Palmito

DISEÑADOR LIDER:

Natalia Quiñones

PROPUESTA REALIZADA POR:

Rafael Barreto

RENDERIZADO POR:

Rafael Barreto

FECHA:

26/09/2017



FICHA DE BOCETO





Referente

# INDIVIDUALES, PORTAVASOS Y PANERA

**Municipio:** San Antonio de Palmito, Sucre

**Materia prima:** Caña Flecha

**Técnica:** Tejeduría, Trenzado

**Medidas:** Individual Ø38cm

Portavaso Ø10cm

Panera Ø22cm x 22cm

**Costo:** \$25.000 - \$10.000 - \$30.000

**Capacidad producción:** 20Un.

**Artesano:** Asoarpal

**Diseñador líder:** Natalia Quiñones

**Diseñador:** Rafael Barreto

**Región cultural:** Caribe





Referente



## SET DE PANERAS

**Municipio:** San Antonio de Palmito, Sucre

**Materia prima:** Caña Flecha

**Técnica:** Tejeduría, Trenzado

**Medidas:** Grande Ø22cm x 22cm

Mediana Ø18cm x 18cm

Pequeña Ø14cm x 14cm

**Costo:** \$30.000 - \$28.000 - \$25.000

**Capacidad producción:** 20Un.

**Artesano:** Asoarpal

**Diseñador líder:** Natalia Quiñones

**Diseñador:** Rafael Barreto

**Región cultural:** Caribe





Referente

# CENTRO DE MESA

**Municipio:** San Antonio de Palmito, Sucre

**Materia prima:** Caña Flecha

**Técnica:** Tejeduría, Trenzado

**Medidas:** Ø50cm x 5cm

**Costo:** \$50,000

**Capacidad producción:** 20Un.

**Artesano:** Asoarpal

**Diseñador líder:** Natalia Quiñones

**Diseñador:** Rafael Barreto

**Región cultural:** Caribe

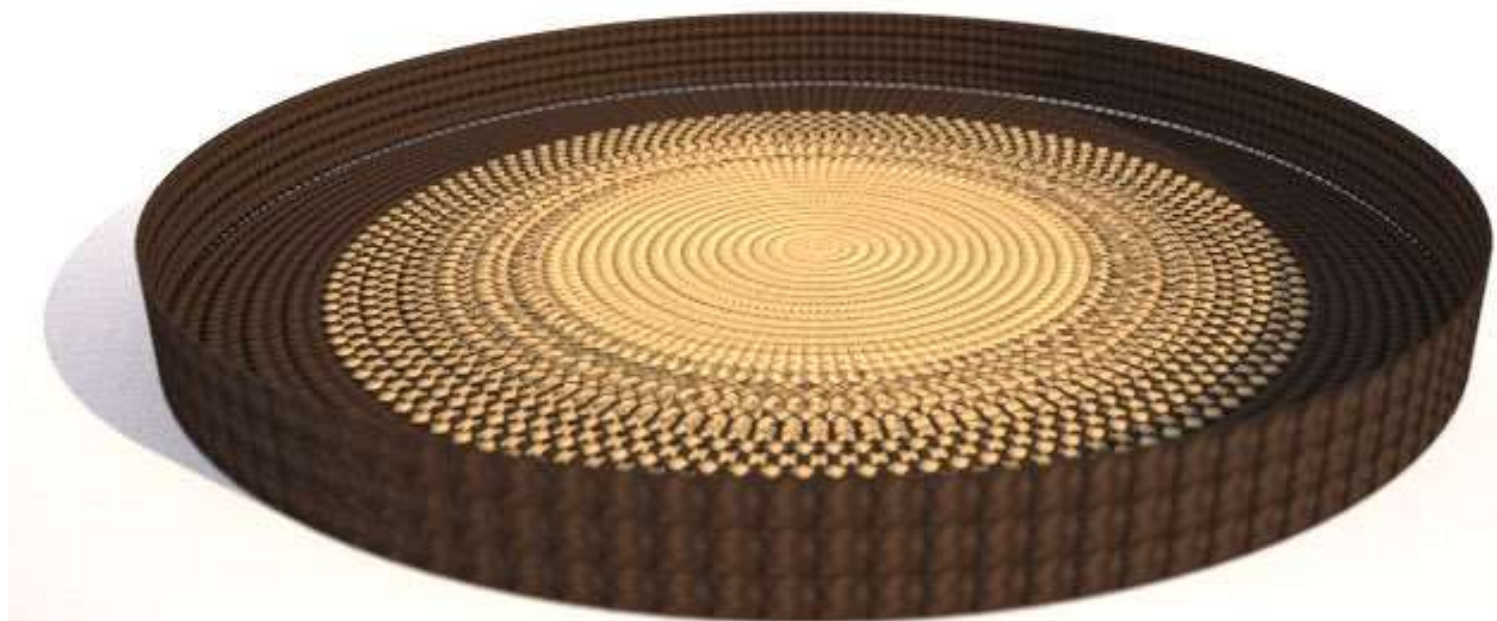

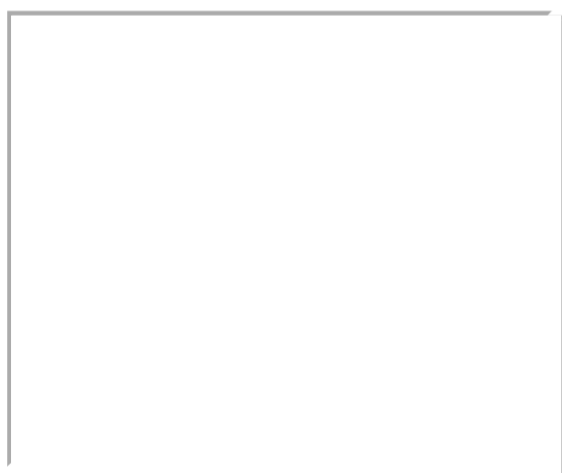
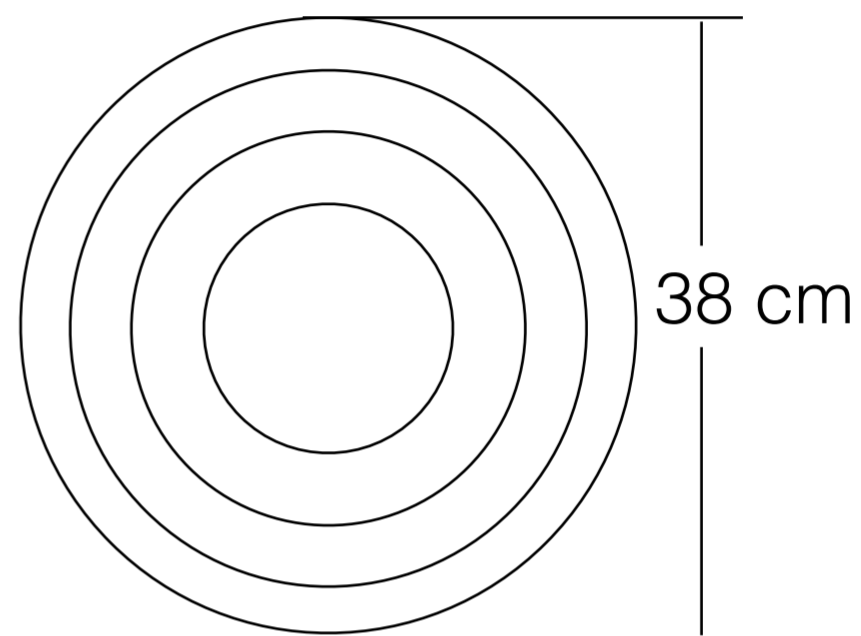

No.	Pieza	Material	Cant	Porc%
	individual en caña flecha	cañaflecha	16 mts	

**Tabla de Componentes**

<b>Nombre de la pieza</b> individual en caña flecha		<b>Referencia:</b> ESC.	
<b>Oficio:</b> tejeduría en caña flecha	<b>Técnica:</b> trenzado	<b>Materia Prima:</b> caña flecha	
<b>Especificaciones Técnicas:</b> individual redondo de 38 cms de diametro, fabricado en caña flecha trenza ribete, en tono cafe (batatilla) y natural, trenza granito de arroz			
<b>Color:</b> natural, cafe batatilla	<b>Capacidad de Producción / mes:</b> 50		<b>Dimensiones Generales</b>
<b>Peso (gr.):</b> 50 grs	<b>Precio Unitario</b> \$25.000	<b>Precio por Mayor</b>	<b>Largo:</b>
<b>Artesano</b> Antonio Marquez	<b>Telefono:</b> 323 322 30 55		<b>Ancho:</b>
<b>Grupo o Taller:</b> ASOARPAL	<b>Departamento:</b> Sucre	<b>Municipio:</b> San Antonio De Palmito	
<b>Certificado Hecho a mano:</b> <input type="checkbox"/> Si <input checked="" type="checkbox"/> No	<b>Centro Poblado:</b> Cruz De Ramal	<input type="checkbox"/> Resguardo Caserio	<input type="checkbox"/> Localidad Vereda <input type="checkbox"/> N/A Corregimiento
<b>Observaciones:</b>			Terminado <input type="checkbox"/> En Proceso <input type="checkbox"/>
<b>Responsable:</b> Rafael Barreto		<b>Dibujante:</b> Rafael Barreto	
<b>Aprobado por:</b> Natalia Quiñones / Ana Maria Fries		<b>Fecha:</b> 15/11/2017	<input type="checkbox"/> Referentes <input type="checkbox"/> Línea <b>Muestra</b> <input checked="" type="checkbox"/> <input type="checkbox"/>

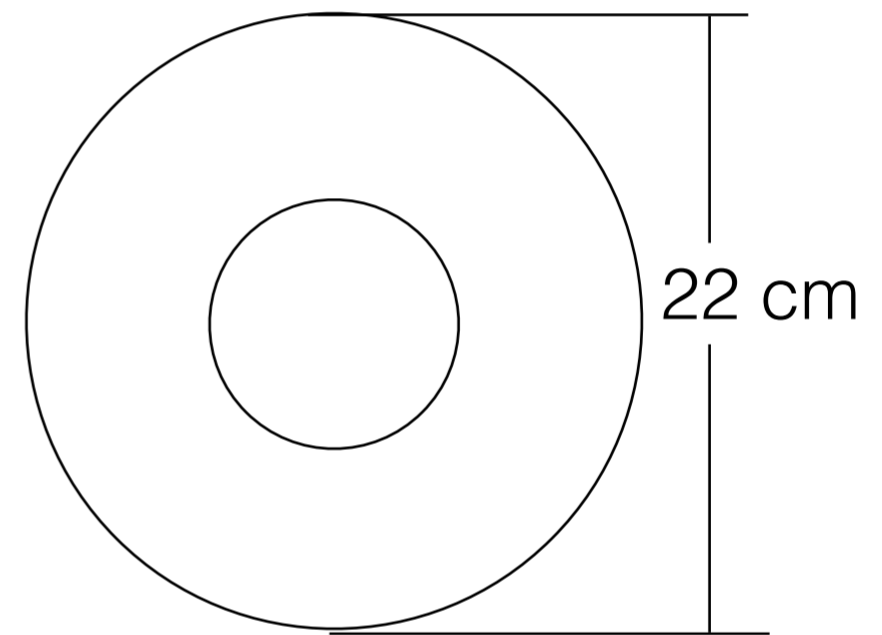
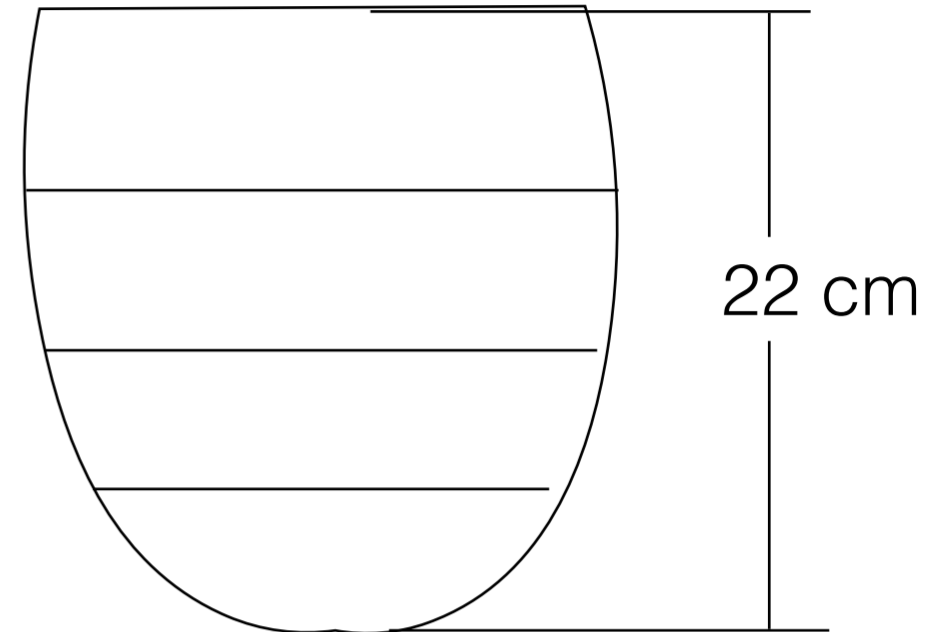

No.	Pieza	Material	Cant	Porc%
	panera grande	caña flecha	40 mts	

**Tabla de Componentes**

<b>Nombre de la pieza</b> panera grande		<b>Referencia:</b> ESC.		
<b>Oficio:</b> tejeduría en caña flecha	<b>Técnica:</b> trenzado	<b>Materia Prima:</b> caña flecha		
<b>Especificaciones Técnicas:</b> contenedor doble faz, fabricado en caña flecha trenza ribete, en tono café (batatilla) y natural, trenza granito de arroz				
<b>Color:</b> natural, café batatilla	<b>Capacidad de Producción / mes:</b> 50		<b>Dimensiones Generales</b>	
<b>Peso (gr.):</b> 50 grs	<b>Precio Unitario</b> \$50.000	<b>Precio por Mayor</b>	<b>Largo:</b>	<b>Ancho:</b>
<b>Artesano</b> Antonio Marquez	<b>Telefono:</b> 323 322 30 55		<b>Alto:</b> 22 cm	<b>Diametro:</b> 22 cm
<b>Grupo o Taller:</b> ASOARPAL	<b>Departamento:</b> Sucre	<b>Municipio:</b> San Antonio De Palmito		
<b>Certificado Hecho a mano:</b> <input type="checkbox"/> Si <input checked="" type="checkbox"/> No	<b>Centro Poblado:</b> Cruz De Ramal	<input type="checkbox"/> Resguardo Caserio	<input type="checkbox"/> Localidad Vereda	<input type="checkbox"/> N/A Corregimiento
<b>Observaciones:</b>				<b>Terminado</b> <input checked="" type="checkbox"/> <b>En Proceso</b> <input type="checkbox"/>
<b>Responsable:</b> Rafael Barreto		<b>Dibujante:</b> Rafael Barreto		
<b>Aprobado por:</b> Natalia Quiñones / Ana Maria Fries		<b>Fecha:</b> 15/11/2017	<input type="checkbox"/> Referentes	<input type="checkbox"/> Línea

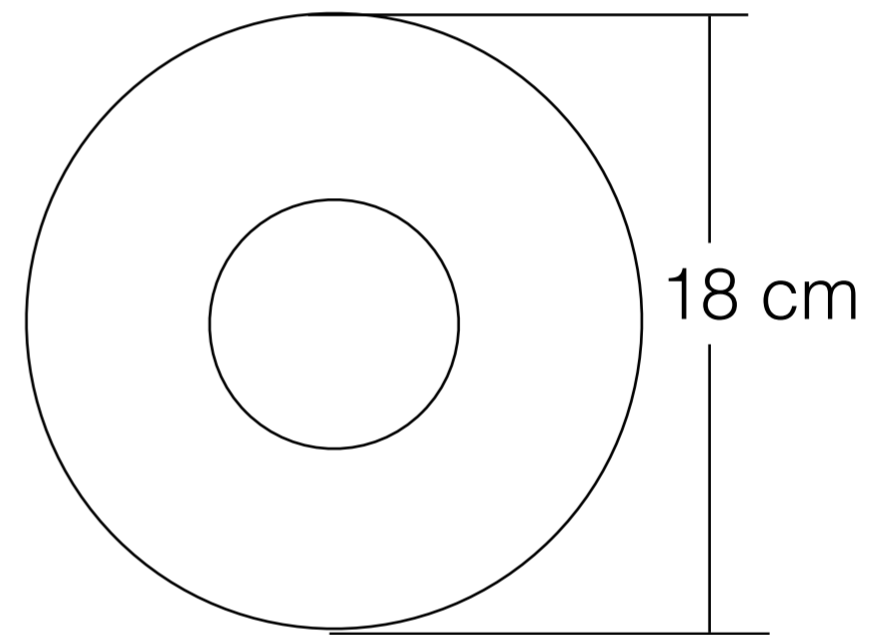
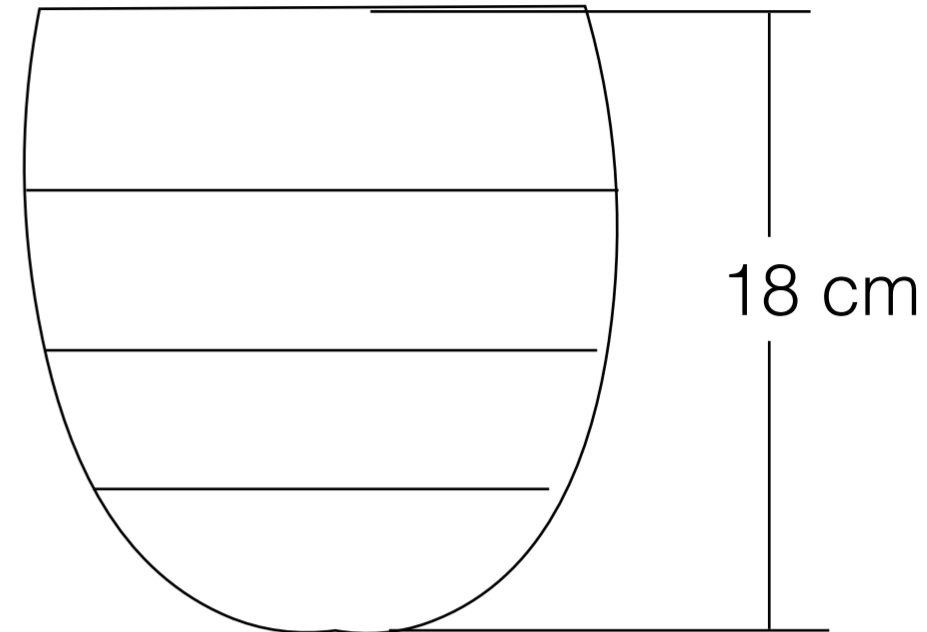

No.	Pieza	Material	Cant	Porc%
	panera mediana	caña flecha	35 mts	

**Tabla de Componentes**

<b>Nombre de la pieza</b> panera mediana		<b>Referencia:</b> ESC.	
<b>Oficio:</b> tejeduría en caña flecha	<b>Técnica:</b> trenzado	<b>Materia Prima:</b> caña flecha	
<b>Especificaciones Técnicas:</b> contenedor doble faz, fabricado en caña flecha trenza ribete, en tono café (batatilla) y natural, trenza granito de arroz			
<b>Color:</b> natural, café batatilla	<b>Capacidad de Producción / mes:</b> 50	<b>Dimensiones Generales</b>	
<b>Peso (gr.):</b> 50 grs	<b>Precio Unitario</b> \$45.000	<b>Precio por Mayor</b>	<b>Largo:</b>
<b>Artesano</b> Antonio Marquez	<b>Telefono:</b> 323 322 30 55	<b>Ancho:</b>	<b>Alto:</b> 18 cm
<b>Grupo o Taller:</b> ASOARPAL	<b>Departamento:</b> Sucre	<b>Municipio:</b> San Antonio De Palmito	<b>Diametro:</b> 18 cm
<b>Certificado Hecho a mano:</b> <input type="checkbox"/> Si <input checked="" type="checkbox"/> No	<b>Centro Poblado:</b> Cruz De Ramal	<input type="checkbox"/> Resguardo Caserio	<input type="checkbox"/> Localidad Vereda <input type="checkbox"/> N/A Corregimiento
<b>Observaciones:</b>			<b>Terminado</b> <input type="checkbox"/> <b>En Proceso</b> <input checked="" type="checkbox"/>
<b>Responsable:</b> Rafael Barreto		<b>Dibujante:</b> Rafael Barreto	
<b>Aprobado por:</b> Natalia Quiñones / Ana Maria Fries		<b>Fecha:</b> 15/11/2017	<input type="checkbox"/> Referentes <input type="checkbox"/> Línea <b>Muestra</b> <input checked="" type="checkbox"/> <input type="checkbox"/>

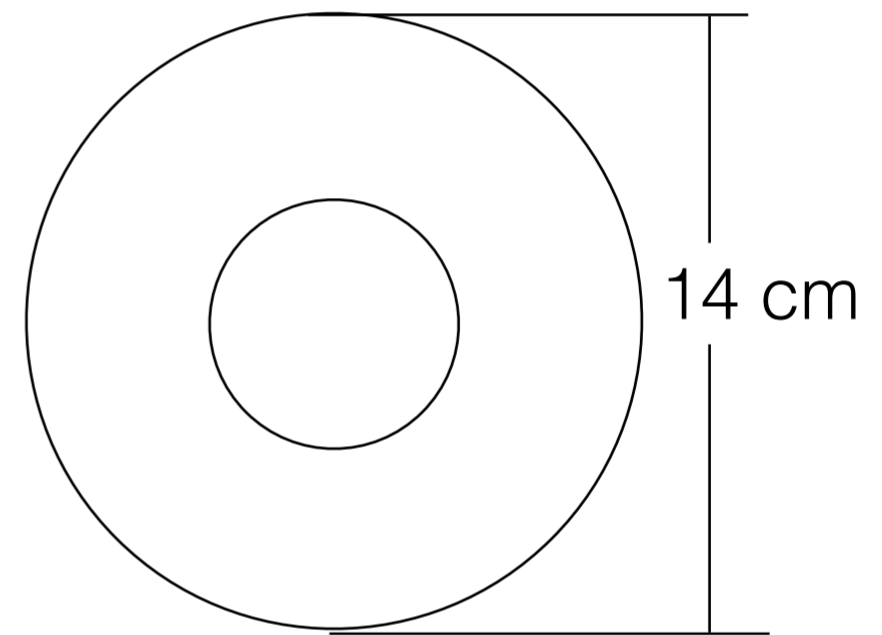
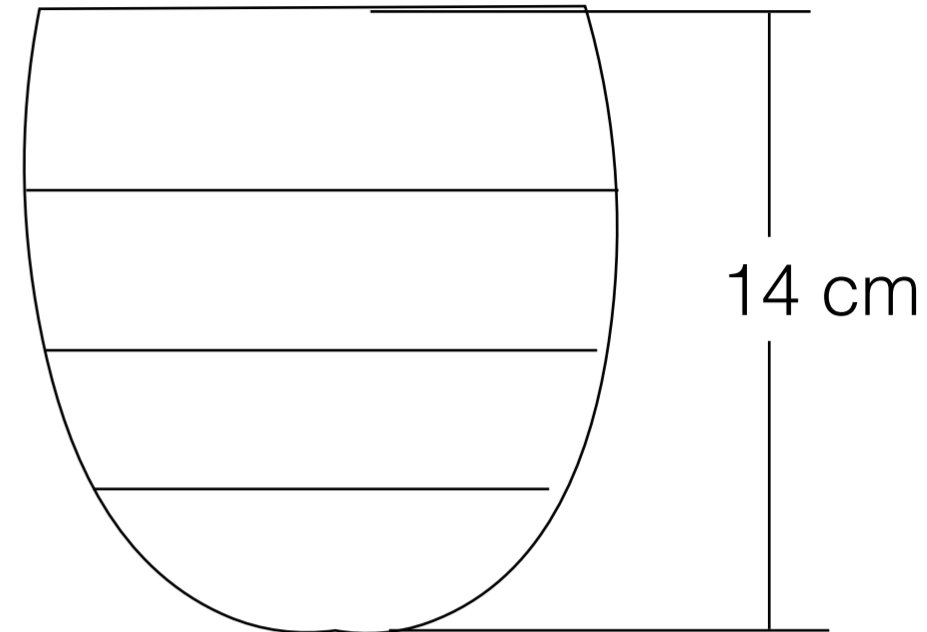

No.	Pieza	Material	Cant	Porc%
	panera pequeña	caña flecha	30 mts	

**Tabla de Componentes**

<b>Nombre de la pieza</b> panera pequeña		<b>Referencia:</b> ESC.		
<b>Oficio:</b> tejeduría en caña flecha	<b>Técnica:</b> trenzado	<b>Materia Prima:</b> caña flecha		
<b>Especificaciones Técnicas:</b> contenedor doble faz, fabricado en caña flecha trenza ribete, en tono café (batatilla) y natural, trenza granito de arroz				
<b>Color:</b> natural, café batatilla	<b>Capacidad de Producción / mes:</b> 50		<b>Dimensiones Generales</b>	
<b>Peso (gr.):</b> 50 grs	<b>Precio Unitario</b> \$40,000	<b>Precio por Mayor</b>	<b>Largo:</b>	<b>Ancho:</b>
<b>Artésano</b> Antonio Marquez		<b>Teléfono:</b> 323 322 30 55	<b>Alto:</b> 14 cm	<b>Díametro:</b> 14 cm
<b>Grupo o Taller:</b> ASOARPAL	<b>Departamento:</b> Sucre	<b>Municipio:</b> San Antonio De Palmito		
<b>Certificado Hecho a mano:</b> <input type="checkbox"/> Sí <input checked="" type="checkbox"/> No	<b>Centro Poblado:</b> Cruz De Ramal	<input type="checkbox"/> Resguardo Caserío	<input type="checkbox"/> Localidad Vereda	<input type="checkbox"/> N/A Corregimiento
<b>Observaciones:</b>				Terminado <input type="checkbox"/> En Proceso <input checked="" type="checkbox"/>
<b>Responsable:</b> Rafael Barreto		<b>Dibujante:</b> Rafael Barreto		
<b>Aprobado por:</b> Natalia Quiñones / Ana Maria Fries		<b>Fecha:</b> 15/11/2017	<input type="checkbox"/> Referentes	<input type="checkbox"/> Línea

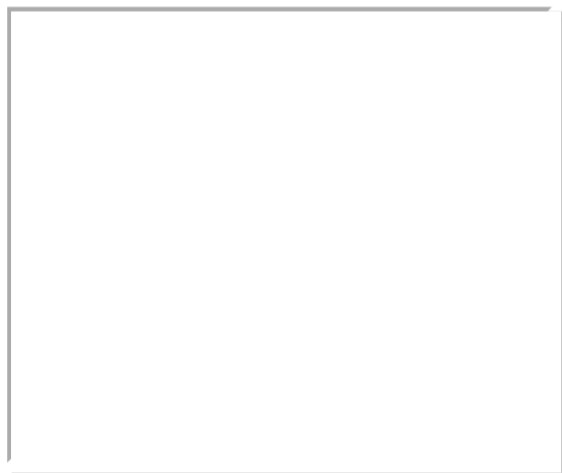
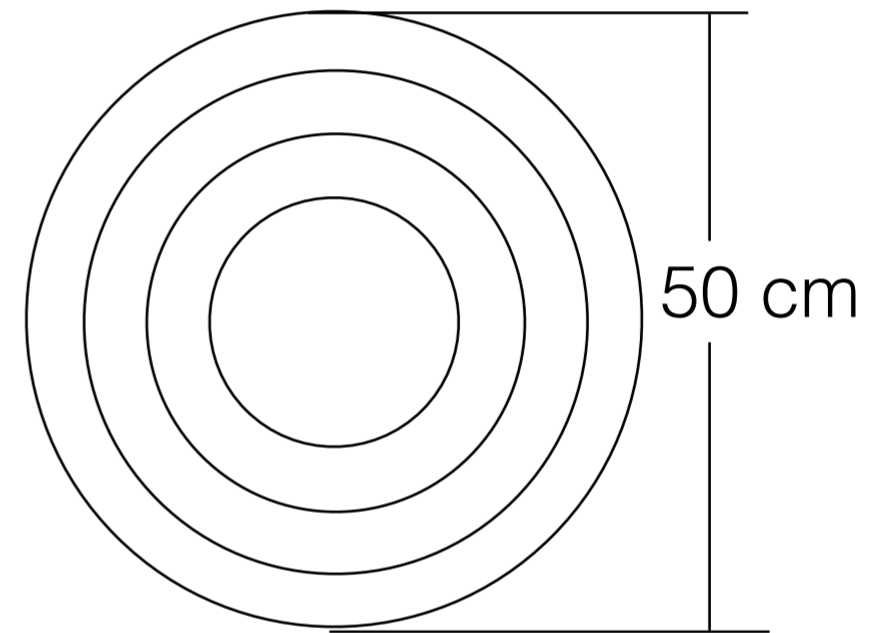

No.	Pieza	Material	Cant	Porc%
	centro de mesa	cañaflecha	40 mts	

**Tabla de Componentes**

<b>Nombre de la pieza</b> centro de mesa		<b>Referencia:</b> ESC.	
<b>Oficio:</b> tejeduría en caña flecha	<b>Técnica:</b> trenzado	<b>Materia Prima:</b> caña flecha	
<b>Especificaciones Técnicas:</b> centro de mesa, fabricado en caña flecha trenza ribete, en tono café (batatilla) y natural, trenza granito de arroz			
<b>Color:</b> natural, café batatilla	<b>Capacidad de Producción / mes:</b> 50	<b>Dimensiones Generales</b>	
<b>Peso (gr.):</b> 50 grs	<b>Precio Unitario</b> \$50,000	<b>Precio por Mayor</b>	<b>Largo:</b>
<b>Artesano</b> Antonio Marquez	<b>Telefono:</b> 323 322 30 55	<b>Ancho:</b>	<b>Alto:</b> 5 cm
<b>Grupo o Taller:</b> ASOARPAL	<b>Departamento:</b> Sucre	<b>Municipio:</b> San Antonio De Palmito	<b>Diametro:</b> 50 cm
<b>Certificado Hecho a mano:</b> <input type="checkbox"/> Si <input checked="" type="checkbox"/> No	<b>Centro Poblado:</b> Cruz De Ramal	<input type="checkbox"/> Resguardo Caserio	<input type="checkbox"/> Localidad Vereda <input type="checkbox"/> N/A Corregimiento
<b>Observaciones:</b>			<b>Terminado</b> <input type="checkbox"/> <b>En Proceso</b> <input checked="" type="checkbox"/>
<b>Responsable:</b> Rafael Barreto		<b>Dibujante:</b> Rafael Barreto	
<b>Aprobado por:</b> Natalia Quiñones / Ana Maria Fries		<b>Fecha:</b> 15/11/2017	<input type="checkbox"/> Referentes <input type="checkbox"/> Línea <b>Muestra</b> <input checked="" type="checkbox"/> <input type="checkbox"/>