



**Proyecto**

**“Fortalecimiento de la actividad artesanal en el Departamento de Sucre”**

**Boceto, fichas y planos técnicos de los productos desarrollados  
para Sampués**

Presentado por:

**Rafael Emiro Barreto Monterroza**

Contratista - Diseñador laboratorio Sucre

ADC-2017-231

Sucre, Diciembre 2017

REFERENTE



MUESTRA DE MATERIA PRIMA



PATRÓN GRÁFICO

PALETA DE COLOR



OFICIO carpintería

talabartería/marroquinería

TECNICA

torno

tela a base de hilos de algodón  
para proteger el lomo de los caballos de peladuras  
de la silla de montar  
"pellon"

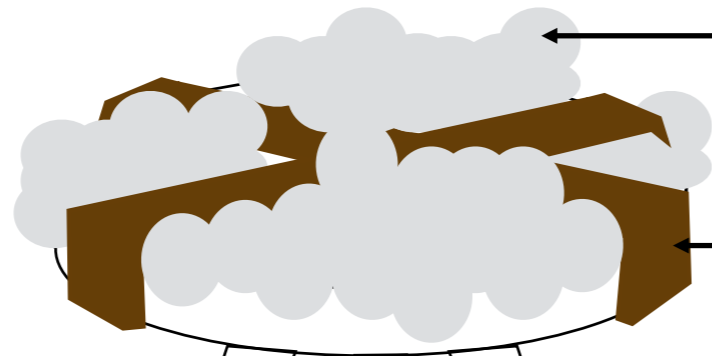

correa de cuero



butaca de madera

teca



roble



vara de humo



LABORATORIO:

Sucre

PRODUCTO:

butaca

COMUNIDAD:

Sampues

DISEÑADOR LIDER:

Natalia Quiñones

PROPUESTA REALIZADA POR:

Rafael Barreto

RENDERIZADO POR:

FECHA:

13/09/2017



FICHA DE BOCETO

REFERENTE



MUESTRA DE MATERIA PRIMA



PATRÓN GRÁFICO

PALETA DE COLOR

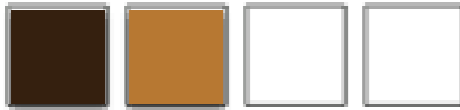

OFICIO

carpintería

talabartería/marroquinería

TECNICA

corte y armado

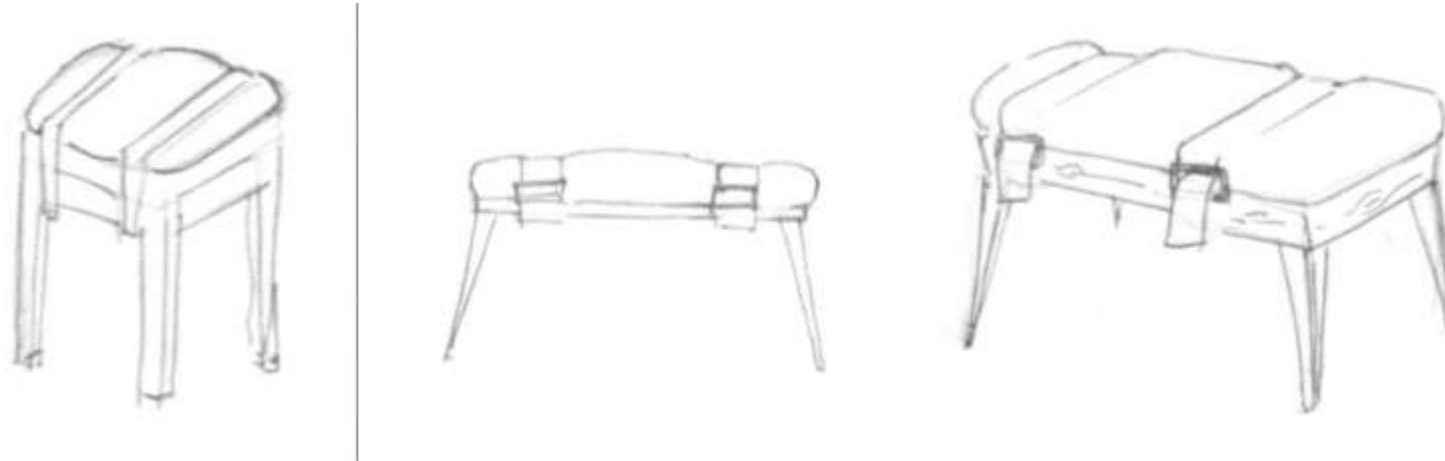
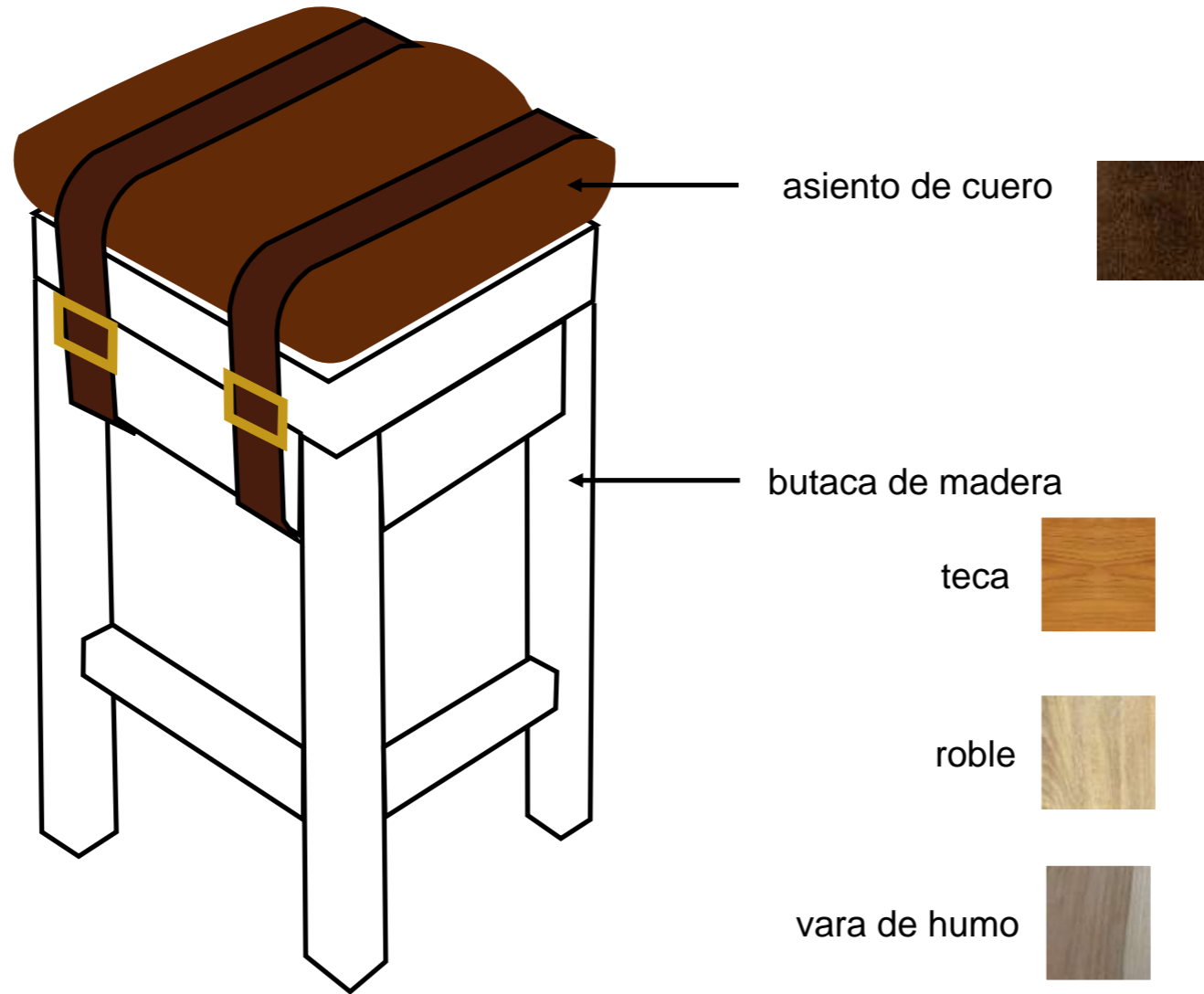

LABORATORIO:

Sucre

PRODUCTO:

butaca

COMUNIDAD:

Sampues

DISEÑADOR LIDER:

Natalia Quiñones

PROPUESTA REALIZADA POR:

Rafael Barreto

RENDERIZADO POR:

FECHA:

13/09/2017



REFERENTE



MUESTRA DE MATERIA PRIMA



PATRÓN GRÁFICO

PALETA DE COLOR

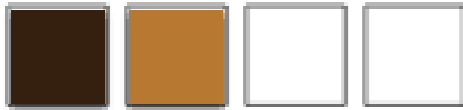

OFICIO

carpintería

talabartería/marroquinería

TECNICA

corte y armado

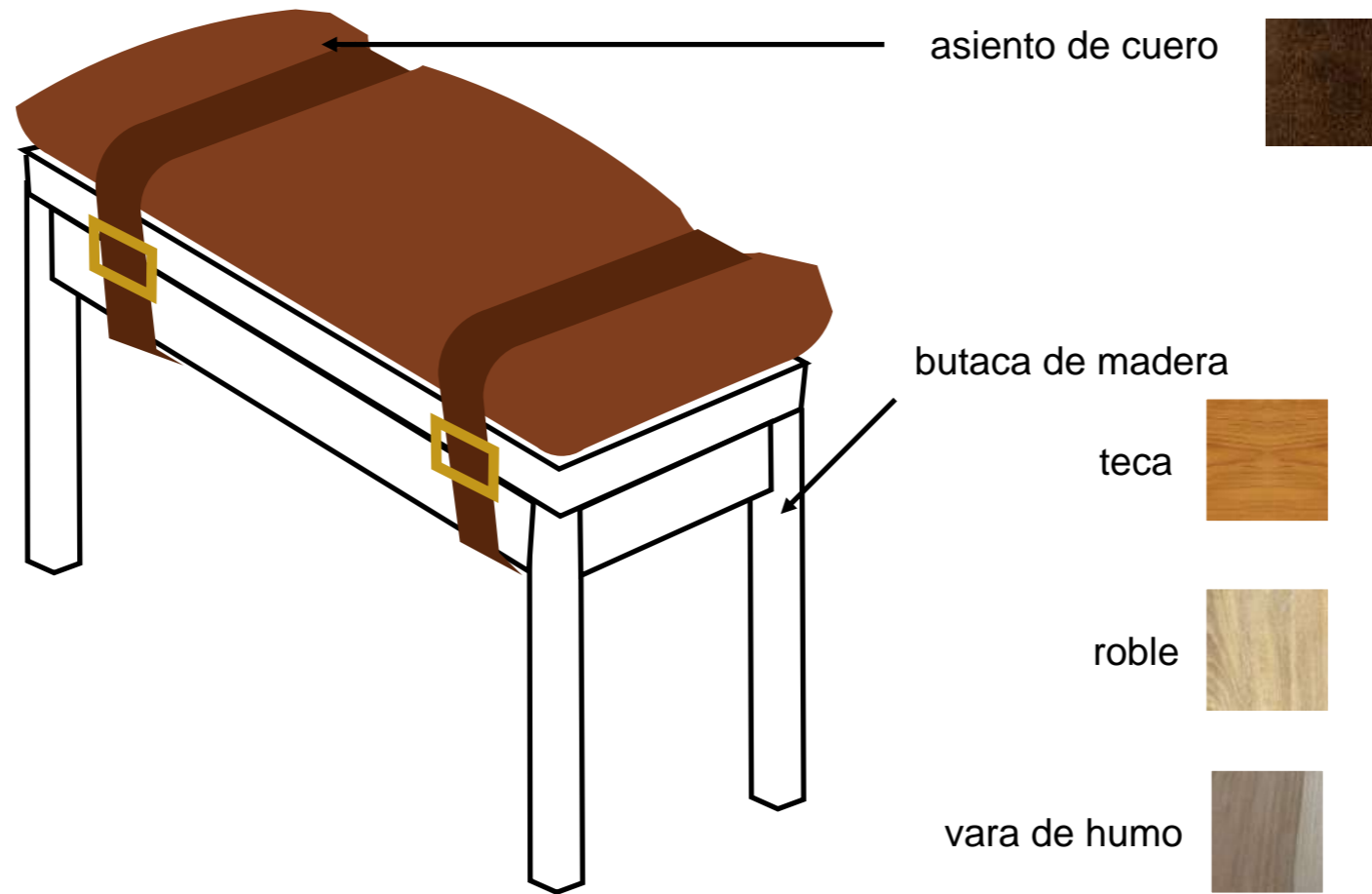

LABORATORIO:

Sucre

PRODUCTO:

butaca

COMUNIDAD:

Sampues

DISEÑADOR LIDER:

Natalia Quiñones

PROPUESTA REALIZADA POR:

Rafael Barreto

RENDERIZADO POR:

FECHA:

13/09/2017



REFERENTE



MUESTRA DE MATERIA PRIMA



PATRÓN GRÁFICO

PALETA DE COLOR

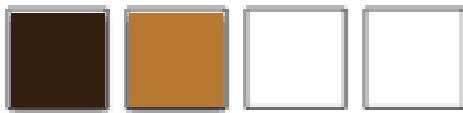

OFICIO

carpintería

talabartería/marroquinería

TECNICA

corte y armado

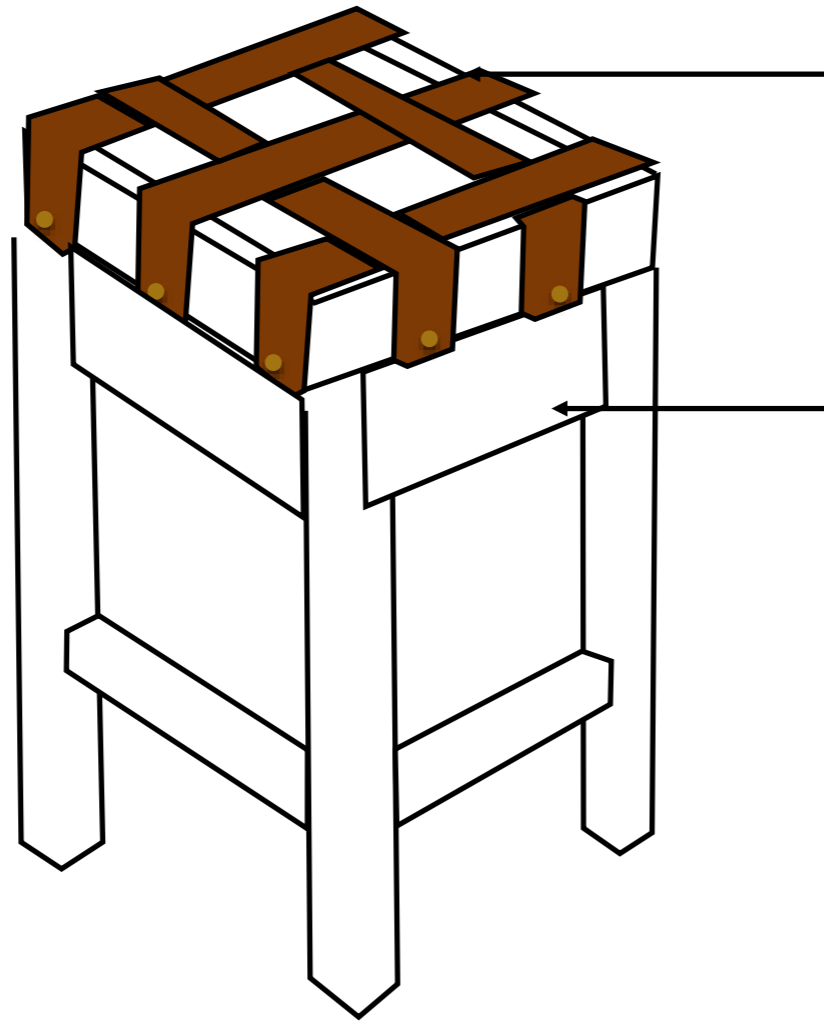

asiento tejido en  
correas de cuero



butaca de madera

teca



roble



vara de humo



LABORATORIO:

Sucre

PRODUCTO:

butaca

COMUNIDAD:

Sampues

DISEÑADOR LIDER:

Natalia Quiñones

PROPUESTA REALIZADA POR:

Rafael Barreto

RENDERIZADO POR:

FECHA:

13/09/2017



FICHA DE BOCETO

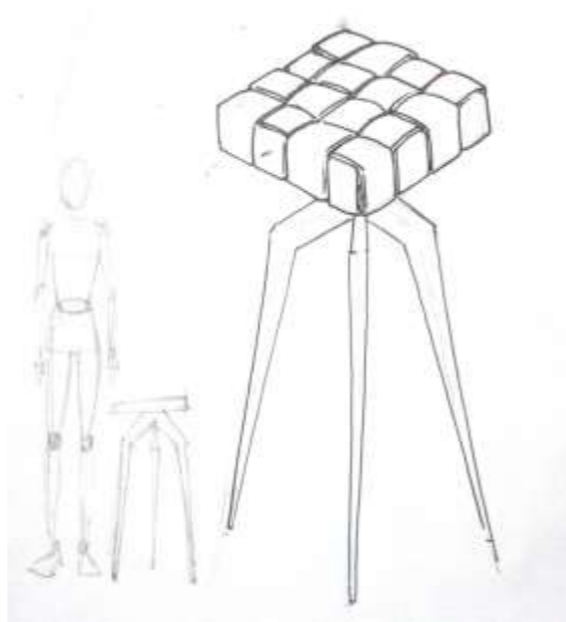

REFERENTE



MUESTRA DE MATERIA PRIMA



PATRÓN GRÁFICO

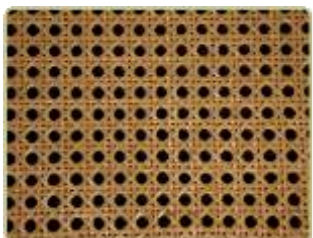

PALETA DE COLOR



OFICIO

carpintería

tejeduría

TECNICA

corte, armado y torno

tranzado en paja



asiento tejido en  
correas de cuero



butaca de madera

teca



roble



vara de humo



LABORATORIO:

Sucre

PRODUCTO:

butaca

COMUNIDAD:

Sampues

DISEÑADOR LIDER:

Natalia Quiñones

PROPUESTA REALIZADA POR:

Rafael Barreto

RENDERIZADO POR:

FECHA:

13/09/2017



FICHA DE BOCETO

REFERENTE

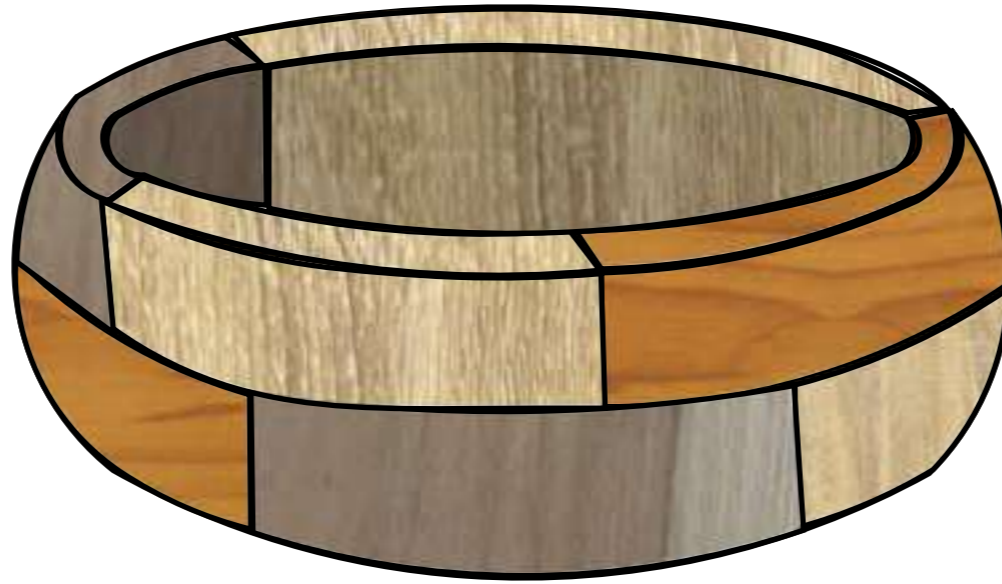

MUESTRA DE MATERIA PRIMA



PATRÓN GRÁFICO



teca



roble



vara de humo



PALETA DE COLOR

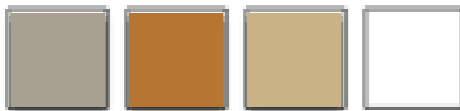

OFICIO

carpintería

TECNICA

torno

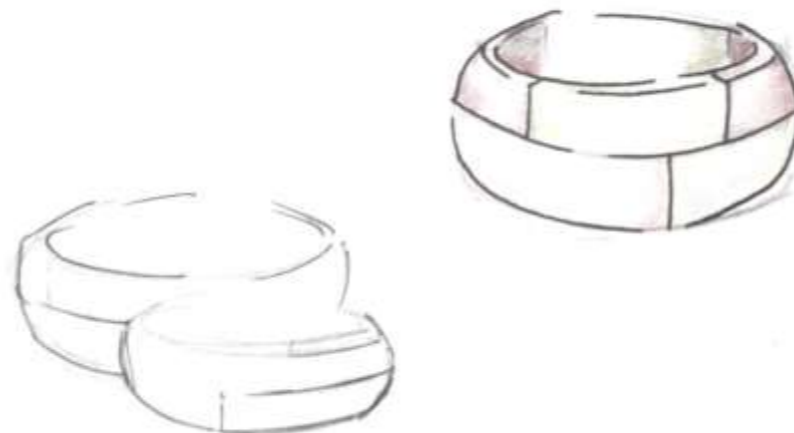

LABORATORIO:

Sucre

PRODUCTO:

cuencos

COMUNIDAD:

Sampues

DISEÑADOR LIDER:

Natalia Quiñones

PROPUESTA REALIZADA POR:

Rafael Barreto

RENDERIZADO POR:

FECHA:

13/09/2017



FICHA DE BOCETO

REFERENTE

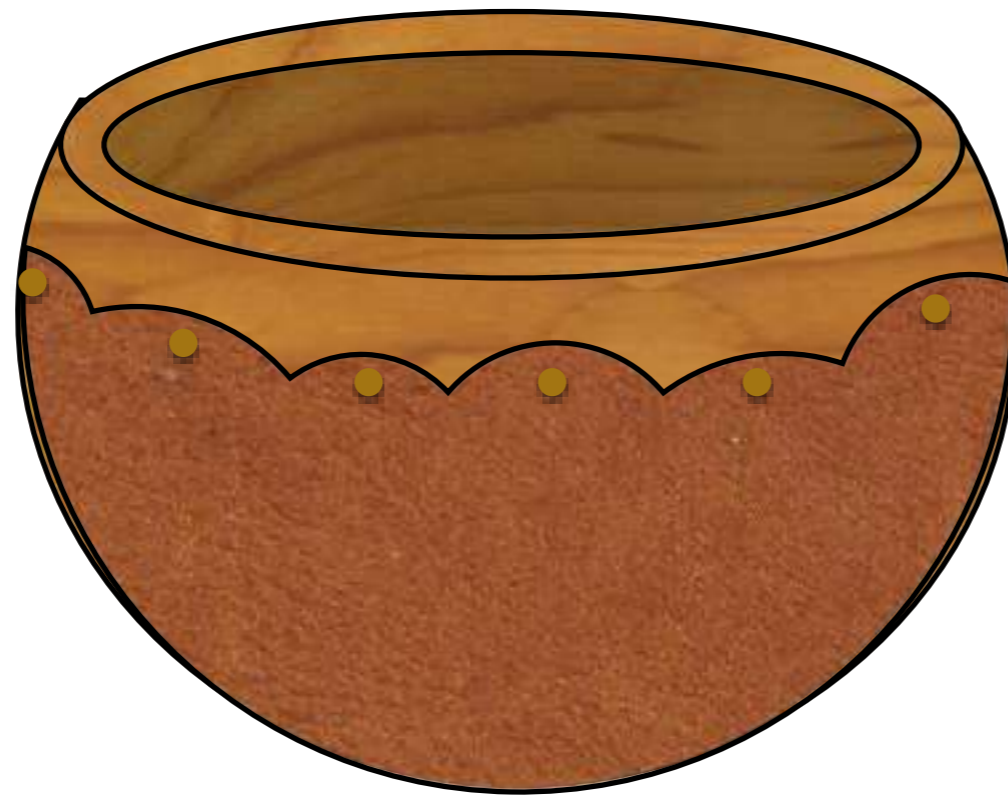

teca



roble



vara de humo



MUESTRA DE MATERIA PRIMA



PATRÓN GRÁFICO

PALETA DE COLOR

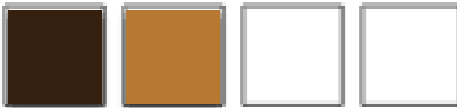

OFICIO

carpintería

talabartería/marroquinería

TECNICA

torno

LABORATORIO:

Sucre

PRODUCTO:

cuencos

COMUNIDAD:

Sampues

DISEÑADOR LIDER:

Natalia Quiñones

PROPUESTA REALIZADA POR:

Rafael Barreto

RENDERIZADO POR:

FECHA:

13/09/2017



FICHA DE BOCETO



REFERENTE



MUESTRA DE MATERIA PRIMA

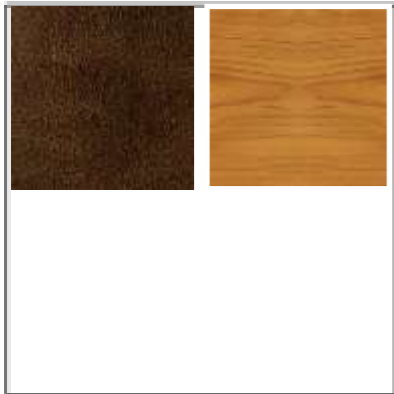

PATRÓN GRÁFICO

PALETA DE COLOR

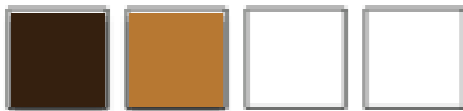

OFICIO

carpintería

talabartería/marroquinería

TECNICA

torno

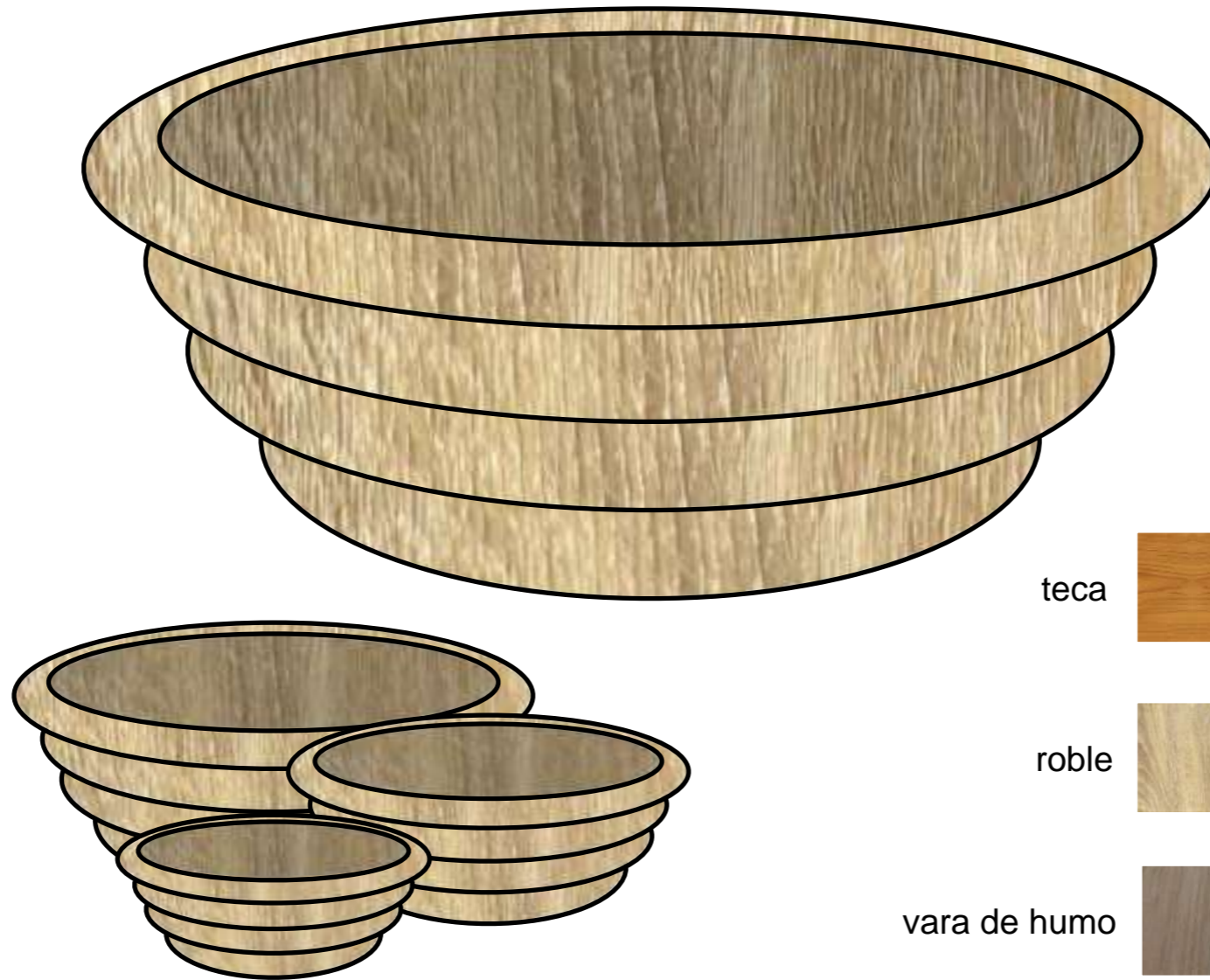

teca



roble



vara de humo

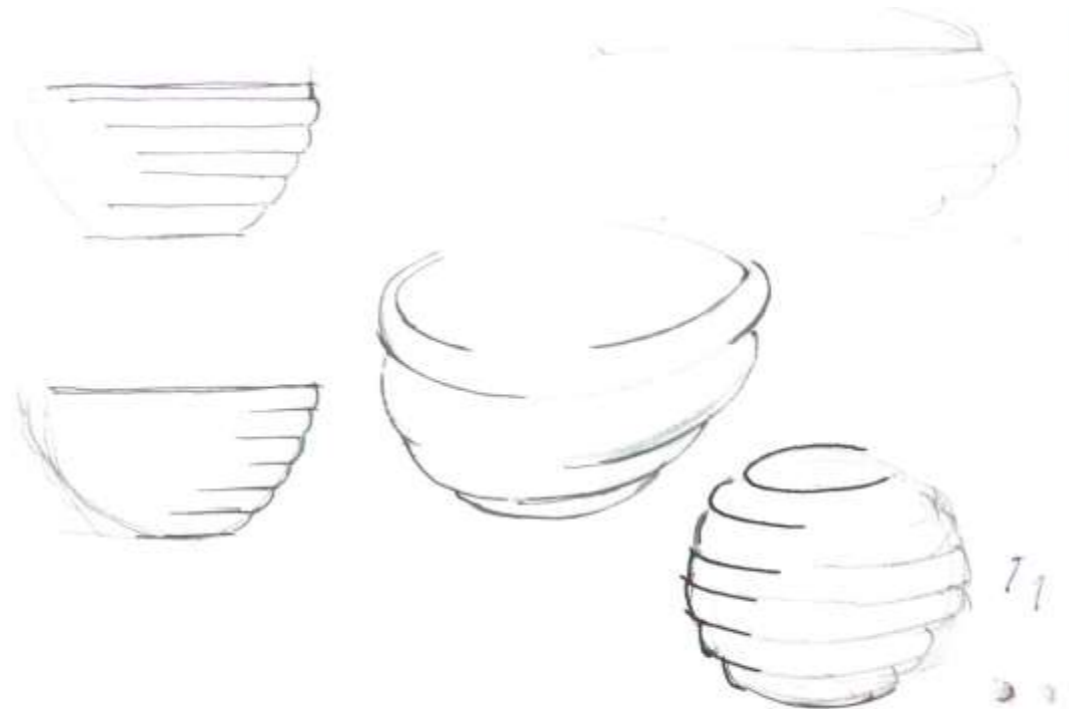

LABORATORIO:

Sucre

PRODUCTO:

cuencos

COMUNIDAD:

Sampues

DISEÑADOR LIDER:

Natalia Quiñones

PROPUESTA REALIZADA POR:

Rafael Barreto

RENDERIZADO POR:

FECHA:

13/09/2017



FICHA DE BOCETO

REFERENTE



MUESTRA DE MATERIA PRIMA



PATRÓN GRÁFICO



PALETA DE COLOR

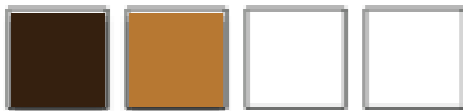

OFICIO

carpintería

talabartería/marroquinería

TECNICA

torno

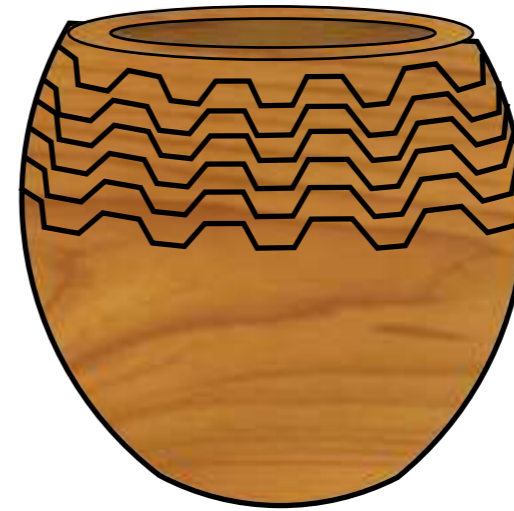
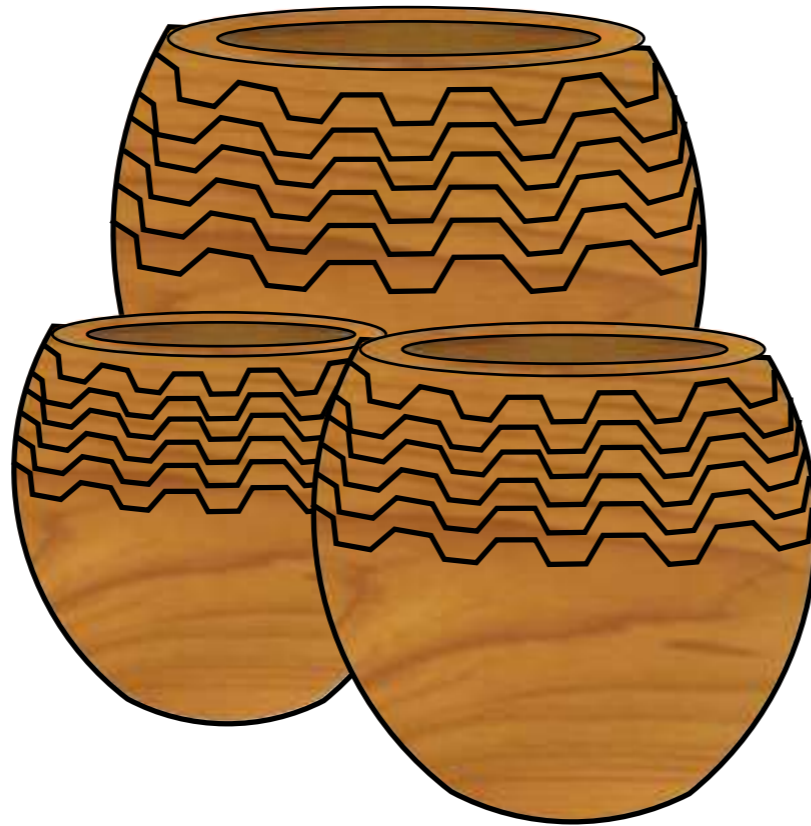

teca



roble



vara de humo



LABORATORIO:

Sucre

PRODUCTO:

cuencos

COMUNIDAD:

Sampues

DISEÑADOR LIDER:

Natalia Quiñones

PROPUESTA REALIZADA POR:

Rafael Barreto

RENDERIZADO POR:

FECHA:

13/09/2017



FICHA DE BOCETO

REFERENTE



MUESTRA DE MATERIA PRIMA



PATRÓN GRÁFICO

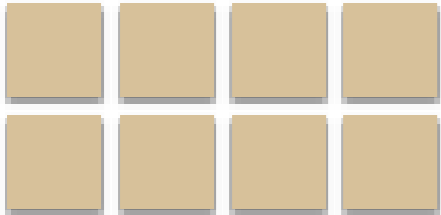

PALETA DE COLOR

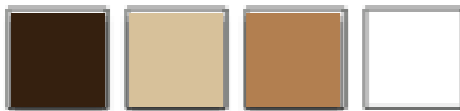

OFICIO

carpintería

TECNICA

torno  
tallado



teca



roble



vara de humo



LABORATORIO:

Sucre

PRODUCTO:

contenedores

COMUNIDAD:

Sampues

DISEÑADOR LIDER:

Natalia Quiñones

PROPUESTA REALIZADA POR:

Rafael Barreto

RENDERIZADO POR:

FECHA:

26/09/2017



FICHA DE BOCETO

REFERENTE



MUESTRA DE MATERIA PRIMA



teca



roble



vara de humo



PATRÓN GRÁFICO

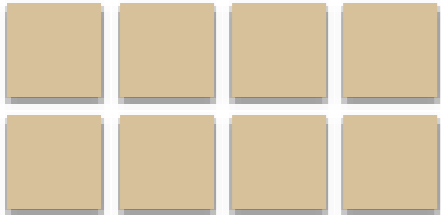

PALETA DE COLOR

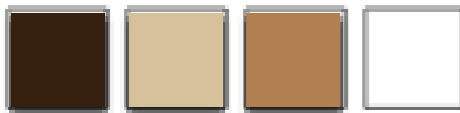

OFICIO

carpintería

TECNICA

torno

LABORATORIO:

Sucre

PRODUCTO:

ensaladera, salsaera  
portacalientes

COMUNIDAD:

Sampues

DISEÑADOR LIDER:

Natalia Quiñones

PROPUESTA REALIZADA POR:

Rafael Barreto

RENDERIZADO POR:

Rafael Barreto

FECHA:

26/09/2017



FICHA DE BOCETO

REFERENTE



MUESTRA DE MATERIA PRIMA



PATRÓN GRÁFICO

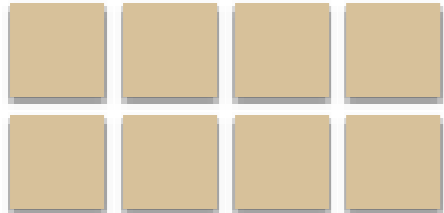

PALETA DE COLOR



OFICIO carpintería

talabartería/marroquinería

TECNICA

torno  
tallado



LABORATORIO:

Sucre

PRODUCTO:

bowls

COMUNIDAD:

Sampues

DISEÑADOR LIDER:

Natalia Quiñones

PROPUESTA REALIZADA POR:

Rafael Barreto

RENDERIZADO POR:

FECHA:

26/09/2017



FICHA DE BOCETO

REFERENTE



MUESTRA DE MATERIA PRIMA



PATRÓN GRÁFICO

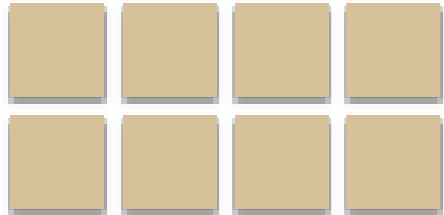

PALETA DE COLOR



OFICIO carpintería

talabartería/marroquinería

TECNICA

torno  
tallado



LABORATORIO:

Sucre

PRODUCTO:

contenedores, cofres

COMUNIDAD:

Sampues

DISEÑADOR LIDER:

Natalia Quiñones

PROPUESTA REALIZADA POR:

Rafael Barreto

RENDERIZADO POR:

FECHA:

26/09/2017



FICHA DE BOCETO

REFERENTE



MUESTRA DE MATERIA PRIMA



PATRÓN GRÁFICO

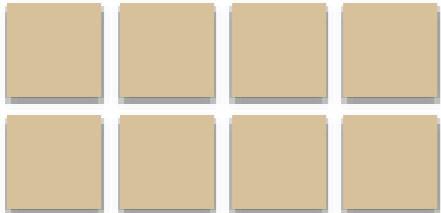

PALETA DE COLOR

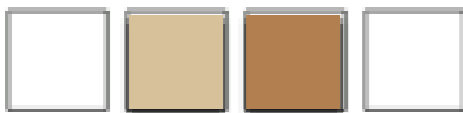

OFICIO carpintería

talabartería/marroquinería

TECNICA

torno  
tallado



LABORATORIO:

Sucre

PRODUCTO:

contenedores

COMUNIDAD:

Sampues

DISEÑADOR LIDER:

Natalia Quiñones

PROPUESTA REALIZADA POR:

Rafael Barreto

RENDERIZADO POR:

FECHA:

26/09/2017



FICHA DE BOCETO

REFERENTE



MUESTRA DE MATERIA PRIMA



PATRÓN GRÁFICO

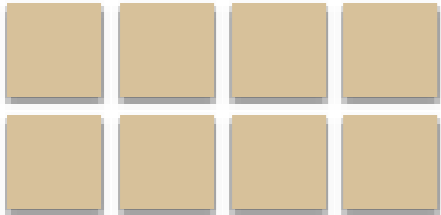

PALETA DE COLOR



OFICIO carpintería

talabartería/marroquinería

TECNICA

torno  
tallado



LABORATORIO:

Sucre

PRODUCTO:

bowls

COMUNIDAD:

Sampues

DISEÑADOR LIDER:

Natalia Quiñones

PROPUESTA REALIZADA POR:

Rafael Barreto

RENDERIZADO POR:

FECHA:

26/09/2017



FICHA DE BOCETO





Referente

# SUCRE

## muestra



## CONTENEDORES

**Municipio:** Sampués, Sucre

**Materia prima:** Teca- Roble- Vara de humo

**Técnica:** Carpintería- Talla y torno

**Medidas:** Grande Ø26cm x 22cm

Mediana Ø24cm x 26cm

Pequeña Ø22cm x 30cm

**Costo:** \$65.000 - \$55.000 - \$45.000

**Capacidad producción:** 20Un

**Artesano:** Jorge Cujar – Ciro de la Barrera –  
Eduardo Portacio

**Diseñador líder:** Natalia Quiñones

**Diseñador:** Rafael Barreto

**Región cultural:** Caribe



Referente

## muestra



# BOWLS TALLADOS

**Municipio:** Sampués, Sucre

**Materia prima:** Teca- Roble- Vara de humo

**Técnica:** Carpintería- Talla y torno

**Medidas:** Grande Ø10cm x 20cm

Mediana Ø8cm x 16cm

Pequeña Ø6cm x 12cm

**Costo:** \$35.000 - \$32.000 - \$30.000

**Capacidad producción:** 20Un

**Artesano:** Jorge Cujar – Ciro de la Barrera –  
Eduardo Portacio

**Diseñador líder:** Natalia Quiñones

**Diseñador:** Rafael Barreto

**Región cultural:** Caribe



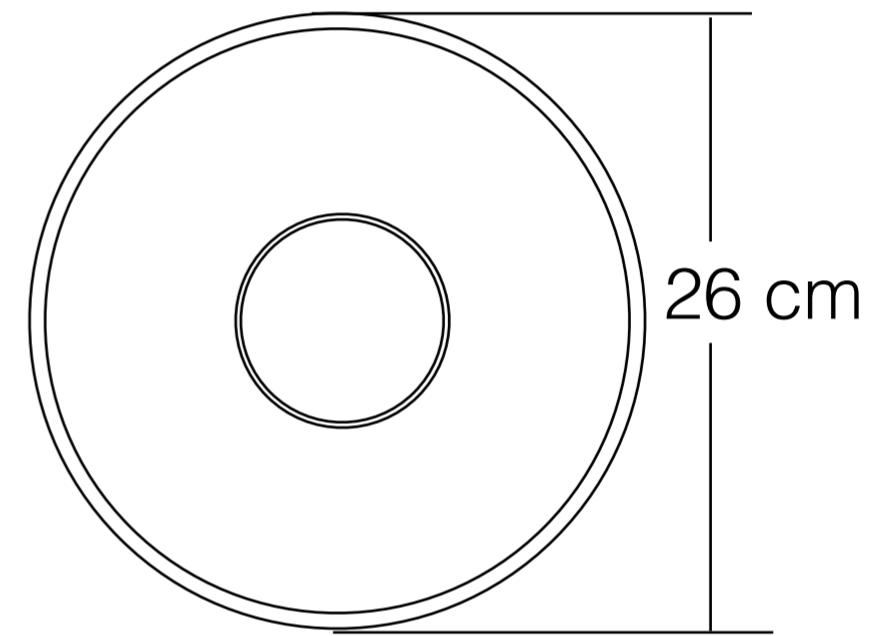
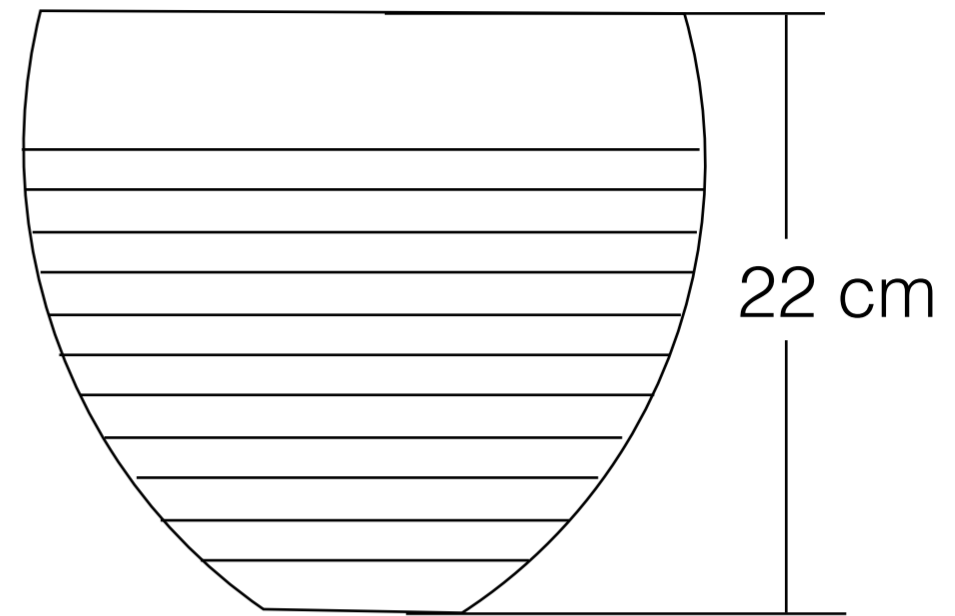

No.	Pieza	Material	Cant	Porc%
	contenedor grande	madera	1 pie	

**Tabla de Componentes**

<b>Nombre de la pieza</b> contenedor grande		<b>Referencia:</b> ESC.	
<b>Oficio:</b> carpinteria/ebanisteria	<b>Tecnica:</b> torno	<b>Materia Prima:</b> madera (teca y roble)	
<b>Especificaciones Tecnicas:</b> pieza en madera, ensamble de roble y teca, tallado a través de torno mediante el uso de formones			
<b>Color:</b> natural	<b>Capacidad de Producción / mes:</b> 40	<b>Dimensiones Generales</b>	
<b>Peso (gr.):</b> 3 kg	<b>Precio Unitario</b> \$50.000	<b>Precio por Mayor</b>	<b>Largo:</b>
<b>Artesano:</b> jorge cujar	<b>Telefono:</b> 320 721 78 39		<b>Ancho:</b>
<b>Grupo o Taller:</b> Muebles ELY	<b>Departamento:</b> Sucre	<b>Municipio:</b> Sampues	<b>Alto:</b> 22 cm
<b>Certificado Hecho a mano:</b> <input type="checkbox"/> Si <input checked="" type="checkbox"/> No	<b>Centro Poblado:</b> N/A	<input type="checkbox"/> Resguardo Caserio	<input type="checkbox"/> Localidad Vereda
<b>Observaciones:</b>		<input type="checkbox"/> N/A Corregimiento	
<b>Responsable:</b> Rafael Barreto	<b>Dibujante:</b> Rafael Barreto	<input type="checkbox"/> Referentes	<input type="checkbox"/> Línea
<b>Aprobado por:</b> Natalia Quiñones / Ana Maria Fries	<b>Fecha:</b> 15/11/2017	<input checked="" type="checkbox"/> Muestra	<input type="checkbox"/> Terminado <input type="checkbox"/> En Proceso

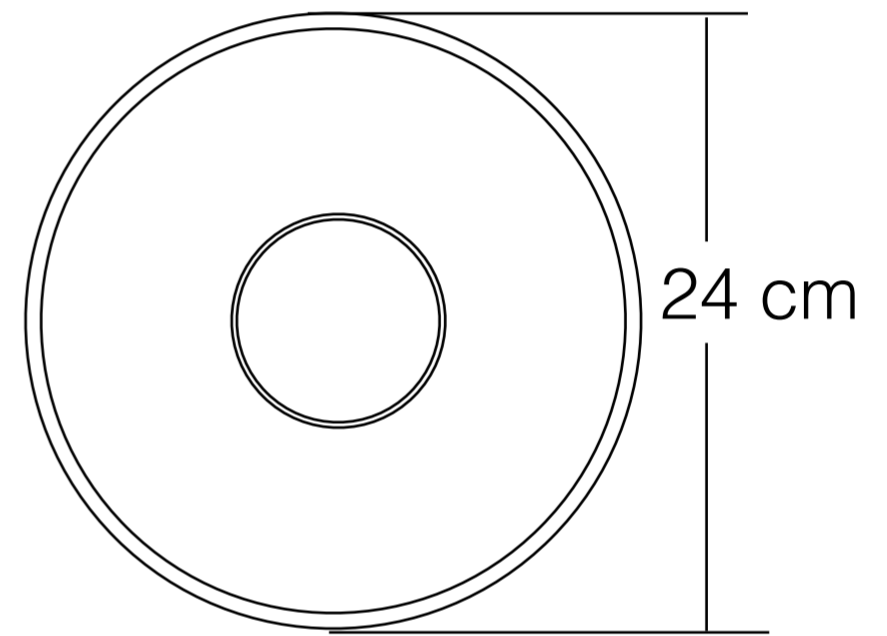
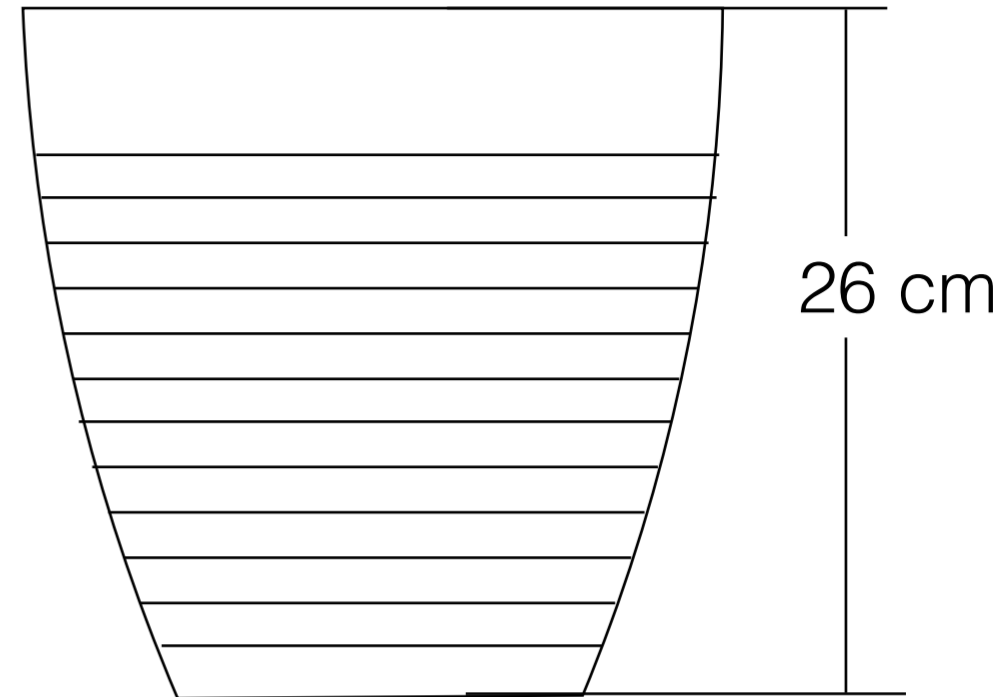

No.	Pieza	Material	Cant	Porc%
	contenedor mediano	madera	1 pie	

**Tabla de Componentes**

<b>Nombre de la pieza</b> contenedor mediano		<b>Referencia:</b> ESC.	
<b>Oficio:</b> carpinteria/ebanisteria	<b>Tecnica:</b> torno	<b>Materia Prima:</b> madera (teca y roble)	
<b>Especificaciones Tecnicas:</b> pieza en madera, ensamble de roble y teca, tallado a través de torno mediante el uso de formones			
<b>Color:</b> natural	<b>Capacidad de Producción / mes:</b> 40		<b>Dimensiones Generales</b>
<b>Peso (gr.):</b> 3 kg	<b>Precio Unitario</b> \$45.000	<b>Precio por Mayor</b>	<b>Largo:</b>
<b>Artesano:</b> jorge cujar	<b>Telefono:</b> 320 721 78 39		<b>Ancho:</b>
<b>Grupo o Taller:</b> Muebles ELY	<b>Departamento:</b> Sucre	<b>Municipio:</b> Sampues	
<b>Certificado Hecho a mano:</b> <input type="checkbox"/> Si <input checked="" type="checkbox"/> No	<b>Centro Poblado:</b> N/A	<input type="checkbox"/> Resguardo Caserio	<input type="checkbox"/> Localidad Vereda <input type="checkbox"/> N/A Corregimiento
<b>Observaciones:</b>			Terminado En Proceso
<b>Responsable:</b> Rafael Barreto		<b>Dibujante:</b> Rafael Barreto	
<b>Aprobado por:</b> Natalia Quiñones / Ana Maria Fries		<b>Fecha:</b> 15/11/2017	<input type="checkbox"/> Referentes <input type="checkbox"/> Línea <b>Muestra</b> <input checked="" type="checkbox"/> <input type="checkbox"/>

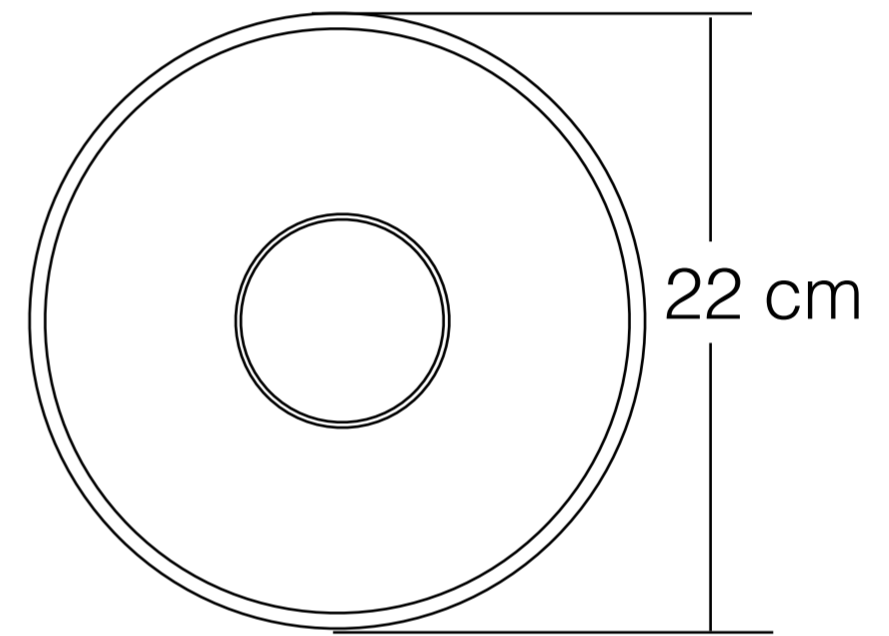
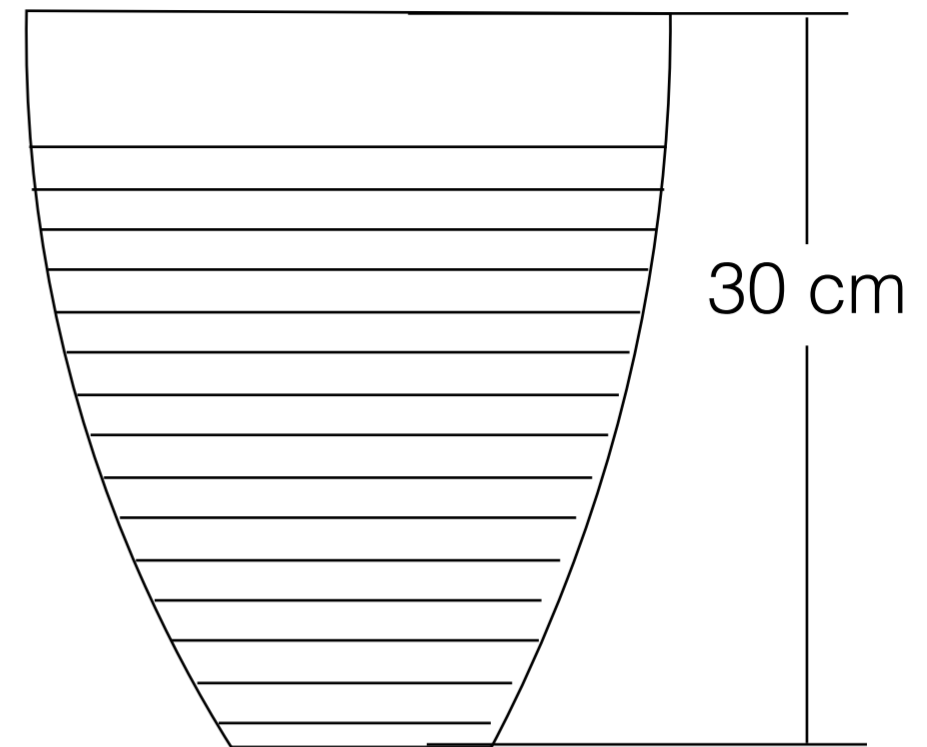

No.	Pieza	Material	Cant	Porc%
	contenedor pequeño	madera	1 pie	

**Tabla de Componentes**

<b>Nombre de la pieza</b> contenedor pequeño		<b>Referencia:</b> ESC.	
<b>Oficio:</b> carpinteria/ebanisteria	<b>Tecnica:</b> torno	<b>Materia Prima:</b> madera (teca y roble)	
<b>Especificaciones Tecnicas:</b> pieza en madera, ensamble de roble y teca, tallado a través de torno mediante el uso de formones			
<b>Color:</b> natural	<b>Capacidad de Producción / mes:</b> 40		<b>Dimensiones Generales</b>
<b>Peso (gr.):</b> 3 kg	<b>Precio Unitario</b> \$40.000	<b>Precio por Mayor</b>	<b>Largo:</b>
<b>Artesano:</b> jorge cujar	<b>Telefono:</b> 320 721 78 39		<b>Ancho:</b>
<b>Grupo o Taller:</b> Muebles ELY	<b>Departamento:</b> Sucre	<b>Municipio:</b> Sampues	
<b>Certificado Hecho a mano:</b> <input type="checkbox"/> Si <input checked="" type="checkbox"/> No	<b>Centro Poblado:</b> N/A	<input type="checkbox"/> Resguardo Caserío	<input type="checkbox"/> Localidad Vereda <input type="checkbox"/> N/A Corregimiento
<b>Observaciones:</b>			<b>Terminado</b> <input type="checkbox"/> <b>En Proceso</b> <input checked="" type="checkbox"/>
<b>Responsable:</b> Rafael Barreto		<b>Dibujante:</b> Rafael Barreto	
<b>Aprobado por:</b> Natalia Quiñones / Ana Maria Fries		<b>Fecha:</b> 15/11/2017	<input type="checkbox"/> Referentes <input type="checkbox"/> Línea <b>Muestra</b> <input checked="" type="checkbox"/> <input type="checkbox"/>

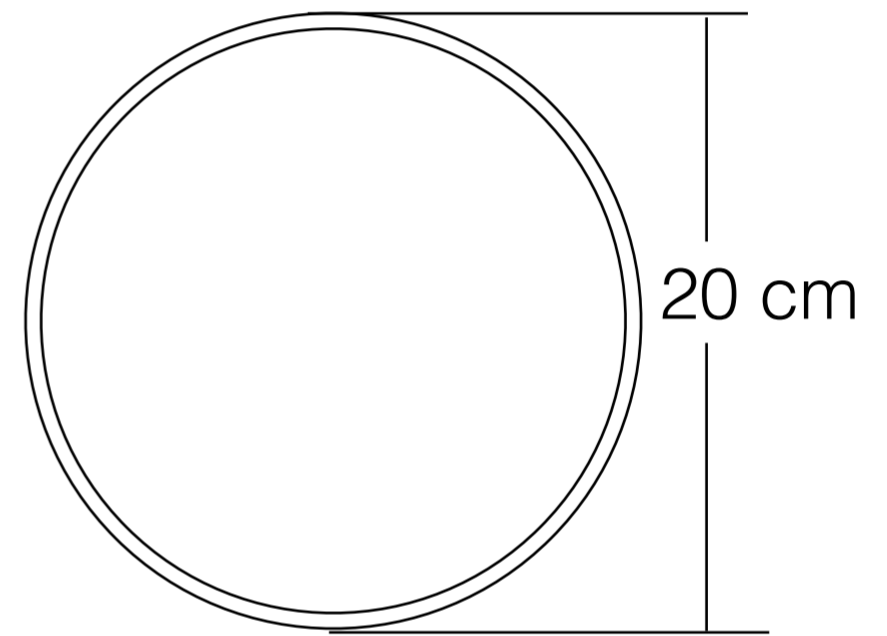
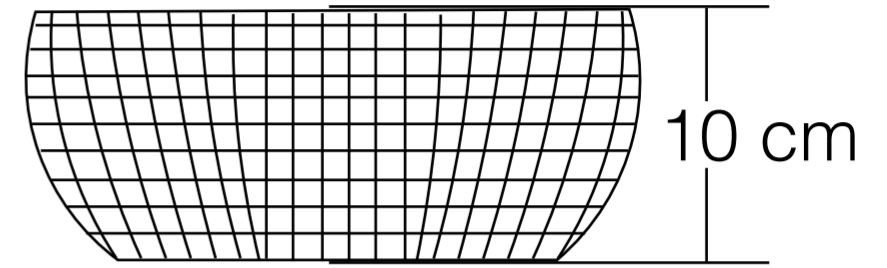

No.	Pieza	Material	Cant	Porc%
	bowl grande	madera	1 pie	

**Tabla de Componentes**

<b>Nombre de la pieza</b> bowl grande		<b>Referencia:</b> ESC.		
<b>Oficio:</b> carpinteria/ebanisteria	<b>Tecnica:</b> torno	<b>Materia Prima:</b> madera (roble)		
<b>Especificaciones Tecnicas:</b> pieza en madera, tallada a través de torno mediante el uso de formones				
<b>Color:</b> natural	<b>Capacidad de Producción / mes:</b> 40		<b>Dimensiones Generales</b>	
<b>Peso (gr.):</b> 3 kg	<b>Precio Unitario</b> \$40.000	<b>Precio por Mayor</b>	<b>Largo:</b>	<b>Ancho:</b>
<b>Artesano:</b> jorge cujar	<b>Telefono:</b> 320 721 78 39		<b>Alto:</b> 10 cm	<b>Diametro:</b> 20 cm
<b>Grupo o Taller:</b> Muebles ELY	<b>Departamento:</b> Sucre	<b>Municipio:</b> Sampues		
<b>Certificado Hecho a mano:</b> <input type="checkbox"/> Si <input checked="" type="checkbox"/> No	<b>Centro Poblado:</b> N/A	<input type="checkbox"/> Resguardo Caserio	<input type="checkbox"/> Localidad Vereda	<input type="checkbox"/> N/A Corregimiento
<b>Observaciones:</b>				<b>Terminado</b> <input type="checkbox"/> <b>En Proceso</b> <input checked="" type="checkbox"/>
<b>Responsable:</b> Rafael Barreto		<b>Dibujante:</b> Rafael Barreto		
<b>Aprobado por:</b> Natalia Quiñones / Ana Maria Fries		<b>Fecha:</b> 15/11/2017	<input type="checkbox"/> Referentes	<input type="checkbox"/> Línea

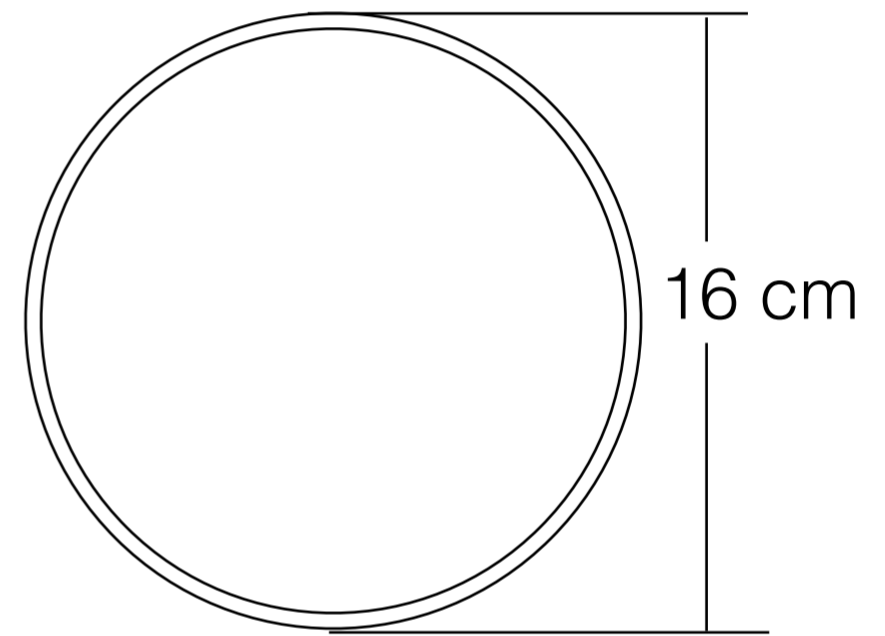
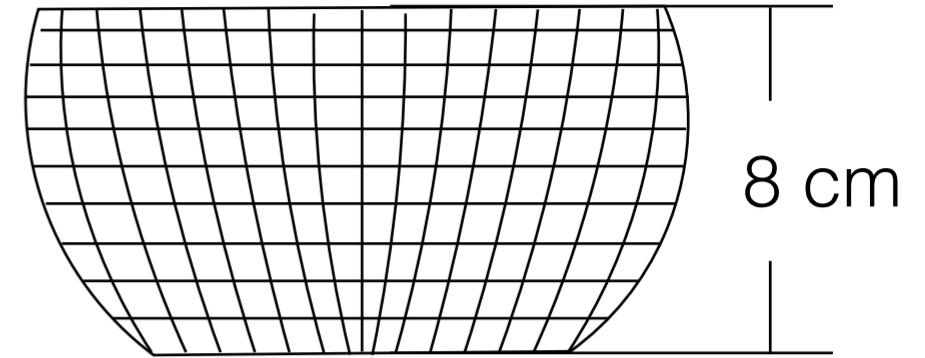

No.	Pieza	Material	Cant	Porc%
	bowl mediano	madera	1 pie	

**Tabla de Componentes**

<b>Nombre de la pieza</b> bowl mediano		<b>Referencia:</b> ESC.	
<b>Oficio:</b> carpinteria/ebanisteria	<b>Tecnica:</b> torno	<b>Materia Prima:</b> madera (roble)	
<b>Especificaciones Tecnicas:</b> pieza en madera, tallada a través de torno mediante el uso de formones			
<b>Color:</b> natural	<b>Capacidad de Producción / mes:</b> 40		<b>Dimensiones Generales</b>
<b>Peso (gr.):</b> 3 kg	<b>Precio Unitario</b> \$38.000	<b>Precio por Mayor</b>	<b>Largo:</b> <b>Ancho:</b> <b>Alto:</b> <b>Diametro:</b>
<b>Artesano:</b> jorge cujar	<b>Telefono:</b> 320 721 78 39		8 cm      16 cm
<b>Grupo o Taller:</b> Muebles ELY	<b>Departamento:</b> Sucre	<b>Municipio:</b> Sampues	
<b>Certificado Hecho a mano:</b> <input type="checkbox"/> Si <input checked="" type="checkbox"/> No	<b>Centro Poblado:</b> N/A	<input type="checkbox"/> Resguardo Caserio	<input type="checkbox"/> Localidad Vereda <input type="checkbox"/> N/A Corregimiento
<b>Observaciones:</b>			<b>Terminado</b> <input type="checkbox"/> <b>En Proceso</b> <input type="checkbox"/>
<b>Responsable:</b> Rafael Barreto		<b>Dibujante:</b> Rafael Barreto	
<b>Aprobado por:</b> Natalia Quiñones / Ana Maria Fries		<b>Fecha:</b> 15/11/2017	<input type="checkbox"/> Referentes <input type="checkbox"/> Línea <b>Muestra</b> <input checked="" type="checkbox"/> <input type="checkbox"/>

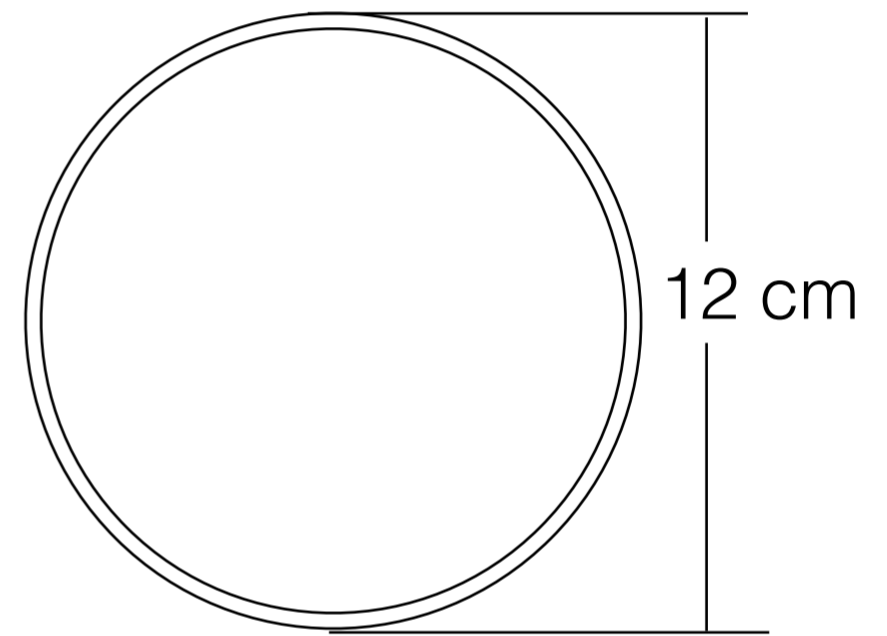
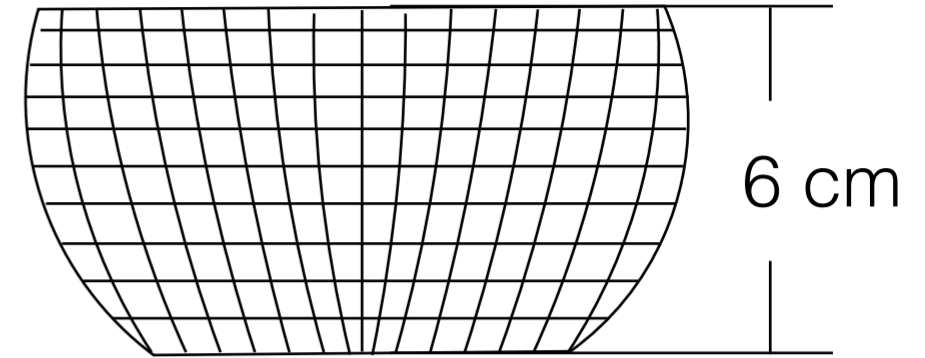

No.	Pieza	Material	Cant	Porc%
	bowl pequeño	madera	1 pie	

**Tabla de Componentes**

<b>Nombre de la pieza</b> bowl pequeño		<b>Referencia:</b> ESC.	
<b>Oficio:</b> carpinteria/ebanisteria	<b>Tecnica:</b> torno	<b>Materia Prima:</b> madera (roble)	
<b>Especificaciones Tecnicas:</b> pieza en madera, tallada a través de torno mediante el uso de formones			
<b>Color:</b> natural	<b>Capacidad de Producción / mes:</b> 40		<b>Dimensiones Generales</b>
<b>Peso (gr.):</b> 3 kg	<b>Precio Unitario</b> \$35.000	<b>Precio por Mayor</b>	<b>Largo:</b> <b>Ancho:</b> <b>Alto:</b> <b>Diametro:</b>
<b>Artesano:</b> jorge cujar	<b>Telefono:</b> 320 721 78 39		6 cm      12 cm
<b>Grupo o Taller:</b> Muebles ELY	<b>Departamento:</b> Sucre	<b>Municipio:</b> Sampues	
<b>Certificado Hecho a mano:</b> <input type="checkbox"/> Si <input checked="" type="checkbox"/> No	<b>Centro Poblado:</b> N/A	<input type="checkbox"/> Resguardo Caserio	<input type="checkbox"/> Localidad Vereda <input type="checkbox"/> N/A Corregimiento
<b>Observaciones:</b>			<b>Terminado</b> <b>En Proceso</b>
<b>Responsable:</b> Rafael Barreto		<b>Dibujante:</b> Rafael Barreto	
<b>Aprobado por:</b> Natalia Quiñones / Ana Maria Fries		<b>Fecha:</b> 15/11/2017	<input type="checkbox"/> Referentes <input type="checkbox"/> Línea <b>Muestra</b> <input checked="" type="checkbox"/> <input type="checkbox"/>