



artesanías de colombia

Proyecto “Ampliación de cobertura geográfica y poblacional”

**Fichas de diseño de producto
Laboratorio de Diseño e
Innovación de Bolívar**

**Manuel Ernesto Rodríguez Acosta
Juvenal J. Miranda M.**

Bogotá, D.C. Abril 2016

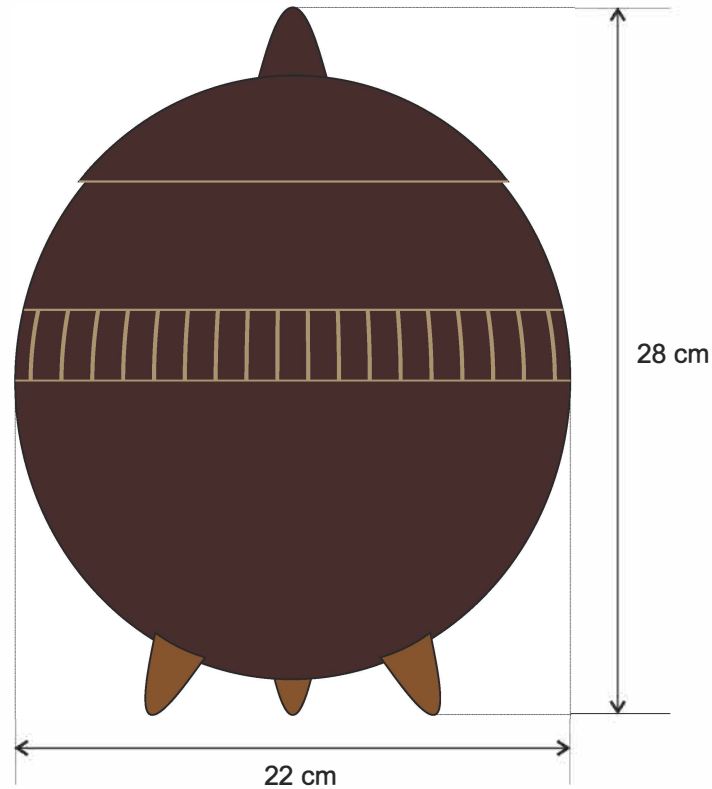

No.	Pieza	Material	Cant	Porc%
1	Tapa	Totumo	1	20
2	Cuerpo	Totumo	1	70
3	Patas	Madera	3	10
Tabla de Componentes				

Nombre de la pieza: Contenedor cerrado con patas		Referencia: 162-BolMag-C1L-LV		Esc. 1:3	
Oficio: Trabajo en Totumo		Técnica: Armado y Talla		Materia Prima: Totumo	
Especificaciones Técnicas: Cuerpo y tapa de totumo ahumado y tallado; Patas de madera lijadas, acabado con cera de abejas					
Color: Crudo ahumado		Capacidad de Producción / mes: 50		Dimensiones Generales	
Peso (gr.): Sin dato		Precio Unitario 82,000		Precio por Mayor 78,000	
Artesano: Luis Villadiego		Telefono: 321 644 6676		Largo: 28 cm	
Grupo o Taller: Luis Villadiego		Departamento: Bolívar		Municipio: Magangue	
Certificado Hecho a mano: <input type="checkbox"/> Si <input checked="" type="checkbox"/> No		Centro Poblado: Barranca Yuca		<input type="checkbox"/> Resguardo <input type="checkbox"/> Localidad <input type="checkbox"/> N/A <input type="checkbox"/> Casero <input type="checkbox"/> Vereda <input checked="" type="checkbox"/> Corregimiento	
Observaciones: Tamaño L				Terminado <input type="checkbox"/> En Proceso <input type="checkbox"/>	
Responsable: Manuel Rodríguez			Dibujante: Juvenal J. Miranda M.		
Aprobado por: Comité de Diseño Bogotá			Fecha: 20/06/2016		<input type="checkbox"/> Referentes <input type="checkbox"/> Línea <input checked="" type="checkbox"/> Muestra

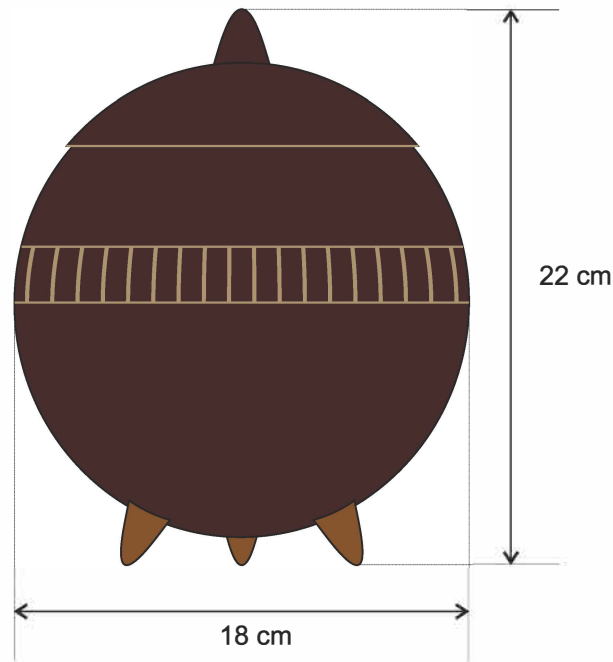

1	Tapa	Totumo	1	20
2	Cuerpo	Totumo	1	70
3	Patas	Madera	3	10
No.	Pieza	Material	Cant	Porc%

Tabla de Componentes

Nombre de la pieza Contenedor cerrado con patas		Referencia: 162-BolMag-C1M-LV		ESC. 1:3	
Oficio: Trabajo en Totumo		Técnica: Armado y Talla		Materia Prima: Totumo	
Especificaciones Técnicas: Cuerpo y tapa de totumo ahumado y tallado; Patas de madera lijadas, acabado con cera de abejas					
Color: Crudo ahumado		Capacidad de Producción / mes: 50		Dimensiones Generales	
Peso (gr.): Sin dato		Precio Unitario 72,000		Precio por Mayor 68,500	
Artesano: Luis Villadiego		Telefono: 321 644 6676		Largo: 22 cm	
Grupo o Taller: Luis Villadiego		Departamento: Bolívar		Municipio: Magangue	
Certificado Hecho a mano: <input type="checkbox"/> Si <input checked="" type="checkbox"/> No		Centro Poblado: Barranca Yuca		<input type="checkbox"/> Resguardo <input type="checkbox"/> Localidad <input type="checkbox"/> N/A <input type="checkbox"/> Caserío <input type="checkbox"/> Vereda <input checked="" type="checkbox"/> Corregimiento	
Observaciones: Tamaño M				Terminado <input type="checkbox"/> En Proceso <input type="checkbox"/>	
Responsable: Manuel Rodríguez			Dibujante: Juvenal J. Miranda M.		
Aprobado por: Comité de Diseño Bogotá			Fecha: 20/06/2016		<input type="checkbox"/> Referentes <input type="checkbox"/> Línea <input checked="" type="checkbox"/> Muestra

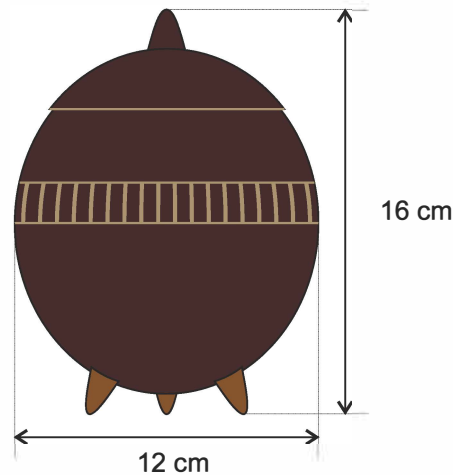

1	Tapa	Totumo	1	20
2	Cuerpo	Totumo	1	70
3	Patas	Madera	3	10
No.	Pieza	Material	Cant	Porc%

Tabla de Componentes

Nombre de la pieza: Contenedor cerrado con patas		Referencia: 162-BolMag-C1S-LV		ESC. 1:3	
Oficio: Trabajo en Totumo		Técnica: Armado y Talla		Materia Prima: Totumo	
Especificaciones Técnicas: Cuerpo y tapa de totumo ahumado y tallado; Patas de madera lijadas, acabado con cera de abejas					
Color: Crudo ahumado		Capacidad de Producción / mes: 50		Dimensiones Generales	
Peso (gr.): Sin dato		Precio Unitario 56,000		Precio por Mayor 53,500	
Artesano: Luis Villadiego		Telefono: 321 644 6676		Largo: 16 cm	
Grupo o Taller: Luis Villadiego		Departamento: Bolívar		Municipio: Magangue	
Certificado Hecho a mano: <input type="checkbox"/> Si <input checked="" type="checkbox"/> No		Centro Poblado: Barranca Yuca		<input type="checkbox"/> Resguardo <input type="checkbox"/> Localidad <input type="checkbox"/> N/A <input type="checkbox"/> Caserío <input type="checkbox"/> Vereda <input checked="" type="checkbox"/> Corregimiento	
Observaciones: Tamaño S				Terminado <input type="checkbox"/> En Proceso <input type="checkbox"/>	
Responsable: Manuel Rodríguez			Dibujante: Juvenal J. Miranda M.		
Aprobado por: Comité de Diseño Bogotá			Fecha: 20/06/2016		<input type="checkbox"/> Referentes <input type="checkbox"/> Línea <input checked="" type="checkbox"/> Muestra <input type="checkbox"/>



1	Contenedor gd.	Totumo y madera	1	34
2	Contenedor md.	Totumo y madera	1	33
3	Contenedor pq.	Totumo y madera	1	33
No.	Pieza	Material	Cant	Porc%
Tabla de Componentes				

Nombre de la pieza Juego de contenedores cerrados con patas		Referencia: 162-BolMag-CT1-LV		Esc. N.A.	
Oficio: Trabajo en Totumo		Técnica: Armado y Talla		Materia Prima: Totumo	
Especificaciones Técnicas: Juego de tres contenedores en tamaño grande (L), mediano (M) y pequeño (S) Cuerpo y tapa de totumo ahumado y tallado; Patas de madera lijadas, acabado con cera de abejas					
Color: Crudo ahumado		Capacidad de Producción / mes: 50		Dimensiones Generales	
Peso (gr.): Sin dato		Precio Unitario 210,000		Precio por Mayor 200,000	
Artesano: Luis Villadiego		Telefono: 321 644 6676		Largo: Ancho: Alto: Diámetro:	
Grupo o Taller: Luis Villadiego		Departamento: Bolívar		Municipio: Magangue	
Certificado Hecho a mano: <input type="checkbox"/> Si <input checked="" type="checkbox"/> No		Centro Poblado: Barranca Yuca		<input type="checkbox"/> Resguardo <input type="checkbox"/> Localidad <input type="checkbox"/> N/A <input type="checkbox"/> Caserío <input type="checkbox"/> Vereda <input checked="" type="checkbox"/> Corregimiento	
Observaciones: (*) Tamaños= L: Ø22, h:28; M: Ø18, h:22; S: Ø12, h:16					
Responsable: Manuel Rodríguez			Dibujante: Juvenal J. Miranda M.		
Aprobado por: Comité de Diseño Bogotá			Fecha: 20/06/2016		<input type="checkbox"/> Referentes <input type="checkbox"/> Línea Muestra <input checked="" type="checkbox"/> <input type="checkbox"/>

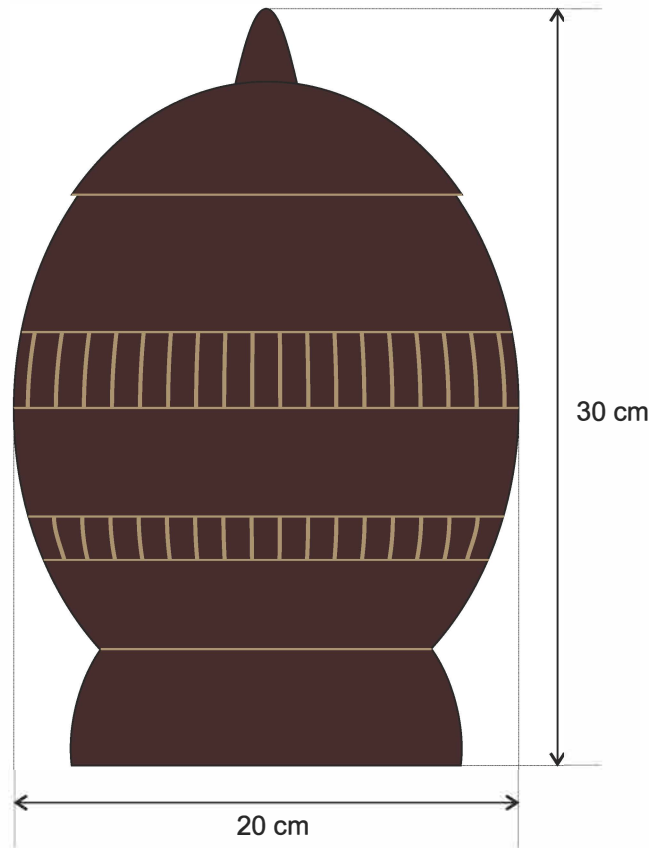

1	Tapa	Totumo	1	15
2	Cuerpo	Totumo	1	70
3	Base	Totumo	1	15
No.	Pieza	Material	Cant	Porc%

Tabla de Componentes

Nombre de la pieza: Contenedor cerrado con base		Referencia: 162-BolMag-C2L-LV		Esc. 1:3	
Oficio: Trabajo en Totumo		Técnica: Armado y Talla		Materia Prima: Totumo	
Especificaciones Técnicas: Cuerpo, base y tapa de totumo ahumado y tallado					
Color: Crudo ahumado		Capacidad de Producción / mes: 50		Dimensiones Generales	
Peso (gr.): Sin dato		Precio Unitario 82,000		Precio por Mayor 78,000	
Artesano: Luis Villadiego		Teléfono: 321 644 6676		Largo: 30 cm	
Grupo o Taller: Luis Villadiego		Departamento: Bolívar		Municipio: Magangue	
Certificado Hecho a mano: <input type="checkbox"/> Si <input checked="" type="checkbox"/> No		Centro Poblado: Barranca Yuca		<input type="checkbox"/> Resguardo <input type="checkbox"/> Localidad <input type="checkbox"/> N/A <input type="checkbox"/> Caserío <input type="checkbox"/> Vereda <input checked="" type="checkbox"/> Corregimiento	
Observaciones: Tamaño L				Terminado <input type="checkbox"/> En Proceso <input type="checkbox"/>	
Responsable: Manuel Rodríguez			Dibujante: Juvenal J. Miranda M.		
Aprobado por: Comité de Diseño Bogotá			Fecha: 20/06/2016		<input type="checkbox"/> Referentes <input type="checkbox"/> Línea <input checked="" type="checkbox"/> Muestra

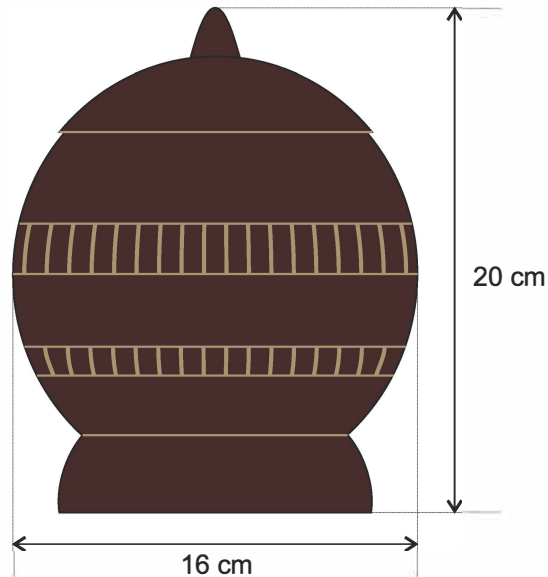

1	Tapa	Totumo	1	15
2	Cuerpo	Totumo	1	70
3	Base	Totumo	1	15
No.	Pieza	Material	Cant	Porc%

Tabla de Componentes

Nombre de la pieza Contenedor cerrado con base		Referencia: 162-BolMag-C2M-LV		ESC. 1:3	
Oficio: Trabajo en Totumo		Técnica: Armado y Talla		Materia Prima: Totumo	
Especificaciones Técnicas:					
Cuerpo, base y tapa de totumo ahumado y tallado					
Color: Crudo ahumado		Capacidad de Producción / mes: 50		Dimensiones Generales	
Peso (gr.): Sin dato		Precio Unitario 72,000		Precio por Mayor 68,500	
Artesano: Luis Villadiego		Telefono: 321 644 6676		Largo: 20 cm	
Grupo o Taller: Luis Villadiego		Departamento: Bolívar		Municipio: Magangue	
Certificado Hecho a mano: <input type="checkbox"/> Si <input checked="" type="checkbox"/> No		Centro Poblado: Barranca Yuca		<input type="checkbox"/> Resguardo <input type="checkbox"/> Localidad <input type="checkbox"/> N/A <input type="checkbox"/> Caserío <input type="checkbox"/> Vereda <input checked="" type="checkbox"/> Corregimiento	
Observaciones:				Terminado <input type="checkbox"/> En Proceso <input type="checkbox"/>	
Tamaño M					
Responsable: Manuel Rodríguez			Dibujante: Juvenal J. Miranda M.		
Aprobado por: Comité de Diseño Bogotá			Fecha: 20/06/2016		<input type="checkbox"/> Referentes <input type="checkbox"/> Línea <input checked="" type="checkbox"/> Muestra

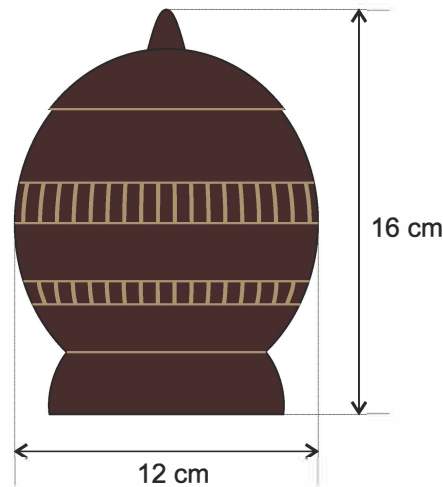

1	Tapa	Totumo	1	15
2	Cuerpo	Totumo	1	70
3	Base	Totumo	1	15
No.	Pieza	Material	Cant	Porc%

Tabla de Componentes

Nombre de la pieza Contenedor cerrado con base		Referencia: 162-BolMag-C2S-LV		ESC. 1:3	
Oficio: Trabajo en Totumo		Técnica: Armado y Talla		Materia Prima: Totumo	
Especificaciones Técnicas:					
Cuerpo, base y tapa de totumo ahumado y tallado					
Color: Crudo ahumado		Capacidad de Producción / mes: 50		Dimensiones Generales	
Peso (gr.): Sin dato	Precio Unitario 56,000	Precio por Mayor 53,500	Largo:	Ancho:	Alto: 16 cm
Artesano: Luis Villadiego		Telefono: 321 644 6676		Diámetro: 12 cm	
Grupo o Taller: Luis Villadiego		Departamento: Bolívar		Municipio: Magangue	
Certificado Hecho a mano: <input type="checkbox"/> Si <input checked="" type="checkbox"/> No		Centro Poblado: Barranca Yuca		<input type="checkbox"/> Resguardo <input type="checkbox"/> Localidad <input type="checkbox"/> N/A <input type="checkbox"/> Caserío <input type="checkbox"/> Vereda <input checked="" type="checkbox"/> Corregimiento	
Observaciones: Tamaño S					Terminado
Responsable: Manuel Rodríguez			Dibujante: Juvenal J. Miranda M.		
Aprobado por: Comité de Diseño Bogotá			Fecha: 20/06/2016		<input type="checkbox"/> Referentes <input type="checkbox"/> Línea <input checked="" type="checkbox"/> Muestra <input type="checkbox"/> En Proceso



1	Contenedor gd.	Totumo	1	34
2	Contenedor md.	Totumo	1	33
3	Contenedor pq.	Totumo	1	33
No.	Pieza	Material	Cant	Porc%

Tabla de Componentes

Nombre de la pieza Juego de contenedores cerrados con base		Referencia: 162-BolMag-CB1-LV		Esc. N.A.	
Oficio: Trabajo en Totumo		Técnica: Armado y Talla		Materia Prima: Totumo	
Especificaciones Técnicas: Juego de tres contenedores en tamaño grande (L), mediano (M) y pequeño (S) Cuerpo, tapa y base de totumo ahumado y tallado					
Color: Crudo ahumado		Capacidad de Producción / mes: 50		Dimensiones Generales	
Peso (gr.): Sin dato		Precio Unitario 210,000		Precio por Mayor 200,000	
Artesano: Luis Villadiego		Teléfono: 321 644 6676		Largo: Ancho: Alto: Diámetro:	
Grupo o Taller: Luis Villadiego		Departamento: Bolívar		Municipio: Magangue	
Certificado Hecho a mano: <input type="checkbox"/> Si <input checked="" type="checkbox"/> No		Centro Poblado: Barranca Yuca		<input type="checkbox"/> Resguardo <input type="checkbox"/> Localidad <input type="checkbox"/> N/A <input type="checkbox"/> Caserío <input type="checkbox"/> Vereda <input checked="" type="checkbox"/> Corregimiento	
Observaciones: (*) Tamaños= L: Ø20, h:30; M: Ø16, h:20; S: Ø12, h:16					
Responsable: Manuel Rodríguez			Dibujante: Juvenal J. Miranda M.		
Aprobado por: Comité de Diseño Bogotá			Fecha: 20/06/2016		<input type="checkbox"/> Referentes <input type="checkbox"/> Línea Muestra <input checked="" type="checkbox"/> <input type="checkbox"/>

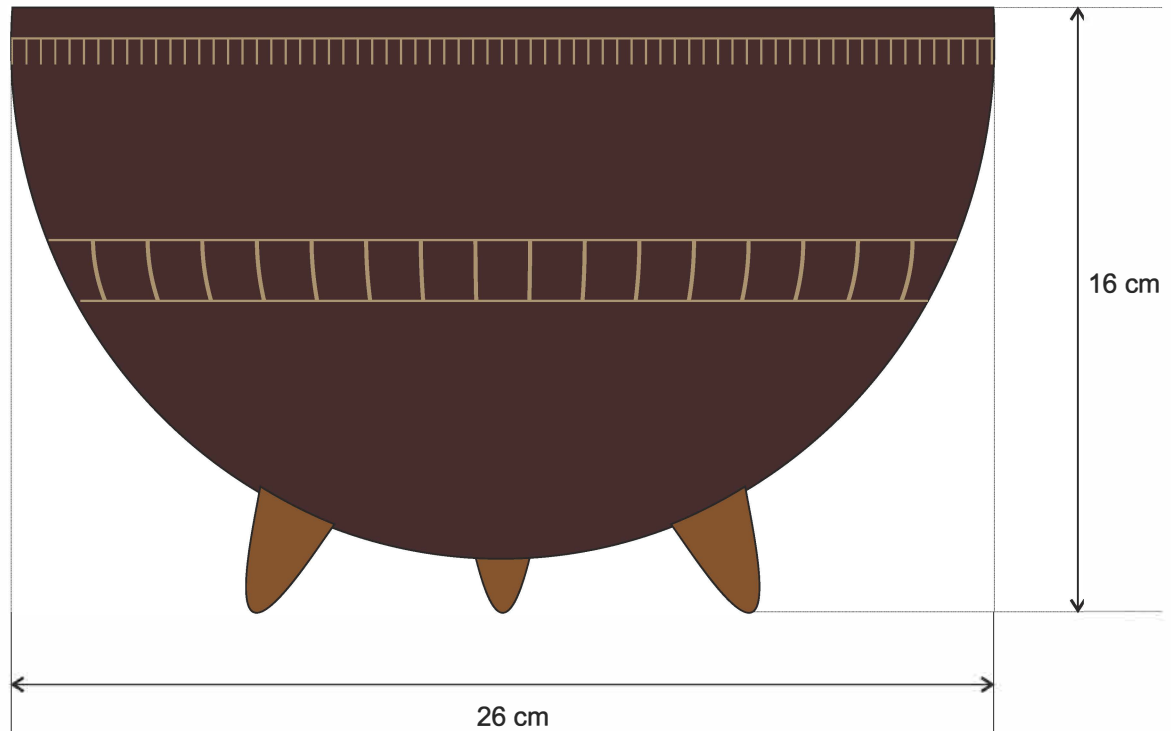

1	Cuerpo	Totumo	1	80
2	Patas	Madera	3	20
No.	Pieza	Material	Cant	Porc%

Tabla de Componentes

Nombre de la pieza: Totumas con patas		Referencia: 162-BolMag-C3L-LV		ESC. 1:2	
Oficio: Trabajo en Totumo		Técnica: Armado y Talla		Materia Prima: Totumo	
Especificaciones Técnicas: Cuerpo de totumo ahumado y tallado; Patas de madera lijadas, acabado con cera de abejas					
Color: Crudo ahumado		Capacidad de Producción / mes: 70		Dimensiones Generales	
Peso (gr.): Sin dato		Precio Unitario 37,000		Precio por Mayor 35,500	
Artesano: Luis Villadiego		Telefono: 321 644 6676		Largo: 16 cm	
Grupo o Taller: Luis Villadiego		Departamento: Bolívar		Municipio: Magangué	
Certificado Hecho a mano: <input type="checkbox"/> Si <input checked="" type="checkbox"/> No		Centro Poblado: Barranca Yuca		<input type="checkbox"/> Resguardo <input type="checkbox"/> Localidad <input type="checkbox"/> N/A <input type="checkbox"/> Caserío <input type="checkbox"/> Vereda <input checked="" type="checkbox"/> Corregimiento	
Observaciones: Tamaño L				Terminado <input type="checkbox"/> En Proceso <input type="checkbox"/> Muestra <input checked="" type="checkbox"/>	
Responsable: Manuel Rodríguez		Dibujante: Juvenal J. Miranda M.			
Aprobado por: Comité de Diseño Bogotá		Fecha: 20/06/2016			
				<input type="checkbox"/> Referentes <input type="checkbox"/> Línea	

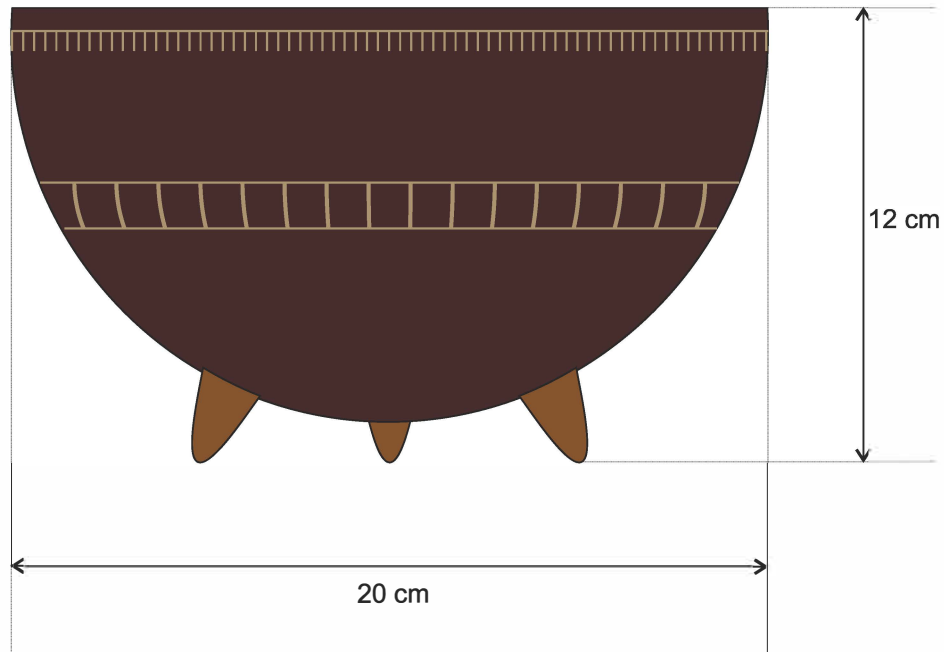

1	Cuerpo	Totumo	1	80
2	Patas	Madera	3	20
No.	Pieza	Material	Cant	Porc%

Tabla de Componentes

Nombre de la pieza: Totumas con patas		Referencia: 162-BolMag-C3M-LV		ESC. 1:2	
Oficio: Trabajo en Totumo		Técnica: Armado y Talla		Materia Prima: Totumo	
Especificaciones Técnicas: Cuerpo de totumo ahumado y tallado; Patas de madera lijadas, acabado con cera de abejas					
Color: Crudo ahumado		Capacidad de Producción / mes: 70		Dimensiones Generales	
Peso (gr.): Sin dato		Precio Unitario 32,000		Precio por Mayor 30,500	
Artesano: Luis Villadiego		Telefono: 321 644 6676		Largo: Ancho: Alto: 12 cm Diámetro: 20 cm	
Grupo o Taller: Luis Villadiego		Departamento: Bolívar		Municipio: Magangué	
Certificado Hecho a mano: <input type="checkbox"/> Si <input checked="" type="checkbox"/> No		Centro Poblado: Barranca Yuca		<input type="checkbox"/> Resguardo <input type="checkbox"/> Localidad <input type="checkbox"/> N/A <input type="checkbox"/> Caserío <input type="checkbox"/> Vereda <input checked="" type="checkbox"/> Corregimiento	
Observaciones: Tamaño M				Terminado <input type="checkbox"/> En Proceso <input type="checkbox"/>	
Responsable: Manuel Rodríguez			Dibujante: Juvenal J. Miranda M.		
Aprobado por: Comité de Diseño Bogotá			Fecha: 20/06/2016		<input type="checkbox"/> Referentes <input type="checkbox"/> Línea <input checked="" type="checkbox"/> Muestra <input type="checkbox"/>

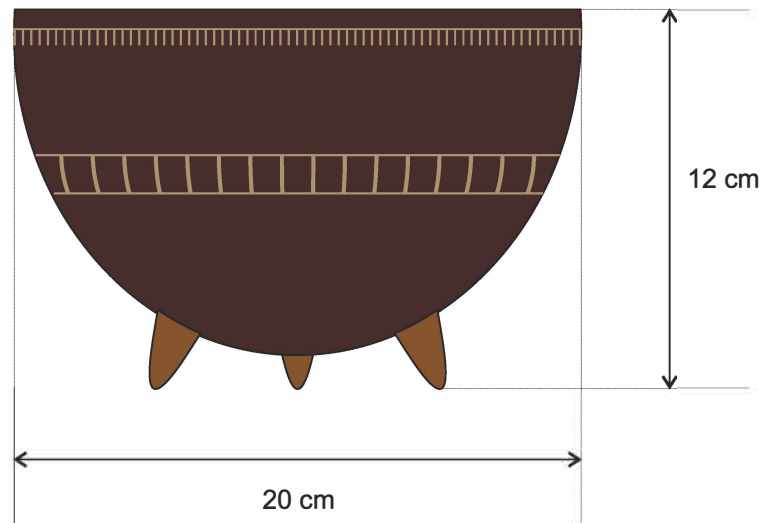

1	Cuerpo	Totumo	1	80
2	Patas	Madera	3	20
No.	Pieza	Material	Cant	Porc%

Tabla de Componentes

Nombre de la pieza: Totumas con patas		Referencia: 162-BolMag-C3S-LV		ESC. 1:2	
Oficio: Trabajo en Totumo		Técnica: Armado y Talla		Materia Prima: Totumo	
Especificaciones Técnicas: Cuerpo de totumo ahumado y tallado; Patas de madera lijadas, acabado con cera de abejas					
Color: Crudo ahumado		Capacidad de Producción / mes: 70		Dimensiones Generales	
Peso (gr.): Sin dato		Precio Unitario 26,000		Precio por Mayor 24,800	
Artesano: Luis Villadiego		Telefono: 321 644 6676		Largo: Ancho: Alto: 10 cm Diámetro: 15 cm	
Grupo o Taller: Luis Villadiego		Departamento: Bolívar		Municipio: Magangué	
Certificado Hecho a mano: <input type="checkbox"/> Si <input checked="" type="checkbox"/> No		Centro Poblado: Barranca Yuca		<input type="checkbox"/> Resguardo <input type="checkbox"/> Localidad <input type="checkbox"/> N/A <input type="checkbox"/> Caserío <input type="checkbox"/> Vereda <input checked="" type="checkbox"/> Corregimiento	
Observaciones: Tamaño S				Terminado <input type="checkbox"/> En Proceso <input type="checkbox"/>	
Responsable: Manuel Rodríguez		Dibujante: Juvenal J. Miranda M.			
Aprobado por: Comité de Diseño Bogotá		Fecha: 20/06/2016			
				<input type="checkbox"/> Referentes <input type="checkbox"/> Línea <input checked="" type="checkbox"/> Muestra <input type="checkbox"/>	



1	Contenedor gd.	Totumo y madera	1	34
2	Contenedor md.	Totumo y madera	1	33
3	Contenedor pq.	Totumo y madera	1	33
No.	Pieza	Material	Cant	Porc%
Tabla de Componentes				

Nombre de la pieza Juego de totumas con patas		Referencia: 162-BolMag-TP1-LV		Esc. N.A.	
Oficio: Trabajo en Totumo		Técnica: Armado y Talla		Materia Prima: Totumo	
Especificaciones Técnicas: Juego de tres totumas en tamaño grande (L), mediano (M) y pequeño (S) Cuerpo de totumo ahumado y tallado; Patas de madera lijadas, acabado con cera de abejas					
Color: Crudo ahumado		Capacidad de Producción / mes: 70		Dimensiones Generales	
Peso (gr.): Sin dato	Precio Unitario 95,000	Precio por Mayor 90,500	Largo:	Ancho:	Alto: (*)
Artesano: Luis Villadiego		Telefono: 321 644 6676		Diametro: (*)	
Grupo o Taller: Luis Villadiego		Departamento: Bolívar		Municipio: Magangue	
Certificado Hecho a mano: <input type="checkbox"/> Si <input checked="" type="checkbox"/> No		Centro Poblado: Barranca Yuca		<input type="checkbox"/> Resguardo <input type="checkbox"/> Localidad <input type="checkbox"/> N/A <input type="checkbox"/> Caserío <input type="checkbox"/> Vereda <input checked="" type="checkbox"/> Corregimiento	
Observaciones: (*) Tamaños= L: Ø26, h:16; M: Ø20, h:12; S: Ø15, h:10					
Responsable: Manuel Rodríguez			Dibujante: Juvenal J. Miranda M.		
Aprobado por: Comité de Diseño Bogotá			Fecha: 20/06/2016		<input type="checkbox"/> Referentes <input type="checkbox"/> Línea <input checked="" type="checkbox"/> Muestra <input type="checkbox"/>

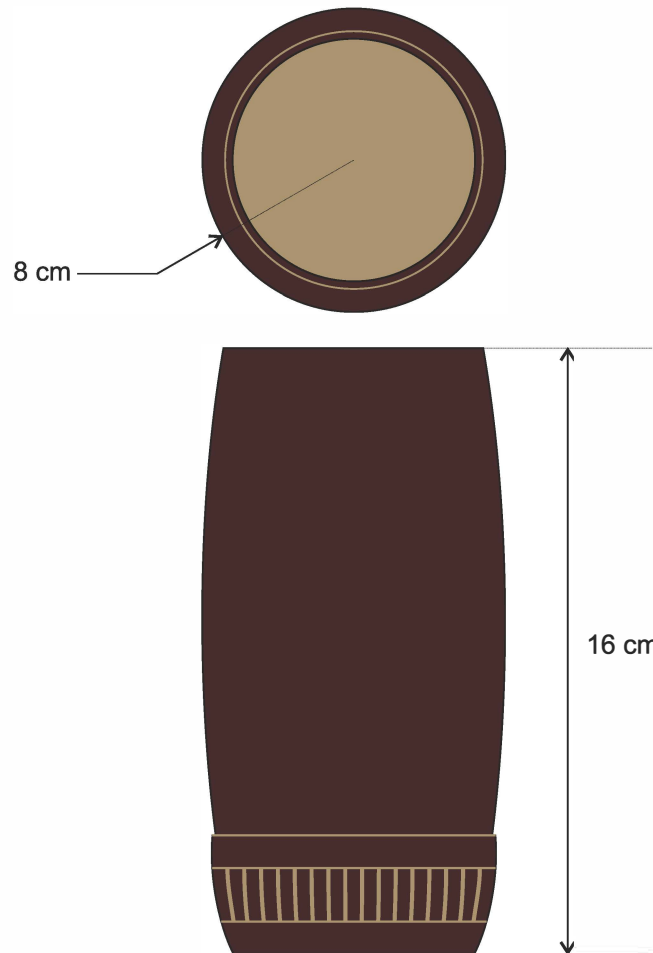

1	Cuerpo	Totumo	1	80
2	Base	Totumo	1	20
No.	Pieza	Material	Cant	Porc%

Tabla de Componentes

Nombre de la pieza Vaso alto		Referencia: 162-BolMag-V1L-LV		ESC. 1:2	
Oficio: Trabajo en Totumo		Técnica: Armado y Talla		Materia Prima: Totumo	
Especificaciones Técnicas:					
Cuerpo y base de totumo ahumado y tallado					
Color: Crudo ahumado		Capacidad de Producción / mes: 100		Dimensiones Generales	
Peso (gr.): Sin dato		Precio Unitario 15,000		Precio por Mayor 14,500	
Artesano: Luis Villadiego		Telefono: 321 644 6676		Largo: 16 cm	
Grupo o Taller: Luis Villadiego		Departamento: Bolívar		Municipio: Magangue	
Certificado Hecho a mano: <input type="checkbox"/> Si <input checked="" type="checkbox"/> No		Centro Poblado: Barranca Yuca		<input type="checkbox"/> Resguardo <input type="checkbox"/> Localidad <input type="checkbox"/> N/A <input type="checkbox"/> Caserío <input type="checkbox"/> Vereda <input checked="" type="checkbox"/> Corregimiento	
Observaciones:				Terminado <input type="checkbox"/> En Proceso <input type="checkbox"/>	
Responsable: Manuel Rodríguez			Dibujante: Juvenal J. Miranda M.		
Aprobado por: Comité de Diseño Bogotá			Fecha: 20/06/2016		<input type="checkbox"/> Referentes <input type="checkbox"/> Línea <input checked="" type="checkbox"/> Muestra



1	Cuerpo	Totumo	1	80
2	Base	Totumo	1	20
No.	Pieza	Material	Cant	Porc%
Tabla de Componentes				

Nombre de la pieza Vaso alto		Referencia: 162-BolMag-V1L-LV		Esc. N.A.	
Oficio: Trabajo en Totumo		Técnica: Armado y Talla		Materia Prima: Totumo	
Especificaciones Técnicas:					
Cuerpo y base de totumo ahumado y tallado					
Color: Crudo ahumado		Capacidad de Producción / mes: 100		Dimensiones Generales	
Peso (gr.): Sin dato		Precio Unitario 15,000		Precio por Mayor 14,500	
Artesano: Luis Villadiego		Telefono: 321 644 6676		Largo: 16 cm	
Grupo o Taller: Luis Villadiego		Departamento: Bolívar		Municipio: Magangue	
Certificado Hecho a mano: <input type="checkbox"/> Si <input checked="" type="checkbox"/> No		Centro Poblado: Barranca Yuca		<input type="checkbox"/> Resguardo <input type="checkbox"/> Localidad <input type="checkbox"/> N/A <input type="checkbox"/> Caserío <input type="checkbox"/> Vereda <input checked="" type="checkbox"/> Corregimiento	
Observaciones:					Terminado
Sin observaciones					En Proceso
Responsable: Manuel Rodríguez			Dibujante: Juvenal J. Miranda M.		
Aprobado por: Comité de Diseño Bogotá			Fecha: 20/06/2016		<input type="checkbox"/> Referentes <input type="checkbox"/> Línea <input checked="" type="checkbox"/> Muestra <input type="checkbox"/>

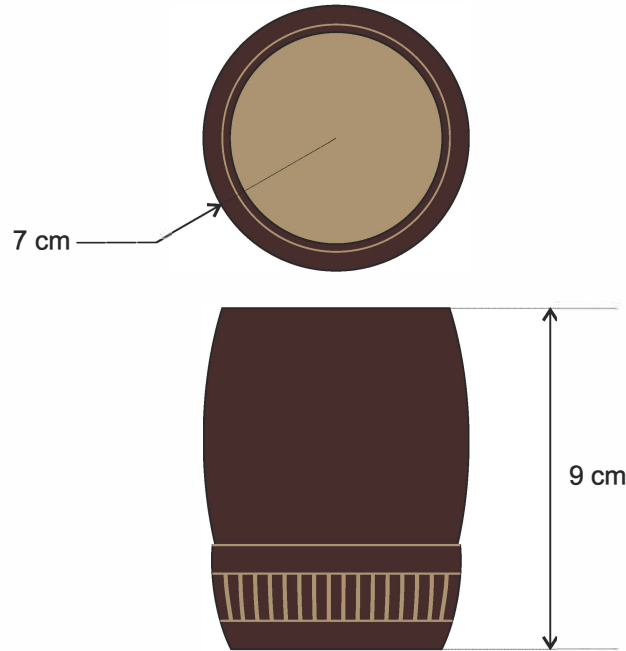

1	Cuerpo	Totumo	1	80
2	Base	Totumo	1	20
No.	Pieza	Material	Cant	Porc%
Tabla de Componentes				

Nombre de la pieza Vaso medio		Referencia: 162-BolMag-V1M-LV		ESC. 1:2	
Oficio: Trabajo en Totumo		Técnica: Armado y Talla		Materia Prima: Totumo	
Especificaciones Técnicas: Cuerpo y base de totumo ahumado y tallado					
Color: Crudo ahumado		Capacidad de Producción / mes: 100		Dimensiones Generales	
Peso (gr.): Sin dato		Precio Unitario 10,000		Precio por Mayor 9,500	
Artesano: Luis Villadiego		Telefono: 321 644 6676		Largo: 9 cm	
Grupo o Taller: Luis Villadiego		Departamento: Bolívar		Municipio: Magangue	
Certificado Hecho a mano: <input type="checkbox"/> Si <input checked="" type="checkbox"/> No		Centro Poblado: Barranca Yuca		<input type="checkbox"/> Resguardo <input type="checkbox"/> Localidad <input type="checkbox"/> N/A <input type="checkbox"/> Caserío <input type="checkbox"/> Vereda <input checked="" type="checkbox"/> Corregimiento	
Observaciones: Sin observaciones				Terminado <input type="checkbox"/> En Proceso <input type="checkbox"/>	
Responsable: Manuel Rodríguez		Dibujante: Juvenal J. Miranda M.			
Aprobado por: Comité de Diseño Bogotá		Fecha: 20/06/2016		<input type="checkbox"/> Referentes <input type="checkbox"/> Línea <input checked="" type="checkbox"/> Muestra <input type="checkbox"/>	



1	Cuerpo	Totumo	1	80
2	Base	Totumo	1	20
No.	Pieza	Material	Cant	Porc%

Tabla de Componentes

Nombre de la pieza Vaso medio		Referencia: 162-BolMag-V1M-LV		Esc. N.A.	
Oficio: Trabajo en Totumo		Técnica: Armado y Talla		Materia Prima: Totumo	
Especificaciones Técnicas:					
Cuerpo y base de totumo ahumado y tallado					
Color: Crudo ahumado		Capacidad de Producción / mes: 100		Dimensiones Generales	
Peso (gr.): Sin dato		Precio Unitario 10,000		Precio por Mayor 9,500	
Artesano: Luis Villadiego		Telefono: 321 644 6676		Largo: 9 cm	
Grupo o Taller: Luis Villadiego		Departamento: Bolívar		Municipio: Magangue	
Certificado Hecho a mano: <input type="checkbox"/> Si <input checked="" type="checkbox"/> No		Centro Poblado: Barranca Yuca		<input type="checkbox"/> Resguardo <input type="checkbox"/> Localidad <input type="checkbox"/> N/A <input type="checkbox"/> Caserío <input type="checkbox"/> Vereda <input checked="" type="checkbox"/> Corregimiento	
Observaciones:					Terminado
Sin observaciones					En Proceso
Responsable: Manuel Rodríguez			Dibujante: Juvenal J. Miranda M.		
Aprobado por: Comité de Diseño Bogotá			Fecha: 20/06/2016		<input type="checkbox"/> Referentes <input type="checkbox"/> Línea <input checked="" type="checkbox"/> Muestra <input type="checkbox"/>

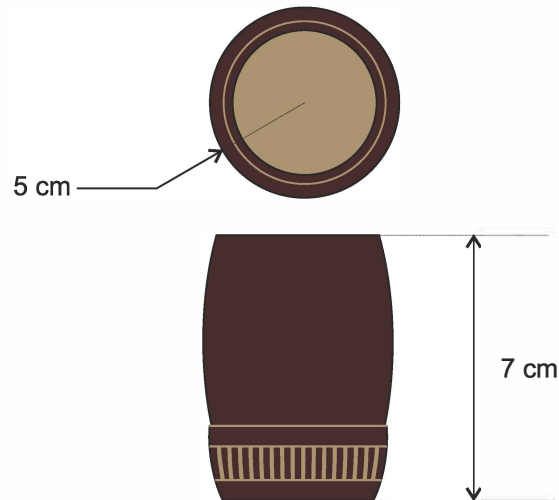

1	Cuerpo	Totumo	1	80
2	Base	Totumo	1	20
No.	Pieza	Material	Cant	Porc%
Tabla de Componentes				

Nombre de la pieza Vaso corto		Referencia: 162-BolMag-V1S-LV		ESC. 1:2		
Oficio: Trabajo en Totumo		Técnica: Armado y Talla		Materia Prima: Totumo		
Especificaciones Técnicas: Cuerpo y base de totumo ahumado y tallado						
Color: Crudo ahumado		Capacidad de Producción / mes: 100		Dimensiones Generales		
Peso (gr.): Sin dato	Precio Unitario 5,000	Precio por Mayor 4,800	Largo:	Ancho:	Alto: 7 cm	
Artesano: Luis Villadiego		Telefono: 321 644 6676		Diámetro: 5 cm		
Grupo o Taller: Luis Villadiego		Departamento: Bolívar		Municipio: Magangue		
Certificado Hecho a mano: <input type="checkbox"/> Si <input checked="" type="checkbox"/> No		Centro Poblado: Barranca Yuca		<input type="checkbox"/> Resguardo <input type="checkbox"/> Localidad <input type="checkbox"/> N/A <input type="checkbox"/> Caserío <input type="checkbox"/> Vereda <input checked="" type="checkbox"/> Corregimiento		
Observaciones: Sin observaciones					Terminado	En Proceso
Responsable: Manuel Rodríguez			Dibujante: Juvenal J. Miranda M.			
Aprobado por: Comité de Diseño Bogotá			Fecha: 20/06/2016		<input type="checkbox"/> Referentes <input type="checkbox"/> Línea <input checked="" type="checkbox"/> Muestra <input type="checkbox"/>	



1	Cuerpo	Totumo	1	80
2	Base	Totumo	1	20
No.	Pieza	Material	Cant	Porc%
Tabla de Componentes				

Nombre de la pieza Vaso corto		Referencia: 162-BolMag-V1S-LV		Esc. N.A.	
Oficio: Trabajo en Totumo		Técnica: Armado y Talla		Materia Prima: Totumo	
Especificaciones Técnicas:					
Cuerpo y base de totumo ahumado y tallado					
Color: Crudo ahumado		Capacidad de Producción / mes: 100		Dimensiones Generales	
Peso (gr.): Sin dato		Precio Unitario 5,000		Precio por Mayor 4,800	
Artesano: Luis Villadiego		Telefono: 321 644 6676		Largo: 7 cm	
Grupo o Taller: Luis Villadiego		Departamento: Bolívar		Municipio: Magangue	
Certificado Hecho a mano: <input type="checkbox"/> Si <input checked="" type="checkbox"/> No		Centro Poblado: Barranca Yuca		<input type="checkbox"/> Resguardo <input type="checkbox"/> Localidad <input type="checkbox"/> N/A <input type="checkbox"/> Caserío <input type="checkbox"/> Vereda <input checked="" type="checkbox"/> Corregimiento	
Observaciones:					Terminado
Sin observaciones					En Proceso
Responsable: Manuel Rodríguez			Dibujante: Juvenal J. Miranda M.		
Aprobado por: Comité de Diseño Bogotá			Fecha: 20/06/2016		<input type="checkbox"/> Referentes <input type="checkbox"/> Línea <input checked="" type="checkbox"/> Muestra <input type="checkbox"/>

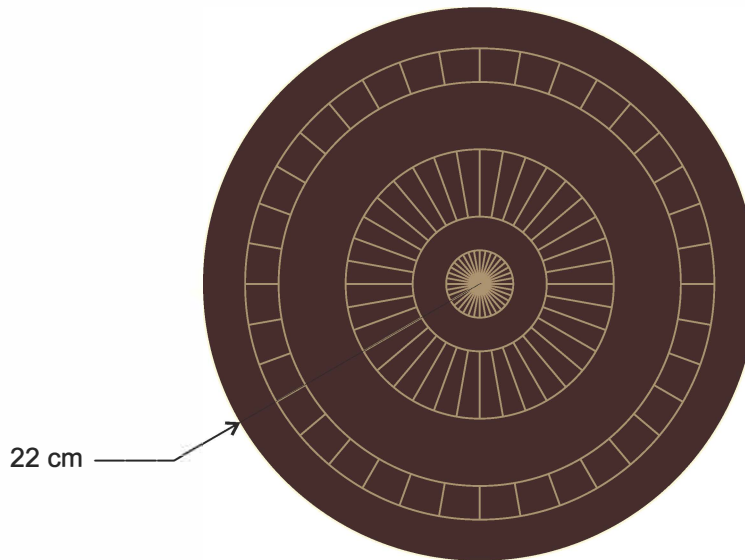
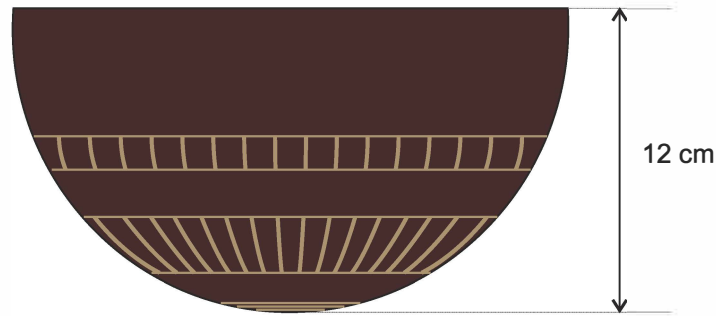

1	Cuerpo	Totumo	1	100
No.	Pieza	Material	Cant	Porc%

Tabla de Componentes

Nombre de la pieza: Totuma decorativa		Referencia: 162-BolMag-T1L-LV		Esc. 1:3	
Oficio: Trabajo en Totumo		Técnica: Armado y Talla		Materia Prima: Totumo	
Especificaciones Técnicas:					
Cuerpo de totumo ahumado y tallado					
Color: Crudo ahumado		Capacidad de Producción / mes: 80		Dimensiones Generales	
Peso (gr.): Sin dato		Precio Unitario 26,500		Precio por Mayor 25,500	
Artesano: Luis Villadiego		Teléfono: 321 644 6676		Largo: Ancho: Alto: 12 cm Diámetro: 22 cm	
Grupo o Taller: Luis Villadiego		Departamento: Bolívar		Municipio: Magangué	
Certificado Hecho a mano: <input type="checkbox"/> Si <input checked="" type="checkbox"/> No		Centro Poblado: Barranca Yuca		<input type="checkbox"/> Resguardo <input type="checkbox"/> Localidad <input type="checkbox"/> N/A <input type="checkbox"/> Caserío <input type="checkbox"/> Vereda <input checked="" type="checkbox"/> Corregimiento	
Observaciones:				Terminado <input type="checkbox"/> En Proceso <input type="checkbox"/>	
Tamaño L					
Responsable: Manuel Rodríguez			Dibujante: Juvenal J. Miranda M.		
Aprobado por: Comité de Diseño Bogotá			Fecha: 20/06/2016		<input type="checkbox"/> Referentes <input type="checkbox"/> Línea <input checked="" type="checkbox"/> Muestra <input type="checkbox"/>

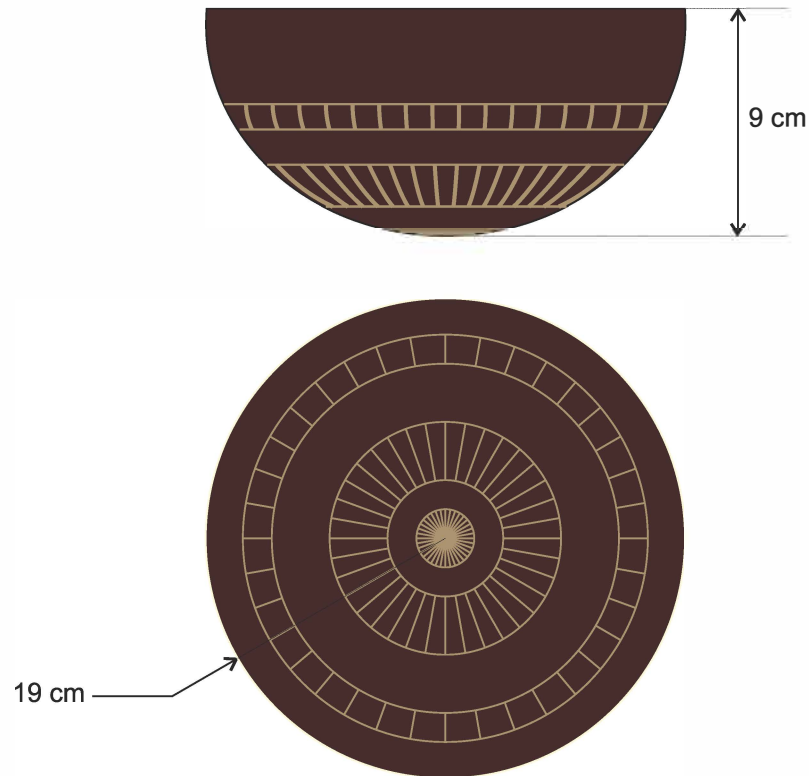

No.	Pieza	Material	Cant	Porc%
1	Cuerpo	Totumo	1	100

Tabla de Componentes

Nombre de la pieza: Totuma decorativa		Referencia: 162-BolMag-T1M-LV		ESC. 1:3	
Oficio: Trabajo en Totumo		Técnica: Armado y Talla		Materia Prima: Totumo	
Especificaciones Técnicas:					
Cuerpo de totumo ahumado y tallado					
Color: Crudo ahumado		Capacidad de Producción / mes: 80		Dimensiones Generales	
Peso (gr.): Sin dato		Precio Unitario 24,000		Precio por Mayor 23,000	
Artesano: Luis Villadiego		Telefono: 321 644 6676		Largo: 9 cm	
Grupo o Taller: Luis Villadiego		Departamento: Bolívar		Municipio: Magangue	
Certificado Hecho a mano: <input type="checkbox"/> Si <input checked="" type="checkbox"/> No		Centro Poblado: Barranca Yuca		<input type="checkbox"/> Resguardo <input type="checkbox"/> Localidad <input type="checkbox"/> N/A <input type="checkbox"/> Caserío <input type="checkbox"/> Vereda <input checked="" type="checkbox"/> Corregimiento	
Observaciones: Tamaño M				Terminado <input type="checkbox"/> En Proceso <input type="checkbox"/>	
Responsable: Manuel Rodríguez		Dibujante: Juvenal J. Miranda M.			
Aprobado por: Comité de Diseño Bogotá		Fecha: 20/06/2016		<input type="checkbox"/> Referentes <input type="checkbox"/> Línea <input checked="" type="checkbox"/> Muestra <input type="checkbox"/>	

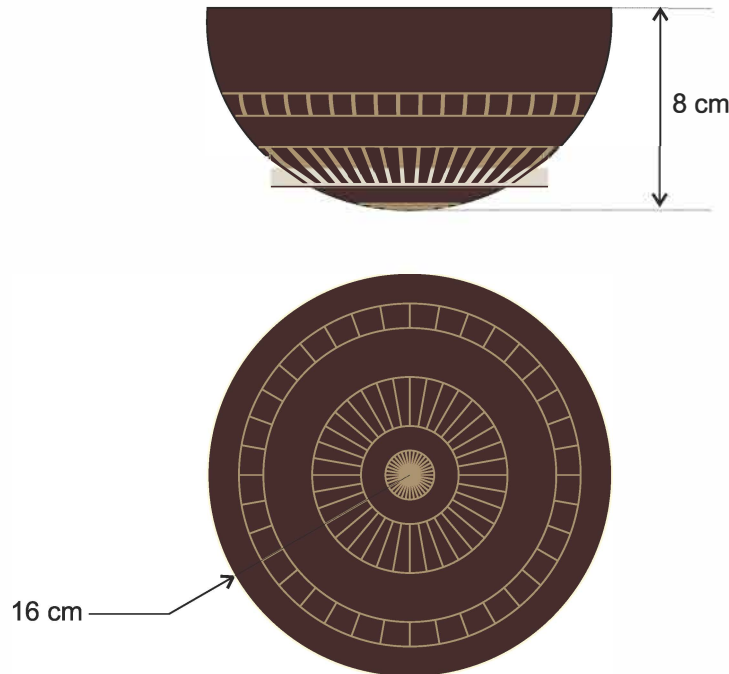

No.	Pieza	Material	Cant	Porc%
1	Cuerpo	Totumo	1	100

Tabla de Componentes

Nombre de la pieza: Totuma decorativa		Referencia: 162-BolMag-T1S-LV		Esc. 1:3	
Oficio: Trabajo en Totumo		Técnica: Armado y Talla		Materia Prima: Totumo	
Especificaciones Técnicas:					
Cuerpo de totumo ahumado y tallado					
Color: Crudo ahumado		Capacidad de Producción / mes: 80		Dimensiones Generales	
Peso (gr.): Sin dato		Precio Unitario 19,500		Precio por Mayor 18,600	
Artesano: Luis Villadiego		Teléfono: 321 644 6676		Largo: 8 cm	
Grupo o Taller: Luis Villadiego		Departamento: Bolívar		Municipio: Magangue	
Certificado Hecho a mano: <input type="checkbox"/> Si <input checked="" type="checkbox"/> No		Centro Poblado: Barranca Yuca		<input type="checkbox"/> Resguardo <input type="checkbox"/> Localidad <input type="checkbox"/> N/A <input type="checkbox"/> Caserío <input type="checkbox"/> Vereda <input checked="" type="checkbox"/> Corregimiento	
Observaciones: Tamaño S				Terminado <input type="checkbox"/> En Proceso <input type="checkbox"/>	
Responsable: Manuel Rodríguez		Dibujante: Juvenal J. Miranda M.			
Aprobado por: Comité de Diseño Bogotá		Fecha: 20/06/2016		<input type="checkbox"/> Referentes <input type="checkbox"/> Línea <input checked="" type="checkbox"/> Muestra	



1	Cuerpo grande	Totumo	1	34
2	Cuerpo mediano	Totumo	1	33
3	Cuerpo pequeño	Totumo	1	33
No.	Pieza	Material	Cant	Porc%

Tabla de Componentes

Nombre de la pieza Juego de totumas decorativas		Referencia: 162-BolMag-TD1-LV		Esc. N.A.	
Oficio: Trabajo en Totumo		Técnica: Armado y Talla		Materia Prima: Totumo	
Especificaciones Técnicas: Juego de tres totumas en tamaño grande (L), mediano (M) y pequeño (S) Cuerpo de totumo ahumado y tallado					
Color: Crudo ahumado		Capacidad de Producción / mes: 80		Dimensiones Generales	
Peso (gr.): Sin dato		Precio Unitario 70,000		Precio por Mayor 67,000	
Artesano: Luis Villadiego		Teléfono: 321 644 6676		Largo: Ancho: Alto: Diámetro:	
Grupo o Taller: Luis Villadiego		Departamento: Bolívar		Municipio: Magangue	
Certificado Hecho a mano: <input type="checkbox"/> Si <input checked="" type="checkbox"/> No		Centro Poblado: Barranca Yuca		<input type="checkbox"/> Resguardo <input type="checkbox"/> Localidad <input type="checkbox"/> N/A <input type="checkbox"/> Caserío <input type="checkbox"/> Vereda <input checked="" type="checkbox"/> Corregimiento	
Observaciones: (*) Tamaños= L: Ø22, h:12; M: Ø19, h:9; S: Ø16, h:8					
Responsable: Manuel Rodríguez			Dibujante: Juvenal J. Miranda M.		
Aprobado por: Comité de Diseño Bogotá			Fecha: 20/06/2016		<input type="checkbox"/> Referentes <input type="checkbox"/> Línea Muestra <input checked="" type="checkbox"/> <input type="checkbox"/>

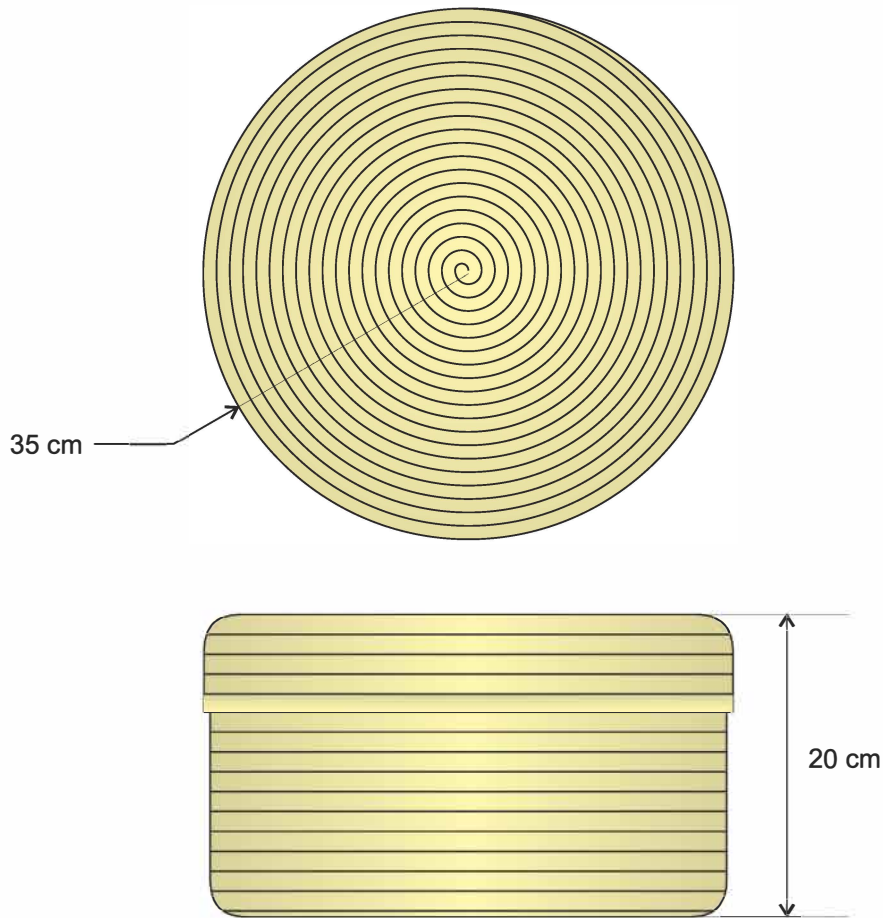

1	Tapa	Palma Sará	1	70
2	Cuerpo	Palma Sará	1	30
No.	Pieza	Material	Cant	Porc%

Tabla de Componentes

Nombre de la pieza Canasto con tapa		Referencia: 162-BolMag-C1L-AB		ESC. 1:5	
Oficio: Tejeduría		Técnica: Trenzado y Costura		Materia Prima: Palma Sará	
Especificaciones Técnicas: Materia prima alterna: Palma de Coco					
Color: Crudo		Capacidad de Producción / mes: 1		Dimensiones Generales	
Peso (gr.): Sin dato		Precio Unitario 70,000		Precio por Mayor 67,000	
Artesano: Alicia Bolívar		Teléfono: 310 707 7635		Largo: 20 cm	
Grupo o Taller: Alicia Bolívar		Departamento: Bolívar		Municipio: Magangue	
Certificado Hecho a mano: <input type="checkbox"/> Si <input checked="" type="checkbox"/> No		Centro Poblado: Cascajal		<input type="checkbox"/> Resguardo <input type="checkbox"/> Localidad <input type="checkbox"/> N/A <input type="checkbox"/> Caserío <input type="checkbox"/> Vereda <input checked="" type="checkbox"/> Corregimiento	
Observaciones: Tamaño L				Terminado <input type="checkbox"/> En Proceso <input type="checkbox"/>	
Responsable: Manuel Rodríguez			Dibujante: Juvenal J. Miranda M.		
Aprobado por: Comité de Diseño Bogotá			Fecha: 20/06/2016		<input type="checkbox"/> Referentes <input type="checkbox"/> Línea <input checked="" type="checkbox"/> Muestra <input type="checkbox"/>

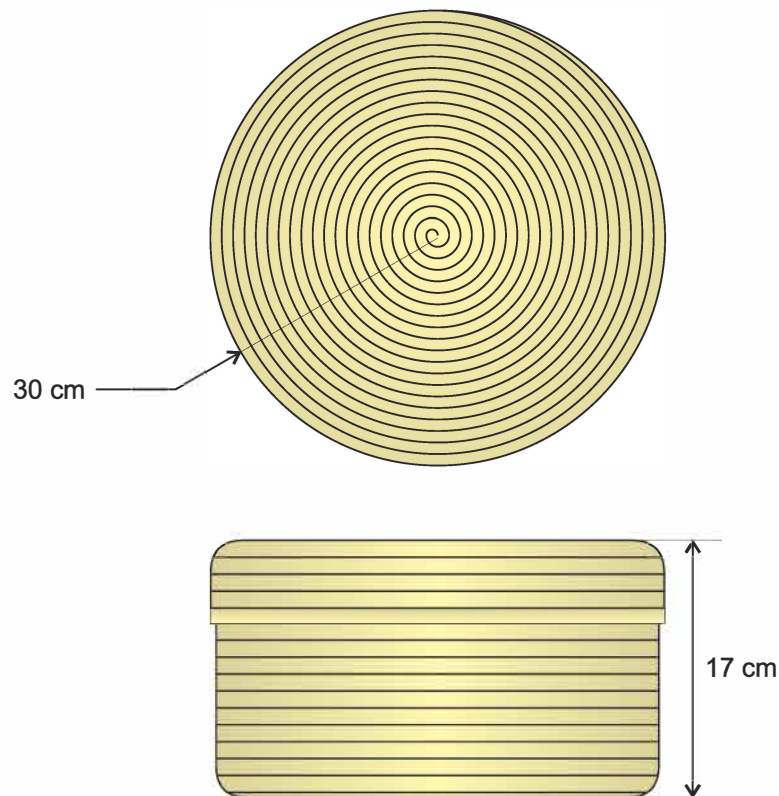

1	Tapa	Palma Sará	1	70
2	Cuerpo	Palma Sará	1	30
No.	Pieza	Material	Cant	Porc%

Tabla de Componentes

Nombre de la pieza Canasto con tapa		Referencia: 162-BolMag-C1M-AB		ESC. 1:5	
Oficio: Tejeduría		Técnica: Trenzado y Costura		Materia Prima: Palma Sará	
Especificaciones Técnicas: Materia prima alterna: Palma de Coco					
Color: Crudo		Capacidad de Producción / mes: 1		Dimensiones Generales	
Peso (gr.): Sin dato		Precio Unitario 60,000		Precio por Mayor 57,500	
Artesano: Alicia Bolívar		Teléfono: 310 707 7635		Largo: 17 cm	
Grupo o Taller: Alicia Bolívar		Departamento: Bolívar		Municipio: Magangue	
Certificado Hecho a mano: <input type="checkbox"/> Si <input checked="" type="checkbox"/> No		Centro Poblado: Cascajal		<input type="checkbox"/> Resguardo <input type="checkbox"/> Localidad <input type="checkbox"/> N/A <input type="checkbox"/> Caserío <input type="checkbox"/> Vereda <input checked="" type="checkbox"/> Corregimiento	
Observaciones: Tamaño M				Terminado <input type="checkbox"/> En Proceso <input type="checkbox"/>	
Responsable: Manuel Rodríguez			Dibujante: Juvenal J. Miranda M.		
Aprobado por: Comité de Diseño Bogotá			Fecha: 20/06/2016		<input type="checkbox"/> Referentes <input type="checkbox"/> Línea <input checked="" type="checkbox"/> Muestra <input type="checkbox"/>

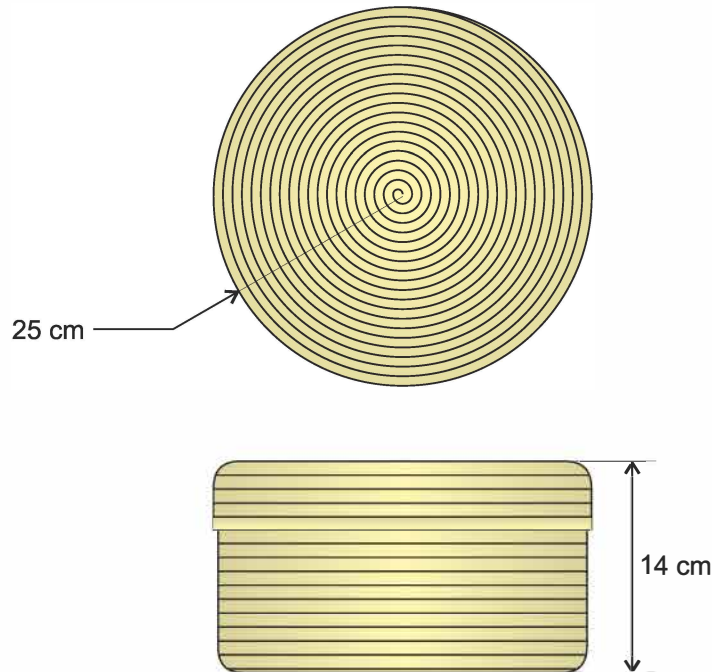

1	Tapa	Palma Sará	1	70
2	Cuerpo	Palma Sará	1	30
No.	Pieza	Material	Cant	Porc%

Tabla de Componentes

Nombre de la pieza Canasto con tapa		Referencia: 162-BolMag-C1S-AB		ESC. 1:5	
Oficio: Tejeduría		Técnica: Trenzado y Costura		Materia Prima: Palma Sará	
Especificaciones Técnicas: Materia prima alterna: Palma de Coco					
Color: Crudo		Capacidad de Producción / mes: 1		Dimensiones Generales	
Peso (gr.): Sin dato		Precio Unitario 50,000		Precio por Mayor 47,800	
Artesano: Alicia Bolívar		Teléfono: 310 707 7635		Largo: 14 cm	
Grupo o Taller: Alicia Bolívar		Departamento: Bolívar		Municipio: Magangue	
Certificado Hecho a mano: <input type="checkbox"/> Si <input checked="" type="checkbox"/> No		Centro Poblado: Cascajal		<input type="checkbox"/> Resguardo <input type="checkbox"/> Localidad <input type="checkbox"/> N/A <input type="checkbox"/> Caserío <input type="checkbox"/> Vereda <input checked="" type="checkbox"/> Corregimiento	
Observaciones: Tamaño S				Terminado <input type="checkbox"/> En Proceso <input type="checkbox"/>	
Responsable: Manuel Rodríguez			Dibujante: Juvenal J. Miranda M.		
Aprobado por: Comité de Diseño Bogotá			Fecha: 20/06/2016		<input type="checkbox"/> Referentes <input type="checkbox"/> Línea <input checked="" type="checkbox"/> Muestra



1	Contenedor gd.	Palma Sará	1	34
2	Contenedor md.	Palma Sará	1	33
3	Contenedor pq.	Palma Sará	1	33
No.	Pieza	Material	Cant	Porc%

Tabla de Componentes

Nombre de la pieza Juego de canastos con tapa		Referencia: 162-BolMag-CC1-AB		Esc. N.A.	
Oficio: Tejeduría		Técnica: Trenzado y Costura		Materia Prima: Palma Sará	
Especificaciones Técnicas: Materia prima alterna: Palma de Coco					
Color: Crudo		Capacidad de Producción / mes: 1		Dimensiones Generales	
Peso (gr.): Sin dato		Precio Unitario 180,000		Precio por Mayor 171,500	
Artesano: Alicia Bolívar		Teléfono: 310 707 7635		Largo: Ancho: Alto: Diámetro:	
Grupo o Taller: Alicia Bolívar		Departamento: Bolívar		Municipio: Magangue	
Certificado Hecho a mano: <input type="checkbox"/> Si <input checked="" type="checkbox"/> No		Centro Poblado: Cascajal		<input type="checkbox"/> Resguardo <input type="checkbox"/> Localidad <input type="checkbox"/> N/A <input type="checkbox"/> Caserío <input type="checkbox"/> Vereda <input checked="" type="checkbox"/> Corregimiento	
Observaciones: (*) Tamaños= L: Ø35, h:20; M: Ø30, h:17; S: Ø25, h:14					
Responsable: Manuel Rodríguez			Dibujante: Juvenal J. Miranda M.		
Aprobado por: Comité de Diseño Bogotá			Fecha: 20/06/2016		<input type="checkbox"/> Referentes <input type="checkbox"/> Línea Muestra <input checked="" type="checkbox"/> <input type="checkbox"/>

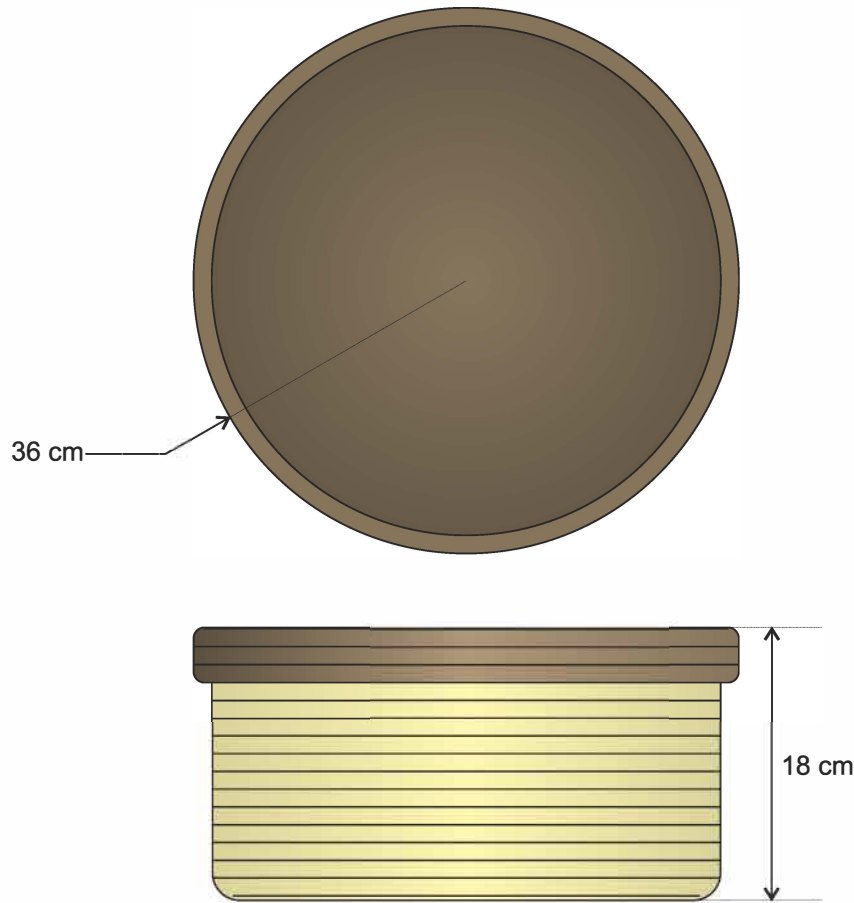

1	Cuerpo exterior	Palma Sará	1	50
2	Cuerpo interior	Palma Sará	1	50
No.	Pieza	Material	Cant	Porc%

Tabla de Componentes

Nombre de la pieza Canasto sin tapa		Referencia: 162-BolMag-C2XL-AB		ESC. 1:5	
Oficio: Tejeduría		Técnica: Trenzado y Costura		Materia Prima: Palma Sará (exterior) y Palma de Coco (interior)	
Especificaciones Técnicas: Materia prima alterna: Palma de Coco (exterior) y Palma Sará (interior); Palma Sará (exterior e interior); Palma de Coco (exterior e interior)					
Color: Crudo		Capacidad de Producción / mes: 1		Dimensiones Generales	
Peso (gr.): Sin dato		Precio Unitario 57,000		Precio por Mayor 54,500	
Artesano: Alicia Bolívar		Teléfono: 310 707 7635		Largo: 18 cm	
Grupo o Taller: Alicia Bolívar		Departamento: Bolívar		Municipio: Magangue	
Certificado Hecho a mano: <input type="checkbox"/> Si <input checked="" type="checkbox"/> No		Centro Poblado: Cascajal		<input type="checkbox"/> Resguardo <input type="checkbox"/> Localidad <input type="checkbox"/> N/A <input type="checkbox"/> Caserío <input type="checkbox"/> Vereda <input checked="" type="checkbox"/> Corregimiento	
Observaciones: Tamaño XL				Terminado <input type="checkbox"/> En Proceso <input type="checkbox"/>	
Responsable: Manuel Rodríguez		Dibujante: Juvenal J. Miranda M.			
Aprobado por: Comité de Diseño Bogotá		Fecha: 20/06/2016			
				<input type="checkbox"/> Referentes <input type="checkbox"/> Línea <input checked="" type="checkbox"/> Muestra	

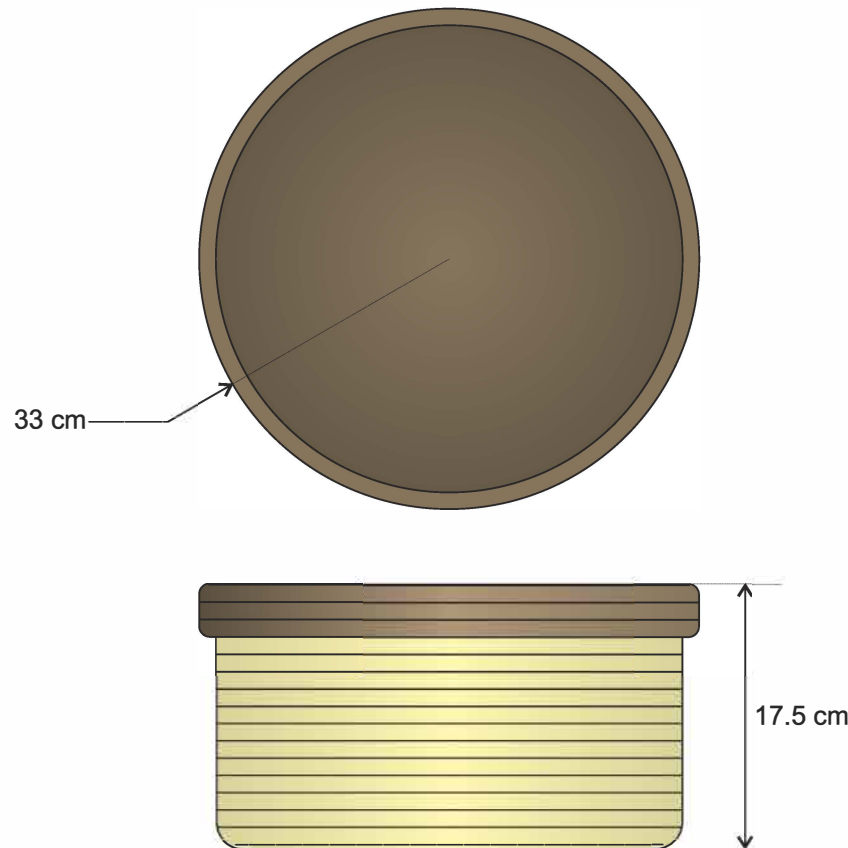

1	Cuerpo exterior	Palma Sará	1	50
2	Cuerpo interior	Palma Sará	1	50
No.	Pieza	Material	Cant	Porc%

Tabla de Componentes

Nombre de la pieza Canasto sin tapa		Referencia: 162-BolMag-C2L-AB		Esc. 1:5	
Oficio: Tejeduría		Técnica: Trenzado y Costura		Materia Prima: Palma Sará (exterior) y Palma de Coco (interior)	
Especificaciones Técnicas: Materia prima alterna: Palma de Coco (exterior) y Palma Sará (interior); Palma Sará (exterior e interior); Palma de Coco (exterior e interior)					
Color: Crudo		Capacidad de Producción / mes: 1		Dimensiones Generales	
Peso (gr.): Sin dato		Precio Unitario 52,000		Precio por Mayor 49,600	
Artesano: Alicia Bolívar		Teléfono: 310 707 7635		Largo: 17.5 cm	
Grupo o Taller: Alicia Bolívar		Departamento: Bolívar		Municipio: Magangue	
Certificado Hecho a mano: <input type="checkbox"/> Si <input checked="" type="checkbox"/> No		Centro Poblado: Cascajal		<input type="checkbox"/> Resguardo <input type="checkbox"/> Localidad <input type="checkbox"/> N/A <input type="checkbox"/> Caserío <input type="checkbox"/> Vereda <input checked="" type="checkbox"/> Corregimiento	
Observaciones: Tamaño L				Terminado <input type="checkbox"/> En Proceso <input type="checkbox"/>	
Responsable: Manuel Rodríguez		Dibujante: Juvenal J. Miranda M.			
Aprobado por: Comité de Diseño Bogotá		Fecha: 20/06/2016			
				<input type="checkbox"/> Referentes <input type="checkbox"/> Línea <input checked="" type="checkbox"/> Muestra	

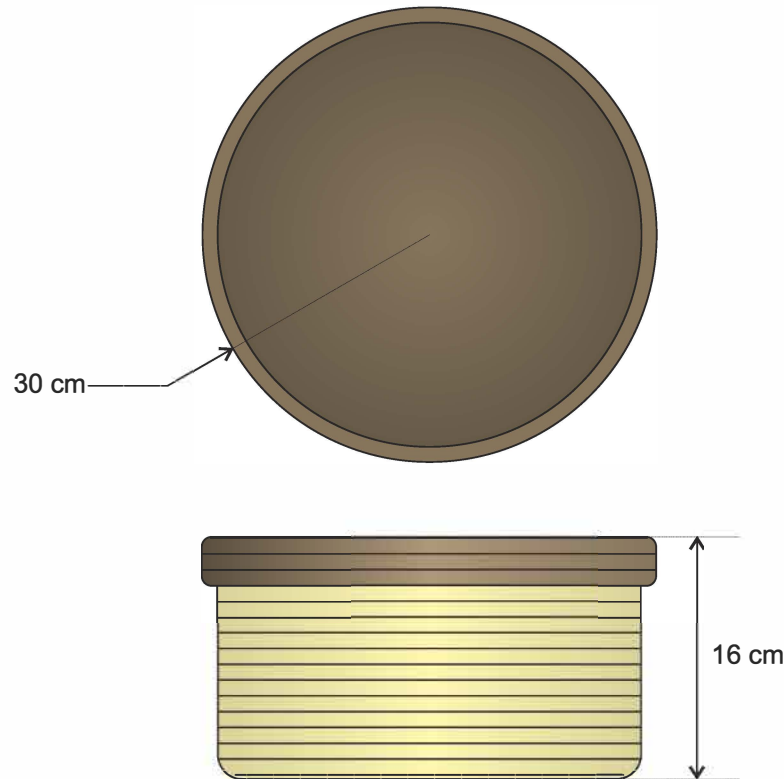

1	Cuerpo exterior	Palma Sará	1	50
2	Cuerpo interior	Palma Sará	1	50
No.	Pieza	Material	Cant	Porc%

Tabla de Componentes

Nombre de la pieza Canasto sin tapa		Referencia: 162-BolMag-C2M-AB		ESC. 1:5	
Oficio: Tejeduría		Técnica: Trenzado y Costura		Materia Prima: Palma Sará (exterior) y Palma de Coco (interior)	
Especificaciones Técnicas: Materia prima alterna: Palma de Coco (exterior) y Palma Sará (interior); Palma Sará (exterior e interior); Palma de Coco (exterior e interior)					
Color: Crudo		Capacidad de Producción / mes: 1		Dimensiones Generales	
Peso (gr.): Sin dato		Precio Unitario 47,000		Precio por Mayor 44,800	
Artesano: Alicia Bolívar		Teléfono: 310 707 7635		Largo: 16 cm	
Grupo o Taller: Alicia Bolívar		Departamento: Bolívar		Municipio: Magangue	
Certificado Hecho a mano: <input type="checkbox"/> Si <input checked="" type="checkbox"/> No		Centro Poblado: Cascajal		<input type="checkbox"/> Resguardo <input type="checkbox"/> Localidad <input type="checkbox"/> N/A <input type="checkbox"/> Caserío <input type="checkbox"/> Vereda <input checked="" type="checkbox"/> Corregimiento	
Observaciones: Tamaño M				Terminado <input type="checkbox"/> En Proceso <input type="checkbox"/>	
Responsable: Manuel Rodríguez			Dibujante: Juvenal J. Miranda M.		
Aprobado por: Comité de Diseño Bogotá			Fecha: 20/06/2016		<input type="checkbox"/> Referentes <input type="checkbox"/> Línea <input checked="" type="checkbox"/> Muestra

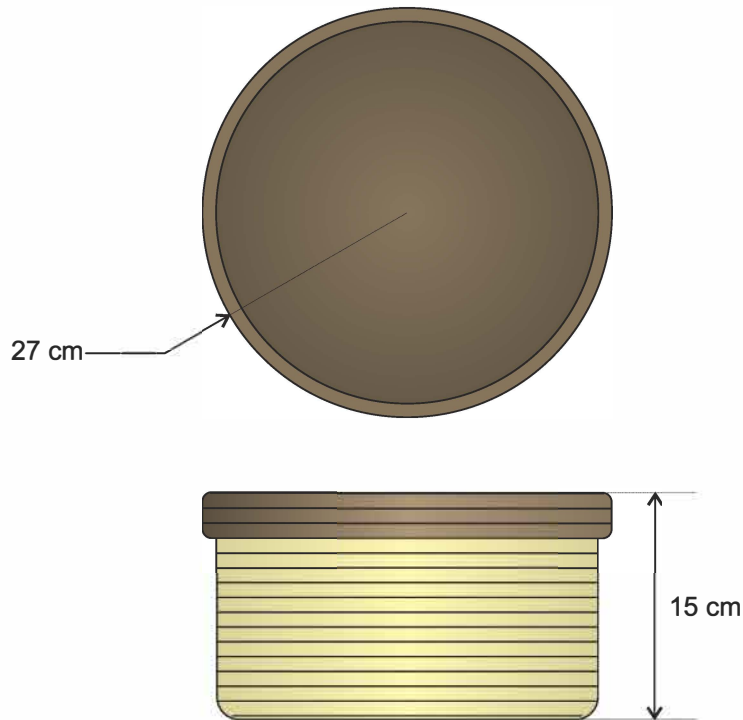

1	Cuerpo exterior	Palma Sará	1	50
2	Cuerpo interior	Palma Sará	1	50
No.	Pieza	Material	Cant	Porc%

Tabla de Componentes

Nombre de la pieza Canasto sin tapa		Referencia: 162-BolMag-C2S-AB		Esc. 1:5	
Oficio: Tejeduría		Técnica: Trenzado y Costura		Materia Prima: Palma Sará (exterior) y Palma de Coco (interior)	
Especificaciones Técnicas: Materia prima alterna: Palma de Coco (exterior) y Palma Sará (interior); Palma Sará (exterior e interior); Palma de Coco (exterior e interior)					
Color: Crudo		Capacidad de Producción / mes: 1		Dimensiones Generales	
Peso (gr.): Sin dato		Precio Unitario 42,000		Precio por Mayor 40,000	
Artesano: Alicia Bolívar		Teléfono: 310 707 7635		Largo: 15 cm	
Grupo o Taller: Alicia Bolívar		Departamento: Bolívar		Municipio: Magangue	
Certificado Hecho a mano: <input type="checkbox"/> Si <input checked="" type="checkbox"/> No		Centro Poblado: Cascajal		<input type="checkbox"/> Resguardo <input type="checkbox"/> Localidad <input type="checkbox"/> N/A <input type="checkbox"/> Caserío <input type="checkbox"/> Vereda <input checked="" type="checkbox"/> Corregimiento	
Observaciones: Tamaño S				Terminado <input type="checkbox"/> En Proceso <input type="checkbox"/>	
Responsable: Manuel Rodríguez			Dibujante: Juvenal J. Miranda M.		
Aprobado por: Comité de Diseño Bogotá			Fecha: 20/06/2016		<input type="checkbox"/> Referentes <input type="checkbox"/> Línea <input checked="" type="checkbox"/> Muestra <input type="checkbox"/>

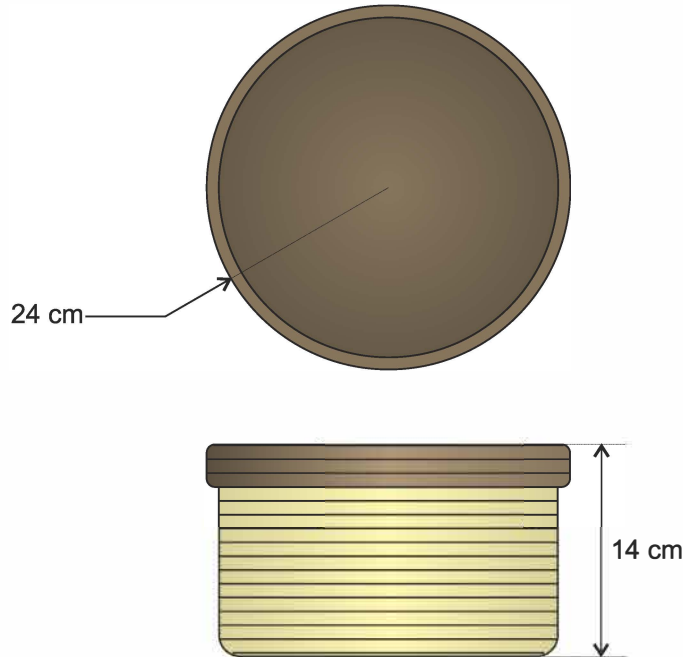

1	Cuerpo exterior	Palma Sará	1	50
2	Cuerpo interior	Palma Sará	1	50
No.	Pieza	Material	Cant	Porc%

Tabla de Componentes

Nombre de la pieza Canasto sin tapa		Referencia: 162-BolMag-C2XS-AB		ESC. 1:5	
Oficio: Tejeduría		Técnica: Trenzado y Costura		Materia Prima: Palma Sará (exterior) y Palma de Coco (interior)	
Especificaciones Técnicas: Materia prima alterna: Palma de Coco (exterior) y Palma Sará (interior); Palma Sará (exterior e interior); Palma de Coco (exterior e interior)					
Color: Crudo		Capacidad de Producción / mes: 1		Dimensiones Generales	
Peso (gr.): Sin dato		Precio Unitario 37,000		Precio por Mayor 35,500	
Artesano: Alicia Bolívar		Teléfono: 310 707 7635		Largo: 14 cm	
Grupo o Taller: Alicia Bolívar		Departamento: Bolívar		Municipio: Magangue	
Certificado Hecho a mano: <input type="checkbox"/> Si <input checked="" type="checkbox"/> No		Centro Poblado: Cascajal		<input type="checkbox"/> Resguardo <input type="checkbox"/> Localidad <input type="checkbox"/> N/A <input type="checkbox"/> Caserío <input type="checkbox"/> Vereda <input checked="" type="checkbox"/> Corregimiento	
Observaciones: Tamaño XS				Terminado <input type="checkbox"/> En Proceso <input type="checkbox"/>	
Responsable: Manuel Rodríguez			Dibujante: Juvenal J. Miranda M.		
Aprobado por: Comité de Diseño Bogotá			Fecha: 20/06/2016		<input type="checkbox"/> Referentes <input type="checkbox"/> Línea <input checked="" type="checkbox"/> Muestra <input type="checkbox"/>



1	Contenedor gd.	Palma Sará	1	34
2	Contenedor md.	Palma Sará	1	33
3	Contenedor pq.	Palma Sará	1	33
No.	Pieza	Material	Cant	Porc%
Tabla de Componentes				

Nombre de la pieza Juego de canastos con tapa		Referencia: 162-BolMag-CA1-AB		Esc. N.A.	
Oficio: Tejeduría		Técnica: Trenzado y Costura		Materia Prima: Palma Sará (exterior) y Palma de Coco (interior)	
Especificaciones Técnicas: Materia prima alterna: Palma de Coco (exterior) y Palma Sará (interior); Palma Sará (exterior e interior); Palma de Coco (exterior e interior)					
Color: Crudo		Capacidad de Producción / mes: 1		Dimensiones Generales	
Peso (gr.): Sin dato		Precio Unitario 235,000		Precio por Mayor 224,000	
Artesano: Alicia Bolívar		Teléfono: 310 707 7635		Largo: (*)	
Grupo o Taller: Alicia Bolívar		Departamento: Bolívar		Municipio: Magangue	
Certificado Hecho a mano: <input type="checkbox"/> Si <input checked="" type="checkbox"/> No		Centro Poblado: Cascajal		<input type="checkbox"/> Resguardo <input type="checkbox"/> Localidad <input type="checkbox"/> N/A <input type="checkbox"/> Caserío <input type="checkbox"/> Vereda <input checked="" type="checkbox"/> Corregimiento	
Observaciones: (*) Tamaños= XL: Ø36, h:18; L: Ø33, h:17.5; M: Ø30, h:16; S: Ø27, h:15; XS: Ø24, h:14					
Responsable: Manuel Rodríguez			Dibujante: Juvenal J. Miranda M.		
Aprobado por: Comité de Diseño Bogotá			Fecha: 20/06/2016		<input type="checkbox"/> Referentes <input type="checkbox"/> Línea <input checked="" type="checkbox"/> Muestra <input type="checkbox"/>

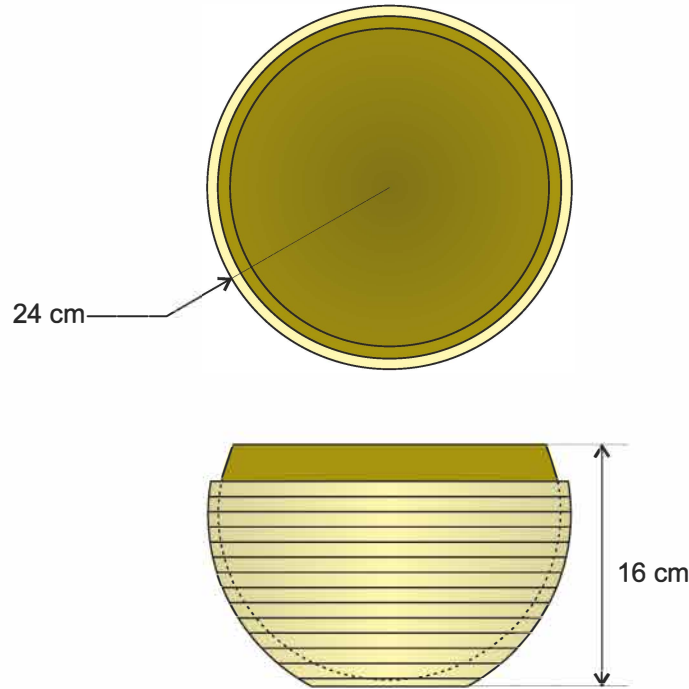

1	Cuerpo portante	Palma Sará	1	50
2	Cuerpo contenedor	Totumo	1	50
No.	Pieza	Material	Cant	Porc%

Tabla de Componentes

Nombre de la pieza Porta totuma		Referencia: 162-BolMag-P1L-AB		ESC. 1:5	
Oficio: Tejeduría		Técnica: Trenzado y Costura		Materia Prima: Palma Sará	
Especificaciones Técnicas: Materia prima alterna: Palma de Coco					
Color: Crudo		Capacidad de Producción / mes: 3		Dimensiones Generales	
Peso (gr.): Sin dato		Precio Unitario 37,000		Precio por Mayor 35,500	
Artesano: Alicia Bolívar		Teléfono: 310 707 7635		Largo: 16 cm	
Grupo o Taller: Alicia Bolívar		Departamento: Bolívar		Municipio: Magangue	
Certificado Hecho a mano: <input type="checkbox"/> Si <input checked="" type="checkbox"/> No		Centro Poblado: Cascajal		<input type="checkbox"/> Resguardo <input type="checkbox"/> Localidad <input type="checkbox"/> N/A <input type="checkbox"/> Caserío <input type="checkbox"/> Vereda <input checked="" type="checkbox"/> Corregimiento	
Observaciones: Tamaño L				Terminado <input type="checkbox"/> En Proceso <input type="checkbox"/>	
Responsable: Manuel Rodríguez			Dibujante: Juvenal J. Miranda M.		
Aprobado por: Comité de Diseño Bogotá			Fecha: 20/06/2016		<input type="checkbox"/> Referentes <input type="checkbox"/> Línea <input checked="" type="checkbox"/> Muestra <input type="checkbox"/>

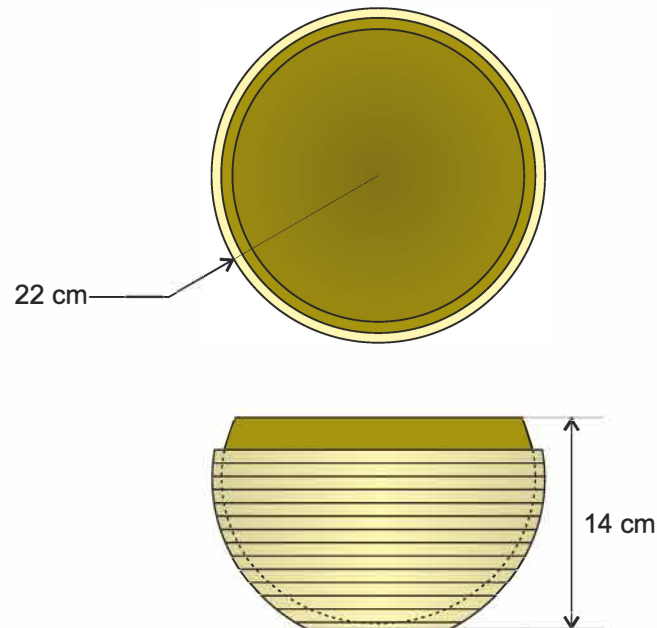

1	Cuerpo portante	Palma Sará	1	50
2	Cuerpo contenedor	Totumo	1	50
No.	Pieza	Material	Cant	Porc%

Tabla de Componentes

Nombre de la pieza Porta totuma		Referencia: 162-BolMag-P1M-AB		ESC. 1:5	
Oficio: Tejeduría		Técnica: Trenzado y Costura		Materia Prima: Palma Sará	
Especificaciones Técnicas: Materia prima alterna: Palma de Coco					
Color: Crudo		Capacidad de Producción / mes: 3		Dimensiones Generales	
Peso (gr.): Sin dato		Precio Unitario 32,000		Precio por Mayor 30,500	
Artesano: Alicia Bolívar		Teléfono: 310 707 7635		Largo: 14 cm	
Grupo o Taller: Alicia Bolívar		Departamento: Bolívar		Municipio: Magangue	
Certificado Hecho a mano: <input type="checkbox"/> Si <input checked="" type="checkbox"/> No		Centro Poblado: Cascajal		<input type="checkbox"/> Resguardo <input type="checkbox"/> Localidad <input type="checkbox"/> N/A <input type="checkbox"/> Caserío <input type="checkbox"/> Vereda <input checked="" type="checkbox"/> Corregimiento	
Observaciones: Tamaño M				Terminado <input type="checkbox"/> En Proceso <input type="checkbox"/>	
Responsable: Manuel Rodríguez			Dibujante: Juvenal J. Miranda M.		
Aprobado por: Comité de Diseño Bogotá			Fecha: 20/06/2016		<input type="checkbox"/> Referentes <input type="checkbox"/> Línea <input checked="" type="checkbox"/> Muestra

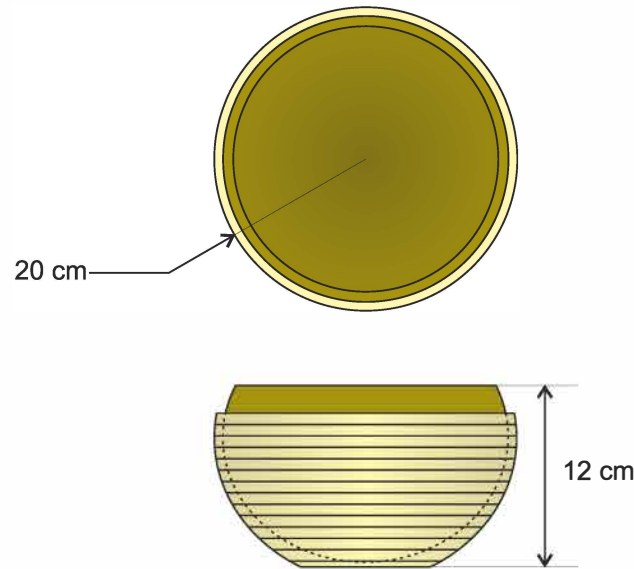

1	Cuerpo portante	Palma Sará	1	50
2	Cuerpo contenedor	Totumo	1	50
No.	Pieza	Material	Cant	Porc%

Tabla de Componentes

Nombre de la pieza Porta totuma		Referencia: 162-BolMag-P1S-AB		Esc. 1:5	
Oficio: Tejeduría		Técnica: Trenzado y Costura		Materia Prima: Palma Sará	
Especificaciones Técnicas: Materia prima alterna: Palma de Coco					
Color: Crudo		Capacidad de Producción / mes: 3		Dimensiones Generales	
Peso (gr.): Sin dato		Precio Unitario 27,000		Precio por Mayor 25,800	
Artesano: Alicia Bolívar		Teléfono: 310 707 7635		Alto: 12 cm	
Grupo o Taller: Alicia Bolívar		Departamento: Bolívar		Municipio: Magangue	
Certificado Hecho a mano: <input type="checkbox"/> Si <input checked="" type="checkbox"/> No		Centro Poblado: Cascajal		<input type="checkbox"/> Resguardo <input type="checkbox"/> Localidad <input type="checkbox"/> N/A <input type="checkbox"/> Caserío <input type="checkbox"/> Vereda <input checked="" type="checkbox"/> Corregimiento	
Observaciones: Tamaño S				Terminado <input type="checkbox"/> En Proceso <input type="checkbox"/>	
Responsable: Manuel Rodríguez			Dibujante: Juvenal J. Miranda M.		
Aprobado por: Comité de Diseño Bogotá			Fecha: 20/06/2016		<input type="checkbox"/> Referentes <input type="checkbox"/> Línea <input checked="" type="checkbox"/> Muestra



1	Contenedor gd.	Palma y totumo	1	34
2	Contenedor md.	Palma y totumo	1	33
3	Contenedor pq.	Palma y totumo	1	33
No.	Pieza	Material	Cant	Porc%
Tabla de Componentes				

Nombre de la pieza Juego de portatotumas		Referencia: 162-BolMag-PT1-AB		Esc. N.A.	
Oficio: Tejeduría		Técnica: Trenzado y Costura		Materia Prima: Palma Sará	
Especificaciones Técnicas: Materia prima alterna: Palma de Coco					
Color: Crudo		Capacidad de Producción / mes: 3		Dimensiones Generales	
Peso (gr.): Sin dato		Precio Unitario 96,000		Precio por Mayor 91,500	
Artesano: Alicia Bolívar		Teléfono: 310 707 7635		Largo: Ancho: Alto: Diámetro:	
Grupo o Taller: Alicia Bolívar		Departamento: Bolívar		Municipio: Magangué	
Certificado Hecho a mano: <input type="checkbox"/> Si <input checked="" type="checkbox"/> No		Centro Poblado: Cascajal		<input type="checkbox"/> Resguardo <input type="checkbox"/> Localidad <input type="checkbox"/> N/A <input type="checkbox"/> Caserío <input type="checkbox"/> Vereda <input checked="" type="checkbox"/> Corregimiento	
Observaciones: (*) Tamaños= L: Ø24, h:16; M: Ø22, h:14; S: Ø20, h:12					
Responsable: Manuel Rodríguez			Dibujante: Juvenal J. Miranda M.		
Aprobado por: Comité de Diseño Bogotá			Fecha: 20/06/2016		<input type="checkbox"/> Referentes <input type="checkbox"/> Línea Muestra <input checked="" type="checkbox"/> <input type="checkbox"/>

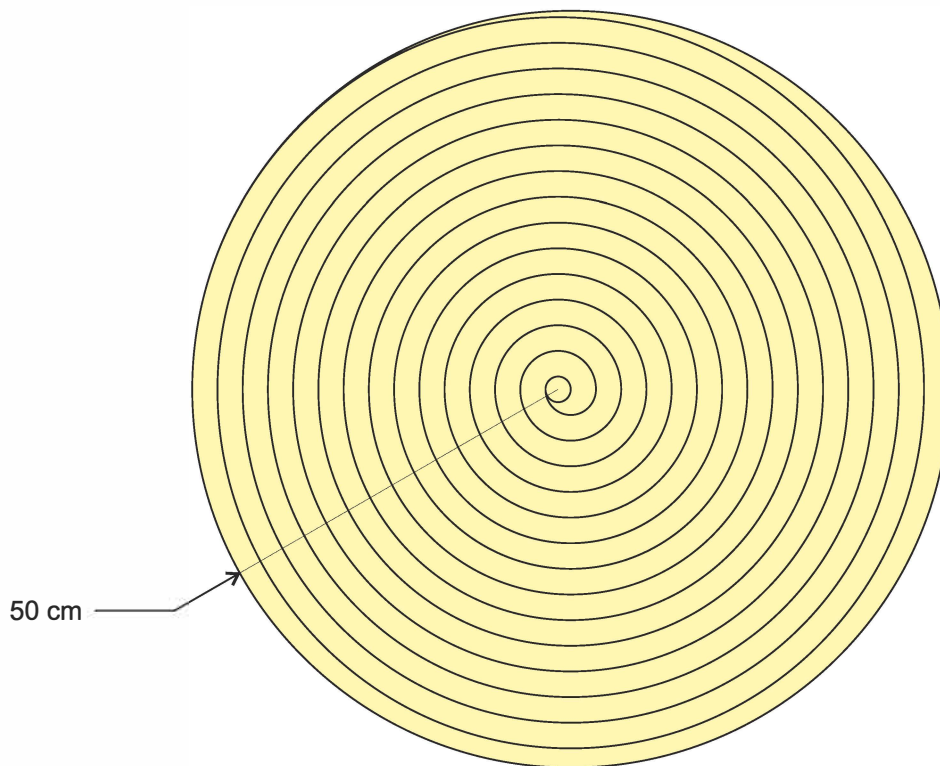

No.	Pieza	Material	Cant	Porc%
1	Cuerpo circular	Palma Sará	1	100
Tabla de Componentes				

Nombre de la pieza Centro de mesa		Referencia: 162-BolMag-C1E-YM		ESC. 1:5	
Oficio: Tejeduría		Técnica: Trenzado y Costura		Materia Prima: Palma Sará	
Especificaciones Técnicas: Materia prima alterna: Palma de Coco					
Color: Crudo		Capacidad de Producción / mes: 15		Dimensiones Generales	
Peso (gr.): Sin dato		Precio Unitario 34,000		Precio por Mayor 32,500	
Artesano: Yarima Mangones		Teléfono: 304 543 7451		Largo: 0.2 cm	
Grupo o Taller: Yarima Mangones		Departamento: Bolívar		Municipio: Magangue	
Certificado Hecho a mano: <input type="checkbox"/> Si <input checked="" type="checkbox"/> No		Centro Poblado: Cascajal		<input type="checkbox"/> Resguardo <input type="checkbox"/> Localidad <input type="checkbox"/> N/A <input type="checkbox"/> Caserío <input type="checkbox"/> Vereda <input checked="" type="checkbox"/> Corregimiento	
Observaciones: Cantidad por cada juego: 1				Terminado <input type="checkbox"/> En Proceso <input type="checkbox"/>	
Responsable: Manuel Rodríguez		Dibujante: Juvenal J. Miranda M.			
Aprobado por: Comité de Diseño Bogotá		Fecha: 20/06/2016		<input type="checkbox"/> Referentes <input type="checkbox"/> Línea <input checked="" type="checkbox"/> Muestra <input type="checkbox"/>	

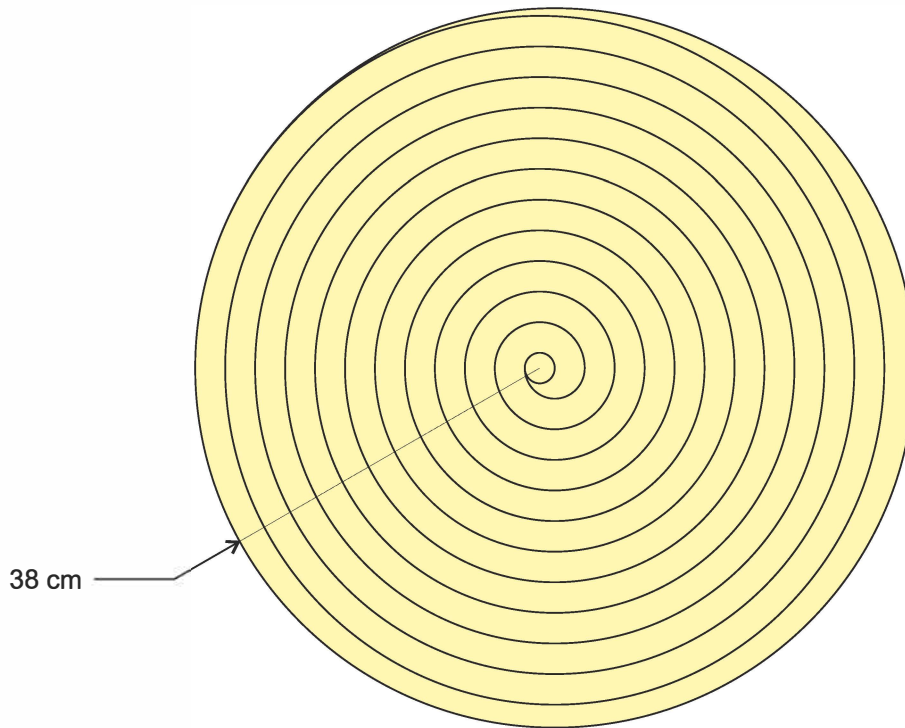

No.	Pieza	Material	Cant	Porc%
1	Cuerpo circular	Palma Sará	1	100
Tabla de Componentes				

Nombre de la pieza Individual		Referencia: 162-BolMag-11E-YM		ESC. 1:4	
Oficio: Tejeduría		Técnica: Trenzado y Costura		Materia Prima: Palma Sará	
Especificaciones Técnicas: Materia prima alterna: Palma de Coco					
Color: Crudo		Capacidad de Producción / mes: 15		Dimensiones Generales	
Peso (gr.): Sin dato		Precio Unitario 62,000	Precio por Mayor 59,000	Largo:	Ancho:
Artesano: Yarima Mangones		Telefono: 304 543 7451		Alto: 0.2 cm	Diámetro: 38 cm
Grupo o Taller: Yarima Mangones		Departamento: Bolívar		Municipio: Magangue	
Certificado Hecho a mano: <input type="checkbox"/> Si <input checked="" type="checkbox"/> No		Centro Poblado: Cascajal		<input type="checkbox"/> Resguardo <input type="checkbox"/> Localidad <input type="checkbox"/> N/A <input type="checkbox"/> Caserío <input type="checkbox"/> Vereda <input checked="" type="checkbox"/> Corregimiento	
Observaciones: Cantidad por cada juego: 6					Terminado <input type="checkbox"/> En Proceso <input type="checkbox"/>
Responsable: Manuel Rodríguez			Dibujante: Juvenal J. Miranda M.		
Aprobado por: Comité de Diseño Bogotá			Fecha: 20/06/2016	<input type="checkbox"/> Referentes <input type="checkbox"/> Línea <input checked="" type="checkbox"/> Muestra <input type="checkbox"/>	

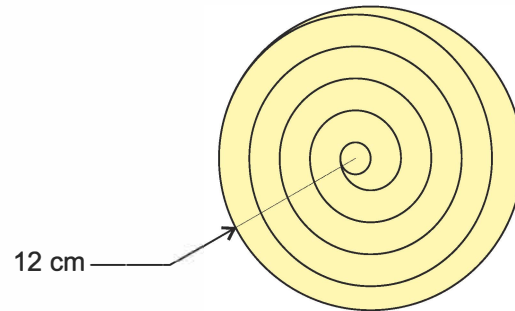

No.	Pieza	Material	Cant	Porc%
1	Cuerpo circular	Palma Sará	1	100
Tabla de Componentes				

Nombre de la pieza Posavaso		Referencia: 162-BolMag-P1E-YM		Esc. 1:3	
Oficio: Tejeduría		Técnica: Trenzado y Costura		Materia Prima: Palma Sará	
Especificaciones Técnicas: Materia prima alterna: Palma de Coco					
Color: Crudo		Capacidad de Producción / mes: 15		Dimensiones Generales	
Peso (gr.): Sin dato		Precio Unitario 14,000	Precio por Mayor 13,500	Largo:	Ancho:
Artesano: Yarima Mangones		Telefono: 304 543 7451		Alto: 0.2 cm	Diametro: 12 cm
Grupo o Taller: Yarima Mangones		Departamento: Bolívar		Municipio: Magangue	
Certificado Hecho a mano: <input type="checkbox"/> Si <input checked="" type="checkbox"/> No		Centro Poblado: Cascajal		<input type="checkbox"/> Resguardo <input type="checkbox"/> Localidad <input type="checkbox"/> N/A <input type="checkbox"/> Caserío <input type="checkbox"/> Vereda <input checked="" type="checkbox"/> Corregimiento	
Observaciones: Cantidad por cada juego: 6					Terminado <input type="checkbox"/>
Responsable: Manuel Rodríguez			Dibujante: Juvenal J. Miranda M.		
Aprobado por: Comité de Diseño Bogotá			Fecha: 20/06/2016		<input type="checkbox"/> Referentes <input type="checkbox"/> Línea <input checked="" type="checkbox"/> Muestra <input type="checkbox"/> En Proceso



1	Centro de mesa	Palma Sará	1	33
2	Individuales	Palma Sará	6	34
3	Portavasos	Palma Sará	6	33
No.	Pieza	Material	Cant	Porc%
Tabla de Componentes				

Nombre de la pieza Juego de mesa		Referencia: 162-BolMag-JM1-YM		Esc. N.A.	
Oficio: Tejeduría		Técnica: Trenzado y Costura		Materia Prima: Palma Sará	
Especificaciones Técnicas: Materia prima alterna: Palma de Coco					
Color: Crudo		Capacidad de Producción / mes: 15		Dimensiones Generales	
Peso (gr.): Sin dato		Precio Unitario 110,000		Precio por Mayor 104,800	
Artesano: Yarima Mangones		Teléfono: 304 543 7451		Largo: Ancho: Alto: Diámetro:	
Grupo o Taller: Yarima Mangones		Departamento: Bolívar		Municipio: Magangue	
Certificado Hecho a mano: <input type="checkbox"/> Si <input checked="" type="checkbox"/> No		Centro Poblado: Cascajal		<input type="checkbox"/> Resguardo <input type="checkbox"/> Localidad <input type="checkbox"/> N/A <input type="checkbox"/> Caserío <input type="checkbox"/> Vereda <input checked="" type="checkbox"/> Corregimiento	
Observaciones: (*) Tamaños= Centro: Ø50; Individual (x6): Ø38; Portavasos (x6): Ø12					
Responsable: Manuel Rodríguez			Dibujante: Juvenal J. Miranda M.		
Aprobado por: Comité de Diseño Bogotá			Fecha: 20/06/2016		<input type="checkbox"/> Referentes <input type="checkbox"/> Línea Muestra <input checked="" type="checkbox"/> <input type="checkbox"/>

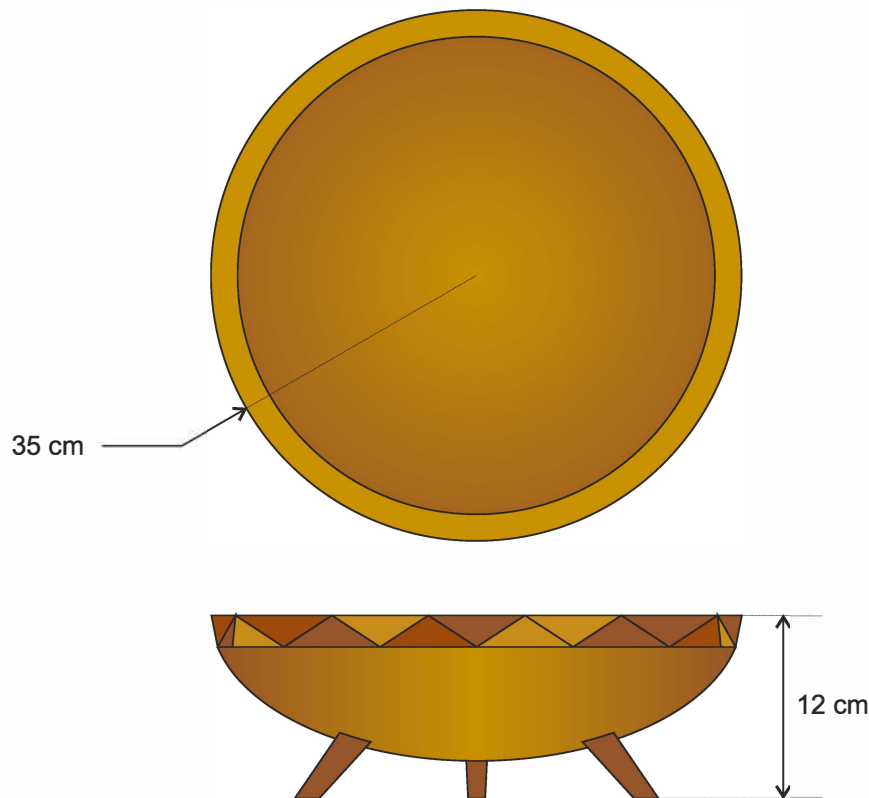

1	Cuerpo	Madera	1	85
2	Patas	Madera	3	15
No.	Pieza	Material	Cant	Porc%

Tabla de Componentes

Nombre de la pieza: Contenedor centro de mesa		Referencia: 162-BolTur-C1L-AR		Esc. 1:5	
Oficio: Carpintería		Técnica: Torno y Talla		Materia Prima: Cedro	
Especificaciones Técnicas: Cuerpo y patas torneadas en madera de roble, campano o cedro amargo; Acabado con cera de abejas					
Color: Crudo		Capacidad de Producción / mes: 40		Dimensiones Generales	
Peso (gr.): Sin dato		Precio Unitario 92,000		Precio por Mayor 88,000	
Artesano: Amelia Roncallo		Teléfono: 315 814 2940		Largo: 12 cm	
Grupo o Taller: Amelia Roncallo		Departamento: Bolívar		Municipio: Turbaco	
Certificado Hecho a mano: <input type="checkbox"/> Si <input checked="" type="checkbox"/> No		Centro Poblado:		<input type="checkbox"/> Resguardo <input type="checkbox"/> Localidad <input type="checkbox"/> N/A <input type="checkbox"/> Caserío <input type="checkbox"/> Vereda <input type="checkbox"/> Corregimiento	
Observaciones: Tamaño L				Terminado <input type="checkbox"/> En Proceso <input type="checkbox"/>	
Responsable: Manuel Rodríguez			Dibujante: Juvenal J. Miranda M.		
Aprobado por: Comité de Diseño Bogotá			Fecha: 20/06/2016		<input type="checkbox"/> Referentes <input type="checkbox"/> Línea <input checked="" type="checkbox"/> Muestra <input type="checkbox"/>

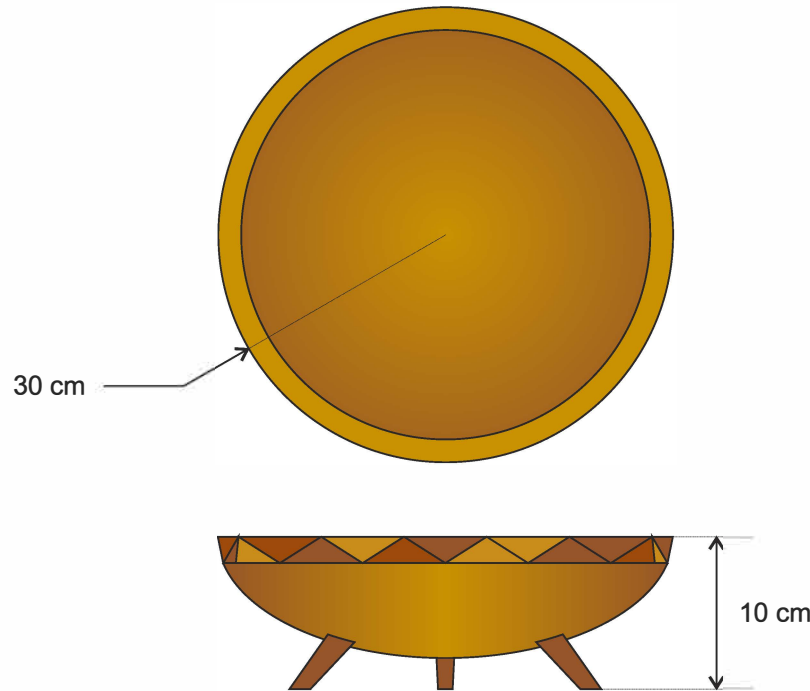

1	Cuerpo	Madera	1	85
2	Patas	Madera	3	15
No.	Pieza	Material	Cant	Porc%

Tabla de Componentes

Nombre de la pieza: Contenedor centro de mesa		Referencia: 162-BolTur-C1M-AR		ESC. 1:5	
Oficio: Carpintería		Técnica: Torno y Talla		Materia Prima: Cedro	
Especificaciones Técnicas: Cuerpo y patas torneadas en madera de roble, campano o cedro amargo; Acabado con cera de abejas					
Color: Crudo		Capacidad de Producción / mes: 40		Dimensiones Generales	
Peso (gr.): Sin dato		Precio Unitario 87,000		Precio por Mayor 83,000	
Artesano: Amelia Roncallo		Teléfono: 315 814 2940		Largo: 10 cm	
Grupo o Taller: Amelia Roncallo		Departamento: Bolívar		Municipio: Turbaco	
Certificado Hecho a mano: <input type="checkbox"/> Si <input checked="" type="checkbox"/> No		Centro Poblado: <input type="checkbox"/> Resguardo <input type="checkbox"/> Localidad <input type="checkbox"/> N/A <input type="checkbox"/> Caserío <input type="checkbox"/> Vereda <input type="checkbox"/> Corregimiento			
Observaciones: Tamaño M					Terminado <input type="checkbox"/> En Proceso <input type="checkbox"/>
Responsable: Manuel Rodríguez			Dibujante: Juvenal J. Miranda M.		
Aprobado por: Comité de Diseño Bogotá			Fecha: 20/06/2016		
				Referentes <input type="checkbox"/> Línea <input type="checkbox"/> Muestra <input checked="" type="checkbox"/>	

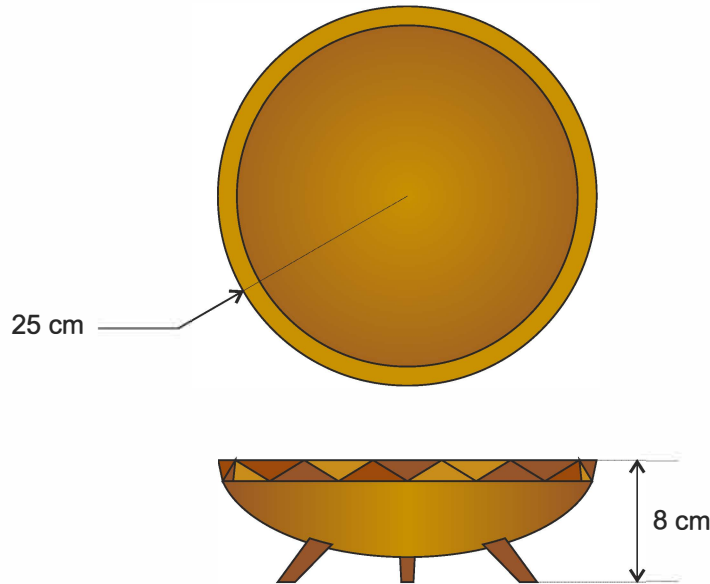

1	Cuerpo	Madera	1	85
2	Patas	Madera	3	15
No.	Pieza	Material	Cant	Porc%

Tabla de Componentes

Nombre de la pieza: Contenedor centro de mesa		Referencia: 162-BolTur-C1S-AR		ESC. 1:5	
Oficio: Carpintería		Técnica: Torno y Talla		Materia Prima: Cedro	
Especificaciones Técnicas: Cuerpo y patas torneadas en madera de roble, campano o cedro amargo; Acabado con cera de abejas					
Color: Crudo		Capacidad de Producción / mes: 40		Dimensiones Generales	
Peso (gr.): Sin dato		Precio Unitario 82,000		Precio por Mayor 78,000	
Artesano: Amelia Roncallo		Telefono: 315 814 2940		Largo: 8 cm	
Grupo o Taller: Amelia Roncallo		Departamento: Bolívar		Municipio: Turbaco	
Certificado Hecho a mano: <input type="checkbox"/> Si <input checked="" type="checkbox"/> No		Centro Poblado:		<input type="checkbox"/> Resguardo <input type="checkbox"/> Localidad <input type="checkbox"/> N/A <input type="checkbox"/> Caserío <input type="checkbox"/> Vereda <input type="checkbox"/> Corregimiento	
Observaciones: Tamaño S				Terminado <input type="checkbox"/> En Proceso <input type="checkbox"/>	
Responsable: Manuel Rodríguez			Dibujante: Juvenal J. Miranda M.		
Aprobado por: Comité de Diseño Bogotá			Fecha: 20/06/2016		<input type="checkbox"/> Referentes <input type="checkbox"/> Línea <input checked="" type="checkbox"/> Muestra <input type="checkbox"/>



1	Contenedor gd.	Madera	1	34
2	Contenedor md.	Madera	1	33
3	Contenedor pq.	Madera	1	33
No.	Pieza	Material	Cant	Porc%
Tabla de Componentes				

Nombre de la pieza Juego de contenedores centro de mesa		Referencia: 162-BoiTur-CC1-AR		Esc. N.A.	
Oficio: Carpintería		Técnica: Torno y Talla		Materia Prima: Cedro	
Especificaciones Técnicas: Juego de tres contenedores centro de mesa en tamaño grande (L), mediano (M) y pequeño (S) Cuerpo y patas torneadas en madera de roble, campano o cedro amargo; Acabado con cera de abejas					
Color: Crudo		Capacidad de Producción / mes: 40		Dimensiones Generales	
Peso (gr.): Sin dato		Precio Unitario 261,000		Precio por Mayor 248,600	
Artesano: Amelia Roncallo		Teléfono: 315 814 2940		Largo: Ancho: Alto: Diámetro:	
Grupo o Taller: Amelia Roncallo		Departamento: Bolívar		Municipio: Turbaco	
Certificado Hecho a mano: <input type="checkbox"/> Si <input checked="" type="checkbox"/> No		Centro Poblado: <input type="checkbox"/> Resguardo <input type="checkbox"/> Localidad <input type="checkbox"/> N/A <input type="checkbox"/> Caserío <input type="checkbox"/> Vereda <input type="checkbox"/> Corregimiento			
Observaciones: (*) Tamaños= L: Ø35, h:12; M: Ø30, h:10; S: Ø25, h:8					Terminado <input type="checkbox"/> En Proceso <input type="checkbox"/>
Responsable: Manuel Rodríguez			Dibujante: Juvenal J. Miranda M.		
Aprobado por: Comité de Diseño Bogotá			Fecha: 20/06/2016		<input type="checkbox"/> Referentes <input type="checkbox"/> Línea <input checked="" type="checkbox"/> Muestra <input type="checkbox"/>

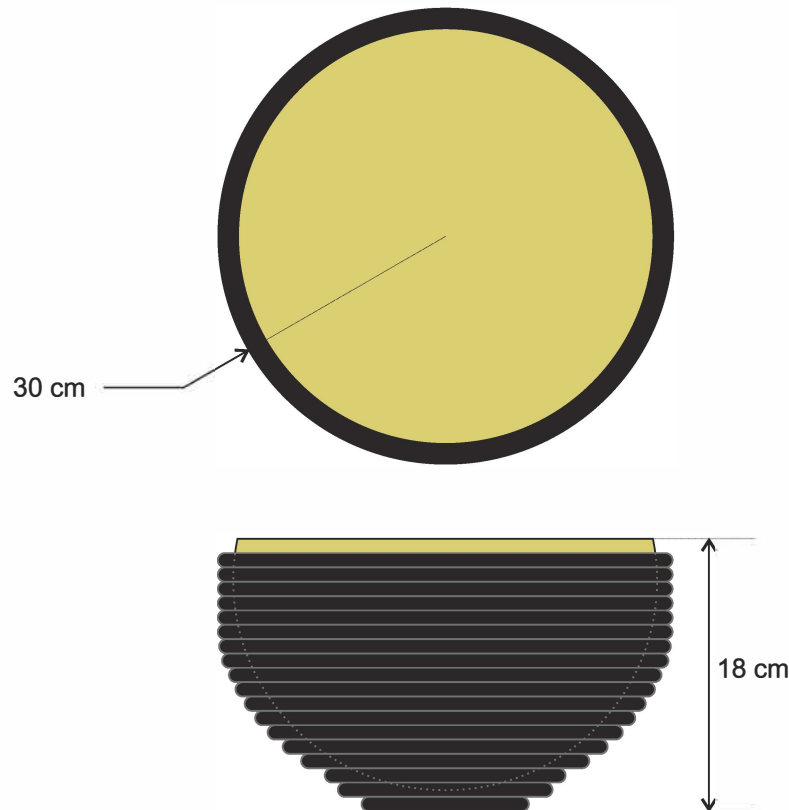

1	Cuerpo portante	Rollo de hilo	1	50
2	Cuerpo contenedor	Totumo	1	50
No.	Pieza	Material	Cant	Porc%

Tabla de Componentes

Nombre de la pieza Portatotuma		Referencia: 162-BolCar-P1L-EL		ESC. 1:5	
Oficio: Trabajo en tela		Técnica: Rollo de hilo		Materia Prima: Hilo	
Especificaciones Técnicas: Cuerpo en cordón de algodón recubierto en hilo; Totuma con acabado en crudo y laca mate en la cara exterior					
Color: Negro		Capacidad de Producción / mes: 20		Dimensiones Generales	
Peso (gr.): Sin dato	Precio Unitario 45,000	Precio por Mayor 43,000	Largo:	Ancho:	Alto: 18 cm
Artesano: Elizabeth Lugo de Lindo		Telefono: 316 554 8846		Diámetro: 30 cm	
Grupo o Taller: Elizabeth Lugo de Lindo		Departamento: Bolívar		Municipio: Cartagena D.T. y C.	
Certificado Hecho a mano: <input type="checkbox"/> Si <input checked="" type="checkbox"/> No		Centro Poblado: <input type="checkbox"/> Resguardo <input type="checkbox"/> Localidad <input type="checkbox"/> N/A <input type="checkbox"/> Caserío <input type="checkbox"/> Vereda <input type="checkbox"/> Corregimiento			
Observaciones: Tamaño L					Terminado <input type="checkbox"/> En Proceso <input type="checkbox"/>
Responsable: Manuel Rodríguez		Dibujante: Juvenal J. Miranda M.			
Aprobado por: Comité de Diseño Bogotá		Fecha: 20/06/2016		<input type="checkbox"/> Referentes <input type="checkbox"/> Línea <input checked="" type="checkbox"/> Muestra	

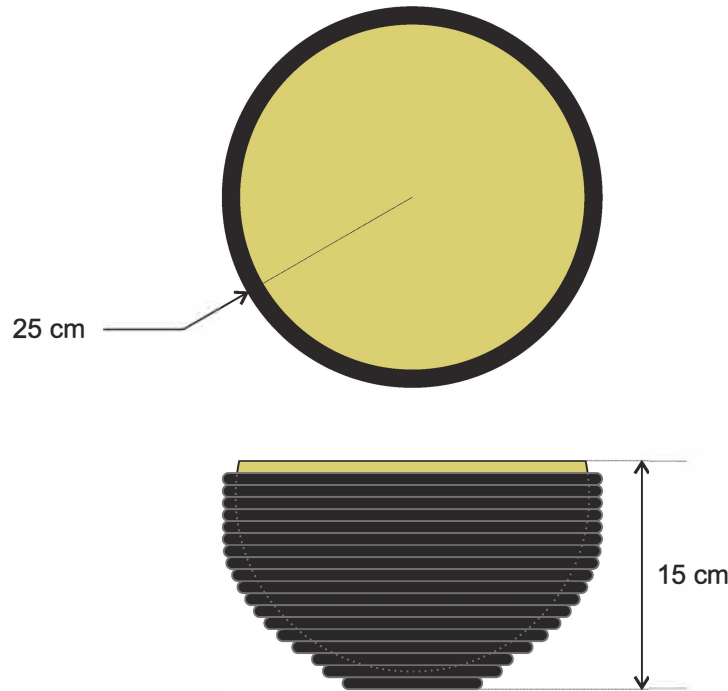

1	Cuerpo portante	Rollo de hilo	1	50
2	Cuerpo contenedor	Totumo	1	50
No.	Pieza	Material	Cant	Porc%

Tabla de Componentes

Nombre de la pieza Portatotuma		Referencia: 162-BolCar-P1M-EL		Esc. 1:5	
Oficio: Trabajo en tela		Técnica: Rollo de hilo		Materia Prima: Hilo	
Especificaciones Técnicas: Cuerpo en cordón de algodón recubierto en hilo; Totuma con acabado en crudo y laca mate en la cara exterior					
Color: Negro		Capacidad de Producción / mes: 20		Dimensiones Generales	
Peso (gr.): Sin dato		Precio Unitario 40,000		Precio por Mayor 38,000	
Artesano: Elizabeth Lugo de Lindo		Teléfono: 316 554 8846		Largo: 15 cm	
Grupo o Taller: Elizabeth Lugo de Lindo		Departamento: Bolívar		Municipio: Cartagena D.T. y C.	
Certificado Hecho a mano: <input type="checkbox"/> Si <input checked="" type="checkbox"/> No		Centro Poblado:		<input type="checkbox"/> Resguardo <input type="checkbox"/> Localidad <input type="checkbox"/> N/A <input type="checkbox"/> Caserío <input type="checkbox"/> Vereda <input type="checkbox"/> Corregimiento	
Observaciones: Tamaño M				Terminado <input type="checkbox"/> En Proceso <input type="checkbox"/>	
Responsable: Manuel Rodríguez			Dibujante: Juvenal J. Miranda M.		
Aprobado por: Comité de Diseño Bogotá			Fecha: 20/06/2016		<input type="checkbox"/> Referentes <input type="checkbox"/> Línea <input checked="" type="checkbox"/> Muestra

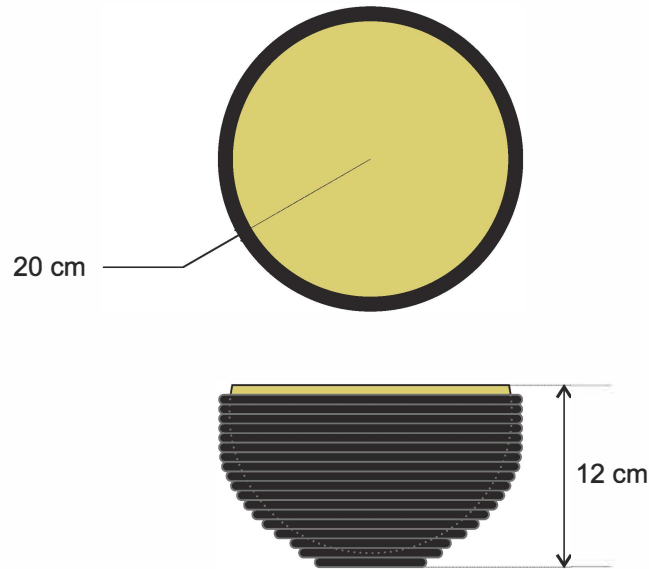

1	Cuerpo portante	Rollo de hilo	1	50
2	Cuerpo contenedor	Totumo	1	50
No.	Pieza	Material	Cant	Porc%

Tabla de Componentes

Nombre de la pieza Portatotuma		Referencia: 162-BolCar-P1S-EL		ESC. 1:5	
Oficio: Trabajo en tela		Técnica: Rollo de hilo		Materia Prima: Hilo	
Especificaciones Técnicas: Cuerpo en cordón de algodón recubierto en hilo; Totuma con acabado en crudo y laca mate en la cara exterior					
Color: Negro		Capacidad de Producción / mes: 20		Dimensiones Generales	
Peso (gr.): Sin dato		Precio Unitario 35,000		Precio por Mayor 33,500	
Artesano: Elizabeth Lugo de Lindo		Teléfono: 316 554 8846		Largo: 12 cm	
Grupo o Taller: Elizabeth Lugo de Lindo		Departamento: Bolívar		Municipio: Cartagena D.T. y C.	
Certificado Hecho a mano: <input type="checkbox"/> Si <input checked="" type="checkbox"/> No		Centro Poblado:		<input type="checkbox"/> Resguardo <input type="checkbox"/> Localidad <input type="checkbox"/> N/A <input type="checkbox"/> Caserío <input type="checkbox"/> Vereda <input type="checkbox"/> Corregimiento	
Observaciones: Tamaño S				Terminado <input type="checkbox"/> En Proceso <input type="checkbox"/>	
Responsable: Manuel Rodríguez			Dibujante: Juvenal J. Miranda M.		
Aprobado por: Comité de Diseño Bogotá			Fecha: 20/06/2016		<input type="checkbox"/> Referentes <input type="checkbox"/> Línea <input checked="" type="checkbox"/> Muestra <input type="checkbox"/>



1	Contenedor gd.	Rollo hilo y totumo	1	34
2	Contenedor md.	Rollo hilo y totumo	1	33
3	Contenedor pq.	Rollo hilo y totumo	1	33
No.	Pieza	Material	Cant	Porc%
Tabla de Componentes				

Nombre de la pieza Juego de portatotumas		Referencia: 162-BolCar-PT1-EL		Esc. N.A.	
Oficio: Trabajo en tela		Técnica: Rollo de hilo		Materia Prima: Hilo	
Especificaciones Técnicas: Cuerpos en cordón de algodón recubierto en hilo; Totumas con acabado en crudo y laca mate en la cara exterior					
Color: Negro		Capacidad de Producción / mes: 20		Dimensiones Generales	
Peso (gr.): Sin dato		Precio Unitario 120,000		Precio por Mayor 114,500	
Artesano: Elizabeth Lugo de Lindo		Teléfono: 316 554 8846		Largo: Ancho: Alto: Diámetro:	
Grupo o Taller: Elizabeth Lugo de Lindo		Departamento: Bolívar		Municipio: Cartagena D.T. y C.	
Certificado Hecho a mano: <input type="checkbox"/> Si <input checked="" type="checkbox"/> No		<input type="checkbox"/> Resguardo <input type="checkbox"/> Localidad <input type="checkbox"/> N/A <input type="checkbox"/> Caserío <input type="checkbox"/> Vereda <input type="checkbox"/> Corregimiento			
Observaciones: (*) Tamaños= L: Ø30, h:18; M: Ø25, h:15; S: Ø20, h:12					
Responsable: Manuel Rodríguez			Dibujante: Juvenal J. Miranda M.		
Aprobado por: Comité de Diseño Bogotá			Fecha: 20/06/2016		<input type="checkbox"/> Referentes <input type="checkbox"/> Línea <input checked="" type="checkbox"/> Muestra <input type="checkbox"/>

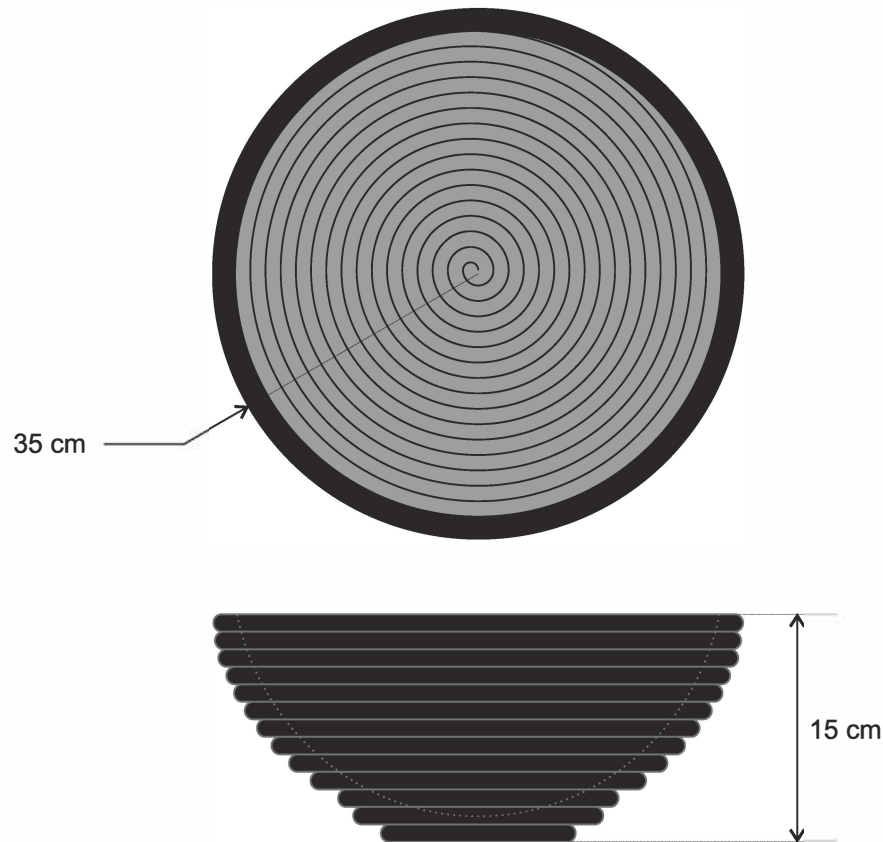

1	Cuerpo portante	Rollo de hilo	1	100
No.	Pieza	Material	Cant	Porc%

Tabla de Componentes

Nombre de la pieza Panera		Referencia: 162-BolCar-N1M-EL		Esc. 1:5	
Oficio: Trabajo en tela		Técnica: Rollo de hilo		Materia Prima: Hilo	
Especificaciones Técnicas: Cuerpo en cordón de algodón recubierto en hilo					
Color: Negro		Capacidad de Producción / mes: 20		Dimensiones Generales	
Peso (gr.): Sin dato		Precio Unitario 40,000		Precio por Mayor 38,000	
Artesano: Elizabeth Lugo de Lindo		Teléfono: 316 554 8846		Largo: 15 cm	
Grupo o Taller: Elizabeth Lugo de Lindo		Departamento: Bolívar		Municipio: Cartagena D.T. y C.	
Certificado Hecho a mano: <input type="checkbox"/> Si <input checked="" type="checkbox"/> No		Centro Poblado:		<input type="checkbox"/> Resguardo <input type="checkbox"/> Localidad <input type="checkbox"/> N/A <input type="checkbox"/> Caserío <input type="checkbox"/> Vereda <input type="checkbox"/> Corregimiento	
Observaciones: Tamaño M				Terminado <input type="checkbox"/> En Proceso <input type="checkbox"/>	
Responsable: Manuel Rodríguez			Dibujante: Juvenal J. Miranda M.		
Aprobado por: Comité de Diseño Bogotá			Fecha: 20/06/2016		<input type="checkbox"/> Referentes <input type="checkbox"/> Línea <input checked="" type="checkbox"/> Muestra <input type="checkbox"/>

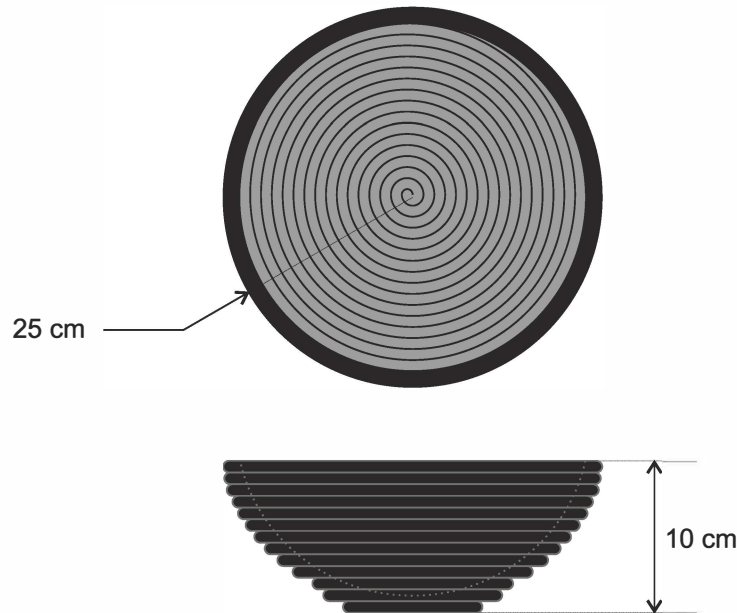

1	Cuerpo portante	Rollo de hilo	1	100
No.	Pieza	Material	Cant	Porc%

Tabla de Componentes

Nombre de la pieza Panera		Referencia: 162-BolCar-N1S-EL		Esc. 1:5	
Oficio: Trabajo en tela		Técnica: Rollo de hilo		Materia Prima: Hilo	
Especificaciones Técnicas: Cuerpo en cordón de algodón recubierto en hilo					
Color: Negro		Capacidad de Producción / mes: 20		Dimensiones Generales	
Peso (gr.): Sin dato		Precio Unitario 30,000		Precio por Mayor 28,600	
Artesano: Elizabeth Lugo de Lindo		Teléfono: 316 554 8846		Largo: 10 cm	
Grupo o Taller: Elizabeth Lugo de Lindo		Departamento: Bolívar		Municipio: Cartagena D.T. y C.	
Certificado Hecho a mano: <input type="checkbox"/> Si <input checked="" type="checkbox"/> No		Centro Poblado:		<input type="checkbox"/> Resguardo <input type="checkbox"/> Localidad <input type="checkbox"/> N/A <input type="checkbox"/> Caserío <input type="checkbox"/> Vereda <input type="checkbox"/> Corregimiento	
Observaciones: Tamaño S				Terminado <input type="checkbox"/> En Proceso <input type="checkbox"/>	
Responsable: Manuel Rodríguez			Dibujante: Juvenal J. Miranda M.		
Aprobado por: Comité de Diseño Bogotá			Fecha: 20/06/2016		<input type="checkbox"/> Referentes <input type="checkbox"/> Línea <input checked="" type="checkbox"/> Muestra <input type="checkbox"/>

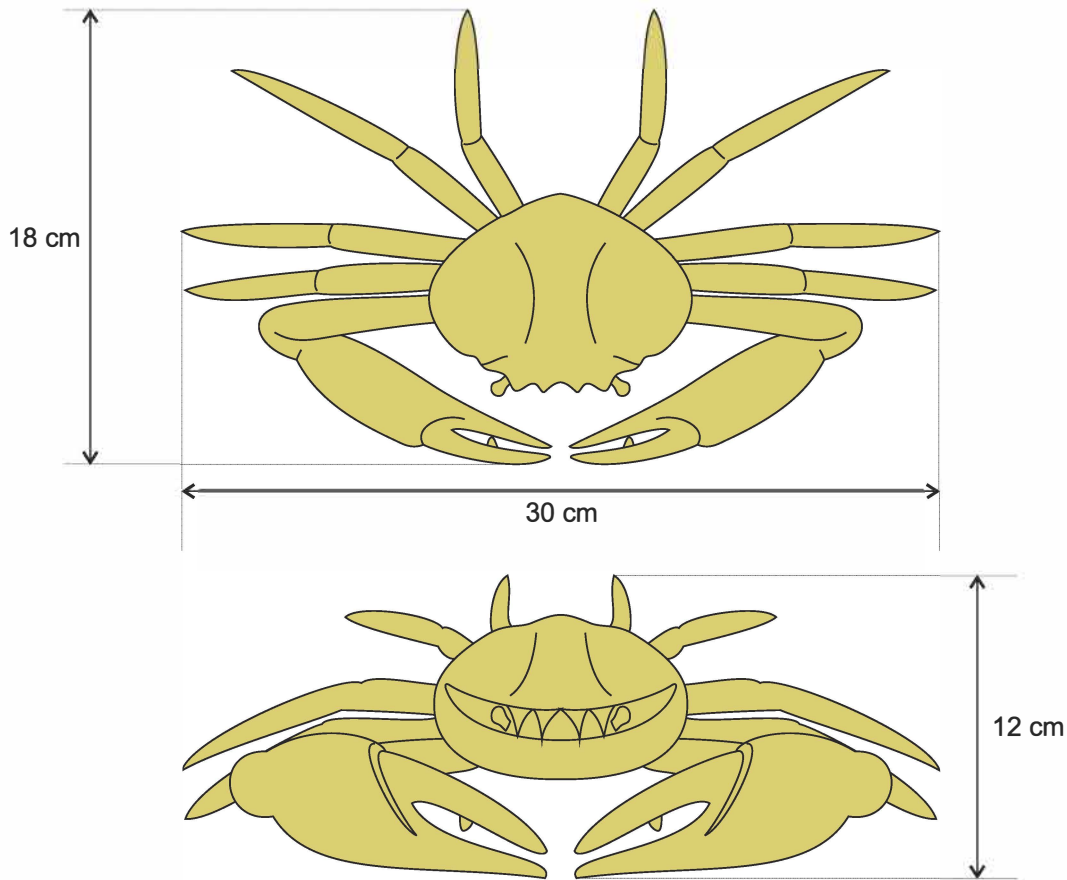

1	Cuerpo	Ceiba	1	40
2	Patas	Ceiba	4	20
3	Muelas	Ceiba	2	40
No.	Pieza	Material	Cant	Porc%

Tabla de Componentes

Nombre de la pieza Cangrejo de ensamblar		Referencia: 162-BolCar-C1E-FV		Esc. 1:3	
Oficio: Carpintería		Técnica: Talla		Materia Prima: Ceiba	
Especificaciones Técnicas: Cuerpo y patas talladas en madera de ceiba, abarco o uvita; Acabado natural con cera de abejas, o en color con vinilo					
Color: Crudo, negro, ocre		Capacidad de Producción / mes: 50		Dimensiones Generales	
Peso (gr.): Sin dato		Precio Unitario 110,000		Precio por Mayor 105,000	
Artesano: Federman Vargas		Telefono: 314 663 7643		Largo: 18 cm	
Grupo o Taller: Federman Vargas		Departamento: Bolívar		Ancho: 30 cm	
Municipio: Cartagena		Centro Poblado: Barú		Alto: 12 cm	
Certificado Hecho a mano: <input type="checkbox"/> Si <input checked="" type="checkbox"/> No		Resguardo <input type="checkbox"/> Caserío <input type="checkbox"/> Localidad <input type="checkbox"/> Vereda <input type="checkbox"/> N/A <input checked="" type="checkbox"/> Corregimiento		Diametro:	
Observaciones: Sin observaciones					
Responsable: Manuel Rodríguez			Dibujante: Juvenal J. Miranda M.		
Aprobado por: Comité de Diseño Bogotá			Fecha: 20/06/2016		Referentes <input type="checkbox"/> Línea <input type="checkbox"/> Muestra <input checked="" type="checkbox"/> <input type="checkbox"/>



1	Cuerpo	Ceiba	1	40
2	Patas	Ceiba	4	20
3	Muelas	Ceiba	2	40
No.	Pieza	Material	Cant	Porc%
Tabla de Componentes				

Nombre de la pieza Cangrejo de ensamblar		Referencia: 162-BolCar-C1E-FV		Esc. N.A.	
Oficio: Carpintería		Técnica: Talla		Materia Prima: Ceiba	
Especificaciones Técnicas: Cuerpo y patas talladas en madera de ceiba, abarco o uvita; Acabado natural con cera de abejas, o en color con vinilo					
Color: Crudo, negro, ocre		Capacidad de Producción / mes: 50		Dimensiones Generales	
Peso (gr.): Sin dato		Precio Unitario 110,000		Precio por Mayor 105,000	
Artesano: Federman Vargas		Teléfono: 314 663 7643		Largo: 18 cm	
Grupo o Taller: Federman Vargas		Departamento: Bolívar		Ancho: 30 cm	
Certificado Hecho a mano: <input type="checkbox"/> Si <input checked="" type="checkbox"/> No		Centro Poblado: Barú		Alto: 12 cm	
Observaciones: Sin observaciones		<input type="checkbox"/> Resguardo <input type="checkbox"/> Localidad <input type="checkbox"/> N/A <input type="checkbox"/> Caserío <input type="checkbox"/> Vereda <input checked="" type="checkbox"/> Corregimiento		Dibujante: Juvenal J. Miranda M.	
Responsable: Manuel Rodríguez		Fecha: 20/06/2016		<input type="checkbox"/> Referentes <input type="checkbox"/> Línea <input checked="" type="checkbox"/> Muestra <input type="checkbox"/>	
Aprobado por: Comité de Diseño Bogotá					

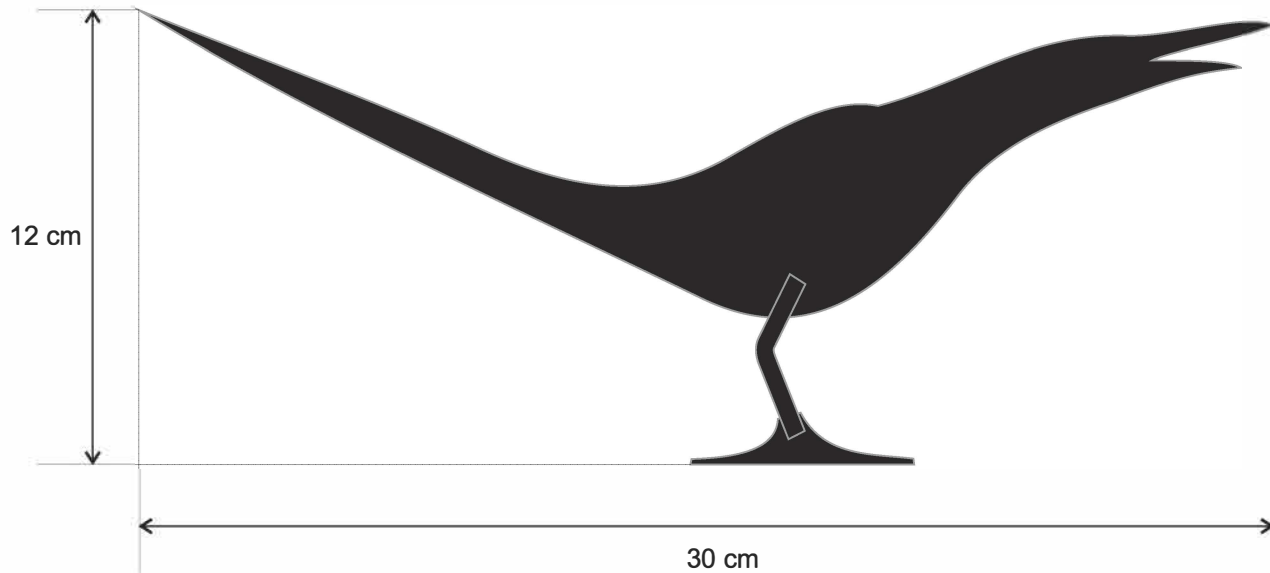

1	Cuerpo	Ceiba	1	80
2	Muslos	Ceiba	2	10
3	Patas	Ceiba	2	10
No.	Pieza	Material	Cant	Porc%

Tabla de Componentes

Nombre de la pieza: Mariamulata de ensamblar		Referencia: 162-BolCar-M1E-FV		ESC. 1:2	
Oficio: Carpintería		Técnica: Talla		Materia Prima: Ceiba	
Especificaciones Técnicas: Cuerpo y patas talladas en madera de ceiba, abarco o uvita; Acabado natural con cera de abejas, o en color con vinilo					
Color: Crudo, negro, ocre		Capacidad de Producción / mes: 50		Dimensiones Generales	
Peso (gr.): Sin dato		Precio Unitario 80,000		Precio por Mayor 76,200	
Artesano: Federman Vargas		Teléfono: 314 663 7643		Largo: 30 cm	
Grupo o Taller: Federman Vargas		Departamento: Bolívar		Ancho: 5 cm	
Municipio: Cartagena		Centro Poblado: Barú		Alto: 12 cm	
Certificado Hecho a mano: <input type="checkbox"/> Si <input checked="" type="checkbox"/> No		Resguardo <input type="checkbox"/> Localidad <input type="checkbox"/> N/A		Vereda <input type="checkbox"/> Corregimiento <input checked="" type="checkbox"/>	
Observaciones: Posiciones: 					
Responsable: Manuel Rodríguez			Dibujante: Juvenal J. Miranda M.		
Aprobado por: Comité de Diseño Bogotá			Fecha: 20/06/2016		Referentes <input type="checkbox"/> Línea <input type="checkbox"/>
Muestra <input checked="" type="checkbox"/> Terminado <input type="checkbox"/> En Proceso <input type="checkbox"/>					



No.	Pieza	Material	Cant	Porc%
1	Cuerpo	Ceiba	1	80
2	Muslos	Ceiba	2	10
3	Patas	Ceiba	2	10

Tabla de Componentes

Nombre de la pieza: Mariamulata de ensamblar		Referencia: 162-BolCar-M1E-FV		Esc. N.A.	
Oficio: Carpintería		Técnica: Talla		Materia Prima: Ceiba	
Especificaciones Técnicas: Cuerpo y patas talladas en madera de ceiba, abarco o uvita; Acabado natural con cera de abejas, o en color con vinilo					
Color: Crudo, negro, ocre		Capacidad de Producción / mes: 50		Dimensiones Generales	
Peso (gr.): Sin dato		Precio Unitario 80,000		Precio por Mayor 76,200	
Artesano: Federman Vargas		Teléfono: 314 663 7643		Largo: 30 cm	
Grupo o Taller: Federman Vargas		Departamento: Bolívar		Ancho: 5 cm	
Certificado Hecho a mano: <input type="checkbox"/> Si <input checked="" type="checkbox"/> No		Centro Poblado: Barú		Alto: 12 cm	
Observaciones:		<input type="checkbox"/> Resguardo <input type="checkbox"/> Localidad <input type="checkbox"/> N/A <input type="checkbox"/> Caserío <input type="checkbox"/> Vereda <input checked="" type="checkbox"/> Corregimiento		Diámetro:	
Posiciones: 				Terminado <input type="checkbox"/>	
Responsable: Manuel Rodríguez		Dibujante: Juvenal J. Miranda M.		En Proceso <input type="checkbox"/>	
Aprobado por: Comité de Diseño Bogotá		Fecha: 20/06/2016		<input type="checkbox"/> Referentes <input type="checkbox"/> Línea <input checked="" type="checkbox"/> Muestra	

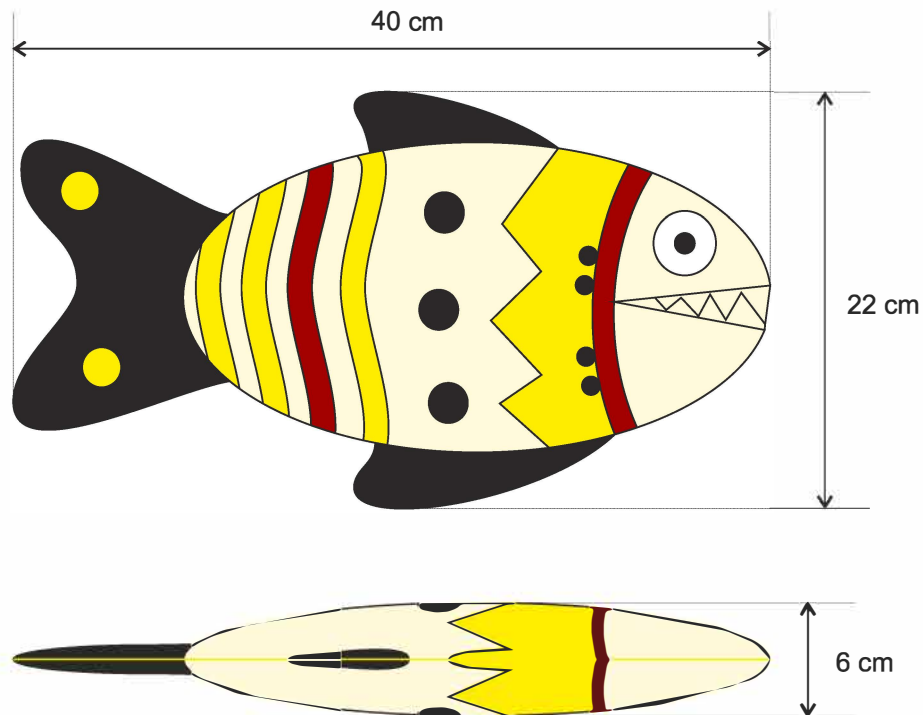

1	Cuerpo central	Tela	1	45
2	Detalles	Tela	1	35
3	Relleno	Espuma	1	20
No.	Pieza	Material	Cant	Porc%

Tabla de Componentes

Nombre de la pieza Cojín grande		Referencia: 162-BolCar-P1L-DR		Esc. 1:4	
Oficio: Trabajo en Tela		Técnica: Aplicación		Materia Prima: Popelina	
Especificaciones Técnicas: El trabajo de aplicación en tela se complementa con detalles bordados.					
Color: Ocre, Crudo, Negro, Terracota		Capacidad de Producción / mes: 30		Dimensiones Generales	
Peso (gr.): Sin dato	Precio Unitario 50,000	Precio por Mayor 48,000	Largo: 40 cm	Ancho: 6 cm	Alto: 22 cm
Artesano: Deyanira Reyes		Teléfono: 312 656 6121		Diámetro:	
Grupo o Taller: Deyanira Reyes		Departamento: Bolívar		Municipio: Cartagena D.T. y C.	
Certificado Hecho a mano: <input type="checkbox"/> Si <input checked="" type="checkbox"/> No		Centro Poblado: <input type="checkbox"/> Resguardo <input type="checkbox"/> Localidad <input type="checkbox"/> N/A <input type="checkbox"/> Caserío <input type="checkbox"/> Vereda <input type="checkbox"/> Corregimiento			
Observaciones: Este diseño también es realizado en tamaños pequeño y mediano.					Terminado <input type="checkbox"/> En Proceso <input checked="" type="checkbox"/>
Responsable: Manuel Rodríguez		Dibujante: Juvenal J. Miranda M.			
Aprobado por: Comité de Diseño Bogotá		Fecha: 20/06/2016		Referentes <input type="checkbox"/> Línea <input type="checkbox"/> Muestra <input type="checkbox"/> <input checked="" type="checkbox"/>	

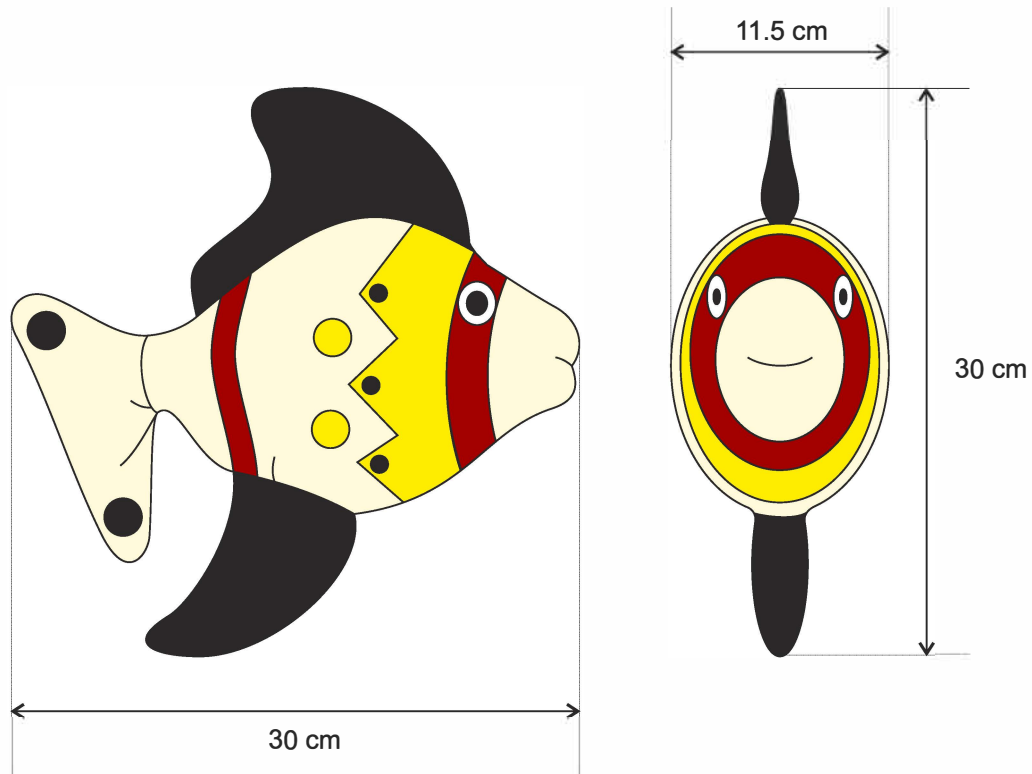

1	Cuerpo central	Tela	1	45
2	Detalles	Tela	1	35
3	Relleno	Espuma	1	20
No.	Pieza	Material	Cant	Porc%

Tabla de Componentes

Nombre de la pieza Cojín mediano		Referencia: 162-BolCar-P2M-DR		Esc. 1:4	
Oficio: Trabajo en Tela		Técnica: Aplicación		Materia Prima: Popelina	
Especificaciones Técnicas: El trabajo de aplicación en tela se complementa con detalles bordados.					
Color: Ocre, Crudo, Negro, Terracota		Capacidad de Producción / mes: 40		Dimensiones Generales	
Peso (gr.): Sin dato	Precio Unitario 40,000	Precio por Mayor 38,000	Largo: 30 cm	Ancho: 11.5 cm	Alto: 30 cm
Artesano: Deyanira Reyes		Teléfono: 312 656 6121		Diámetro:	
Grupo o Taller: Deyanira Reyes		Departamento: Bolívar		Municipio: Cartagena D.T. y C.	
Certificado Hecho a mano: <input type="checkbox"/> Si <input checked="" type="checkbox"/> No		Centro Poblado: <input type="checkbox"/> Resguardo <input type="checkbox"/> Localidad <input type="checkbox"/> N/A <input type="checkbox"/> Casero <input type="checkbox"/> Vereda <input type="checkbox"/> Corregimiento			
Observaciones: Este diseño también es realizado en tamaños pequeño y grande.					Terminado <input type="checkbox"/> En Proceso <input checked="" type="checkbox"/>
Responsable: Manuel Rodríguez		Dibujante: Juvenal J. Miranda M.			
Aprobado por: Comité de Diseño Bogotá		Fecha: 20/06/2016		<input type="checkbox"/> Referentes <input type="checkbox"/> Línea <input checked="" type="checkbox"/> Muestra	

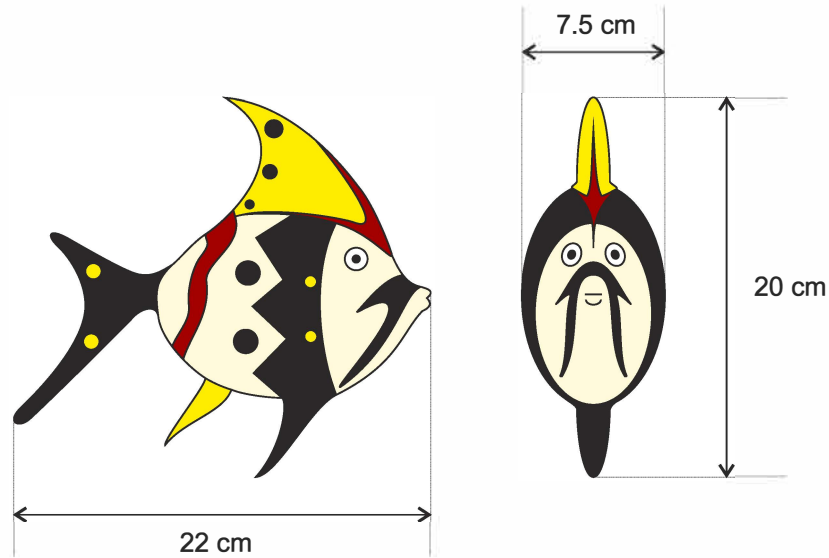

1	Cuerpo central	Tela	1	45
2	Detalles	Tela	1	35
3	Relleno	Espuma	1	20
No.	Pieza	Material	Cant	Porc%

Tabla de Componentes

Nombre de la pieza Cojín pequeño		Referencia: 162-BolCar-P3S-DR		Esc. 1:4	
Oficio: Trabajo en Tela		Técnica: Aplicación		Materia Prima: Popelina	
Especificaciones Técnicas: El trabajo de aplicación en tela se complementa con detalles bordados.					
Color: Ocre, Crudo, Negro, Terracota		Capacidad de Producción / mes: 50		Dimensiones Generales	
Peso (gr.): Sin dato	Precio Unitario 30,000	Precio por Mayor 28,600	Largo: 22 cm	Ancho: 7.5 cm	Alto: 20 cm
Artesano: Deyanira Reyes		Teléfono: 312 656 6121		Diámetro:	
Grupo o Taller: Deyanira Reyes		Departamento: Bolívar		Municipio: Cartagena D.T. y C.	
Certificado Hecho a mano: <input type="checkbox"/> Si <input checked="" type="checkbox"/> No		Centro Poblado: <input type="checkbox"/> Resguardo <input type="checkbox"/> Localidad <input type="checkbox"/> N/A <input type="checkbox"/> Caserío <input type="checkbox"/> Vereda <input type="checkbox"/> Corregimiento			
Observaciones: Este diseño también es realizado en tamaños grande y mediano.					Terminado <input type="checkbox"/> En Proceso <input checked="" type="checkbox"/>
Responsable: Manuel Rodríguez		Dibujante: Juvenal J. Miranda M.			
Aprobado por: Comité de Diseño Bogotá		Fecha: 20/06/2016		Referentes <input type="checkbox"/> Línea <input type="checkbox"/> Muestra <input type="checkbox"/> <input checked="" type="checkbox"/>	



1	Pez grande	Tela y espuma	1	34
2	Pez mediano	Tela y espuma	1	33
3	Pez pequeño	Tela y espuma	1	33
No.	Pieza	Material	Cant	Porc%
Tabla de Componentes				

Nombre de la pieza Cojín grande		Referencia: 162-BolCar-CP1-DR		Esc. N.A.	
Oficio: Trabajo en Tela		Técnica: Aplicación		Materia Prima: Popelina	
Especificaciones Técnicas: El trabajo de aplicación en tela se complementa con detalles bordados.					
Color: Ocre, Crudo, Negro, Terracota		Capacidad de Producción / mes: 30		Dimensiones Generales	
Peso (gr.): Sin dato		Precio Unitario 120,000	Precio por Mayor 114,500	Largo: (*)	Ancho: (*)
Artesano: Deyanira Reyes		Teléfono: 312 656 6121		Alto: (*)	Diametro:
Grupo o Taller: Deyanira Reyes		Departamento: Bolívar		Municipio: Cartagena D.T. y C.	
Certificado Hecho a mano: <input type="checkbox"/> Si <input checked="" type="checkbox"/> No		Centro Poblado: <input type="checkbox"/> Resguardo <input type="checkbox"/> Localidad <input type="checkbox"/> N/A <input type="checkbox"/> Caserío <input type="checkbox"/> Vereda <input type="checkbox"/> Corregimiento			
Observaciones: (*) Tamaños= L, M, S; sus dimensiones varían de acuerdo al diseño					
Responsable: Manuel Rodríguez			Dibujante: Juvenal J. Miranda M.		
Aprobado por: Comité de Diseño Bogotá			Fecha: 20/06/2016		Referentes <input type="checkbox"/> Línea <input type="checkbox"/> Muestra <input type="checkbox"/> Terminado <input type="checkbox"/> En Proceso <input checked="" type="checkbox"/>

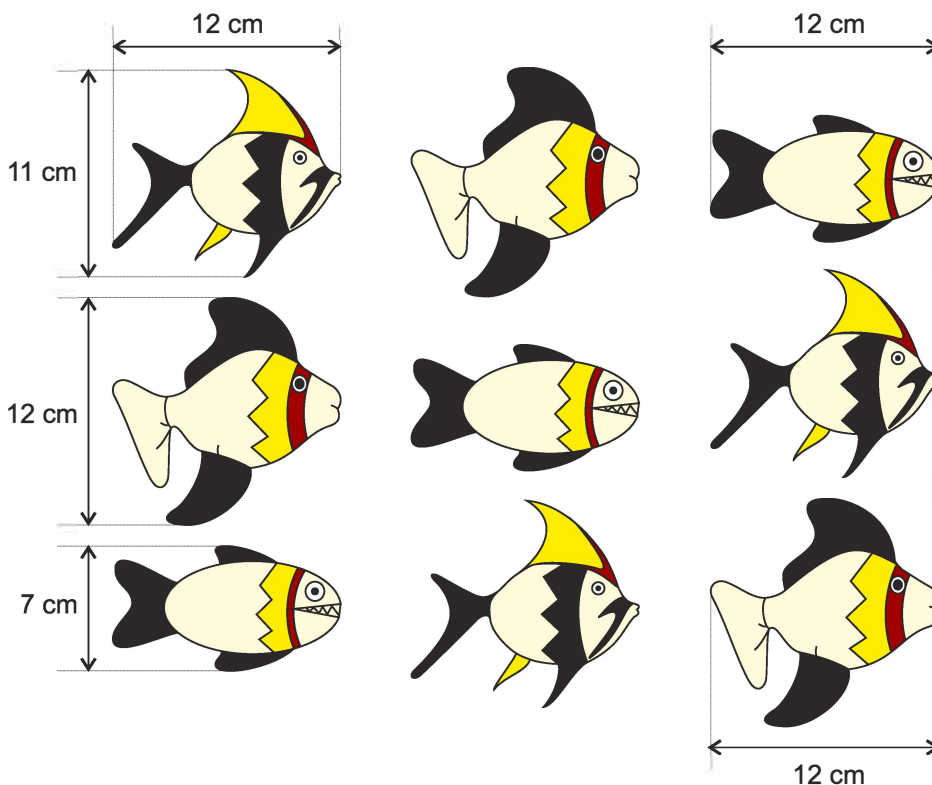

1	Cuerpo central	Tela	1	45
2	Detalles	Tela	1	35
3	Relleno	Espuma	1	20
No.	Pieza	Material	Cant	Porc%

Tabla de Componentes

Nombre de la pieza Pez aplique / Obsequio		Referencia: 162-BolCar-P4E-DR		Esc. 1:4	
Oficio: Trabajo en Tela		Técnica: Aplicación		Materia Prima: Popelina	
Especificaciones Técnicas: El trabajo de aplicación en tela se complementa con detalles bordados.					
Color: Ocre, Crudo, Negro, Terracota		Capacidad de Producción / mes: 100		Dimensiones Generales	
Peso (gr.): Sin dato		Precio Unitario 2,500		Precio por Mayor 2,400	
Artesano: Deyanira Reyes		Teléfono: 312 656 6121		Largo: 12 cm	
Grupo o Taller: Deyanira Reyes		Departamento: Bolívar		Ancho: varios	
Certificado Hecho a mano: <input type="checkbox"/> Si <input checked="" type="checkbox"/> No		Centro Poblado:		Alto: varios	
Observaciones: Sin observaciones		<input type="checkbox"/> Resguardo <input type="checkbox"/> Localidad <input type="checkbox"/> N/A <input type="checkbox"/> Caserío <input type="checkbox"/> Vereda <input type="checkbox"/> Corregimiento		Diametro:	
Responsable: Manuel Rodríguez		Dibujante: Juvenal J. Miranda M.		Terminado <input type="checkbox"/> En Proceso <input checked="" type="checkbox"/>	
Aprobado por: Comité de Diseño Bogotá		Fecha: 20/06/2016		<input type="checkbox"/> Referentes <input type="checkbox"/> Línea <input checked="" type="checkbox"/> Muestra	



No.	Pieza	Material	Cant	Porc%
1	Pez souvenir	Tela y espuma	1	100
Tabla de Componentes				

Nombre de la pieza Pez aplique / Obsequio		Referencia: 162-BolCar-PA1-DR		Esc. N.A.	
Oficio: Trabajo en Tela		Técnica: Aplicación		Materia Prima: Popelina	
Especificaciones Técnicas: El trabajo de aplicación en tela se complementa con detalles bordados.					
Color: Ocre, Crudo, Negro, Terracota		Capacidad de Producción / mes: 100		Dimensiones Generales	
Peso (gr.): Sin dato	Precio Unitario 2,500	Precio por Mayor 2,400	Largo: 12 cm	Ancho: varios	Alto: varios
Artesano: Deyanira Reyes		Teléfono: 312 656 6121		Diámetro:	
Grupo o Taller: Deyanira Reyes		Departamento: Bolívar		Municipio: Cartagena D.T. y C.	
Certificado Hecho a mano: <input type="checkbox"/> Si <input checked="" type="checkbox"/> No		Centro Poblado: <input type="checkbox"/> Resguardo <input type="checkbox"/> Localidad <input type="checkbox"/> N/A <input type="checkbox"/> Caserío <input type="checkbox"/> Vereda <input type="checkbox"/> Corregimiento			
Observaciones: Sin observaciones					Terminado <input type="checkbox"/> En Proceso <input checked="" type="checkbox"/>
Responsable: Manuel Rodríguez			Dibujante: Juvenal J. Miranda M.		
Aprobado por: Comité de Diseño Bogotá			Fecha: 20/06/2016		<input type="checkbox"/> Referentes <input type="checkbox"/> Línea <input checked="" type="checkbox"/> Muestra

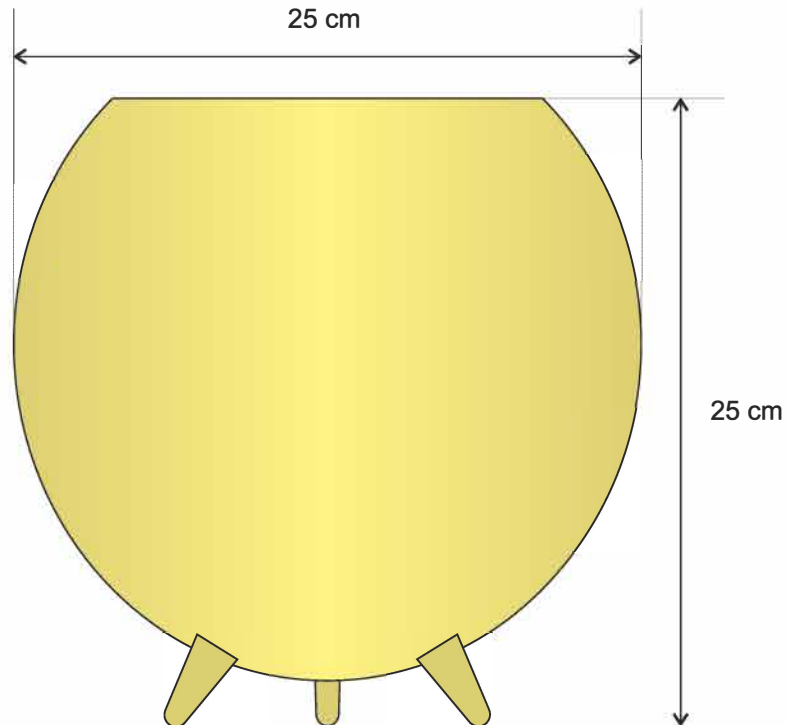

1	Cuerpo	Totumo	1	85
2	Patas	Guacimo	3	15
No.	Pieza	Material	Cant	Porc%
Tabla de Componentes				

Nombre de la pieza: Contenedor de boca cerrada		Referencia: 162-BolCar-C1E-MJ		Esc. 1:3	
Oficio: Trabajo en Totumo		Técnica: Ensamble y grabado		Materia Prima: Totumo	
Especificaciones Técnicas: Cuerpo de totumo crudo; Patas de madera lijadas, acabado con laca mate					
Color: Crudo		Capacidad de Producción / mes: 50		Dimensiones Generales	
Peso (gr.): Sin dato		Precio Unitario 25,000		Precio por Mayor 23,800	
Artesano: Miguel Jurado		Telefono: 310 366 4249		Largo: 25 cm	
Grupo o Taller: Miguel Jurado		Departamento: Bolívar		Municipio: Cartagena	
Certificado Hecho a mano: <input type="checkbox"/> Si <input checked="" type="checkbox"/> No		Centro Poblado: Pontezuela		<input type="checkbox"/> Resguardo <input type="checkbox"/> Localidad <input type="checkbox"/> N/A <input type="checkbox"/> Caserío <input type="checkbox"/> Vereda <input checked="" type="checkbox"/> Corregimiento	
Observaciones: Sin observaciones					Terminado <input type="checkbox"/>
Responsable: Manuel Rodríguez			Dibujante: Juvenal J. Miranda M.		
Aprobado por: Comité de Diseño Bogotá			Fecha: 20/06/2016		<input type="checkbox"/> Referentes <input type="checkbox"/> Línea <input type="checkbox"/> Muestra <input checked="" type="checkbox"/>

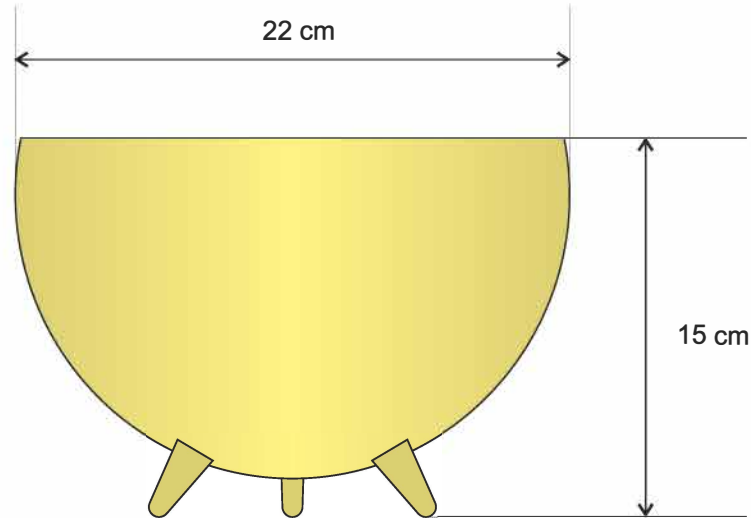

1	Cuerpo	Totumo	1	80
2	Patas	Guácimo	3	20
No.	Pieza	Material	Cant	Porc%
Tabla de Componentes				

Nombre de la pieza: Contenedor de boca abierta		Referencia: 162-BolCar-C2E-MJ		ESC. 1:3	
Oficio: Trabajo en Totumo		Técnica: Ensamble y grabado		Materia Prima: Totumo	
Especificaciones Técnicas: Cuerpo de totumo crudo; Patas de madera lijadas, acabado con laca mate					
Color: Crudo		Capacidad de Producción / mes: 50		Dimensiones Generales	
Peso (gr.): Sin dato		Precio Unitario 25,000		Precio por Mayor 23,800	
Artesano: Miguel Jurado		Telefono: 310 366 4249		Largo: 22 cm	
Grupo o Taller: Miguel Jurado		Departamento: Bolívar		Municipio: Cartagena	
Certificado Hecho a mano: <input type="checkbox"/> Si <input checked="" type="checkbox"/> No		Centro Poblado: Pontezuela		<input type="checkbox"/> Resguardo <input type="checkbox"/> Localidad <input type="checkbox"/> N/A <input type="checkbox"/> Caserío <input type="checkbox"/> Vereda <input checked="" type="checkbox"/> Corregimiento	
Observaciones: Sin observaciones				Terminado <input type="checkbox"/> En Proceso <input checked="" type="checkbox"/>	
Responsable: Manuel Rodríguez			Dibujante: Juvenal J. Miranda M.		
Aprobado por: Comité de Diseño Bogotá			Fecha: 20/06/2016		<input type="checkbox"/> Referentes <input type="checkbox"/> Línea <input type="checkbox"/> Muestra <input checked="" type="checkbox"/>

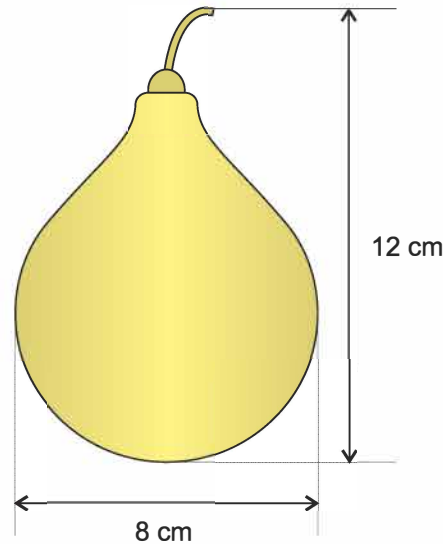

1	Cuerpo	Totumo	1	80
2	Tallo	Madera	1	10
3	Relleno	Semillas o piedras	20	10
No.	Pieza	Material	Cant	Porc%

Tabla de Componentes

Nombre de la pieza Sonajero		Referencia: 162-BolCar-S1E-MJ		ESC. 1:2	
Oficio: Trabajo en Totumo		Técnica: Ensamble y grabado		Materia Prima: Totumo	
Especificaciones Técnicas: Cuerpo de totumo crudo; Tallo de madera lijada, acabado con laca mate					
Color: Crudo, negro, terracota		Capacidad de Producción / mes: 2000		Dimensiones Generales	
Peso (gr.): Sin dato		Precio Unitario 3,000		Precio por Mayor 2,850	
Artesano: Miguel Jurado		Telefono: 310 366 4249		Largo: 12 cm	
Grupo o Taller: Miguel Jurado		Departamento: Bolívar		Municipio: Cartagena	
Certificado Hecho a mano: <input type="checkbox"/> Si <input checked="" type="checkbox"/> No		Centro Poblado: Pontezuela		<input type="checkbox"/> Resguardo <input type="checkbox"/> Localidad <input type="checkbox"/> N/A <input type="checkbox"/> Caserío <input type="checkbox"/> Vereda <input checked="" type="checkbox"/> Corregimiento	
Observaciones: Sin observaciones				Terminado <input type="checkbox"/> En Proceso <input checked="" type="checkbox"/>	
Responsable: Manuel Rodríguez			Dibujante: Juvenal J. Miranda M.		
Aprobado por: Comité de Diseño Bogotá			Fecha: 20/06/2016		<input type="checkbox"/> Referentes <input type="checkbox"/> Línea <input checked="" type="checkbox"/> Muestra