

Proyecto MPAF017-8

“FORTALECIMIENTO DE LA PRODUCCION ARTESANAL COMO ESTRATEGIA DE GENERACION DE EMPLEO DE LA POBLACION ISLEÑA DEL DEPARTAMENTO INSULAR DE SAN ANDRES, PROVIDENCIA Y SANTA CATALINA”.

Convenio Artesanías de Colombia

Cámara de Comercio de San Andrés CNV2008-11

Contrato MPAF017-8 Fomipyme - Artesanías de Colombia S.A.

Fichas de diseño de producto con concha de coco

Omar Darío Martínez G.

Coordinador Proyecto

2010

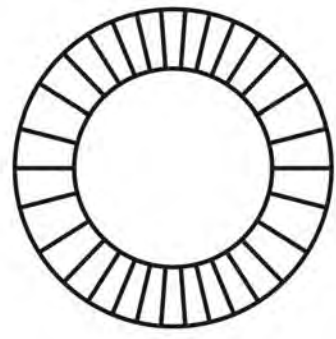
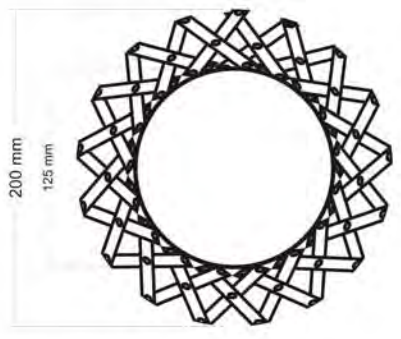
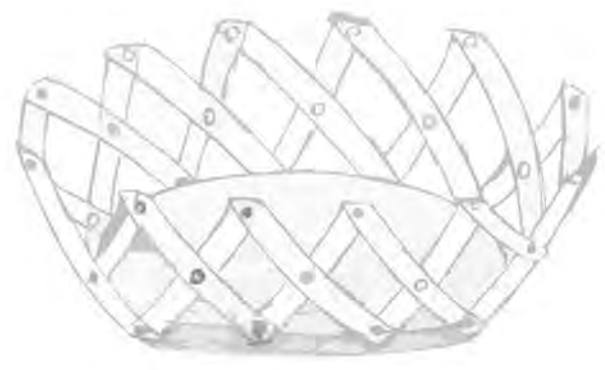

V.F.

V.I.

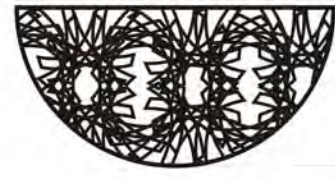
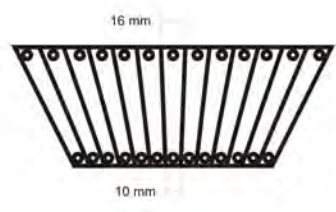
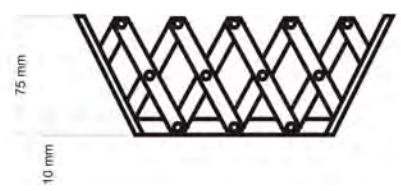

1	Base	Varias	1.00	40.00
2	Cuerpo	coco	1.00	60.00
No.	Pieza	Material	Cant	Porc%
Tabla de Componentes				

Nombre de la pieza Canasta - bombonera		Referencia: ESC. 1:1	
Oficio: Tejeduría	Técnica: Tafetán	Materia Prima: coco	
Especificaciones Técnicas: Corte. Ensamblajes e incrustaciones. Acabados			
Color:	Capacidad de Producción / mes:		Dimensiones Generales
Peso (gr.):	Precio Unitario	Precio por Mayor	Largo: Ancho: Alto: Diametro:
Artesano:	Teléfono:		<Tabla no hallada> 8 20
Grupo o Taller:	Departamento:		Municipio:
Certificado Hecho a mano: <input type="checkbox"/> Si <input checked="" type="checkbox"/> No	Centro Poblado: <input type="checkbox"/> Resguardo Localidad <input type="checkbox"/> Vereda N/A <input type="checkbox"/> Corredimiento		
Observaciones: La ficha de producto corresponde a una propuesta de diseño, debe ser ajustado según los resultados de la implementación y producción piloto a cargo del maestro artesano Juan Peláez.			
Responsable: Artesanías de Colombia S.A. CDA		Dibujante: Iván Franco	
Aprobado por: Comité CDA y Sub gerencia de Desarrollo		Fecha:	<input type="checkbox"/> Referentes <input checked="" type="checkbox"/> Línea Muestra <input type="checkbox"/> Terminado <input checked="" type="checkbox"/> En Proceso



artesanías de colombia

FORMATO
Ficha de
Dibujo y Planos Técnicos - En
Evaluación

CODIGO: FORFAT 24
FECHA: 2007 10 18
Producto en Evaluación No. 520

V.1

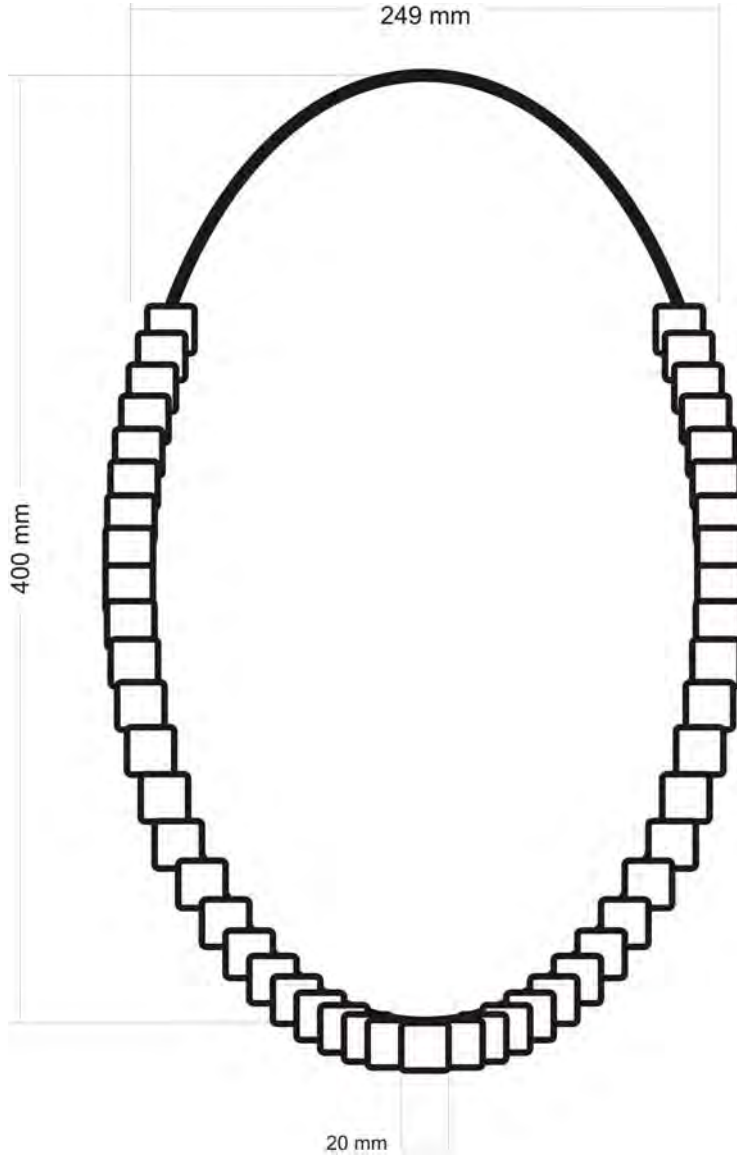

1	Alma	Neopreno o guaya	1.00	10.00
2	Piezas	coco	49.00	90.00
No.	Pieza	Material	Cant	Porc%
Tabla de Componentes				

Nombre de la pieza Collar		Referencia: ESC. 1:1	
Oficio: Tejeduría	Técnica: Tafetán	Materia Prima: coco	
Especificaciones Técnicas: Corte. Ensamblajes o incrustaciones. Acabados.			
Color:	Capacidad de Producción / mes:	Dimensiones Generales	
Peso (gr.):	Precio Unitario	Precio por Mayor	Largo: 40
Artesano:	Telefono:		Ancho: <Tabla no hallada>
Grupo o Taller:	Departamento:	Municipio:	
Certificado Hecho a mano: <input type="checkbox"/> Si <input checked="" type="checkbox"/> No	Centro Poblado:	<input type="checkbox"/> Resguardo Localidad	<input type="checkbox"/> Vereda <input type="checkbox"/> N/A <input type="checkbox"/> Corredimiento
Observaciones: La ficha de producto corresponde a una propuesta de diseño, debe ser ajustado según los resultados de la implementación y producción piloto a cargo del maestro artesano Juan Peláez.			
Responsable: Artesanías de Colombia S.A. CDA		Dibujante: Iván Franco	
Aprobado por: Comité CDA y Sub gerencia de Desarrollo		Fecha:	<input type="checkbox"/> Referentes <input checked="" type="checkbox"/> Línea

Terminado
 En Proceso

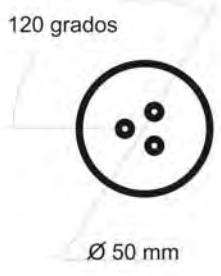
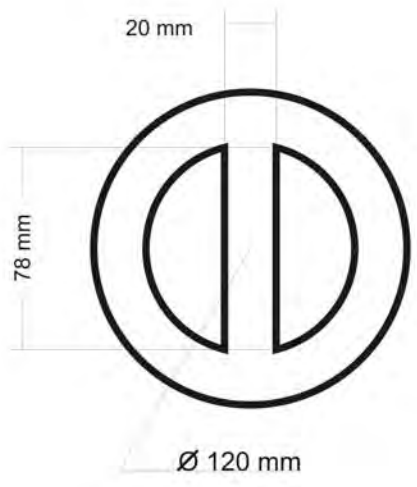

V.F.

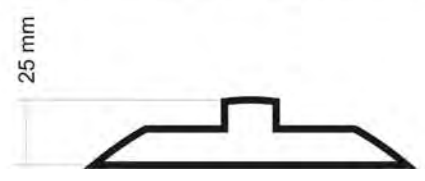

V.I.

No.	Pieza	Material	Cant	Porc%
Tabla de Componentes				

Nombre de la pieza Herrajes		Referencia: ESC. 1:1	
Oficio: Tejeduría	Técnica: Tafetán	Materia Prima: coco	
Especificaciones Técnicas: Corte y calado. Ensamblajes o incrustaciones. Acabados.			
Color:	Capacidad de Producción / mes:		Dimensiones Generales
Peso (gr.):	Precio Unitario	Precio por Mayor	Largo:
Artesano:	Telefono:		Ancho: <Tabla no hallada>
Grupo o Taller:	Departamento:	Municipio:	
Certificado Hecho a mano: <input type="checkbox"/> Si <input checked="" type="checkbox"/> No	Centro Poblado:	<input type="checkbox"/> Resguardo Localidad	<input type="checkbox"/> Vereda <input type="checkbox"/> Corredimiento
Observaciones: La ficha de producto corresponde a una propuesta de diseño, debe ser ajustado según los resultados de la implementación y producción piloto a cargo del maestro artesano Juan Peláez.			Terminado <input type="checkbox"/> En Proceso <input checked="" type="checkbox"/>
Responsable: Artesanías de Colombia S.A. CDA		Dibujante: Iván Franco	
Aprobado por: Comité CDA y Sub gerencia de Desarrollo		Fecha:	<input type="checkbox"/> Referentes <input checked="" type="checkbox"/> Línea
			Muestra <input type="checkbox"/> <input checked="" type="checkbox"/>

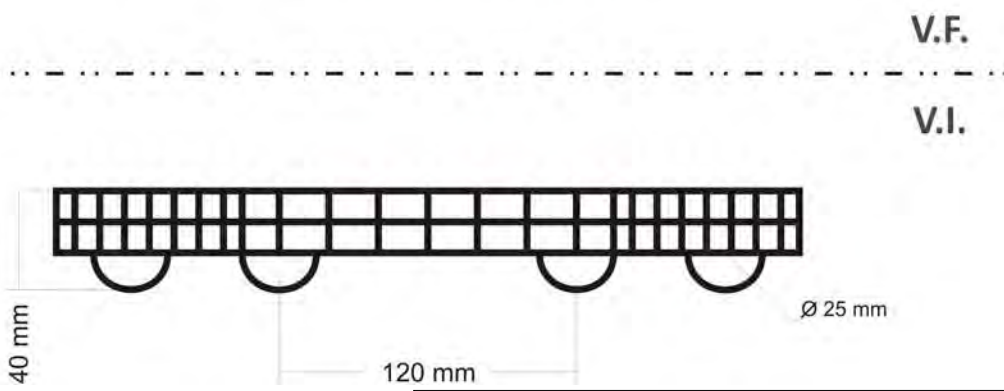
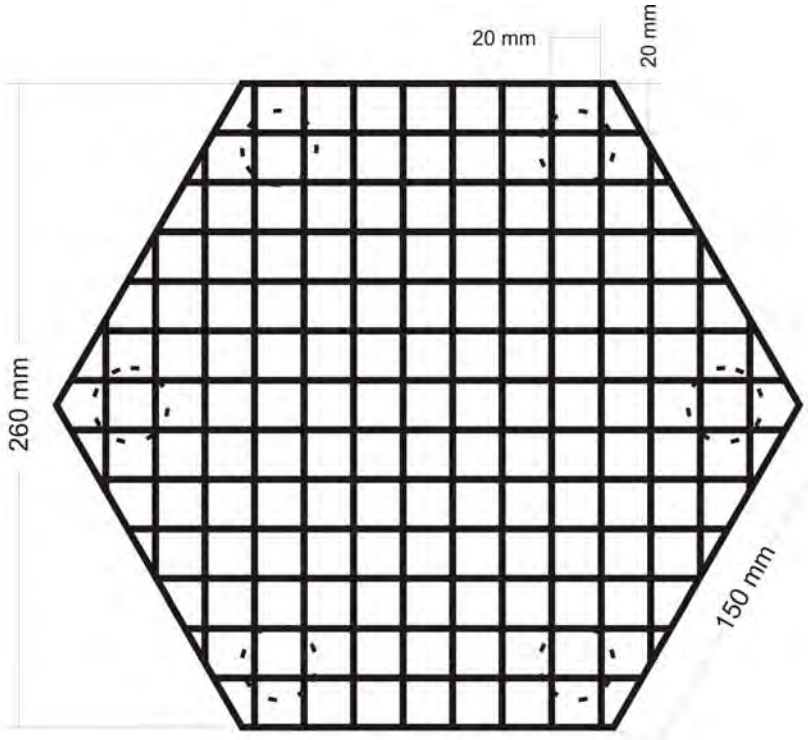

V.F.
 V.I.

1	Tabla	MDF de 9 mm. enchapado con	1.00	90.00
2	Patas	coco	6.00	10.00
Tabla de Componentes				
No.	Pieza	Material	Cant	Porc%

Nombre de la pieza Posa Calientes		Referencia: ESC. 1:1	
Oficio: Tejeduría	Técnica: Tafetán	Materia Prima: coco	
Especificaciones Técnicas: Corte, Enchapado, Ensamblaje			
Color:	Capacidad de Producción / mes:		Dimensiones Generales
Peso (gr.):	Precio Unitario	Precio por Mayor	Largo: 26
Artesano:	Telefono:		Ancho: <Tabla no hallada>
Grupo o Taller:	Departamento:	Municipio:	
Certificado Hecho a mano: <input type="checkbox"/> Si <input checked="" type="checkbox"/> No	Centro Poblado:	<input type="checkbox"/> Resguardo Localidad	<input type="checkbox"/> Vereda <input type="checkbox"/> N/A <input type="checkbox"/> Corredimiento
Observaciones: La ficha de producto corresponde a una propuesta de diseño, debe ser ajustado según los resultados de la implementación y producción piloto a cargo del maestro artesano Juan Peláez.			Terminado <input type="checkbox"/> En Proceso <input checked="" type="checkbox"/>
Responsable: Artesanías de Colombia S.A. CDA		Dibujante: Iván Franco	
Aprobado por: Comité CDA y Sub gerencia de Desarrollo		Fecha:	<input type="checkbox"/> Referentes <input checked="" type="checkbox"/> Línea
			Muestra <input type="checkbox"/> <input checked="" type="checkbox"/>

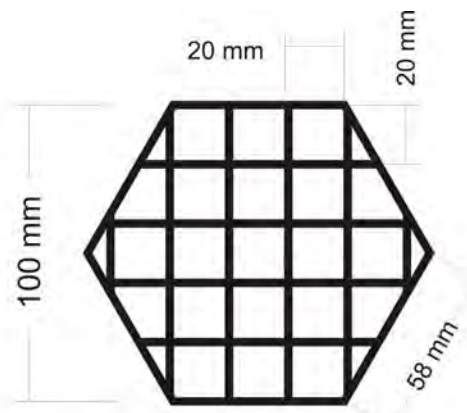
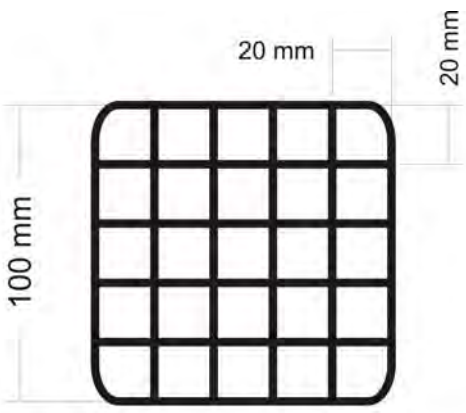

V.F.

 V.I.

1	Base	MDF de 3 mm.	1.00	40.00
2	Piezas	coco	20.00	60.00
No.	Pieza	Material	Cant	Porc%
Tabla de Componentes				

Nombre de la pieza Posa Vasos		Referencia: ESC. 1:1	
Oficio: Tejeduría	Técnica: Tafetán	Materia Prima: coco	
Especificaciones Técnicas: Corte. Enchapado. Acabados.			
Color:	Capacidad de Producción / mes:		Dimensiones Generales
Peso (gr.):	Precio Unitario	Precio por Mayor	Largo: 10 Ancho: <Tabla no hallada> Alto: 1 Diametro:
Artesano:		Teléfono:	
Grupo o Taller:		Departamento:	
Grupo o Taller:		Municipio:	
Certificado Hecho a mano: <input type="checkbox"/> Si <input checked="" type="checkbox"/> No		Centro Poblado: <input type="checkbox"/> Resguardo Localidad <input type="checkbox"/> Vereda N/A <input type="checkbox"/> Corredimiento	
Observaciones: La ficha de producto corresponde a una propuesta de diseño, debe ser ajustado según los resultados de la implementación y producción piloto a cargo del maestro artesano Juan Peláez.			Terminado <input type="checkbox"/> En Proceso <input checked="" type="checkbox"/>
Responsable: Artesanías de Colombia S.A. CDA		Dibujante: Iván Franco	
Aprobado por: Comité CDA y Sub gerencia de Desarrollo		Fecha:	
		<input type="checkbox"/> Referentes <input checked="" type="checkbox"/> Línea Muestra <input type="checkbox"/> <input checked="" type="checkbox"/>	

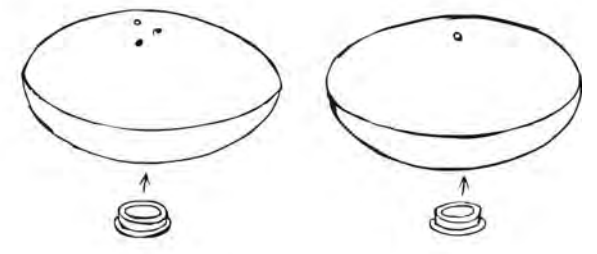
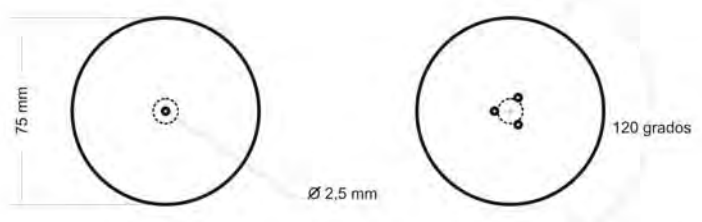

V.F.

V.I.

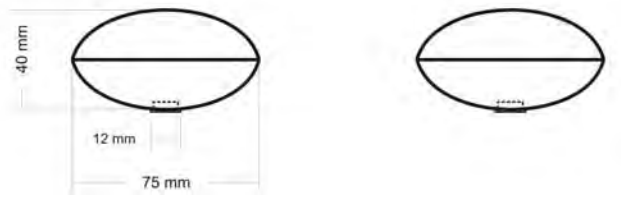

1	Salero y pimentero	coco	1.00	95.00
2	Tapón	Plástico	2.00	5.00
No.	Pieza	Material	Cant	Porc%
Tabla de Componentes				

Nombre de la pieza Salero y pimentero		Referencia: ESC. 1:1	
Oficio: Tejeduría	Técnica: Tafetán	Materia Prima: coco	
Especificaciones Técnicas: Corte y calado. Ensamble Acabados			
Color:	Capacidad de Producción / mes:		Dimensiones Generales
Peso (gr.):	Precio Unitario	Precio por Mayor	Largo:
Artesano:	Telefono:		Ancho: <Tabla no hallada>
Grupo o Taller:	Departamento:	Municipio:	
Certificado Hecho a mano: <input type="checkbox"/> Si <input checked="" type="checkbox"/> No	Centro Poblado:	<input type="checkbox"/> Resguardo Localidad	<input type="checkbox"/> Vereda <input type="checkbox"/> Corredimiento
Observaciones: La ficha de producto corresponde a una propuesta de diseño, debe ser ajustado según los resultados de la implementación y producción piloto a cargo del maestro artesano Juan Peláez.			Terminado <input type="checkbox"/> En Proceso <input checked="" type="checkbox"/>
Responsable: Artesanías de Colombia S.A. CDA		Dibujante: Iván Franco	
Aprobado por: Comité CDA y Sub gerencia de Desarrollo		Fecha:	<input type="checkbox"/> Referentes <input checked="" type="checkbox"/> Línea
		Muestra <input type="checkbox"/> <input checked="" type="checkbox"/>	



artesanías de colombia

FORMATO
Ficha de
Dibujo y Planos Técnicos - En
Evaluación

CODIGO: FORFAT 24 V.1
FECHA: 2007 10 18
Producto en Evaluación No. 525

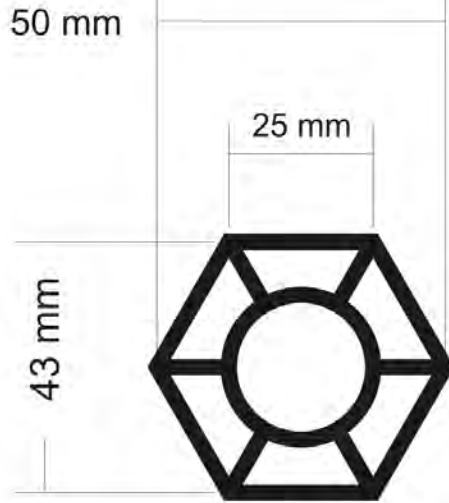

V.F.



V.I.

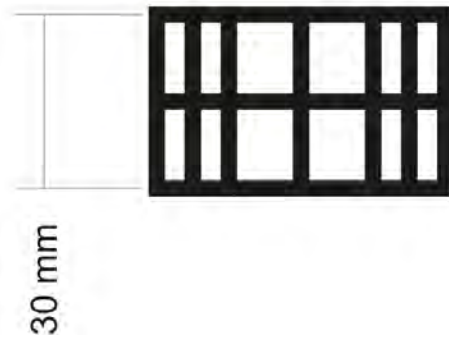

1	Base	MDF de 3 mm.	6.00	40.00
2	Piezas	coco	48.00	60.00
No.	Pieza	Material	Cant	Porc%
Tabla de Componentes				

Nombre de la pieza Juego de servilleteros		Referencia: ESC. 1:1	
Oficio: Tejeduría	Técnica: Tafetán	Materia Prima: coco	
Especificaciones Técnicas: Corte y calado. Enchapado. Ensamble			
Color:	Capacidad de Producción / mes:	Dimensiones Generales	
Peso (gr.):	Precio Unitario	Precio por Mayor	Dimensiones:
Artesano:	Telefono:	Largo: 4	Ancho: <Tabla no hallada>
Grupo o Taller:	Departamento:	Alto: 3	Diametro:
Certificado Hecho a mano: <input type="checkbox"/> Si <input checked="" type="checkbox"/> No	Centro Poblado:	<input type="checkbox"/> Resguardo Localidad	<input type="checkbox"/> Vereda <input type="checkbox"/> N/A <input type="checkbox"/> Corredimiento
Observaciones: La ficha de producto corresponde a una propuesta de diseño, debe ser ajustado según los resultados de la implementación y producción piloto a cargo del maestro artesano Juan Peláez.			Terminado <input type="checkbox"/> En Proceso <input checked="" type="checkbox"/>
Responsable: Artesanías de Colombia S.A. CDA		Dibujante: Iván Franco	
Aprobado por: Comité CDA y Sub gerencia de Desarrollo		Fecha:	<input type="checkbox"/> Referentes <input checked="" type="checkbox"/> Línea Muestra <input type="checkbox"/> <input checked="" type="checkbox"/>



artesanías de Colombia

FORMATO
Ficha de
Dibujo y Planos Técnicos - En
Evaluación

CODIGO: FORFAT 24 V.1
 FECHA: 2007 10 18
 Producto en Evaluación No. 526

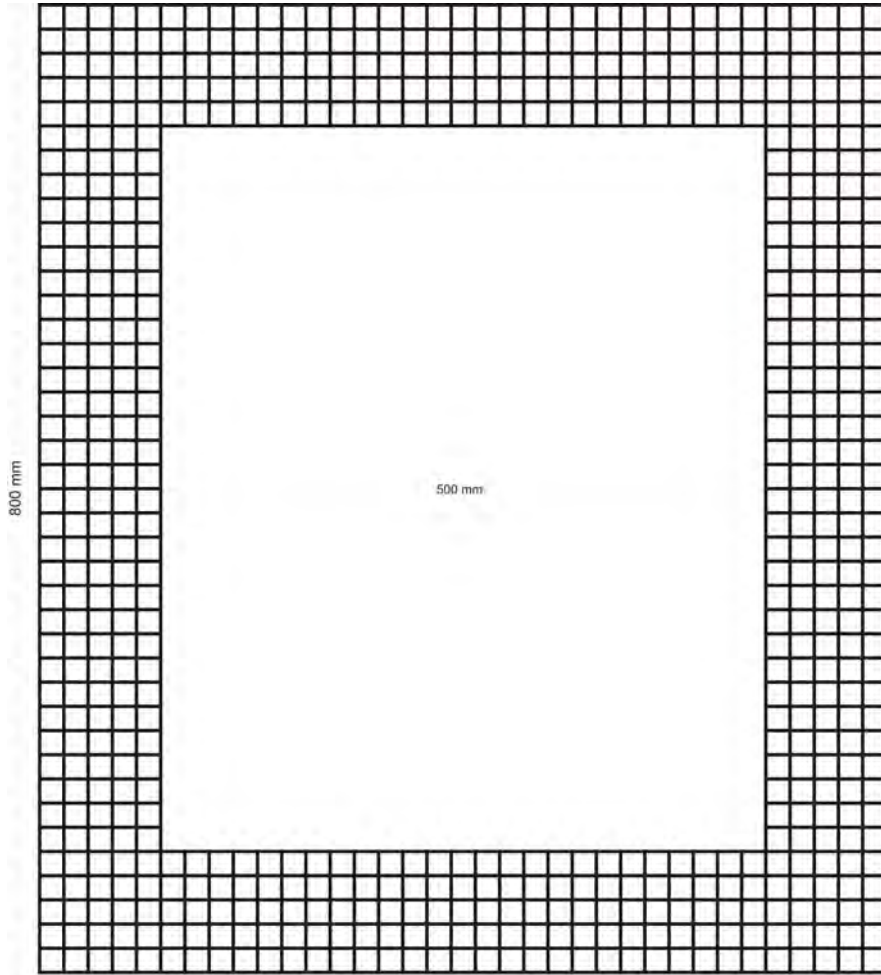

800 mm

500 mm

V.F.

V.L.

50 mm

1	Base	Madera reciclada de guacales	1.00	30.00
2	Espejo	Vidrio	1.00	10.00
3	Piezas	coco	500.00	60.00
No.	Pieza	Material	Cant	Porc%

Tabla de Componentes

Nombre de la pieza Espejo de pared		Referencia: ESC. 1:1		
Oficio: Tejeduría	Técnica: Tafetán	Materia Prima: coco		
Especificaciones Técnicas: Corte y calado. Enchapado. Ensamble.				
Color:	Capacidad de Producción / mes:		Dimensiones Generales	
Peso (gr.):	Precio Unitario	Precio por Mayor	Largo: 80	Ancho: <Tabla no hallada>
Artesano:	Telefono:		Alto: 5	Diametro:
Grupo o Taller:	Departamento:		Municipio:	
Certificado Hecho a mano: <input type="checkbox"/> Si <input checked="" type="checkbox"/> No	Centro Poblado:		<input type="checkbox"/> Resguardo Localidad <input type="checkbox"/> Vereda <input type="checkbox"/> N/A <input type="checkbox"/> Corredimiento	
Observaciones: La ficha de producto corresponde a una propuesta de diseño, debe ser ajustado según los resultados de la implementación y producción piloto a cargo del maestro artesano Juan Peláez.				Terminado <input type="checkbox"/> En Proceso <input checked="" type="checkbox"/>
Responsable: Artesanías de Colombia S.A. CDA		Dibujante: Iván Franco		
Aprobado por: Comité CDA y Sub gerencia de Desarrollo		Fecha:	<input type="checkbox"/> Referentes <input checked="" type="checkbox"/> Línea	

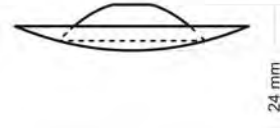
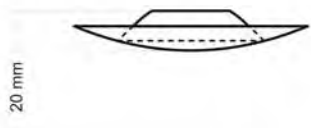
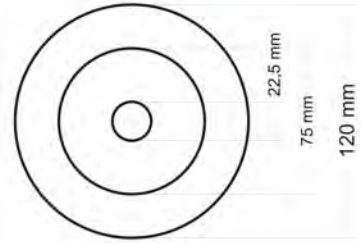
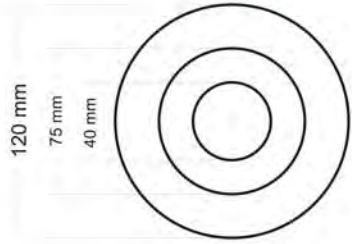

V.S.
V.F.

Opciones para incrustación sobre el coco

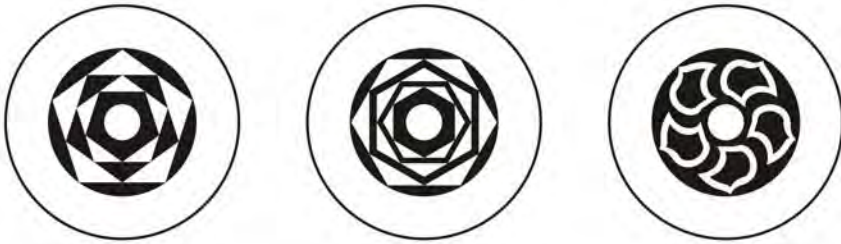

No.	Pieza	Material	Cant	Porc%
Tabla de Componentes				

Nombre de la pieza Ambientador - candelabro		Referencia: ESC. 1:1	
Oficio: Trabajo con coco	Tecnica: Enchapado	Materia Prima: coco	
Especificaciones Técnicas: Corte y calado. Ensamblés. Acabados.			
Color:	Capacidad de Producción / mes:		Dimensiones Generales
Peso (gr.):	Precio Unitario	Precio por Mayor	Largo:
Artesano:	Telefono:		Ancho: <Tabla no hallada>
Grupo o Taller:	Departamento:		Alto: 3
Certificado Hecho a mano: <input type="checkbox"/> Si <input checked="" type="checkbox"/> No	Centro Poblado:		Diametro: 12
		<input type="checkbox"/> Resguardo Localidad	<input type="checkbox"/> Vereda N/A
		<input type="checkbox"/> Corredimiento	
Observaciones: La ficha de producto corresponde a una propuesta de diseño, debe ser ajustado según los resultados de la implementación y producción piloto a cargo del maestro artesano Juan Peláez.			Muestra <input type="checkbox"/> Terminado <input checked="" type="checkbox"/> En Proceso
Responsable: Artesanías de Colombia S.A. CDA		Dibujante: Iván Franco	
Aprobado por: Comité CDA y Sub gerencia de Desarrollo		Fecha:	<input type="checkbox"/> Referentes <input checked="" type="checkbox"/> Línea

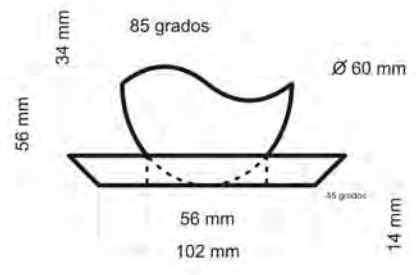
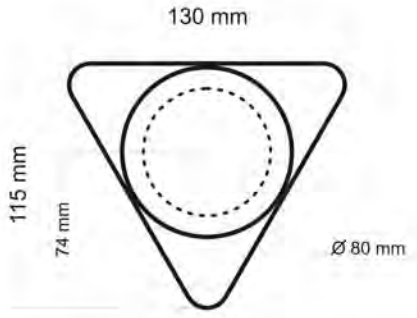

V.S.
 V.F.

Opciones de incrustaciones sobre las bases:

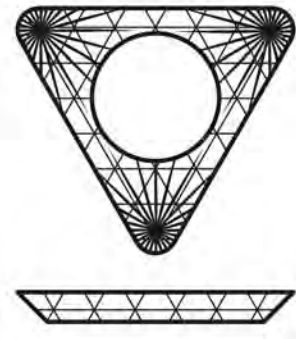
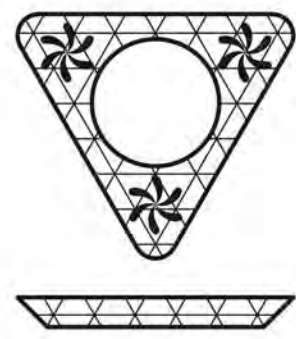

Opciones de composiciones sobre las bases:



Nota: Para esta propuesta de pasaboqueros o salseras X 4 o 6u., se pueden aplicar diferentes patrones para incrustaciones o composición. Se requiere 4 o 6 láminas triangulares equiláteros de MDF de lado 140 mm. para su construcción.

1	Base	MDF calibre 9mm	1.00	60.00
2	Cuerpo	coco	1.00	40.00
Tabla de Componentes				
No.	Pieza	Material	Cant	Porc%

Nombre de la pieza Pasaboquero - salsaera		Referencia: ESC. 1:1	
Oficio: Trabajo con coco	Tecnica: Enchapado	Materia Prima: coco	
Especificaciones Técnicas: Corte. Enchapado y/o incrustaciones. Acabados.			
Color:	Capacidad de Producción / mes:		Dimensiones Generales
Peso (gr.):	Precio Unitario	Precio por Mayor	Largo: 13
Artesano:	Telefono:		Ancho: <Tabla no hallada>
Grupo o Taller:	Departamento:	Municipio:	
Certificado Hecho a mano: <input type="checkbox"/> Si <input checked="" type="checkbox"/> No	Centro Poblado: <input type="checkbox"/> Resguardo Localidad <input type="checkbox"/> Vereda <input checked="" type="checkbox"/> N/A <input type="checkbox"/> Corredimiento		
Observaciones: La ficha de producto corresponde a una propuesta de diseño, debe ser ajustado según los resultados de la implementación y producción piloto a cargo del maestro artesano Juan Peláez.			
Responsable: Artesanías de Colombia S.A. CDA		Dibujante: Iván Franco	
Aprobado por: Comité CDA y Sub gerencia de Desarrollo		Fecha:	<input type="checkbox"/> Referentes <input checked="" type="checkbox"/> Línea

Muestra Terminado En Proceso

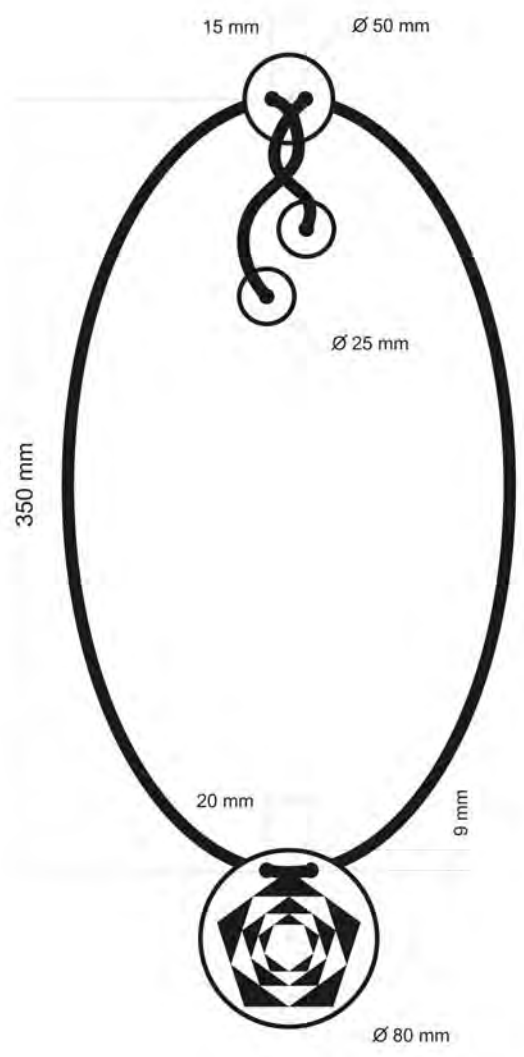

Nota: Esta propuesta de collar, se basa en emplear una pieza protagonista que evidencie la destreza de la técnica de la incrustación en otro material, además se proponen otras dos piezas, una de ellas es un herraje para poder ajustar el largo del collar y la otra es una terminal para rematar el neopreno.

Opciones de dijes con incrustación



1	Alma	Neopreno o guaya	1.00	10.00
2	Piezas	coco	4.00	90.00
Tabla de Componentes				
No.	Pieza	Material	Cant	Porc%

Nombre de la pieza Collar		Referencia: ESC. 1:1	
Oficio: Trabajo con coco	Técnica: Enchapado	Materia Prima: coco	
Especificaciones Técnicas: Corte. Ensamblajes o incrustaciones. Acabados.			
Color:	Capacidad de Producción / mes:		Dimensiones Generales
Peso (gr.):	Precio Unitario	Precio por Mayor	Largo: 40
Artesano:	Teléfono:		Ancho: <Tabla no hallada>
Grupo o Taller:	Departamento:		Alto:
Certificado Hecho a mano: <input type="checkbox"/> Si <input checked="" type="checkbox"/> No	Centro Poblado: <input type="checkbox"/> Resguardo Localidad <input type="checkbox"/> Vereda <input type="checkbox"/> N/A <input type="checkbox"/> Corredimiento		Diametro:
Observaciones: La ficha de producto corresponde a una propuesta de diseño, debe ser ajustado según los resultados de la implementación y producción piloto a cargo del maestro artesano Juan Peláez.			Muestra <input type="checkbox"/> Terminado <input checked="" type="checkbox"/> En Proceso
Responsable: Artesanías de Colombia S.A. CDA		Dibujante: Iván Franco	
Aprobado por: Comité CDA y Sub gerencia de Desarrollo		Fecha:	<input type="checkbox"/> Referentes <input checked="" type="checkbox"/> Línea



artesanías de colombia

FORMATO
Ficha de
Dibujo y Planos Técnicos - En
Evaluación

CODIGO: FORFAT 24
 FECHA: 2007 10 18
 Producto en Evaluación No. 522

V.1

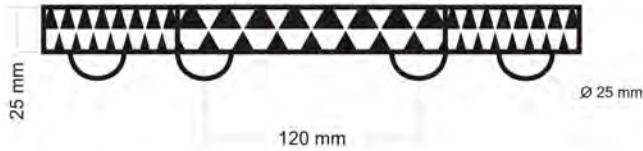
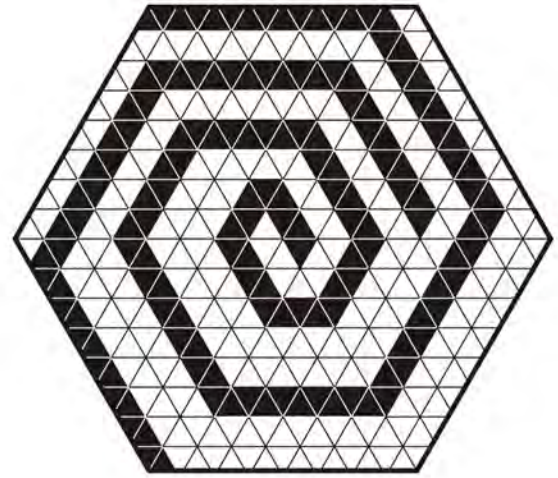
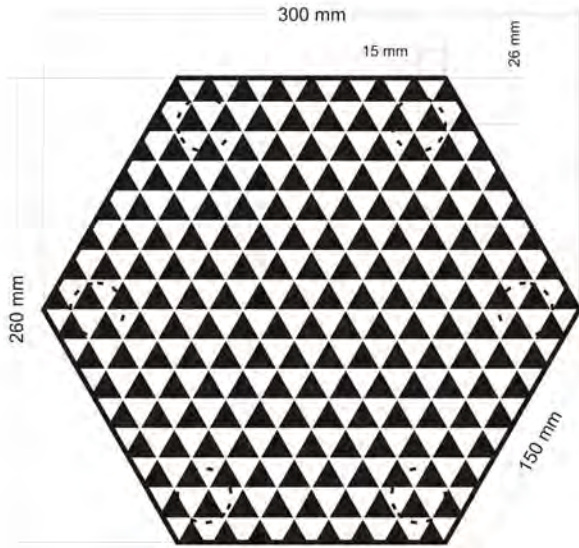

V.F.

V.L.

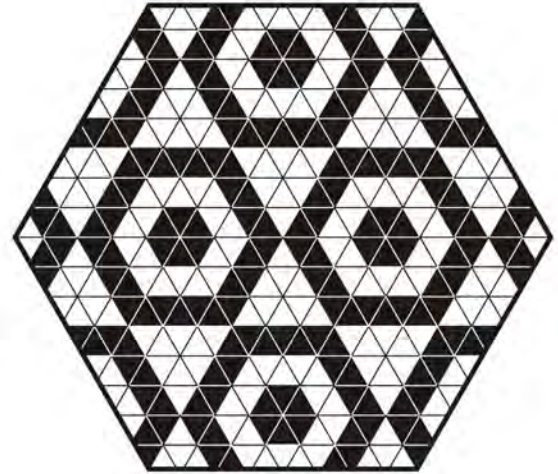

Nota: Para esta propuesta de posa caliente o tabla de quesos, se pueden aplicar cualquiera de los patrones para incrustaciones o composiciones planteados.

1	Tabla	MDF de 9 mm. enchapado con	1.00	90.00
2	Patatas	coco	6.00	10.00
Tabla de Componentes				
No.	Pieza	Material	Cant	Porc%

Nombre de la pieza Posa Calientes / Tabla para quesos		Referencia: ESC. 1:1		
Oficio: Trabajo con coco	Tecnica: Enchapado	Materia Prima: coco		
Especificaciones Técnicas: Corte, Enchapado, Ensamblaje				
Color:	Capacidad de Producción / mes:		Dimensiones Generales	
Peso (gr.):	Precio Unitario	Precio por Mayor	Largo: 26	Ancho: <Tabla no hallada>
Artesano:	Telefono:		Alto: 4	Diametro:
Grupo o Taller:	Departamento:		Municipio:	
Certificado Hecho a mano: <input type="checkbox"/> Si <input checked="" type="checkbox"/> No	Centro Poblado:		<input type="checkbox"/> Resguardo Localidad <input type="checkbox"/> Vereda <input type="checkbox"/> N/A <input type="checkbox"/> Corredimiento	
Observaciones: La ficha de producto corresponde a una propuesta de diseño, debe ser ajustado según los resultados de la implementación y producción piloto a cargo del maestro artesano Juan Peláez.				Terminado <input type="checkbox"/> En Proceso <input checked="" type="checkbox"/>
Responsable: Artesanías de Colombia S.A. CDA		Dibujante: Iván Franco		
Aprobado por: Comité CDA y Sub gerencia de Desarrollo		Fecha:	<input type="checkbox"/> Referentes <input checked="" type="checkbox"/> Línea Muestra <input type="checkbox"/> <input checked="" type="checkbox"/>	

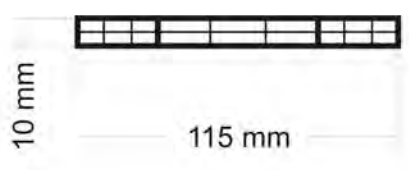
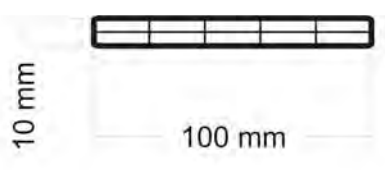
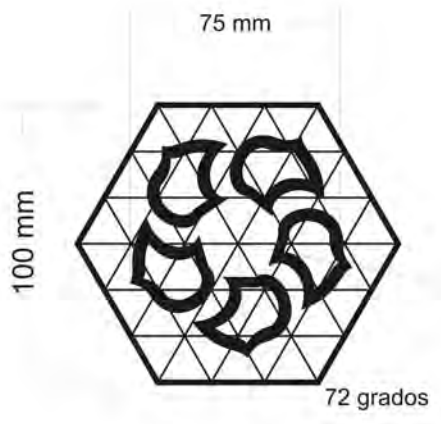
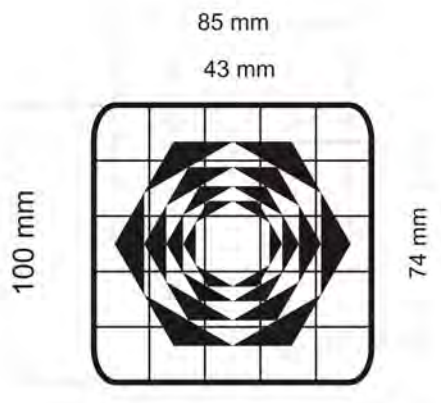

V.F.
 V.I.

Nota: Para estas dos propuestas de posa vasos, se pueden aplicar cualquiera de los patrones para incrustaciones o composiciones planteados.

1	Base	MDF de 3 mm.	1.00	40.00
2	Piezas	coco	20.00	60.00
Tabla de Componentes				
No.	Pieza	Material	Cant	Porc%

Nombre de la pieza Posa Vasos		Referencia: ESC. 1:1	
Oficio: Trabajo con coco	Tecnica: Enchapado	Materia Prima: coco	
Especificaciones Técnicas: Corte, Enchapado, Acabados			
Color:	Capacidad de Producción / mes:		Dimensiones Generales
Peso (gr.):	Precio Unitario	Precio por Mayor	Largo: 10
Artesano:	Telefono:		Ancho: <Tabla no hallada>
Grupo o Taller:	Departamento:	Municipio:	
Certificado Hecho a mano: <input type="checkbox"/> Si <input checked="" type="checkbox"/> No	Centro Poblado:	<input type="checkbox"/> Resguardo Localidad	<input type="checkbox"/> Vereda <input type="checkbox"/> N/A <input type="checkbox"/> Corredimiento
Observaciones: La ficha de producto corresponde a una propuesta de diseño, debe ser ajustado según los resultados de la implementación y producción piloto a cargo del maestro artesano Juan Peláez.			Terminado <input type="checkbox"/> En Proceso <input checked="" type="checkbox"/>
Responsable: Artesanías de Colombia S.A. CDA		Dibujante: Iván Franco	
Aprobado por: Comité CDA y Sub gerencia de Desarrollo		Fecha:	<input type="checkbox"/> Referentes <input checked="" type="checkbox"/> Línea
			Muestra <input type="checkbox"/> <input checked="" type="checkbox"/>

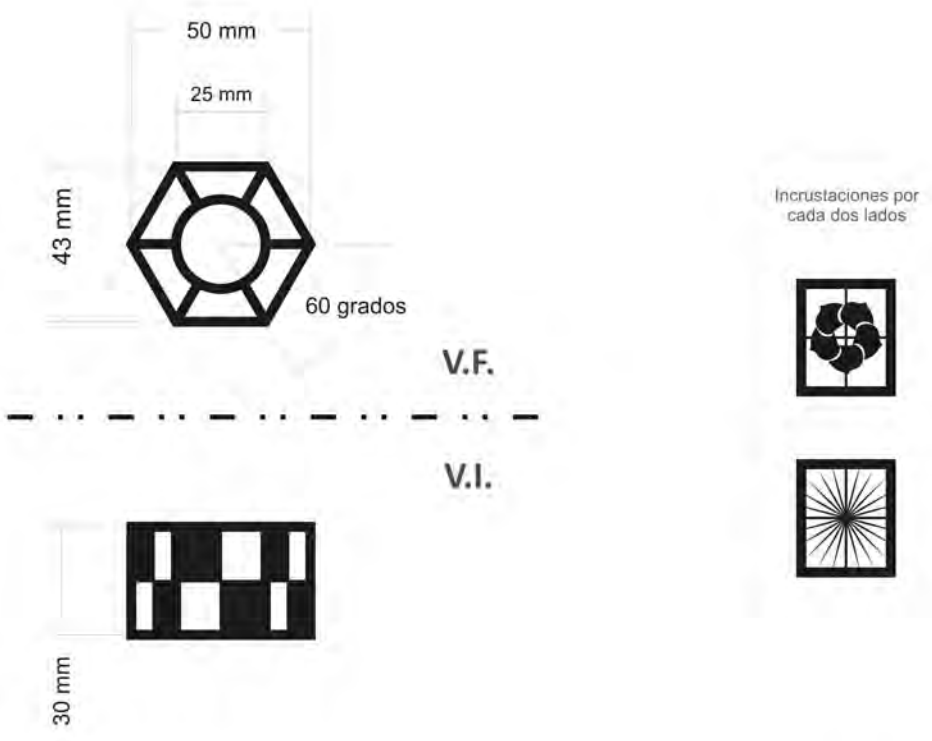

Nota: Para esta propuesta de servilleteros X 6u., se pueden aplicar dos de los patrones para incrustaciones o composición en ajedrez. Se requieren 6 láminas de MDF de 25 X 30 mm para su construcción.

1	Base	MDF de 3 mm.	6.00	40.00
2	Piezas	coco	48.00	60.00
Tabla de Componentes				
No.	Pieza	Material	Cant	Porc%

Nombre de la pieza Juego de servilleteros		Referencia: ESC. 1:1		
Oficio: Trabajo con coco	Tecnica: Enchapado	Materia Prima: coco		
Especificaciones Técnicas: Corte y calado. Enchapado. Ensamble.				
Color:	Capacidad de Producción / mes:		Dimensiones Generales	
Peso (gr.):	Precio Unitario	Precio por Mayor	Largo: 4	Ancho: <Tabla no hallada>
Artesano:	Telefono:		Alto: 3	Diametro:
Grupo o Taller:	Departamento:		Municipio:	
Certificado Hecho a mano: <input type="checkbox"/> Si <input checked="" type="checkbox"/> No	Centro Poblado:		<input type="checkbox"/> Resguardo Localidad <input type="checkbox"/> Vereda <input type="checkbox"/> N/A <input type="checkbox"/> Corredimiento	
Observaciones: La ficha de producto corresponde a una propuesta de diseño, debe ser ajustado según los resultados de la implementación y producción piloto a cargo del maestro artesano Juan Peláez.				Terminado <input type="checkbox"/> En Proceso <input checked="" type="checkbox"/>
Responsable: Artesanías de Colombia S.A. CDA		Dibujante: Iván Franco		
Aprobado por: Comité CDA y Sub gerencia de Desarrollo		Fecha:	<input type="checkbox"/> Referentes <input checked="" type="checkbox"/> Línea	
		Muestra <input type="checkbox"/> <input checked="" type="checkbox"/>		

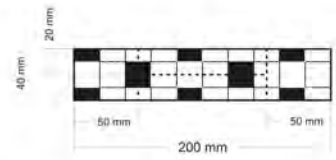
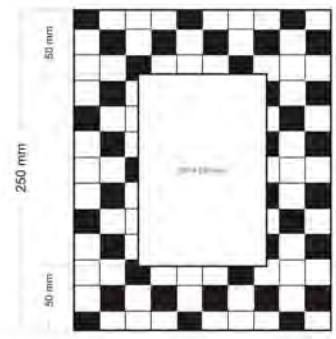

Nota: Esta propuesta de porta retratos, se plantea para desarrollo de las técnicas de enchapado o incrustación en diferentes formatos según dimensiones comerciales de fotografías. Todas las referencias se construyen con listones de 50 mm y calibre 18 mm.

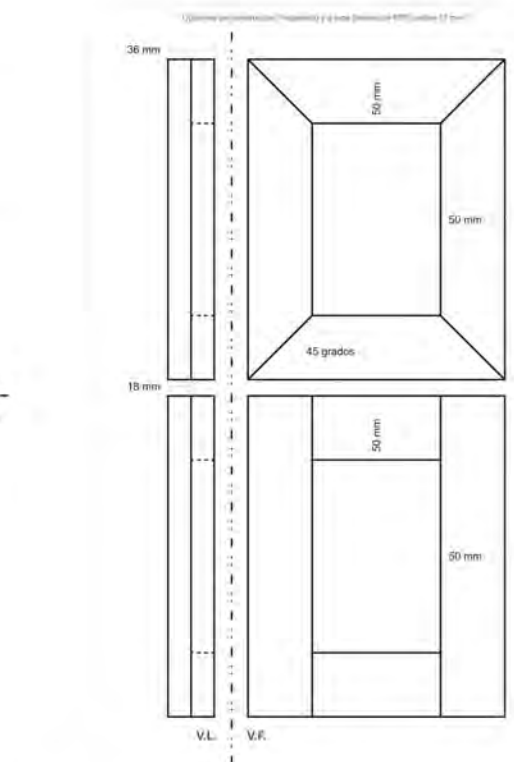

1	Base	Madera reciclada de guacales	1.00	30.00
2	Piezas	coco	500.00	60.00
3	Módulos	Caracola		
Tabla de Componentes				
No.	Pieza	Material	Cant	Porc%

Nombre de la pieza Porta retratos		Referencia: ESC. 1:1	
Oficio: Trabajo con coco	Tecnica: Enchapado	Materia Prima: coco	
Especificaciones Técnicas: Corte y calado. Enchapado. Ensamble.			
Color:	Capacidad de Producción / mes:		Dimensiones Generales
Peso (gr.):	Precio Unitario	Precio por Mayor	Largo: 25 Ancho: <Tabla no hallada> Alto: 25 Diametro:
Artesano:	Telefono:		
Grupo o Taller:	Departamento:	Municipio:	
Certificado Hecho a mano: <input type="checkbox"/> Si <input checked="" type="checkbox"/> No	Centro Poblado:	<input type="checkbox"/> Resguardo Localidad <input type="checkbox"/> Vereda N/A <input type="checkbox"/> Corredimiento	
Observaciones: La ficha de producto corresponde a una propuesta de diseño, debe ser ajustado según los resultados de la implementación y producción piloto a cargo del maestro artesano Juan Peláez.			Terminado <input type="checkbox"/> En Proceso <input checked="" type="checkbox"/>
Responsable: Artesanías de Colombia S.A. CDA		Dibujante: Iván Franco	
Aprobado por: Comité CDA y Sub gerencia de Desarrollo		Fecha: <input type="checkbox"/> Referentes <input checked="" type="checkbox"/> Línea	
			Muestra <input type="checkbox"/> <input checked="" type="checkbox"/>

Collar en coco caballito

Vista Lateral

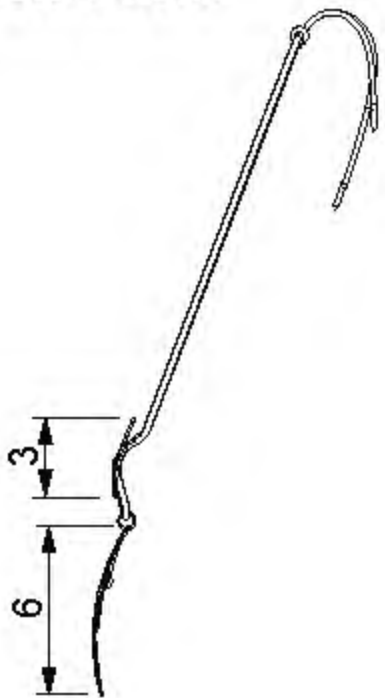

Vista Frontal

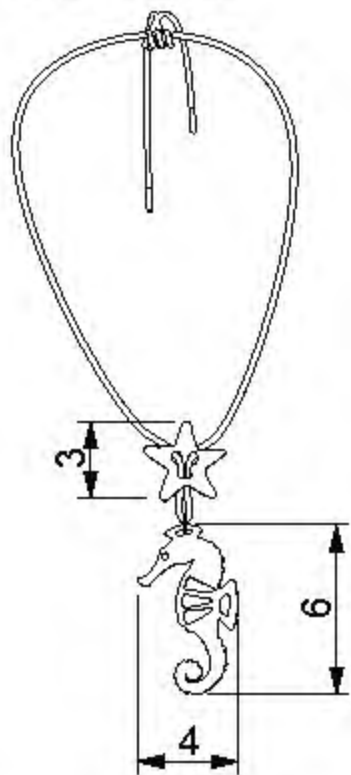

Perspectiva

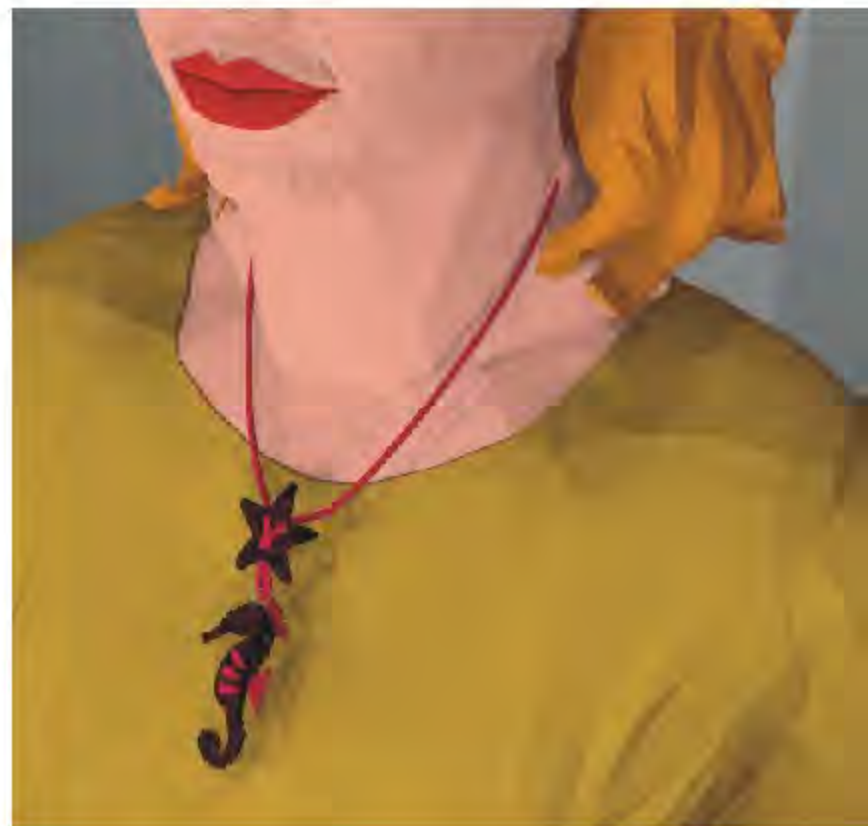
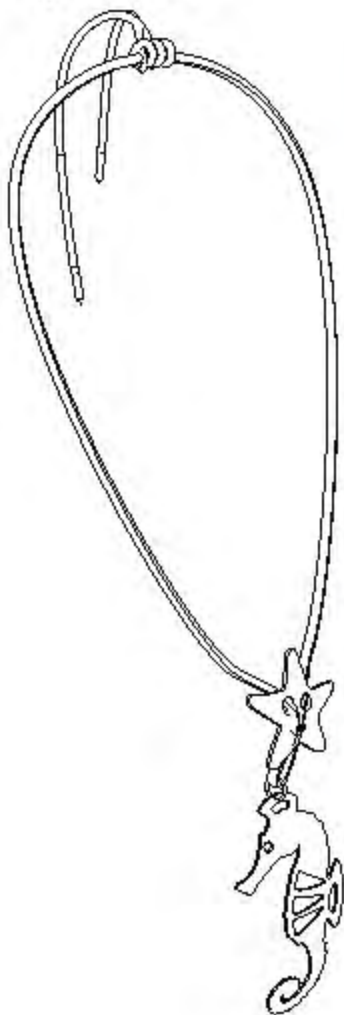

Largo total del cordón+ 54cm

Patrón para el corte de las figuras

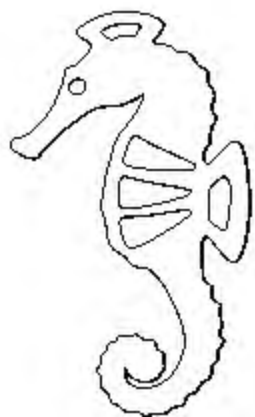

Collar en coco Estrella

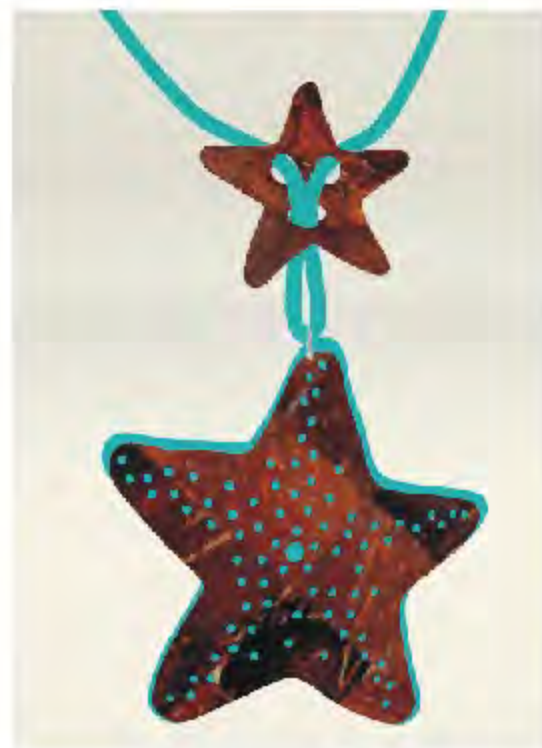
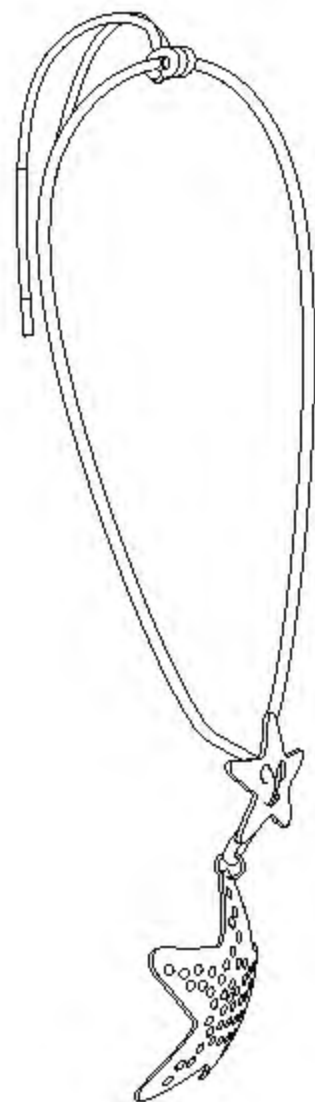
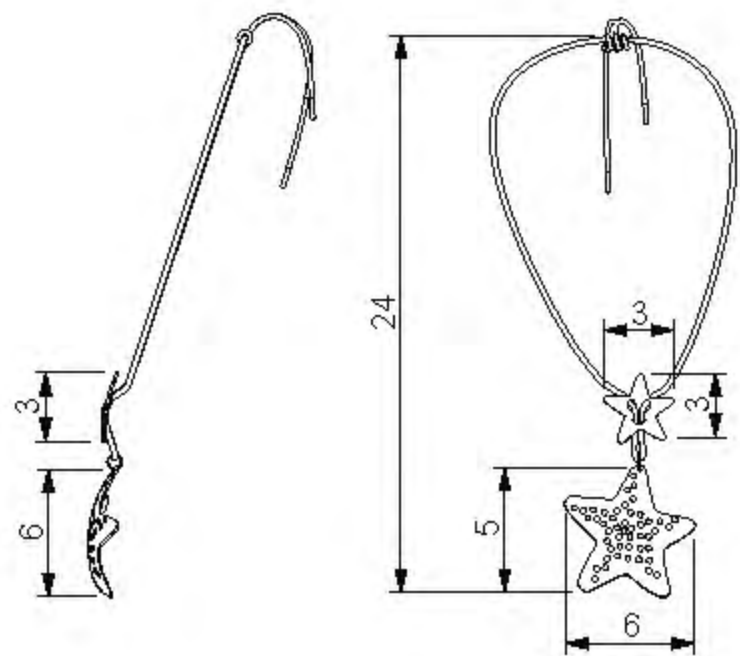

Patrón para el corte de las figuras

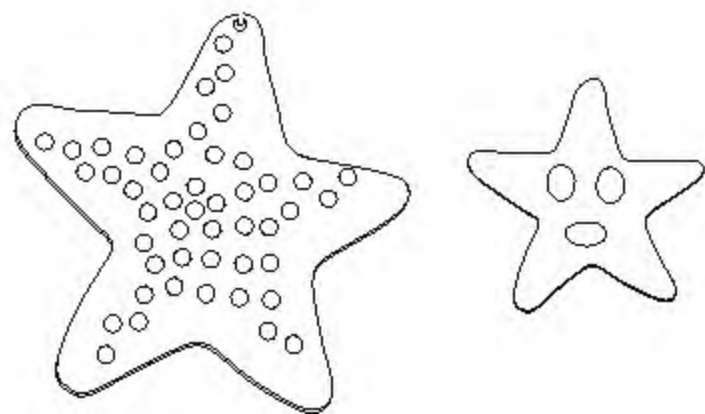

Largo total del cordón+ 54cm

Collar en coco Tortuga

Vista Lateral

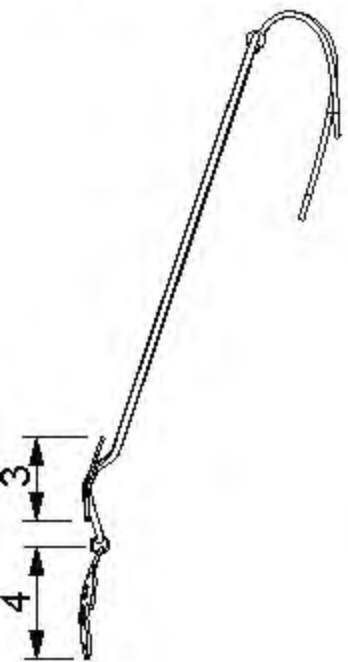

Vista Frontal

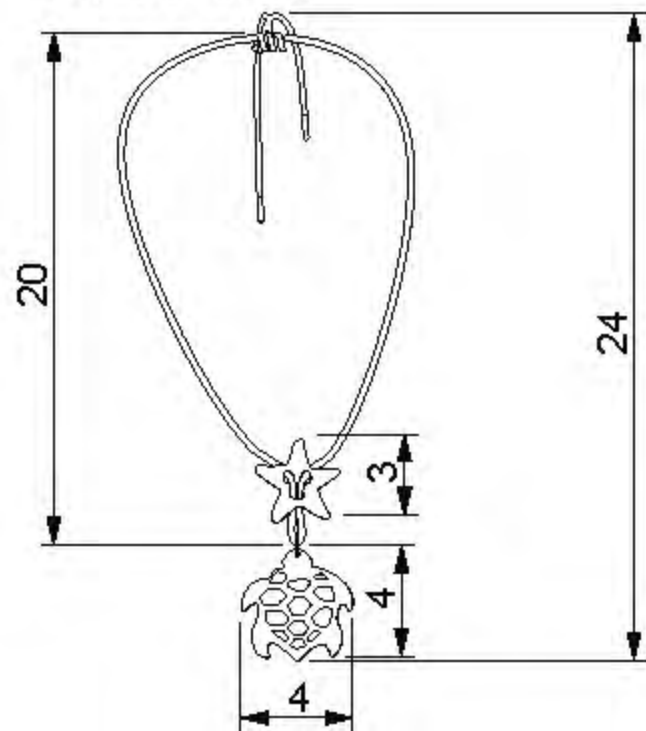

Perspectiva

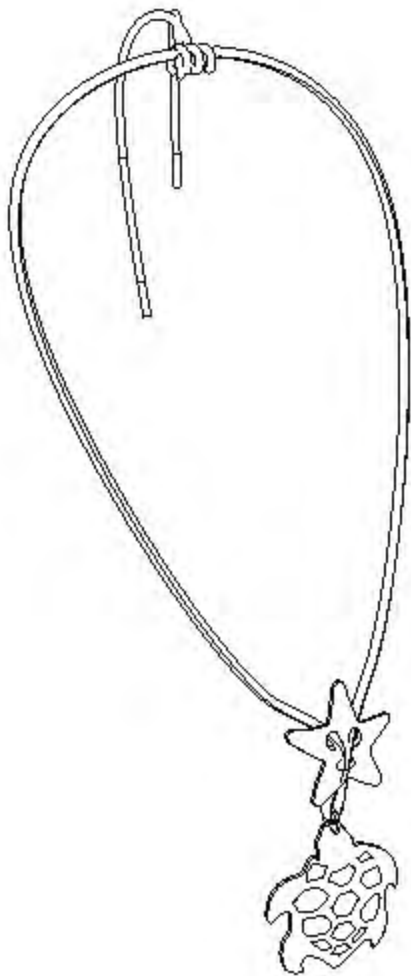

Patrón para el corte de las figuras

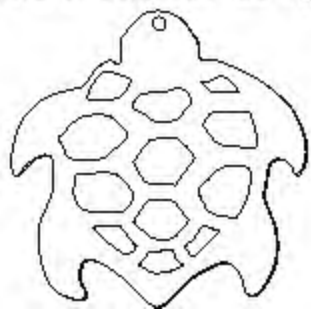

Largo total del cordón+ 54cm

Collar en coco Tortuga

Vista Lateral

Vista Frontal

Perspectiva

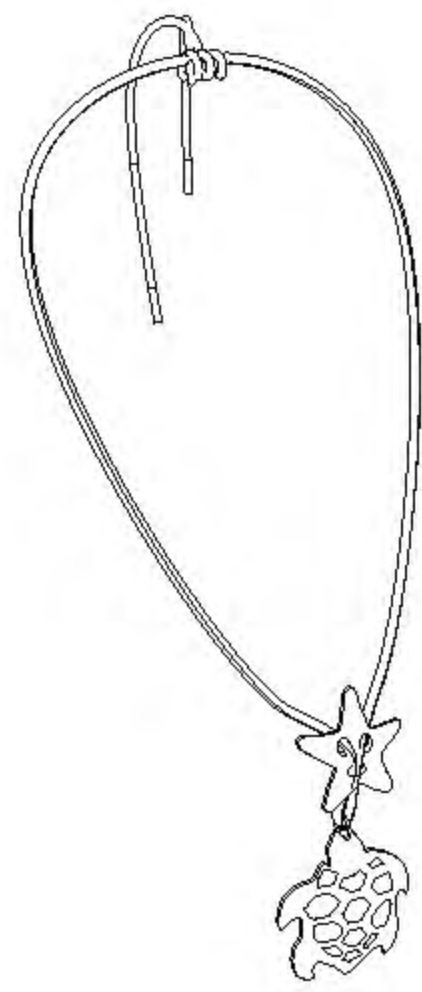
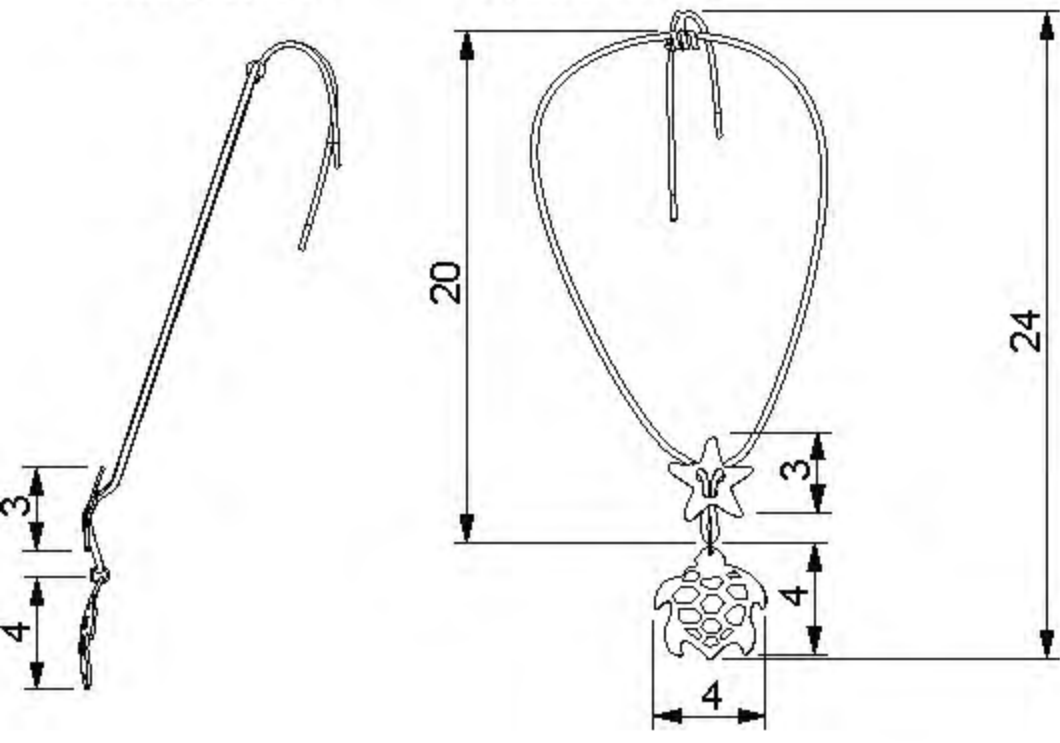

Largo total del cordón+ 54cm

Patrón para el corte de las figuras

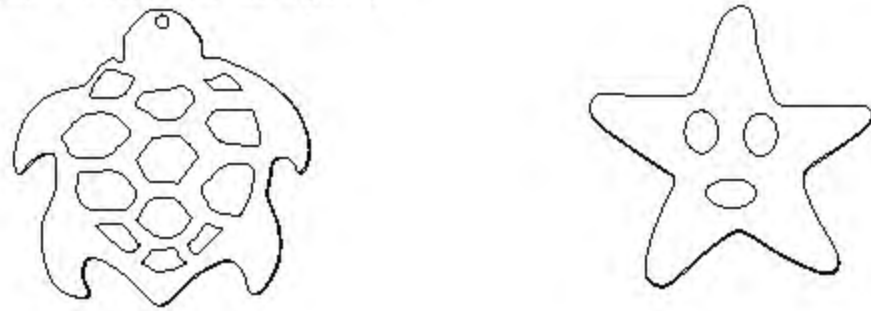

Collar en coco caballito

Vista Lateral

Vista Frontal

Perspectiva

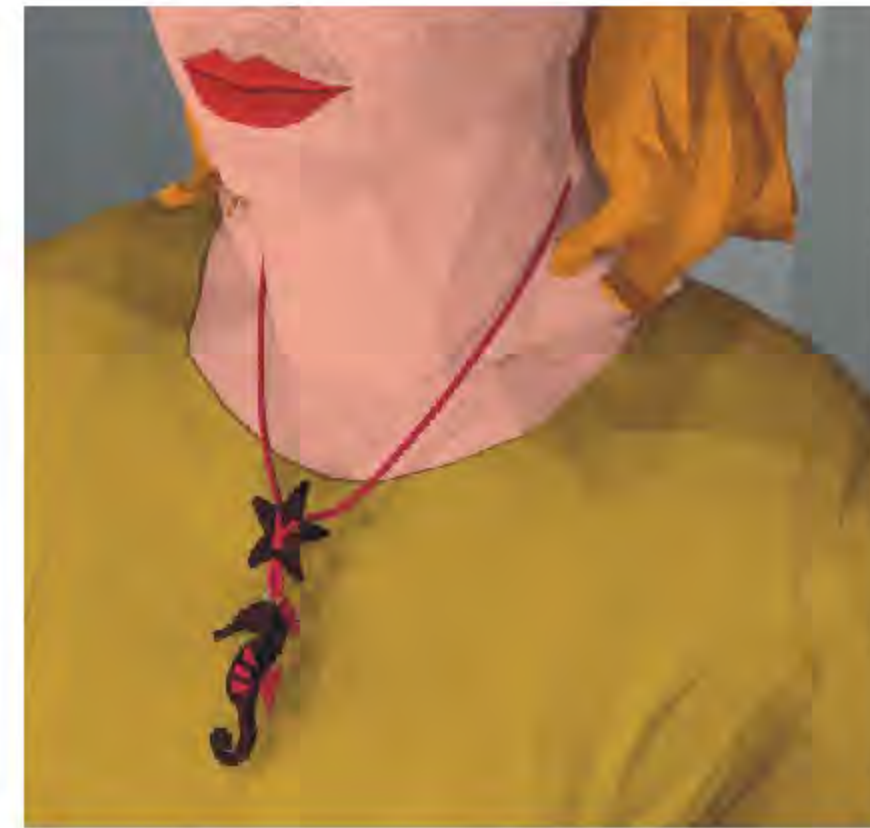
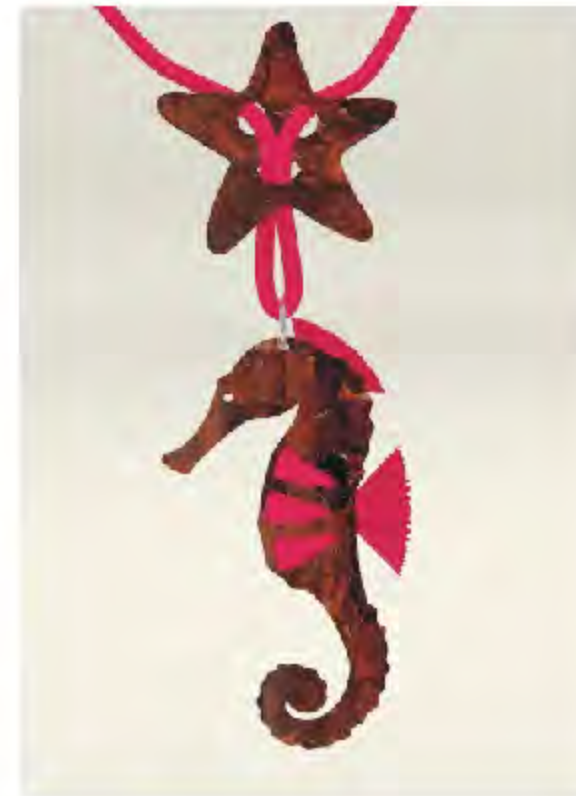
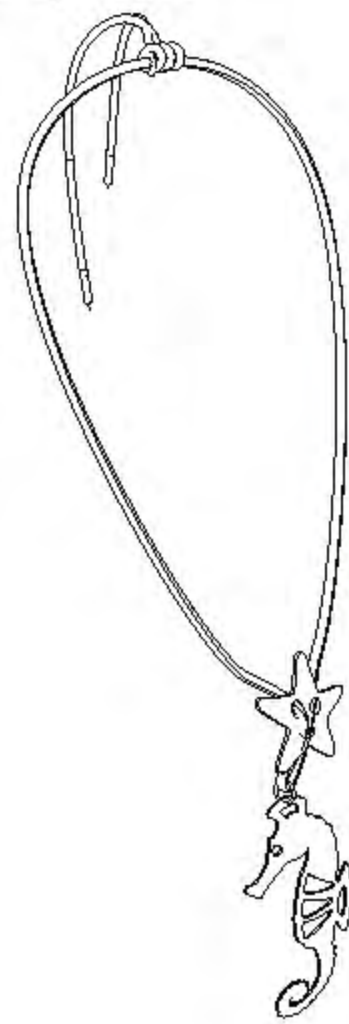
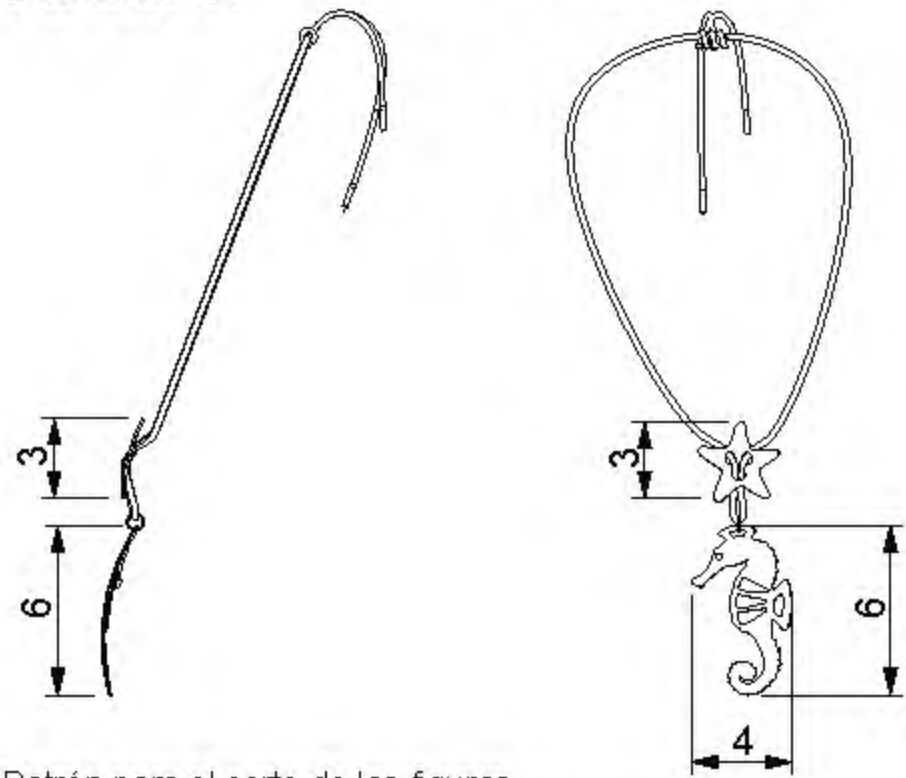

Largo total del cordón+ 54cm

Patrón para el corte de las figuras

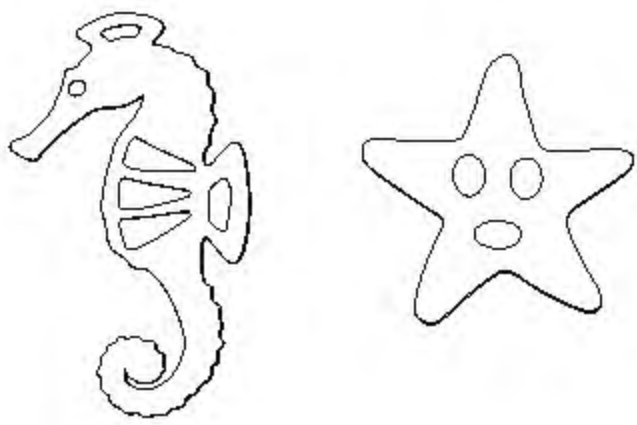

Collar en coco Estrella

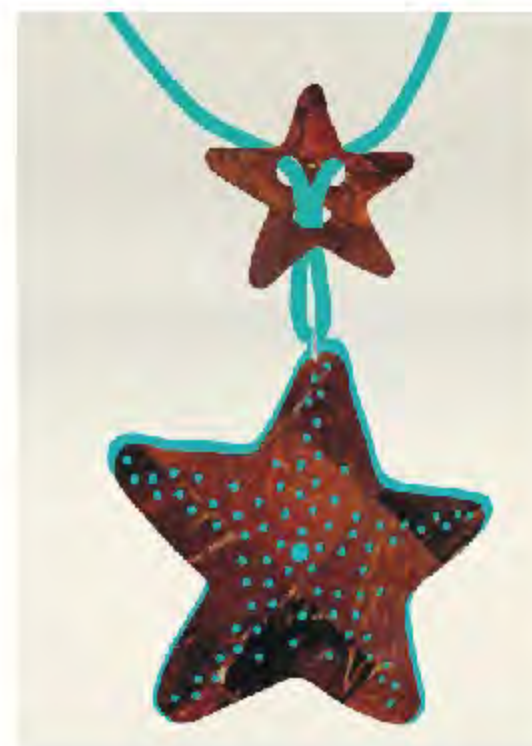
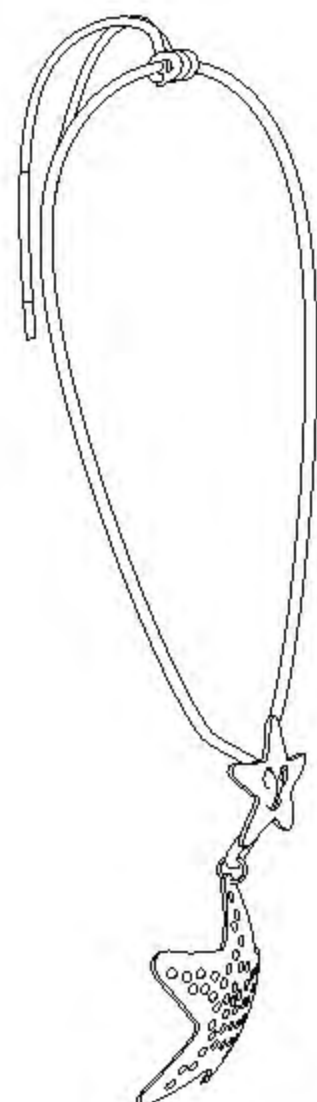
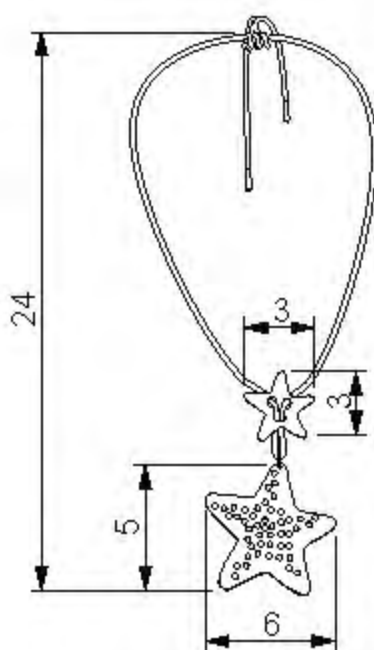
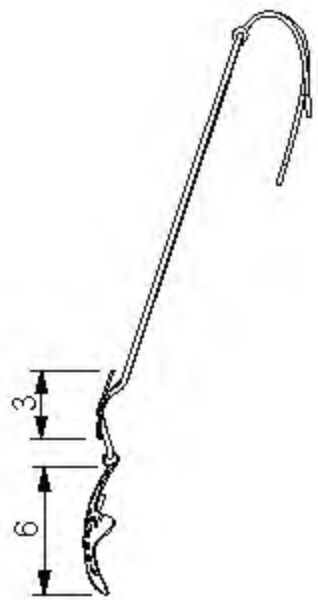

Largo total del cordón+ 54cm

Patrón para el corte de las figuras

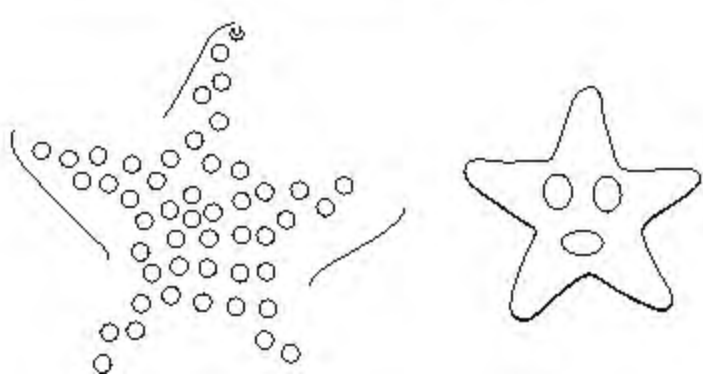

Gancho decorativo Caballito

Vista Lateral

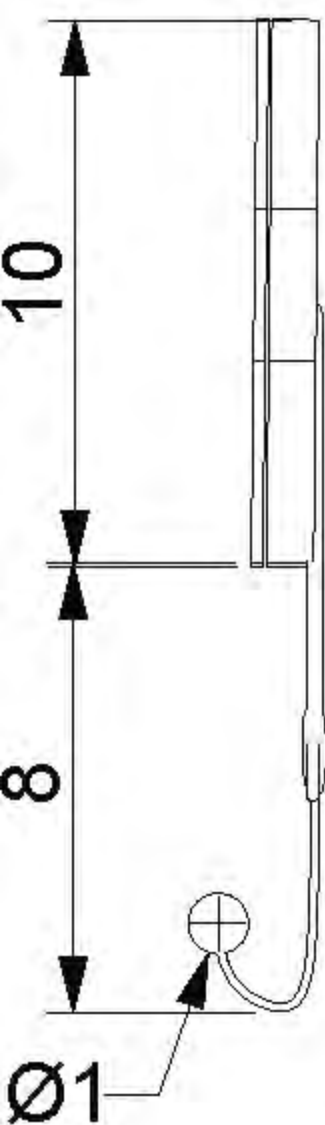

Vista Frontal

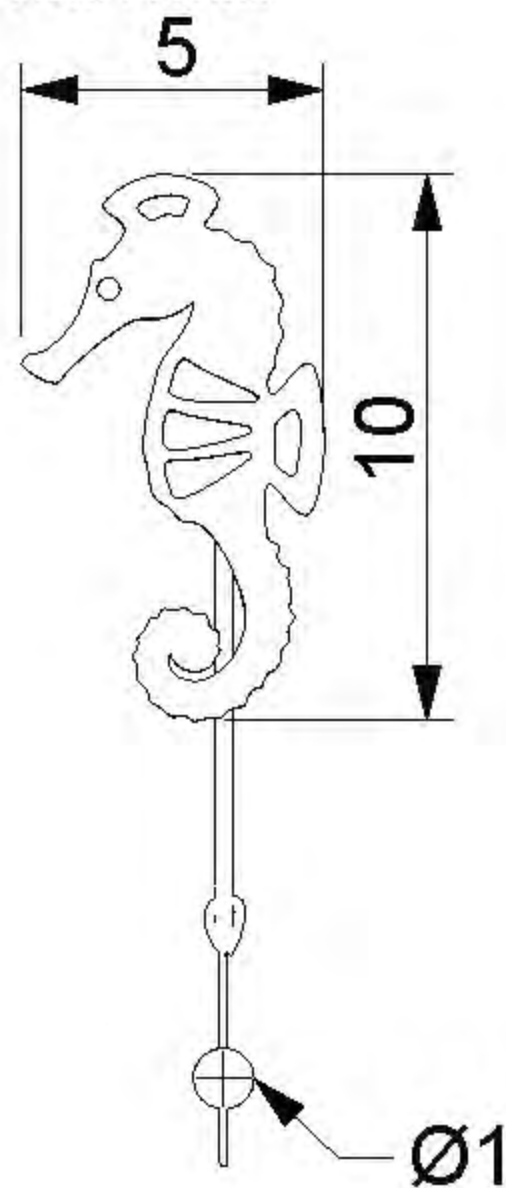

Perspectiva

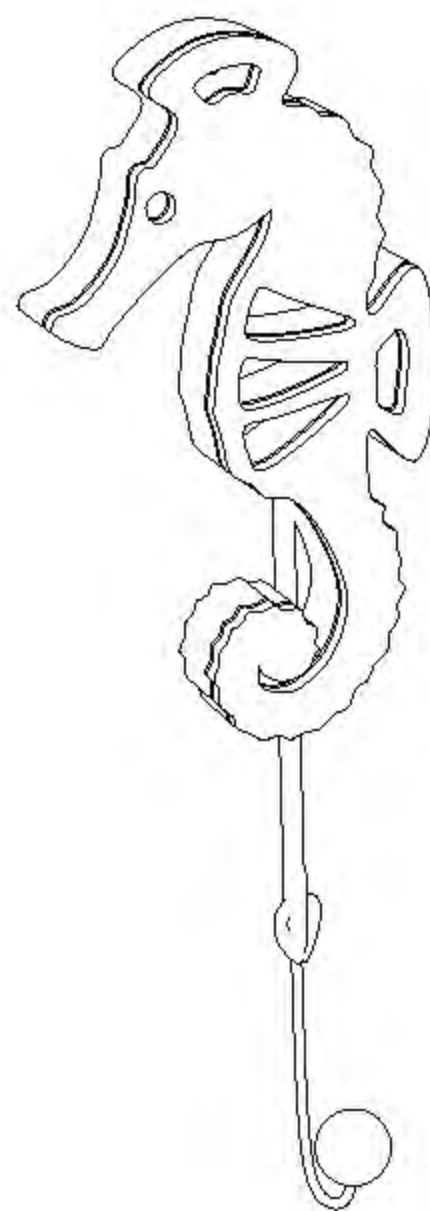

Patrón para el corte de las figuras

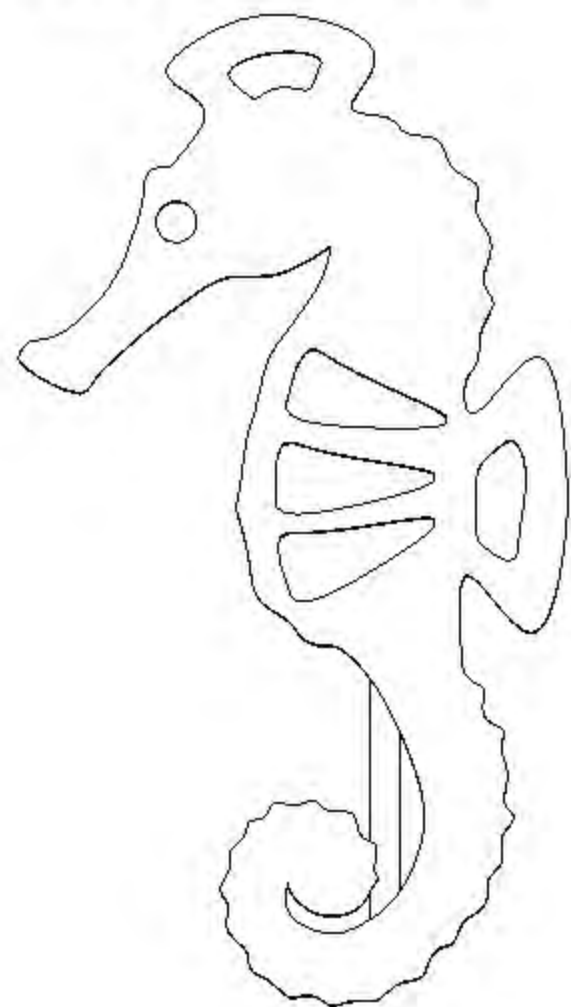

Vista Superior

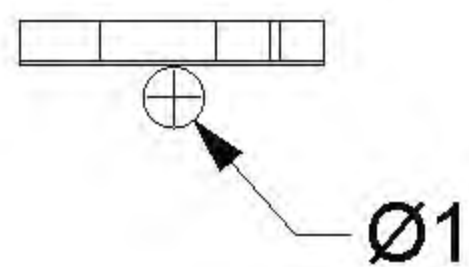

Detalles del proceso productivo



Anzuelo con remate de madera para el gancho



Hacer una canal en la parte posterior para encajar el cordón



Atornillar por un nudo el cordón en la parte posterior

Gancho decorativo Estrella de Mar

Vista Lateral

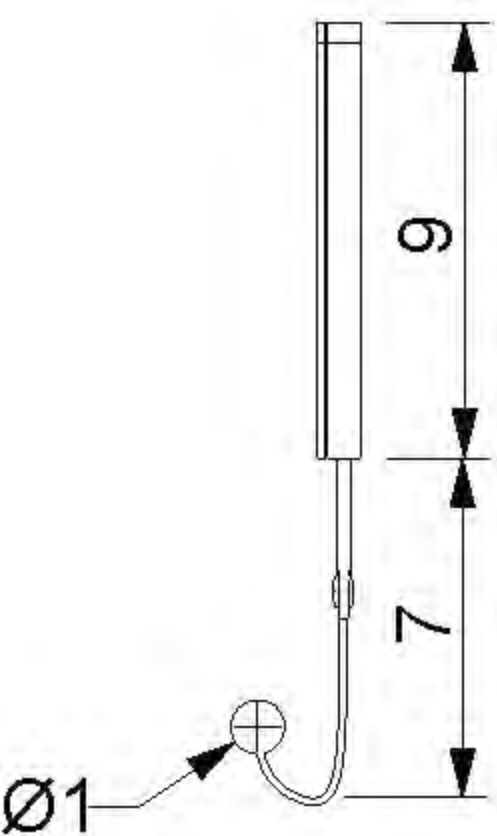

Vista Frontal

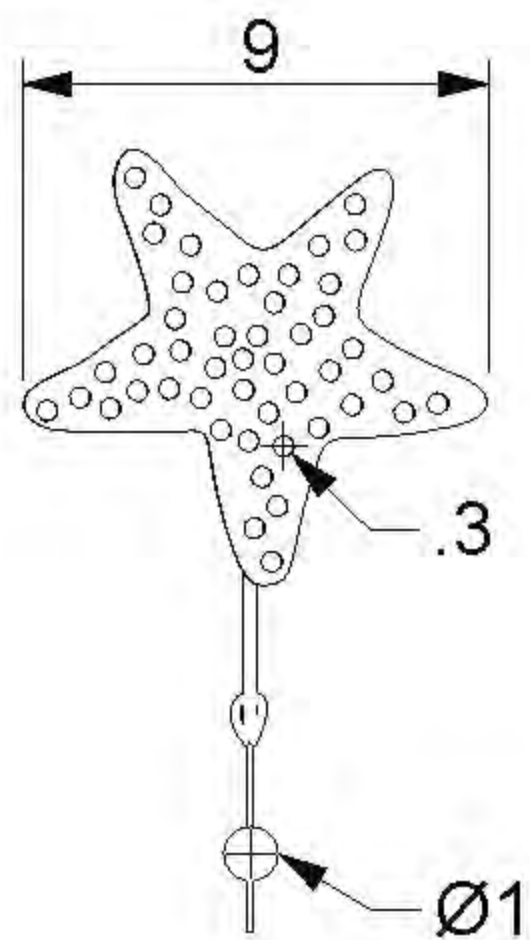

Perspectiva

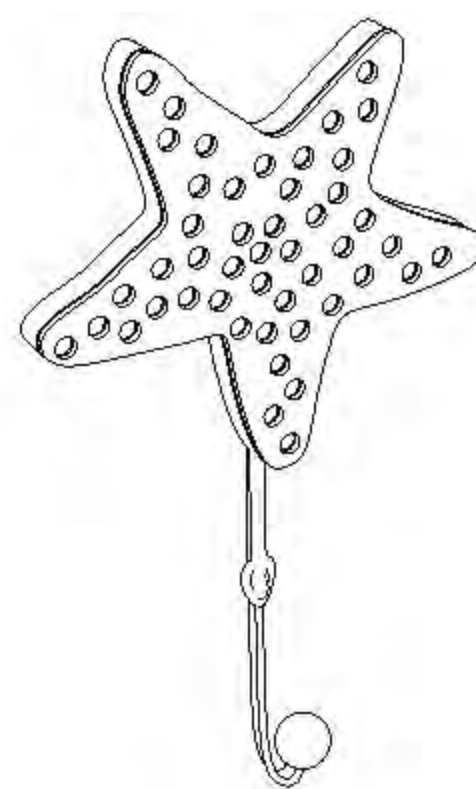

Vista Superior

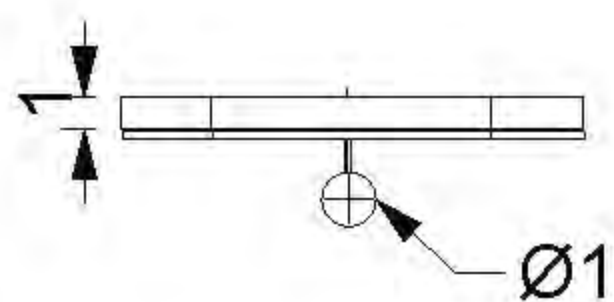

Patrón para el corte de las figuras

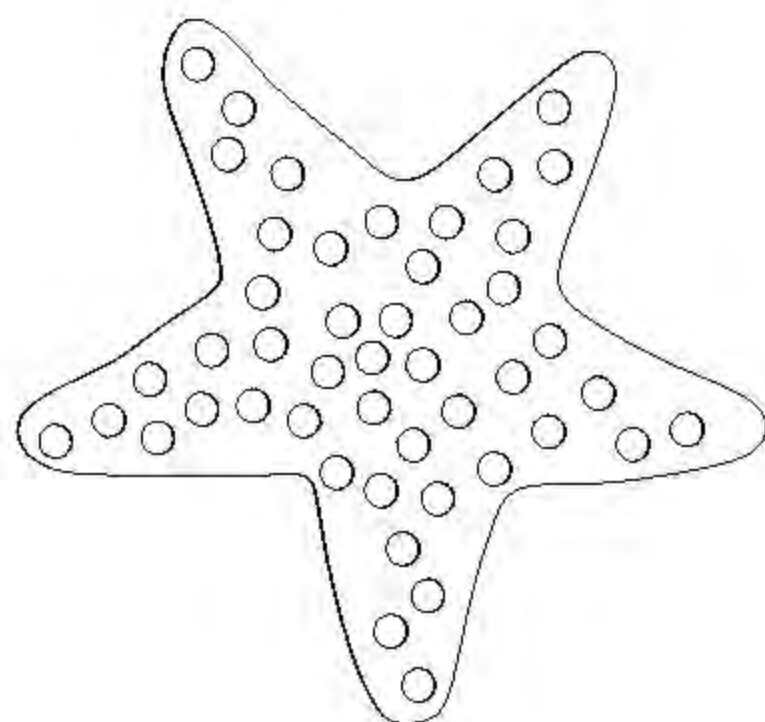

Detalles del proceso productivo



Anzuelo con remate de madera para el gancho



Hacer una canal en la parte posterior para encajar el cordón



Atornillar por un nudo el cordón en la parte posterior

Gancho decorativo Pez Vaquita

Vista Lateral

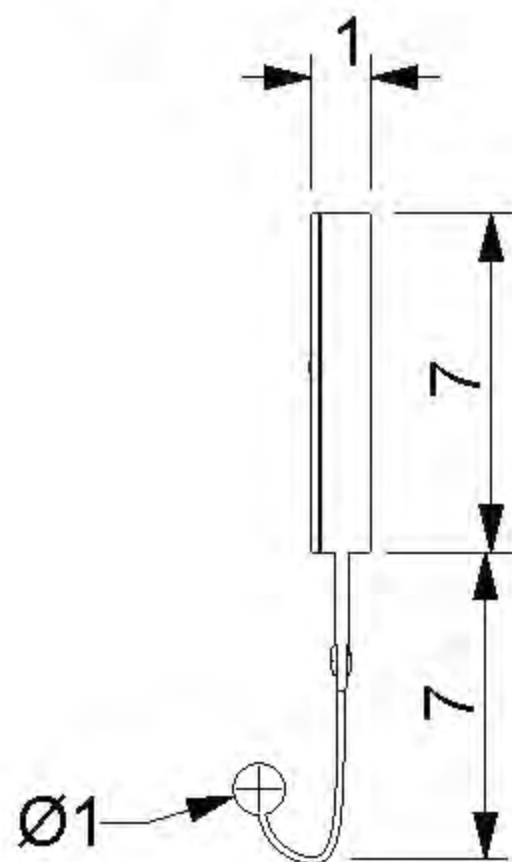

Vista Frontal

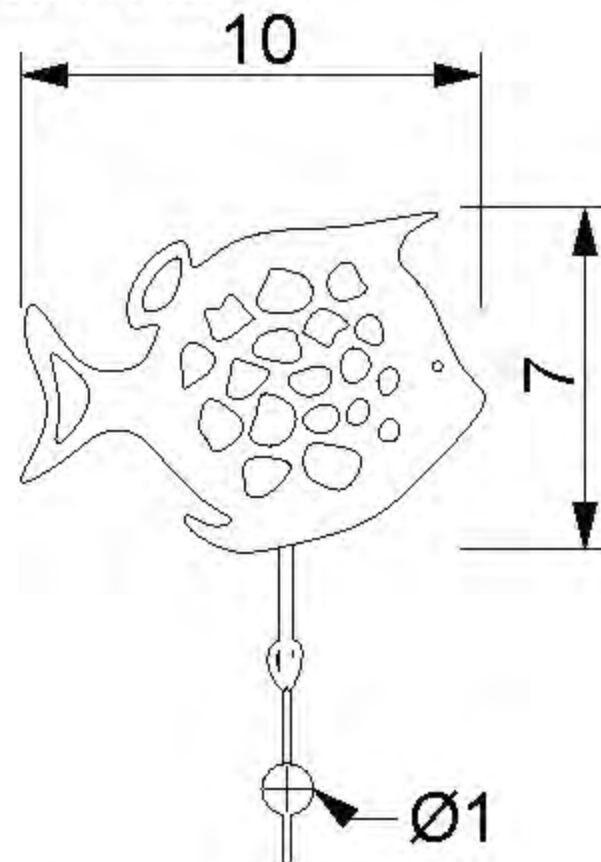

Perspectiva

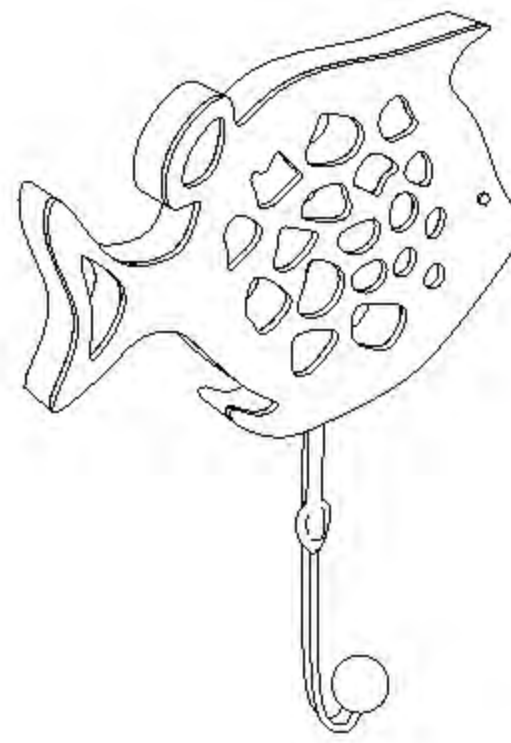

Vista Superior

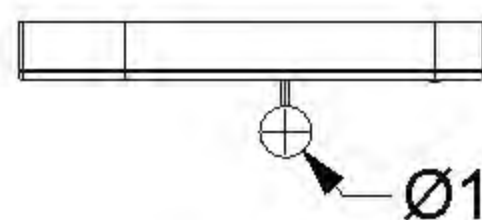

Patrón para el corte de las figuras

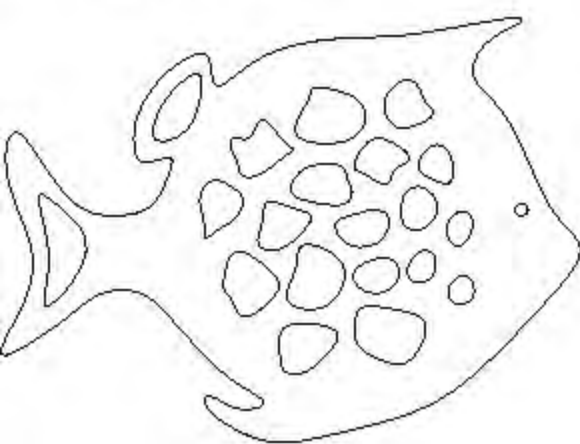

Detalles del proceso productivo



Anzuelo con remate de madera para el gancho



Hacer una canal en la parte posterior para encajar el cordón

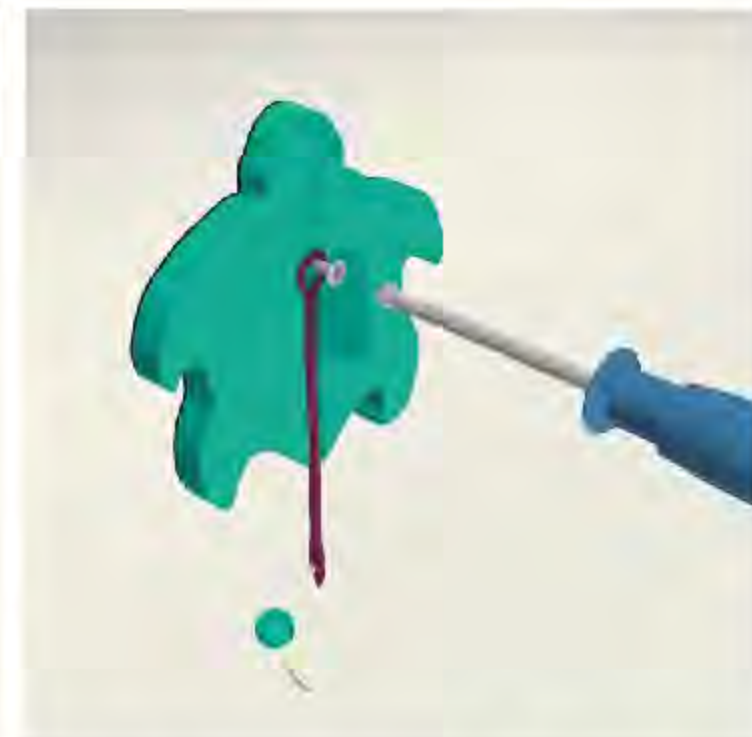

Atornillar por un nudo el cordón en la parte posterior

Gancho decorativo Tortuga

Vista Lateral

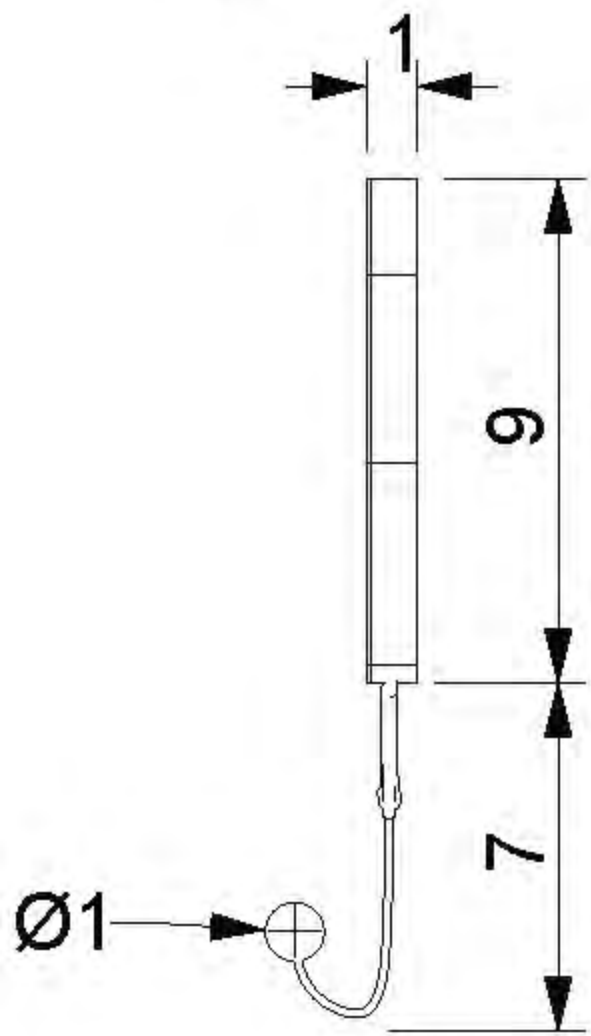

Vista Frontal

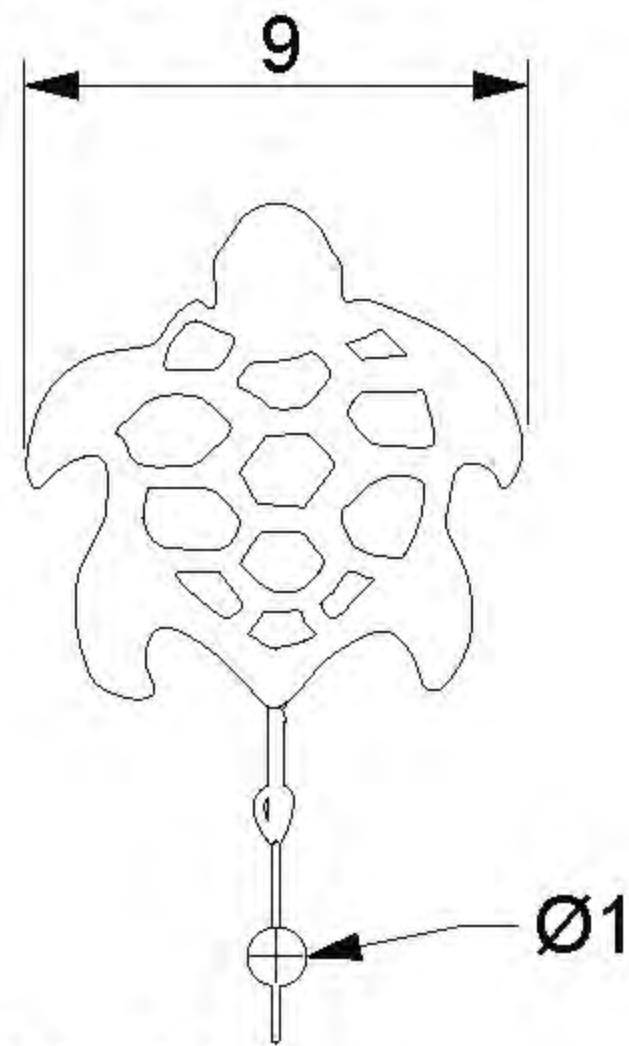

Perspectiva

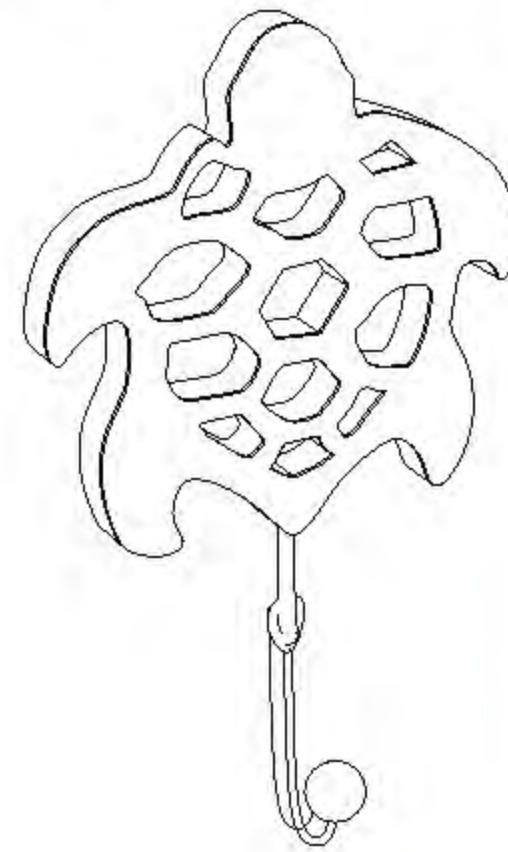

Patrón para el corte de las figuras

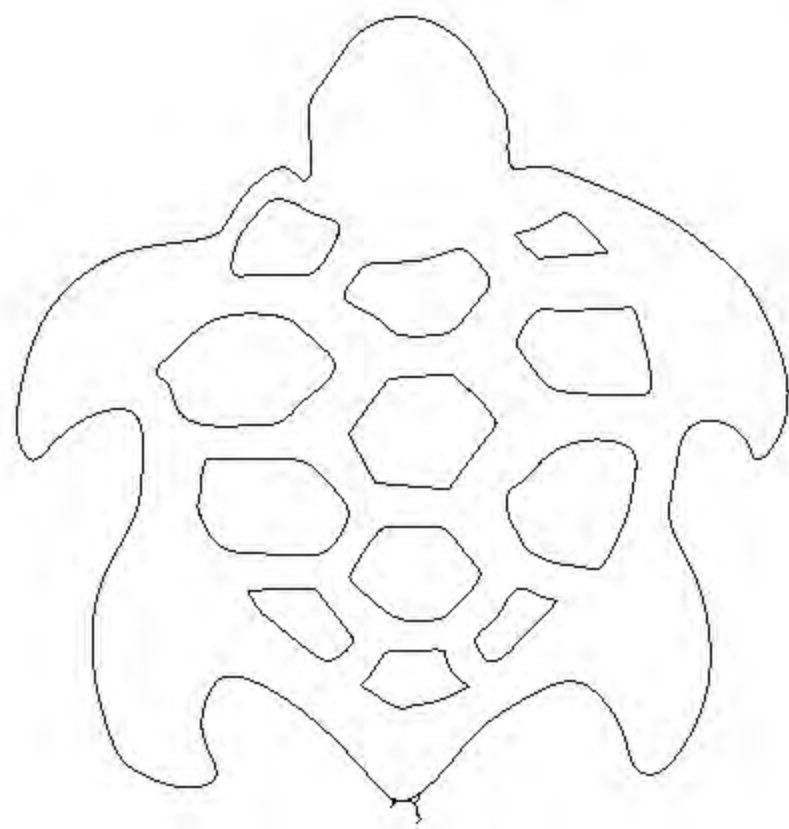

Vista Superior

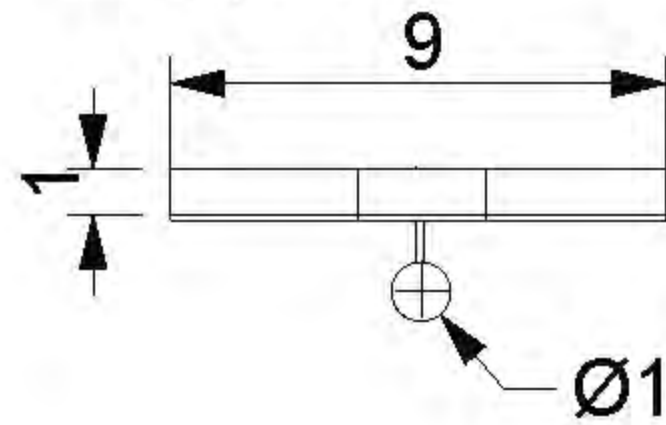

Detalles del proceso productivo



Anzuelo con remate de madera para el gancho



Hacer una canal en la parte posterior para encajar el cordón



Atornillar por un nudo el cordón en la parte posterior

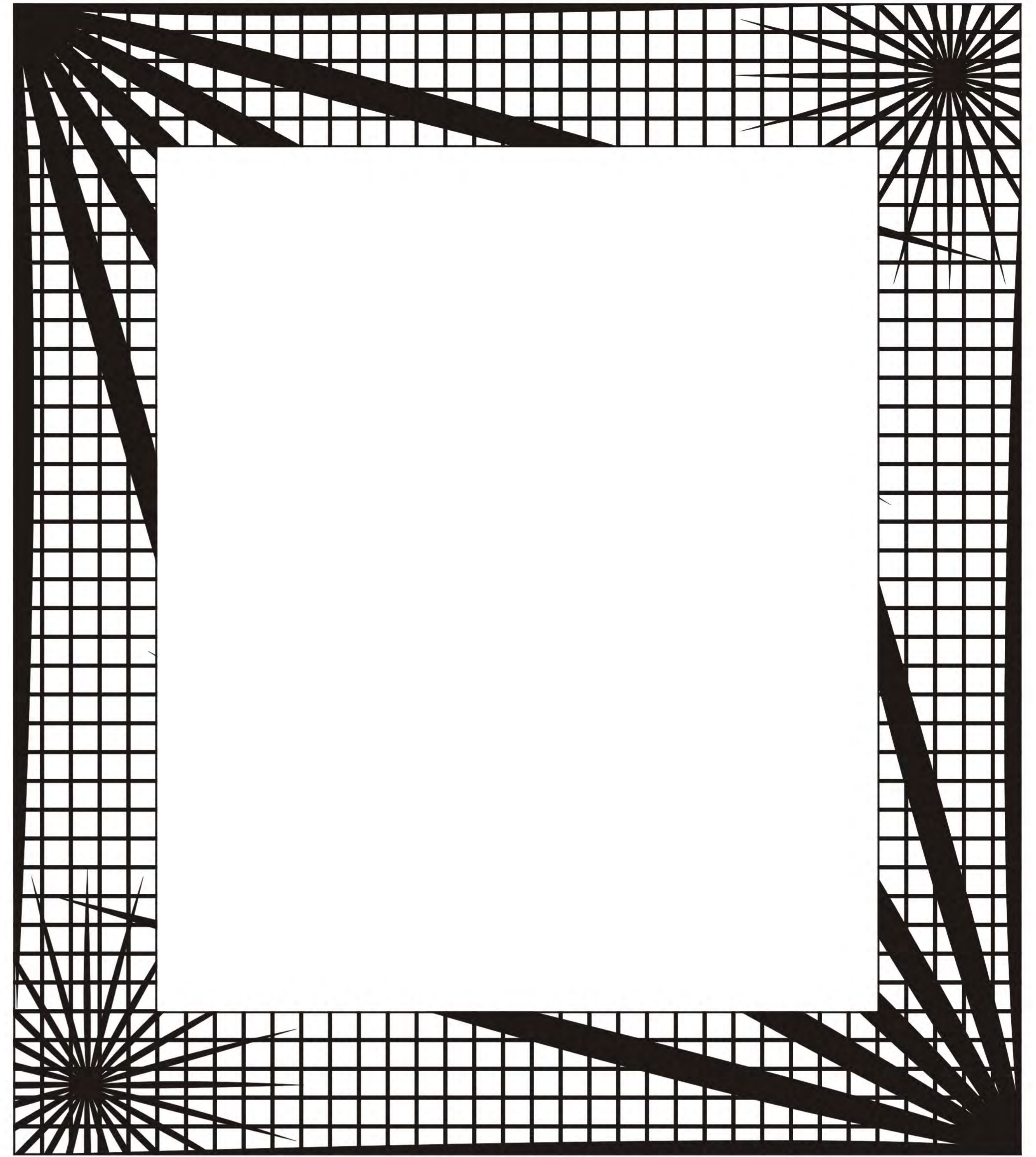
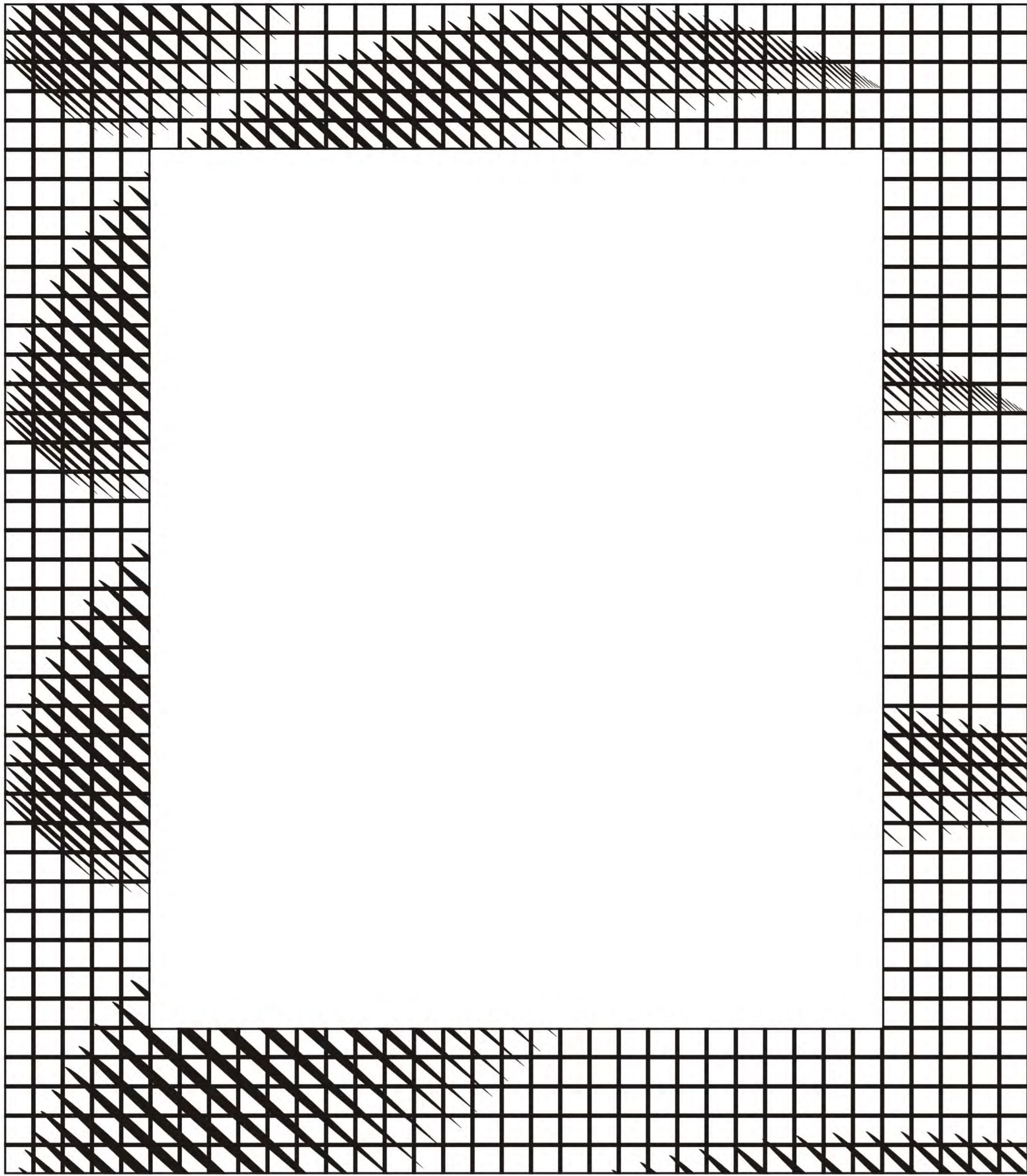

Referente: Palma de Coco

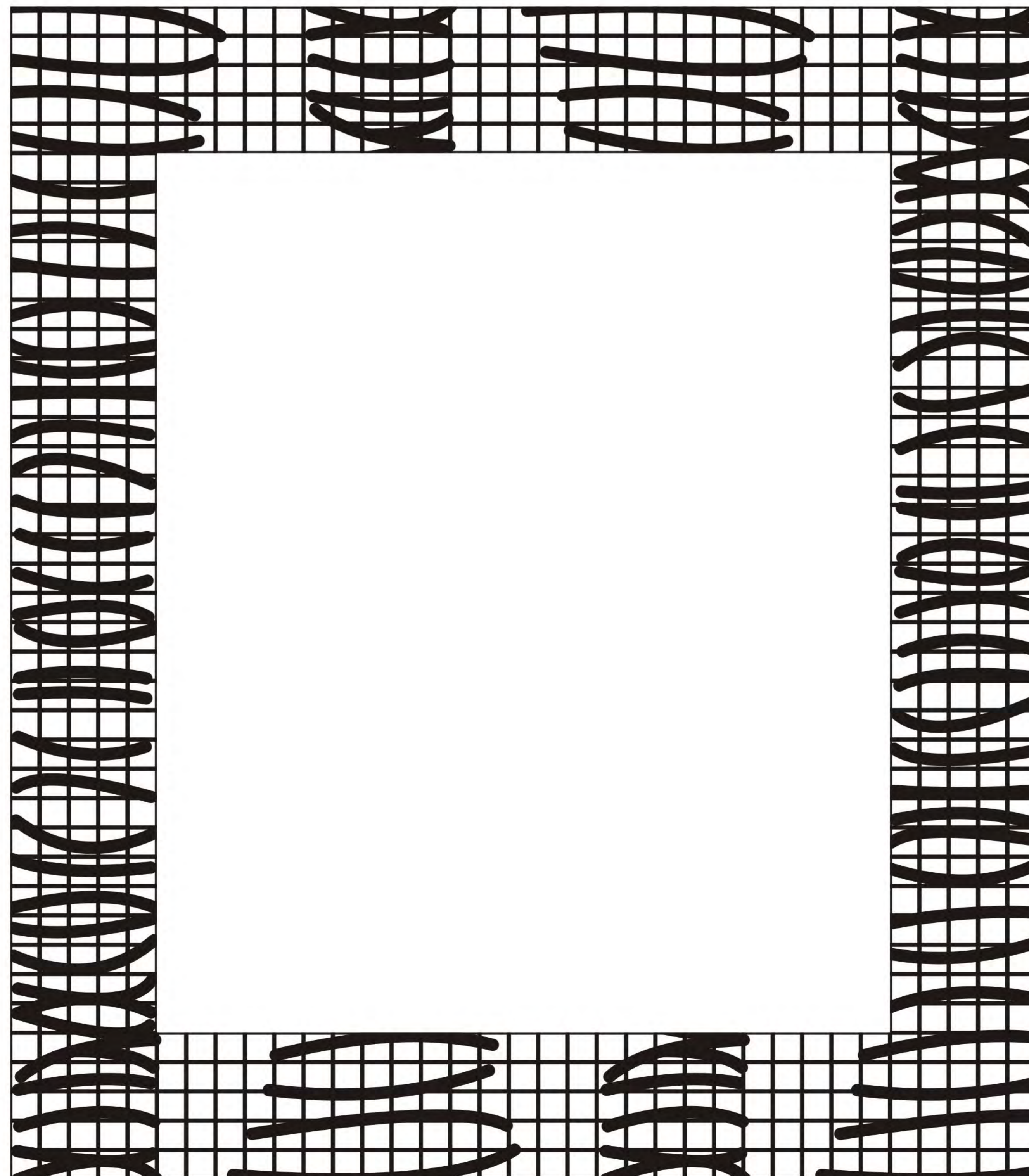

Incrustaciones

Individual Coko

Vista Frontal

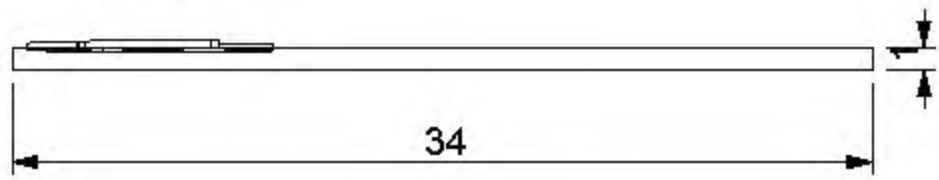

Vista Superior

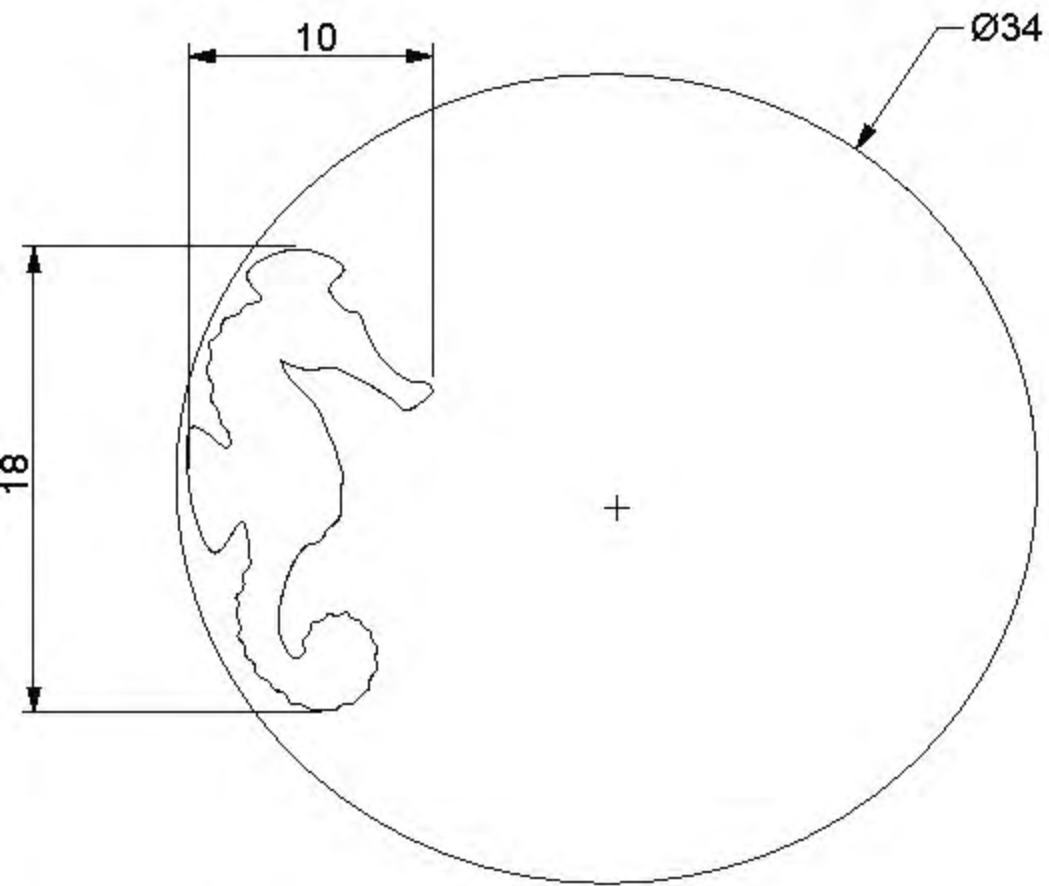

Patrón para las figuras

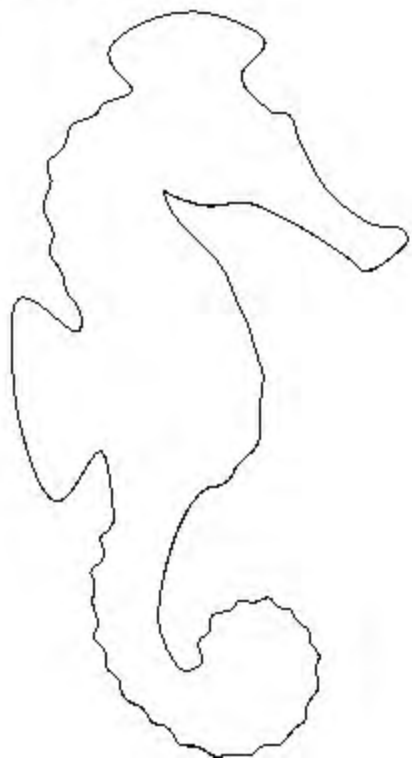

Perspectiva



Detalles del proceso productivo

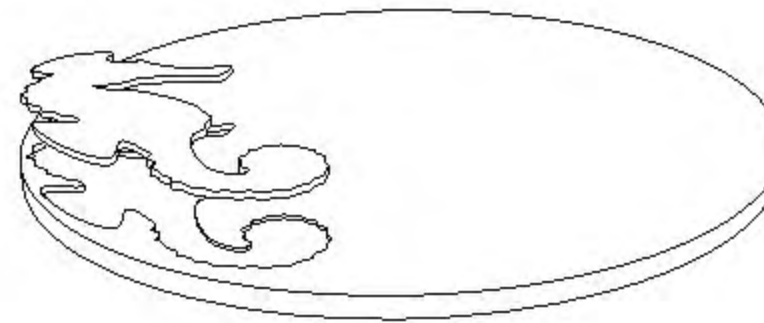

Ruteado de la figura en la madera para luego incrustar e enchape

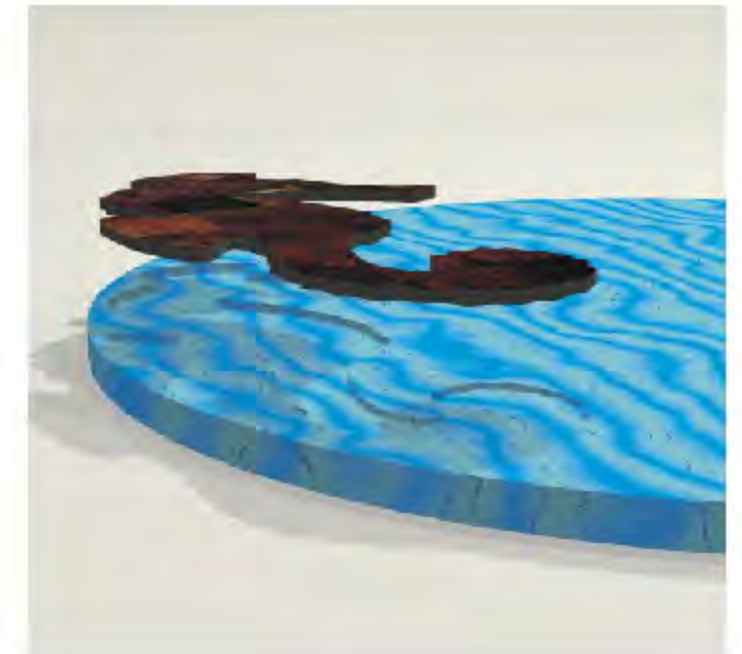

Aplique redondo

Vista Lateral

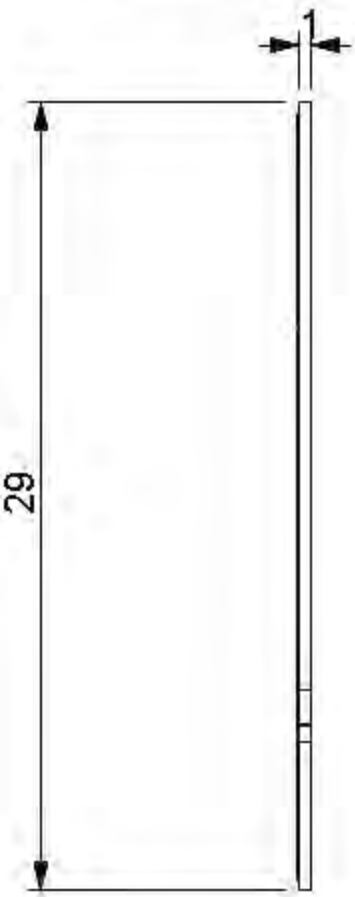

Vista Frontal

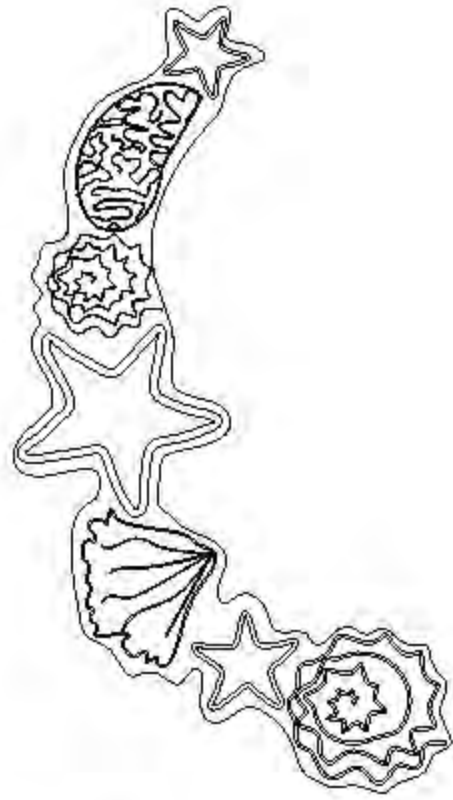

Perspectiva

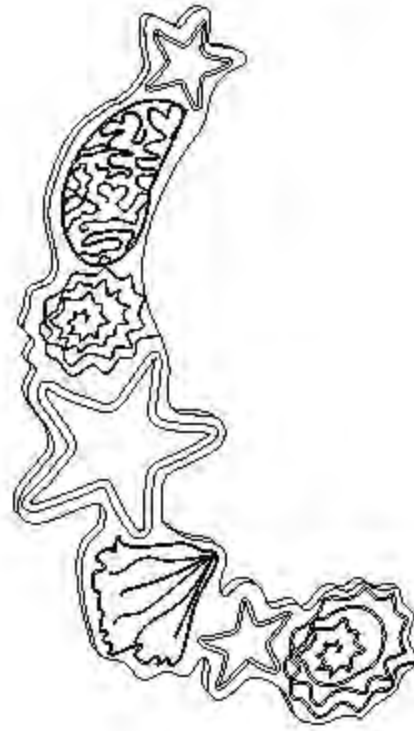

Vista Superior

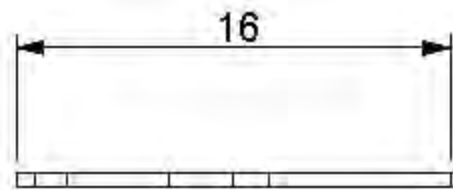

Patrón para las figuras



Aplique redondo

Vista Lateral

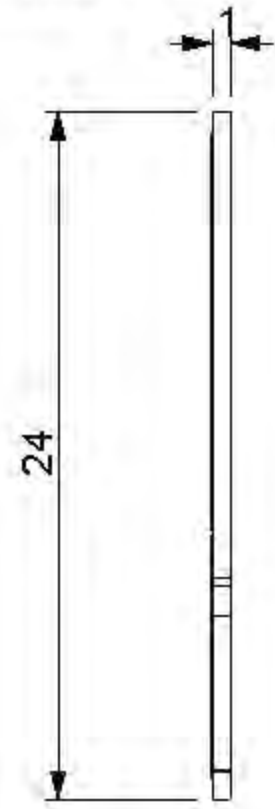

Vista Frontal

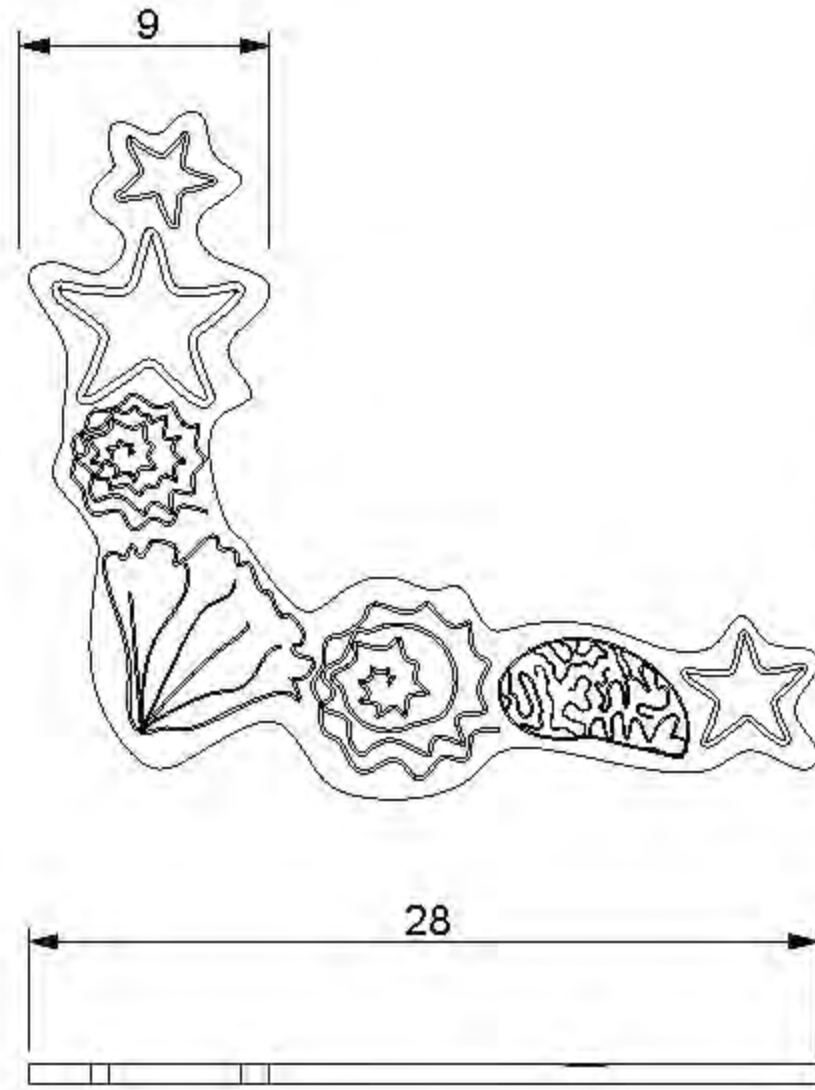

Perspectiva



Patrón para las figuras



Individual coco coral

Vista Frontal

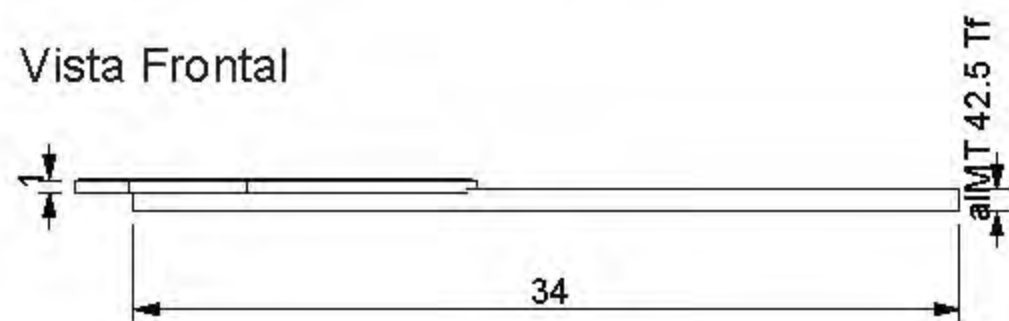

Perspectiva

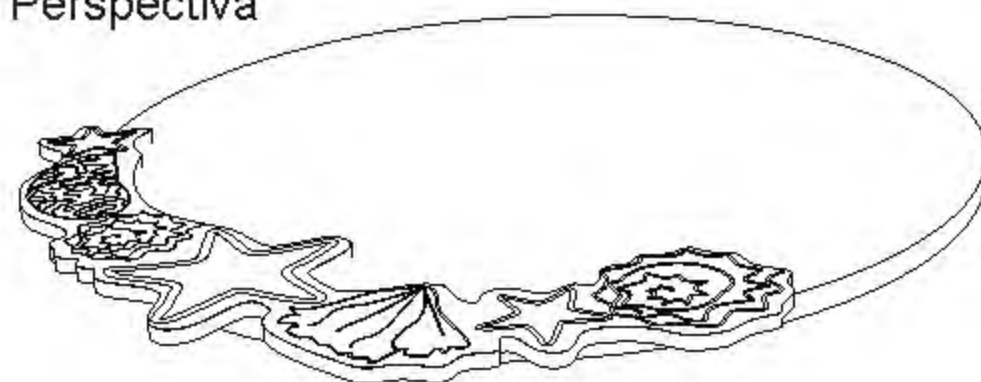

Vista Superior

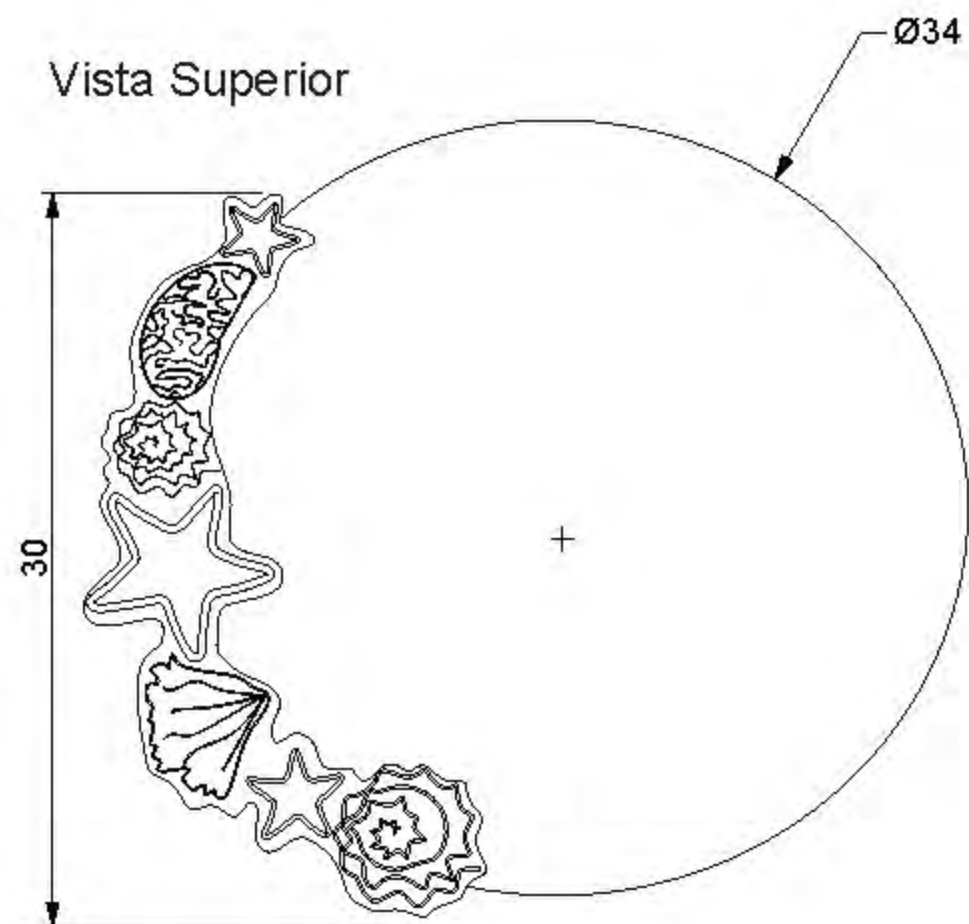

Patrón para las figuras

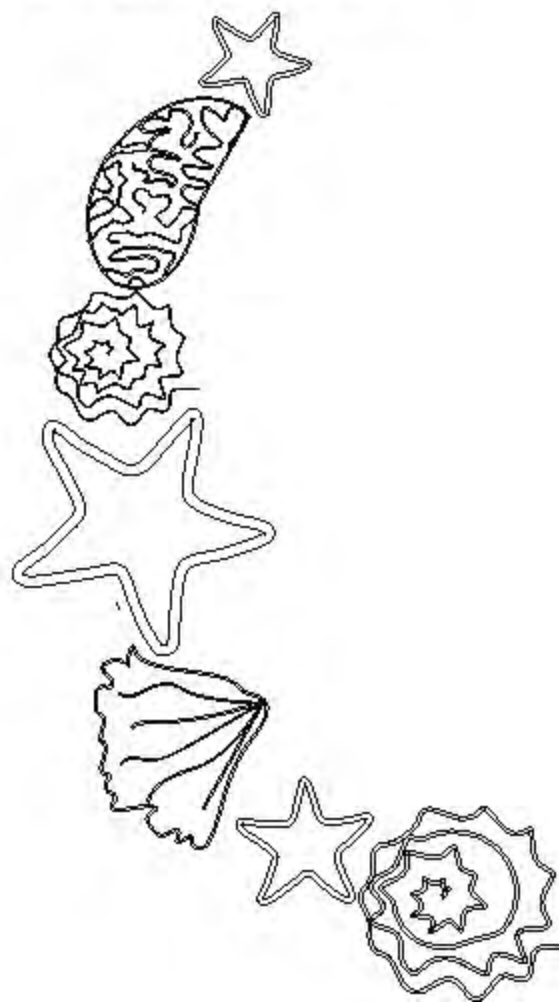

Porta vasos coco

Vista Frontal

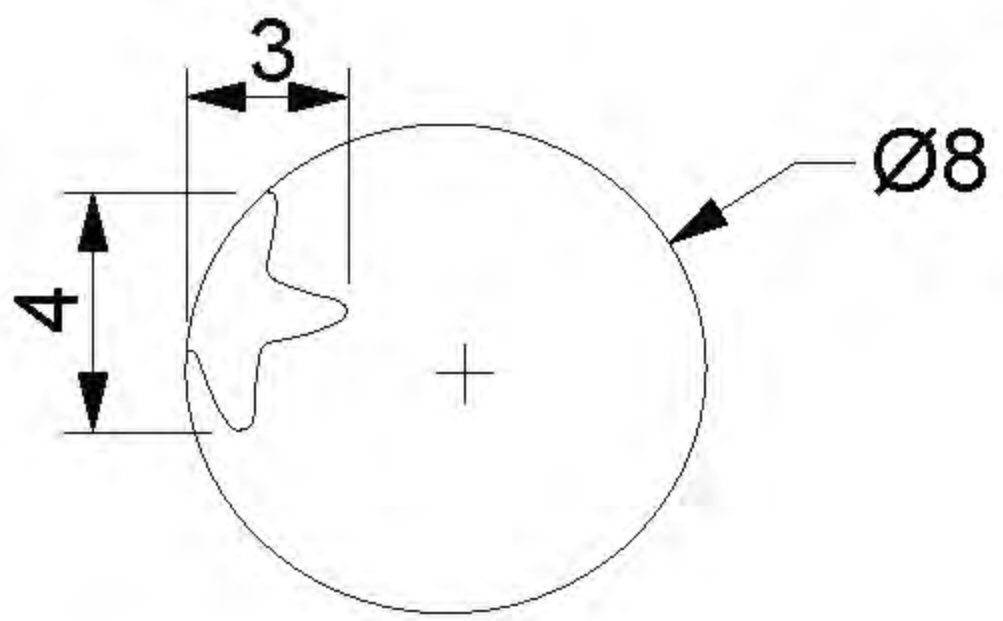
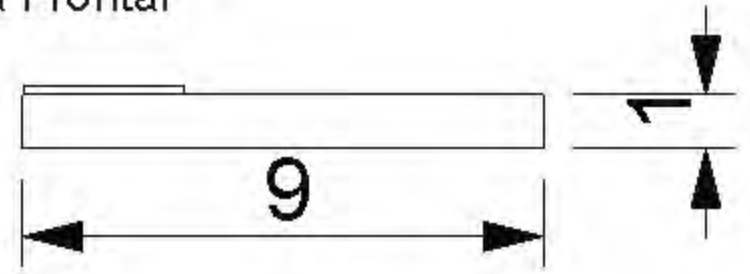

Patrón para las figuras

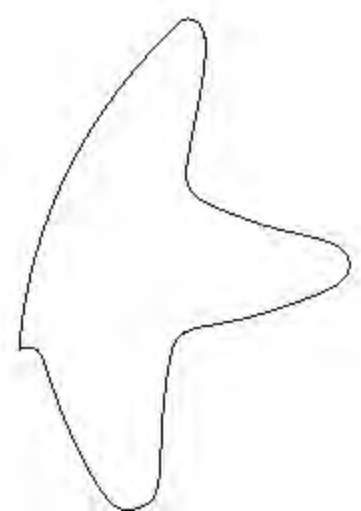

Perspectiva

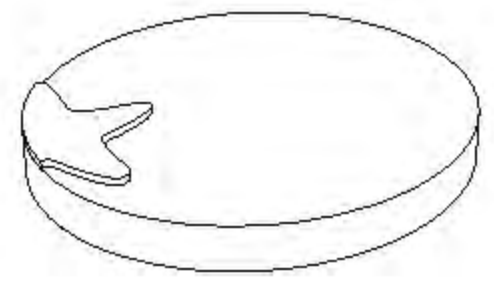

Detalles del proceso productivo

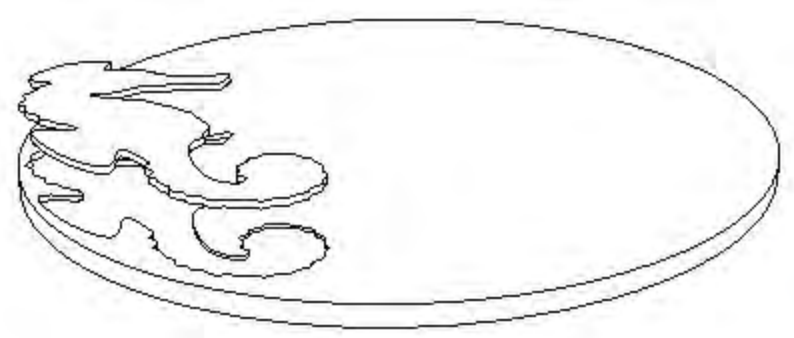

Ruteado de la figura en la madera para luego incrustar e enchape



Portavaso coco coral

Vista Frontal

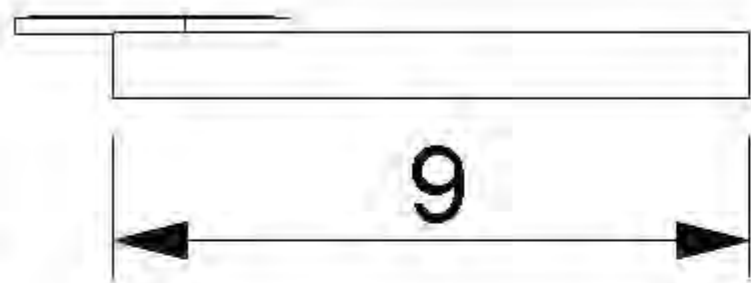

Perspectiva

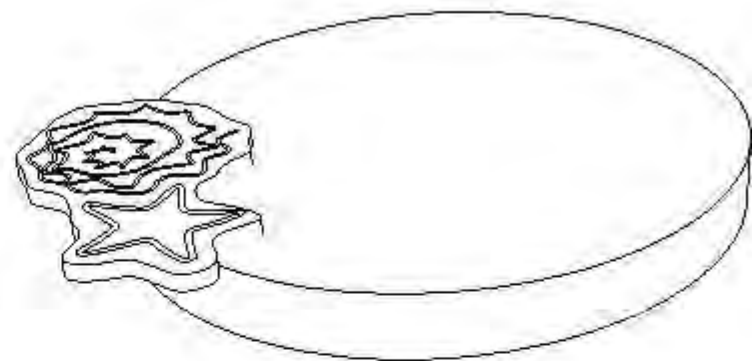

Vista Superior

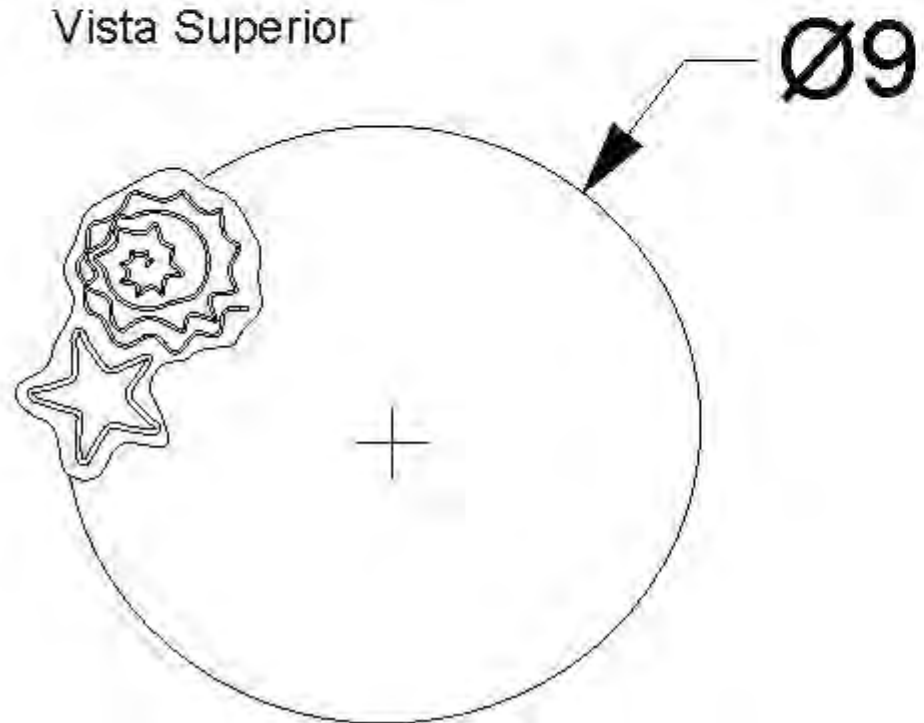

Patrón para las figuras

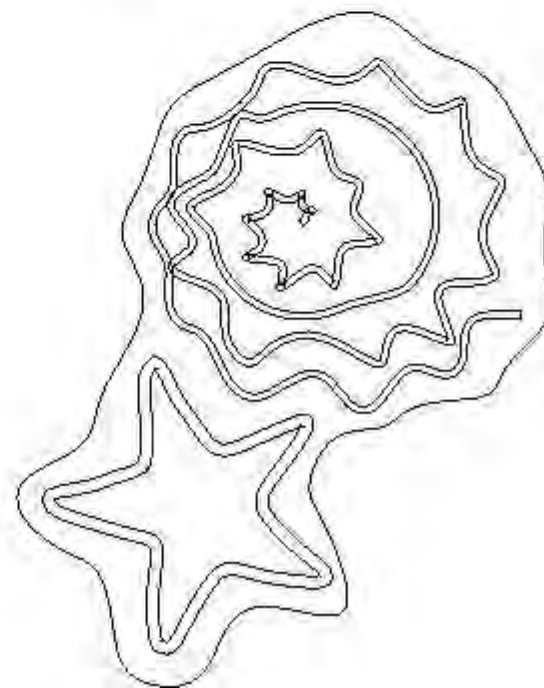

PENDIENTES EN COCO

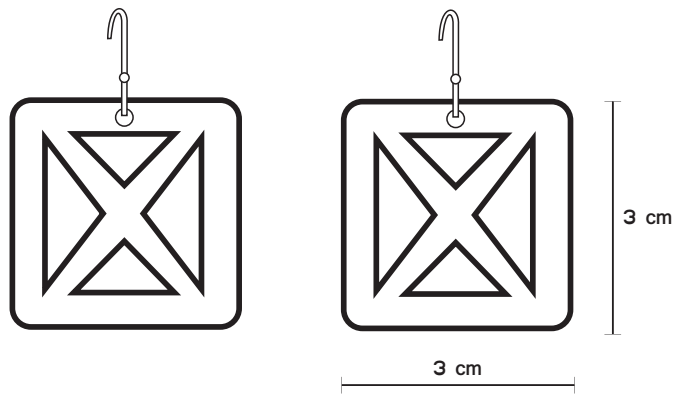

DIJE EN COCO

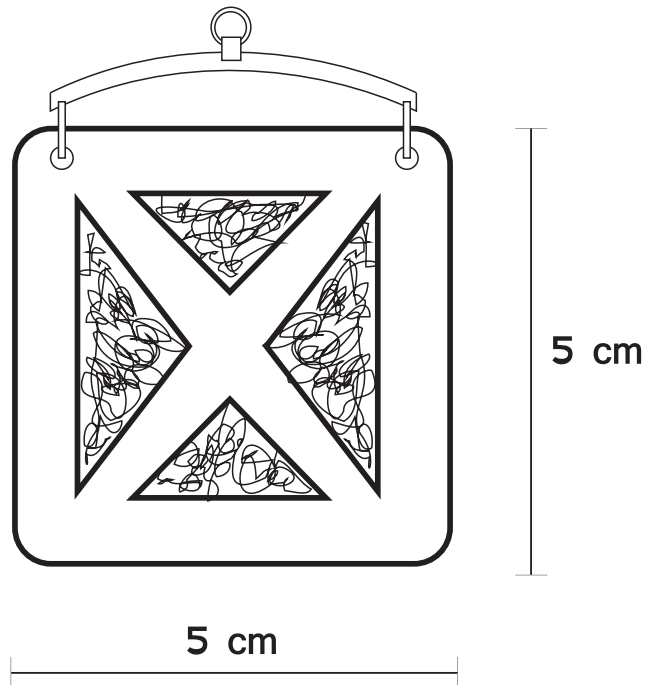

PORTAVASOS CUADRADO

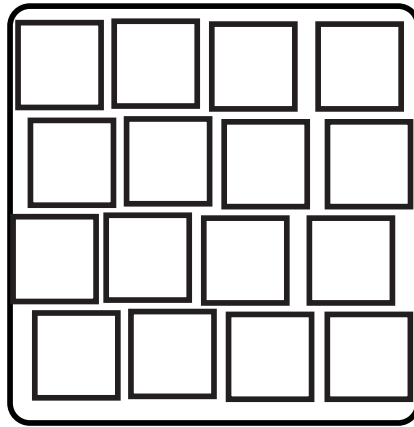
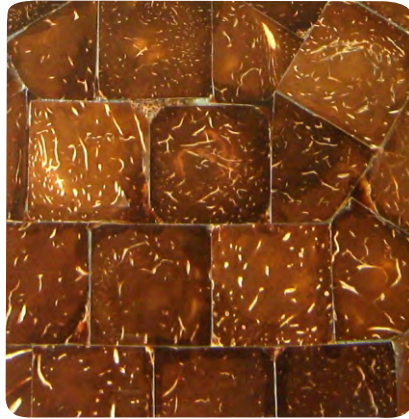

9.5 cm

9.5 cm



0.5 cm

PORTAVASOS HEXAGONAL

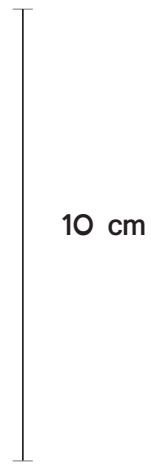
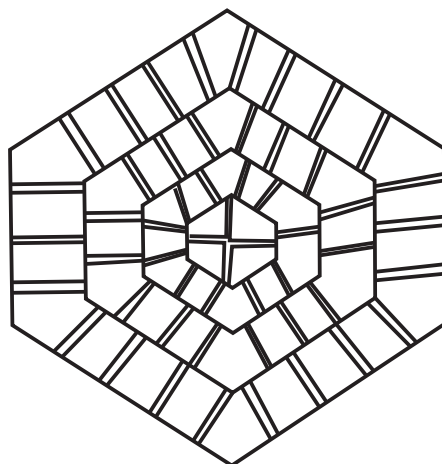
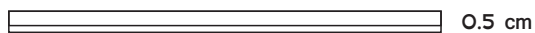

POSACALIENTE REDONDO

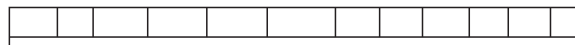
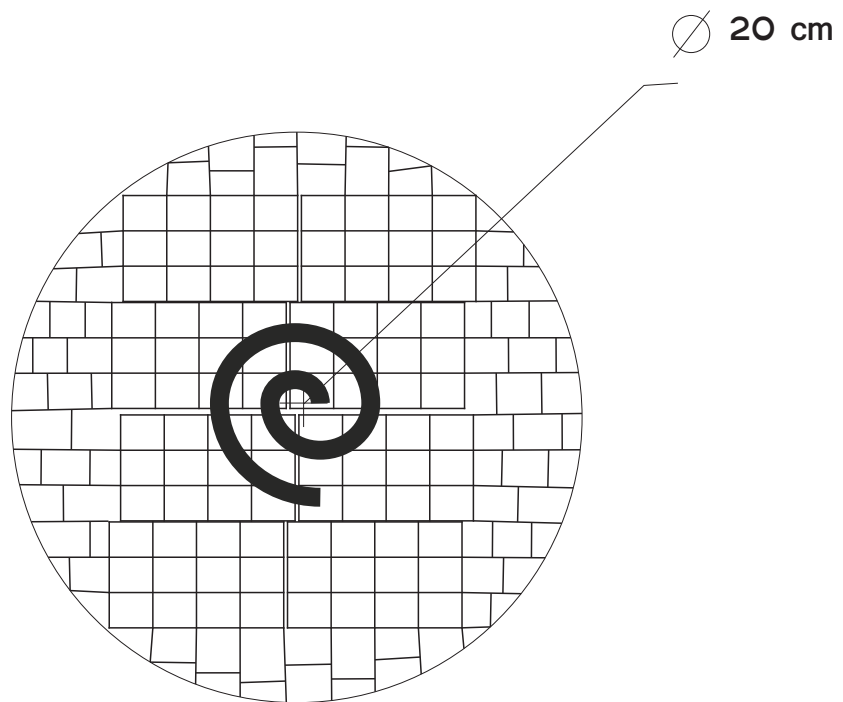
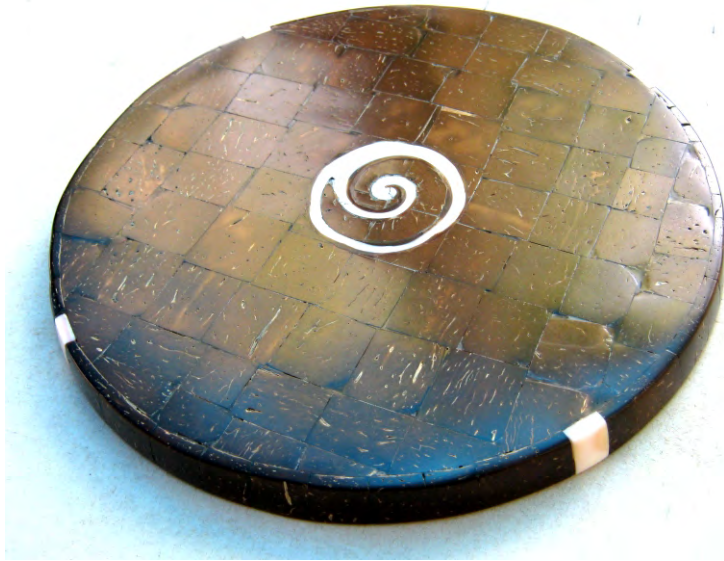

2 cm

POSACALIENTE RECTANGULAR

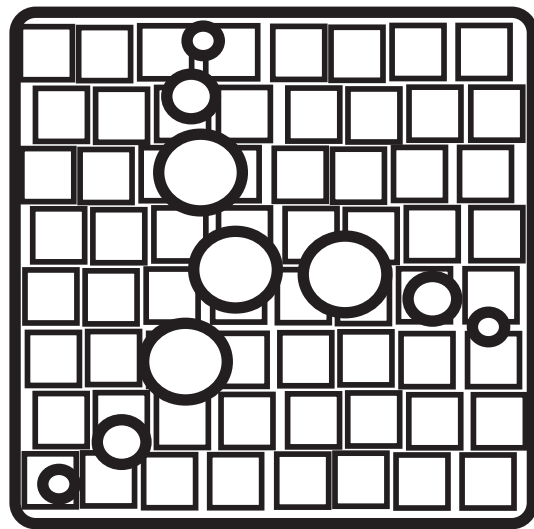

30 cm

30 cm



2 cm

POSACALIENTE HEXAGONAL

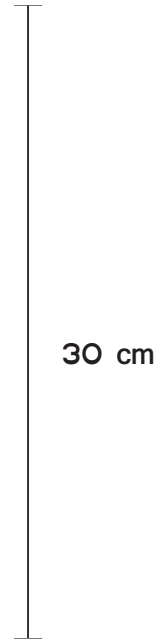
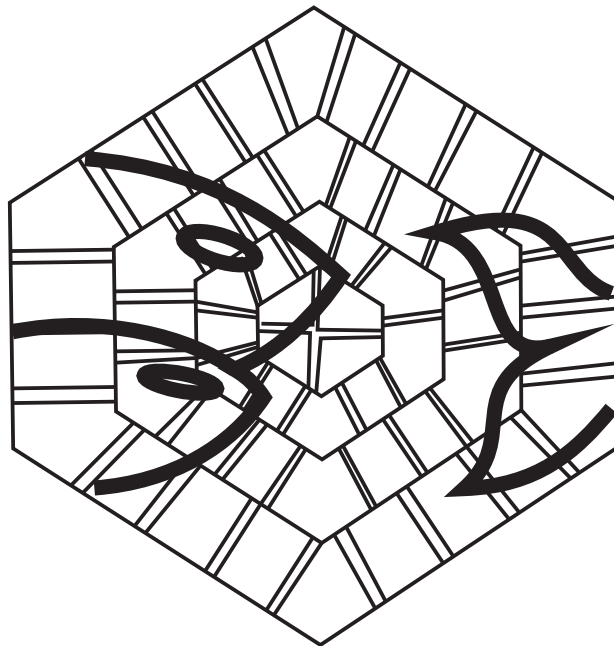
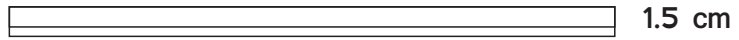

MANILLA O PULSERA

23 cm

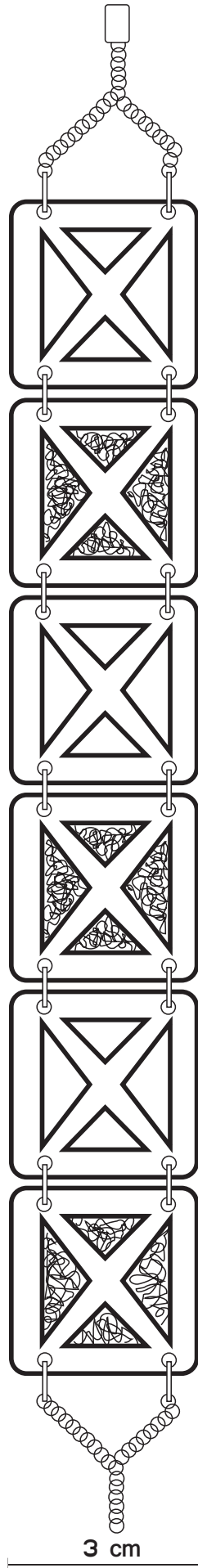

3 cm

3 cm





BRAZALETE

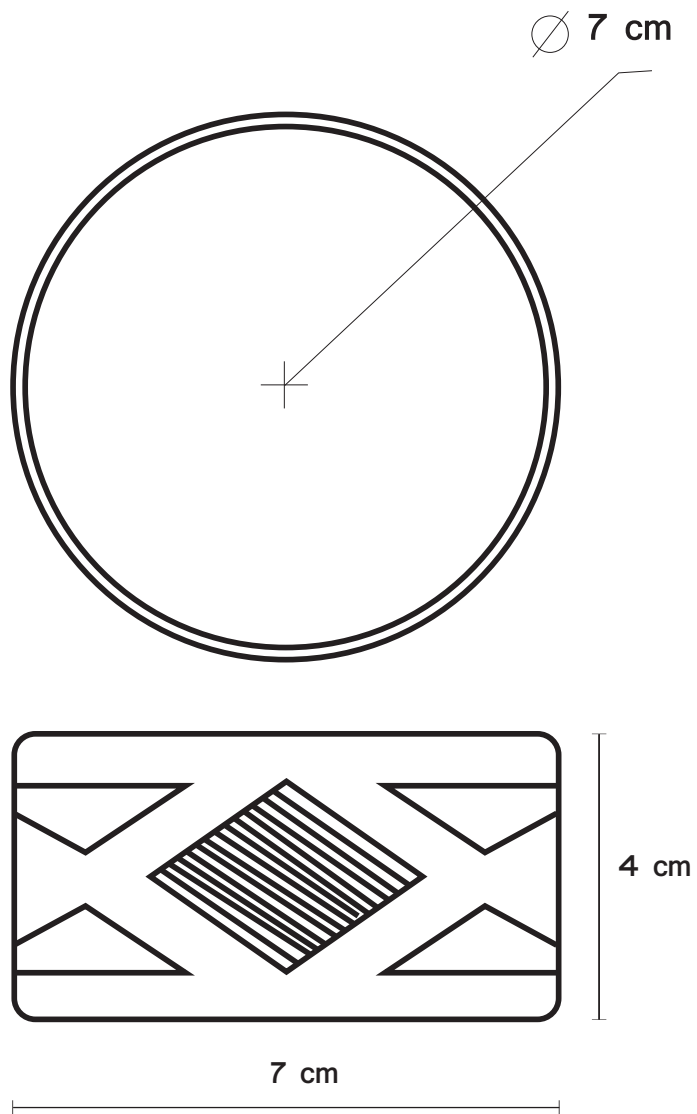

PASABOQUERO

