



MINISTERIO DE DESARROLLO ECONOMICO
ARTESANIAS DE COLOMBIA S.A.

UNIDAD DE DISEÑO
CUADERNO DE DISEÑO - PRODUCCION

REGIONAL ATLÁNTICA

TALLA EN MADERA EN GALAPA, ATLÁNTICO

JOSE ALEXIS RENTERIA GARCIA
DISEÑADOR INDUSTRIAL

COOPERACIÓN DE
SERVICIO NACIONAL DE APRENDIZAJE SENA
FONADE
FUNDACIÓN MARIO SANTO DOMINGO

BOGOTA D. C., DICIEMBRE DE 2000



Ministerio de Desarrollo Económico
artesanías de colombia s.a.

UNIDAD DE DISEÑO

CECILIA DUQUE DUQUE
GERENTE GENERAL

ERNESTO ORLANDO BENAVIDES
SUBGERENTE ADMINISTRATIVO Y FINANCIERO

JAIRO CARRILLO REINA
SUBGERENTE DE DESARROLLO

LYDA DEL CARMEN DIAZ LOPEZ
DIRECTORA UNIDAD DE DISEÑO

LIGIA DE WIESNER
ASESOR EXTERNO EN DESARROLLO DE PRODUCTOS

MARIA GABRIELA CORRADINE
COORDINADOR REGIONAL

JOSE ALEXIS RENTERIA GARCIA D. I.
ASESOR EN DISEÑO

GRUPOS INTERVENIDOS
TALLER EL TORO MIURA
TALLER ESTAMPAS DE CARNAVAL
TALLER EL CACIQUE JALAPA

BOGOTA D. C., DICIEMBRE DE 2000

TABLA DE CONTENIDOS

INTRODUCCIÓN

- 1.1 Piezas Desarrolladas
 - 1.1.1 Acuña libros burro
 - 1.1.2 Acuña libros Cabra
 - 1.1.3 Acuña libros Caimán
 - 1.1.4 Acuña libros Cebra
 - 1.1.5 Acuña libros Toro
 - 1.1.6 Masajeador Burro
 - 1.1.7 Masajeador Cabra
 - 1.1.8 Masajeador Tigre
 - 1.1.9 Masajeador Toro
 - 1.1.10 Pasaboquero Cebra
 - 1.1.11 Pasaboquero Toro
 - 1.1.12 Pasaboquero Tigre
 - 1.1.13 Servilletero Burro
 - 1.1.14 Servilletero Cabra
 - 1.1.15 Servilletero Cebra
 - 1.1.16 Servilletero Tigre
 - 1.1.17 Servilletero Toro
 - 1.1.18 Pasaboquero V
 - 1.1.19 Pasaboquero Cruz
 - 1.1.20 Frutero Rectángulo
 - 1.1.21 Frutero Morado
 - 1.1.22 Frutero Tigre
 - 1.1.23 Frutero Verde
 - 1.1.24 Frutero Rectangular Café
 - 1.1.25 Frutero Azul Iraca
 - 1.1.26 Frutero Cebra
 - 1.1.27 Línea Masajeadores
 - 1.1.28 Línea Servilleteros
 - 1.1.29 Animal Burro (Referente)
 - 1.1.30 Animal Tigre (Referente)
 - 1.1.31 Animal Toro (Referente)
 - 1.1.32 Máscara Toro (Referente)
- 2. Control de Calidad
 - 2.1 Control de calidad definición
 - 2.1.1 Para el artesano
 - 2.1.1.1 Objetivo
 - 2.1.1.2 Requisitos Generales
 - 2.1.1.3 Requerimientos Específicos
 - 2.1.1.4 Toma de muestras y criterios de aceptación y rechazo
 - 2.1.1.4.1 Toma de muestras
 - 2.1.1.4.2 Criterios de Aceptación y Rechazo
 - 2.1.1.5 Determinación de medidas

- 2.1.2 Para el comprador
 - 2.1.2.1 Objetivo
 - 2.1.2.2 Requerimientos Generales
 - 2.1.2.3 Requerimientos Específicos
 - 2.1.2.4 Toma de muestras y criterio de aceptación y rechazo
 - 2.1.2.4.1 Toma de muestras
 - 2.1.2.4.2 Criterio de aceptación y Rechazo
 - 2.1.2.5 Determinación de medidas
- 2.2 Proveedores
- 3. COMERCIALIZACION
 - 3.1 Mercados Sugeridos
 - 3.2 Propuesta de marca, etiqueta y sello de identidad
 - 3.3 Propuesta de empaque
 - 3.4 Propuesta de Embalaje
 - 3.5 Propuesta de Transporte
- CONCLUSIONES
- OBSERVACIONES Y RECOMENDACIONES
- ANEXOS.

INTRODUCCIÓN

La actividad artesanal en el departamento del Atlántico ha estado relacionada de manera directa o indirectamente con la fiesta del carnaval de Barranquilla, que se constituye en la principal festividad de Barranquilla y del departamento y en una de las más importantes y significativas del país. Durante cuatro días los nativos, residentes y visitantes se lanzan a las calles vestidos con trajes coloridos danzando al ritmo de la cumbia, fandango, mapalé, merengue, gaitas y las infaltables papayeras.

Es una celebración popular adornada por la belleza de las mujeres y la alegría de la gente de diferentes razas, orígenes y clases sociales que dan rienda suelta a la rumba y están dispuestos a gozar y a bailar al mismo ritmo. En la batalla de flores, la gran parada, el festival de orquestas o la particular muerte de Joselito Carnaval, el pueblo barranquillero, dentro de su acostumbrada hospitalidad, y amabilidad, integra a conocidos y extraños. No es raro que cualquiera en la calle lo detengan y le ofrezcan un trago de nuestros tradicionales rones, o que lo saquen a bailar en medio del bullicio, el agua, la harina y la música.

El carnaval es al mismo tiempo una fuente generadora de trabajo e ingresos para muchas personas en los meses previos y durante la festividad, la actividad artesanal en el departamento esta en relación directa con ella; pues los artesanos elaboran máscaras de tela, papel, madera, trajes, carrozas y todos aquellos elementos que son propios de esos días de fiesta.

Artesanías de Colombia ha estado involucrada durante muchos años con estas actividades entre ellas con la creación de la feria arte y artesanías del carnaval y con la asesoría permanente de los distintos grupos artesanales en el departamento, en los diferentes oficios que en este se ejecutan.

El presente cuaderno de diseño producción recoge los resultados de la asesoría realizada durante el mes de Noviembre de 2000 en el municipio de Galapa, en el oficio de talla en madera.

Quiero expresar mis más sinceros agradecimientos a todos y cada uno de los artesanos que trabajaron colocando todo su empeño y dedicación para lograr los resultados de esta asesoría y de igual manera por los aportes invaluable no solo en el campo profesional, sino especialmente en el ámbito personal.

La información aquí consignada es el resultado de las experiencias vividas en el trabajo de campo y espero que se constituya en un buen aporte para las comunidades, instituciones y personas interesadas en el trabajo artesanal y comprometidas con el desarrollo del sector y del país.

1. CONTROL DE CALIDAD

1.1 Control de Calidad

El Control de calidad es un procedimiento que debe iniciarse desde el momento mismo en que se está planeando la producción; se deben tener en cuenta las siguientes consideraciones tanto para el artesano como para el comprador.

1.1.1 Para el Artesano

1.1.1.1 Objetivo

Establecer los criterios de calidad que el artesano debe tener en cuenta antes y durante la elaboración de los prototipos y de las piezas en general.

1.1.1.2 Requisitos Generales

- La madera debe cortarse únicamente cuando ha alcanzado pleno desarrollo, pues un árbol demasiado joven; produce madera muy blanda propensa al ataque de hongos e insectos, al mismo tiempo a pandearse y agrietarse.
- La madera se cortara preferiblemente en el período comprendido entre la salida de la luna en el cuarto menguante y la luna nueva, puesto que durante esta fase la actividad del árbol es casi nula.
- Las piezas de madera deberán estar totalmente secas antes de la realización de los trabajos requeridos, puesto que la madera con procesos de secado inadecuados tendera a rajarse ya que su fibra tendera a separarse bajo la acción de la contracción, una vez elaborada la talla.
- La humedad relativa del aire del lugar donde se realiza el proceso de secado de la madera, es importante en el momento en que se va a trabajar, puesto que esto nos indica la probabilidad de tener agrietamientos o rajaduras en el momento en el que la madera se hinche o se contraiga.
- La madera debe secarse en lo posible de manera controlada, para que esta adquiera estabilidad (No presente alteraciones dimensionales)
- Se debe inmunizar la madera con petróleo o humo.
- Las muestras deberán registrarse por las dimensiones de los planos. No es preciso que sean exactas pero deben ser muy aproximadas.
- Al seleccionar la madera se procurara emplear las piezas que presenten homogeneidad en el color ya sea que se empleen tinturas o se deje la madera al natural.
- El acabado debe ser uniforme es decir, no debe presentar irregularidades (Se procurara lijar las piezas siempre en el sentido de la veta de la madera)
- No se aceptaran piezas que presenten manchas producidas por hongos, insectos, ni agrietamientos debidos a defectos del secado.

1.1.1.3 Requerimientos Específicos

- El espesor de las paredes de los elementos tallados no debe ser inferior a 5 mm.
- La base de las piezas debe estar perfectamente nivelada.
- Las piezas deben estar secadas adecuadamente para evitar agrietamiento en los productos finales.
- Las dimensiones generales no deben presentar alteraciones dimensionales mayores de un cm.
- El resultado debe ser semejante en tamaño, forma y detalles a la propuesta.
- Las muestras deben elaborarse en la medida de lo posible de acuerdo con el proceso productivo descrito con anterioridad.
- En los productos que tienen contacto con alimentos no deben utilizarse pinturas que migren o alteren las condiciones organolépticas de los alimentos.
- Los productos no deben pintarse si la madera no esta totalmente seca, puesto esto ocasionara que esta se levante o resquebraje.
- Al empaquetar los productos debe hacerse cuidadosa y adecuadamente para evitar que se levante la pintura y/o que la pintura se raye.

1.1.1.4 Toma de muestras y criterios de aceptación y rechazo

1.1.1.4.1 Toma de muestras

- Cada uno de los productos antes de ser enviado, será evaluado y verificado en muestra física de manera que cumpla con cada uno de los requisitos planteados en los incisos anteriores.

1.1.1.4.2 Criterio de aceptación y rechazo

- Si los lotes no cumplen con uno o más de los requisitos establecidos con anterioridad, los evaluadores de producto podrán rechazar los productos.

1.1.1.5 Determinación de medidas

- Las dimensiones de los productos se manejaran siempre en centímetros (cm) (con flexo metro)
- Las medidas de la muestra pueden tener una tolerancia de 1.0 cm como máximo.
- Las medidas de diámetros y espesores pueden tener una tolerancia máxima de 2 mm.
- Se debe tener en cuenta: Base (Sí la tuviera), dimensiones generales (largo, ancho, alto y diámetros) Estabilidad de la muestra (sí se mantiene de pie apropiadamente)

1.1.2 Para el Comprador

A continuación se plantean los criterios que el comprador debe tomar en consideración para el producto terminado.

1.1.2.1 Objetivo

Establecer los requerimientos mínimos que cada uno de los productos debe cumplir para ser aceptado.

1.1.2.2 Requerimientos Generales

- El producto terminado debe estar perfectamente seco
- Las muestras deben tener las dimensiones especificadas en los planos. Se admiten como variaciones máximas los índices de tolerancia indicados con anterioridad.
- El color de las piezas debe ser homogéneo, ya sea cuando las piezas sean tinturadas o la madera se encuentre en estado natural.
- No se aceptan piezas que presenten manchas por hongos o por insectos. Ni por defectos de la madera que sean notables.
- No se aceptarán piezas rajadas por secado inadecuado.
- No se aceptarán piezas cuyo acabado debe ser uniforme y las superficies suaves y pulidas a menos que se especifique que las piezas se presentarán sin lijado o definidas por el corte de las herramientas.
- Las bases deben estar niveladas

1.1.2.3 Requisitos Específicos

- Las dimensiones generales tendrán una tolerancia de máxima de 0.5 cm.
- El resultado ha de ser similar en dimensiones y forma a la propuesta.
- Los acabados deben ser homogéneos.

1.1.2.3.1 Toma de muestras

- Cada uno de los productos enviados, será revisado en muestra física para verificar que cumpla con los requisitos descritos en el numeral anterior.

1.1.2.3.2 Criterio de aceptación o rechazo

- Si el lote inspeccionado no cumple con uno o más de los criterios establecidos con anterioridad, el producto será rechazado.

1.1.2.4 Determinación de medidas

- Las dimensiones de los productos se manejan en centímetros (cm) con flexo metro.
- Las medidas generales (Largo, ancho, alto y diámetros) tendrán una tolerancia máxima de 1.0 cm.
- La base de las piezas (Si la tuviera) debe tener estabilidad.

1.2 Proveedores

La madera se consiguen en algún volumen en la localidad pero hoy día la mayor parte de la que se utiliza para la elaboración de los productos se obtiene en los aserraderos de Barranquilla.

2. COMERCIALIZACION

La comercialización de la producción se realiza tradicionalmente a través de las siguientes modalidades.

- ***Venta del productor a los intermediarios***

Esta modalidad tiene no un peso significativo en la comercialización de los productos de esta región, las ganancias son significativas para el intermediario

- ***Venta directa del productor al consumidor***

Esta modalidad es la mas generalizada en esta región generalmente se efectúa por encargo directo del cliente. Permite un pago mas justo al productor y crea un lazo entre el cliente y el productor.

- ***Venta por Consignación***

El artesano entrega sus productos y debe esperar hasta que el intermediario comercialice para recibir el dinero correspondiente. Este sistema presenta algunas dificultades ya que la mercancía en algunas ocasiones sufre desperfectos o perdidas o demora en la remuneración o los periodos para el retorno del dinero se hacen excesivamente largos.

- ***Venta de mano de obra***

El artesano recibe del intermediario o del cliente la materia prima necesaria para la elaboración de los productos y este aporta la mano de obra esta modalidad se presenta en algunas ocasiones y en general no es muy común su empleo.

2.1 Mercados Sugeridos

A partir de la información establecida en el análisis de mercado se vislumbran buenas posibilidades para los nuevos productos de talla en madera de Galapa, se puede competir con precio si se logra establecer buenas bases en la

organización de los artesanos, pues se consigue aumentar de manera considerable la capacidad de producción, aunque se debe reforzar los aspectos que tienen que ver con la calidad del producto.

El trabajo desarrollado se ubica dentro de las líneas de mesa y cocina y estudio y oficina.

Este tipo de productos está dirigido fundamentalmente a los almacenes que venden productos artesanales y algunos almacenes de decoración, que están encaminados básicamente a la decoración de casas y apartamentos del segmento medio alto de la población.

2.2 Propuesta de marca, Etiqueta y sello de Identidad

Esta propuesta debe tener en cuenta los siguientes aspectos:

- Ser elaborada en papel reciclado o en un papel de bajo costo.
- Contrastar con el color de los productos
- Contener el código de Barras (Si es posible)
- Contener información como:
 - Nombre del producto
 - Material en que está fabricado (Una breve reseña de las características)
 - Normas de mantenimiento (para lograr una óptima utilización)
 - Lugar de origen (Corregimiento, municipio, departamento, país)
 - La frase: Hecho A Mano

2.3 Propuesta de Empaque

Los productos elaborados en madera en general no son muy frágiles, pero cuando son pequeños se hace necesario la elaboración de un empaque; la unidad de diseño de artesanías de Colombia, a través de la diseñadora María Fernanda Revello desarrolló una propuesta de empaque que fue presentada a los artesanos de Galapa con el propósito de que fuera implementada para la Expoartesanías 2000 (Anexo 1)

2.4 Propuesta de embalaje

Para embalar los productos se recomienda que no se apilen más de 10 productos de la misma referencia, los productos más pequeños se empaquetan dentro de los contenedores grandes y en el momento del transporte se debe procurar apilar los contenedores grandes en la parte de abajo y se vaya organizando por tamaño de lo más grande a lo más pequeño. No se deben comprimir los productos, ya que esto deteriora la estructura y el tinturado, para amortiguar los posibles impactos se sugiere emplear cartón de una cara.

2.5 Propuesta de Transporte

El transporte de los productos se puede hacer en furgón o en camión teniendo en cuenta que estos no pueden estar a la intemperie ya que factores como el sol, el viento y la humedad deterioran la fibra ocasionando por consiguiente el daño y pérdida de los productos.

En el municipio se cuenta con varias empresas de transporte intermunicipal para llevar los productos hasta Barranquilla como son TRANSGALAPA y los colectivos además de las empresas con servicio de entrega de mercancías como DEPRISA y SERVIENTREGA y las empresas de transporte interdepartamental que operan a nivel nacional.



Piezas: Acuña libros	Línea: Escritorio y Oficina	Artesano: Manuel Pertuz Mendoza
Nombre: Burro	Referencia:	
Oficio: Carpintería	Largo(cm):32 Ancho(cm):12 Alto(cm):16	Departamento: Atlántico
Técnica: Talla en Madera	Diámetro(cm):	Peso(gr):650 Localidad: Galapa
Recursos Naturales: Madera	Color: Blanco, rojo, amarillo y azul	Vereda: Casco Urbano
Materia prima: Madera de Ceiba	Certificado Hecho a Mano: <input checked="" type="checkbox"/> Sí <input type="checkbox"/> No	Tipo de Población: Rural

Mercado Objetivo: Clase Media Alta y Alta	Costo:	Precio
Producción/Mes: 25 Unidades/mes	Unitario: \$ 26000	Unitario: \$ 35.000
Empaque: Caja de Cartón y Acetato	P. Mayor: \$ 24500	P. Mayor: \$ 33.500
Embalaje: Caja de Cartón	Empaque: \$450	Empaque: \$450

Observaciones: Pegar muy bien las partes del burro a las bases de madera.
 Las pizas deben estar totalmente secas antes de ser pintadas o cortadas.



Responsable: José Alexis Rentería García Fecha: Diciembre 2000

Sistema de referencia 0804-001 Tipo de ficha: Referente(s) Muestra Línea Empaque

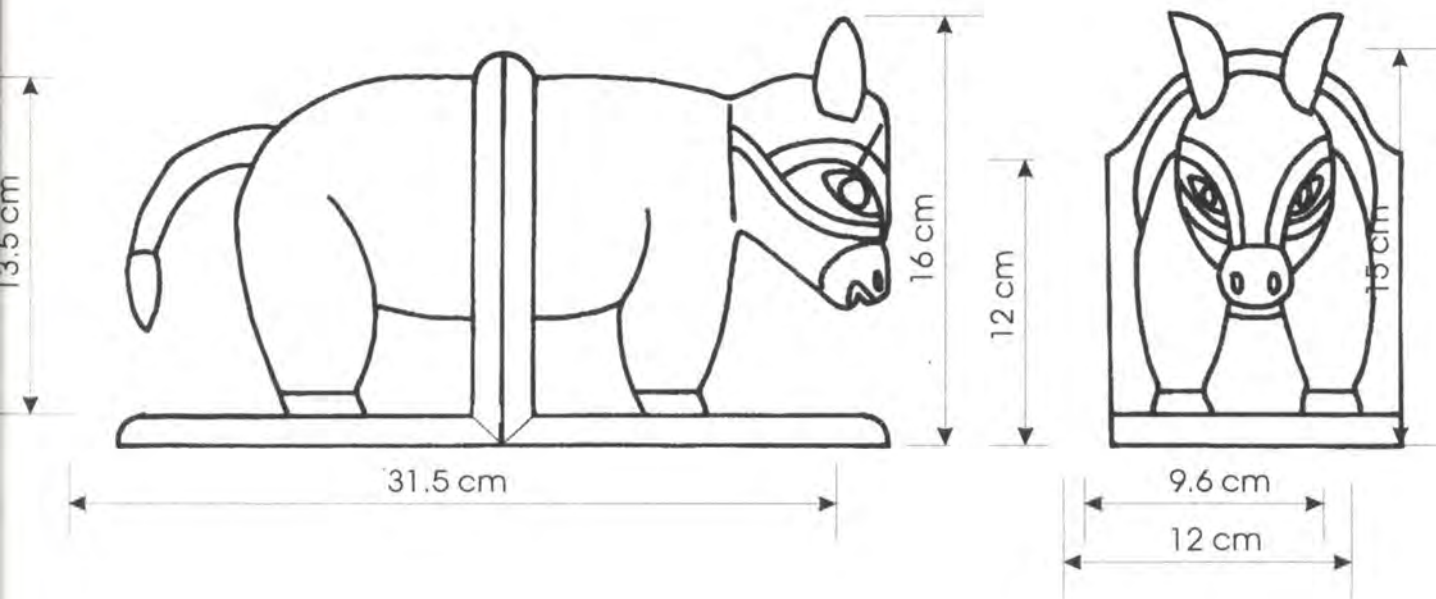

Pieza: Acuñaalibros	Referencia:	Esc.(cm): 1:3	Pl. 1/1
Nombre: Burro	Línea: Estudio y Oficina		
Oficio: Carpintería	Recurso Natural: Madera		
Técnica: Talla en Madera	Materia prima: Madera de Ceiba		

Proceso de producción: Cortar una pieza de madera de ceiba de 32 cm de Largo por 16 cm de ancho por 18 cm de alto. Bosquejar la figura en la Madera, tallar la figura en bruto y después iniciar el proceso de pulido, una vez terminada la pieza. Pulirla con lija de varios calibres. Aplicar sobre esta la base para la pintura y dejar secar. Pintar la figura de color blanco y Decorar con motivos típicos del carnaval. Dejar secar la pieza entre dos y Cuatro días. Una vez seca, cortarla en dos partes iguales y pegar cada una de ellas en su base previamente elaboradas en madera de carreto.

Observaciones: Pegar las partes sobre las bases con cuidado de que no Queden desalineadas.

Responsable: José Alexis Rentería García Fecha: Diciembre 2000

Sistema de ref. 0804-001 Código de región 0208001 Referente(s) Propuesta Muestra Empaque



Piezas: Acuña libros	Línea: Escritorio y Oficina	Artesano: Manuel Pertuz Mendoza
Nombre: Cabra	Referencia:	
Oficio: Carpintería	Largo(cm):30 Ancho(cm):12 Alto(cm):10	Departamento: Atlántico
Técnica: Talla en Madera	Diámetro(cm):	Peso(gr): 750 Localidad: Galapa
Recursos Naturales: Madera	Color: Negro, rojo y amarillo.	Vereda: Casco Urbano
Materia prima: Madera de Ceiba	Certificado Hecho a Mano: <input type="checkbox"/> Sí <input type="checkbox"/> No <input checked="" type="checkbox"/>	Tipo de Población: Rural

Mercado Objetivo: Clase Media Alta y Alta	Costo:	Precio
Producción/Mes: 25 Unidades	Unitario: \$ 26000	Unitario: \$ 35.000
Empaque: Caja de Cartón	P. Mayor: \$ 24500	P. Mayor: \$ 32.000
Embalaje: Caja de Cartón	Empaque: \$ 450	Empaque:

Observaciones: Se deben cortar las piezas con precisión y se deben pegar con firmeza a ambas superficies de la base en cada sección.



Responsable: José Alexis Rentería García Fecha: Diciembre 2000

Sistema de referencia 0804-002 Tipo de ficha: Referente(s) Muestra Línea Empaque

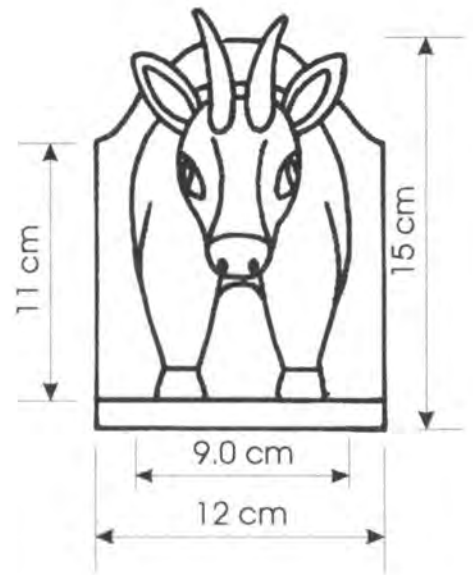
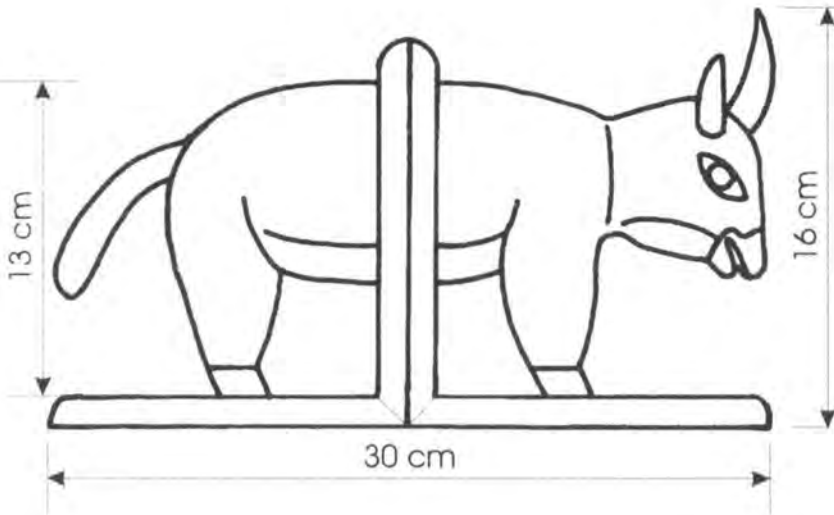

Pieza: Acuña libros	Referencia:	Esc.(cm): 1:4	Pl. 1/1
Nombre: Cabra	Línea: Estudio y Oficina		
Oficio: Carpintería	Recurso Natural: Madera		
Técnica: Talla en Madera	Materia prima: Madera de Ceiba		

Proceso de producción: Cortar una pieza de madera de ceiba de 30 cm de largo por 16 cm de ancho por 18 cm de alto, se bosqueja la figura en la Pieza y se talla hasta que la figura esta totalmente definida. Una vez que la Cabra esta totalmente terminada se pule con lija de varios calibres. Una vez terminada se le aplica la base y se vuelve a pulir, después se pinta con esmalte en los motivos típicos de carnaval. Se deja secar entre 2 y 5 Días. A continuación se corta en dos partes iguales y se monta sobre las Bases elaboradas con anterioridad en madera de carreto. Y se pegan con Pegante compuesto transparente para que no se note la unión.

Observaciones: Se recomienda tener Mucho cuidado en el corte de las Piezas, y en el pegado de las piezas Con sus bases.

Responsable: José Alexis Rentería García Fecha: Diciembre 2000

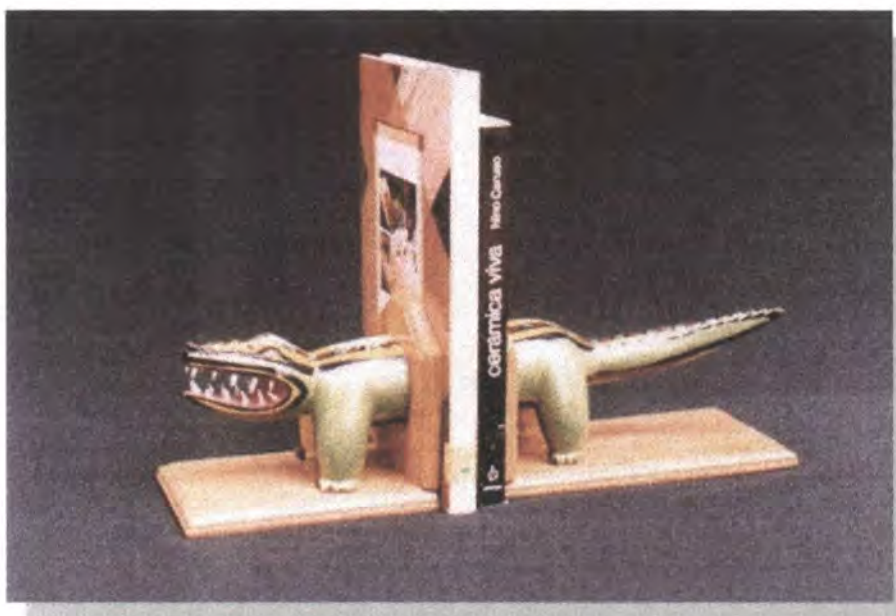

Piezas: Acuña libros	Línea: Escritorio y Oficina	Artesano: Manuel Pertuz Mendoza
Nombre: Caimán	Referencia:	
Oficio: Carpintería	Largo(cm): 38 Ancho(cm): 12 Alto(cm): 13.5	Departamento: Atlántico
Técnica: Talla en Madera	Diámetro(cm):	Peso(gr): 750 Localidad: Galapa
Recursos Naturales: Madera	Color: Verde, rojo y amarillo.	Vereda: Casco Urbano
Materia prima: Madera de Ceiba	Certificado Hecho a Mano: <input checked="" type="checkbox"/> Sí <input type="checkbox"/> No <input type="checkbox"/>	Tipo de Población: Rural

Mercado Objetivo: Clase Media Alta y Alta	Costo:	Precio
Producción/Mes: 25 Unidades	Unitario: \$ 26.000	Unitario: \$ 35.000
Empaque: Caja de Cartón	P. Mayor: \$ 24.500	P. Mayor: \$ 32.000
Embalaje: Caja de Cartón	Empaque: \$ 450	Empaque: \$ 450

Observaciones: Se deben cortar las piezas con precisión y se deben pegar con firmeza a ambas superficies de la base en cada sección.



Responsable: José Alexis Rentería García Fecha: Diciembre 2000

Sistema de referencia 0804-003 Tipo de ficha: Referente(s) Muestra Línea Empaque

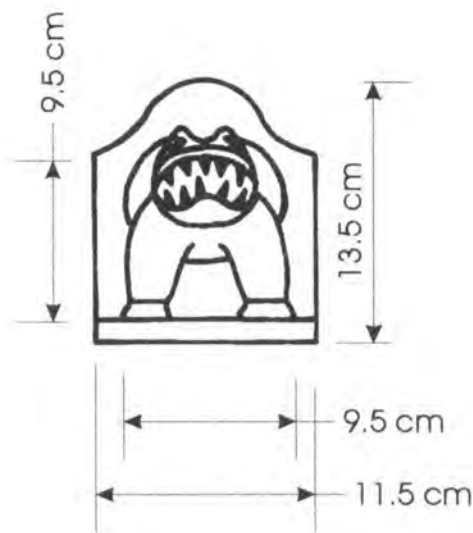
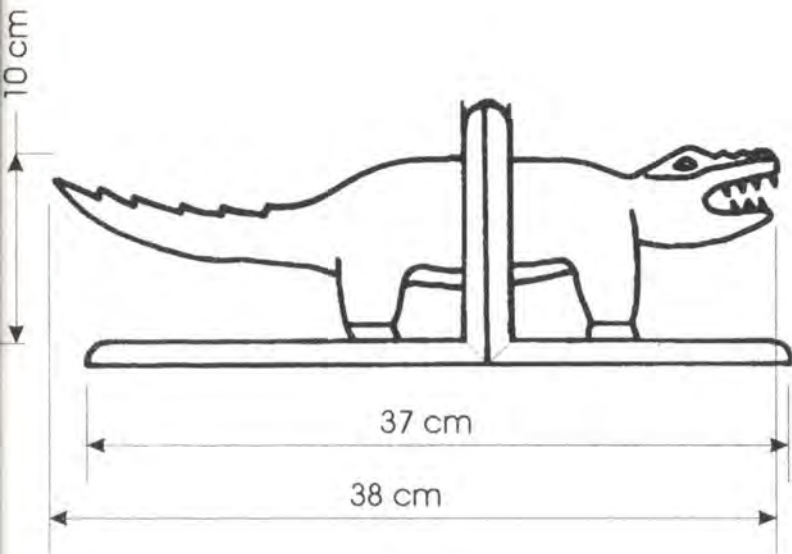

Pieza: Acuña libros	Referencia:	Esc.(cm): 1:4	Pl. 1/1
Nombre: Caimán	Línea: Estudio y Oficina		
Oficio: Carpintería	Recurso Natural: Madera		
Técnica: Talla en Madera	Materia prima: Madera de Ceiba		

Proceso de producción: Cortar una pieza de madera de ceiba de 40 cm de largo por 16 cm de ancho por 18 cm de alto, se bosqueja la figura en la pieza y se talla hasta que la figura está totalmente definida. Una vez que el Caimán está totalmente terminado se pule con lija de varios calibres. Una vez terminada se le aplica la base y se vuelve a pulir, después se pinta con esmalte en los motivos típicos de carnaval. Se deja secar entre 2 y 5 días. A continuación se corta en dos partes iguales y se monta sobre las bases elaboradas con anterioridad en madera de carreto. Y se pegan con pegante compuesto transparente para que no se note la unión.

Observaciones: Se recomienda tener mucho cuidado en el corte de las piezas, y en el pegado de las piezas con sus bases.

Responsable: José Alexis Rentería García Fecha: Diciembre 2000

Sistema de ref. 0 8 0 4 - 0 0 3 Código de región 0 2 0 8 0 0 3 Referente(s) Propuesta Muestra Empaque



Piezas: Acuña libros	Línea: Escritorio y Oficina	Artesano: Manuel Pertuz Mendoza
Nombre: Cebra	Referencia:	
Oficio: Carpintería	Largo(cm):32 Ancho(cm):12 Alto(cm): 16	Departamento: Atlántico
Técnica: Talla en Madera	Diámetro(cm):	Peso(gr): 650 Localidad: Galapa
Recursos Naturales: Madera	Color: Blanco, negro y amarillo.	Vereda: Casco Urbano
Materia prima: Madera de Ceiba	Certificado Hecho a Mano: <input checked="" type="checkbox"/> Sí <input type="checkbox"/> No	Tipo de Población: Rural

Mercado Objetivo: Clase Media Alta y Alta	Costo	Precio
Producción/Mes: 25 Unidades	Unitario: \$ 26.000	Unitario: \$ 35.000
Empaque: Caja de Cartón	P. Mayor: \$ 24.500	P. Mayor: \$ 32.000
Embalaje: Caja de Cartón	Empaque: \$ 450	Empaque: \$ 450

Observaciones: Se deben cortar las piezas con precisión y se deben pegar con firmeza a ambas superficies de la base en cada sección.

Responsable: José Alexis Rentería García Fecha: Diciembre 2000

Sistema de referencia 0804-004 Tipo de ficha: Referente(s) Muestra Línea Empaque

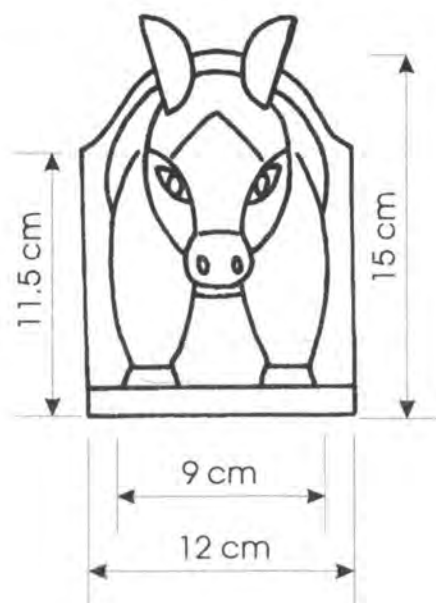
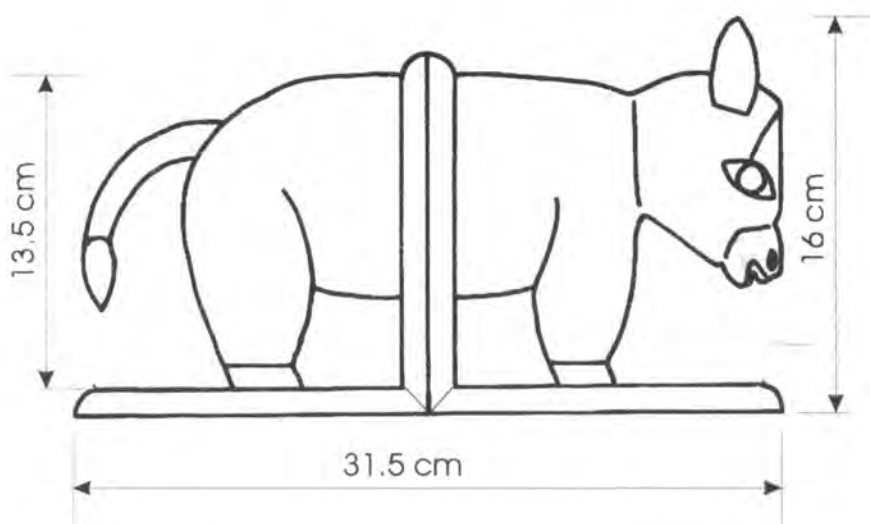

Pieza: Acuña libros	Referencia:	Esc.(cm):1:3	Pl. 1/1
Nombre: Cebra	Línea: Estudio y Oficina		
Oficio: Carpintería	Recurso Natural: Madera		
Técnica: Talla en Madera	Materia prima: Madera de Ceiba		

Proceso de producción: Cortar una pieza de madera de ceiba de 34 cm De largo por 16 cm de ancho por 18 cm de alto, se bosqueja la figura en la Pieza y se talla hasta que la figura esta totalmente definida. Una vez que la Cebra esta totalmente terminada se pule con lija de varios calibres. Una vez terminada se le aplica la base y se vuelve a pulir, después se pinta con esmalte en los motivos típicos de carnaval. Se deja secar entre 2 y 5 Días. A continuación se corta en dos partes iguales y se monta sobre las Bases elaboradas con anterioridad en madera de carreto. Y se pegan con Pegante compuesto transparente para que no se note la unión.

Observaciones: Se recomienda tener Mucho cuidado en el corte de las Piezas, y en el pegado de las piezas Con sus bases.

Responsable: José Alexis Rentería García Fecha: Diciembre 2000

Sistema de ref. 0 8 0 4 - 0 0 4 Código de región 0 2 0 8 0 0 4 Referente(s) Propuesta Muestra Empaque

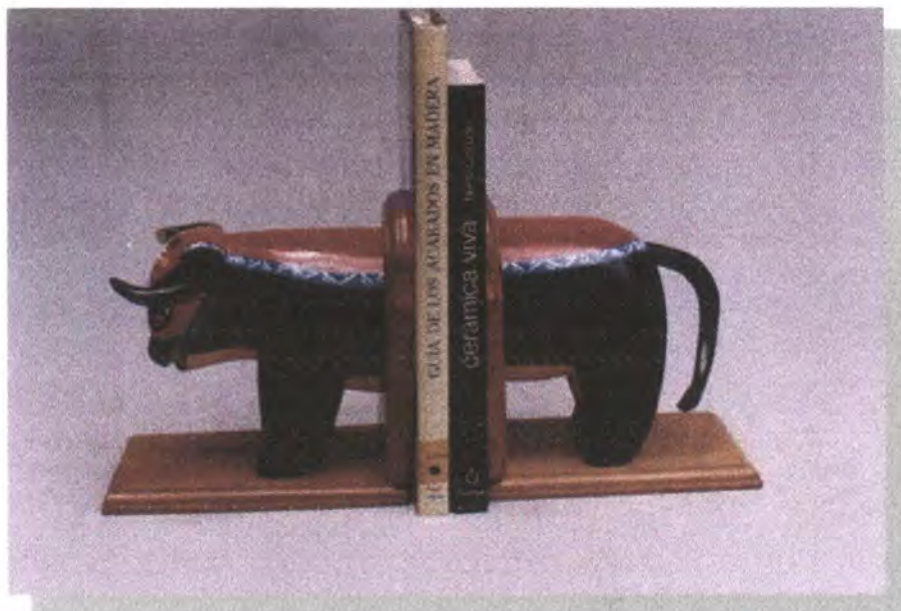

Piezas: Acuñaibros	Línea: Escritorio y Oficina	Artesano: Manuel Pertuz Mendoza
Nombre: Toro	Referencia:	
Oficio: Carpintería	Largo(cm):33 Ancho(cm):12 Alto(cm):17	Departamento: Atlántico
Técnica: Talla en Madera	Diámetro(cm):	Peso(gr): 650 Localidad: Galapa
Recursos Naturales: Madera	Color: Negro y rojo	Vereda: Casco Urbano
Materia prima: Madera de Ceiba	Certificado Hecho a Mano: <input checked="" type="checkbox"/> Sí <input type="checkbox"/> No <input type="checkbox"/>	Tipo de Población: Rural

Mercado Objetivo: Clase Media Alta y Alta	Costo	Precio
Producción/Mes: 25 Unidades	Unitario: \$ 26.000	Unitario: \$ 35.000
Empaque: Caja de Cartón y Acetato	P. Mayor: \$ 24.500	P. Mayor: \$ 32.000
Embalaje: Caja de Cartón	Empaque: \$ 450	Empaque: \$ 450

Observaciones: Se deben cortar las piezas con precisión y se deben pegar con firmeza a ambas superficies de la base en cada sección.



Responsable: José Alexis Rentería García Fecha: Diciembre 2000

Sistema de referencia 0804-005 Tipo de ficha: Referente(s) Muestra Línea Empaque

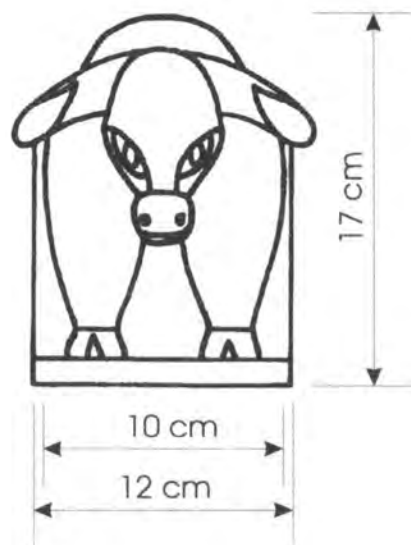
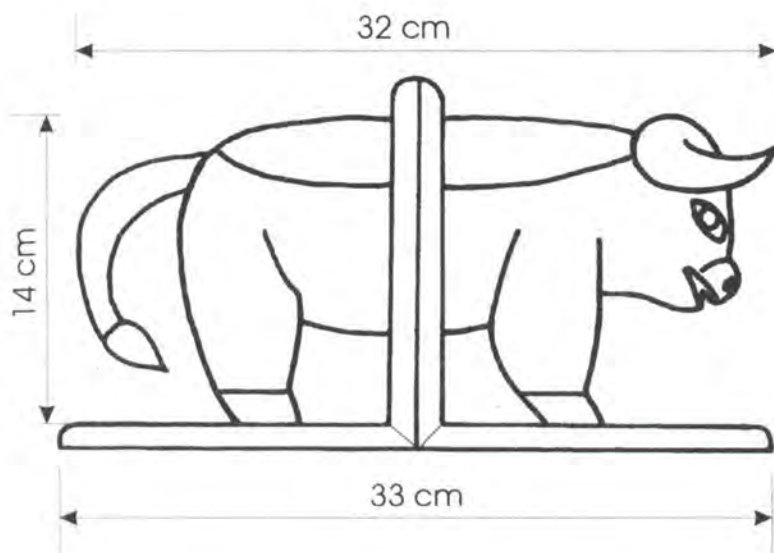

Pieza: Acuña libros	Referencia:	Esc.(cm): 1:4	Pl. 1/1
Nombre: Toro	Línea: Estudio y Oficina		
Oficio: Carpintería	Recurso Natural: Madera		
Técnica: Talla en Madera	Materia prima: Madera de Ceiba		

Proceso de producción: Cortar una pieza de madera de ceiba de 36 cm De largo por 15 cm de ancho por 18 cm de alto, se bosqueja la figura en la Pieza y se talla hasta que la figura esta totalmente definida. Una vez que el Toro esta totalmente terminado se pule con lija de varios calibres. Una vez terminada se le aplica la base y se vuelve a pulir, después se pinta con esmalte en los motivos típicos de carnaval. Se deja secar entre 2 y 5 Días. A continuación se corta en dos partes iguales y se monta sobre las Bases elaboradas con anterioridad en madera de carreto. Y se pegan con Pegante compuesto transparente para que no se note la unión.

Observaciones: Se recomienda tener Mucho cuidado en el corte de las Piezas, y en el pegado de las piezas Con sus bases.

Responsable: José Alexis Rentería García Fecha: Diciembre 2000

Sistema de ref. 0 8 0 4 - 0 0 5 Código de región 0 2 0 8 0 0 5 Referente(s) Propuesta Muestra Empaque



Piezas: Masajeador	Línea: Solaz y Lúdica	Artesano: Jesús Orellano
Nombre: Burro	Referencia: Carnaval	
Oficio: Carpintería	Largo(cm):16 Ancho(cm):12 Alto(cm):12.5	Departamento: Atlántico
Técnica: Talla en Madera	Diámetro(cm):	Peso(gr):150 Localidad: Galapa
Recursos Naturales: Madera	Color: Gris	Vereda: Casco Urbano
Materia prima: Madera de Ceiba	Certificado Hecho a Mano: <input type="checkbox"/> No <input checked="" type="checkbox"/> Sí	Tipo de Población: Rural

Mercado Objetivo: Clase Media Alta y Alta	Costo	Precio
Producción/Mes: 40 Unidades	Unitario: \$ 7.500	Unitario: \$ 12.000
Empaque: No Tiene	P. Mayor: \$ 6.750	P. Mayor: \$ 10.500
Embalaje: No Tiene	Empaque:	Empaque:

Observaciones:

Responsable: José Alexis Rentería García Fecha: Diciembre 2000

Sistema de referencia 0804-006 Tipo de ficha: Referente(s) Muestra Línea Empaque

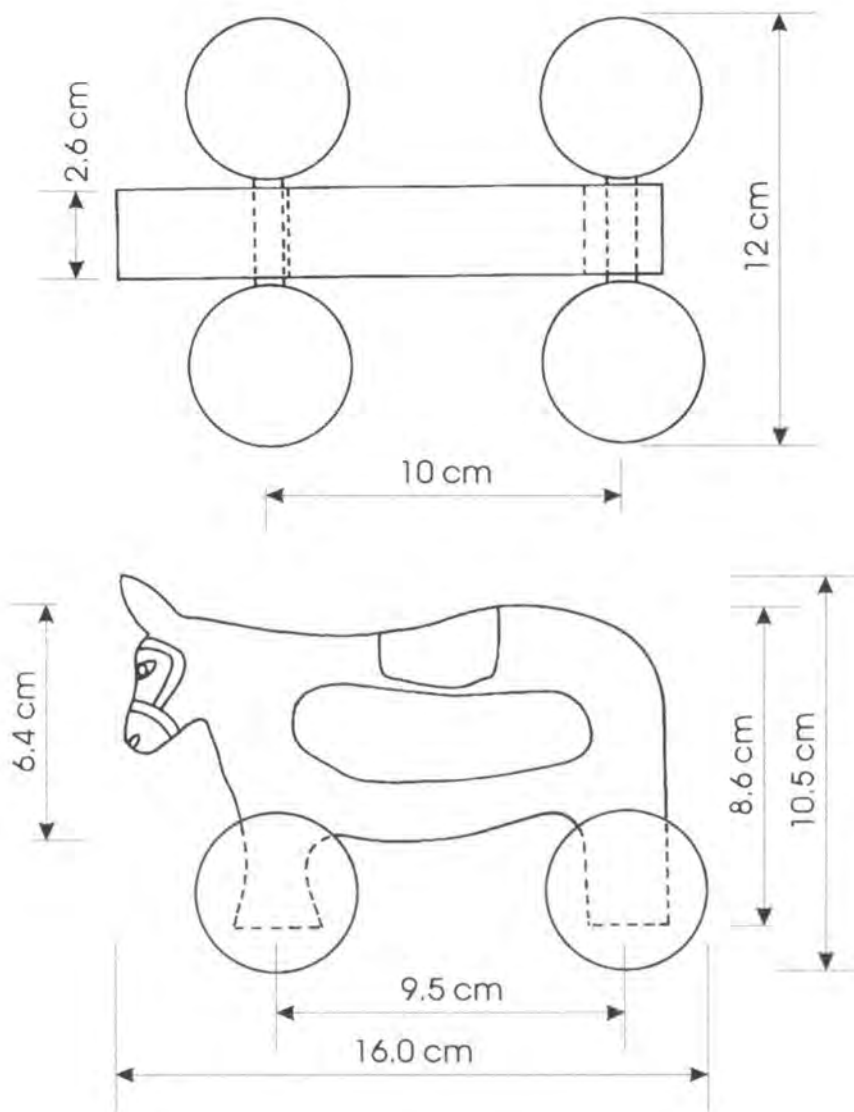

Pieza: Masajeador	Referencia: Carnaval	Esc. (Cm):1:2	Pl. 1/1
Nombre: Burro	Línea: Solaz y Lúdica		
Oficio: Carpintería	Recurso Natural: Madera		
Técnica:Talla en Madera	Materia prima: Madera de Ceiba y Carreto		

Proceso de producción: Cortar un trozo de madera de Ceiba de 16 cm de largo por 2.8 cm de ancho por 10 cm de alto, dibujar sobre las caras la figura del burro y tallar la cara de este, hacer la perforación para la mano Pulir con lija de varios calibres desde la mas gruesa hasta la más delgada, Aplicar mínimo dos capas de base, lijar cuidadosamente y pintar.
 Colocar las bolas previamente elaboradas en madera de carreto pegar con Cola transparente.

Observaciones: Los orificios donde van Las ruedas deben estar perfectamente Centradas.

Responsable: José Alexis Rentería García Fecha: Diciembre 2000

Sistema de ref. 0804 - 006 Código de región 0208006 Referente(s) Propuesta Muestra Empaque



Piezas: Masajeador	Línea: Solaz y Lúdica	Artesano: Jesús Orellano
Nombre: Cabra	Referencia: Carnaval	
Oficio: Carpintería	Largo(cm):17 Ancho(cm):12 Alto(cm):12.5	Departamento: Atlántico
Técnica: Talla en Madera	Diámetro(cm):	Peso(gr): 150 Localidad: Galapa
Recursos Naturales: Madera	Color: Amarillo	Vereda: Casco Urbano
Materia prima: Madera de Ceiba	Certificado Hecho a Mano: <input type="checkbox"/> No <input checked="" type="checkbox"/> Sí	Tipo de Población: Rural

Mercado Objetivo: Clase Media Alta y Alta	Costo:	Precio
Producción/Mes: 40 Unidades/mes	Unitario: \$ 7.500	Unitario: \$ 12.000
Empaque: No Tiene	P. Mayor: \$ 6.500	P. Mayor: \$ 10.500
Embalaje: No Tiene	Empaque:	Empaque:

Observaciones: Las bolas se elaboraran en una madera dura.
 Precio de costo en la localidad y para pedidos mayores de 200 unidades

Responsable: José Alexis Rentería García Fecha: Diciembre 2000

Sistema de referencia 0804-007 Tipo de ficha: Referente(s) Muestra Línea Empaque

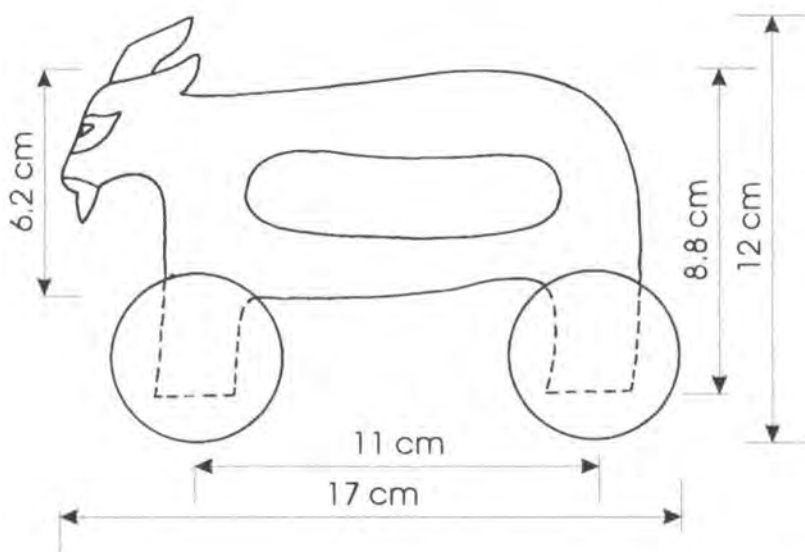
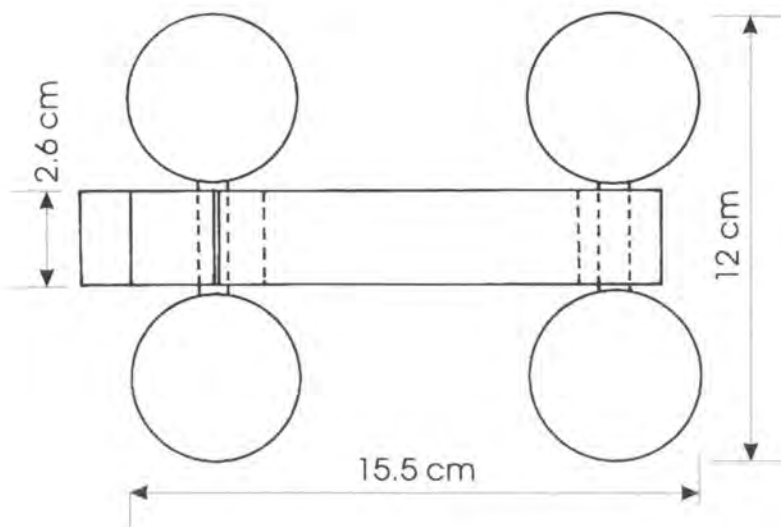

Pieza: Masajeador	Referencia: Carnaval	Esc.(cm): 1:2	Pl. 1/1
Nombre: Cabra	Línea: Solaz y Lúdica		
Oficio: Carpintería	Recurso Natural: Madera		
Técnica: Talla en Madera	Materia prima: Madera de Ceiba y Carreto		

Proceso de producción: Cortar un trozo de madera de Ceiba de 16 cm de largo por 2.8 cm de ancho por 10 cm de alto, dibujar sobre las caras la figura de la cabra y tallar la cara de esta, hacer la perforación para la Mano pulir con lija de varios calibres desde la más gruesa hasta la más Delgada, aplicar mínimo dos capas de base, lijar cuidadosamente y pintar. Colocar las bolas previamente elaboradas en madera de carreto pegar con Cola transparente.

Observaciones: Los orificios donde van Las ruedas deben estar perfectamente Centradas.

Responsable: José Alexis Rentería García Fecha: Diciembre 2000

Sistema de ref. 0804 - 007 Código de región 0208007 Referente(s) Propuesta Muestra Empaque

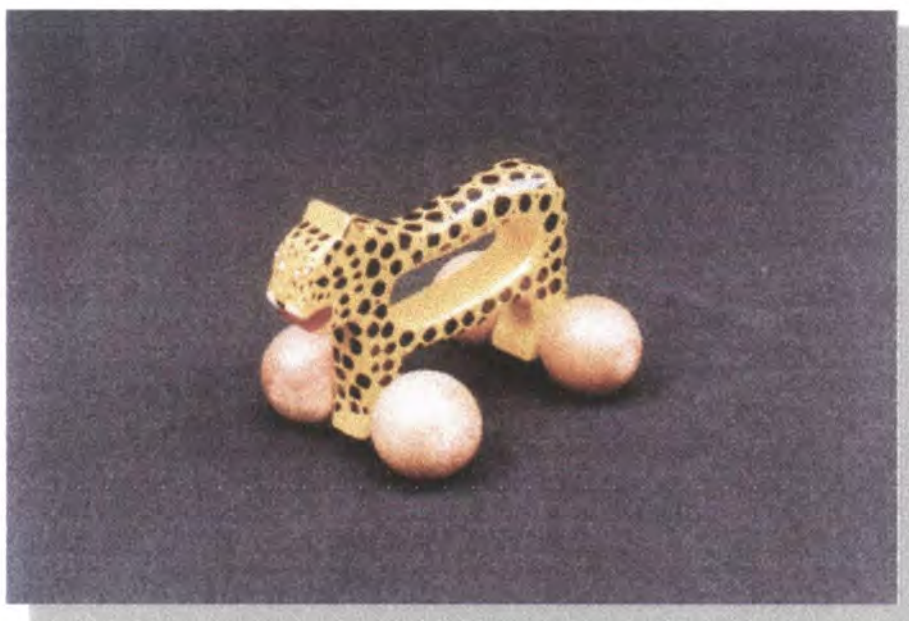

Piezas: Masajeador	Línea: Solaz y Lúdica	Artesano: Jesús Orellano
Nombre: Tigre	Referencia: carnaval	
Oficio: Carpintería	Largo(cm):17 Ancho(cm):12 Alto(cm):12.5	Departamento: Atlántico
Técnica: Talla en Madera	Diámetro(cm):	Peso(gr):150 Localidad: Galapa
Recursos Naturales: Madera	Color: Amarillo y Negro	Vereda: Casco Urbano
Materia prima: Madera de Ceiba	Certificado Hecho a Mano: <input type="checkbox"/> Sí <input type="checkbox"/> No <input checked="" type="checkbox"/>	Tipo de Población: Rural

Mercado Objetivo: Clase Media Alta y Alta	Costo:	Precio
Producción/Mes: 40 Unidades/mes	Unitario: \$ 7.500	Unitario: \$ 12.000
Empaque: No Tiene	P. Mayor \$ 6.500:	P. Mayor: \$ 10.500
Embalaje: No Tiene	Empaque:	Empaque:

Observaciones:

Responsable: José Alexis Rentería García Fecha: Diciembre 2000

Sistema de referencia 0804-008 Tipo de ficha: Referente(s) Muestra Línea Empaque

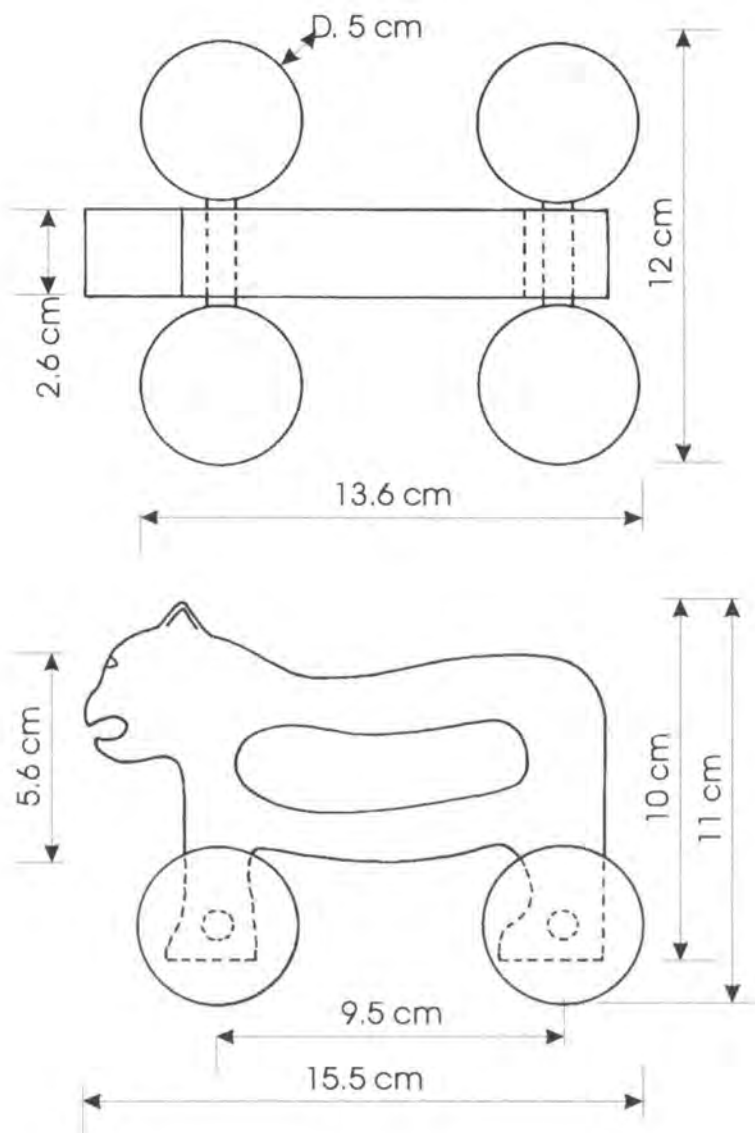

Pieza: Masajeador	Referencia:	Esc.(cm): 1:2	Pl. 1/1
Nombre: Tigre	Línea: Solaz y Lúdica		
Oficio: Carpintería	Recurso Natural: Madera		
Técnica: Talla en Madera	Materia prima: Madera de Ceiba y Carreto		

Proceso de producción: Cortar un trozo de madera de Ceiba de 16 cm de De largo por 2.8 cm de ancho por 10 cm de alto, dibujar sobre las caras la La figura del tigre y tallar la cara de esta, hacer la perforación para la Mano pulir con lija de varios calibres desde la mas gruesa hasta la más Delgada,, aplicar mínimo dos capas de base, lijar cuidadosamente y pintar. Colocar las bolas previamente elaboradas en madera de carreto pegar con Cola transparente.

Observaciones: Los orificios donde van Las ruedas deben estar perfectamente Centradas.

Responsable: José Alexis Rentería García Fecha: Marzo 2000

Sistema de ref. 0804 - 008 Código de región 0208008 Referente(s) Propuesta Muestra Empaque

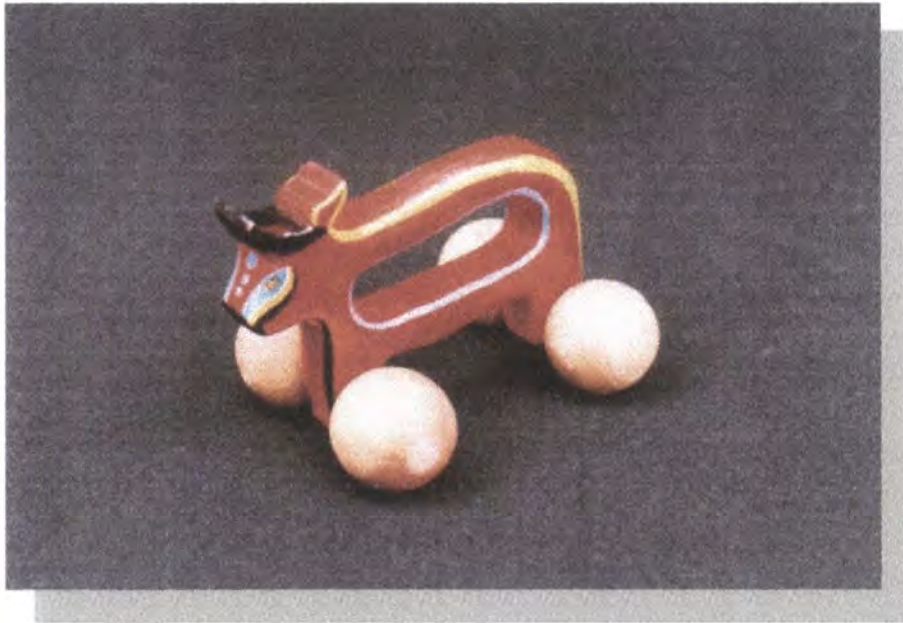

Piezas: Masajeador	Línea: Solaz y Lúdica	Artesano: Jesús Orellano
Nombre: Toro	Referencia: Carnaval	
Oficio: Carpintería	Largo(cm):14 Ancho(cm):12 Alto(cm):9.5	Departamento: Atlántico
Técnica: Talla en Madera	Diámetro(cm):	Peso(gr):150 Localidad: Galapa
Recursos Naturales: Madera	Color: Rojo	Vereda: Casco Urbano
Materia prima: Madera de Ceiba	Certificado Hecho a Mano: Sí <input type="checkbox"/> No <input checked="" type="checkbox"/>	Tipo de Población: Rural

Mercado Objetivo: Clase Media Alta y Alta	Costo	Precio
Producción/Mes: 40 Unidades	Unitario: \$ 7.500	Unitario: \$ 12.000
Empaque: No Tiene	P. Mayor: \$ 6.500	P. Mayor: \$ 10.500
Embalaje: No Tiene	Empaque:	Empaque:

Observaciones:

Responsable: José Alexis Rentería García Fecha: Diciembre 2000

Sistema de referencia 0804-009 Tipo de ficha: Referente(s) Muestra Línea Empaque

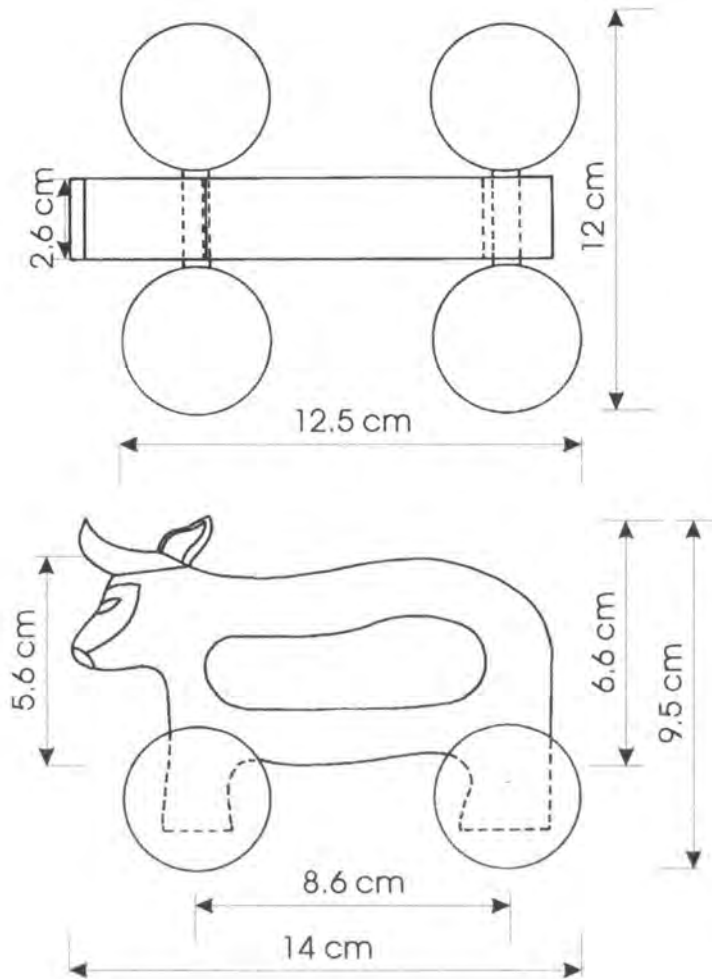

Pieza: Masajeador	Referencia:	Esc.(cm): 1:2	Pl. 1/1
Nombre: Toro	Línea: Solaz y Lúdica		
Oficio: Carpintería	Recurso Natural: Madera		
Técnica: Talla en Madera	Materia prima: Madera de Ceiba y Carreto		

Proceso de producción: Cortar un trozo de madera de Ceiba de 16 cm de largo por 2.8 cm de ancho por 10 cm de alto, dibujar sobre las caras la figura del toro y tallar la cara de esta, hacer la perforación para la Mano pulir con lija de varios calibres desde la mas gruesa hasta la más Delgada,, aplicar mínimo dos capas de base, lijar cuidadosamente y pintar. Colocar las bolas previamente elaboradas en madera de carreto pegar con Cola transparente.

Observaciones: Los orificios donde van Las ruedas deben estar perfectamente Centradas.

Responsable: José Alexis Rentería García Fecha: Diciembre 2000

Sistema de ref. 0804-009 Código de región 0208009 Referente(s) Propuesta Muestra Empaque



Piezas: Pasaboquero	Línea: Mesa y Cocina	Artesano: Jesús Orellano
Nombre: Cebra	Referencia:	
Oficio: Carpintería	Largo(cm):30 Ancho(cm):17Alto(cm): 5	Departamento: Atlántico
Técnica: Talla en Madera	Diámetro(cm):	Peso(gr): 650 Localidad: Galapa
Recursos Naturales: Madera	Color: Madera al natura y pintadal	Vereda: Casco Urbano
Materia prima: Madera de Roble	Certificado Hecho a Mano: <input type="checkbox"/> Sí <input type="checkbox"/> No <input checked="" type="checkbox"/>	Tipo de Población: Rural

Mercado Objetivo: Clase Media Alta y Alta	Costo	Precio
Producción/Mes: 40 Unidades	Unitario: \$11.500	Unitario: \$ 15.000
Empaque: No tiene	P. Mayor: \$ 10.500	P. Mayor: \$ 14.000
Embalaje: No tiene	Empaque:	Empaque:

Observaciones: La cera de abejas debe aplicarse de manera pareja sobre la superficie y pulirse hasta obtener buen brillo.



Responsable: José Alexis Rentería García Fecha: Diciembre 2000

Sistema de referencia 0804-010 Tipo de ficha: Referente(s) Muestra Línea Empaque

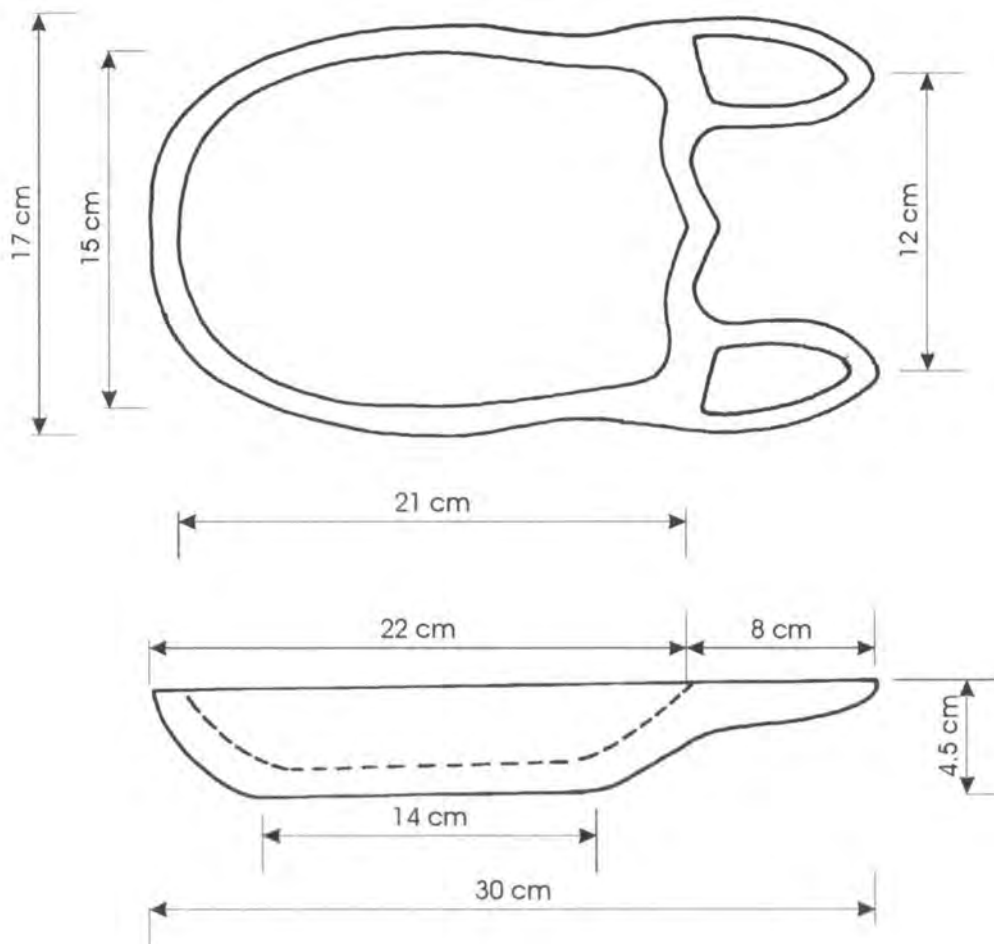

Pieza: Pasaboquero	Referencia:	Esc.(cm): 1:3	Pl. 1/1
Nombre: Cebra	Línea: Mesa y Cocina		
Oficio: Carpintería	Recurso Natural: Madera		
Técnica: Talla en Madera	Materia prima: Madera de Nogal		

Proceso de producción: Cortar un trozo de madera de roble de 33 cm de largo por 33 cm de ancho por 6 cm de alto, dibujar la forma del pasabo-
 quero sobre una de las caras de la pieza y empezar a definir la figura.
 Cuando ya se tiene la pieza en bruto empezar a pulir con lija de varios
 Calibres, una vez se ha terminado y la pieza se encuentra totalmente pulida
 Aplicar dos capas de sellador para madera y lijar nuevamente.
 Finalmente aplicar varias capas de cera de abejas, procurando que las
 Capas no formen grumos y puliendo hasta obtener un brillo uniforme.

Observaciones: Las superficies internas
 Deben limpiarse con un trapo humedo
 No se debe mojar la pieza Totalmente.

Responsable: José Alexis Rentería García Fecha: Diciembre 2000



Piezas: Pasaboquero	Línea: Mesa y Cocina	Artésano: Jesús Orellano
Nombre: Toro	Referencia:	
Oficio: Carpintería	Largo(cm):31 Ancho(cm):27Alto(cm): 5	Departamento: Atlántico
Técnica: Talla en Madera	Diámetro(cm):	Peso(gr): 850 Localidad: Galapa
Recursos Naturales: Madera	Color: Azul, Negro y Verde	Vereda: Casco Urbano
Materia prima: Madera de Nogal	Certificado Hecho a Mano: Sí <input type="checkbox"/> No <input checked="" type="checkbox"/>	Tipo de Población: Rural

Mercado Objetivo: Clase Media Alta y Alta	Costo	Precio
Producción/Mes: 40 Unidades	Unitario: \$ 11.500	Unitario: \$ 15.000
Empaque: No tiene	P. Mayor: \$ 10.500	P. Mayor: \$ 14.000
Embalaje: No tiene	Empaque:	Empaque:

Observaciones: La cera de abejas debe aplicarse de manera pareja sobre la superficie y pulirse hasta obtener buen brillo.

Responsable: José Alexis Rentería García Fecha: Diciembre 2000

Sistema de referencia 0804-011 Tipo de ficha: Referente(s) Muestra Línea Empaque

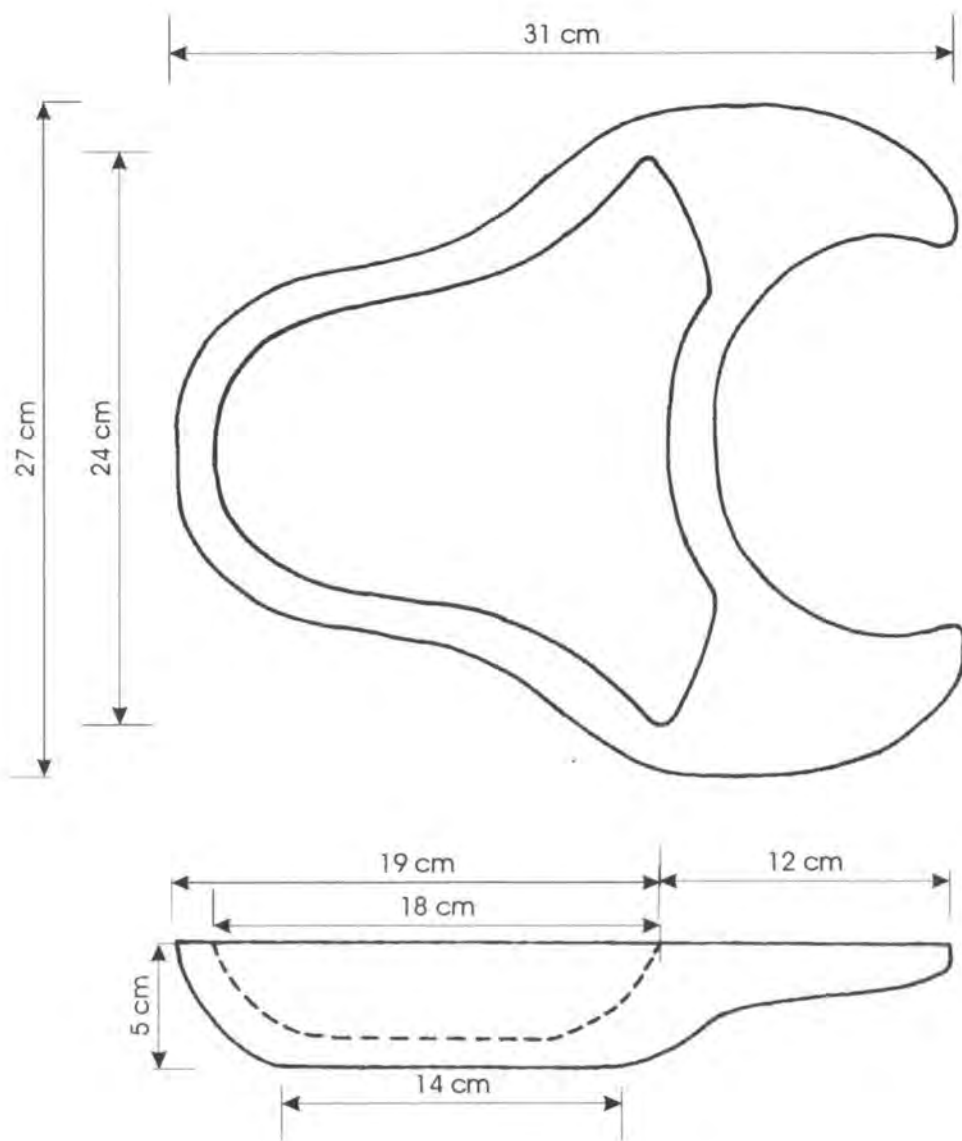

Pieza: Pasaboquero	Referencia:	Esc.(cm): 1:3	Pl. 1/1
Nombre: Toro	Línea: Mesa y Cocina		
Oficio: Carpintería	Recurso Natural: Madera		
Técnica: Talla en Madera	Materia prima: Madera de Nogal		

Proceso de producción: Cortar un trozo de madera de roble de 33 cm de largo por 29 cm de ancho por 6 cm de alto, dibujar la forma del pasaboquero sobre una de las caras de la pieza y empezar a definir la figura. Cuando ya se tiene la pieza en bruto empezar a pulir con lija de varios Calibres, una vez se ha terminado y la pieza se encuentra totalmente pulida Aplicar dos capas de sellador para madera y lijar nuevamente. Finalmente aplicar varias capas de cera de abejas, procurando que las Capas no formen grumos y puliendo hasta obtener un brillo uniforme.

Observaciones: Las superficies deben limpiarse con un trapo humedo. No debe usarse disolventes, ni lavar Mojando totalmente con jabón.

Responsable: José Alexis Rentería García Fecha: Diciembre 2000

Sistema de ref. 0 8 0 4 - 0 1 1 Código de región 0 2 0 8 0 1 1 Referente(s) Propuesta Muestra Empaque

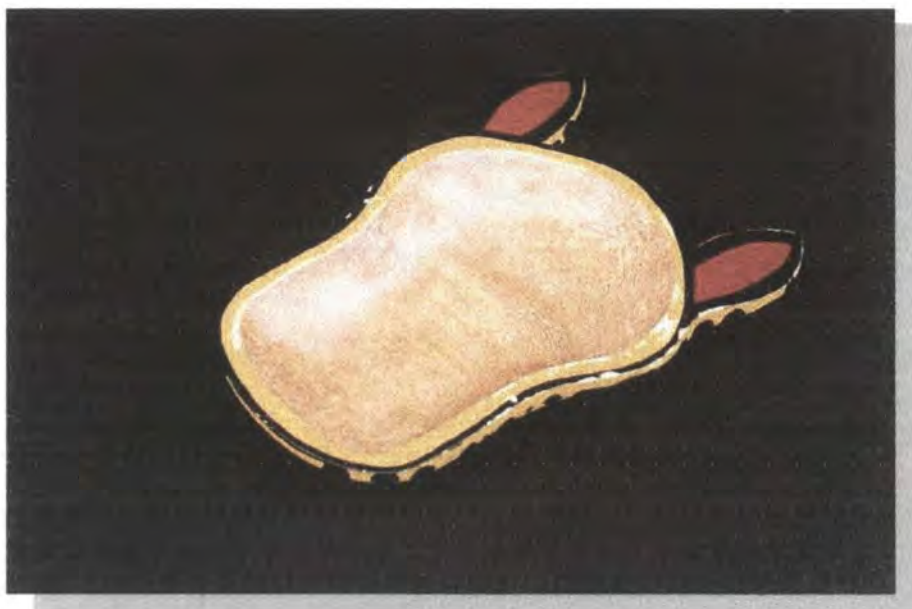

Piezas: Pasaboquero	Línea: Mesa y Cocina	Artesano: Jesús Orellano
Nombre: Tigre	Referencia:	
Oficio: Carpintería	Largo(cm):32 Ancho(cm):23Alto(cm): 5	Departamento: Atlántico
Técnica: Talla en Madera	Diámetro(cm):	Peso(gr): 650 Localidad: Galapa
Recursos Naturales: Madera	Color: Amarillo, Negro, Naturall	Vereda: Casco Urbano
Materia prima: Madera de Nogal	Certificado Hecho a Mano: Sí <input type="checkbox"/> No <input checked="" type="checkbox"/>	Tipo de Población: Rural

Mercado Objetivo: Clase Media Alta y Alta	Costo	Precio
Producción/Mes: 40 Unidades	Unitario: \$ 11.500	Unitario: \$ 15.000
Empaque: No tiene	P. Mayor: \$ 10.500	P. Mayor: \$ 14.000
Embalaje: No tiene	Empaque:	Empaque:

Observaciones: La cera de abejas debe aplicarse de manera pareja sobre la superficie y pulirse hasta obtener buen brillo.

Responsable: José Alexis Rentería García Fecha: Diciembre 2000

Sistema de referencia 0 8 0 4 - 0 1 2 Tipo de ficha: Referente(s) Muestra Línea Empaque

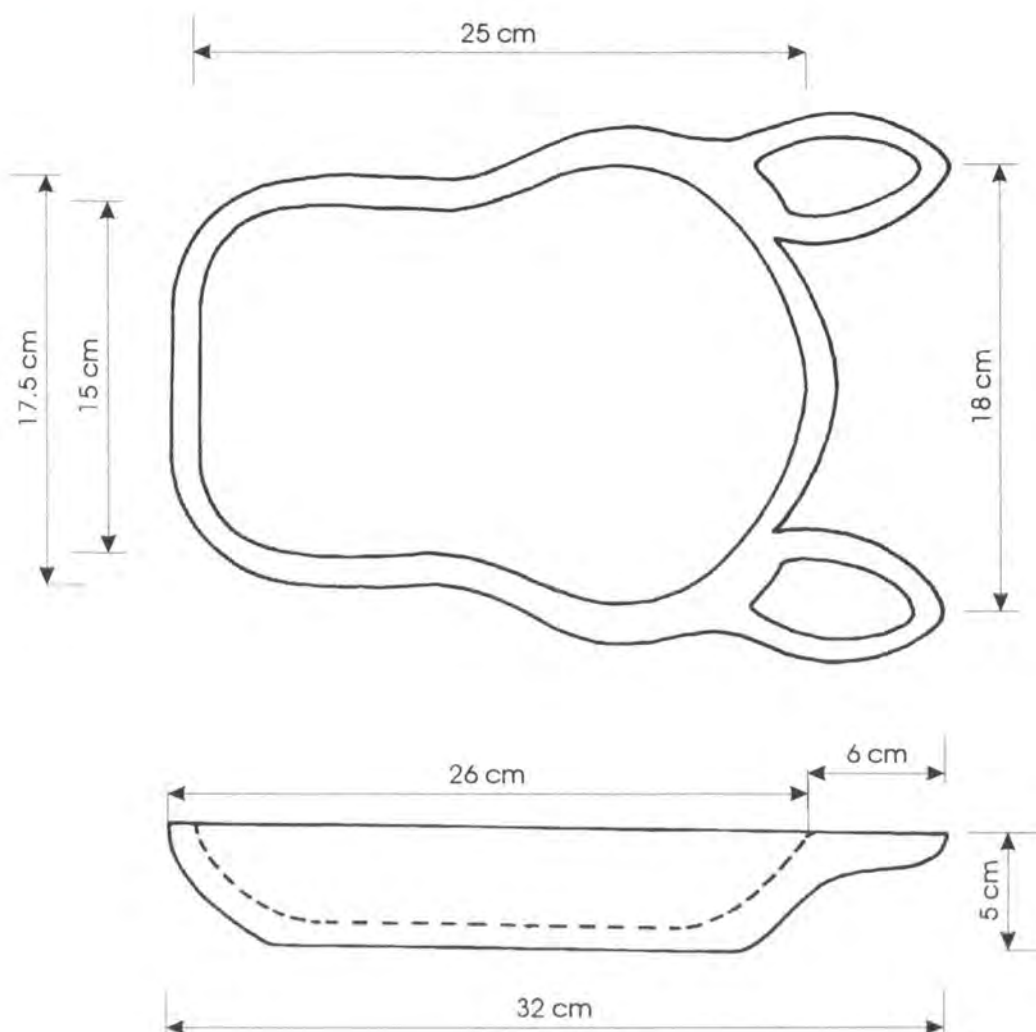

Pieza: Pasaboquero	Referencia:	Esc.(cm): 1:3	Pl. 1/1
Nombre: Tigre	Línea: Mesa y Cocina		
Oficio: Carpintería	Recurso Natural: Madera		
Técnica: Talla en Madera	Materia prima: Madera de Nogal		

Proceso de producción: Cortar un trozo de madera de roble de 35 cm de largo por 26 cm de ancho por 6 cm de alto, dibujar la forma del pasaboquero sobre una de las caras de la pieza y empezar a definir la figura. Cuando ya se tiene la pieza en bruto empezar a pulir con lija de varios Calibres, una vez se ha terminado y la pieza se encuentra totalmente pulida Aplicar dos capas de sellador para madera y lijar nuevamente. Finalmente aplicar varias capas de cera de abejas, procurando que las Capas no formen grumos y puliendo hasta obtener un brillo uniforme.

Observaciones: Las superficies deben Lavarse con un trapo humedo
 No lavar con detergentes fuertes ni
 Lavar con agua en totalidad

Responsable: José Alexis Rentería García Fecha: Diciembre 2000



Piezas: Servilletero	Línea: Mesa y Cocina	Artisano: Abraham Berdugo
Nombre: Burro	Referencia:	
Oficio: Carpintería	Largo(cm):21 Ancho(cm):7 Alto(cm):11	Departamento: Atlántico
Técnica: Talla en Madera	Diámetro(cm):	Peso(gr):50
Recursos Naturales: Madera	Color: Gris y blanco	Vereda: Casco Urbano
Materia prima: Madera de Ceiba	Certificado Hecho a Mano: <input type="checkbox"/> Sí <input type="checkbox"/> No <input checked="" type="checkbox"/>	Tipo de Población: Rural

Mercado Objetivo: Clase Media Alta y Alta	Costo	Precio
Producción/Mes: 40 Unidades	Unitario: \$ 10.000	Unitario: \$ 13.000
Empaque: No tiene	P. Mayor: \$ 9.250	P. Mayor: \$ 11.500
Embalaje: No tiene	Empaque:	Empaque:

Observaciones: Mucho cuidado con las orejas y colas de los burros.

Responsable: José Alexis Rentería García Fecha: Diciembre 2000

Sistema de referencia 0804-013 Tipo de ficha: Referente(s) Muestra Línea Empaque

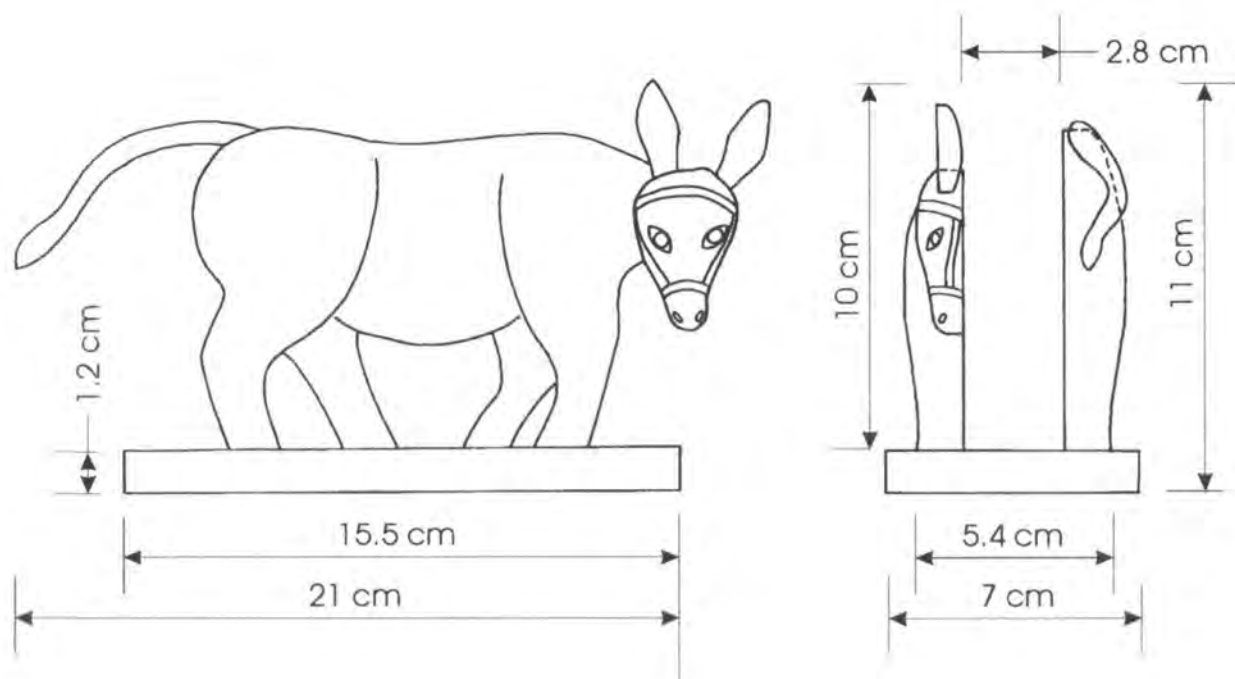

Pieza: Servilletero	Referencia:	Esc. (cm): 1:2	Pl. 1/1
Nombre: Burro	Línea: Mesa y Cocina		
Oficio: Carpintería	Recurso Natural: Madera		
Técnica: Talla en Madera	Materia prima: Madera de Ceiba		

Proceso de producción: Cortar un trozo de madera de Ceiba de 18 cm de largo por 14 cm de alto por 9 cm de ancho, bosquejar la figura sobre ambas caras del bloque mirando para el mismo sentido. Tallar las figuras y pulirlas con lijas de diferentes calibres, cortar por el centro del bloque a 1.4 cm a lado y lado de este, dejando un espesor de 1 cm por cara, pulir cada una de ellas aplicar mínimo dos capas de base; dejar secar adecuadamente y pintar la pieza con los colores típicos del burro de Carnaval.

Observaciones: Se debe tener mucho cuidado con las colas y orejas de los Burros.

Responsable: José Alexis Rentería García Fecha: Diciembre 2000

Sistema de ref. 0804-013 Código de región 0208013 Referente(s) Propuesta Muestra Empaque



Piezas: Servilletero	Línea: Mesa y Cocina	Artesano: Abraham Berdugo
Nombre: Cabra	Referencia:	
Oficio: Carpintería	Largo(cm):17 Ancho(cm):7 Alto(cm):11	Departamento: Atlántico
Técnica: Talla en Madera	Diámetro(cm):	Peso(gr):50
Recursos Naturales: Madera	Color: Amarilla y Rojo	Localidad: Galapa
Materia prima: Madera de Ceiba	Certificado Hecho a Mano: <input type="checkbox"/> Sí <input type="checkbox"/> No <input checked="" type="checkbox"/>	Vereda: Casco Urbano
		Tipo de Población: Rural

Mercado Objetivo: Clase Media Alta y Alta	Costo:	Precio
Producción/Mes: 40 Unidades	Unitario: \$ 10.000	Unitario: \$ 13.000
Empaque: No tiene	P. Mayor: \$ 9.250	P. Mayor: \$ 10.500
Embalaje: No tiene	Empaque:	Empaque:

Observaciones: Mucho cuidado con las orejas y cuernos de las cabras.

Responsable: José Alexis Rentería García Fecha: Diciembre 2000

Sistema de referencia 0 8 0 4 - 0 1 4 Tipo de ficha: Referente(s) Muestra Línea Empaque

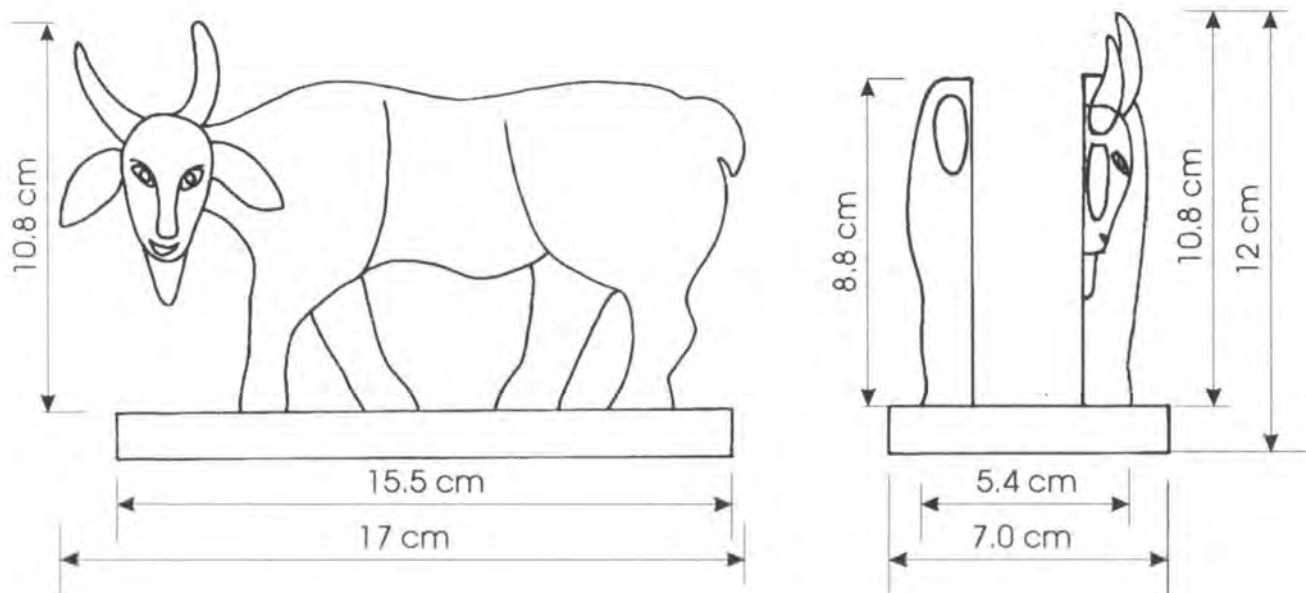

Pieza: Servilletero	Referencia:	Esc. (Cm): 1:2	Pl. 1/1
Nombre: Cabra	Línea: Mesa y Cocina		
Oficio: Carpintería	Recurso Natural: Madera		
Técnica: Talla en Madera	Materia prima: Madera de Ceiba		

Proceso de producción: Cortar un trozo de madera de Ceiba de 18 cm de largo por 14 cm de alto por 9 cm de ancho, bosquejar la figura sobre ambas caras del bloque mirando para el mismo sentido. Tallar las figuras y pulirlas con lijas de diferentes calibres, cortar por el centro del bloque a 1.4 cm a lado y lado de este, dejando un espesor de 1 cm por cara, pulir cada una de ellas a palicar mínimo dos capas de base; dejar secar adecuadamente y pintar la pieza con los colores típicos de la cabra de carnaval.

Observaciones: Se debe tener mucho cuidado con las colas y orejas de los Burros.
 No lavar con detergente o disolvente
 Limpiar con trapo húmedo.

Responsable: José Alexis Rentería García Fecha: Diciembre 2000

Sistema de ref. 0 8 0 4 - 0 1 4 Código de región 0 2 0 8 0 1 4 Referente(s) Propuesta Muestra Empaque



Piezas: Servilletero	Línea: Mesa y Cocina	Artesano: Abraham Berdugo
Nombre: Cebra	Referencia:	
Oficio: Carpintería	Largo(cm):21 Ancho(cm):7 Alto(cm):10	Departamento: Atlántico
Técnica: Talla en Madera	Diámetro(cm):	Peso(gr):50
Recursos Naturales: Madera	Color: Negro, Blanco y Verde	Localidad: Galapa
Materia prima: Madera de Ceiba	Certificado Hecho a Mano: Sí <input type="checkbox"/> No <input checked="" type="checkbox"/>	Vereda: Casco Urbano
		Tipo de Población: Rural

Mercado Objetivo: Clase Media Alta y Alta	Costo	Precio
Producción/Mes: 40 Unidades	Unitario: \$ 10.000	Unitario: \$ 13.000
Empaque: No tiene	P. Mayor: \$ 9.250	P. Mayor: \$ 10.500
Embalaje: No tiene	Empaque:	Empaque:

Observaciones: Mucho cuidado as orejas y colas de las cebras.



Responsable: José Alexis Rentería García Fecha: Diciembre 2000

Sistema de referencia 0804-015 Tipo de ficha: Referente(s) Muestra Línea Empaque

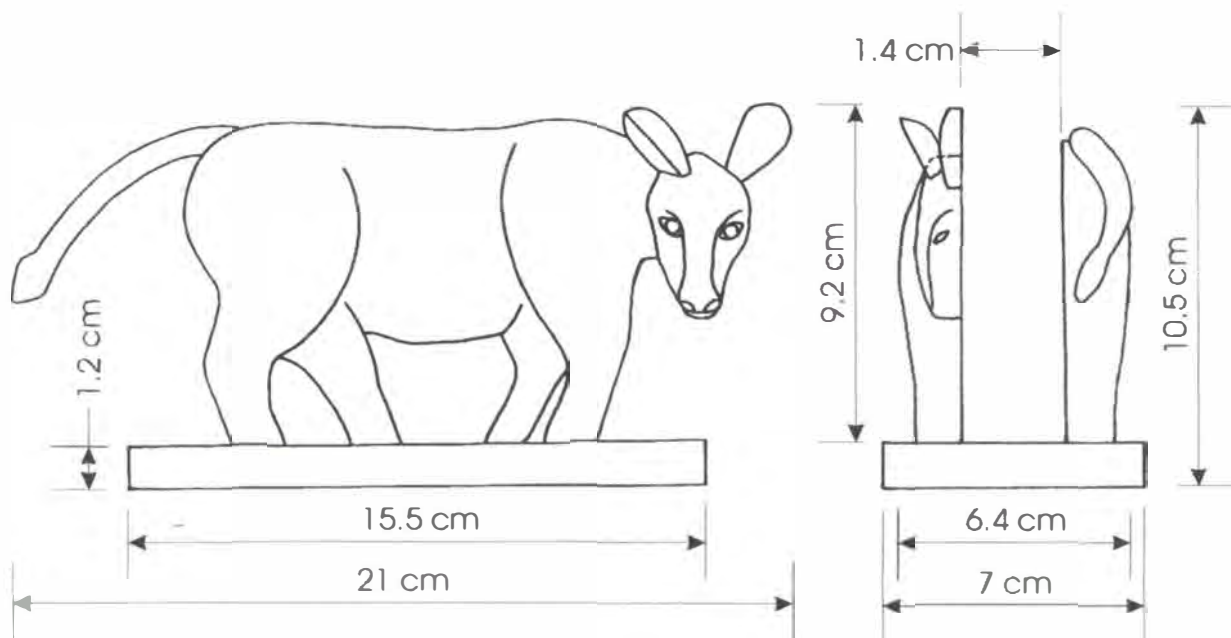

Pieza: Servilletero	Referencia:	Esc. (Cm): 1:2	Pl. 1/1
Nombre: Cebra	Línea: Mesa y Cocina		
Oficio: Carpintería	Recurso Natural: Madera		
Técnica: Talla en Madera	Materia prima: Madera de Ceiba		

Proceso de producción: Cortar un trozo de madera de Ceiba de 18 cm de Largo por 14 cm de alto por 9 cm de ancho, bosquejar la figura sobre Ambas caras del bloque mirando para el mismo sentido. Tallar las figuras y Pulirlas con lijas de diferentes calibres, cortar por el centro del bloque a 1.4 Cm a lado y lado de este, dejando un espesor de 1cm por cara, pulir Cada una de ellas a palicar mínimo dos capas de base; dejar secar Adecuadamente y pintar la pieza con los colores típicos de la cebra de carnaval.

Observaciones: Se debe tener mucho Cuidado con las colas y orejas de la Cebra..

Responsable: José Alexis Rentería García Fecha: Diciembre 2000

Sistema de ref. 0 8 0 4 - 0 1 5 Código de región 0 2 0 8 0 1 5 Referente(s) Propuesta Muestra Empaque



Piezas: Servilletero	Línea: Mesa y Cocina	Artisano: Abraham Berdugo
Nombre: Tigre	Referencia:	
Oficio: Carpintería	Largo(cm):17 Ancho(cm):7 Alto(cm):9	Departamento: Atlántico
Técnica: Talla en Madera	Diámetro(cm):	Peso(gr): 50
Recursos Naturales: Madera	Color: Amarillo, Rojo y Verde	Localidad: Galapa
Materia prima: Madera de Ceiba	Certificado Hecho a Mano: <input type="checkbox"/> Sí <input checked="" type="checkbox"/> No	Vereda: Casco Urbano
		Tipo de Población: Rural

Mercado Objetivo: Clase Media Alta y Alta	Costo	Precio
Producción/Mes: 40 Unidades	Unitario: \$ 10.000	Unitario: \$ 13.000
Empaque: No tiene	P. Mayor: \$ 9.250	P. Mayor: \$ 10.500
Embalaje: No tiene	Empaque:	Empaque:

Observaciones: Se debe tener mucho cuidado con las colas y las orejas del Tigre.



Responsable: José Alexis Rentería García Fecha: Diciembre 2000

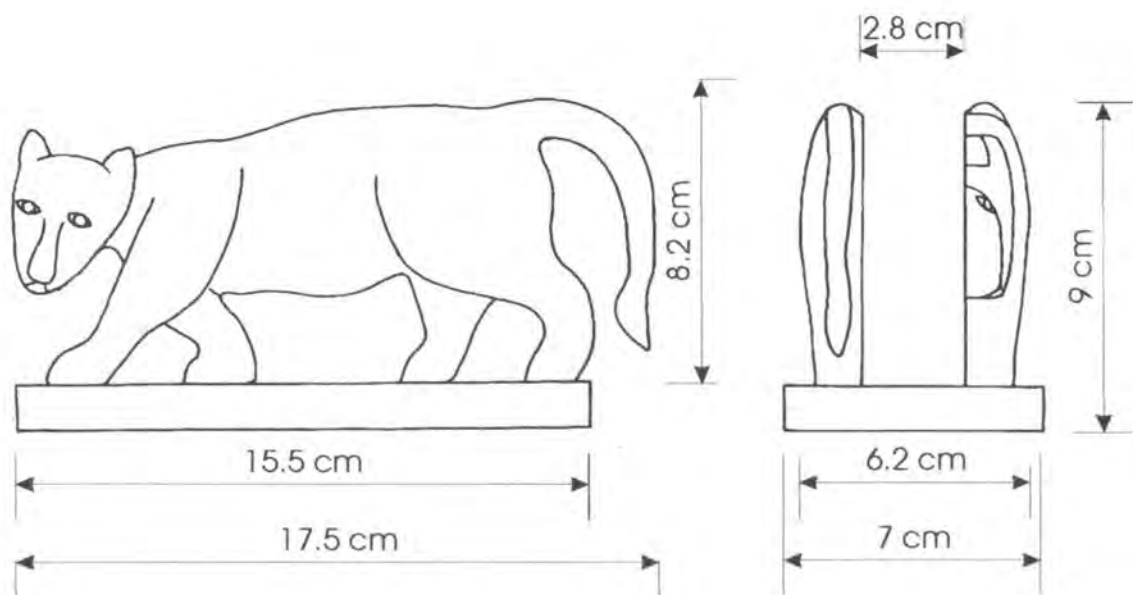

Pieza: Servilletero	Referencia:	Esc. (Cm): 1:2	Pl. 1/1
Nombre: Tigre	Línea: Mesa y Cocina		
Oficio: Carpintería	Recurso Natural: Madera		
Técnica: Talla en Madera	Materia prima: Madera de Ceiba		

Proceso de producción: Cortar un trozo de madera de Ceiba de 18 cm de Largo por 14 cm de alto por 9 cm de ancho, bosquejar la figura sobre Ambas caras del bloque mirando para el mismo sentido. Tallar las figuras y Pulirlas con lijas de diferentes calibres, cortar por el centro del bloque a 1.4 Cm a lado y lado de este, dejando un espesor de 1 cm por cara, pulir Cada una de ellas a aplicar mínimo dos capas de base; dejar secar Adecuadamente y pintar la pieza con los colores típicos del tigre de Carnaval.

Observaciones:

Responsable: José Alexis Rentería García Fecha: Diciembre 2000

Sistema de ref. 0 8 0 4 - 0 1 6 Código de región 0 2 0 8 0 1 6 Referente(s) Propuesta Muestra Empaque



Piezas: Pasaboquero	Línea: Mesa y Cocina	Artesano: Manuel Pertuz Mendoza
Nombre: V	Referencia:	
Oficio: Carpintería	Largo(cm): 31 Ancho(cm): 31 Alto(cm): 4.5	Departamento: Atlántico
Técnica: Talla en Madera	Diámetro(cm):	Peso(gr): 50
Recursos Naturales: Madera	Color: Madera al natural	Localidad: Galapa
Materia prima: Madera de Nogal	Certificado Hecho a Mano: <input type="checkbox"/> No <input checked="" type="checkbox"/> Sí	Vereda: Casco Urbano
		Tipo de Población: Rural

Mercado Objetivo: Clase Media Alta y Alta	Costo	Precio
Producción/Mes: 40 Unidades	Unitario: \$ 14.500	Unitario: \$ 19.500
Empaque: No tiene	P. Mayor: \$ 13.500	P. Mayor: \$ 18.000
Embalaje: No tiene	Empaque:	Empaque:

Observaciones: La cera de abejas debe aplicarse de manera pareja sobre la superficie y pulirse hasta obtener buen brillo.



Responsable: José Alexis Rentería García Fecha: Diciembre 2000

Sistema de referencia 0 8 0 4 - 0 1 7 Tipo de ficha: Referente(s) Muestra Línea Empaque

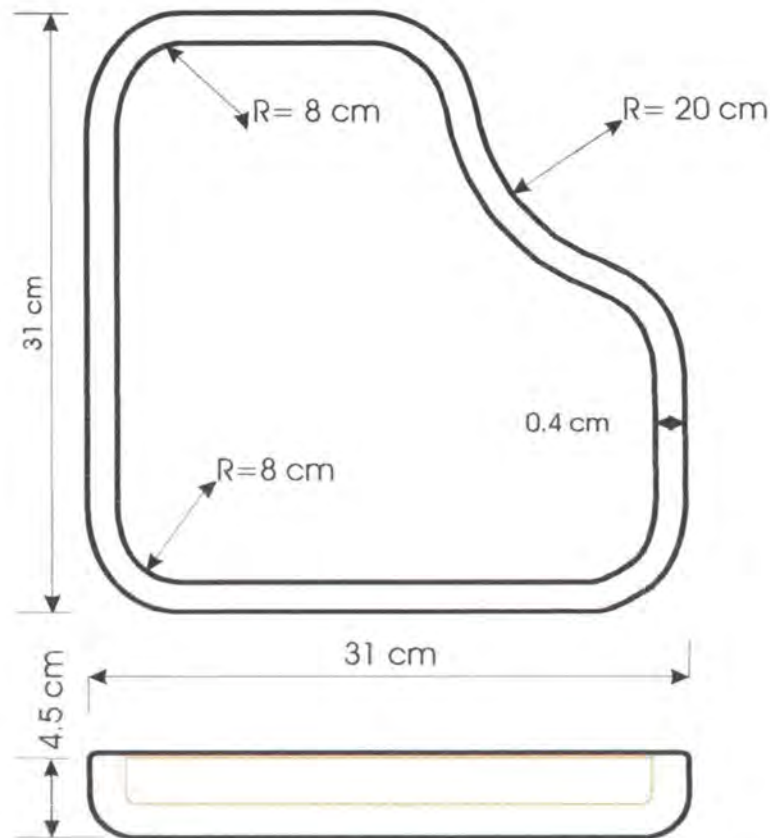

Pieza: Pasaboquero	Referencia:	Esc.(cm): 1:4	Pl. 1/1
Nombre: V	Línea: Mesa y Cocina		
Oficio: Carpintería	Recurso Natural: Madera		
Técnica: Talla en Madera	Materia prima: Madera de Nogal		

Proceso de producción: Cortar un trozo de madera de roble de 33 cm de largo por 33 cm de ancho por 6 cm de alto, dibujar la forma del pasaboquero sobre una de las caras de la pieza y empezar a definir la figura. Cuando ya se tiene la pieza en bruto empezar a pulir con lija de varios Calibres, una vez se ha terminado y la pieza se encuentra totalmente pulida Aplicar dos capas de sellador para madera y lijar nuevamente. Finalmente aplicar varias capas de cera de abejas, procurando que las Capas no formen grumos y puliendo hasta obtener un brillo uniforme.

Observaciones: Lavar con trapo hume Do. No usar detergentes ni disolventes. Dejar secar completamente antes de Guardar.

Responsable: José Alexis Rentería García Fecha: Diciembre 2000

Sistema de ref. 0 8 0 4 - 0 1 7 Código de región 0 2 0 8 0 1 7 Referente(s) Propuesta Muestra Empaque



Piezas: Pasaboquero	Línea: Mesa y Cocina	Artesano: Manuel Pertuz Mendoza
Nombre: Cruz	Referencia:	
Oficio: Carpintería	Largo(cm): 30 Ancho(cm): 30 Alto(cm): 5	Departamento: Atlántico
Técnica: Talla en Madera	Diámetro(cm):	Peso(gr): 400 Localidad: Galapa
Recursos Naturales: Madera	Color: Madera al natural	Vereda: Casco Urbano
Materia prima: Madera de Nogal	Certificado Hecho a Mano: <input type="checkbox"/> Sí <input type="checkbox"/> No	Tipo de Población: Rural

Mercado Objetivo: Clase Media Alta y Alta	Costo	Precio
Producción/Mes: 10 Unidades	Unitario: \$ 16.000	Unitario: \$ 20.000
Empaque: No tiene	P. Mayor: \$ 15.000	P. Mayor: \$ 18.500
Embalaje: No tiene	Empaque:	Empaque:

Observaciones: La cera de abejas debe aplicarse de manera pareja sobre la superficie y pulirse hasta obtener buen brillo.

Responsable: José Alexis Rentería García Fecha: Diciembre 2000

Sistema de referencia 0 8 0 4 - 0 1 8 Tipo de ficha: Referente(s) Muestra Línea Empaque

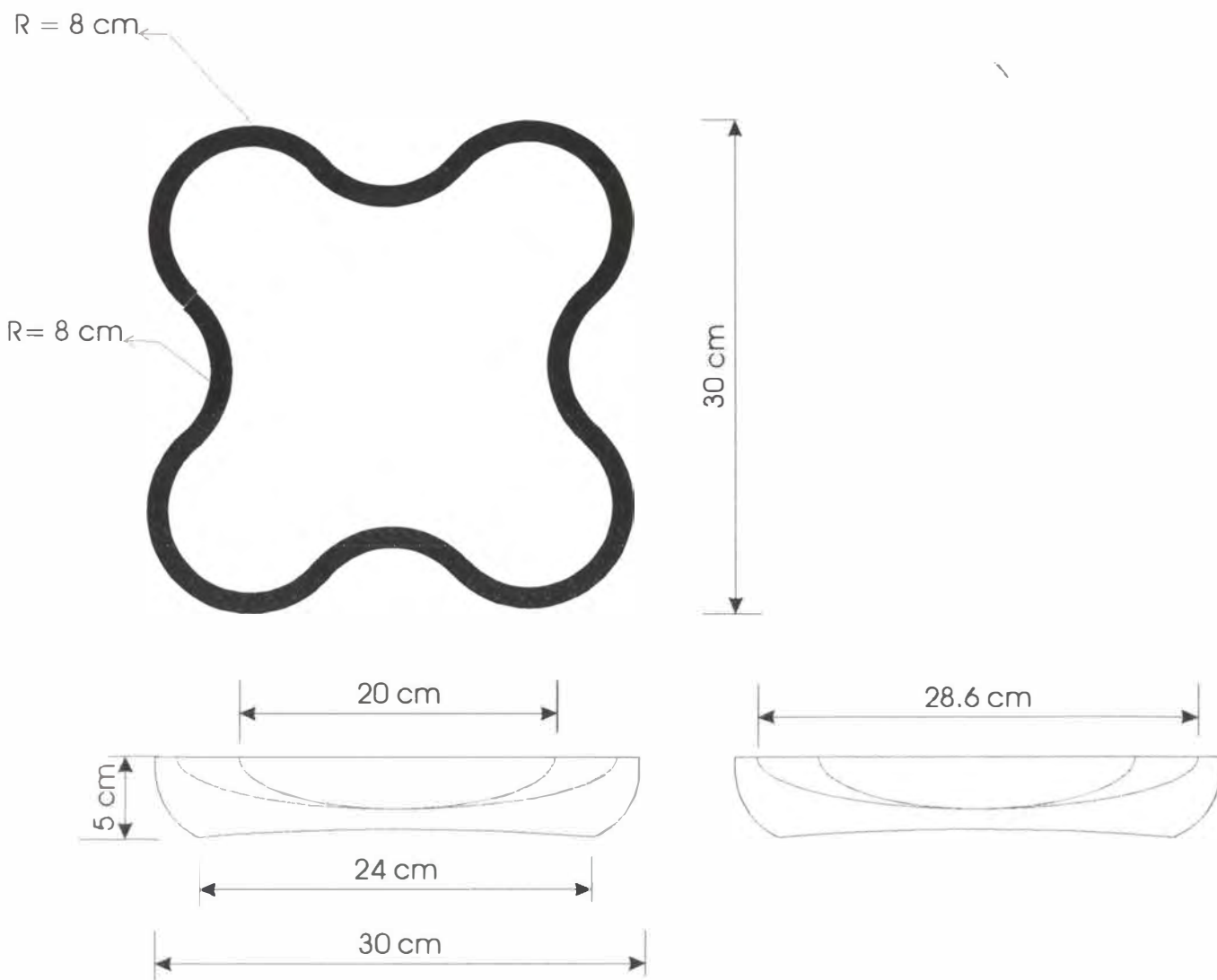

Pieza: Pasaboquero	Referencia:	Esc.(cm): 1:4	Pl. 1/1
Nombre: Cruz	Línea: Mesa y Cocina		
Oficio: Carpintería	Recurso Natural: Madera		
Técnica: Talla en Madera	Materia prima: Madera de Nogal		

Proceso de producción: Cortar un trozo de madera de roble de 33 cm de largo por 33 cm de ancho por 6 cm de alto, dibujar la forma del pasaboquero sobre una de las caras de la pieza y empezar a definir la figura. Cuando ya se tiene la pieza en bruto empezar a pulir con lija de varios Calibres, una vez se ha terminado y la pieza se encuentra totalmente pulida Aplicar dos capas de sellador para madera y lijar nuevamente. Finalmente aplicar varias capas de cera de abejas, procurando que las Capas no formen grumos y puliendo hasta obtener un brillo uniforme.

Observaciones: Pulir muy bien la cera De abejas para obtener un brillo Optimo.
 Lavar con trapo humedo. No usar Disolvente o detergente fuerte.



Responsable: José Alexis Rentería García Fecha: Diciembre 2000



Piezas: Frutero	Línea: Mesa y Cocina	Artesanos: Manuel Pertuz / Rosalba Castro
Nombre: Rectángulo	Referencia:	
Oficios: Cestería - Carpintería	Largo(cm): 32 Ancho(cm):25Alto(cm): 9	Departamento: Atlántico
Técnica: Tramado Simple, Talla	Diámetro(cm):	Peso(gr): 550
Recursos Naturales: Bejuco, Madera	Color: Madera y crudo	Vereda: Casco Urbano
Materia prima: Cinta de 3 mm	Certificado Hecho a Mano: Sí <input type="checkbox"/> No <input type="checkbox"/>	Tipo de Población: Rural

Mercado Objetivo: Clase Media Alta y Alta	Costo	Precio
Producción/Mes: 10 Unidades	Unitario: \$ 16.500	Unitario: \$ 22.000
Empaque: No Tiene	P. Mayor: \$ 15.000	P. Mayor: \$ 20.000
Embalaje: No Tiene	Empaque:	Empaque:

Observaciones: Base en madera de roble, pegar muy bien el bejuco a la Base de madera.



Responsable: José Alexis Rentería García Fecha: Diciembre 2000

Sistema de referencia 0806-001 Tipo de ficha: Referente(s) Muestra Línea Empaque

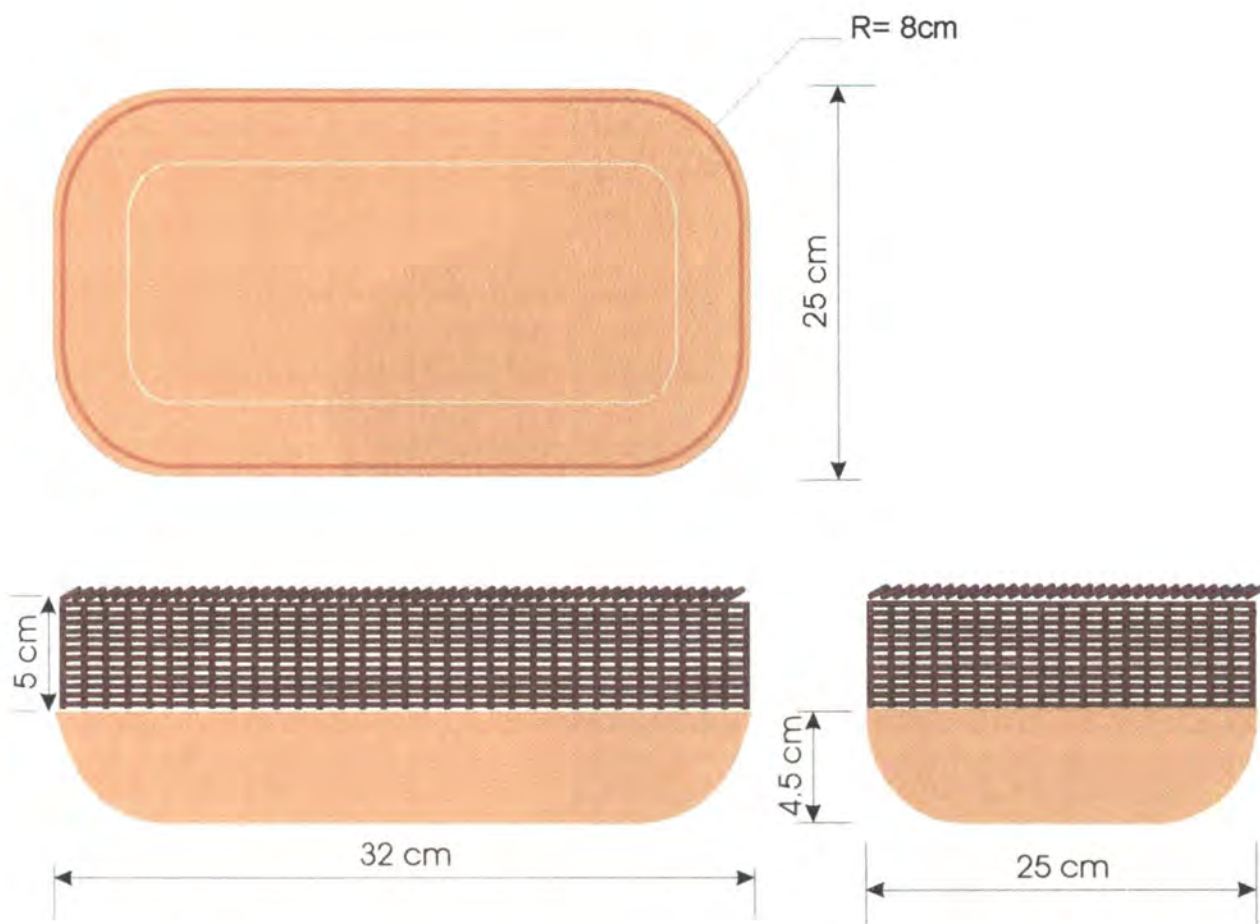

Pieza: Frutero	Referencia:	Esc.(cm): 1:3	Pl. 1/1
Nombre: Rectángulo	Línea: Mesa y Cocina		
Oficios: Cestería, Carpintería	Recurso Natural: Bejuco, Madera		
Técnica: Tramado simple, Talla en madera	Materia prima: Cintas de 3mm		

Proceso de producción: Preparar adecuadamente la materia prima. Tinturar El bejuco cuidadosamente.
 La base se prepara a partir de un bloque de madera de roble de 33 cm de largo, por 27 cm de ancho por 6 cm de alto, bocetar la figura sobre una De las caras y tallarla, pulir con lija de varios calibres; aplicar sellador y pulir. Aplicar cera de abejas y pulir hasta obtener un brillo parejo.
 Realizar 31 perforaciones en el borde superior de la madera, incrustar los Armantes y pegarlos he iniciar el tejido con fibra de 3mm de ancho hasta 4.5 cm de altura rematar la boca utilizando los mismos armantes.

Observaciones: Se debe sujetar con Firmeza el bejuco a la base de Madera.
 Lavar con trapo humedo. No usar Disolvente o detergente fuerte.

Responsable: José Alexis Rentería García Fecha: Diciembre 2000

Sistema de ref. 0 8 0 6 - 0 0 1 Código de región 0 2 0 8 0 1 9 Referente(s) Propuesta Muestra Empaque



Piezas: Frutero	Línea: Mesa y Cocina	Artesanos: Manuel Pertuz / Rosalba Castro	
Nombre: Morado	Referencia:		
Oficios: Cestería - Carpintería	Largo(cm):	Ancho(cm):	Alto(cm): 9
Técnica: Tramado Simple, Talla	Diámetro(cm):28	Peso(gr): 550	Departamento: Atlántico
Recursos Naturales: Bejuco, Madera	Color: Morado y crudo	Localidad: Galapa	
Materia prima: Cinta de 3 mm	Certificado Hecho a Mano: <input checked="" type="checkbox"/> Sí <input type="checkbox"/> No	Vereda: Casco Urbano	
		Tipo de Población: Rural	

Mercado Objetivo: Clase Media Alta y Alta	Costo	Precio
Producción/Mes: 25 Unidades	Unitario: \$ 10.500	Unitario: \$ 18.000
Empaque: No Tiene	P. Mayor: \$ 9.500	P. Mayor: \$ 16.500
Embalaje: No Tiene	Empaque:	Empaque:

Observaciones: Base en madera de roble, pegar muy bien el bejuco a la Base de madera.



Responsable: José Alexis Rentería García Fecha: Diciembre 2000

Sistema de referencia 0806-002 Tipo de ficha: Referente(s) Muestra Línea Empaque

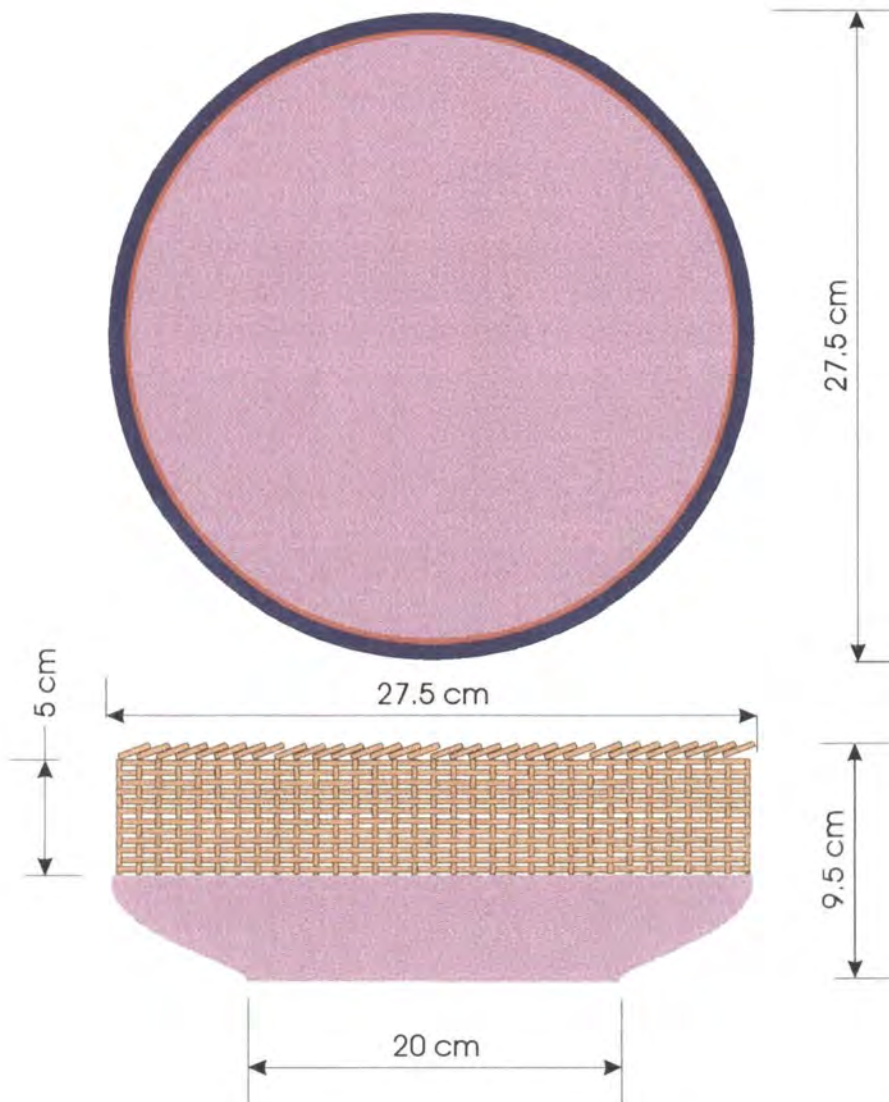

Pieza: Frutero	Referencia:	Esc.(cm): 1:3	Pl. 1/1
Nombre: Morado	Línea: Mesa y Cocina		
Oficios: Cestería, Carpintería	Recurso Natural: Bejuco, Madera		
Técnica: Tramado simple, Talla en madera	Materia prima: Cintas de 3mm		

Proceso de producción: Preparar adecuadamente la materia prima. Tinturar El bejuco cuidadosamente.
 La base se prepara a partir de un bloque de madera de roble de 30 cm de Diámetro, se tornea y se pule con lija de varios calibres. Tinturarla utilizando Cibacet y dejar secar a la sobra.
 Aplicar cera de abejas y pulir hasta obtener un brillo parejo y firme.
 Realizar 31 perforaciones en el borde superior de la madera, incrustar los Armantes y pegarlos he iniciar el tejido con fibra de 3mm de ancho hasta 4.5 cm de altura rematar la boca utilizando los mismos armantes.

Observaciones: Se debe sujetar con Firmeza el bejuco a la base de Madera.

Responsable: José Alexis Rentería García Fecha: Diciembre 2000

Sistema de ref. 0 8 0 6 - 0 0 2 Código de región 0 2 0 8 0 2 0 Referente(s) Propuesta Muestra Empaque



Piezas: Frutero	Línea: Mesa y Cocina	Artisanos: Manuel Pertuz / Rosalba Castro
Nombre: Tigre	Referencia:	
Oficios: Cestería - Carpintería	Largo(cm): Ancho(cm): Alto(cm): 9.5	Departamento: Atlántico
Técnica: Tramado Simple, Talla	Diámetro(cm): 27.5	Peso (gr): 550
Recursos Naturales: Bejuco, Madera	Color: Amarillo, Negro y crudo	Localidad: Galapa
Materia prima: Cinta de 3 mm	Certificado Hecho a Mano: <input checked="" type="checkbox"/> Sí <input type="checkbox"/> No	Vereda: Casco Urbano
		Tipo de Población: Rural

Mercado Objetivo: Clase Media Alta y Alta	Costo	Precio
Producción/Mes: 15 Unidades	Unitario: \$ 14.250	Unitario: \$ 18.000
Empaque: No Tiene	P. Mayor: \$ 13.500	P. Mayor: \$ 16.500
Embalaje: No Tiene	Empaque:	Empaque:

Observaciones: Base en madera de roble, pegar muy bien el bejuco a la Base de madera.



Responsable: José Alexis Rentería García Fecha: Diciembre 2000

Sistema de referencia 0806-003 Tipo de ficha: Referente(s) Muestra Línea Empaque

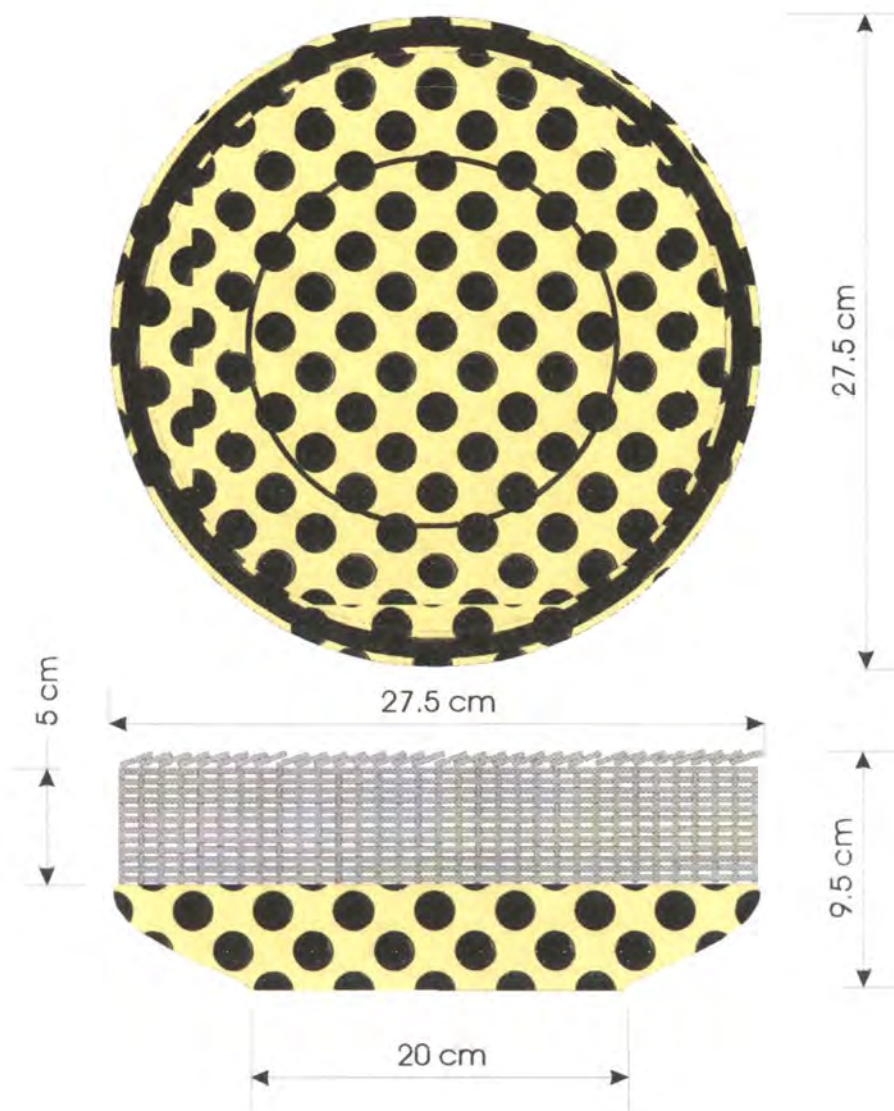

Pieza: Frutero	Referencia:	Esc.(cm): 1:3	Pl. 1/1
Nombre: Tigre	Línea: Mesa y Cocina		
Oficios: Cestería, Carpintería	Recurso Natural: Bejuco, Madera		
Técnica: Tramado simple, Talla en madera	Materia prima: Cintas de 3mm		

Proceso de producción: Preparar adecuadamente la materia prima. Tinturar El bejuco cuidadosamente.
 La base se prepara a partir de un bloque de madera de roble de 30 cm de Diámetro, se tornea y se pule con lija de varios calibres. Aplicar dos capas De base y pintar el tigre con vinilos.
 Aplicar cera de abejas y pulir hasta obtener un brillo parejo y firme.
 Realizar 31 perforaciones en el borde superior de la madera, incrustar los Armantes y pegarlos he iniciar el tejido con fibra de 3mm de ancho hasta 4.5 cm de altura rematar la boca utilizando los mismos armantes.

Observaciones: Se debe sujetar con Firmeza el bejuco a la base de Madera.

Responsable: José Alexis Rentería García Fecha: Diciembre 2000

Sistema de ref. 0 8 0 6 - 0 0 3 Código de región 0 2 0 8 0 2 1 Referente(s) Propuesta Muestra Empaque



Piezas: Frutero	Línea: Mesa y Cocina	Artisanos: Manuel Pertuz / Edelmira Ortiz
Nombre: Verde	Referencia:	
Oficios: Cestería - Carpintería	Largo(cm): Ancho(cm): Alto(cm): 9	Departamento: Atlántico
Técnica: Rollo, Talla en madera	Diámetro(cm):28	Peso(gr): 550
Recursos Naturales: Iraca, Madera	Color: Verde, café y Naranja	Localidad: Galapa / Usiacurí
Materia prima: Rollo de Iraca	Certificado Hecho a Mano: Sí <input type="checkbox"/> No <input type="checkbox"/>	Vereda: Casco Urbano
		Tipo de Población: Rural

Mercado Objetivo: Clase Media Alta y Alta	Costo:	Precio
Producción/Mes: 40 Unidades	Unitario: \$ 11.500	Unitario: \$ 18.000
Empaque: No Tiene	P. Mayor: \$10.750	P. Mayor: \$ 17.500
Embalaje: No Tiene	Empaque:	Empaque:

Observaciones: Base en madera de roble
 Base de madera.



Responsable: José Alexis Rentería García Fecha: Diciembre 2000

Sistema de referencia 0806-004 Tipo de ficha: Referente(s) Muestra Línea Empaque



Piezas: Frutero	Línea: Mesa y Cocina	Artesanos: Manuel Pertuz / Edelmira Ortiz
Nombre: Rectángular Café	Referencia:	
Oficios: Cestería - Carpintería	Largo(cm): 32 Ancho(cm): 25 Alto(cm): 9	Departamento: Atlántico
Técnica: Rollo, Talla en madera	Diámetro(cm):	Peso(gr): 550
Recursos Naturales: Iraca, Madera	Color: Madera y tonos de café	Localidad: Galapa
Materia prima: Rollos Iraca, M. Roble	Certificado Hecho a Mano: <input checked="" type="checkbox"/> Sí <input type="checkbox"/> No	Vereda: Casco Urbano
		Tipo de Población: Rural

Mercado Objetivo: Clase Media Alta y Alta	Costo	Precio
Producción/Mes: 20 Unidades	Unitario: \$ 16.500	Unitario: \$ 22.500
Empaque: No Tiene	P. Mayor: \$ 15.500	P. Mayor: \$ 21.000
Embalaje: No Tiene	Empaque:	Empaque:

Observaciones: Base en madera de roble, sujetar con firmeza los rollos de iraca a la base de madera.

Responsable: José Alexis Rentería García Fecha: Diciembre 2000

Sistema de referencia 0806-005 Tipo de ficha: Referente(s) Muestra Línea Empaque

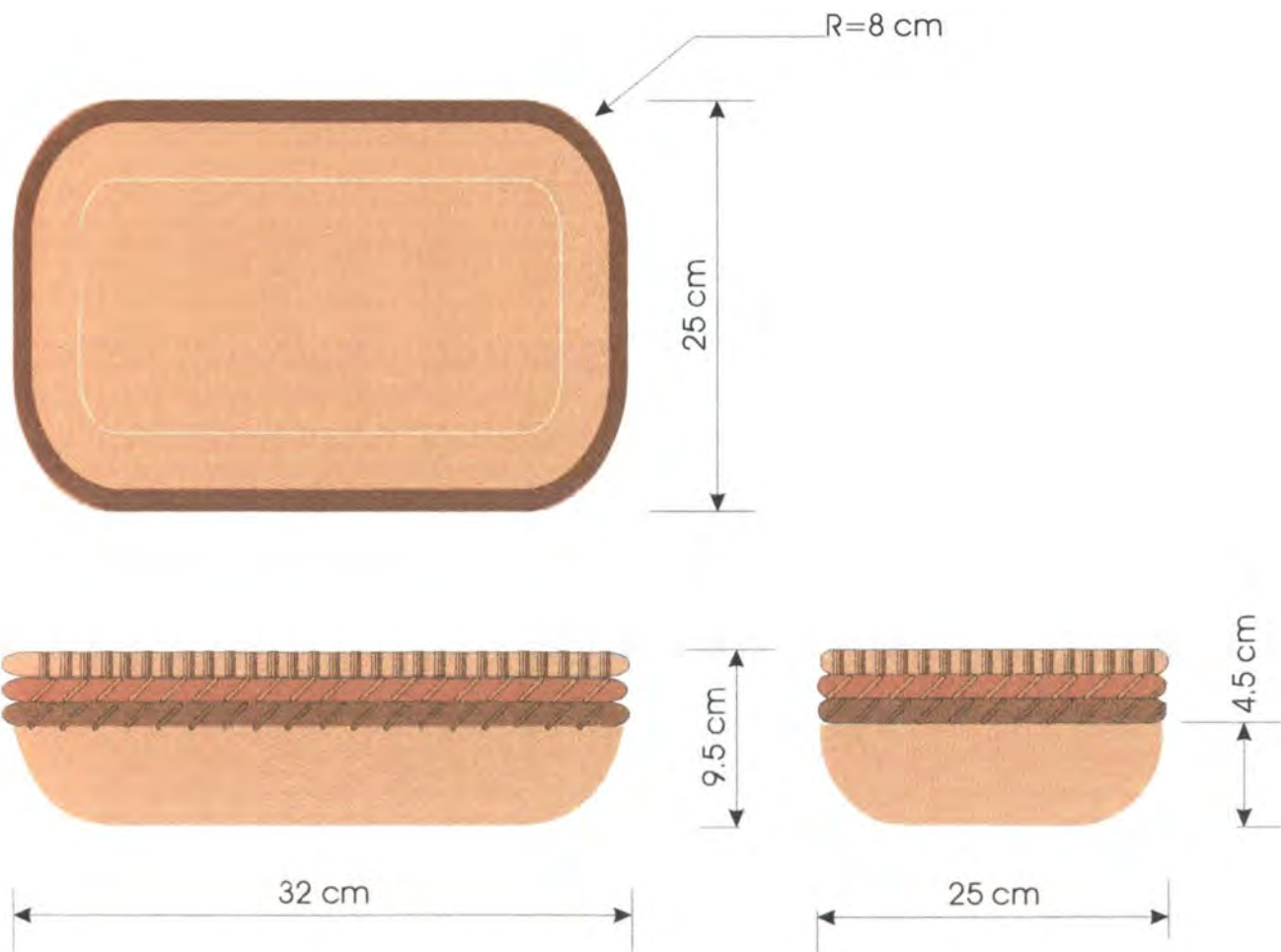

Pieza: Frutero	Referencia:	Esc.(cm): 1:4	Pl. 1/1
Nombre: Rectangular Café	Línea: Mesa y Cocina		
Oficios: Cestería, Carpintería	Recurso Natural: Iraca, Madera		
Técnica: Rollo, Talla en madera	Materia prima: Rollo de Iraca, Madera de Roble		

Proceso de producción: Preparar adecuadamente la materia prima. Tinturar la iraca cuidadosamente.
La base se prepara a partir de un bloque de madera de roble de 33 cm de largo, por 27 cm de ancho por 6 cm de alto, bocetar la figura sobre una de las caras y tallarla, pulir con lija de varios calibres; aplicar sellador y pulir. Aplicar cera de abejas y pulir hasta obtener un brillo parejo.
Realizar 31 perforaciones en el borde lateral de la madera, para sujetar los rollos de iraca con hilos que se entrelazan entre ellos y se rematan entrecruzandolos en el último rollo para dar mayor firmeza.

Observaciones: Se debe sujetar con firmeza la iraca a la base de Madera.

Responsable: José Alexis Rentería García Fecha: Diciembre 2000

Sistema de ref. 0806 - 005 Código de región 0208023 Referente(s) Propuesta Muestra Empaque



Piezas: Frutero	Línea: Mesa y Cocina	Artisanos: Manuel Pertuz / Edelmira Ortiz
Nombre: Azul Iraca	Referencia:	
Oficios: Cestería - Carpintería	Largo(cm): Ancho(cm): Alto(cm): 9	Departamento: Atlántico
Técnica: Rollo, Talla en madera	Diámetro(cm):28	Peso(gr): 550
Recursos Naturales: Iraca, Madera	Color: Verde, café y Naranja	Localidad: Galapa / Usiacurí
Materia prima: Rollo de Iraca	Certificado Hecho a Mano: Sí <input checked="" type="checkbox"/> No <input type="checkbox"/>	Vereda: Casco Urbano
		Tipo de Población: Rural

Mercado Objetivo: Clase Media Alta y Alta	Costo:	Precio
Producción/Mes: 40 Unidades	Unitario: \$ 11.500	Unitario: \$ 18.000
Empaque: No Tiene	P. Mayor: \$10.750	P. Mayor: \$ 17.500
Embalaje: No Tiene	Empaque:	Empaque:

Observaciones: Base en madera de roble
 Base de madera.



Responsable: José Alexis Rentería García Fecha: Diciembre 2000

Sistema de referencia 0806-006 Tipo de ficha: Referente(s) Muestra Línea Empaque

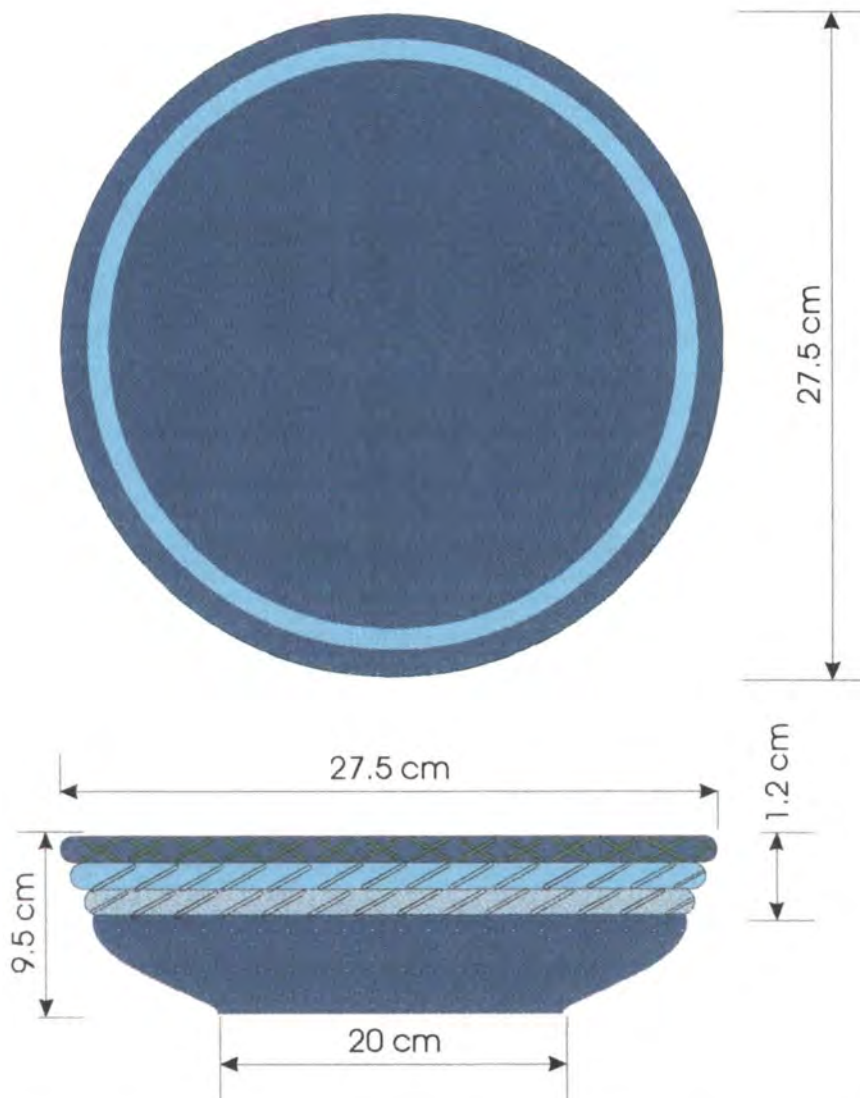

Pieza: Frutero	Referencia:	Esc.(cm): 1:3	Pl. 1/1
Nombre: Azul Iraca	Línea: Mesa y Cocina		
Oficios: Cestería, Carpintería	Recurso Natural: Iraca, Madera		
Técnica: Rollo, Talla en madera	Materia prima: Rollos de Iraca, Madera de roble		

Proceso de producción: Preparar adecuadamente la materia prima. Tinturar la cuidadosamente.

La base se prepara a partir de un bloque de madera de roble de 30 cm de Diámetro, se tomea y se pule con lija de varios calibres. Se tintura utilizando Cibacet y dejandola secar a la sobra.

Aplicar cera de abejas y pulir hasta obtener un brillo parejo y firme.

Realizar 31 perforaciones en el borde lateral de la madera, amarrar los Rollos a la base entrelazando los hilos con esta y rematando entrecruzando Estos en el rollo superior.

Observaciones: Se debe sujetar con Firmeza la Iraca a la base de Madera.

Responsable: José Alexis Rentería García

Fecha: Diciembre 2000

Sistema de ref. 0806-006 Código de región 0208024 Referente(s) Propuesta Muestra Empaque



Piezas: Frutero	Línea: Mesa y Cocina	Artesanos: Manuel Pertuz / Edelmira Ortiz
Nombre: Cebra	Referencia:	
Oficios: Cestería - Carpintería	Largo(cm):34 Ancho(cm):24Alto(cm): 9	Departamento: Atlántico
Técnica: Rollo, Talla en madera	Diámetro(cm):	Peso(gr): 550
Recursos Naturales: Iraca, Madera	Color: Blanco, Negro	Localidad: Galapa / Usiacurí
Materia prima: Rollo Iraca, Madera	Certificado Hecho a Mano: <input type="checkbox"/> Sí <input type="checkbox"/> No <input checked="" type="checkbox"/>	Vereda: Casco Urbano
		Tipo de Población: Rural

Mercado Objetivo: Clase Media Alta y Alta	Costo	Precio
Producción/Mes: 15 Unidades	Unitario: \$ 23.875	Unitario: \$ 30.000
Empaque: No Tiene	P. Mayor: \$ 22.500	P. Mayor: \$ 28.500
Embalaje: No Tiene	Empaque:	Empaque:

Observaciones: Base en madera de roble, pegar muy bien la Iraca a la Base de madera.



Responsable: José Alexis Rentería García Fecha: Diciembre 2000

Sistema de referencia 0806-007 Tipo de ficha: Referente(s) Muestra Línea Empaque

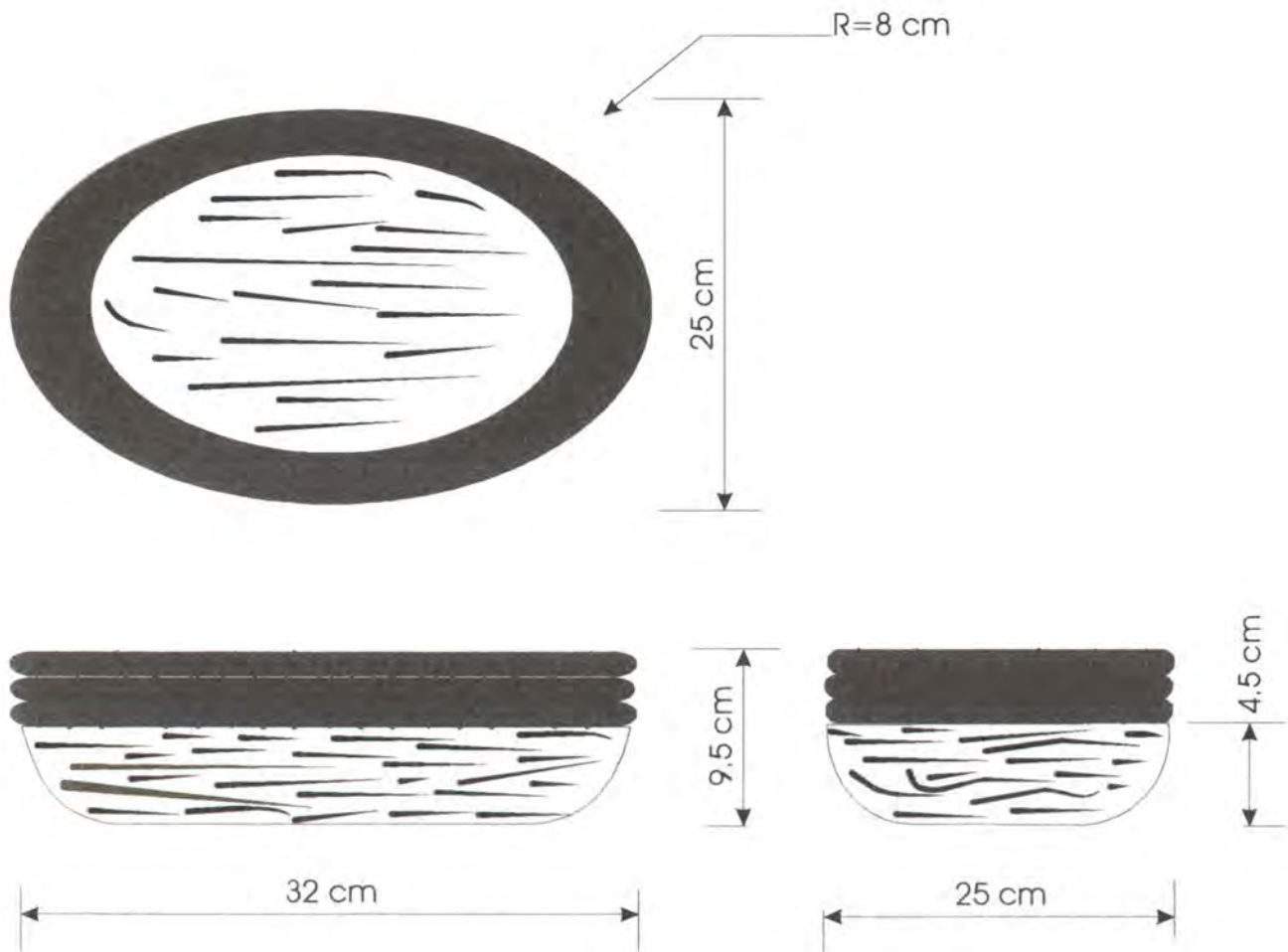

Pieza: Frutero	Referencia:	Esc.(cm): 1:3	Pl. 1/1
Nombre: Cebra	Línea: Mesa y Cocina		
Oficios: Cestería, Carpintería	Recurso Natural: Iraca, Madera		
Técnica: Rollo, Talla en madera	Materia prima: Rollo de Iraca, Madera de Roble		

Proceso de producción: Preparar adecuadamente la materia prima. Tinturar la iraca cuidadosamente.
 La base se prepara a partir de un bloque de madera de roble de 39 cm de largo por 26 cm de ancho por 5 cm de alto. Tallar la pieza y pulirla con lija de varios calibres; aplicar dos capas de base y lijar nuevamente.
 Pintar la figura de la cebra con vinilos y dejar secar dos días.
 Aplicar varias capas de cera de abejas y pulir hasta alcanzar brillo parejo.
 Sujetar los rollos de iraca entrelazandolos y sujetandolos con firmeza a los huecos laterales de la base de madera.

Observaciones: Se debe sujetar con firmeza la iraca a la base de Madera.



Responsable: José Alexis Rentería García Fecha: Diciembre 2000



Piezas: Masajeadores	Línea: Solaz y Lúdica	Artisano: Jesús Orellano
Nombre: Burro, Cabra, Tigre, Toro	Referencia: Carnaval	
Oficio: Carpintería	Largo(cm):	Ancho(cm):
Técnica: Talla en Madera	Alto(cm):	Departamento: Atlántico
Recursos Naturales: Madera	Diámetro (cm):	Peso (gr):
Materia prima: Madera de Ceiba	Color:	Localidad: Galapa
	Certificado Hecho a Mano: <input type="checkbox"/> Sí <input type="checkbox"/> No <input checked="" type="checkbox"/>	Vereda: Casco Urbano
		Tipo de Población: Rural

Mercado Objetivo: Clase Media Alta y Alta	Costo	Precio
Producción/Mes: 40 Unidades de cada uno	Unitario: \$ 7.500	Unitario: \$ 12.000
Empaque: No Tiene	P. Mayor: \$ 6.750	P. Mayor: \$ 10.500
Embalaje: No Tiene	Empaque:	Empaque:

Observaciones: Las bolas se elaboraran en madera dura como el carreto.

Responsable: José Alexis Rentería García Fecha: Diciembre 2000

Sistema de referencia 0804-019 Tipo de ficha: Referente(s) Muestra Línea Empaque



Piezas: Servilleteros	Línea: Mesa y Cocina	Artesano: Abraham Berdugo
Nombre: Línea	Referencia:	
Oficio: Carpintería	Largo(cm):	Ancho(cm):
Técnica: Talla en Madera	Alto(cm):	Departamento: Atlántico
Recursos Naturales: Madera	Diámetro (cm):	Peso (gr):
Materia prima: Madera de Ceiba	Color: Varios	Localidad: Galapa
	Certificado Hecho a Mano: <input type="checkbox"/> Sí <input type="checkbox"/> No <input checked="" type="checkbox"/>	Vereda: Casco Urbano
		Tipo de Población: Rural

Mercado Objetivo: Clase Media Alta y Alta	Costo	Precio
Producción/Mes: 40 Unidades Cada uno	Unitario: \$ 10.000	Unitario: \$ 13.000
Empaque: No tiene	P. Mayor: \$ 9.250	P. Mayor: \$ 10.500
Embalaje: No tiene	Empaque:	Empaque:

Observaciones: Se debe tener mucho cuidado con las colas y las orejas del Tigre.

Responsable: José Alexis Rentería García Fecha: Diciembre 2000

Sistema de referencia 0 8 0 4 - 0 2 0 Tipo de ficha: Referente(s) Muestra Línea Empaque



Piezas: Animal	Línea: Escritorio y Oficina	Artésano: Francisco Padilla
Nombre: Burro	Referencia:	
Oficio: Carpintería	Largo(cm):36 Ancho(cm):9 Alto(cm):17	Departamento: Atlántico
Técnica: Talla en Madera	Diámetro(cm):	Peso (gr): 350 Localidad: Galapa
Recursos Naturales: Madera	Color: gris y azul	Vereda: Casco Urbano
Materia prima: Madera de Ceiba	Certificado Hecho a Mano: <input type="checkbox"/> Sí <input checked="" type="checkbox"/> No	Tipo de Población: Rural

Mercado Objetivo: Clase Media Alta y Alta	Costo	Precio
Producción/Mes: 25 Unidades	Unitario: \$ 24.000	Unitario: \$ 33.000
Empaque:	P. Mayor: \$ 22.500	P. Mayor: \$ 31.000
Embalaje:	Empaque:	Empaque:

Observaciones:



Responsable: José Alexis Rentería García Fecha: Diciembre 2000

Sistema de referencia 0804-021 Tipo de ficha: Referente(s) Muestra Línea Empaque

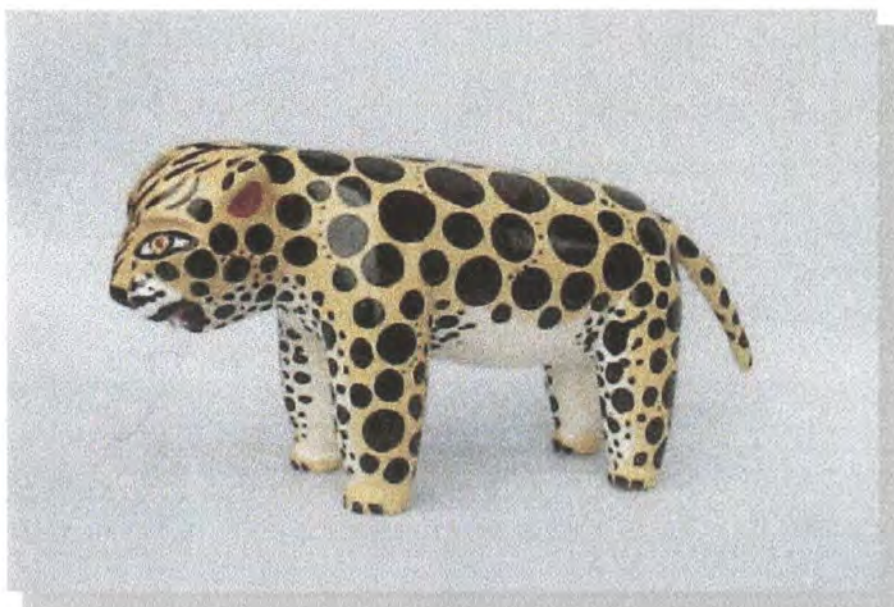

Piezas: Animal	Línea: Escritorio y Oficina	Artesano: Manuel Pertuz Mendoza
Nombre: Tigre	Referencia:	
Oficio: Carpintería	Largo(cm):33 Ancho(cm):12 Alto(cm):17	Departamento: Atlántico
Técnica: Talla en Madera	Diámetro(cm):	Peso(gr): 350 Localidad: Galapa
Recursos Naturales: Madera	Color: Amarillo y negro	Vereda: Casco Urbano
Materia prima: Madera de Ceiba	Certificado Hecho a Mano: Sí <input type="checkbox"/> No <input type="checkbox"/>	Tipo de Población: Rural

Mercado Objetivo: Clase Media Alta y Alta	Costo	Precio
Producción/Mes: 25 Unidades	Unitario: \$ 24.000	Unitario: \$ 33.000
Empaque:	P. Mayor: \$ 22.500	P. Mayor: \$ 31.000
Embalaje:	Empaque:	Empaque: \$

Observaciones: La madera debe estar completamente seca



Responsable: José Alexis Rentería García Fecha: Diciembre 2000

Sistema de referencia 0804-022 Tipo de ficha: Referente(s) Muestra Línea Empaque



Piezas: Animal	Línea: Escritorio y Oficina	Artesano: Manuel Pertuz Mendoza
Nombre: Toro	Referencia:	
Oficio: Carpintería	Largo(cm):33 Ancho(cm):12 Alto(cm):17	Departamento: Atlántico
Técnica: Talla en Madera	Diámetro(cm):	Peso (gr): 350
Recursos Naturales: Madera	Color: Negro y rojo	Localidad: Galapa
Materia prima: Madera de Ceiba	Certificado Hecho a Mano: <input type="checkbox"/> Sí <input type="checkbox"/> No	Vereda: Casco Urbano
		Tipo de Población: Rural

Mercado Objetivo: Clase Media Alta y Alta	Costo	Precio
Producción/Mes: 25 Unidades	Unitario: \$ 24.000	Unitario: \$ 33.000
Empaque:	P. Mayor: \$ 22.500	P. Mayor: \$ 31.000
Embalaje:	Empaque:	Empaque:

Observaciones: La madera debe estar completamente seca.



Responsable: José Alexis Rentería García Fecha: Diciembre 2000

Sistema de referencia 0 8 0 4 - 0 2 3 Tipo de ficha: Referente(s) Muestra Línea Empaque

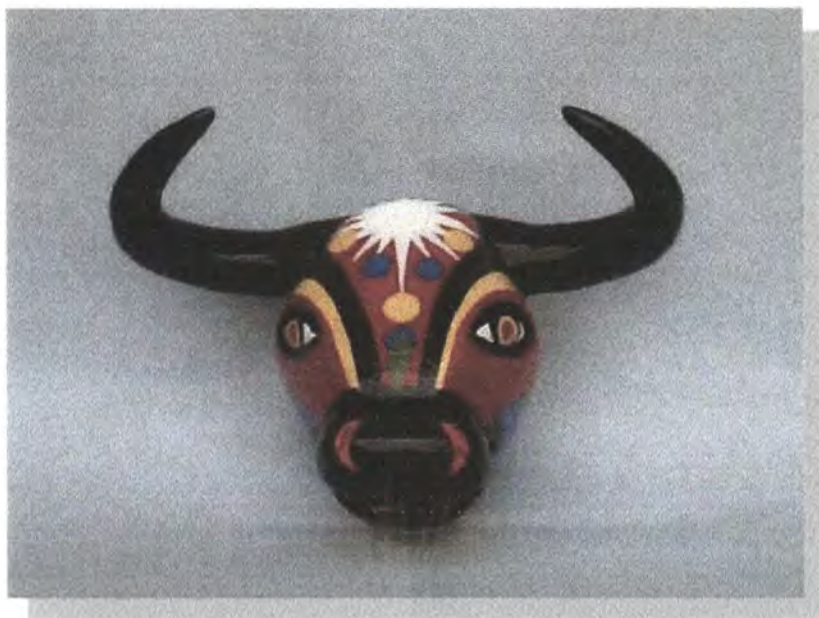

Piezas: Máscara	Línea: Escritorio y Oficina	Artesano: Manuel Pertuz Mendoza
Nombre: Toro	Referencia:	
Oficio: Carpintería	Largo(cm):24 Ancho(cm):20 Alto(cm):27	Departamento: Atlántico
Técnica: Talla en Madera	Diámetro(cm):	Peso(gr): 250 Localidad: Galapa
Recursos Naturales: Madera	Color: Negro y rojo	Vereda: Casco Urbano
Materia prima: Madera de Ceiba	Certificado Hecho a Mano: <input type="checkbox"/> Sí <input checked="" type="checkbox"/> No	Tipo de Población: Rural

Mercado Objetivo: Clase Media Alta y Alta	Costo	Precio
Producción/Mes: 45 Unidades	Unitario: \$ 20.000	Unitario: \$ 25.000
Empaque:	P. Mayor: \$ 18.500	P. Mayor: \$ 23.000
Embalaje:	Empaque:	Empaque:

Observaciones:

Responsable: José Alexis Rentería García Fecha: Diciembre 2000

Sistema de referencia 0804-024 Tipo de ficha: Referente(s) Muestra Línea Empaque

CONCLUSIONES

- La asesoría en diseño realizada en el mes de noviembre tuvo como objetivo en Galapa en el oficio de talla en madera el desarrollo de producción de diversas piezas dentro de tres de las líneas de productos elaboradas durante el mes de marzo del presente que contribuyeron a la innovación y diversificación a partir de los motivos tradicionales.
- Es importante que cada una de las líneas a las que se llevo a la etapa de producción tengan una continuidad por parte de los artesanos, tenemos experiencias previas en las que los aportes de los diseñadores terminan durmiendo en el fondo de los talleres de los artesanos.
- Las líneas de productos desarrolladas fueron sometidas a las etapas de evaluación y prueba de comercialización se escucharon atentamente las observaciones que hicieron tanto los diseñadores como los asesores externos y los clientes, para implementar las correspondientes correcciones durante la etapa de producción.
- La línea de fruteros en iraca tuvieron una excelente acogida dentro del publico se tuvo especial cuidado en la combinación de colores tanto del tejido de bejuco, como en la tejeduría en iraca, así como del grosor de los rollos.
- En la línea de acuña libros las bases de madera se corrigió el corte en chaflán a cuarenta y cinco grados y se puso especial énfasis en que quedaran plumadas.
- Cada una de las líneas de productos tiene la posibilidad de crecer con nuevos motivos alegóricos al carnaval.
- En el caso de los productos en los que se mezclan los materiales como es el caso de los productos de madera y bejuco y madera e iraca es recomendable que los artesanos dialoguen con anterioridad acerca de lo que esperan de los productos que trabajan
- Es importante hacer notar al artesano que las líneas de producto no son productos exclusivos de cada uno de ellos sino que en la medida de lo posible deben ser conocidas y complementadas por todos los artesanos del oficio.
- Persisten los problemas en la consecución de la materia prima en la localidad, ahora con mayor frecuencia debemos comprar la madera en los aserradores de Barranquilla a mayores costos, deben plantearse alternativas

para la producción en gran volumen. Pues es necesario buscar mantener la sostenibilidad del recurso para el futuro.

- Debemos estimular la cooperación entre los artesanos ya que en algunas ocasiones encontramos que los celos entre ellos dificultan los procesos de asesoría y capacitación.
- Dentro de los artesanos encontramos muchas propuestas que en este momento se encuentran sin ejecutar, queremos que ellos se decidan a elaborarlos y a colocarlos en el mercado.
- Es preciso hacer énfasis en el concepto de calidad, dado que en muchas ocasiones tenemos que las muestras elaboradas durante las asesorías, tienen una calidad y que inmediatamente se hacen los pedidos la calidad baja.
- Es importante en hacer nuevamente hincapié entre los artesanos el cumplimiento, en la mayoría de los casos se comprometen a entregar en una fecha y lo hacen diez o quince días después dificultando la consecución de nuevos pedidos.
- Tenemos que estos problemas de incumplimiento ocasionan dificultades en la comercialización.
- Es muy importante hacer énfasis en el empaque de los productos, un empaque inadecuado hace que los productos se deterioren y lleguen al comprador en malas condiciones, esto hace que se pierda el cliente y las posibilidades de ampliar nuestras áreas de comercialización.
- Es necesario trabajar con los artesanos nuevamente sobre los terminados de los productos aunque se haga reiterativo; pues nuevamente se presentaron algunos problemas con el empaque en el envío de los productos para la feria.

OBSERVACIONES Y RECOMENDACIONES

- Es importante involucrar a los artesanos en la creación y difusión de la identidad de sus productos así como en la creación y difusión de una imagen que identifique fácilmente los productos de su región.
- Se recomienda brindar una asesoría de tipo grupal con el fin de fortalecer el trabajo asociativo, ya que se observa como poco a poco las diferencias entre los artesanos tienden a polarizar las posiciones y dificultan el trabajo de la comunidad.
- Continuar con los programas de capacitación de los artesanos en el costeo de productos y en los programas de seguridad en el trabajo.
- Para cada una de las líneas de productos desarrolladas debe plantearse un tipo de empaque que dentro un marco común posibilite la identificación de los productos de la región como habíamos indicado anteriormente.
- Es importante que los artesanos sean cuidadosos en el proceso de selección y secado de la madera pues uno de los aspectos más importante de los productos de madera es la sus acabados. Un secado inadecuado presenta problemas como que la pintura se levante o se rajen los productos.
- Dentro de los productos desarrollados encontramos una serie de errores susceptibles de corregir como son el tallado de las piezas debe ser completo, es decir se debe labrar, pulir y pintar adecuadamente.
- Los productos deben estar terminados adecuadamente y completamente, pues unos terminados inadecuados disminuirán las posibilidades de comercialización.
- Se recomienda a los artesanos conseguir la madera con anticipación y realizar un proceso de secado adecuado.
- Las piezas de madera que sean tinturadas deben ser secadas a la sombra y nunca a sol directo, en la olla en donde se tinte el material solamente se debe cocer una pieza a la vez. Los rollos de iraca se tinturan con la misma pintura.
- Los Huecos en las piezas de madera se deben hacer antes de tinturar o pintar las piezas.

- Los productos que tendrán contacto con alimentos deben ser preparados cuidadosamente, se dejaran secar por tres o más días antes de hacer uso de ellos.
- La cera de abejas se aplicara en capas parejas de tal manera que con el contacto con el agua no presenten humedad.
- En la medida de lo posible cuando se realicen las asesorías debe intentarse que los artesanos elaboren dos muestras de cada una de las piezas, una que será vendida a la empresa y otra con la que se quedara al artesano y cuya principal finalidad es que en el momento de un pedido tengan una referencia en muestra física idéntica en todos y cada uno de los detalles, esto para futuras referencias facilitara la elaboración de producción.
- Se debe procurar que en la medida que cada uno de los artesanos realice sus muestras las de a conocer a sus colegas.
- Se hace necesario concertar con los artesanos la formación y capacitación de los nuevos artesanos para que en el futuro se cuente con un grupo significativo de mano de obra.
- Se debe concertar con los artesanos las fechas para la realización de las asesorías buscando que se pueda sacar el mayor provecho a cada una de ellas.

