

# REFERENTES DE DISEÑO PARA LA COMUNIDAD DE TUCHIN

**“PROGRAMA DE FORTALECIMIENTO PRODUCTIVO Y EMPRESARIAL  
PARA PUEBLOS INDÍGENAS DE COLOMBIA”**

# Referentes De La Comunidad



# Referentes Gráficos

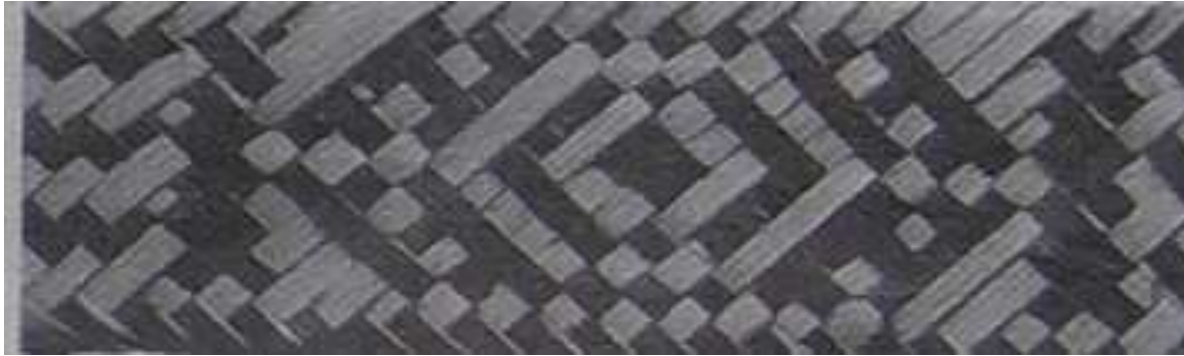







# Referentes De Tendencias Tejeduría

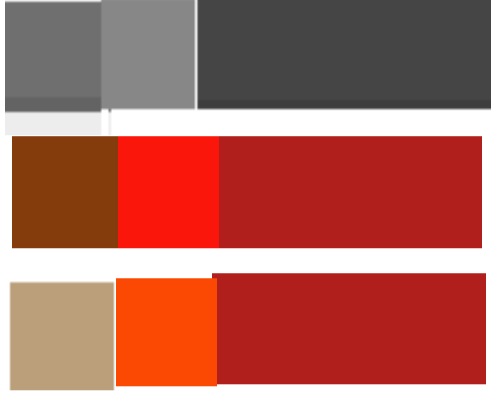

Juegos gráficos- Color, mezcla de materiales

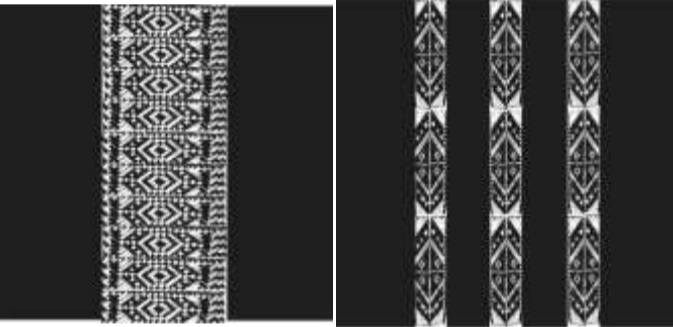
### Matriz de Diseño

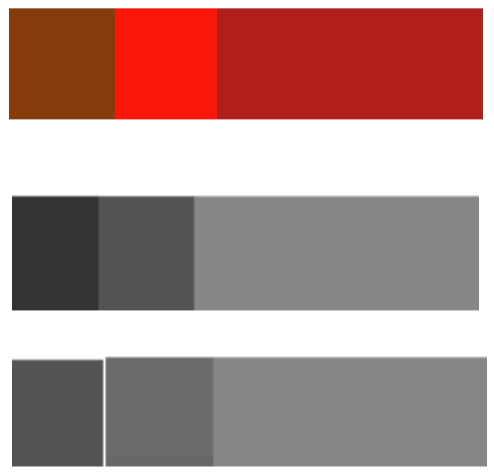
Comunidad	Oficio	Concepto general	Linea de producto	Idea de diseño	Pieza/s referente	Referente gráfico	Piezas línea de producto	Referente de Tendencia	Color	Materiales	Función
Tuchín	Tejeduría en Caña Flecha	Entre el cambio y la permanencia	Linea 1: Cambio en tipología de producto.	Productos que esten vigentes con las tendencias actuales.			Sobre			Caña Fecha y Cuero o sintético	Accesorio para cargar objetos personales en ocasión formal o de fiesta.
			Linea 2: Cambio en tipología de producto.				Morral				Accesorio para cargar objetos personales en ocasión informal.

En franjas, radiales o en bloques

Detalles frontales en trenza con pintas

# BOCETOS LINEAS DE DISEÑO PARA LA COMUNIDAD DE TUCHÍN

**“PROGRAMA DE FORTALECIMIENTO PRODUCTIVO Y EMPRESARIAL  
PARA PUEBLOS INDÍGENAS DE COLOMBIA”**

# Tuchín - Vestuario y accesorios

## CAMBIO

Línea de sobres en Caña flecha

Referentes



Paleta de color, gama con un complementario en contraste.

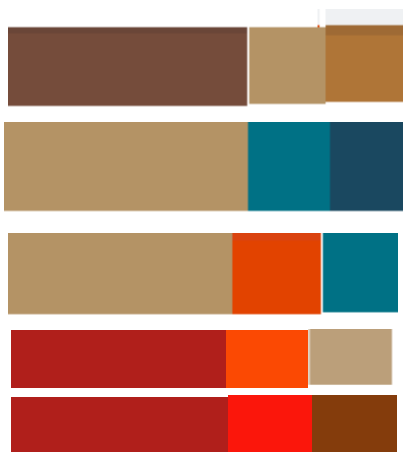

Tendencias



Diseños geométricos, franjas, entrecruzados, radiales.

## PROPUESTA EN DISEÑO

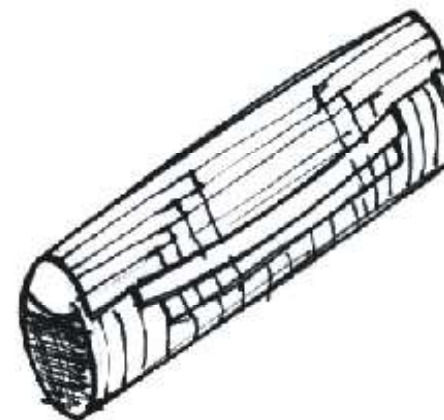
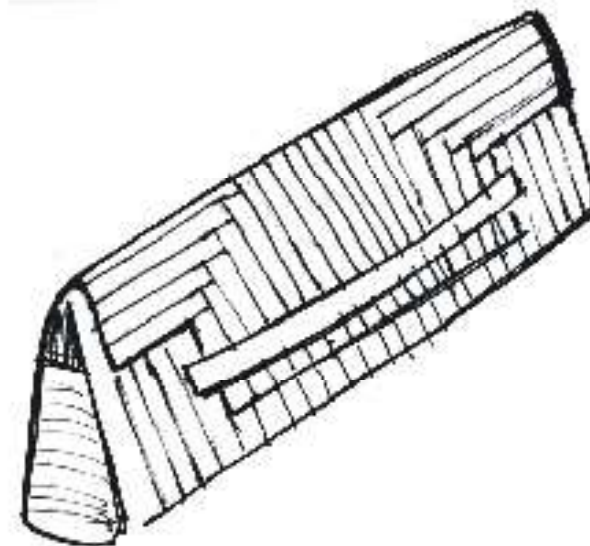
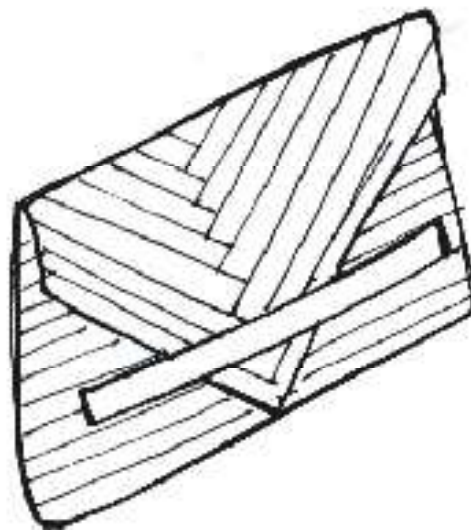

# Tuchín - Vestuario y accesorios



## CAMBIO

Morrales elaborados en Caña flecha

Referentes

Tendencias



Morrales minimal

Paleta de color de los tonos de la lana natural



## PROPUESTA EN DISEÑO

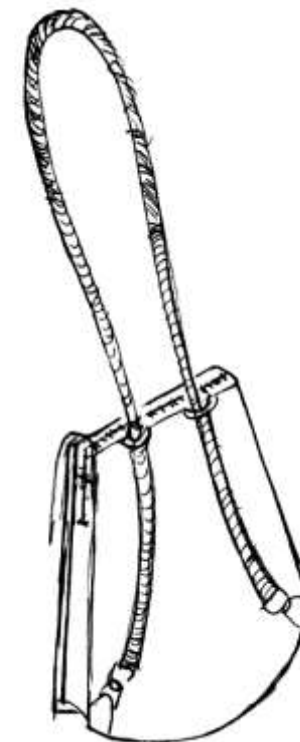

Morrales minimal con posibilidad de cambio a manos-libres

Morral rigido mediano	Base mayor 30 cms, base menor 26 cms, altura 30 cms
Morral rigido pequeño	Base mayor 25 cms, base menor 20 cms, altura 20 cms



# Tuchín – Mesa y cocina

## CAMBIO

Individuales elaborados en Caña flecha

Referentes



Tendencias



Paleta de color  
Tintes naturales

## PROPUESTA EN DISEÑO



# FICHAS DE DISEÑO PARA LA COMUNIDAD DE TUCHIN

**“PROGRAMA DE FORTALECIMIENTO PRODUCTIVO Y EMPRESARIAL  
PARA PUEBLOS INDÍGENAS DE COLOMBIA”**

## FORMATO FICHA DE PRODUCTO



Producto Terminado

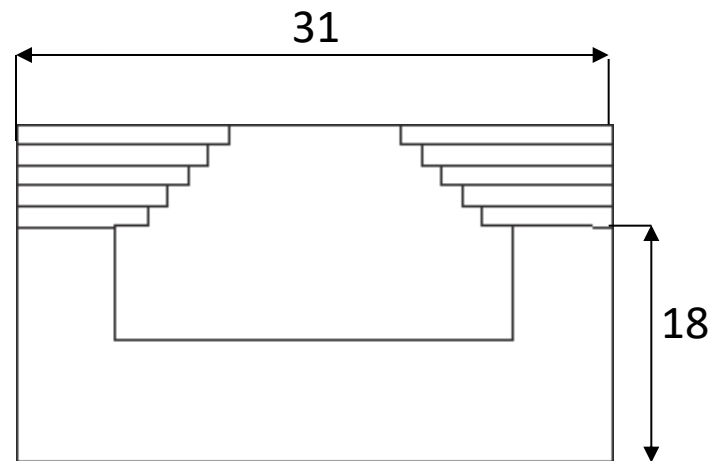

Medidas en cms

Boceto o plano con dimensiones generales

<b>Nombre de la pieza: Sobre grande</b>	
<b>Etnia: Zenú</b>	<b>Comunidad: Arte Zenú</b>
<b>Municipio: Tuchín</b>	<b>Departamento: Córdoba</b>
<b>Artesano: Edwin González</b>	<b>Oficio: Tejeduría</b>
<b>Técnica: Trenzado y confección.</b>	<b>Materia Prima: Caña flecha</b>
<b>Línea: Sobres</b>	<b>Función: Contener objetos personales para ocasión formal o de fiesta.</b>
<b>Ancho: 31 cms</b>	<b>Alto: 18 cms</b>
<b>Largo: N.A</b>	<b>Diámetro: N.A</b>
<b>Color: Negro con trenza granito</b>	



Pieza referente/Punto de partida

## FORMATO FICHA DE PRODUCTO



Producto Terminado

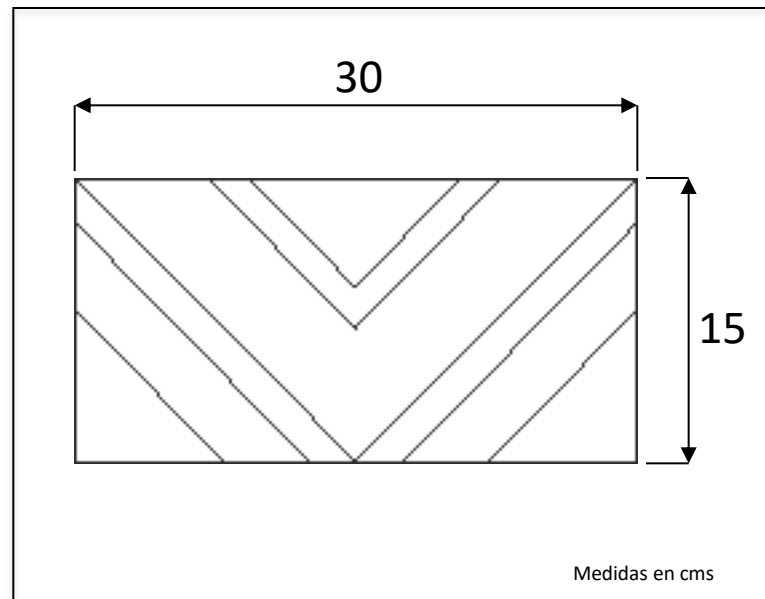

Medidas en cms

Boceto o plano con dimensiones generales

<b>Nombre de la pieza: Sobre mediano</b>	
<b>Etnia: Zenú</b>	<b>Comunidad: Arte Zenú</b>
<b>Municipio: Tuchín</b>	<b>Departamento: Córdoba</b>
<b>Artesano: Edwin González</b>	<b>Oficio: Tejeduría</b>
<b>Técnica: Trenzado y confección.</b>	<b>Materia Prima: Caña flecha</b>
<b>Línea: Sobres</b>	<b>Función: Contener objetos personales para ocasión formal o de fiesta.</b>
<b>Ancho: 30 cms</b>	<b>Alto: 15 cms</b>
<b>Largo: N.A</b>	<b>Diámetro: N.A</b>
<b>Color: Negro con trenza granito</b>	



Pieza referente/Punto de partida

## FORMATO FICHA DE PRODUCTO



Producto Terminado

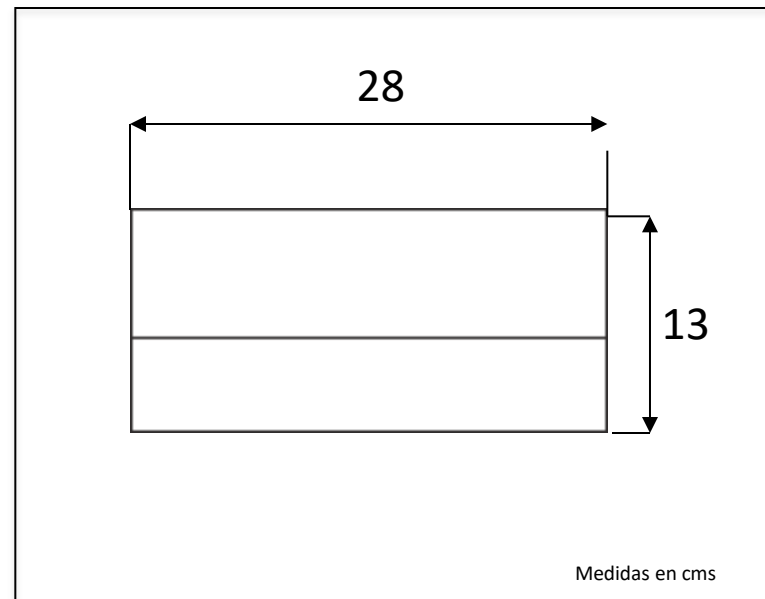

Medidas en cms

Boceto o plano con dimensiones generales

<b>Nombre de la pieza: Sobre pequeño</b>	
<b>Etnia: Zenú</b>	<b>Comunidad: Arte Zenú</b>
<b>Municipio: Tuchín</b>	<b>Departamento: Córdoba</b>
<b>Artesano: Edwin González</b>	<b>Oficio: Tejeduría</b>
<b>Técnica: Trenzado y confección.</b>	<b>Materia Prima: Caña flecha</b>
<b>Línea: Sobres</b>	<b>Función: Contener objetos personales para ocasión formal o de fiesta.</b>
<b>Ancho: 28 cms</b>	<b>Alto: 13 cms</b>
<b>Largo: N.A</b>	<b>Diámetro: N.A</b>
<b>Color: Negro con trenza granito</b>	



Pieza referente/Punto de partida

## FORMATO FICHA DE PRODUCTO



Producto en proceso de desarrollo

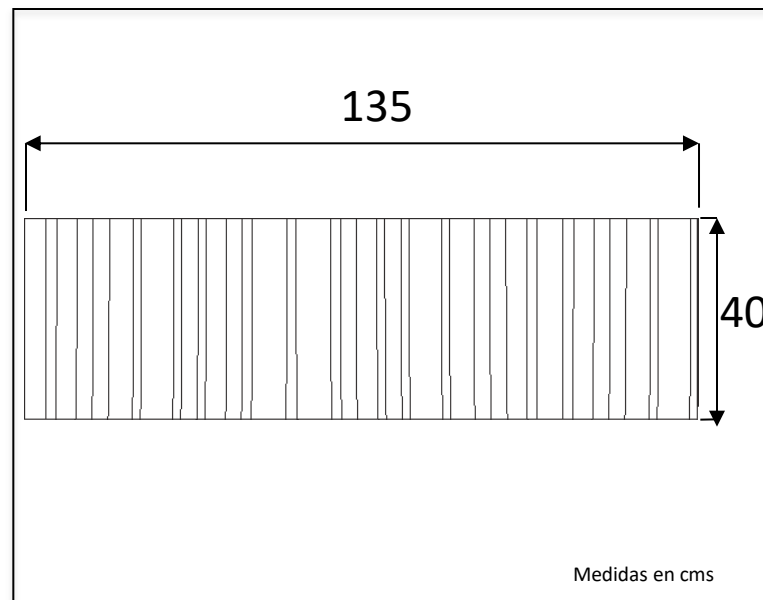

Boceto o plano con dimensiones generales

<b>Nombre de la pieza: Caminode Mesa Franjas</b>	
<b>Etnia: Zenú</b>	<b>Comunidad: Arte Zenú</b>
<b>Municipio: Tuchín</b>	<b>Departamento: Córdoba</b>
<b>Artesano: Edwin González</b>	<b>Oficio: Tejeduría</b>
<b>Técnica: Trenzado y confección.</b>	<b>Materia Prima: Caña flecha</b>
<b>Línea: Accesorios para mesa</b>	<b>Función: Decorar y proteger la mesa.</b>
<b>Ancho: 40 cms</b>	<b>Alto: N.A</b>
<b>Largo: 135 cms</b>	<b>Diámetro: N.A</b>
<b>Color: Negro con trenza granito</b>	



Pieza referente/Punto de partida

## FORMATO FICHA DE PRODUCTO

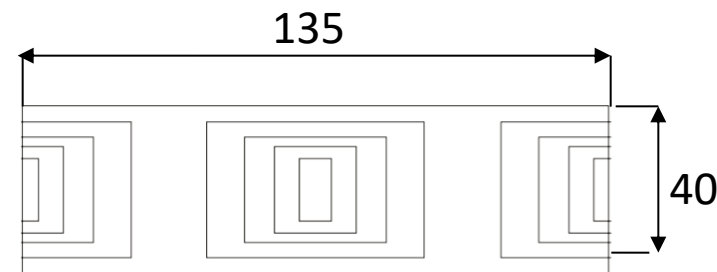
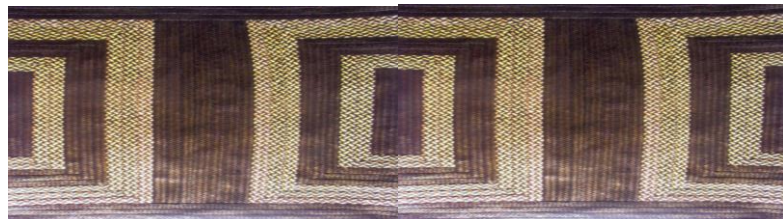

Medidas en cms

Producto en proceso de desarrollo

Boceto o plano con dimensiones generales

<b>Nombre de la pieza: Camino de Mesa Rectángulos</b>	
<b>Etnia: Zenú</b>	<b>Comunidad: Arte Zenú</b>
<b>Municipio: Tuchín</b>	<b>Departamento: Córdoba</b>
<b>Artesano: Edwin González</b>	<b>Oficio: Tejeduría</b>
<b>Técnica: Trenzado y confección.</b>	<b>Materia Prima: Caña flecha</b>
<b>Línea: Accesorios para mesa</b>	<b>Función: Decorar y proteger la mesa.</b>
<b>Ancho: 40 cms</b>	<b>Alto: N.A</b>
<b>Largo: 90 cms</b>	<b>Diámetro: N.A</b>
<b>Color: Negro con trenza granito</b>	



Pieza referente/Punto de partida

## FORMATO FICHA DE PRODUCTO

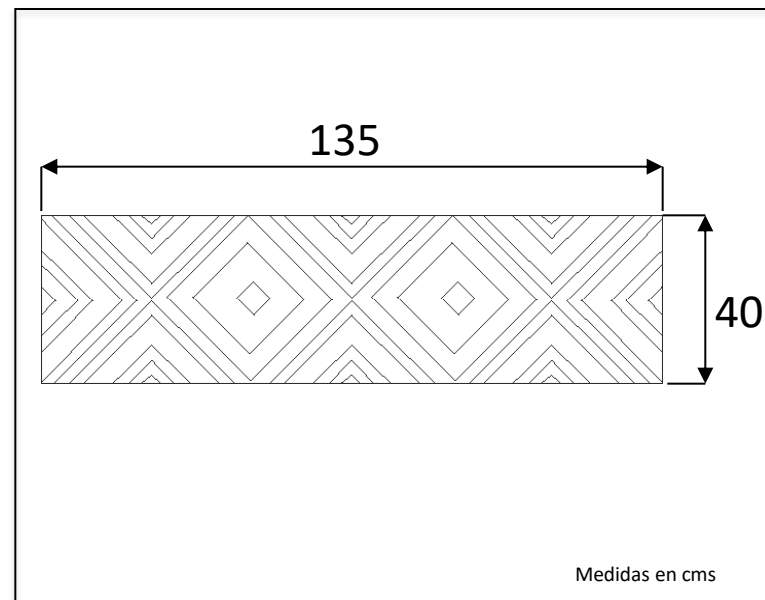

Producto en proceso de desarrollo

Boceto o plano con dimensiones generales

<b>Nombre de la pieza: Camino de Mesa Rombos</b>	
<b>Etnia: Zenú</b>	<b>Comunidad: Arte Zenú</b>
<b>Municipio: Tuchín</b>	<b>Departamento: Córdoba</b>
<b>Artesano: Edwin González</b>	<b>Oficio: Tejeduría</b>
<b>Técnica: Trenzado y confección.</b>	<b>Materia Prima: Caña flecha</b>
<b>Línea: Accesorios para mesa</b>	<b>Función: Decorar y proteger la mesa.</b>
<b>Ancho: 40 cms</b>	<b>Alto: N.A</b>
<b>Largo: 90 cms o 135 cms</b>	<b>Diámetro: N.A</b>
<b>Color: Negro con trenza granito</b>	



Pieza referente/Punto de partida



## FORMATO FICHA DE PRODUCTO



Producto Terminado

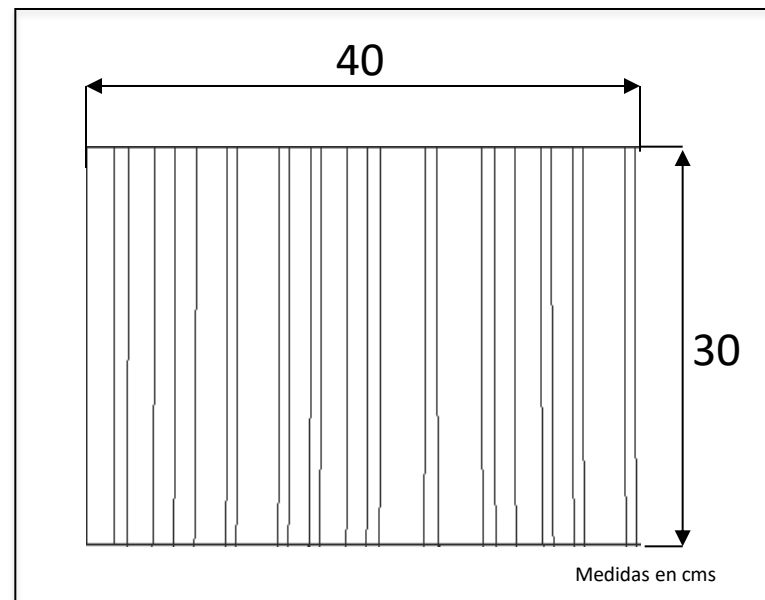

Boceto o plano con dimensiones generales

<b>Nombre de la pieza: Individual Franjas</b>	
<b>Etnia: Zenú</b>	<b>Comunidad: Arte Zenú</b>
<b>Municipio: Tuchín</b>	<b>Departamento: Córdoba</b>
<b>Artesano: Ester Santamaría</b>	<b>Oficio: Tejeduría</b>
<b>Técnica: Trenzado y confección.</b>	<b>Materia Prima: Caña flecha</b>
<b>Línea: Accesorios para mesa</b>	<b>Función: Decorar y proteger la mesa.</b>
<b>Ancho: 40 cms</b>	<b>Alto: N.A</b>
<b>Largo: : 30 cms</b>	<b>Diámetro: N.A</b>
<b>Color: Negro con trenza granito</b>	



Pieza referente/Punto de partida

## FORMATO FICHA DE PRODUCTO



Producto Terminado

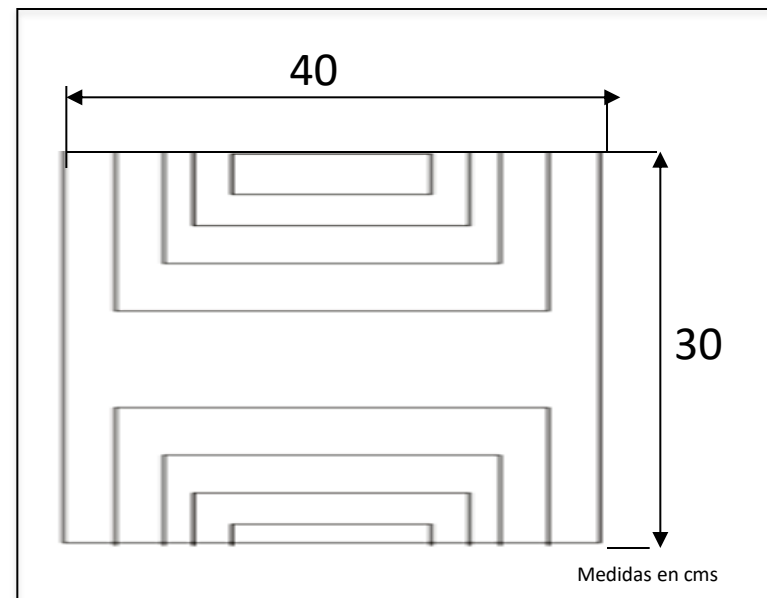

Boceto o plano con dimensiones generales

<b>Nombre de la pieza: Individual Rectángulos</b>	
<b>Etnia: Zenú</b>	<b>Comunidad: Arte Zenú</b>
<b>Municipio: Tuchín</b>	<b>Departamento: Córdoba</b>
<b>Artesano: Ester Santamaría</b>	<b>Oficio: Tejeduría</b>
<b>Técnica: Trenzado y confección.</b>	<b>Materia Prima: Caña flecha</b>
<b>Línea: Accesorios para mesa</b>	<b>Función: Decorar y proteger la mesa.</b>
<b>Ancho: 40 cms</b>	<b>Alto: N.A</b>
<b>Largo: 30 cms</b>	<b>Diámetro: N.A</b>
<b>Color: Negro con trenza granito</b>	



Pieza referente/Punto de partida

## FORMATO FICHA DE PRODUCTO

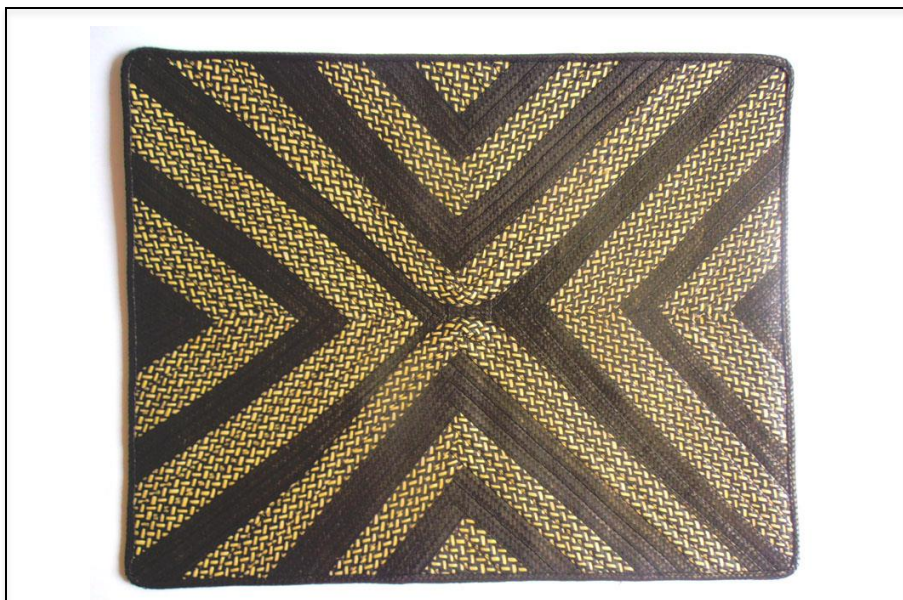

Producto Terminado

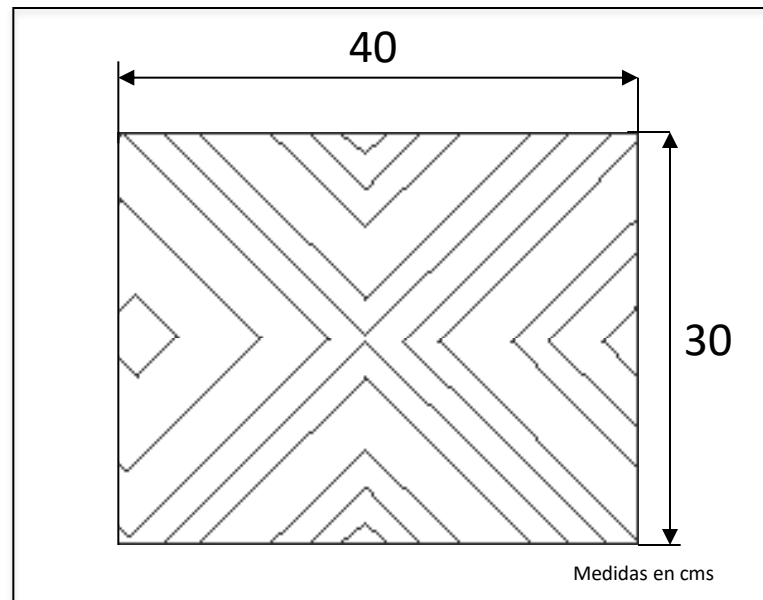

Boceto o plano con dimensiones generales

Nombre de la pieza: Individual Triángulos	
Etnia: Zenú	Comunidad: Arte Zenú
Municipio: Tuchín	Departamento: Córdoba
Artesano: Ester Santamaría	Oficio: Tejeduría
Técnica: Trenzado y confección.	Materia Prima: Caña flecha
Línea: Accesorios para mesa	Función: Decorar y proteger la mesa.
Ancho: 40 cms	Alto: N.A
Largo: 30 cms	Diámetro: N.A
Color: Negro con trenza granito	



Pieza referente/Punto de partida