



ORÍGENES

Honrando las raíces de la artesanía colombiana

PROYECTO ORÍGENES

“Caracterización de grupos indígenas y afro a nivel nacional para implementar planes de acción concordantes con sus planes de vida enfocados a fortalecer sus tradiciones artesanales”

FICHAS DE PRODUCTO RECUPERADO

Puerto Guayabo

Caro, Alvaro Iván
asesor

Mirití Paraná – Amazonas
2014



	Ficha de Producto y Planos Técnicos Carta	CODIGO: FORDES 14A V02	
		FECHA: 15/06/2012	

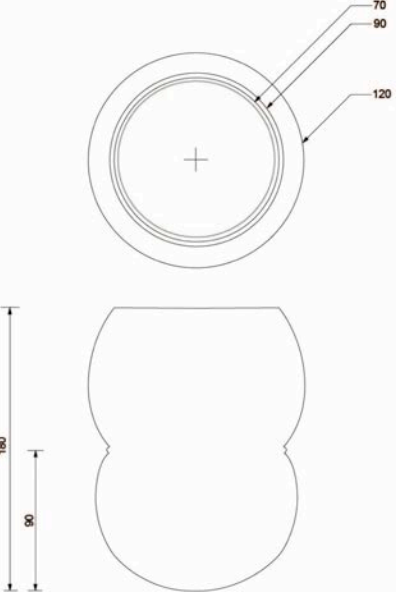

No.	Pieza	Material	Cant. o %
1	Arriera	Barro	100

Tabla de Componentes

Nombre de la Pieza:	Arriera	Referencia:	ESC. 1/1	Hoja No.	Nip
Oficio:	Alfarería	Técnica:	Rollo	Materia Prima:	Barro

Especificaciones Técnicas:
 Es importante mantener las medidas locales a través del uso de bejucos y hacer que las piezas queden bien bruñidas o pulidas usando la piedra de río, evitar presentar deformaciones, el alumado debe presentar buen lustre o brillo parejo.

Color:	Negro	Capacidad de Producción / mes:	100 Unidades	Dimensiones Generales (mm)					
Peso (gr.):	N/A	Precio Unitario:	\$	Precio por mayor:	\$ N/A				
		Largo:	120	Ancho:	120	Alto:	180	Díametro:	120

Año: N/A
 Grupo o Taller:
 Departamento: Amazonas Corregimiento: La Pedrera
 Localidad: Vereda Resguardo: Puerto Guayabo - río Miriti

Certificado Hecho a Mano: Si No

Observaciones: Mantener el manejo de las técnicas tradicionales y el oficio desde lo local.

Responsable: Alvaro Iván Caro Dibuja: Niyeth Aponte Sandoval
 Aprobado por: Fecha: 15/06/2012 Referente(s): Línea Muestra En proceso

Subgerencia de Desarrollo FORDES 14A V02 Ficha de Producto y Planos Técnicos Carta.cdr



No.	Pieza	Material	Cant	Porc%
Tabla de Componentes				

Nombre de la pieza: Arriera		Referencia: ESC.	
Oficio: Alfarería	Técnica: Rollo	Materia Prima: Varias	

Especificaciones Técnicas:
 El oficio de la alfarería, es elaborado con la técnica de rollo, levantando la pieza con un elemento llamado lengüeta que sirve para pulir y a la vez dar la forma pensada al objeto, el chamote es una ceniza de un árbol de Ka'we (en su lengua), el cual permite que el barro soporte las temperaturas y no se quiebre con facilidad finalmente mezclan las arcillas que para este caso son barro rojo, azul y amarillo y lo humedecen con ortiga, agua y hojas de lulo para dar el negroado y lustre adecuado que depende de un buen bruñido con piedra de río durante todo el proceso, finalmente se quema a alta temperatura se deja enfriar y se

Color: Negro	Capacidad de Producción / mes: 26-50	Dimensiones Generales				
Peso (gr.): 250	Precio Unitario: \$80000	Precio por Mayor: \$80000	Largo: 18	Ancho: 12	Alto: 12	Díametro: 12

Artesano: Tanimuca Luz Mageri **Telefono:**

Grupo o Taller: **Departamento:** Amazonas **Municipio:** Miriti - Paraná

Certificado Hecho a mano: Si No **Centro Poblado:** Miriti - Paraná Resguardo Caserio Localidad Vereda N/A Corregimiento

Observaciones:
 Es importante trabajar con la comunidad Indígena, partiendo del conocimiento local y fortaleciendo las técnicas, basado en su manejo, respetando el conocimiento ancestral sin invadir su espacio y más bien definir con ellos un plan de vida con respecto a la actividad para definir situaciones críticas que se conviertan en planes de acción a futuro

Responsable: Caro Alvaro Ivan	Dibujante:	Terminado <input type="checkbox"/> En Proceso <input checked="" type="checkbox"/>
Aprobado por:	Fecha:	

Referentes Línea Muestra

	Ficha de Producto y Planos Técnicos Carta	CODIGO: FORDES 14A V02	
		FECHA: 15/06/2012	

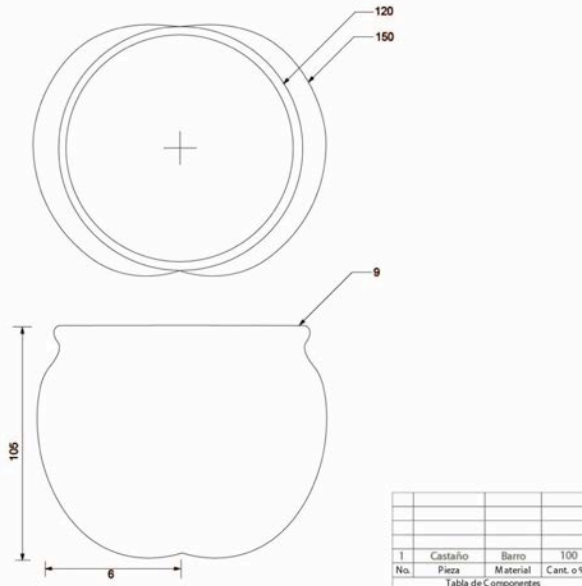

Nombre de la Pieza: Castaño	Referencia: ESC. 1/1	Hoja No. Nip
Oficio: Alfarería	Técnica: Rollo	Materia Prima: Barro
Especificaciones Técnicas: Es importante mantener las medidas locales a través del uso de bejucos y hacer que las piezas queden bien bruñidas o pulidas usando la piedra de río, evitar presentar deformaciones, el ahumado debe presentar buen lustre o brillo parejo.		
Color: Negro	Capacidad de Producción / mes: 100 Unidades	Dimensiones Generales (mm)
Peso (gr.): N/A	Precio Unitario: \$	Precio por mayor: \$ N/A
		Largo: 150 Ancho: 150 Alto: 105 Diámetro: 150
Años: N/A	Grupo o Taller:	Departamento: Amazonas Corregimiento: La Pedrera
Certificado Hecho a Mano: <input type="checkbox"/> Si <input checked="" type="checkbox"/> No		Localidad: Vereda <input type="checkbox"/> Resguardo: <input type="checkbox"/> Corregimiento: La Pedrera
Observaciones: Mantener el manejo de las técnicas tradicionales y el oficio desde lo local.		
Responsable: Alvaro Iván Caro	Dibujante: Niyeth Aponte Sandoval	Escalado: <input type="checkbox"/> Referentes <input checked="" type="checkbox"/> Línea <input checked="" type="checkbox"/> Muestra <input checked="" type="checkbox"/> <input type="checkbox"/> En proceso
Aprobado por:	Fecha: 15/06/2012	Referentes <input type="checkbox"/> Línea <input checked="" type="checkbox"/> Muestra <input checked="" type="checkbox"/> <input type="checkbox"/> En proceso



No.	Pieza	Material	Cant	Porc%
Tabla de Componentes				

Nombre de la pieza: Castaño	Referencia: ESC.
Oficio: Alfarería	Técnica: Rollo
Materia Prima: Varias	
Especificaciones Técnicas: El oficio de la alfarería, es elaborado con la técnica de rollo, levantando la pieza con un elemento llamado lengüeta que sirve para pulir y a la vez dar la forma pensada al objeto, el chamote es una ceniza de un árbol de Ka'we (en su lengua), el cual permite que el barro soporte las temperaturas y no se quiebre con facilidad finalmente mezclan las arcillas que para este caso son barro rojo, azul y amarillo y lo humedecen con ortiga, agua y hojas de lulo para dar el negreado y lustre adecuado que depende de un buen bruñido con piedra de río durante todo el proceso, finalmente se quema a baja temperatura se deja enfriar y se	
Color: Negro	Capacidad de Producción / mes: 26-50
Peso (gr.): 200	Precio Unitario: \$48000
Precio por Mayor:	Dimensiones Generales
Artesano: Tanimuka Fanny	Telefono:
Grupo o Taller:	Departamento: Amazonas
Municipio: Miriti - Paraná	
Certificado Hecho a mano: <input type="checkbox"/> Si <input checked="" type="checkbox"/> No	Centro Poblado: Miriti - Paraná
<input type="checkbox"/> Resguardo Caserio	<input type="checkbox"/> Localidad Vereda
<input type="checkbox"/> N/A Corregimiento	
Observaciones: Es importante trabajar con la comunidad Indígena, partiendo del conocimiento local y fortaleciendo las técnicas, basado en su manejo, respetando el conocimiento ancestral sin invadir su espacio y más bien definir con ellos un plan de vida con respecto a la actividad para definir situaciones críticas que se conviertan en planes de acción a futuro	
Responsable: Caro Alvaro Ivan	Dibujante:
Aprobado por:	Fecha:
<input type="checkbox"/> Referentes	<input checked="" type="checkbox"/> Línea
Muestra <input checked="" type="checkbox"/>	<input type="checkbox"/> En Proceso



Ficha de Producto y Planos Técnicos Carta

CODIGO: FORDES 14A V02
 FECHA: 15/06/2012

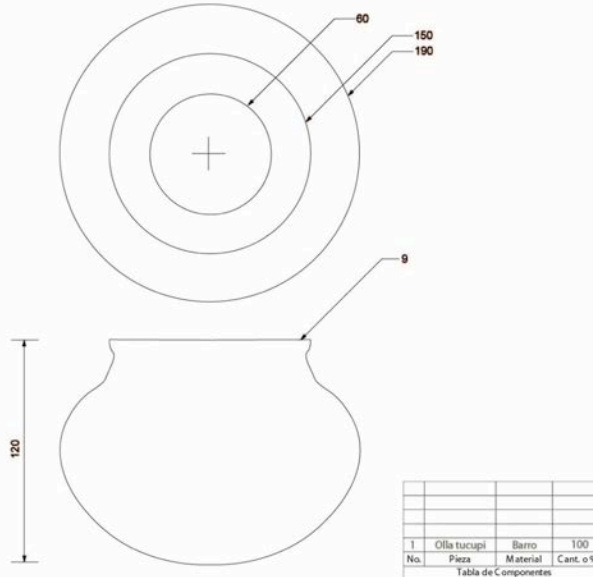

No.	Pieza	Material	Cant. o %
1	Olla tucupí	Barro	100

Tabla de Componentes

Nombre de la Pieza: Olla de tucupí Referencia: ESC. 1/1 Hoja No. Nip
 Oficio: Alfarería Técnica: Rollo Materia Prima: Barro

Especificaciones Técnicas:
 Es importante mantener las medidas locales a través del uso de bejucos y hacer que las piezas queden bien bruñidas o pulidas usando la piedra de río, evitar presentar deformaciones, el ahumado debe presentar buen lustre o brillo parejo.

Color: Negro Capacidad de Producción / mes: 100 Unidades Dimensiones Generales (mm)
 Peso (gr.): N/A Precio Unitario: \$ Precio por mayor: \$ N/A Largo: 150 Ancho: 21.5 Alto: 110 Diámetro: 21.5

Artesano: N/A Teléfono: Departamento: Amazonas Concejniento: La Pedrera
 Grupo o Taller: Localidad: Vereda Resguardo: Puerto Guayabo - río Miriti

Certificado Hecho a Mano Si No

Observaciones: Mantener el manejo de las técnicas tradicionales y el oficio desde lo local.

Responsable: Alvaro Iván Caro Dibujante: Niyireth Aporto Sandoval
 Aprobado por: Fecha: 15/06/2012 Referente(s) Línea Muestra

Subgerencia de Desarrollo FORDES 14A V02 Ficha de Producto y Planos Técnicos Carta.cdr



No.	Pieza	Material	Cant	Porc%
Tabla de Componentes				

Nombre de la pieza: Olla de Tucupí Referencia: ESC.

Oficio: Alfarería Técnica: Rollo Materia Prima: Varias

Especificaciones Técnicas:
 El oficio de la alfarería, es elaborado con la técnica de rollo, levantando la pieza con un elemento llamado lengüeta que sirve para pulir y a la vez dar la forma pensada al objeto, el chamote es una ceniza de un árbol de Kalwe (en su lengua), el cual permite que el barro soporte las temperaturas y no se quiebre con facilidad finalmente mezclan las arcillas que para este caso son barro rojo, azul y amarillo y lo humedecen con hortina, agua y hojas de lulú para dar el negreado y lustre adecuado que depende de un buen bruñido con piedra de río durante todo el proceso, finalmente se cuema a haia temperatura se deja enfriar y se

Color: Negro Capacidad de Producción / mes: <= a 25 Dimensiones Generales

Peso (gr.): 500	Precio Unitario: \$90000	Precio por Mayor	Largo: 15	Ancho: 21	Alto: 11	Diámetro: 21
-----------------	--------------------------	------------------	-----------	-----------	----------	--------------

Artesano: Letuama Tanimuka Joaquina Telefono:

Grupo o Taller: Departamento: Amazonas Municipio: Miriti - Paraná

Certificado Hecho a mano: Si No Centro Poblado: Miriti - Paraná Resguardo Caserio Localidad Vereda N/A Concejniento

Observaciones:
 Es importante trabajar con la comunidad Indígena, partiendo del conocimiento local y fortaleciendo las técnicas, basado en su manejo, respetando el conocimiento ancestral sin invadir su espacio y más bien definir con ellos un plan de vida con respecto a la actividad para definir situaciones críticas que se conviertan en planes de acción a futuro.

Responsable: Caro Alvaro Ivan Dibujante:

Aprobado por: Fecha: Referentes Línea Muestra

Terminado En Proceso



Ficha de Producto y Planos Técnicos Carta

CODIGO: FORDES 14A V02
 FECHA: 15/06/2012

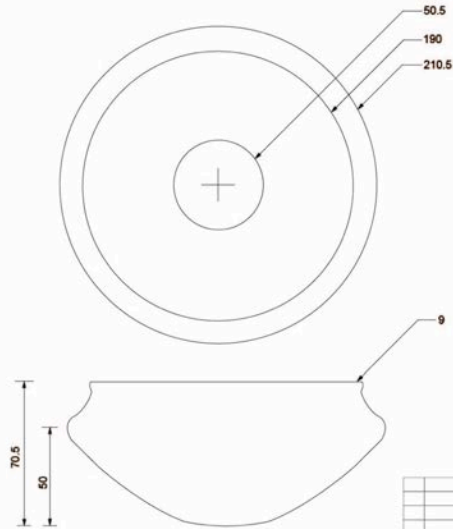

No.	Pieza	Material	Cant. o %
1	Plato	Barro	100

Tabla de Componentes

Nombre de la Pieza: Plato Referencia: ESC. 1/1 Hoja No. Nip
 Oficio: Alfarería Técnica: Rollo Materia Prima: Barro

Especificaciones Técnicas:
 Es importante mantener las medidas locales a través del uso de bejucos y hacer que las piezas queden bien bruñidas o pulidas usando la piedra de río, evitar presentar deformaciones, el ahumado debe presentar buen lustre o brillo parejo.

Color: Negro Capacidad de Producción / mes: 100 Unidades Dimensiones Generales (mm)
 Peso (gr.): N/A Precio Unitario: \$ Precio por mayor: N/A Largo: 150 Ancho: 21.5 Alto: 110 Diámetro: 21.5

Artesano: N/A Teléfono: Departamento: Amazonas Corregimiento: La Pedrera
 Grupo o Taller: Localidad: Vereda Resguardo: Puerto Guayabo - río Miriti

Certificado Hecho a Mano Si No Localidad: Vereda Resguardo: Puerto Guayabo - río Miriti

Observaciones: Mantener el manejo de las técnicas tradicionales y el oficio desde lo local.

Responsable: Alvaro Iván Caro Dibujante: Niyieth Aporto Sandoval
 Aprobado por: Fecha: 15/06/2012 Referente(s) Línea Muestra

Subgerencia de Desarrollo FORDES 14A V02 Ficha de Producto y Planos Técnicos Carta.cdr



No.	Pieza	Material	Cant	Porc%
Tabla de Componentes				

Nombre de la pieza: Plato Referencia: ESC.

Oficio: Alfarería Técnica: Rollo Materia Prima: Varias

Especificaciones Técnicas:
 El oficio de la alfarería, es elaborado con la técnica de rollo, levantando la pieza con un elemento llamado lengüeta que sirve para pulir y a la vez dar la forma pensada al objeto, el chamote es una ceniza de un árbol de Ka'we (en su lengua), el cual permite que el barro soporte las temperaturas y no se quiebre con facilidad finalmente mezclan las arcillas que para este caso son barro rojo, azul y amarillo y lo humedecen con ortiga, agua y hojas de lulo para dar el negroado y lustre adecuado que depende de un buen bruñido con piedra de río durante todo el proceso, finalmente se quema a baja temperatura se deja enfriar y se

Color: Negro Capacidad de Producción / mes: 26-50 Dimensiones Generales

Peso (gr.): 25	Precio Unitario \$60000	Precio por Mayor \$60000	Largo: 27	Ancho: 27	Alto: 9	Diámetro: 27
----------------	-------------------------	--------------------------	-----------	-----------	---------	--------------

Artesano: Tanimuca Yucuna Graciela Teléfono: Municipio: Miriti - Paraná

Grupo o Taller: Departamento: Amazonas Localidad: Vereda Resguardo: Caserio N/A Corregimiento

Certificado Hecho a mano: Si No Centro Poblado: Miriti - Paraná Referentes Línea Muestra

Observaciones:
 Es importante trabajar con la comunidad Indígena, partiendo del conocimiento local y fortaleciendo las técnicas, basado en su manejo, respetando el conocimiento ancestral sin invadir su espacio y más bien definir con ellos un plan de vida con respecto a la actividad para definir situaciones críticas que se conviertan en planes de acción a futuro

Responsable: Caro Alvaro Ivan Dibujante: Terminado En Proceso

Aprobado por: Fecha: Referentes Línea Muestra



Ficha de Producto y Planos Técnicos Carta

CODIGO: FORDES 14A V02
 FECHA: 15/06/2012

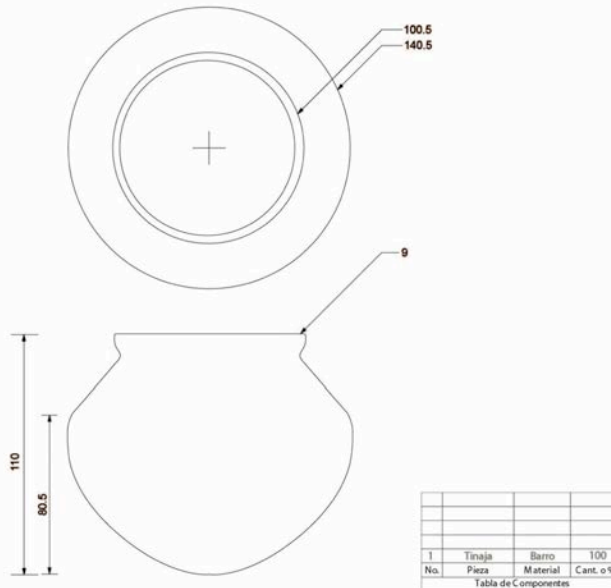

Nombre de la Pieza: Tinaja Referencia: ESC. 1/1 Hoja No. Nip
 Oficio: Alfarería Técnica: Rollo Materia Prima: Barro

Especificaciones Técnicas:
 Es importante mantener las medidas locales a través del uso de bejucos y hacer que las piezas queden bien bruñidas o pulidas usando la piedra de río, evitar presentar deformaciones, el ahumado debe presentar buen lustre o brillo parejo.

Color: Negro Capacidad de Producción / mes: 100 Unidades Dimensiones Generales (mm)
 Largo: 150 Ancho: 150 Alto: 110 Diámetro: 150

Peso (gr.): N/A Precio Unitario: \$ Precio por mayor: \$ N/A

Artesano: N/A Teléfono: Departamento: Amazonas Corregimiento: La Piedra
 Grupo o Taller: Comunidad de puerto Guayabo Localidad: Vereda () Resguardo: () Puerto Guayabo - río Miriti

Certificado Hecho a Mano Si () No (X)

Observaciones: Mantener el manejo de las técnicas tradicionales y el oficio desde lo local.

Responsable: Alvaro Iván Caro Dibujante: Niyireth Aporto Sandoval
 Aprobado por: Fecha: 15/06/2012 Referente(s) () Línea (X) Muestra ()
 Subgerencia de Desarrollo. FORDES 14A V02 Ficha de Producto y Planos Técnicos Carta.cdr



No.	Pieza	Material	Cant	Porc%
Tabla de Componentes				

Nombre de la pieza Tinaja Referencia: ESC.

Oficio: Alfarería Técnica: Rollo Materia Prima: Varias

Especificaciones Técnicas:
 El oficio de la alfarería, es elaborado con la técnica de rollo, levantando la pieza con un elemento llamado lengüeta que sirve para pulir y a la vez dar la forma pensada al objeto, el chamote es una ceniza de un árbol de Ka'we (en su lengua), el cual permite que el barro soporte las temperaturas y no se quiebre con facilidad finalmente mezclan las arcillas que para este caso son barro rojo, azul y amarillo y lo humedecen con ortina, agua y hojas de lulo para dar el negroado y lustre adecuado que depende de un buen bruñido con piedra de río durante todo el proceso, finalmente se quema a baja temperatura se deja enfriar y se

Color: Negro Capacidad de Producción / mes: 26-50 Dimensiones Generales

Peso (gr.): 500	Precio Unitario \$79000	Precio por Mayor \$79000	Largo: 15	Ancho: 15	Alto: 11	Diámetro: 15
-----------------	-------------------------	--------------------------	-----------	-----------	----------	--------------

Artesano: Tanimuca Lusmila Teléfono:

Grupo o Taller: Departamento: Amazonas Municipio: Miriti - Paraná

Certificado Hecho a mano: Si No Centro Poblado: Miriti - Paraná Resguardo Caserio Localidad Vereda N/A Corregimiento

Observaciones:
 Es importante trabajar con la comunidad Indígena, partiendo del conocimiento local y fortaleciendo las técnicas, basado en su manejo, respetando el conocimiento ancestral sin invadir su espacio y más bien definir con ellos un plan de vida con respecto a la actividad para definir situaciones críticas que se conviertan en planes de acción a futuro

Responsable: Caro Alvaro Ivan Dibujante:

Aprobado por: Fecha: Referentes Línea Muestra