



Formulario de programas y proyectos

Fortalecimiento de los procesos artesanales productivos y culturales de las mujeres artesanas del departamento de Nariño

Proyecto formulado en el contexto del convenio interinstitucional suscrito entre Artesanías de Colombia y la Gobernación del departamento de Nariño

Hilando Redes Humanas de Vida

Compendio de fichas técnicas de productos artesanales de municipios de Nariño

**Operador:
FUNDACIÓN EMSSANAR**

María Ximena Castro Delgado

asesora

Gobernación de Nariño
Laboratorio Artesanías De Colombia –Nariño
Pasto, 2014

CARTAGO

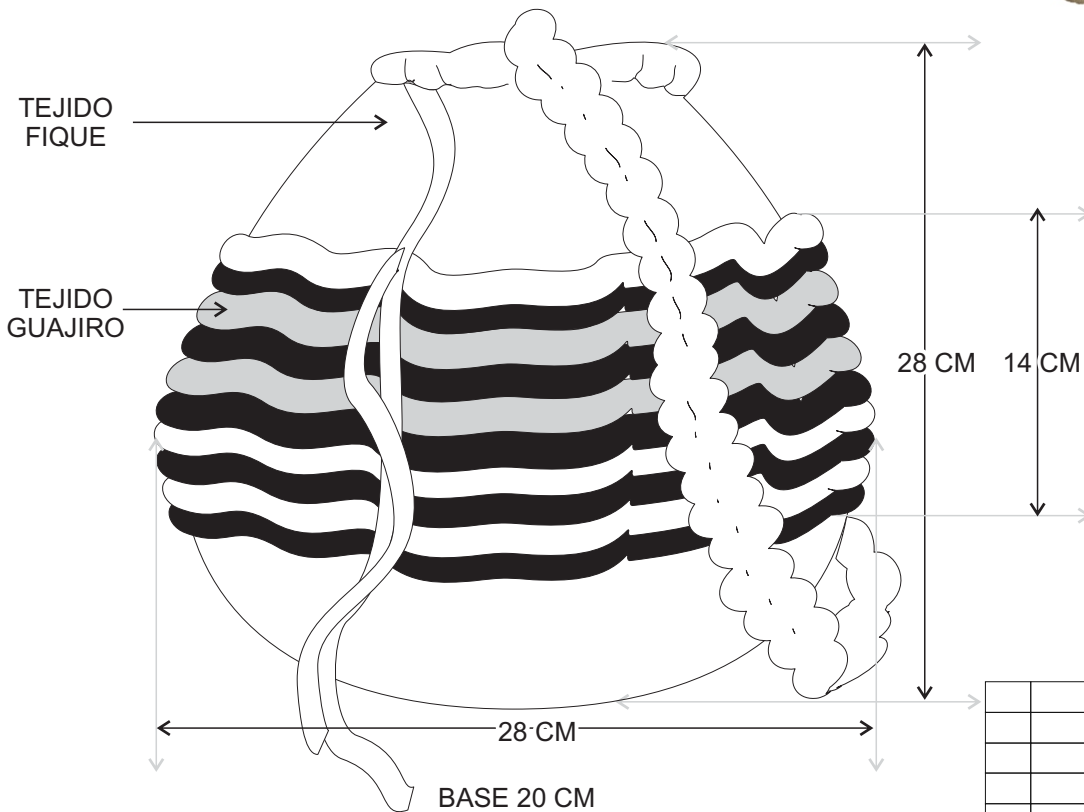

| No. | Pieza | Material | Cant. o % |
|----------------------|-------|----------|-----------|
| Tabla de Componentes | | | |
| | | | |
| | | | |
| | | | |
| | | | |

Nombre de la Pieza: Bolso redondo Referencia: ESC. X:X Hoja No. N/p
Oficio: Tejeduria Técnica: Croche Materia Prima: hilo guajiro

Especificaciones Técnicas: Bolso mochila con tejido en croché se inicia con tejido con punto basico y se termina en punto jazmín.

Color: azul celeste, crudo Capacidad de Producción / mes: 8 Dimensiones Generales (mm)
Peso (gr.): 560gr Precio Unitario: \$ 65000 Precio por mayor: \$ 60000 Largo: Ancho: 28cm Alto: 28 cm Diámetro:
Artesano: Ana Milena Cerón Teléfono: 3136252720

Grupo o Taller: Departamento: Nariño Ciudad: Cartago
Certificado Hecho a Mano Si No Localidad Vereda Resguardo :

Observaciones:

Responsable: María Ximena Castro Dibujante: Cesar Hidalgo
Aprobado por: Fecha: dd/mm/aaaa Referente(s) Línea Muestra

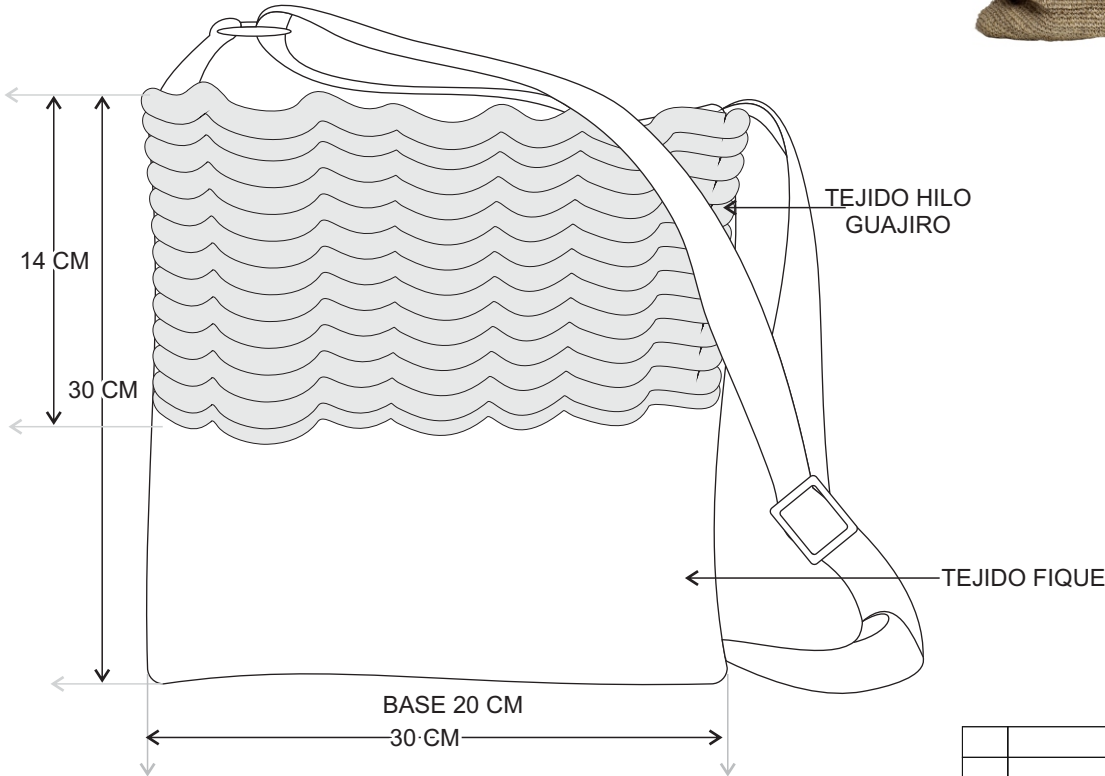

| No. | Pieza | Material | Cant. o % |
|-----|-------|----------|-----------|
| | | | |
| | | | |
| | | | |
| | | | |
| | | | |
| | | | |
| | | | |
| | | | |
| | | | |

Tabla de Componentes

| | | | | | |
|--|--|---|--|---|---------------------|
| Nombre de la Pieza: Bolso cuadrado | | Referencia: ESC. X:X | | Hoja No. N/p | |
| Oficio: Tejeduria | | Técnica: Croche | | Materia Prima: Fique, hilo guajiro | |
| Especificaciones Técnicas: Bolso mochila con tejido en croché se inicia con tejido con punto básico y se termina en punto jazmín. forrado con tela. | | | | | |
| Color: azul celeste, crudo | | Capacidad de Producción / mes: 8 | | Dimensiones Generales (mm) | |
| Peso (gr.): 430 gr | | Precio Unitario: \$ 65000 | | Precio por mayor: \$ 60000 | |
| Artesano: María Concepción Jurado | | Teléfono: 3157155607 | | Largo: | Ancho: 30 cm |
| Grupo o Taller: | | Departamento: Nariño | | Alto: 30 cm | Diámetro: |
| Certificado Hecho a Mano Si <input checked="" type="checkbox"/> No <input type="checkbox"/> | | Localidad <input checked="" type="checkbox"/> Vereda <input type="checkbox"/> Resguardo <input type="checkbox"/> | | | |

Observaciones:

| | |
|---|--|
| Responsable: María Ximena Castro | Dibujante: Cesar Hidalgo |
| Aprobado por: | Fecha: dd/mm/aaaa Referente(s) <input type="checkbox"/> Línea <input type="checkbox"/> Muestra <input type="checkbox"/> |

Terminada
En proceso

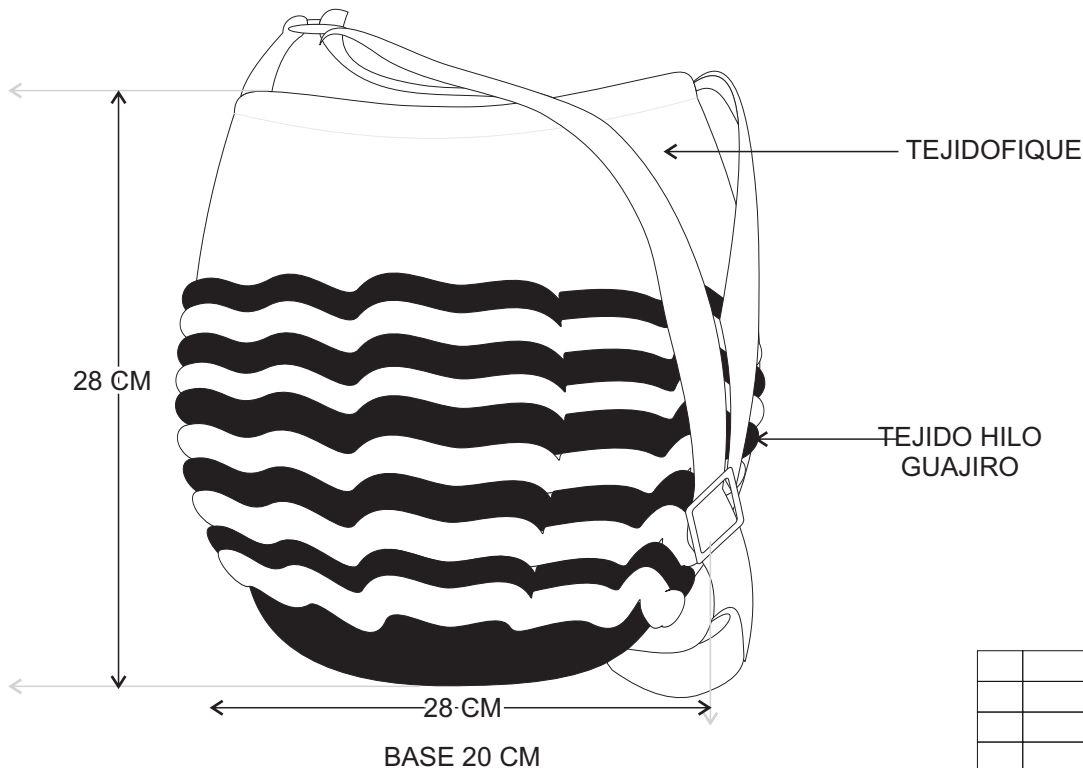

| No. | Pieza | Material | Cant. o % |
|-----|-------|----------|-----------|
| | | | |
| | | | |
| | | | |
| | | | |
| | | | |
| | | | |
| | | | |
| | | | |
| | | | |

Tabla de Componentes

Nombre de la Pieza: Bolso mochila Referencia: ESC. X:X Hoja No. N/p
Oficio: Tejeduria Técnica: Croche Materia Prima: Fique, hilo guajiro

Especificaciones Técnicas: Bolso mochila con tejido en croché se inicia en punto jazmín y termina con tejido con punto básico . forrado con tela.

| | | | | | | |
|----------------------------|----------------------------------|----------------------------|--------|--------------|-------------|-----------|
| Color: azul celeste,crudo | Capacidad de Producción / mes: 8 | Dimensiones Generales (mm) | | | | |
| Peso (gr.): 420gr | Precio Unitario: \$ 65000 | Precio por mayor: \$ 60000 | Largo: | Ancho: 30 cm | Alto: 30 cm | Diámetro: |
| Artesano: Ana Milena Cerón | Teléfono: 3136252720 | | | | | |

Grupo o Taller: Departamento: Nariño Ciudad: Cartago
Certificado Hecho a Mano Si No Localidad Vereda Resguardo :

Observaciones:

Responsable: María Ximena Castro Dibujante: Cesar Hidalgo
Aprobado por: Fecha: dd/mm/aaaa Referente(s) Línea Muestra

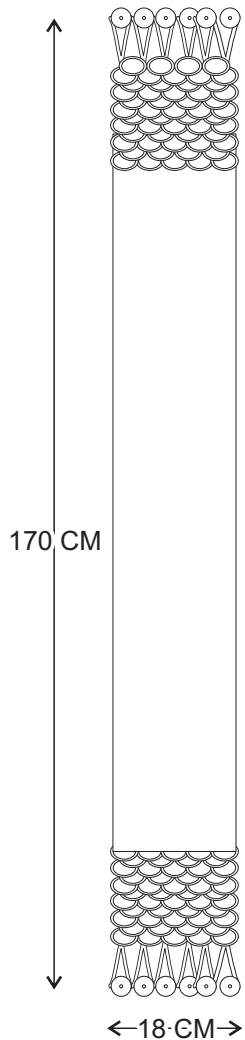

| No. | Pieza | Material | Cant. o % |
|-----|-------|----------|-----------|
| | | | |
| | | | |
| | | | |
| | | | |
| | | | |
| | | | |
| | | | |
| | | | |
| | | | |

Tabla de Componentes

| | | |
|------------------------------------|-----------------------------|-----------------------------------|
| Nombre de la Pieza: Bufanda | Referencia: ESC. X:X | Hoja No. N/p |
| Oficio: Tejeduría | Técnica: Croche | Materia Prima: lana jasmin |

Especificaciones Técnicas: Bufanda en tejido croche punto cesta terminada en punto jasmin

| | | | | | | |
|-----------------------------------|--|-----------------------------------|----------------------|---------------------|--------------|------------------|
| Color: azul celeste | Capacidad de Producción / mes: 12 | Dimensiones Generales (mm) | | | | |
| Peso (gr.): 59 gr | Precio Unitario: \$ 28000 | Precio por mayor: \$ 31000 | Largo: 170 cm | Ancho: 18 cm | Alto: | Diámetro: |
| Artesano: Otilia Fernandez | Teléfono: | | | | | |

| | | |
|--|---|------------------------|
| Grupo o Taller: | Departamento: Nariño | Ciudad: Cartago |
| Certificado Hecho a Mano Si <input checked="" type="checkbox"/> No <input type="checkbox"/> | Localidad <input checked="" type="checkbox"/> Vereda <input type="checkbox"/> Resguardo <input :<="" td="" type="checkbox"/> | |

Observaciones:

| | | |
|---|---------------------------------|---|
| Responsable: María Ximena Castro | Dibujante: Cesar Hidalgo | |
| Aprobado por: | Fecha: dd/mm/aaaa | Referente(s) <input type="checkbox"/> Línea <input type="checkbox"/> Muestra <input type="checkbox"/> |

Terminada En proceso

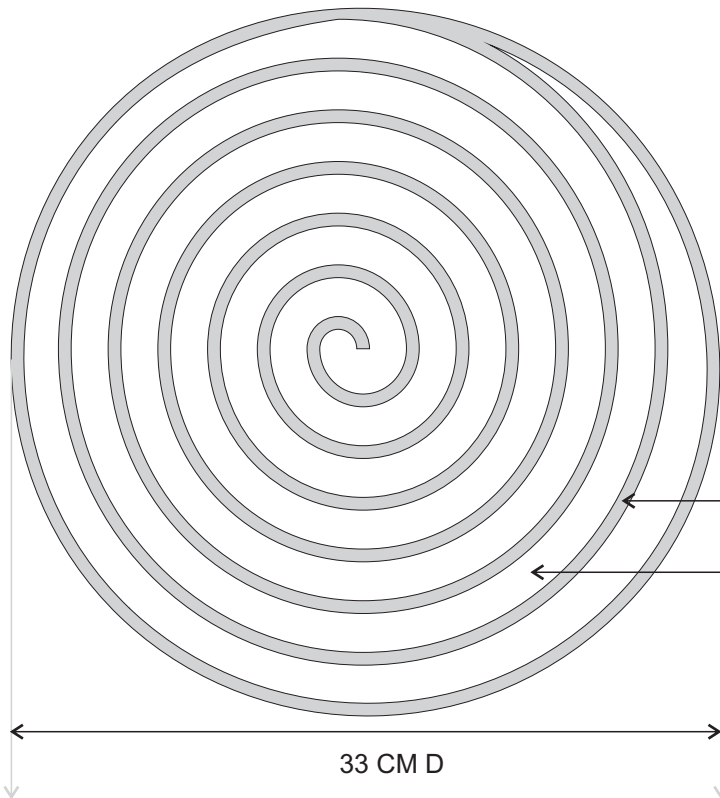

TEJIDO FIQUE

TEJIDO LANA JAZMIN

| No. | Pieza | Material | Cant. o % |
|----------------------|-------|----------|-----------|
| Tabla de Componentes | | | |
| | | | |
| | | | |
| | | | |
| | | | |

Nombre de la Pieza: Juego de individuales Referencia: ESC. X:X Hoja No. N/p

Oficio: Tejeduría Técnica: Croche Materia Prima: lana cristal, fique

Especificaciones Técnicas: Producto tejido en croché punto espiral combinación de lana cristal y fique

Color: Beige, verde manzana Capacidad de Producción / mes: 12 Dimensiones Generales (mm)

Peso (gr.): 150 g Precio Unitario: \$ 35000 Precio por mayor: \$ 28000 Largo: Ancho: Alto: Diámetro: 33 cm

Artesano: Mari Nancy Urbano Teléfono: 3128565284

Grupo o Taller: Departamento: Nariño Ciudad: Cartago

Certificado Hecho a Mano Si No Localidad Vereda Resguardo

Observaciones:

Responsable: María Ximena Castro Dibujante: Cesar Hidalgo

Aprobado por: Fecha: dd/mm/aaaa Referente(s) Línea Muestra

Terminada
En proceso

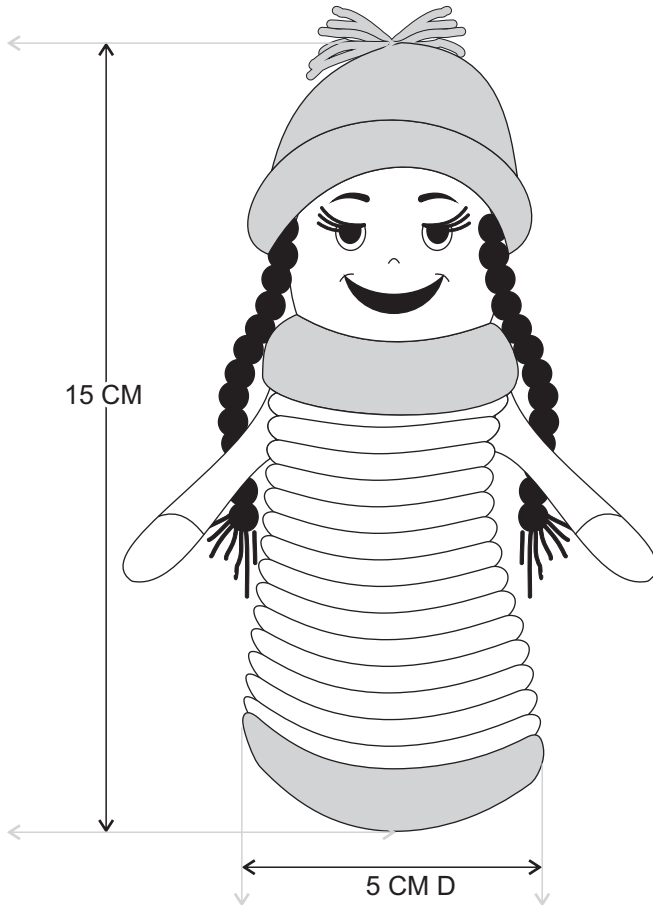

| No. | Pieza | Material | Cant. o % |
|----------------------|-------|----------|-----------|
| Tabla de Componentes | | | |
| | | | |
| | | | |
| | | | |
| | | | |
| | | | |
| | | | |
| | | | |
| | | | |
| | | | |

Nombre de la Pieza: Muñeca Referencia: ESC. X:X Hoja No. N/p
Oficio: Tejeduría Técnica: Croche Materia Prima: hilo perlal, fique

Especificaciones Técnicas: Muñeca en tejido cuerpo con base en tira de fique, tejido en lana perla tejido básico.

| | | | | | | |
|-------------------------------|-----------------------------------|----------------------------|--------|-------------|-------------|-----------|
| Color: azul turquesa, natural | Capacidad de Producción / mes: 12 | Dimensiones Generales (mm) | | | | |
| Peso (gr.): 52gr | Precio Unitario: \$ 20000 | Precio por mayor: \$ 18000 | Largo: | Ancho: 4 cm | Alto: 15 cm | Diámetro: |
| Artesano: Adriana Arboleda | Teléfono: 3207366529 | | | | | |

Grupo o Taller: Departamento: Nariño Ciudad: Cartago
Certificado Hecho a Mano Si No Localidad Vereda Resguardo :

Observaciones:

Responsable: María Ximena Castro Dibujante: Cesar Hidalgo
Aprobado por: Fecha: dd/mm/aaaa Referente(s) Línea Muestra

Terminada
En proceso

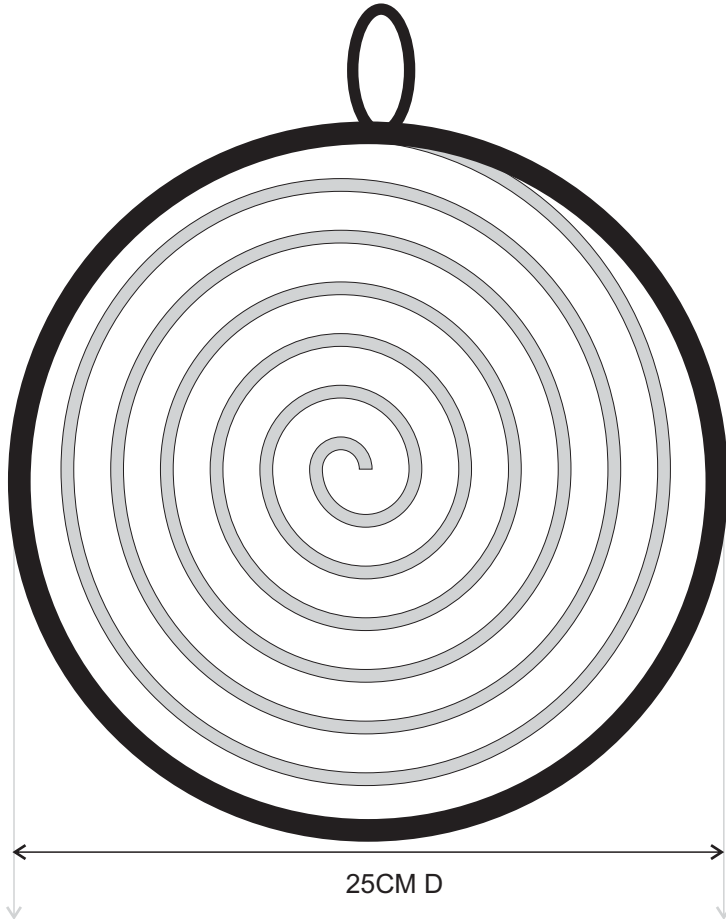

| No. | Pieza | Material | Cant. o % |
|-----|-------|----------|-----------|
| | | | |
| | | | |
| | | | |
| | | | |
| | | | |
| | | | |
| | | | |
| | | | |
| | | | |

Tabla de Componentes

| | | | | | |
|---|--|--|--|---|------------------------|
| Nombre de la Pieza: Porta caliente | | Referencia: ESC. X:X | | Hoja No. N/p | |
| Oficio: Tejeduría | | Técnica: Croche | | Materia Prima: Lana cristal, fique | |
| Especificaciones Técnicas: Producto tejido en croché punto espiral combinación de lana cristal y fique | | | | | |
| Color: azul, amarillo, verde | | Capacidad de Producción / mes: 12 | | Dimensiones Generales (mm) | |
| Peso (gr.): 52gr | | Precio Unitario: \$ 35000 | | Precio por mayor: \$ 32000 | |
| | | | | Largo: | Ancho: |
| | | | | Alto: | Diámetro: 25 cm |
| Artesano: Rosalba Cerón | | Teléfono: 3103948152 | | | |
| Grupo o Taller: | | | Departamento: Nariño | | Ciudad: Cartago |
| Certificado Hecho a Mano Si <input checked="" type="checkbox"/> No <input type="checkbox"/> | | | Localidad <input checked="" type="checkbox"/> Vereda <input type="checkbox"/> Resguardo <input 106="" 845="" 882="" 912"="" data-label="Text" type="checkbox>:</td> </tr> </table> </div> <div data-bbox="/> <p>Observaciones:</p> | | |

| | |
|---|---------------------------------|
| Responsable: María Ximena Castro | Dibujante: Cesar Hidalgo |
| Aprobado por: | Fecha: dd/mm/aaaa |

Terminada
En proceso

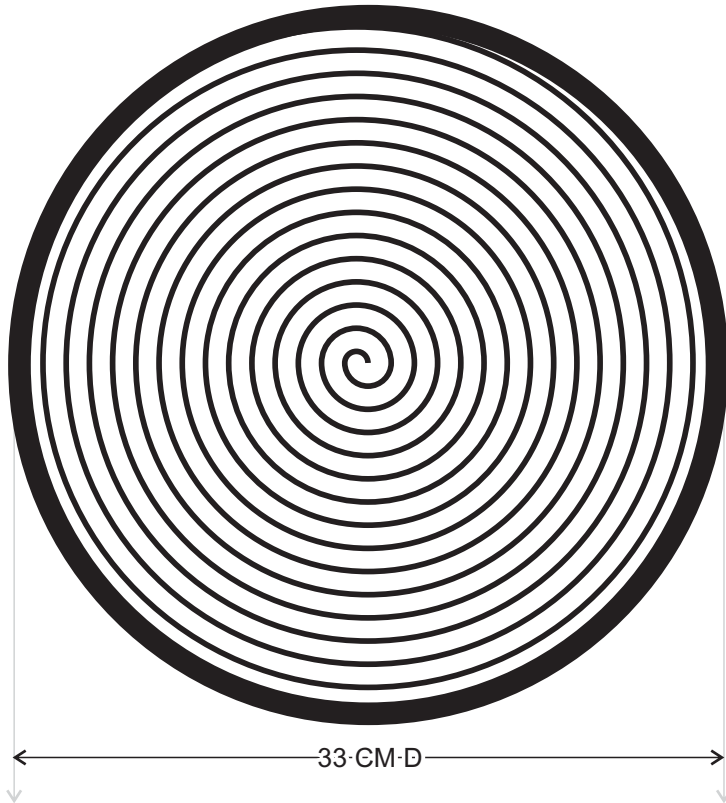

| No. | Pieza | Material | Cant. o % |
|-----|-------|----------|-----------|
| | | | |
| | | | |
| | | | |
| | | | |
| | | | |
| | | | |
| | | | |
| | | | |
| | | | |

Tabla de Componentes

| | | | | | |
|--|--|--|--|------------------------------------|--|
| Nombre de la Pieza: Tapete | | Referencia: ESC. X:X | | Hoja No. N/p | |
| Oficio: Tejeduría | | Técnica: Croché | | Materia Prima: Lana cristal, fique | |
| Especificaciones Técnicas: Producto tejido en croché punto espiral combinación de lana cristal y fique | | | | | |
| Color: azul, amarillo, verde | | Capacidad de Producción / mes: 10 | | Dimensiones Generales (mm) | |
| Peso (gr.): 367 gr | | Precio Unitario: \$ 20000 | | Precio por mayor: \$ 18000 | |
| Artesano: Sandra David | | Teléfono: 3105387003 | | | |
| Grupo o Taller: | | Departamento: Nariño | | Ciudad: Cartago | |
| Certificado Hecho a Mano Si <input checked="" type="checkbox"/> No <input type="checkbox"/> | | Localidad <input checked="" type="checkbox"/> Vereda <input type="checkbox"/> Resguardo <input type="checkbox"/> | | | |

Observaciones:

| | |
|----------------------------------|---|
| Responsable: María Ximena Castro | Dibujante: Cesar Hidalgo |
| Aprobado por: | Fecha: dd/mm/aaaa Referente(s) <input type="checkbox"/> Línea <input type="checkbox"/> Muestra <input type="checkbox"/> |

Terminada
En proceso

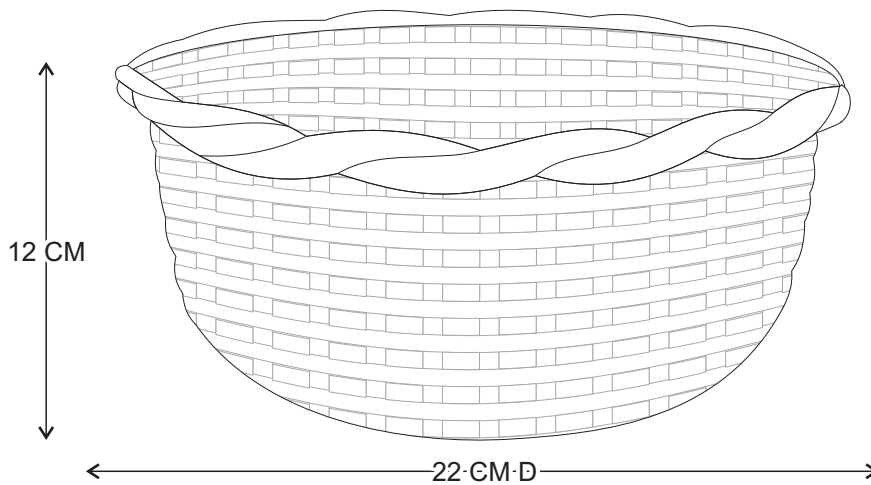

| No. | Pieza | Material | Cant. o % |
|-----|-------|----------|-----------|
| | | | |
| | | | |
| | | | |
| | | | |
| | | | |
| | | | |
| | | | |
| | | | |
| | | | |

Tabla de Componentes

Nombre de la Pieza: Contenedor Papel Referencia: ESC. X:X Hoja No. N/p
Oficio: Tejeduria Técnica: Papel Materia Prima: papel periódico, mdf

Especificaciones Técnicas: Producto tejido en papel reciclado encolado con pva.

| | | | | | |
|-------------------------|-----------------------------------|----------------------------|--------------|--------------|----------------------|
| Color: Beige | Capacidad de Producción / mes: 10 | Dimensiones Generales (mm) | | | |
| Peso (gr.): 320gr | Precio Unitario: \$ 30000 | Precio por mayor: \$ 27000 | Largo: 12 cm | Ancho: 25 cm | Alto: Diámetro: |
| Artesano: Marco Popayan | Teléfono: 3147096560 | | | | |

Grupo o Taller: Departamento: Nariño Ciudad: Cartago
Certificado Hecho a Mano Si No Localidad Vereda Resguardo

Observaciones:

Responsable: María Ximena Castro Dibujante: Cesar Hidalgo
Aprobado por: Fecha: dd/mm/aaaa Referente(s) Línea Muestra

Terminada
En proceso

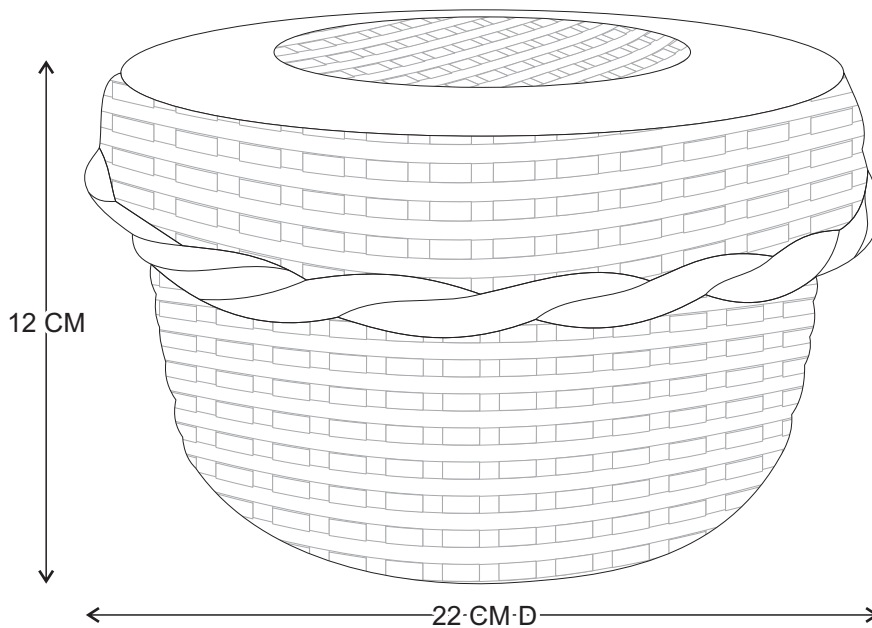

| No. | Pieza | Material | Cant. o % |
|----------------------|-------|----------|-----------|
| Tabla de Componentes | | | |
| | | | |
| | | | |
| | | | |
| | | | |

Nombre de la Pieza: Caja organizadora Referencia: ESC. X:X Hoja No. N/p
Oficio: Tejeduria Técnica: Papel Materia Prima: papel periódico, mdf

Especificaciones Técnicas: Producto tejido en papel reciclado encolado con pva.

| | | | | | |
|-------------------------|-----------------------------------|----------------------------|--------------|--------------|----------------------|
| Color: Beige | Capacidad de Producción / mes: 10 | Dimensiones Generales (mm) | | | |
| Peso (gr.): 320gr | Precio Unitario: \$ 33000 | Precio por mayor: \$ 30000 | Largo: 12 cm | Ancho: 25 cm | Alto: Diámetro: |
| Artesano: Marco Popayan | | Teléfono: 3147096560 | | | |

| | | |
|---|--|-----------------|
| Grupo o Taller: | Departamento: Nariño | Ciudad: Cartago |
| Certificado Hecho a Mano Si <input checked="" type="checkbox"/> No <input type="checkbox"/> | Localidad <input checked="" type="checkbox"/> Vereda <input type="checkbox"/> Resguardo <input 107="" 848="" 882="" 911"="" data-label="Text" type="checkbox>:</td> </tr> </table> </div> <div data-bbox="/> <p>Observaciones:</p> | |

| | |
|----------------------------------|---|
| Responsable: María Ximena Castro | Dibujante: Cesar Hidalgo |
| Aprobado por: | Fecha: dd/mm/aaaa Referente(s) <input type="checkbox"/> Línea <input type="checkbox"/> Muestra <input type="checkbox"/> <input type="checkbox"/> |

Terminada
En proceso

GUACHAVEZ

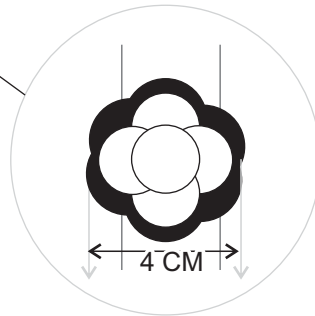
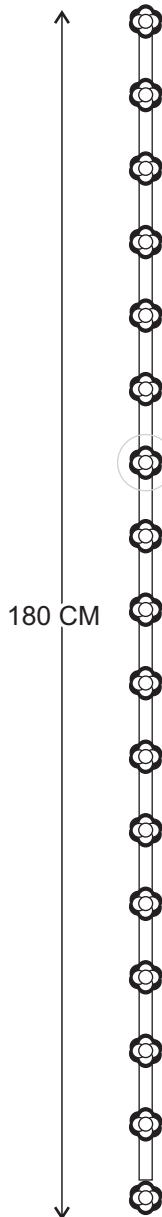

| No. | Pieza | Material | Cant. o % |
|----------------------|-------|----------|-----------|
| Tabla de Componentes | | | |
| | | | |
| | | | |
| | | | |
| | | | |

Nombre de la Pieza: Tapete Referencia: ESC. X:X Hoja No. N/p
Oficio: Tejeduría Técnica: Croche Materia Prima: Hilo perla.

Especificaciones Técnicas: Producto tejido en croché con punto bajo.

| | | | | | |
|--------------------------|-----------------------------------|----------------------------|---------------|-------------|-----------|
| Color: Gamas verde oliva | Capacidad de Producción / mes: 15 | Dimensiones Generales (mm) | | | |
| Peso (gr.): 86gr | Precio Unitario: \$ 21000 | Precio por mayor: \$ 17000 | Largo: 180 cm | Ancho: 3 cm | Diámetro: |
| Artesano: Marly Arteaga | Teléfono: 3146495464 | | | | |

Grupo o Taller: Departamento: Nariño Ciudad: Guachavez
Certificado Hecho a Mano Si No Localidad Vereda Resguardo

Observaciones:

Responsable: María Ximena Castro Dibujante: Cesar Hidalgo
Aprobado por: Fecha: dd/mm/aaaa Referente(s) Línea Muestra

Terminada En proceso

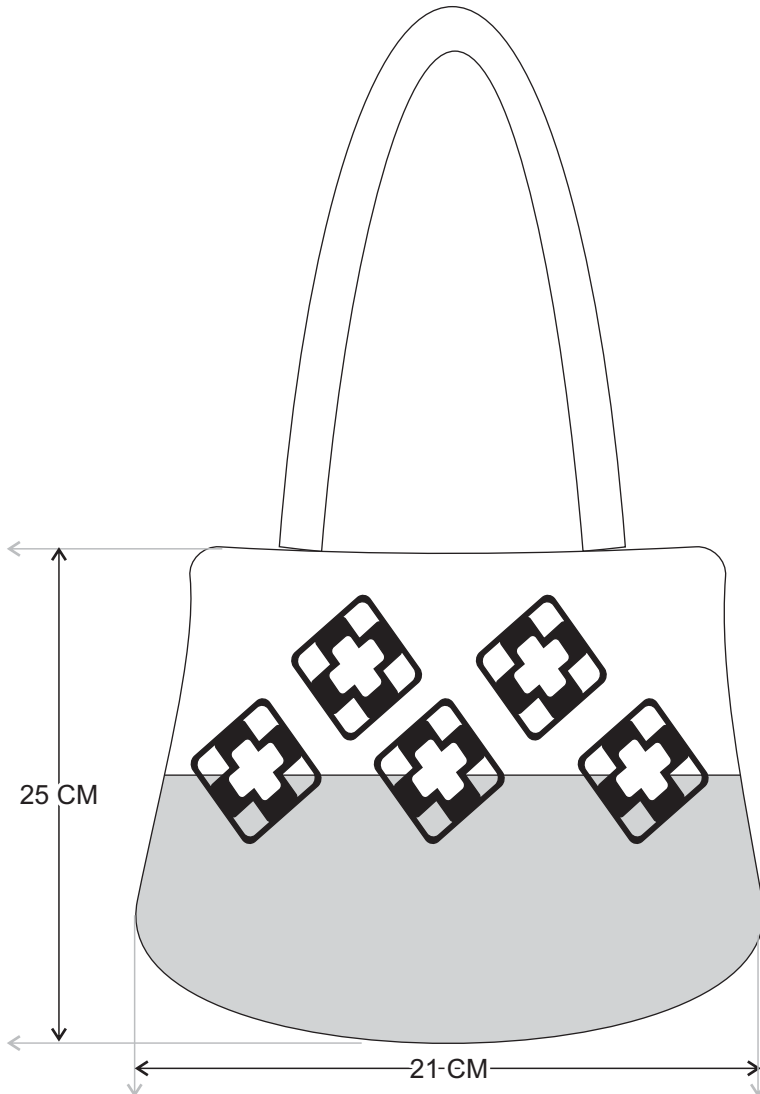

| No. | Pieza | Material | Cant. o % |
|----------------------|-------|----------|-----------|
| Tabla de Componentes | | | |
| | | | |
| | | | |
| | | | |
| | | | |
| | | | |

Nombre de la Pieza: Bolso pequeño Referencia: ESC. X:X Hoja No. N/p
Oficio: Tejeduría, confección Técnica: Croche Materia Prima: Tela aterciopelada, hilo lider

Especificaciones Técnicas: Producto con apliques en croché.

| | | | | |
|-----------------------------------|-----------------------------------|----------------------------|--------------|--------------|
| Color: verde oliva, café, mostaza | Capacidad de Producción / mes: 10 | Dimensiones Generales (mm) | | |
| Peso (gr.): 220gr | Precio Unitario: \$ 32000 | Precio por mayor: \$ 30000 | Largo: 21 cm | Ancho: 25 cm |
| Artesano: Freyre Quenoran | Teléfono: 3136049900 | | | |

| | | |
|---|--|-------------------|
| Grupo o Taller: Arte sano | Departamento: Nariño | Ciudad: Guachavez |
| Certificado Hecho a Mano Si <input checked="" type="checkbox"/> No <input type="checkbox"/> | Localidad <input checked="" type="checkbox"/> Vereda <input type="checkbox"/> Resguardo <input type="checkbox"/> : | |

Observaciones:

| | |
|----------------------------------|---|
| Responsable: María Ximena Castro | Dibujante: Cesar Hidalgo |
| Aprobado por: | Fecha: dd/mm/aaaa Referente(s) <input type="checkbox"/> Línea <input type="checkbox"/> Muestra <input type="checkbox"/> <input type="checkbox"/> |

Terminada
En proceso

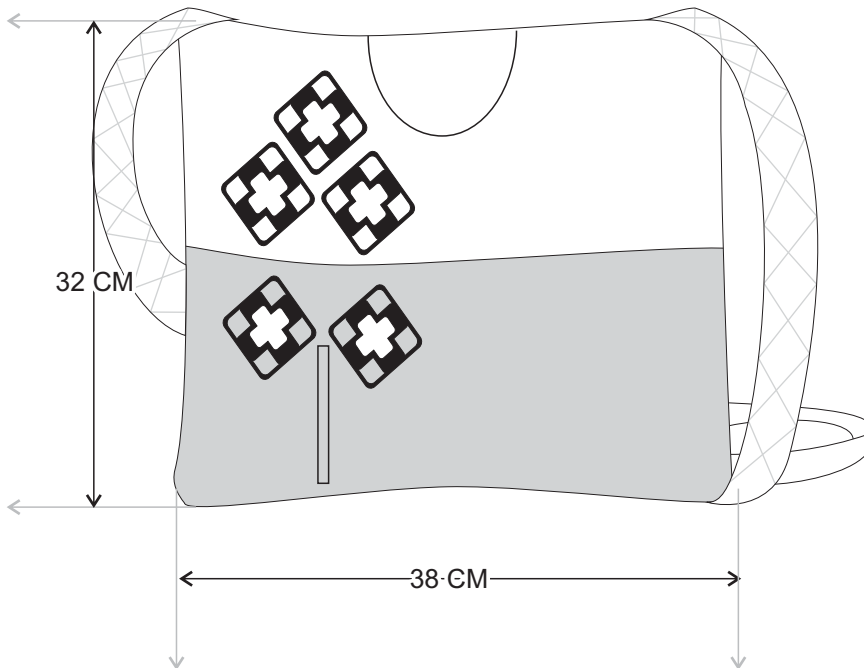

| No. | Pieza | Material | Cant. o % |
|----------------------|-------|----------|-----------|
| Tabla de Componentes | | | |
| | | | |
| | | | |
| | | | |
| | | | |
| | | | |

Nombre de la Pieza: Bolso mediano **Referencia:** ESC. X:X **Hoja No.** N/p
Oficio: Tejeduría, confección **Técnica:** Croché **Materia Prima:** Tela aterciopelada, hilo lider

Especificaciones Técnicas: Producto con apliques en croché.

| | | | | |
|--|--|-----------------------------------|------------------|---------------|
| Color: verde oliva, café, mostaza | Capacidad de Producción / mes: 10 | Dimensiones Generales (mm) | | |
| Peso (gr.): 230gr | Precio Unitario: \$ 47000 | Precio por mayor: \$ 45000 | Largo: | Ancho: |
| | | | 38 cm | 32 cm |
| Artesano: Freyre Quenoran | | Teléfono: 3136049900 | Diámetro: | |

Grupo o Taller: Arte sano **Departamento:** Nariño **Ciudad:** Guachavez
Certificado Hecho a Mano Si No **Localidad** Vereda Resguardo :

Observaciones:

Responsable: María Ximena Castro **Dibujante:** Cesar Hidalgo
Aprobado por: **Fecha:** dd/mm/aaaa Referente(s) Línea Muestra

Terminada
 En proceso



| No. | Pieza | Material | Cant. o % |
|----------------------|-------|----------|-----------|
| Tabla de Componentes | | | |
| | | | |
| | | | |
| | | | |
| | | | |

| | | | | | |
|--|--|--|--|--|------------------|
| Nombre de la Pieza: Bolso playero | | Referencia: ESC. X:X | | Hoja No. N/p | |
| Oficio: Tejeduría, confección | | Técnica: Croché | | Materia Prima: Tela aterciopelada, hilo lider | |
| Especificaciones Técnicas: Producto con apliques en croché. | | | | | |
| Color: verde oliva, café, mostaza | | Capacidad de Producción / mes: 10 | | Dimensiones Generales (mm) | |
| Peso (gr.): 220gr | | Precio Unitario: \$ 47000 | | Precio por mayor: \$ 45000 | |
| Artesano: Freyre Quenoran | | Teléfono: 3136049900 | | Largo: | Ancho: |
| Grupo o Taller: Arte sano | | Departamento: Nariño | | Alto: | Diámetro: |
| Certificado Hecho a Mano Si <input checked="" type="checkbox"/> No <input type="checkbox"/> | | Localidad: <input checked="" type="checkbox"/> Vereda <input type="checkbox"/> Resguardo <input type="checkbox"/> | | 38 cm | 45 cm |

Observaciones:

| | |
|---|---------------------------------|
| Responsable: María Ximena Castro | Dibujante: Cesar Hidalgo |
| Aprobado por: | Fecha: dd/mm/aaaa |

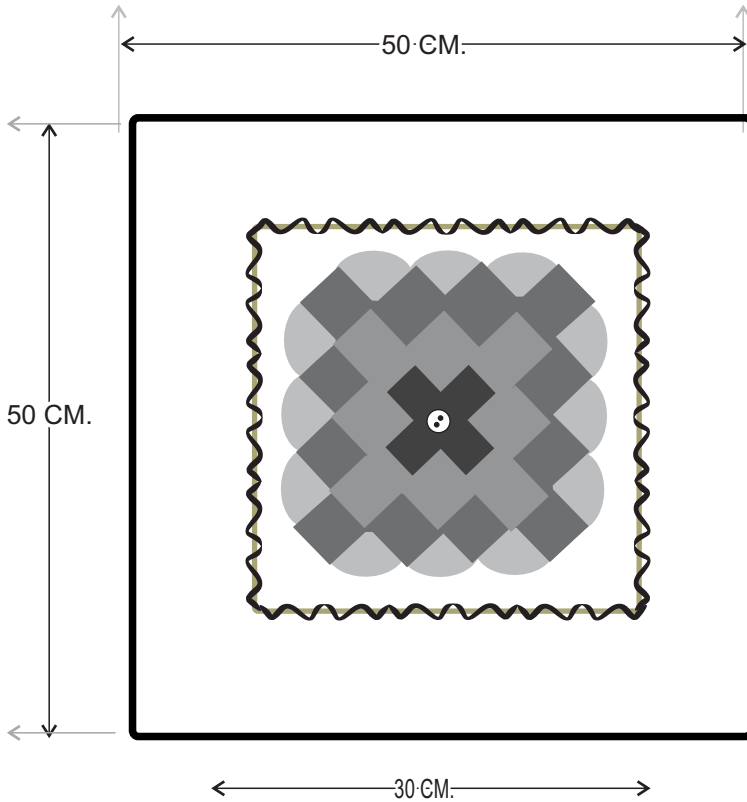

| No. | Pieza | Material | Cant. o % |
|----------------------|-------|----------|-----------|
| Tabla de Componentes | | | |
| | | | |
| | | | |
| | | | |
| | | | |

Nombre de la Pieza: Cojin Referencia: ESC. X:X Hoja No. N/p
Oficio: Tejeduría, confección Técnica: Croché Materia Prima: Tela aterciopelada, hilo lider, flix

Especificaciones Técnicas: Producto con aplique en croché.

| | | | | |
|-----------------------------------|-----------------------------------|----------------------------|-------------|--------------|
| Color: verde oliva, café, mostaza | Capacidad de Producción / mes: 10 | Dimensiones Generales (mm) | | |
| Peso (gr.): 340gr | Precio Unitario: \$ 30000 | Precio por mayor: \$ 28000 | Largo: 50cm | Ancho: 50 cm |
| Artesano: Freyre Quenoran | Teléfono: 3136049900 | Diámetro: 50 cm | | |

Grupo o Taller: Arte sano Departamento: Nariño Ciudad: Guachavez
Certificado Hecho a Mano Si No Localidad Vereda Resguardo :

Observaciones:

Responsable: María Ximena Castro Dibujante: Cesar Hidalgo
Aprobado por: Fecha: dd/mm/aaaa Referente(s) Línea Muestra

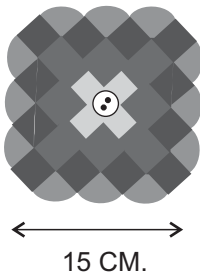
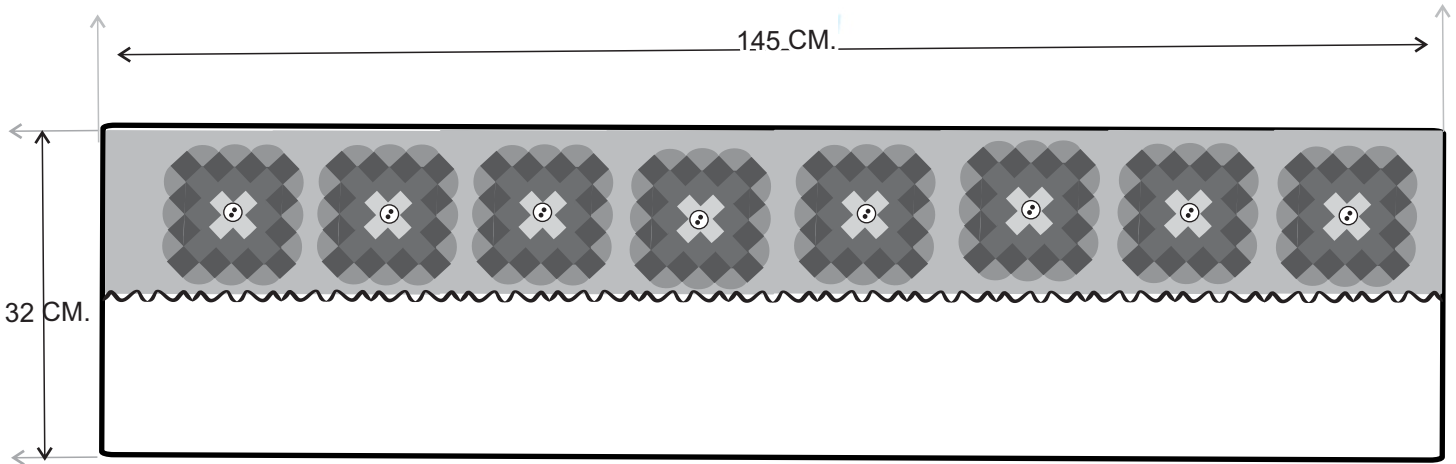

| No. | Pieza | Material | Cant. o % |
|----------------------|-------|----------|-----------|
| Tabla de Componentes | | | |
| | | | |
| | | | |
| | | | |
| | | | |
| | | | |
| | | | |

| | | |
|---|-----------------------------|--|
| Nombre de la Pieza: Camino de mesa | Referencia: ESC. X:X | Hoja No. N/p |
| Oficio: Tejeduría, confección | Técnica: Croché | Materia Prima: Tela aterciopelada, hilo lider, flix |

Especificaciones Técnicas: Producto con aplique en croché.

| | | | | | |
|--|--|-----------------------------------|---------------------|---------------------|------------------------|
| Color: verde oliva, café, mostaza | Capacidad de Producción / mes: 10 | Dimensiones Generales (mm) | | | |
| Peso (gr.): 340gr | Precio Unitario: \$ 36000 | Precio por mayor: \$ 32000 | Largo: 142cm | Ancho: 35 cm | Diámetro: 15 cm |

| | | | |
|--|--|-----------------------------|--------------------------|
| Artesano: Freyre Quenoran | Teléfono: 3136049900 | Departamento: Nariño | Ciudad: Guachavez |
| Grupo o Taller: Arte sano | Localidad: <input checked="" type="checkbox"/> Vereda <input type="checkbox"/> Resguardo <input type="checkbox"/> | | |
| Certificado Hecho a Mano Si <input checked="" type="checkbox"/> No <input type="checkbox"/> | | | |

Observaciones:

| | | | |
|---|---------------------------------|--------------------------|---|
| Responsable: María Ximena Castro | Dibujante: Cesar Hidalgo | Fecha: dd/mm/aaaa | Referente(s) <input type="checkbox"/> Línea <input type="checkbox"/> Muestra <input type="checkbox"/> |
|---|---------------------------------|--------------------------|---|



170 CM.

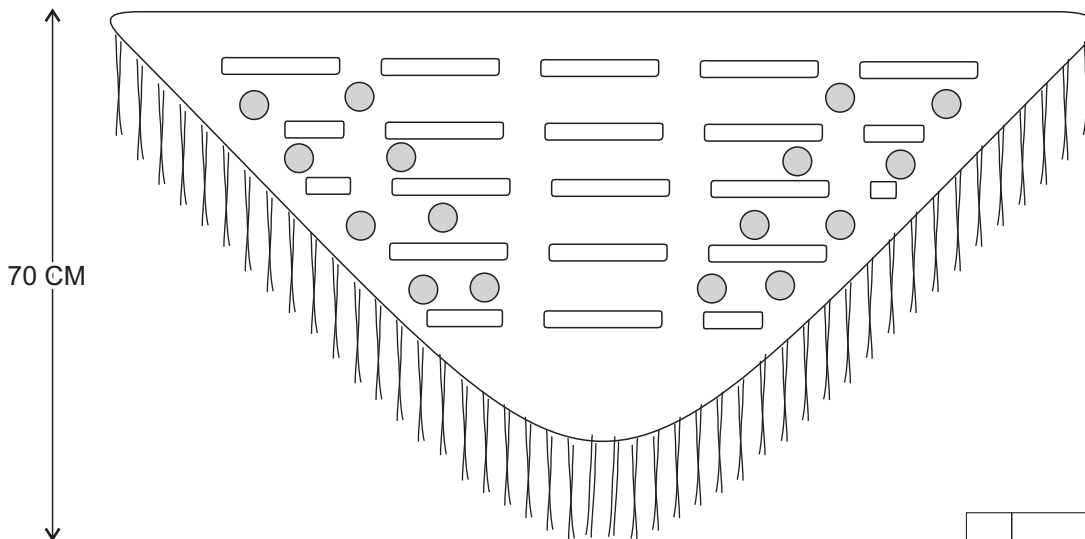

| No. | Pieza | Material | Cant. o % |
|----------------------|-------|----------|-----------|
| Tabla de Componentes | | | |
| | | | |
| | | | |
| | | | |
| | | | |

| | | | |
|---------------------------------|------------------------|-----------------------------------|---------------------|
| Nombre de la Pieza: Chal | Referencia: | ESC. X:X | Hoja No. N/p |
| Oficio: Tejeduría | Técnica: Croché | Materia Prima: Lana jasmin | |

Especificaciones Técnicas: Producto elaborado en croché con punto bajo.

| | | | | | | |
|---------------------------------|--|-----------------------------------|--------------------|----------------------|--------------|------------------|
| Color: Gamas café, beige | Capacidad de Producción / mes: 10 | Dimensiones Generales (mm) | | | | |
| Peso (gr.): 648gr | Precio Unitario: \$ 80000 | Precio por mayor: \$ 75000 | Largo: 70cm | Ancho: 170 cm | Alto: | Diámetro: |
| Artesano: Lidia Eyaluzan | | Teléfono: 3126104835 | | | | |

| | | |
|--|---|--------------------------|
| Grupo o Taller: | Departamento: Nariño | Ciudad: Guachavez |
| Certificado Hecho a Mano Si <input checked="" type="checkbox"/> No <input type="checkbox"/> | Localidad <input checked="" type="checkbox"/> Vereda <input type="checkbox"/> Resguardo <input type="checkbox"/> : | |

Observaciones:

| | | |
|---|---------------------------------|--|
| Responsable: María Ximena Castro | Dibujante: Cesar Hidalgo | |
| Aprobado por: | Fecha: dd/mm/aaaa | Referente(s) <input type="checkbox"/> Línea <input type="checkbox"/> Muestra <input type="checkbox"/> <input type="checkbox"/> |

Terminada
En proceso

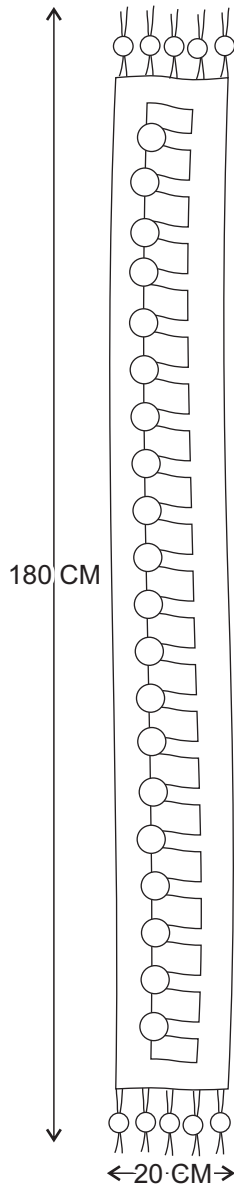

| No. | Pieza | Material | Cant. o % |
|----------------------|-------|----------|-----------|
| Tabla de Componentes | | | |
| | | | |
| | | | |
| | | | |
| | | | |
| | | | |
| | | | |
| | | | |
| | | | |
| | | | |

| | | | |
|------------------------------------|------------------------|----------------------------|---------------------|
| Nombre de la Pieza: Bufanda | Referencia: | ESC. X:X | Hoja No. N/p |
| Oficio: Tejeduría | Técnica: Croché | Materia Prima: Lana | |

Especificaciones Técnicas: Producto elaborado en croché con punto bajo.

| | | | | | |
|---------------------------------|--|-----------------------------------|----------------------|---------------------|------------------|
| Color: verde oliva | Capacidad de Producción / mes: 10 | Dimensiones Generales (mm) | | | |
| Peso (gr.): 438gr | Precio Unitario: \$ 35000 | Precio por mayor: \$ 30000 | Largo: 180 cm | Ancho: 20 cm | Diámetro: |
| Artesano: Hilda Bastidas | Teléfono: 3146207717 | | | | |

| | | |
|--|--|--------------------------|
| Grupo o Taller: | Departamento: Nariño | Ciudad: Guachavez |
| Certificado Hecho a Mano Si <input checked="" type="checkbox"/> No <input type="checkbox"/> | Localidad <input checked="" type="checkbox"/> Vereda <input type="checkbox"/> Resguardo <input 107="" 845="" 883="" 912"="" data-label="Form" type="checkbox>:</td> </tr> </table> </div> <div data-bbox="/> <p>Observaciones:</p> | |

| | |
|---|---------------------------------|
| Responsable: María Ximena Castro | Dibujante: Cesar Hidalgo |
| Aprobado por: | Fecha: dd/mm/aaaa |

Terminada
En proceso

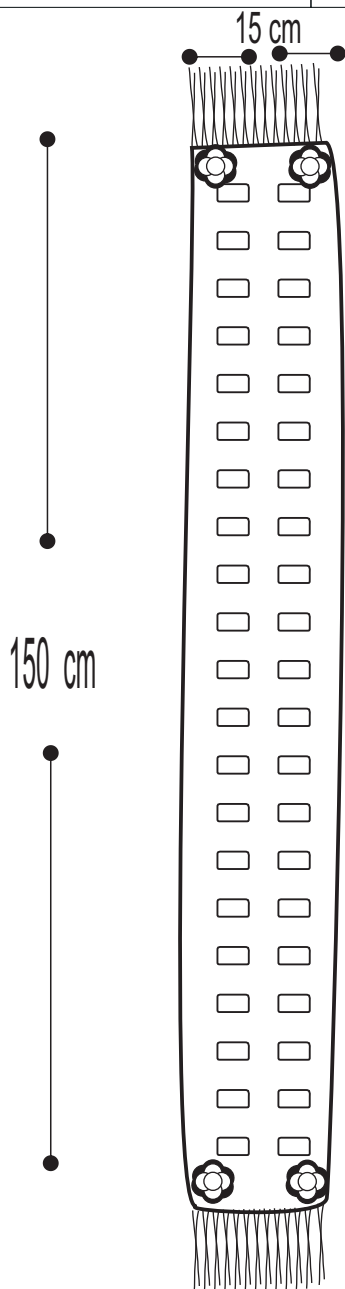

| No. | Pieza | Material | Cant. o % |
|----------------------|-------|----------|-----------|
| Tabla de Componentes | | | |
| | | | |
| | | | |
| | | | |
| | | | |

Nombre de la Pieza: bufanda Referencia: ESC. X:X Hoja No. N/p
Oficio: Tejeduría Técnica: Croché Materia Prima: Lana, hilo perla

Especificaciones Técnicas: Producto elaborado en croché con punto bajo. con apliques de flores en croche

| | | | | | |
|---------------------------|-----------------------------------|----------------------------|---------------|--------------|-----------|
| Color: verde oliva, beige | Capacidad de Producción / mes: 10 | Dimensiones Generales (mm) | | | |
| Peso (gr.): 438gr | Precio Unitario: \$ 20000 | Precio por mayor: \$ 18000 | Largo: 150 cm | Ancho: 15 cm | Diámetro: |
| Artesano: Flor Ester Dias | Teléfono: 3146207717 | | | | |

| | | |
|---|--|-------------------|
| Grupo o Taller: | Departamento: Nariño | Ciudad: Guachavez |
| Certificado Hecho a Mano Si <input checked="" type="checkbox"/> No <input type="checkbox"/> | Localidad <input checked="" type="checkbox"/> Vereda <input type="checkbox"/> Resguardo <input type="checkbox"/> | |

Observaciones:

| | |
|----------------------------------|---|
| Responsable: María Ximena Castro | Dibujante: Cesar Hidalgo |
| Aprobado por: | Fecha: dd/mm/aaaa Referente(s) <input type="checkbox"/> Línea <input type="checkbox"/> Muestra <input type="checkbox"/> |

Terminada
En proceso

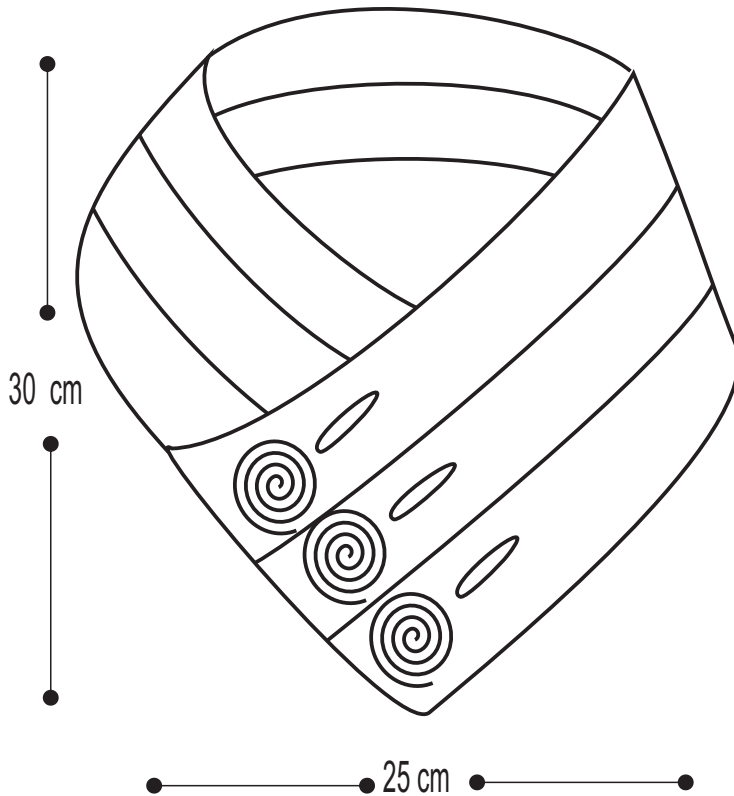

| No. | Pieza | Material | Cant. o % |
|-----|-------|----------|-----------|
| | | | |
| | | | |
| | | | |
| | | | |
| | | | |
| | | | |
| | | | |
| | | | |
| | | | |

Tabla de Componentes

| | | |
|----------------------------|----------------------|---------------------|
| Nombre de la Pieza: cuello | Referencia: ESC. X:X | Hoja No. N/p |
| Oficio: Tejeduría | Técnica: Croché | Materia Prima: Lana |

Especificaciones Técnicas: Producto elaborado en croché con punto bajo.

| | | | | | |
|---|--|----------------------------|-------------|--------------|-----------|
| Color: verde oliva, beige | Capacidad de Producción / mes: 10 | Dimensiones Generales (mm) | | | |
| Peso (gr.): 438gr | Precio Unitario: \$ 20000 | Precio por mayor: \$ 18000 | Largo: 30cm | Ancho: 25 cm | Diámetro: |
| Artesano: Hilda Bastidas | Teléfono: 3146207717 | | | | |
| Grupo o Taller: | Departamento: Nariño | Ciudad: Guachavez | | | |
| Certificado Hecho a Mano Si <input checked="" type="checkbox"/> No <input type="checkbox"/> | Localidad <input checked="" type="checkbox"/> Vereda <input type="checkbox"/> Resguardo <input type="checkbox"/> : | | | | |

Observaciones:

| | |
|----------------------------------|--|
| Responsable: María Ximena Castro | Dibujante: María Ximena Castro D. |
| Aprobado por: | Fecha: dd/mm/aaaa Referente(s) <input type="checkbox"/> Línea <input type="checkbox"/> Muestra <input type="checkbox"/> <input type="checkbox"/> |

Terminada
En proceso

**TABLÓN DE GÓMEZ
APONTE
PUEBLO INGA**

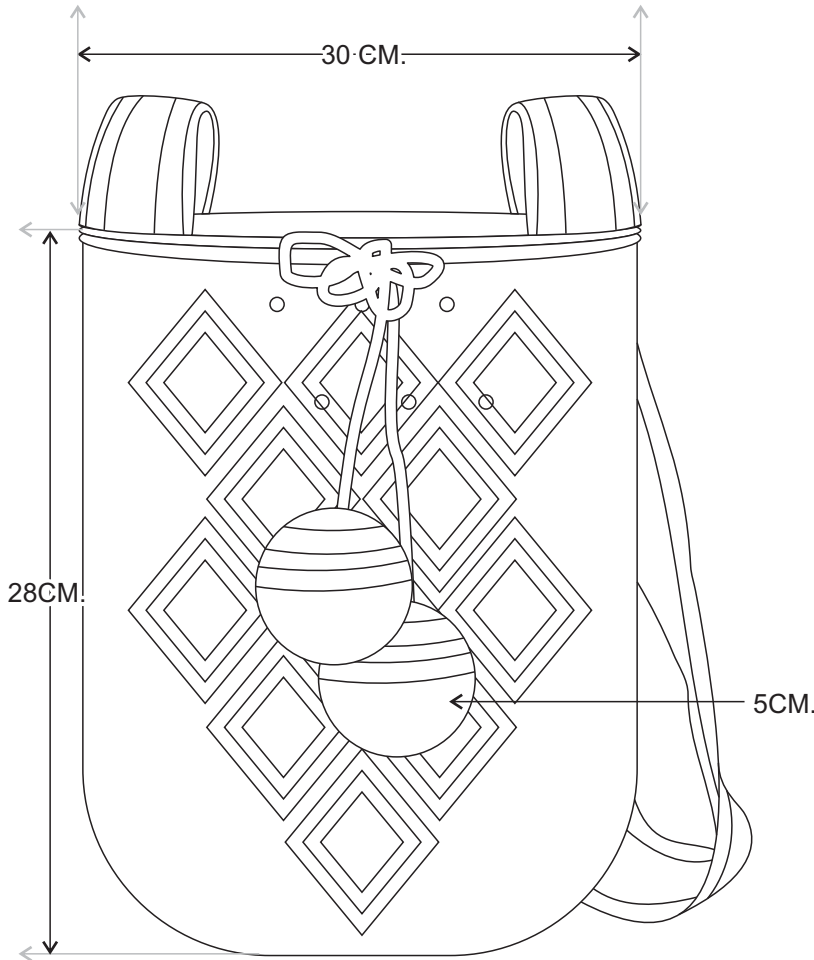

CIRCULO BASE 20 CM



| No. | Pieza | Material | Cant. o % |
|----------------------|-------|----------|-----------|
| Tabla de Componentes | | | |
| | | | |
| | | | |
| | | | |
| | | | |

Nombre de la Pieza: Mochila rombos Referencia: ESC. X:X Hoja No. N/p
Oficio: Tejeduría Técnica: Croché, guanga Materia Prima: Hilo lider

Especificaciones Técnicas: Producto elaborado en tejido Inga, cuenda tejida en guanga.

| | | | | | |
|-----------------------------|-----------------------------------|----------------------------|--------------|--------------|-----------|
| Color: Cafe, gris, amarillo | Capacidad de Producción / mes: 10 | Dimensiones Generales (mm) | | | |
| Peso (gr.): 291gr | Precio Unitario: \$ 75000 | Precio por mayor: \$ 80000 | Largo: 28 cm | Ancho: 30 cm | Diámetro: |
| Artesano: Angely Guerrero | Teléfono: 3103948152 | | | | |

Grupo o Taller: Departamento: Nariño Ciudad: Tablon de Gomez
Certificado Hecho a Mano Si No Localidad Vereda Resguardo : Pueblo Inga

Observaciones:

Responsable: María Ximena Castro Dibujante: Cesar Hidalgo
Aprobado por: Fecha: dd/mm/aaaa Referente(s) Línea Muestra

Terminada En proceso

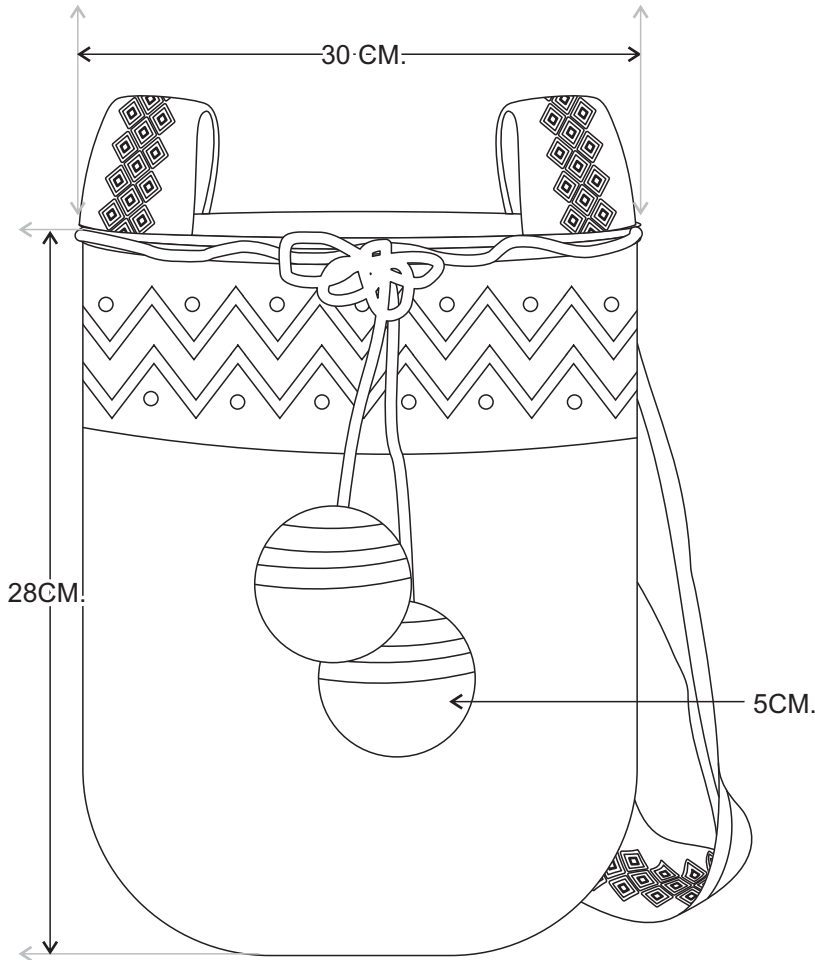

CIRCULO BASE 20 CM



| No. | Pieza | Material | Cant. o % |
|----------------------|-------|----------|-----------|
| Tabla de Componentes | | | |
| | | | |
| | | | |
| | | | |
| | | | |

Nombre de la Pieza: Mochila ondas Referencia: ESC. X:X Hoja No. N/p
Oficio: Tejeduría Técnica: Croché, guanga Materia Prima: Hilo lider

Especificaciones Técnicas: Producto elaborado en tejido Inga, cuenda tejida en guanga.

| | | | | | |
|-----------------------------|-----------------------------------|----------------------------|--------------|--------------|-----------|
| Color: Cafe, gris, amarillo | Capacidad de Producción / mes: 10 | Dimensiones Generales (mm) | | | |
| Peso (gr.): 243gr | Precio Unitario: \$ 65000 | Precio por mayor: \$ 60000 | Largo: 28 cm | Ancho: 30 cm | Diámetro: |
| Artesano: Rosa Janamejoy | Teléfono: 3128637986 | | | | |

Grupo o Taller: Departamento: Nariño Ciudad: Tablon de Gomez
Certificado Hecho a Mano Si No Localidad Vereda Resguardo : Pueblo Inga

Observaciones:

Responsable: María Ximena Castro Dibujante: Cesar Hidalgo
Aprobado por: Fecha: dd/mm/aaaa Referente(s) Línea Muestra

Terminada
En proceso

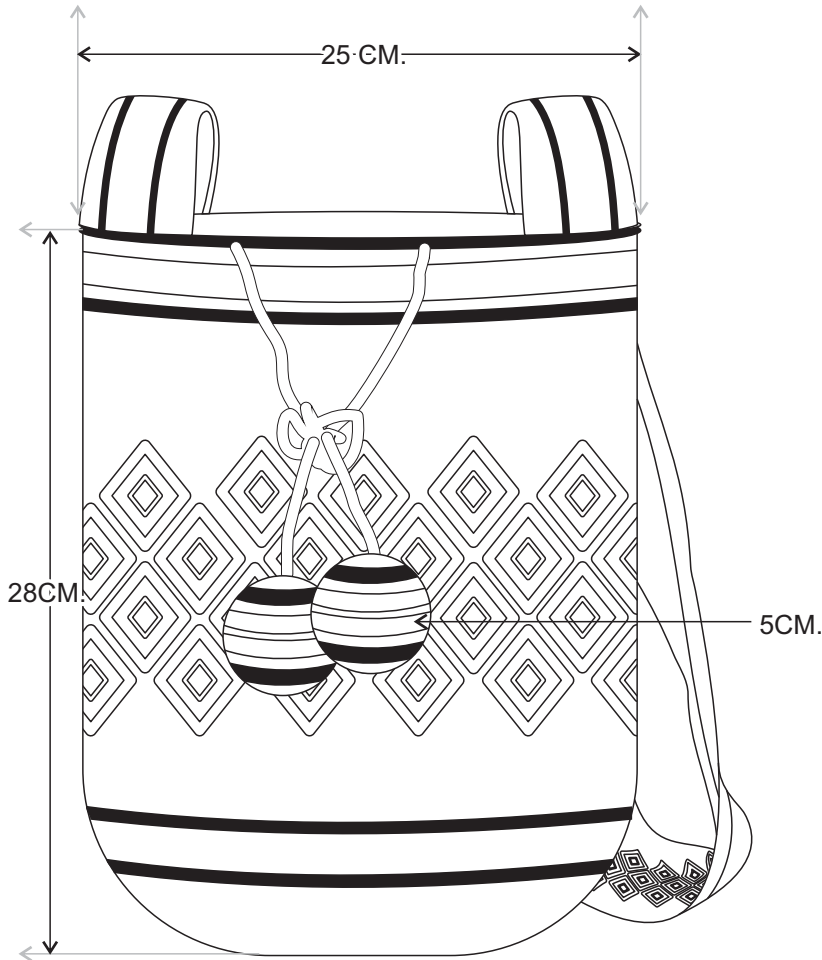

CIRCULO BASE 20 CM



| No. | Pieza | Material | Cant. o % |
|----------------------|-------|----------|-----------|
| Tabla de Componentes | | | |
| | | | |
| | | | |
| | | | |
| | | | |

| | | | | | |
|--|--|---|--|-----------------------------------|---------------------|
| Nombre de la Pieza: Mochila Beige | | Referencia: ESC. X:X | | Hoja No. N/p | |
| Oficio: Tejeduría | | Técnica: Croché, guanga | | Materia Prima: Hilo lider | |
| Especificaciones Técnicas: Producto elaborado en tejido Inga, cuenda tejida en guanga. | | | | | |
| Color: Beige, cafe, gris, amarillo | | Capacidad de Producción / mes: 10 | | Dimensiones Generales (mm) | |
| Peso (gr.): 320gr | | Precio Unitario: \$ 70000 | | Precio por mayor: \$ 80000 | |
| Artesano: Elia Maria Chasoy | | Teléfono: 3103948152 | | Largo: 28 cm | Ancho: 30 cm |
| Grupo o Taller: | | Departamento: Nariño | | Ciudad: Tablon de Gomez | |
| Certificado Hecho a Mano Si <input checked="" type="checkbox"/> No <input type="checkbox"/> | | Localidad <input type="checkbox"/> Vereda <input type="checkbox"/> Resguardo <input checked="" type="checkbox"/> : Pueblo Inga | | | |

Observaciones:

Responsable: María Ximena Castro **Dibujante:** Cesar Hidalgo

Aprobado por: **Fecha:** dd/mm/aaaa Referente(s) Línea Muestra

Terminada
En proceso

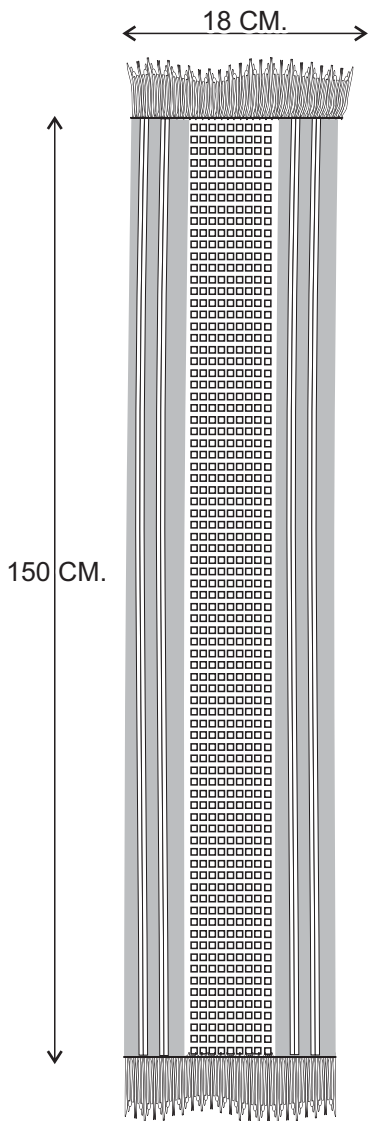

| No. | Pieza | Material | Cant. o % |
|----------------------|-------|----------|-----------|
| Tabla de Componentes | | | |
| | | | |
| | | | |
| | | | |
| | | | |

Nombre de la Pieza: **Bufanda** Referencia: ESC. X:X Hoja No. N/p
 Oficio: **Tejeduría** Técnica: **Guanga** Materia Prima: **Hilo lider**

Especificaciones Técnicas: **Producto elaborado en guanga.**

Color: **Beige, cafe, gris, amarillo** Capacidad de Producción / mes: **10**
 Peso (gr.): **678gr** Precio Unitario: \$ **33000** Precio por mayor: \$ **30000**
 Artesano: **Urulina Santacruz** Teléfono:

Grupo o Taller: Departamento: **Nariño** Ciudad: **Tablon de Gomez**
 Certificado Hecho a Mano Si No Localidad Vereda Resguardo : **Pueblo Inga**

Observaciones:

Responsable: **María Ximena Castro** Dibujante: **Cesar Hidalgo**
 Aprobado por: Fecha: dd/mm/aaaa Referente(s) Línea Muestra

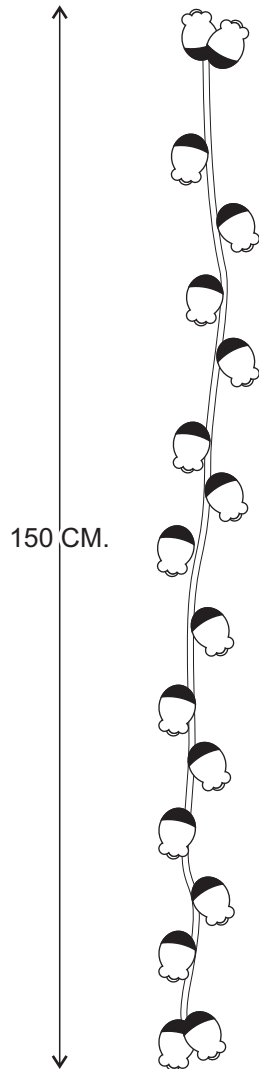

| No. | Pieza | Material | Cant. o % |
|-----|-------|----------|-----------|
| | | | |
| | | | |
| | | | |
| | | | |
| | | | |
| | | | |
| | | | |
| | | | |
| | | | |

Tabla de Componentes

| | | | | | |
|--|--|--|---|-----------------------------------|--------------------------------|
| Nombre de la Pieza: Tira accesorio | | Referencia: ESC. X:X | | Hoja No. N/p | |
| Oficio: Tejeduría | | Técnica: Croche | | Materia Prima: Hilo lider | |
| Especificaciones Técnicas: Producto elaborado en tejido croché Inga. | | | | | |
| | | | | | |
| Color: Beige, negro | | Capacidad de Producción / mes: 10 | | Dimensiones Generales (mm) | |
| Peso (gr.): 678gr | | Precio Unitario: \$ 20000 | | Precio por mayor: \$ 17000 | |
| | | | | | |
| Artesano: Patricia Flores | | Teléfono: 3105083796 | | | |
| Grupo o Taller: | | | Departamento: Nariño | | Ciudad: Tablon de Gomez |
| Certificado Hecho a Mano Si <input checked="" type="checkbox"/> No <input type="checkbox"/> | | | Localidad <input type="checkbox"/> Vereda <input type="checkbox"/> Resguardo <input checked="" type="checkbox"/> : Pueblo Inga | | |

Observaciones:

Responsable: María Ximena Castro **Dibujante:** Cesar Hidalgo
Aprobado por: **Fecha:** dd/mm/aaaa Referente(s) Línea Muestra

Terminada
 En proceso

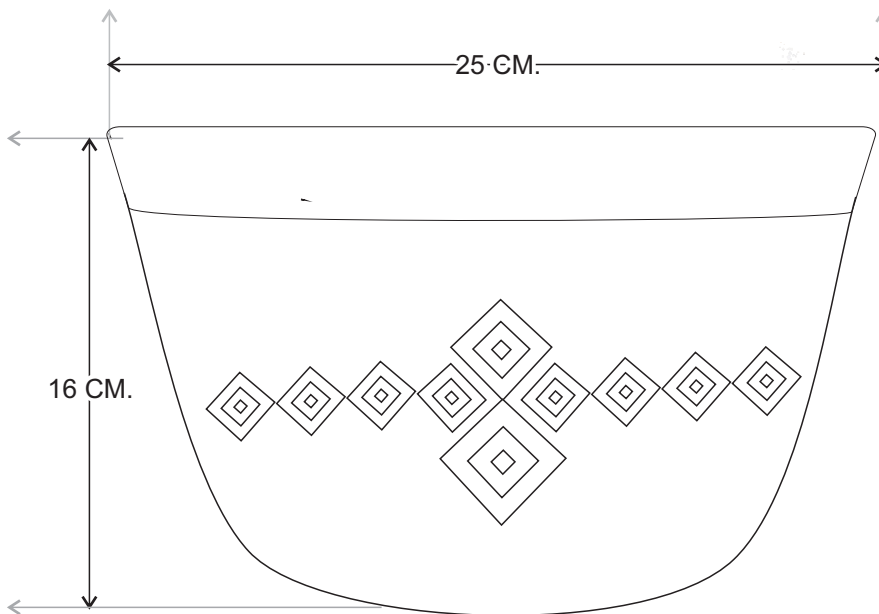

| No. | Pieza | Material | Cant. o % |
|----------------------|-------|----------|-----------|
| Tabla de Componentes | | | |
| | | | |
| | | | |
| | | | |
| | | | |

Nombre de la Pieza: Contenedor rombos Referencia: ESC. X:X Hoja No. N/p
Oficio: Tejeduría Técnica: Croche Materia Prima: Hilo guajiro, alambre galvanizado

Especificaciones Técnicas: Producto elaborado con alma en alambre y tejido en punto Inga.

| | | | | |
|----------------------------|-----------------------------------|----------------------------|--------------|--------------|
| Color: Cafe, amarillo,gris | Capacidad de Producción / mes: 10 | Dimensiones Generales (mm) | | |
| Peso (gr.): 520gr | Precio Unitario: \$ 60000 | Precio por mayor: \$ 65000 | Largo: 25 cm | Ancho: 20 cm |
| Artesano: Patricia Flores | Teléfono: 3105083796 | | | |

Grupo o Taller: Departamento: Nariño Ciudad: Tablon de Gomez
Certificado Hecho a Mano Si No Localidad Vereda Resguardo : Pueblo Inga

Observaciones:

Responsable: María Ximena Castro Dibujante: Cesar Hidalgo
Aprobado por: Fecha: dd/mm/aaaa Referente(s) Línea Muestra

Terminada
En proceso

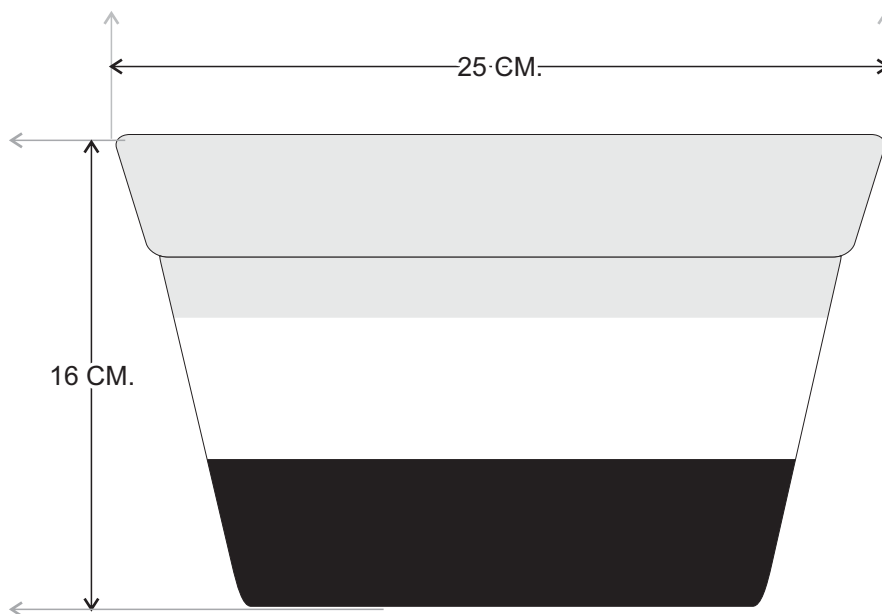
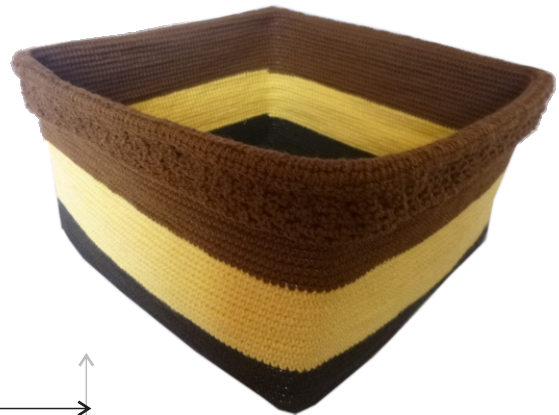

| No. | Pieza | Material | Cant. o % |
|-----|-------|----------|-----------|
| | | | |
| | | | |
| | | | |
| | | | |
| | | | |
| | | | |
| | | | |
| | | | |
| | | | |

Tabla de Componentes

| | | | | | |
|--|--|--|---|---|--------------------------------|
| Nombre de la Pieza: Contenedor rayas | | Referencia: ESC. X:X | | Hoja No. N/p | |
| Oficio: Tejeduría | | Técnica: Croche | | Materia Prima: Hilo guajiro, alambre galvanizado | |
| Especificaciones Técnicas: Producto elaborado con alma en alambre y tejido en punto Inga. | | | | | |
| | | | | | |
| Color: Cafe, amarillo,gris | | Capacidad de Producción / mes: 10 | | Dimensiones Generales (mm) | |
| Peso (gr.): 753gr | | Precio Unitario: \$ 60000 | | Precio por mayor: \$ 65000 | |
| | | | | Largo: | Ancho: |
| | | | | 25 cm | 16 cm |
| | | | | Diámetro: | |
| Artesano: Oneida Chindoy | | Teléfono: 3138286984 | | | |
| Grupo o Taller: | | | Departamento: Nariño | | Ciudad: Tablon de Gomez |
| Certificado Hecho a Mano Si <input checked="" type="checkbox"/> No <input type="checkbox"/> | | | Localidad <input type="checkbox"/> Vereda <input type="checkbox"/> Resguardo <input checked="" type="checkbox"/> : Pueblo Inga | | |

Observaciones:

| | |
|---|---------------------------------|
| Responsable: María Ximena Castro | Dibujante: Cesar Hidalgo |
| Aprobado por: | Fecha: dd/mm/aaaa |

Terminada
En proceso

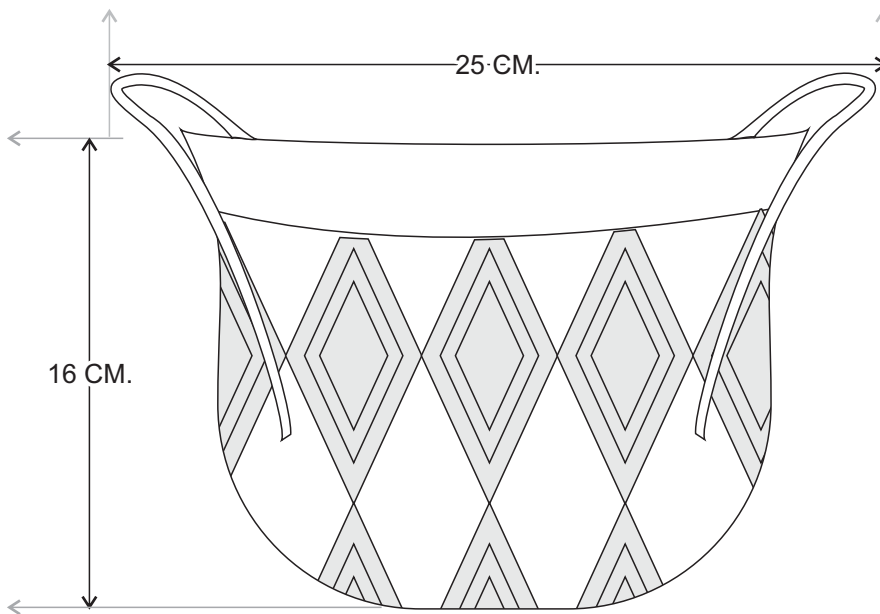

| No. | Pieza | Material | Cant. o % |
|----------------------|-------|----------|-----------|
| Tabla de Componentes | | | |
| | | | |
| | | | |
| | | | |
| | | | |
| | | | |

| | | | | | |
|--|--|---|--|---|---------------------|
| Nombre de la Pieza: Contenedor redondo | | Referencia: ESC. X:X | | Hoja No. N/p | |
| Oficio: Tejeduría | | Técnica: Croche | | Materia Prima: Hilo guajiro, alambre galvanizado | |
| Especificaciones Técnicas: Producto elaborado con alma en alambre y tejido en punto Inga. | | | | | |
| | | | | | |
| Color: Cafe, amarillo,gris | | Capacidad de Producción / mes: 10 | | Dimensiones Generales (mm) | |
| Peso (gr.): 753gr | | Precio Unitario: \$ 60000 | | Precio por mayor: \$ 65000 | |
| Artesano: Luz Dary Santacruz | | Teléfono: 37086690 | | Largo: | Ancho: 25 cm |
| Grupo o Taller: | | Departamento: Nariño | | Alto: 16 cm | Diámetro: |
| Certificado Hecho a Mano Si <input checked="" type="checkbox"/> No <input type="checkbox"/> | | Localidad <input type="checkbox"/> Vereda <input type="checkbox"/> Resguardo <input checked="" type="checkbox"/> | | Pueblo Inga | |

Observaciones:

Responsable: María Ximena Castro **Dibujante:** Cesar Hidalgo

Aprobado por: **Fecha:** dd/mm/aaaa Referente(s) Línea Muestra

Terminada En proceso

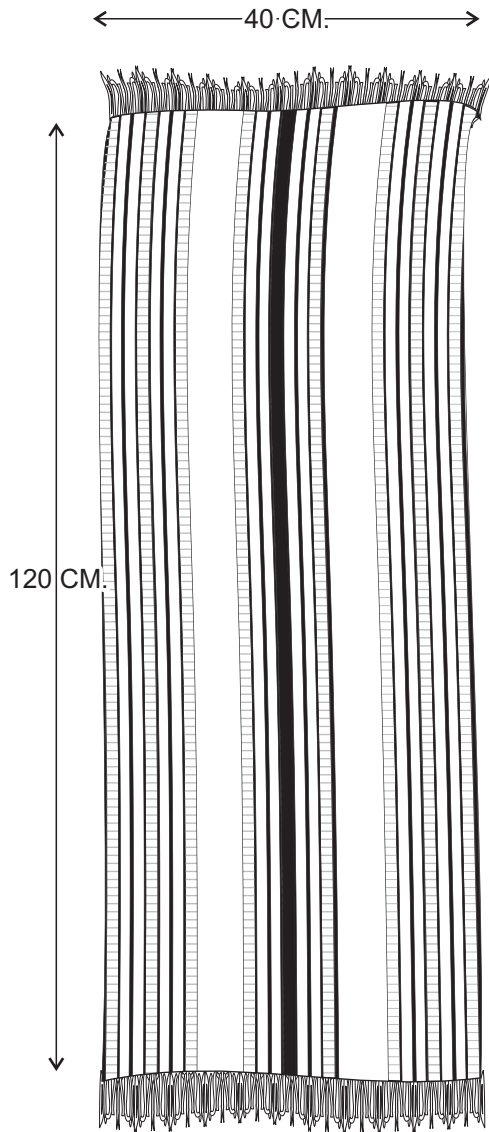

| No. | Pieza | Material | Cant. o % |
|----------------------|-------|----------|-----------|
| Tabla de Componentes | | | |
| | | | |
| | | | |
| | | | |
| | | | |

| | | | | | |
|---|--|--|--|----------------------------|--|
| Nombre de la Pieza: Camino de mesa | | Referencia: ESC. X:X | | Hoja No. N/p | |
| Oficio: Tejeduría | | Técnica: Guanga | | Materia Prima: Hilo lider | |
| Especificaciones Técnicas: Tejido elaborado el guanga. | | | | | |
| Color: Beige, cafe, gris | | Capacidad de Producción / mes: 10 | | Dimensiones Generales (mm) | |
| Peso (gr.): 229gr | | Precio Unitario: \$ 43000 | | Precio por mayor: \$ 40000 | |
| Artesano: Rosa Jamioy | | Teléfono: 3132351638 | | Largo: 120cm | |
| Grupo o Taller: | | Departamento: Nariño | | Ancho: 40 cm | |
| Certificado Hecho a Mano Si <input checked="" type="checkbox"/> No <input type="checkbox"/> | | Localidad <input type="checkbox"/> Vereda <input type="checkbox"/> Resguardo <input checked="" type="checkbox"/> | | Alto: Diámetro: | |
| | | | | Pueblo Inga | |

Observaciones:

| | |
|----------------------------------|---|
| Responsable: María Ximena Castro | Dibujante: Cesar Hidalgo |
| Aprobado por: | Fecha: dd/mm/aaaa Referente(s) <input type="checkbox"/> Línea <input type="checkbox"/> Muestra <input type="checkbox"/> |

Terminada
En proceso

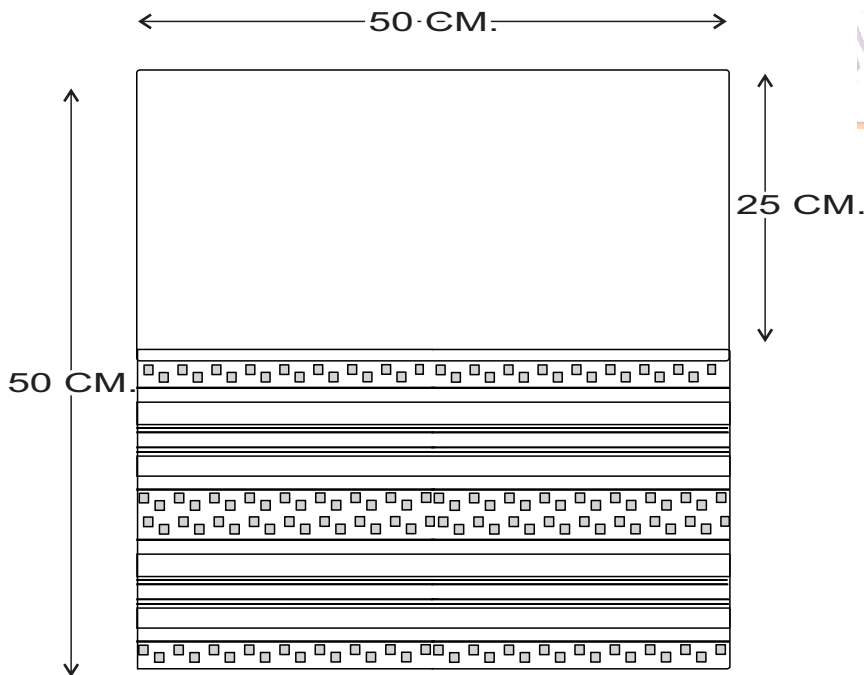

| No. | Pieza | Material | Cant. o % |
|----------------------|-------|----------|-----------|
| Tabla de Componentes | | | |
| | | | |
| | | | |
| | | | |
| | | | |

| | | | | | |
|--|--|---|--|-----------------------------------|--------------------|
| Nombre de la Pieza: Camino de mesa | | Referencia: ESC. X:X | | Hoja No. N/p | |
| Oficio: Tejeduría | | Técnica: Guanga | | Materia Prima: Hilo lider | |
| Especificaciones Técnicas: Tejido elaborado el guanga. | | | | | |
| Color: Café, beige, gris | | Capacidad de Producción / mes: 10 | | Dimensiones Generales (mm) | |
| Peso (gr.): 170gr | | Precio Unitario: \$ 43000 | | Precio por mayor: \$ 40000 | |
| Artesano: Claudia Yela | | Teléfono: 3132351638 | | Largo: 50cm | Ancho: 50cm |
| Grupo o Taller: | | Departamento: Nariño | | Ciudad: Tablon de Gomez | |
| Certificado Hecho a Mano Si <input checked="" type="checkbox"/> No <input type="checkbox"/> | | Localidad <input type="checkbox"/> Vereda <input type="checkbox"/> Resguardo <input checked="" type="checkbox"/> | | Pueblo Inga | |

Observaciones:

Responsable: María Ximena Castro **Dibujante:** Cesar Hidalgo

Aprobado por: **Fecha:** dd/mm/aaaa Referente(s) Línea Muestra

Terminada En proceso

LA FLORIDA

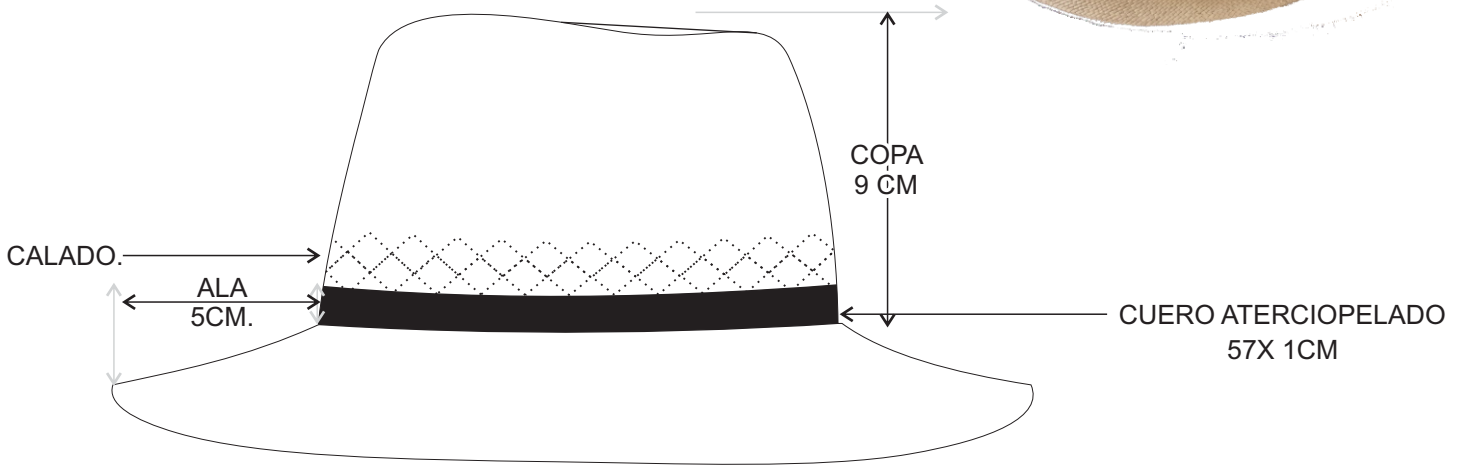

| No. | Pieza | Material | Cant. o % |
|----------------------|-------|----------|-----------|
| Tabla de Componentes | | | |
| | | | |
| | | | |
| | | | |
| | | | |
| | | | |
| | | | |
| | | | |
| | | | |
| | | | |

| | | |
|--|-----------------------------|--|
| Nombre de la Pieza: Sombrero Hombre | Referencia: ESC. X:X | Hoja No. N/p |
| Oficio: Tejeduría | Técnica: Iraca | Materia Prima: Iraca, cuero aterciopelado |

Especificaciones Técnicas: Elaborado en paja fina tejido granizo con cambio de paja de color.

| | | | | | | |
|--|---|---|------------------------|---------------|------------------|------------------|
| Color: Beige, cafe | Capacidad de Producción / mes: 8 | Dimensiones Generales (mm) | | | | |
| Peso (gr.): 61gr | Precio Unitario: \$ 80000 | Precio por mayor: \$ 75000 | Largo: Ala 4 cm | Ancho: | Alto: 9cm | Diámetro: |
| Artesano: Omaira Salas | Teléfono: 3143419810 | | | | | |
| Grupo o Taller: Aproarte | Departamento: Nariño | Ciudad: La Florida | | | | |
| Certificado Hecho a Mano Si <input checked="" type="checkbox"/> No <input type="checkbox"/> | | Localidad <input checked="" type="checkbox"/> Vereda <input type="checkbox"/> Resguardo <input :<="" td="" type="checkbox"/> | | | | |

Observaciones:

| | |
|---|---------------------------------|
| Responsable: María Ximena Castro | Dibujante: Cesar Hidalgo |
| Aprobado por: | Fecha: dd/mm/aaaa |

Terminada
 En proceso

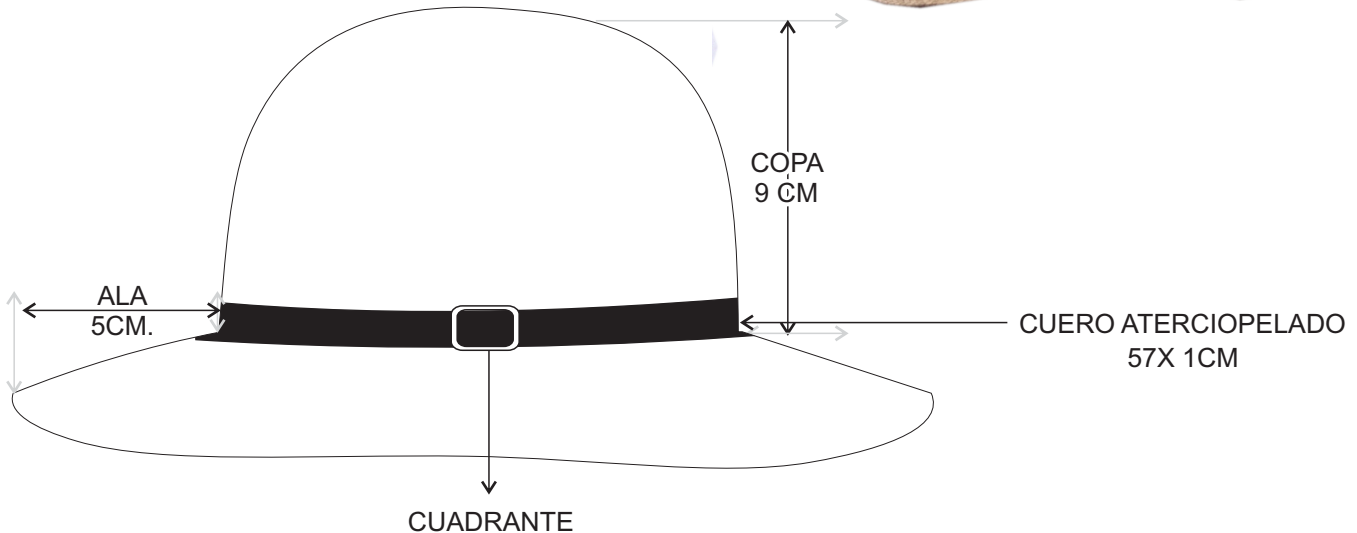

| No. | Pieza | Material | Cant. o % |
|----------------------|-------|----------|-----------|
| | | | |
| | | | |
| | | | |
| | | | |
| | | | |
| Tabla de Componentes | | | |

Nombre de la Pieza: Sombrero Mujer Referencia: ESC. X:X Hoja No. N/p
Oficio: Tejeduría Técnica: Iraca Materia Prima: Iraca, cuero aterciopelado

Especificaciones Técnicas: Elaborado en paja fina tejido granizo con cambio de paja de color.

| | | | | | | |
|---|----------------------------------|----------------------------|--|--------|-----------|-----------|
| Color: Beige, café | Capacidad de Producción / mes: 8 | Dimensiones Generales (mm) | | | | |
| Peso (gr.): 61gr | Precio Unitario: \$ 80000 | Precio por mayor: \$ 75000 | Largo: Ala 4 cm | Ancho: | Alto: 9cm | Diámetro: |
| Artesano: Edelmira Portilla | Teléfono: 3146794754 | | | | | |
| Grupo o Taller: Aproarte | Departamento: Nariño | | Ciudad: La Florida | | | |
| Certificado Hecho a Mano Si <input checked="" type="checkbox"/> No <input type="checkbox"/> | | | Localidad <input checked="" type="checkbox"/> Vereda <input type="checkbox"/> Resguardo <input 108="" 848="" 883="" 911"="" data-label="Text" type="checkbox>:</td> </tr> </table> </div> <div data-bbox="/> <p>Observaciones:</p> | | | |

Responsable: María Ximena Castro Dibujante: Cesar Hidalgo
Aprobado por: Fecha: dd/mm/aaaa Referente(s) Línea Muestra

Terminada
En proceso

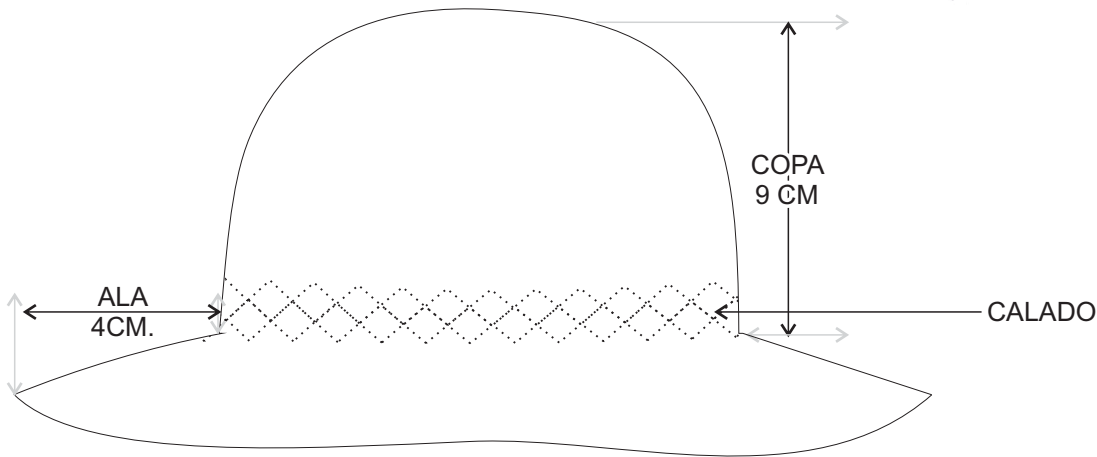

| No. | Pieza | Material | Cant. o % |
|----------------------|-------|----------|-----------|
| Tabla de Componentes | | | |
| | | | |
| | | | |
| | | | |
| | | | |
| | | | |
| | | | |
| | | | |
| | | | |
| | | | |

| | | |
|-----------------------------------|----------------------|----------------------|
| Nombre de la Pieza: Sombrero niño | Referencia: ESC. X:X | Hoja No. N/p |
| Oficio: Tejeduría | Técnica: Iraca | Materia Prima: Iraca |

Especificaciones Técnicas: Elaborado en paja fina tejido granizo

| | | | | | | |
|---|-----------------------------------|----------------------------|--|--------|-----------|-----------|
| Color: Beige | Capacidad de Producción / mes: 16 | Dimensiones Generales (mm) | | | | |
| Peso (gr.): 44gr | Precio Unitario: \$ 35000 | Precio por mayor: \$ 30000 | Largo: Ala 4 cm | Ancho: | Alto: 9cm | Diámetro: |
| Artesano: Ana Tutistar | Teléfono: 3137134702 | | | | | |
| Grupo o Taller: Aproarte | Departamento: Nariño | | Ciudad: La Florida | | | |
| Certificado Hecho a Mano Si <input checked="" type="checkbox"/> No <input type="checkbox"/> | | | Localidad <input checked="" type="checkbox"/> Vereda <input type="checkbox"/> Resguardo <input type="checkbox"/> : | | | |

Observaciones:

| | |
|----------------------------------|--|
| Responsable: María Ximena Castro | Dibujante: Cesar Hidalgo |
| Aprobado por: | Fecha: dd/mm/aaaa Referente(s) <input type="checkbox"/> Línea <input type="checkbox"/> Muestra <input type="checkbox"/> <input type="checkbox"/> |

Terminada
En proceso

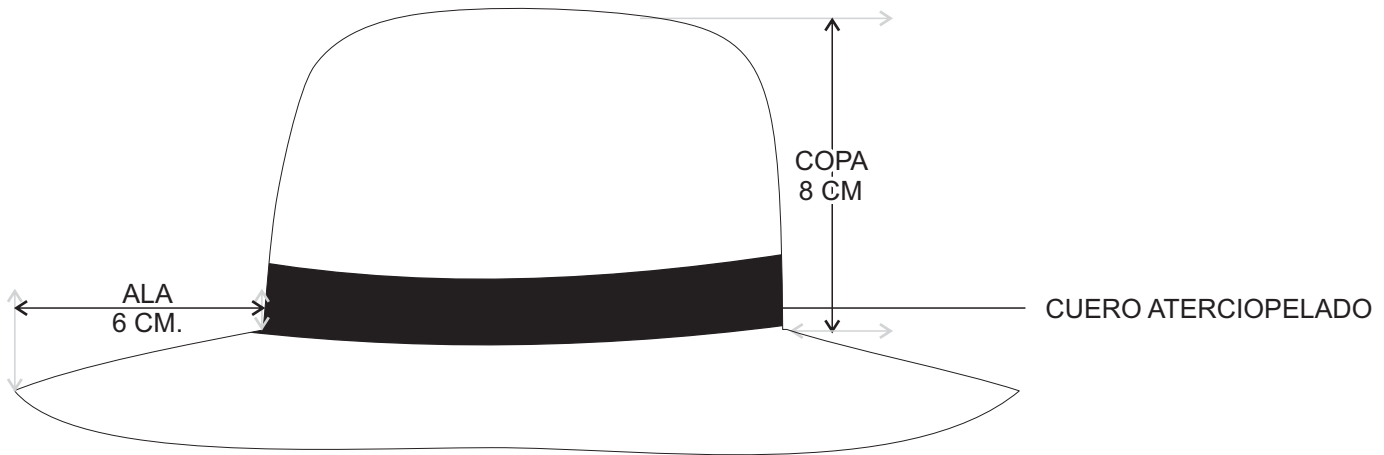

| No. | Pieza | Material | Cant. o % |
|----------------------|-------|----------|-----------|
| Tabla de Componentes | | | |
| | | | |
| | | | |
| | | | |
| | | | |
| | | | |
| | | | |
| | | | |
| | | | |
| | | | |

| | | |
|--------------------------------------|-----------------------------|--|
| Nombre de la Pieza: Pava niña | Referencia: ESC. X:X | Hoja No. N/p |
| Oficio: Tejeduría | Técnica: Iraca | Materia Prima: Iraca, cuero aterciopelado |

Especificaciones Técnicas: Elaborado el paja tejido dos colores paja torcido.

| | | | | | | |
|--|--|---|------------------------|---------------|------------------|------------------|
| Color: Beige | Capacidad de Producción / mes: 16 | Dimensiones Generales (mm) | | | | |
| Peso (gr.): 54gr | Precio Unitario: \$ 35000 | Precio por mayor: \$ 30000 | Largo: Ala 6 cm | Ancho: | Alto: 9cm | Diámetro: |
| Artesano: Maricza jamauca | Teléfono: 3143419808 | | | | | |
| Grupo o Taller: Aproarte | Departamento: Nariño | Ciudad: La Florida | | | | |
| Certificado Hecho a Mano Si <input checked="" type="checkbox"/> No <input type="checkbox"/> | | Localidad <input checked="" type="checkbox"/> Vereda <input type="checkbox"/> Resguardo <input type="checkbox"/> : | | | | |

Observaciones:

| | |
|---|---------------------------------|
| Responsable: María Ximena Castro | Dibujante: Cesar Hidalgo |
| Aprobado por: | Fecha: dd/mm/aaaa |

Terminada
 En proceso

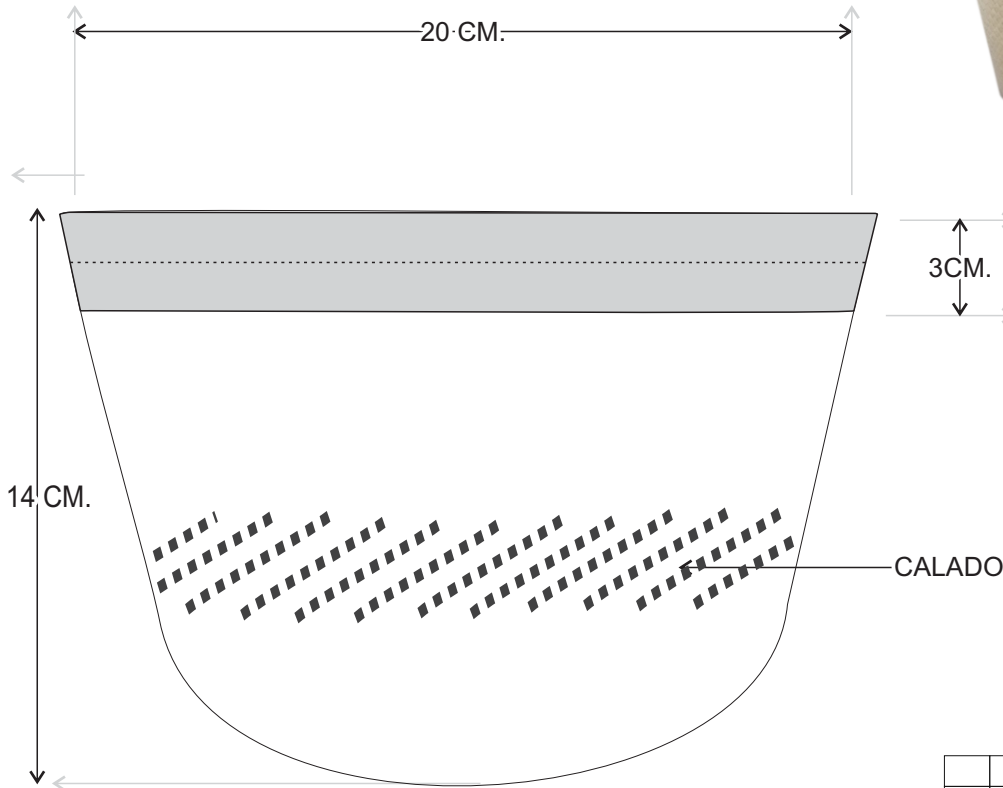

| No. | Pieza | Material | Cant. o % |
|-----|-------|----------|-----------|
| | | | |
| | | | |
| | | | |
| | | | |
| | | | |
| | | | |
| | | | |
| | | | |
| | | | |

Tabla de Componentes

| | | |
|---|-----------------------------|------------------------------------|
| Nombre de la Pieza: Contenedor colores | Referencia: ESC. X:X | Hoja No. N/p |
| Oficio: Tejeduría | Técnica: Iraca | Materia Prima: Iraca, cuero |

| |
|---|
| Especificaciones Técnicas: Elaborado el paja gruesa tejido granizo |
| |
| |

| | | | | | | |
|----------------------------------|--|-----------------------------------|---------------|---------------------|-------------------|------------------|
| Color: Beige | Capacidad de Producción / mes: 30 | Dimensiones Generales (mm) | | | | |
| Peso (gr.): 74gr | Precio Unitario: \$ 30000 | Precio por mayor: \$ 27000 | Largo: | Ancho: 20 cm | Alto: 14cm | Diámetro: |
| Artesano: Maricza jamauca | Teléfono: 3143419808 | | | | | |

| | | |
|--|---|---------------------------|
| Grupo o Taller: Aproarte | Departamento: Nariño | Ciudad: La Florida |
| Certificado Hecho a Mano Si <input checked="" type="checkbox"/> No <input type="checkbox"/> | Localidad <input checked="" type="checkbox"/> Vereda <input type="checkbox"/> Resguardo <input type="checkbox"/> : | |

Observaciones:

| | |
|---|---------------------------------|
| Responsable: María Ximena Castro | Dibujante: Cesar Hidalgo |
| Aprobado por: | Fecha: dd/mm/aaaa |

Terminada
En proceso

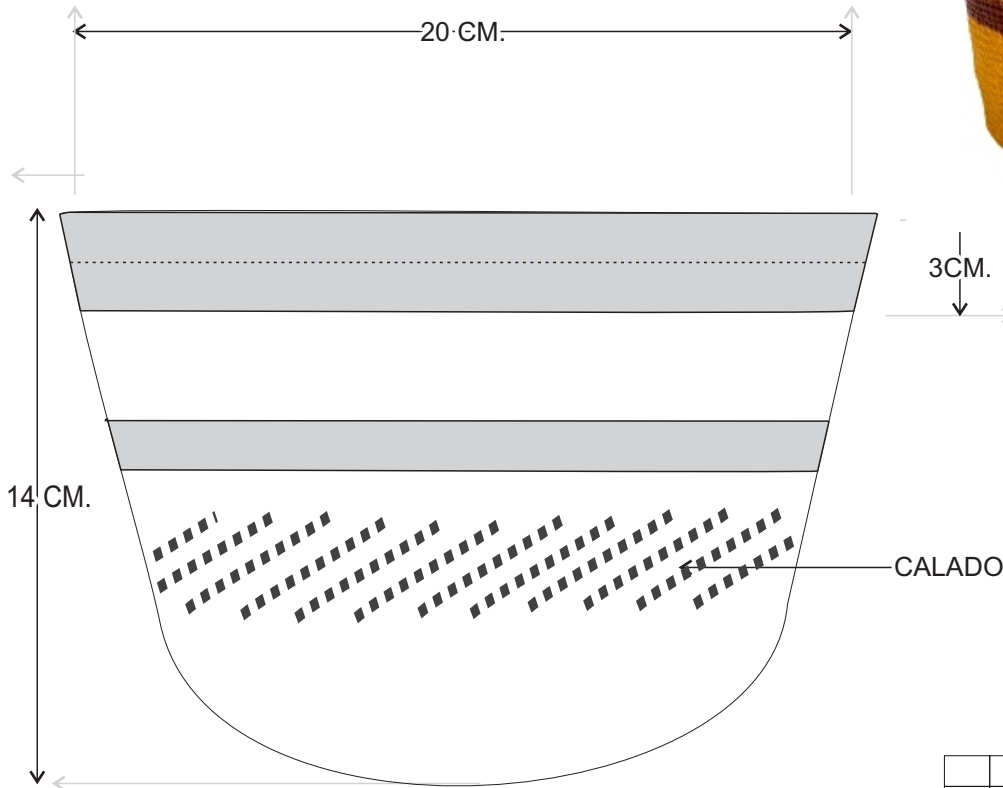

| No. | Pieza | Material | Cant. o % |
|----------------------|-------|----------|-----------|
| Tabla de Componentes | | | |
| | | | |
| | | | |
| | | | |
| | | | |
| | | | |

| | | |
|---|-----------------------------|------------------------------------|
| Nombre de la Pieza: Contenedor colores | Referencia: ESC. X:X | Hoja No. N/p |
| Oficio: Tejeduría | Técnica: Iraca | Materia Prima: Iraca, cuero |

Especificaciones Técnicas: Elaborado el paja gruesa tejido granizo , tecnica tejido con cambio de paja para cambio de color

| | | | | |
|----------------------------------|--|-----------------------------------|---------------------|--------------------|
| Color: Beige | Capacidad de Producción / mes: 30 | Dimensiones Generales (mm) | | |
| Peso (gr.): 74gr | Precio Unitario: \$ 30000 | Precio por mayor: \$ 27000 | Largo: 20 cm | Ancho: 14cm |
| Artesano: Maricza jamauca | Teléfono: 3143419808 | Diámetro: | | |

| | | |
|--|---|---------------------------|
| Grupo o Taller: Aproarte | Departamento: Nariño | Ciudad: La Florida |
| Certificado Hecho a Mano Si <input checked="" type="checkbox"/> No <input type="checkbox"/> | Localidad <input checked="" type="checkbox"/> Vereda <input type="checkbox"/> Resguardo <input type="checkbox"/> : | |

Observaciones:

| | | | |
|---|---------------------------------|--|--|
| Responsable: María Ximena Castro | Dibujante: Cesar Hidalgo | Terminada <input type="checkbox"/> | En proceso <input type="checkbox"/> |
| Aprobado por: | Fecha: dd/mm/aaaa | Referente(s) <input type="checkbox"/> Línea <input type="checkbox"/> Muestra <input type="checkbox"/> | <input type="checkbox"/> |

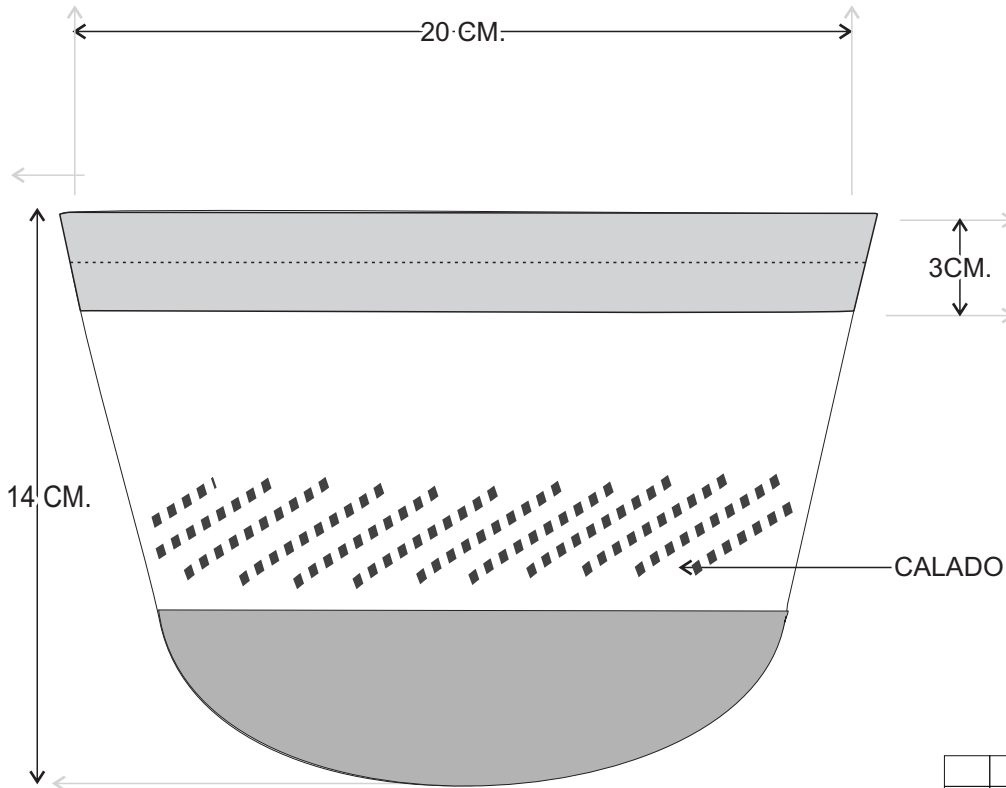

| No. | Pieza | Material | Cant. o % |
|----------------------|-------|----------|-----------|
| Tabla de Componentes | | | |
| | | | |
| | | | |
| | | | |
| | | | |
| | | | |

| | | |
|---|-----------------------------|------------------------------------|
| Nombre de la Pieza: Contenedor colores | Referencia: ESC. X:X | Hoja No. N/p |
| Oficio: Tejeduría | Técnica: Iraca | Materia Prima: Iraca, cuero |

Especificaciones Técnicas: Elaborado el paja gruesa tejido granizo , tecnica tejido con cambio de paja para cambio de color

| | | | | |
|--|--|-----------------------------------|---------------|---------------|
| Color: Beige | Capacidad de Producción / mes: 30 | Dimensiones Generales (mm) | | |
| Peso (gr.): 74gr | Precio Unitario: \$ 30000 | Precio por mayor: \$ 27000 | Largo: | Ancho: |
| Artesano: Maricza jamauca | Teléfono: 3143419808 | | 20 cm | 14cm |
| Grupo o Taller: Aproarte | Departamento: Nariño | Ciudad: La Florida | | |
| Certificado Hecho a Mano Si <input checked="" type="checkbox"/> No <input type="checkbox"/> | Localidad <input checked="" type="checkbox"/> Vereda <input type="checkbox"/> Resguardo <input 107="" 846="" 882="" 911"="" data-label="Text" type="checkbox>:</td> </tr> </table> </div> <div data-bbox="/> <p>Observaciones:</p> | | | |

| | |
|---|---------------------------------|
| Responsable: María Ximena Castro | Dibujante: Cesar Hidalgo |
| Aprobado por: | Fecha: dd/mm/aaaa |

Terminada
En proceso

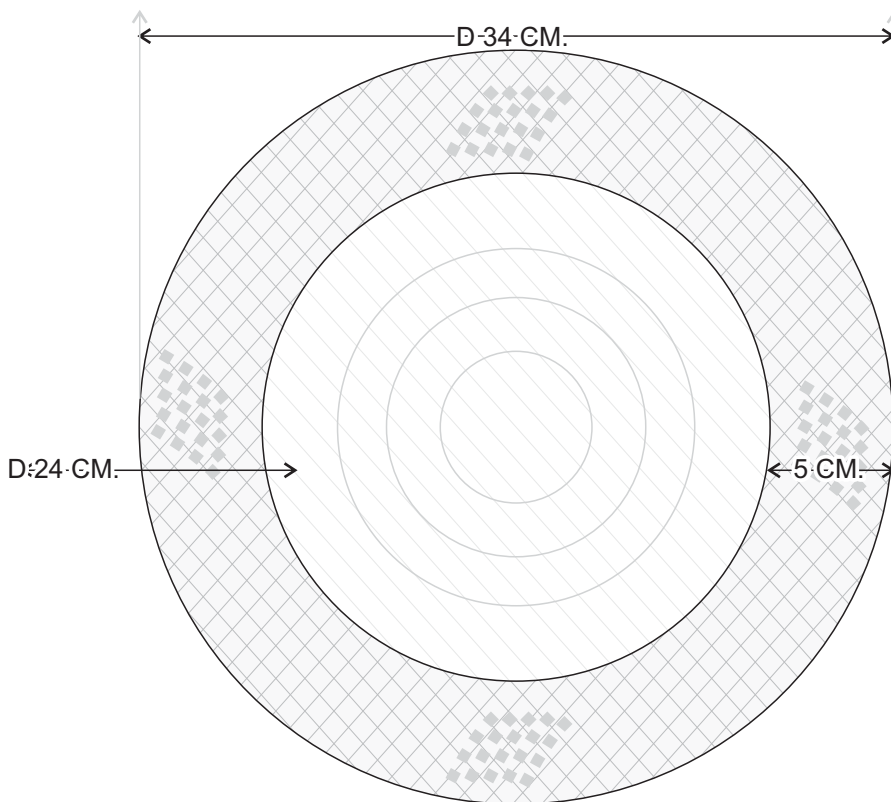

| No. | Pieza | Material | Cant. o % |
|----------------------|-------|----------|-----------|
| Tabla de Componentes | | | |
| | | | |
| | | | |
| | | | |
| | | | |

| | | |
|--|-----------------------------|-----------------------------|
| Nombre de la Pieza: Juego de individuales | Referencia: ESC. X:X | Hoja No. N/p |
| Oficio: Tejeduría | Técnica: Iraca | Materia Prima: Iraca |

Especificaciones Técnicas: Elaborado el paja gruesa tejido granizo cambio de pajas dos colores

| | | | | | |
|--|--|-----------------------------------|---------------|---------------|--------------|
| Color: Cafe, amarillo | Capacidad de Producción / mes: 30 | Dimensiones Generales (mm) | | | |
| Peso (gr.): 200gr | Precio Unitario: \$ 35000 | Precio por mayor: \$ 30000 | Largo: | Ancho: | Alto: |
| Artesano: oneida Cabrera | Teléfono: 3143419810 | Diámetro: 34 cm | | | |
| Grupo o Taller: Aproarte | Departamento: Nariño | Ciudad: La Florida | | | |
| Certificado Hecho a Mano Si <input checked="" type="checkbox"/> No <input type="checkbox"/> | Localidad <input checked="" type="checkbox"/> Vereda <input type="checkbox"/> Resguardo <input 107="" 845="" 882="" 912"="" data-label="Text" type="checkbox>:</td> </tr> </table> </div> <div data-bbox="/> <p>Observaciones:</p> | | | | |

| | |
|---|---------------------------------|
| Responsable: María Ximena Castro | Dibujante: Cesar Hidalgo |
| Aprobado por: | Fecha: dd/mm/aaaa |

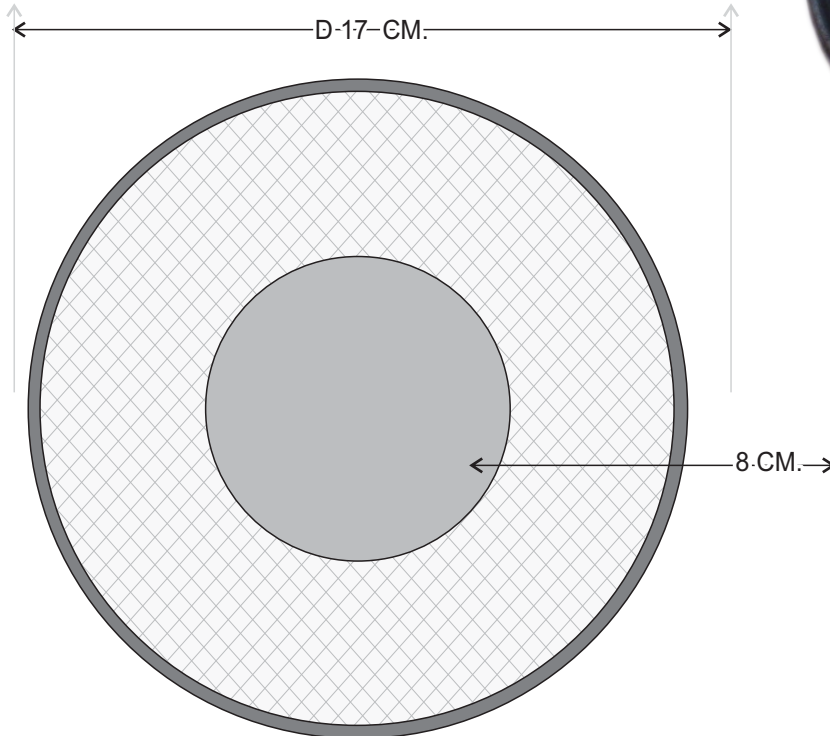

| No. | Pieza | Material | Cant. o % |
|----------------------|-------|----------|-----------|
| Tabla de Componentes | | | |
| | | | |
| | | | |
| | | | |
| | | | |
| | | | |

Nombre de la Pieza: **Bandeja paja** Referencia: ESC. X:X Hoja No. N/p
 Oficio: **Tejeduría** Técnica: **Iraca** Materia Prima: **Iraca**

Especificaciones Técnicas: **Elaborado el paja gruesa tejido dos colores**

| | | | | | | |
|-------------------------------|--|-----------------------------------|--------|--------|-------|------------------------|
| Color: Cafe, amarillo | Capacidad de Producción / mes: 30 | Dimensiones Generales (mm) | | | | |
| Peso (gr.): 80 gr | Precio Unitario: \$ 24000 | Precio por mayor: \$ 21000 | Largo: | Ancho: | Alto: | Diámetro: 17 cm |
| Artesano: Omaira Salas | | Teléfono: 3128601946 | | | | |

Grupo o Taller: **Aproarte** Departamento: **Nariño** Ciudad: **La Florida**
 Certificado Hecho a Mano Si No Localidad Vereda Resguardo

Observaciones:

Responsable: **María Ximena Castro** Dibujante: **Cesar Hidalgo**
 Aprobado por: Fecha: dd/mm/aaaa Referente(s) Línea Muestra

Terminada
En proceso