



**APOYO Y FORTALECIMIENTO DEL SECTOR ARTESANO EN COLOMBIA.
FOMENTO DEL SECTOR**

PROYECTO

**FORTALECIMIENTO EN DISEÑO Y DESARROLLO DE PRODUCTO DE HASTA
80 UNIDADES PRODUCTIVAS ARTESANALES DE LA CIUDAD DE MEDELLÍN.**

**ANEXO
FICHAS TECNICAS DE
DISEÑO**

Samuel López Rojas

ARTESANÍAS DE COLOMBIA S.A.

2015



100 cm.

70 cm.

1	Decorativa	Bambu	3Piezas	
No.	Pieza	Material	Cant	Porc%
Tabla de Componentes				

Nombre de la pieza Palos de Lluvia		Referencia: N/A		ESC. 1:3	
Oficio: Manualidad		Tecnica: Armado		Materia Prima: Bambu	
Especificaciones Técnicas: Desarrollo grafico en las piezas					
Color: Tierra -Opacos		Capacidad de Producción / mes: 10		Dimensiones Generales	
Peso (gr.): 0.5kg.		Precio Unitario \$30.000		Precio por Mayor \$25.000	
Artesano: Marta BohorquezRoa		Telefono: 4 71 49 27		Largo: n/a	Ancho: n/a
Grupo o Taller: ArtesanosMedellin		Departamento: Antioquia		Municipio: Medellin	
Certificado Hecho a mano: <input type="checkbox"/> Si <input checked="" type="checkbox"/> No		Centro Poblado: Medellin			
Observaciones:					Terminado
Responsable: Marta BohorquezRoa			Dibujante: Samuel LopezRojas		
Aprobado por: Comite deDiseño			Fecha: 17 - 04 - 15		En Proceso
				<input type="checkbox"/> Referentes <input type="checkbox"/> Línea Muestra <input checked="" type="checkbox"/> <input type="checkbox"/>	

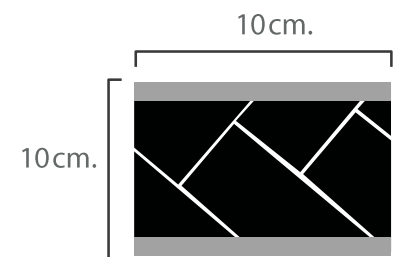
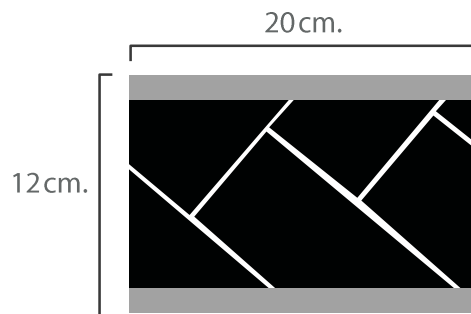
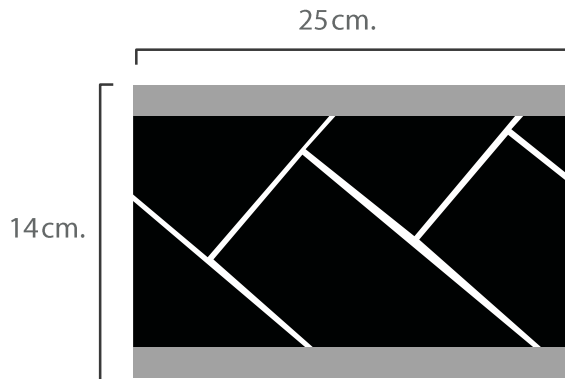

No.	Pieza	Material	Cant	Porc%
2	Juguete	Plastico -Cuero	3Pieza	
Tabla de Componentes				

Nombre de la pieza Set de tambores x 3		Referencia: Forja - Kabiros		ESC. 1:3	
Oficio: Manualidad		Tecnica: Corte - Pegue		Materia Prima: Plastico - cuero	
Especificaciones Técnicas: Ensamblajes casi no notables					
Color: Tierra - oscuros		Capacidad de Producción / mes: 1000 unidades		Dimensiones Generales	
Peso (gr.): 0.5kg.		Precio Unitario: \$30.000		Precio por Mayor: \$25.000	
Artisano: Marta Bohorquez Roa		Telefono: 4 71 49 27		Largo: n/a	Ancho: n/a
Grupo o Taller: Artesanos Medellin		Departamento: Antioquia		Municipio: Medellín	
Certificado Hecho a mano: <input type="checkbox"/> Si <input checked="" type="checkbox"/> No		Centro Poblado: Medellin			
Observaciones:					Terminado <input type="checkbox"/>
Responsable: Marta Bohorquez Roa			Dibujante: Samuel Lopez Rojas		
Aprobado por: Comité de Diseño			Fecha: 17 - 04 - 15		
			<input type="checkbox"/> Referentes <input type="checkbox"/> Línea		Muestra <input checked="" type="checkbox"/> <input type="checkbox"/> En Proceso

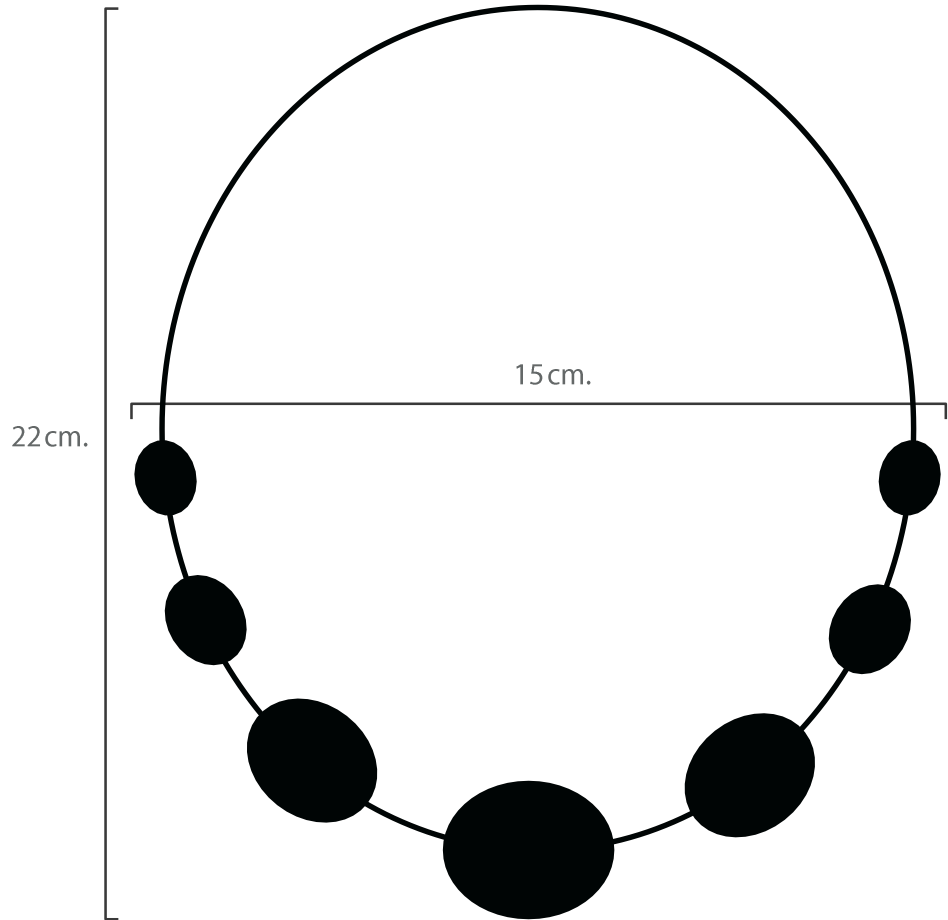

3	Bisuteria	Semillas de Melon	1 Pieza	
No.	Pieza	Material	Cant	Porc%
Tabla de Componentes				

Nombre de la pieza Collar en gradacion		Referencia: N/A		ESC. 1:2	
Oficio: Tejeduria		Tecnica: Ensamblado		Materia Prima: Semillas de Melon	
Especificaciones Tecnicas: La gradacion se hace con esferas en cuatro tamaños diferentes					
Color: Gama devioletas		Capacidad de Producción / mes: 15		Dimensiones Generales	
Peso (gr.): 0.1Kg.	Precio Unitario \$50.000	Precio por Mayor \$45.000	Largo: n/a	Ancho: 15cm.	Alto: 22cm.
Artesano: Alexander Martinez		Telefono: 3 41 87 81		Diametro: n/a	
Grupo o Taller: ArtesanosMedellin		Departamento: Antioquia		Municipio: Medellin	
Certificado Hecho a mano: <input type="checkbox"/> Si <input checked="" type="checkbox"/> No		Centro Poblado: Medellin			
Observaciones:					Terminado <input checked="" type="checkbox"/> En Proceso <input type="checkbox"/>
Responsable: AlexanderMartinez		Dibujante: Samuel LopezRojas			
Aprobado por: Comite deDiseño		Fecha: 17 - 04 - 15	<input type="checkbox"/> Referentes	<input type="checkbox"/> Línea	Muestra <input checked="" type="checkbox"/> <input type="checkbox"/>

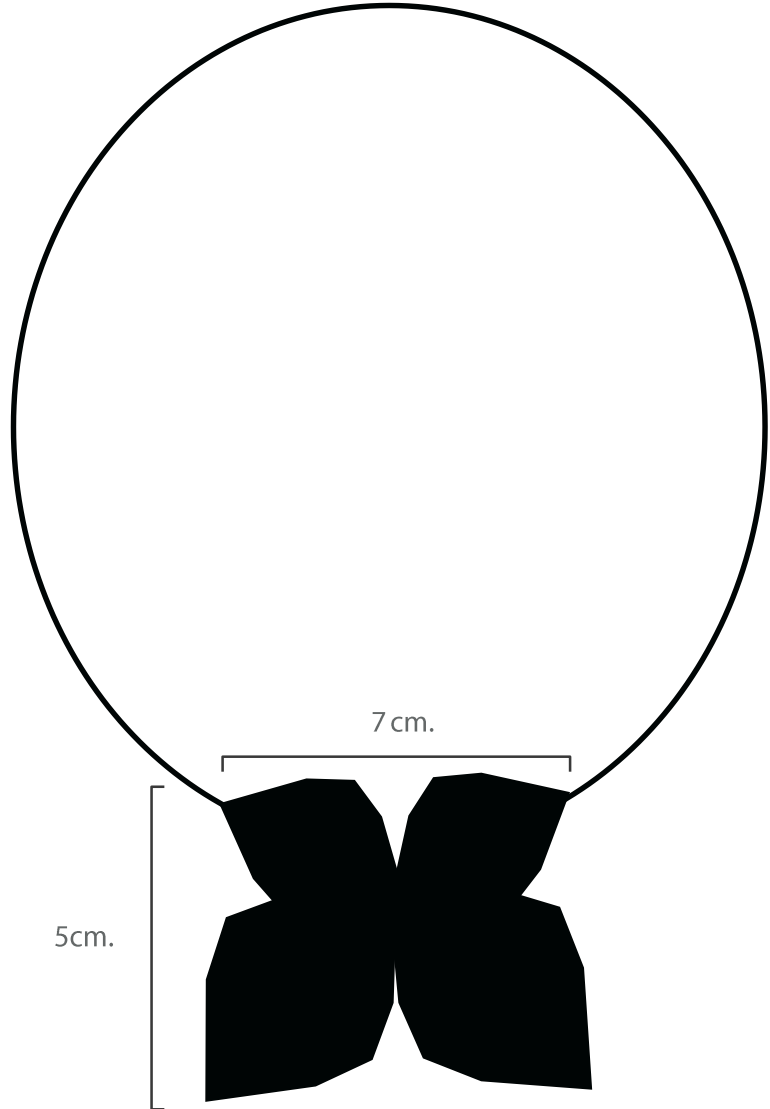

4	Bisuteria	Semillas de Melon	1 Pieza	
No.	Pieza	Material	Cant	Porc%
Tabla de Componentes				

Nombre de la pieza Collar Flor		Referencia: N/A		ESC. 1:2	
Oficio: Tejeduria		Tecnica: Ensamblado		Materia Prima: Semillas de Melon	
Especificaciones Tecnicas: La gradacion se hace con esferas en cuatro tamaños diferentes					
Color: Gama devioletas		Capacidad de Producción / mes: 15		Dimensiones Generales	
Peso (gr.): 0.1Kg.		Precio Unitario \$50.000		Precio por Mayor \$45.000	
Artisano: Alexander Martinez		Telefono: 3 41 87 81		Largo: n/a	Ancho: 7cm.
Grupo o Taller: ArtesanosMedellin		Departamento: Antioquia		Municipio: Medellin	
Certificado Hecho a mano: <input type="checkbox"/> Si <input checked="" type="checkbox"/> No		Centro Poblado: Medellin			
Observaciones:					
Responsable: AlexanderMartinez			Dibujante: Samuel LopezRojas		
Aprobado por: Comite deDiseño			Fecha: 17 - 04 - 15		<input type="checkbox"/> Referentes <input type="checkbox"/> Línea Muestra <input checked="" type="checkbox"/> <input type="checkbox"/>

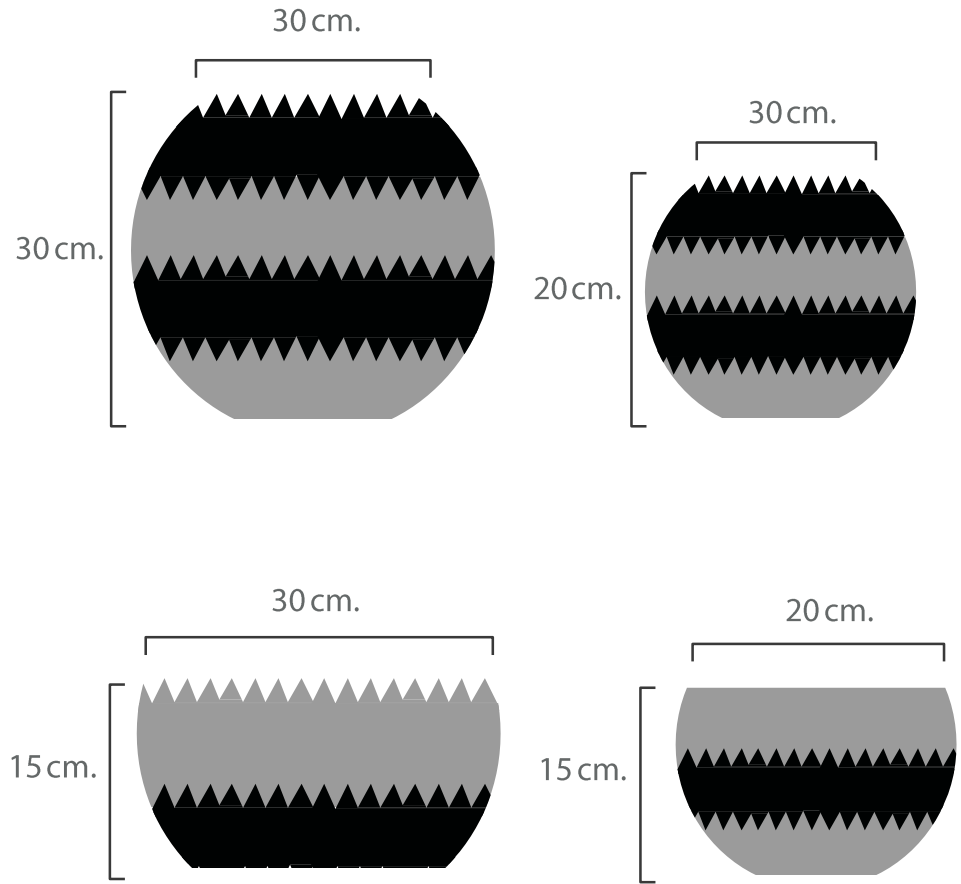

5	Decoracion	Hojas deUchuva	4 Piezas	
No.	Pieza	Material	Cant	Porc%
Tabla de Componentes				

Nombre de la pieza Contenedores en hojas deuchuva		Referencia: N/A		ESC. 1:2	
Oficio: Manualidad		Tecnica: Pegue		Materia Prima: Hojas deuchuva	
Especificaciones Tecnicas: La gradacion se hace con esferas en cuatro tamaños diferentes					
Color: Gama de violetas y amarillos		Capacidad de Producción / mes: 10		Dimensiones Generales	
Peso (gr.): 0.1 Kg.		Precio Unitario \$45.000		Precio por Mayor \$50.000	
Artisano: Gloria Osorio		Telefono: n/a		Largo: n/a	Ancho: n/a
Grupo o Taller: Artesanos Medellin		Departamento: Antioquia		Alto: n/a	Diametro: n/a
Certificado Hecho a mano: <input type="checkbox"/> Si <input checked="" type="checkbox"/> No		Centro Poblado: Medellin		Municipio: Medellin	
Observaciones:					Terminado
Responsable: Gloria Osorio			Dibujante: Samuel Lopez Rojas		En Proceso
Aprobado por: Comite de Diseño			Fecha: 17 - 04 - 15		Muestra <input checked="" type="checkbox"/> <input type="checkbox"/>
			<input type="checkbox"/> Referentes <input type="checkbox"/> Línea		

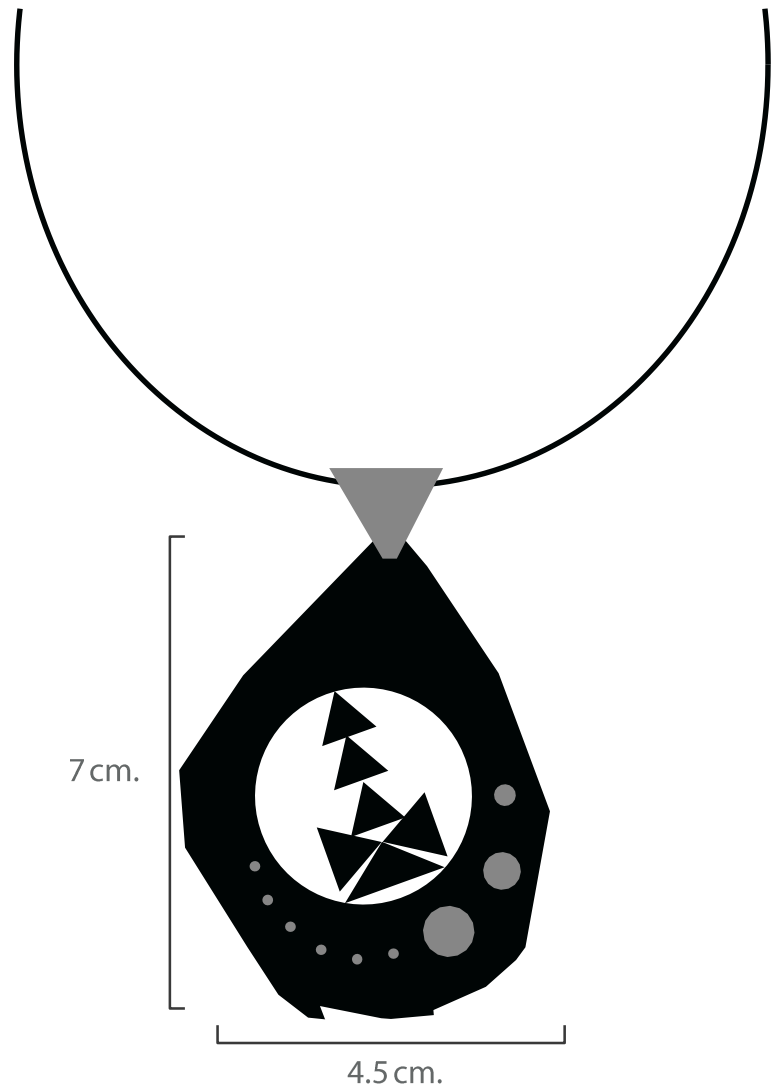

6	Bisuteria	Madera - Resina	1 Pieza	
No.	Pieza	Material	Cant	Porc%
Tabla de Componentes				

Nombre de la pieza Collargota		Referencia: N/A		ESC. 1:2	
Oficio: Manualidad		Tecnica: Pegue		Materia Prima: Madera - Resina	
Especificaciones Técnicas: Dejar los vacios acrode al diseño					
Color: Azules - Narajas oscuros		Capacidad de Producción / mes: 10		Dimensiones Generales	
Peso (gr.): 0.1 Kg.	Precio Unitario \$90.000	Precio por Mayor \$85.000	Largo: n/a	Ancho: 4.5cm	Alto: 7cm
Artesano: ClaudiaHincapie		Telefono: 2 33 8158		Diametro: n/a	
Grupo o Taller: Artesano Medellin		Departamento: Antioquia		Municipio: Medellin	
Certificado Hecho a mano: <input type="checkbox"/> Si <input checked="" type="checkbox"/> No		Centro Poblado: Medellin			
Observaciones:					Terminado <input type="checkbox"/>
Responsable: ClaudiaHincapie			Dibujante: Samuel Lopez Rojas		En Proceso <input type="checkbox"/>
Aprobado por: Comite de Diseño		Fecha: 17 - 04 - 15	<input type="checkbox"/> Referentes	<input type="checkbox"/> Línea	Muestra <input checked="" type="checkbox"/> <input type="checkbox"/>

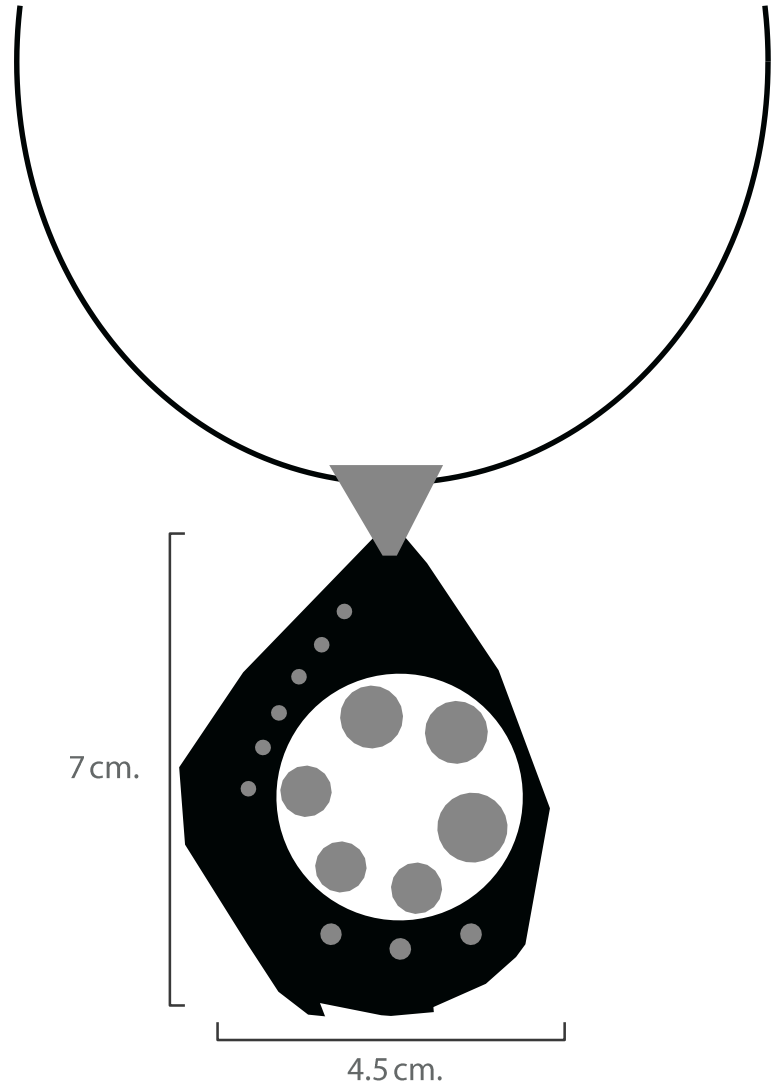

7	Bisuteria	Madera -Resina	1 Pieza	
No.	Pieza	Material	Cant	Porc%
Tabla de Componentes				

Nombre de la pieza Collar entorchado		Referencia: N/A		ESC. 1:2	
Oficio: Manualidad		Tecnica: Pegue		Materia Prima: Madera - Resina	
Especificaciones Técnicas: Dejar los vacios acrode al diseño					
Color: Cafe oscuro		Capacidad de Producción / mes: 10		Dimensiones Generales	
Peso (gr.): 0.1Kg.		Precio Unitario \$90.000		Precio por Mayor \$85.000	
Artisano: ClaudiaHincapie		Telefono: 2 33 81 58		Largo: n/a	Ancho: 4.5cm
Grupo o Taller: Artesanos Medellin		Departamento: Antioquia		Municipio: Medellin	
Certificado Hecho a mano: <input type="checkbox"/> Si <input checked="" type="checkbox"/> No		Centro Poblado: Medellin			
Observaciones:					
Responsable: ClaudiaHincapie			Dibujante: Samuel Lopez Rojas		
Aprobado por: Comite de Diseño			Fecha: 17 - 04 -15		<input type="checkbox"/> Referentes <input type="checkbox"/> Línea Muestra <input checked="" type="checkbox"/> <input type="checkbox"/>



8	Manualidad	Madera -Tela	1 Pieza	
No.	Pieza	Material	Cant	Porc%
Tabla de Componentes				

Nombre de la pieza Muneñeco decorativo		Referencia: N/A		ESC. 1:2					
Oficio: Manualidad		Tecnica: Pegue - Tejido		Materia Prima: Madera Tela					
Especificaciones Técnicas: Tejer propocional al objeto									
Color: Acorde al modelo		Capacidad de Producción / mes: 20		Dimensiones Generales					
Peso (gr.): 0.2Kg.		Precio Unitario \$60.000		Precio por Mayor \$50.000		Largo:	Ancho:	Alto:	Diametro:
Artasano: GloriaHelena		Telefono: 2 33 69 65		n/a		12cm	30cm	n/a	
Grupo o Taller: Artesanos Medellin		Departamento: Antioquia		Municipio: Medellin					
Certificado Hecho a mano: <input type="checkbox"/> Si <input checked="" type="checkbox"/> No		Centro Poblado: Medellin							
Observaciones:									
Responsable: GloriaHelena				Dibujante: Samuel Lopez Rojas					
Aprobado por: Comité de Diseño				Fecha: 17 - 04 - 15		<input type="checkbox"/> Referentes <input type="checkbox"/> Línea		Muestra <input checked="" type="checkbox"/> <input type="checkbox"/>	
								Terminado	En Proceso



25 cm.

30 cm.

9	Manualidad	Madera -Tela	2Piezas	
No.	Pieza	Material	Cant	Porc%
Tabla de Componentes				

Nombre de la pieza Muneñeco decorativo		Referencia: N/A		ESC. 1:2					
Oficio: Manualidad		Tecnica: Pegue -Tejido		Materia Prima: Madera Tela					
Especificaciones Tecnicas: Tejer propocional al objeto									
Color: Acorde al modelo		Capacidad de Producción / mes: 20		Dimensiones Generales					
Peso (gr.): 0.2 Kg.		Precio Unitario \$60.000		Precio por Mayor \$50.000		Largo: n/a	Ancho: n/a	Alto: n/a	Diametro: n/a
Artesano: Gloria Helena		Telefono: 2 33 6965							
Grupo o Taller: ArtesanosMedellin		Departamento: Antioquia		Municipio: Medellin					
Certificado Hecho a mano: <input type="checkbox"/> Si <input checked="" type="checkbox"/> No		Centro Poblado: Medellin							
Observaciones:									
Responsable: GloriaHelena				Dibujante: Samuel LopezRojas					
Aprobado por: Comite de Diseño				Fecha: 17 - 04 - 15		<input type="checkbox"/> Referentes <input type="checkbox"/> Línea		Muestra <input checked="" type="checkbox"/> <input type="checkbox"/> Terminado En Proceso	

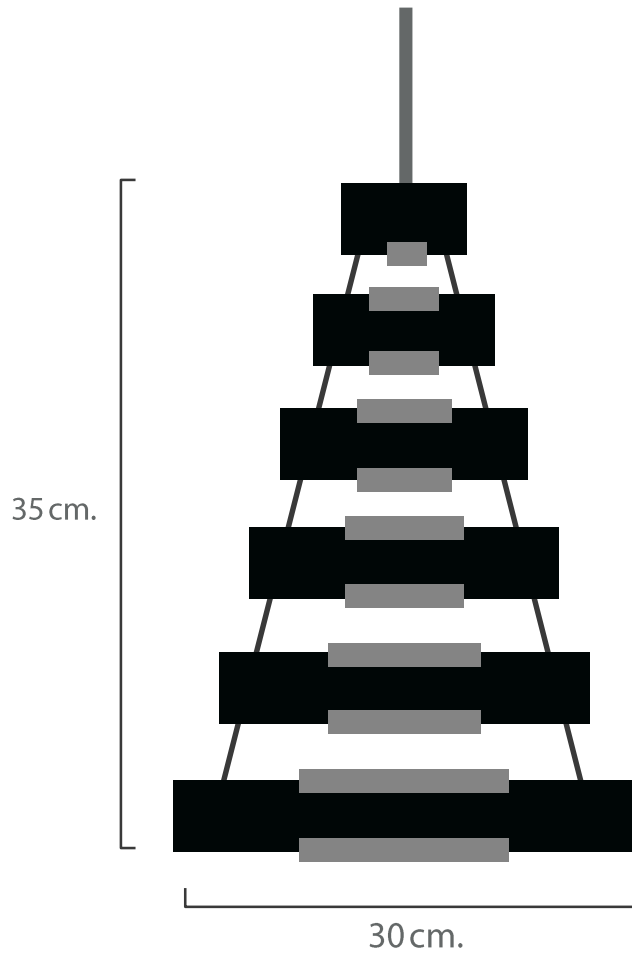

10	Manualidad	Madera -Chaquiras	1 Pieza	
No.	Pieza	Material	Cant	Porc%
Tabla de Componentes				

Nombre de la pieza Lmpara de techo		Referencia: N/A		ESC. 1:2	
Oficio: Manualidad		Tecnica: Pegue - Ensartado		Materia Prima: Madera -Chaquiras	
Especificaciones Tecnicas: Los vacios songraduales					
Color: Acorde almodelo		Capacidad de Producción / mes: 5		Dimensiones Generales	
Peso (gr.): 0.4 Kg.		Precio Unitario \$160.000		Precio por Mayor \$140.000	
Artisano: Margarita Dominguez		Telefono: 2 52 33 13		Largo: n/a	Ancho: 30cm
Grupo o Taller: ArtesanosMedellin		Departamento: Antioquia		Municipio: Medellin	
Certificado Hecho a mano: <input type="checkbox"/> Si <input checked="" type="checkbox"/> No		Centro Poblado: Medellin			
Observaciones:					Terminado <input type="checkbox"/>
Responsable: MargaritaDominguez			Dibujante: Samuel LopezRojas		
Aprobado por: Comite deDiseño			Fecha: 17 - 04 - 15		Referentes <input type="checkbox"/> Línea <input type="checkbox"/>
					Muestra <input checked="" type="checkbox"/> <input type="checkbox"/>

40 cm.

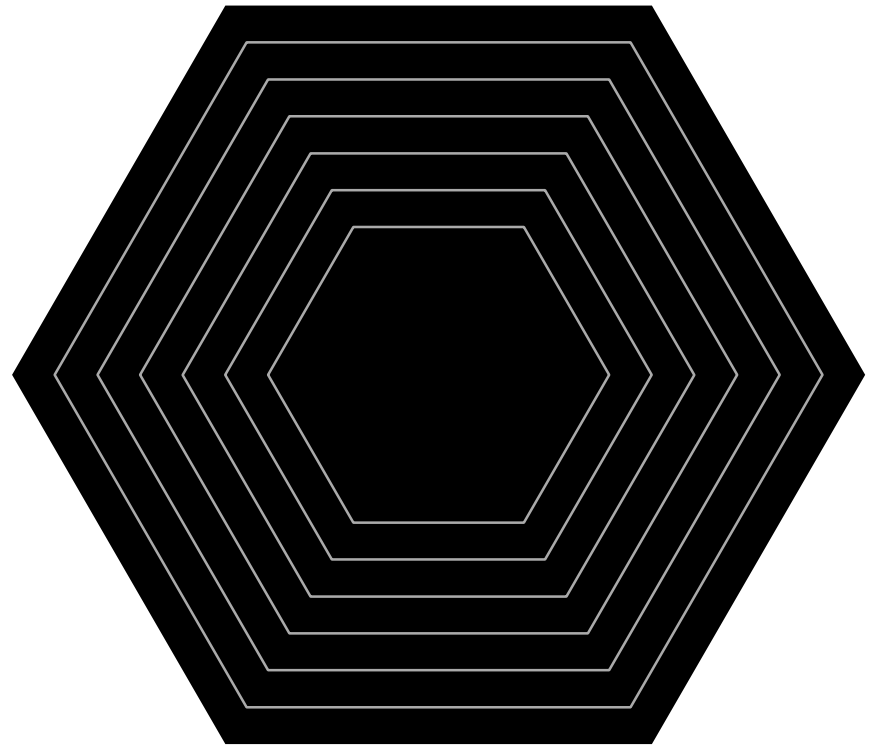

40 cm.



No.	Pieza	Material	Cant	Porc%
11	Manualidad	Madera - Chaquiras	1 Pieza	
Tabla de Componentes				

Nombre de la pieza Centro de Mesa		Referencia: N/A		ESC. 1:2	
Oficio: Manualidad		Tecnica: Pegue - Enartado		Materia Prima: Madera - Chaquiras	
Especificaciones Técnicas: Los vacios son graduales					
Color: Acorde al modelo		Capacidad de Producción / mes: 5		Dimensiones Generales	
Peso (gr.): 0.6 Kg.		Precio Unitario \$160.000		Precio por Mayor \$140.000	
Artisano: Margarita Dominguez		Telefono: 2 52 3313		Largo: n/a	Ancho: 40cm
Grupo o Taller: ArtesanosMedellin		Departamento: Antioquia		Municipio: Medellin	
Certificado Hecho a mano: <input type="checkbox"/> Si <input checked="" type="checkbox"/> No		Centro Poblado: Medellin			
Observaciones:					
Responsable: MargaritaDominguez			Dibujante: Samuel LopezRojas		
Aprobado por: Comite de Diseño			Fecha: 17 - 04 - 15		<input type="checkbox"/> Referentes <input type="checkbox"/> Línea Muestra <input checked="" type="checkbox"/> <input type="checkbox"/>

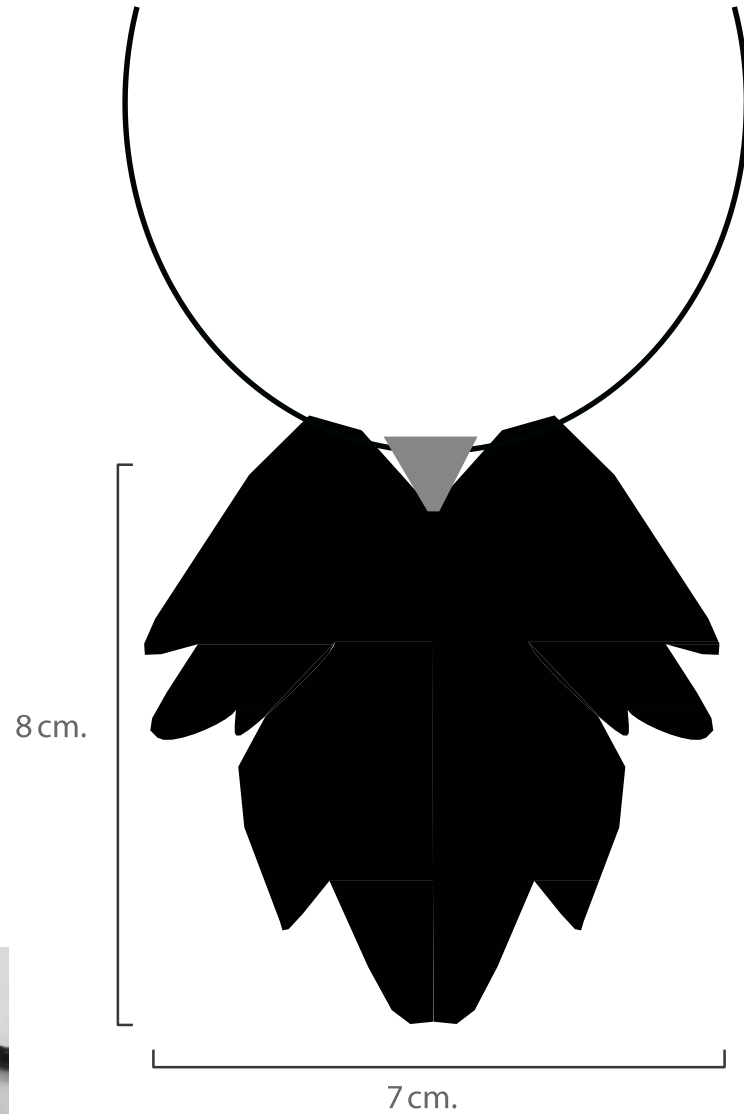

12	Bisuteria	Lamina de metal	1 Pieza	
No.	Pieza	Material	Cant	Porc%
Tabla de Componentes				

Nombre de la pieza Collar Hoja		Referencia: N/A		ESC. 1:3	
Oficio: Bisuteria		Tecnica: Laminado-Repujado		Materia Prima: Lamina de Metal	
Especificaciones Técnicas: El repujado debe ser estructurado					
Color: Acorde al modelo		Capacidad de Producción / mes: 20		Dimensiones Generales	
Peso (gr.): 0.2 Kg.	Precio Unitario \$80.000	Precio por Mayor \$70.000	Largo: n/a	Ancho: 7 cm	Alto: 8 cm
Artisano: Fabio Zapata		Telefono: 4 12 40 54		Diametro: n/a	
Grupo o Taller: ArtesanosMedellin		Departamento: Antioquia		Municipio: Medellin	
Certificado Hecho a mano: <input type="checkbox"/> Si <input checked="" type="checkbox"/> No		Centro Poblado: Medellin			
Observaciones:					
Responsable: Fabio Zapata		Dibujante: Samuel Lopez Rojas		Terminado <input type="checkbox"/> En Proceso <input type="checkbox"/>	
Aprobado por: Comité de Diseño		Fecha: 17 - 04 - 15			

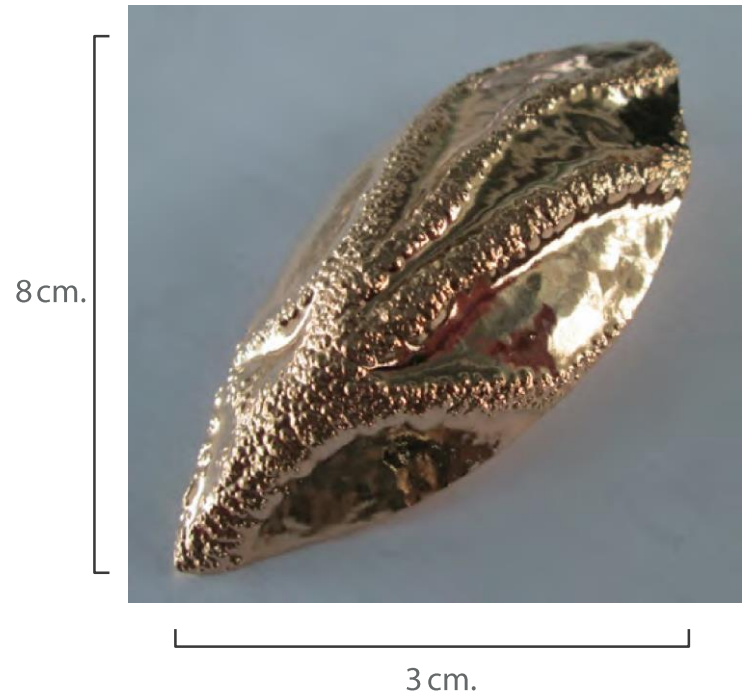
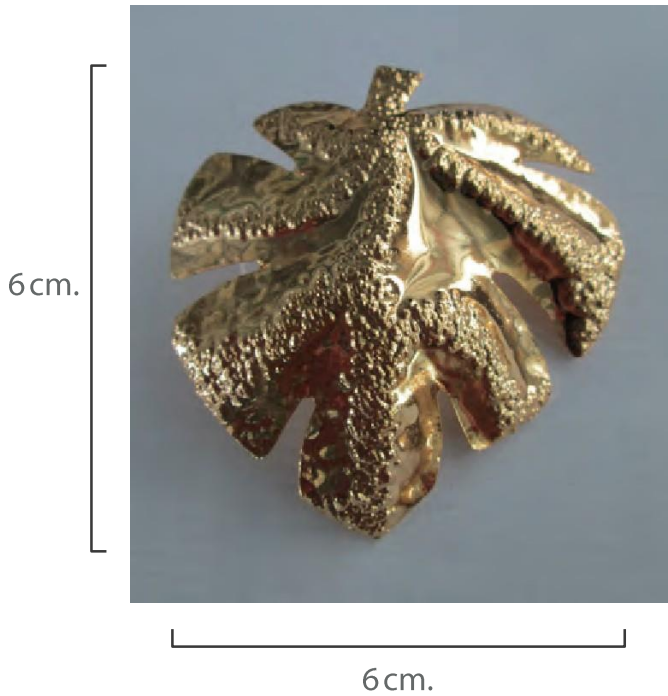

13	Bisutería	Lamina de metal	1 Pieza	
No.	Pieza	Material	Cant	Porc%
Tabla de Componentes				

Nombre de la pieza Prendedores		Referencia: N/A		ESC. 1:3	
Oficio: Bisutería		Técnica: Laminado -Repujado		Materia Prima: Lamina de Metal	
Especificaciones Técnicas: El repujado debe ser estructurado					
Color: Acorde al modelo		Capacidad de Producción / mes: 20		Dimensiones Generales	
Peso (gr.): 0.1 Kg.		Precio Unitario \$80.000		Precio por Mayor \$70.000	
Artésano: Fabio Zapata		Telefono: 4 12 4054		Largo: n/a	Ancho: n/a
Grupo o Taller: ArtesanosMedellin		Departamento: Antioquia		Municipio: Medellin	
Certificado Hecho a mano: <input type="checkbox"/> Si <input checked="" type="checkbox"/> No		Centro Poblado: Medellin			
Observaciones:					
Responsable: Fabio Zapata		Dibujante: Samuel Lopez Rojas			
Aprobado por: Comité de Diseño		Fecha: 17 - 04 - 15		<input type="checkbox"/> Referentes <input type="checkbox"/> Línea	
				Terminado	En Proceso
				<input checked="" type="checkbox"/> Muestra	<input type="checkbox"/>



22 cm.

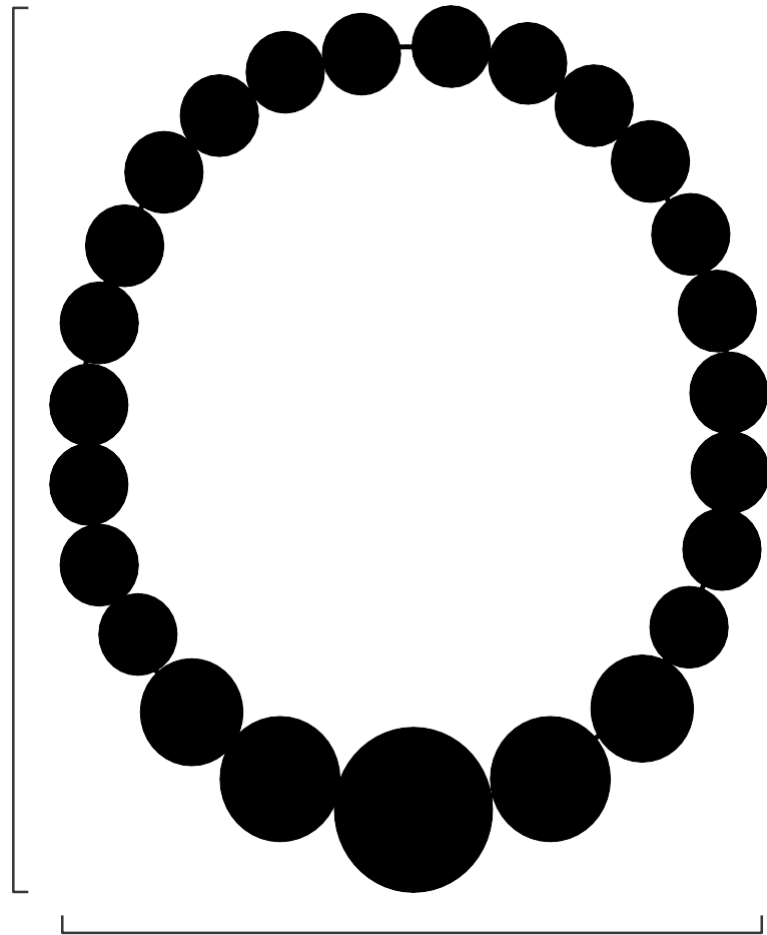

15 cm.

14	Bisuteria	Hilos	3Piezas	
No.	Pieza	Material	Cant	Porc%
Tabla de Componentes				

Nombre de la pieza Collar esferas		Referencia: N/A		ESC. 1:2	
Oficio: Manualidad		Tecnica: Crochet		Materia Prima: Hilos - Semillas	
Especificaciones Técnicas: Tejido solido y parejo					
Color: Acorde al modelo		Capacidad de Producción / mes: 15		Dimensiones Generales	
Peso (gr.): 0.1Kg.	Precio Unitario \$80.000	Precio por Mayor \$70.000	Largo: n/a	Ancho: 15cm	Alto: 22cm
Artisano: Clara Marcela Ramirez		Telefono: 5 21 00 40		Diametro: n/a	
Grupo o Taller: Artesanos Medellin		Departamento: Antioquia		Municipio: Medellin	
Certificado Hecho a mano: <input type="checkbox"/> Si <input checked="" type="checkbox"/> No		Centro Poblado: Medellin			
Observaciones:					
Responsable: Clara Marcela Ramirez		Dibujante: Samuel Lopez Rojas		Terminado <input type="checkbox"/> En Proceso <input type="checkbox"/>	
Aprobado por: Comité de Diseño		Fecha: 17-04-15		<input type="checkbox"/> Referentes <input type="checkbox"/> Línea <input type="checkbox"/> Muestra	

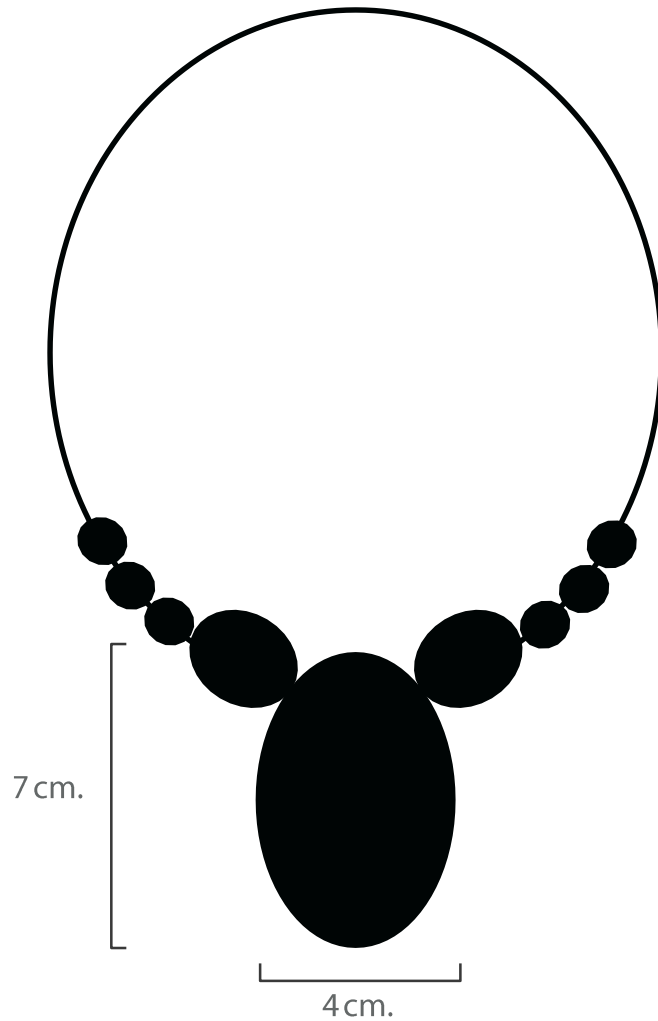

15	Bisuteria	Hilos	1 Pieza	
No.	Pieza	Material	Cant	Porc%
Tabla de Componentes				

Nombre de la pieza Collarcirculo		Referencia: N/A		ESC. 1:2	
Oficio: Manualidad		Tecnica: Crochet		Materia Prima: Hilos - Semillas	
Especificaciones Técnicas: Tejido solido y parejo					
Color: Acorde al modelo		Capacidad de Producción / mes: 15		Dimensiones Generales	
Peso (gr.): 0.1 Kg.		Precio Unitario \$80.000		Precio por Mayor \$70.000	
Artesano: Clara Marcela Ramirez		Telefono: 5 21 0040		Largo: n/a	Ancho: 4cm
Grupo o Taller: Artesanos Medellin		Departamento: Antioquia		Municipio: Medellin	
Certificado Hecho a mano: <input type="checkbox"/> Si <input checked="" type="checkbox"/> No		Centro Poblado: Medellin			
Observaciones:					Terminado <input type="checkbox"/>
Responsable: Clara Marcela Ramirez			Dibujante: Samuel Lopez Rojas		
Aprobado por: Comité de Diseño			Fecha: 17 - 04 - 15		En Proceso <input type="checkbox"/>
				<input type="checkbox"/> Referentes <input type="checkbox"/> Línea <input checked="" type="checkbox"/> Muestra	

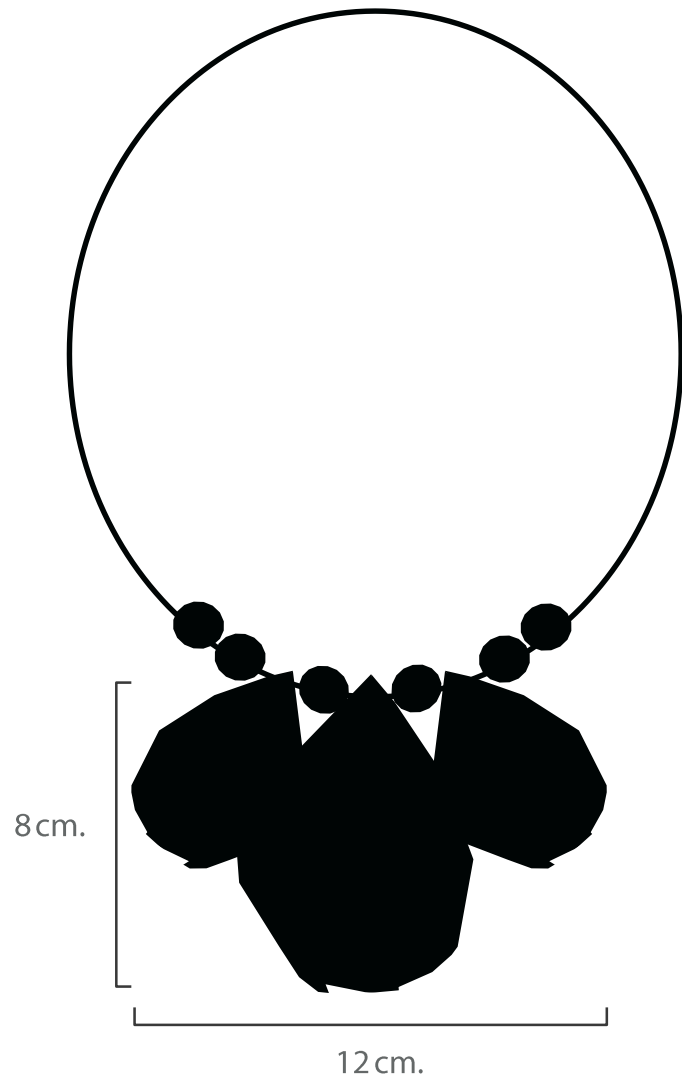

16	Bisuteria	Hilos	1 Pieza	
No.	Pieza	Material	Cant	Porc%
Tabla de Componentes				

Nombre de la pieza Collar gotas		Referencia: N/A		ESC. 1:2	
Oficio: Manualidad		Tecnica: Crochet		Materia Prima: Hilos -Semillas	
Especificaciones Técnicas: Tejido solido yparejo					
Color: Acorde al modelo		Capacidad de Producción / mes: 15		Dimensiones Generales	
Peso (gr.): 0.1 Kg.		Precio Unitario \$80.000		Precio por Mayor \$70.000	
Artesano: Clara Marcela Ramirez		Telefono: 5 21 0040		Largo: n/a	Ancho: 12cm
Grupo o Taller: ArtesanosMedellin		Departamento: Antioquia		Municipio: Medellin	
Certificado Hecho a mano: <input type="checkbox"/> Si <input checked="" type="checkbox"/> No		Centro Poblado: Medellin			
Observaciones:					Terminado <input type="checkbox"/>
Responsable: Clara Marcela Ramirez			Dibujante: Samuel LopezRojas		
Aprobado por: Comite de Diseño			Fecha: 17 - 04 - 15		En Proceso <input type="checkbox"/>
			<input type="checkbox"/> Referentes <input type="checkbox"/> Línea		Muestra <input checked="" type="checkbox"/> <input type="checkbox"/>

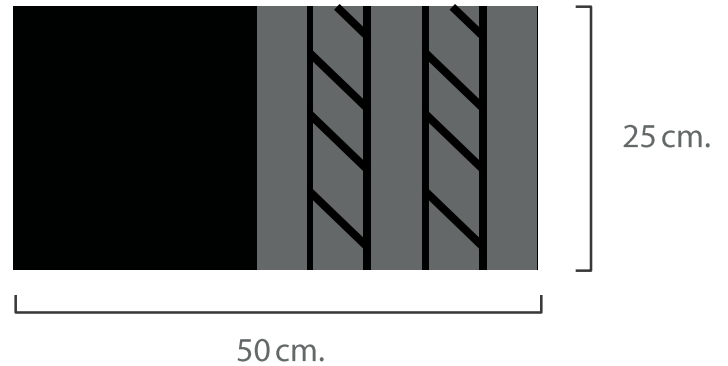
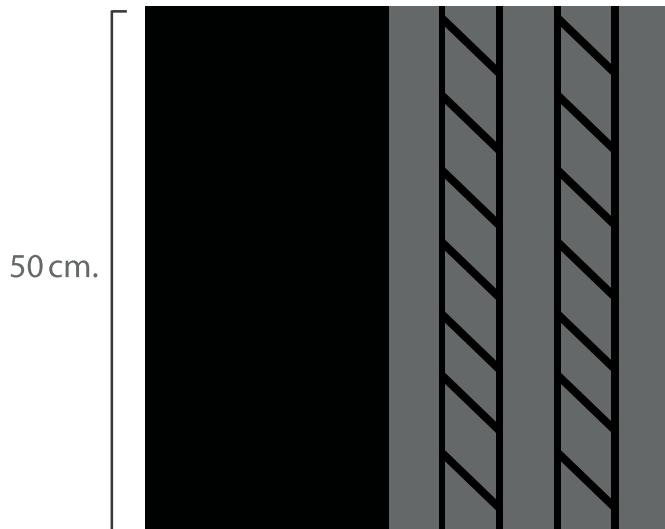

17	Decorativa	Lana	3Piezas	
No.	Pieza	Material	Cant	Porc%
Tabla de Componentes				

Nombre de la pieza Cojines		Referencia: N/A		ESC. 1:3	
Oficio: Manualidad		Tecnica: Dos agujas		Materia Prima: Lana	
Especificaciones Técnicas: Tejido solido y parejo					
Color: Acorde al modelo		Capacidad de Producción / mes: 10		Dimensiones Generales	
Peso (gr.): 0.1 Kg.	Precio Unitario \$60.000	Precio por Mayor \$50.000	Largo: n/a	Ancho: n/a	Alto: n/a
Artesano: Carmen Elena Alvarez		Telefono: 5 21 00 40		Diametro: n/a	
Grupo o Taller: Artesanos Medellin		Departamento: Antioquia		Municipio: Medellin	
Certificado Hecho a mano: <input type="checkbox"/> Si <input checked="" type="checkbox"/> No		Centro Poblado: Medellin			
Observaciones:					Terminado <input type="checkbox"/>
Responsable: Carmen Elena Alvarez			Dibujante: Samuel Lopez Rojas		En Proceso <input type="checkbox"/>
Aprobado por: Comité de Diseño			Fecha: 17 - 04 - 15	<input type="checkbox"/> Referentes <input type="checkbox"/> Línea	Muestra <input checked="" type="checkbox"/> <input type="checkbox"/>

50 cm.

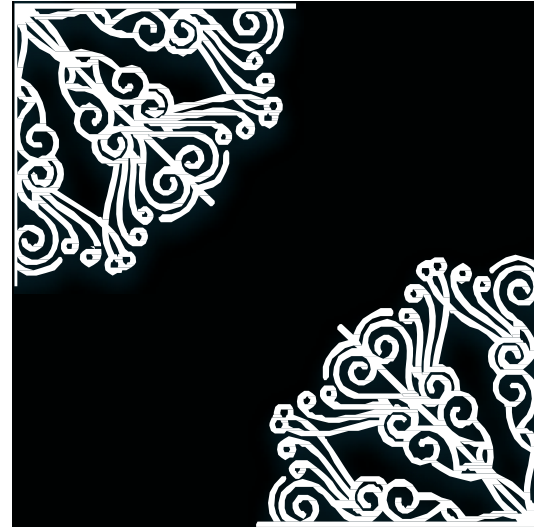
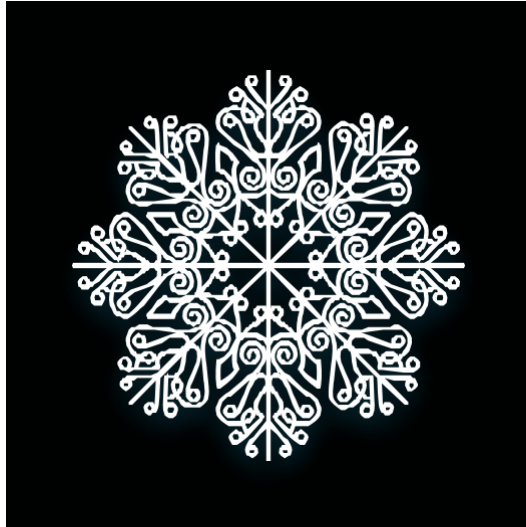

50 cm.



18	Decorativa	Hilo	2Piezas	
No.	Pieza	Material	Cant	Porc%
Tabla de Componentes				

Nombre de la pieza Cojines		Referencia: N/A		ESC. 1:3	
Oficio: Manualidad		Tecnica: Crochet		Materia Prima: Hilo	
Especificaciones Técnicas: Tejido solido y parejo					
Color: Acorde al modelo		Capacidad de Producción / mes: 10		Dimensiones Generales	
Peso (gr.): 0.1 Kg.	Precio Unitario \$60.000	Precio por Mayor \$50.000	Largo: n/a	Ancho: n/a	Alto: n/a
Artesano: Carmen Elena Alvarez		Telefono: 5 21 00 40		Diametro: n/a	
Grupo o Taller: Artesanos Medellin		Departamento: Antioquia		Municipio: Medellin	
Certificado Hecho a mano: <input type="checkbox"/> Si <input checked="" type="checkbox"/> No		Centro Poblado: Medellin			
Observaciones:					Terminado <input type="checkbox"/>
Responsable: Carmen Elena Alvarez			Dibujante: Samuel Lopez Rojas		En Proceso <input type="checkbox"/>
Aprobado por: Comité de Diseño			Fecha: 17 - 04 - 15	<input type="checkbox"/> Referentes <input type="checkbox"/> Línea	Muestra <input checked="" type="checkbox"/> <input type="checkbox"/>

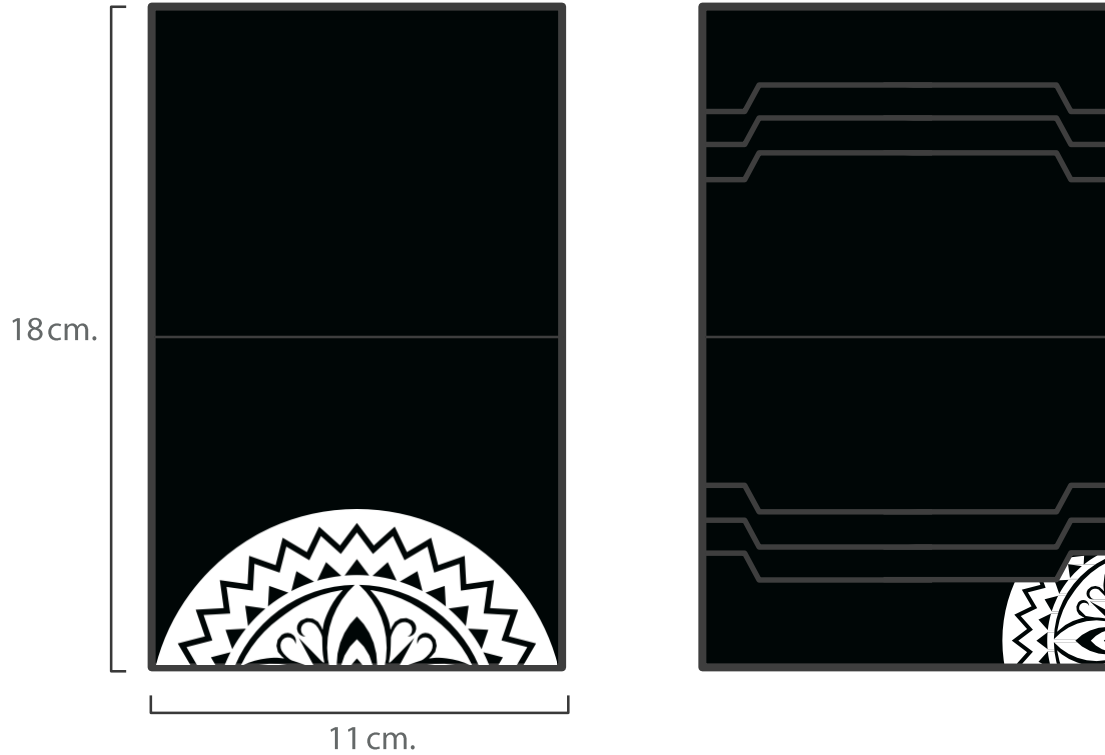

19	Accesorio	Cuero	1 Pieza	
No.	Pieza	Material	Cant	Porc%
Tabla de Componentes				

Nombre de la pieza Billetera		Referencia: N/A		ESC. 1:3	
Oficio: Talabarteria		Tecnica: Repujado en cuero		Materia Prima: Cuero	
Especificaciones Tecnicas: Repujado parejo					
Color: Cafe claro		Capacidad de Producción / mes: 10		Dimensiones Generales	
Peso (gr.): 0.1 Kg.	Precio Unitario \$50.000	Precio por Mayor \$45.000	Largo: n/a	Ancho: 11cm	Alto: 18cm
Artesano: Adriana Suarez Ramirez		Telefono: 4 61 25 52		Diametro: n/a	
Grupo o Taller: Artesanos Medellin		Departamento: Antioquia		Municipio: Medellin	
Certificado Hecho a mano: <input type="checkbox"/> Si <input checked="" type="checkbox"/> No		Centro Poblado: Medellin			
Observaciones:					Terminado <input type="checkbox"/>
Responsable: Adriana Suarez Ramirez			Dibujante: Samuel Lopez Rojas		En Proceso <input type="checkbox"/>
Aprobado por: Comite de Diseño			Fecha: 17 - 04 - 15		Referentes <input type="checkbox"/> Línea <input type="checkbox"/> Muestra <input type="checkbox"/>

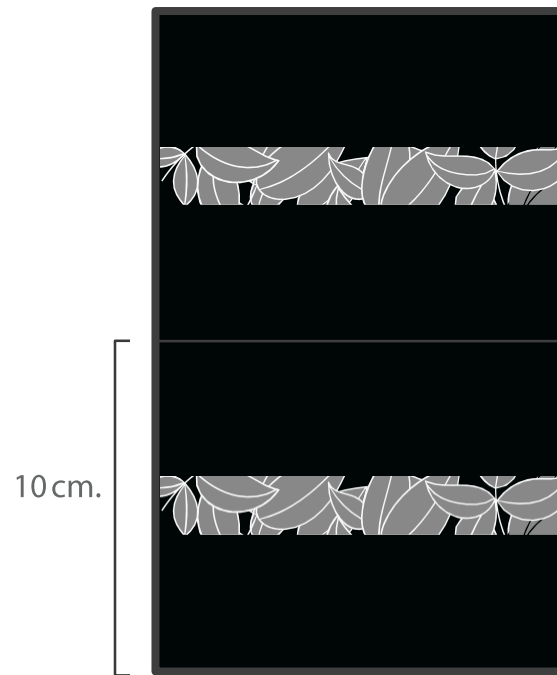
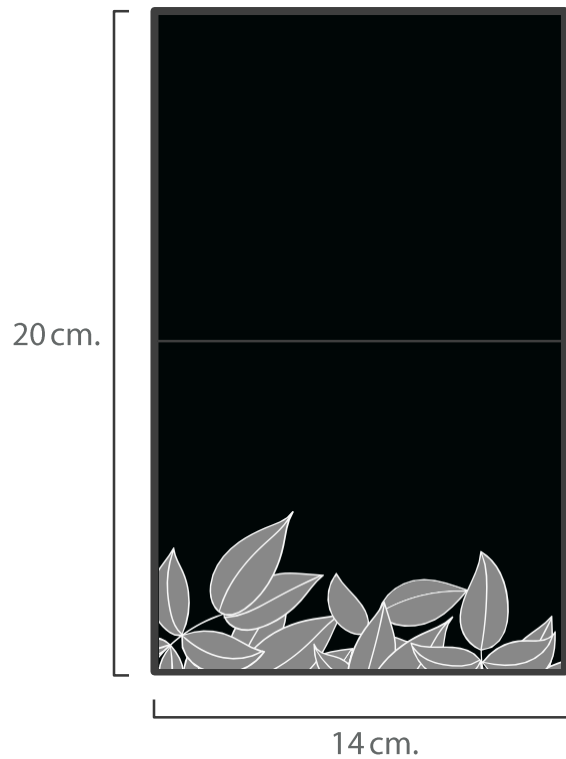

20	Accesorio	Cuero	1 Pieza	
No.	Pieza	Material	Cant	Porc%
Tabla de Componentes				

Nombre de la pieza Porta pasaporte		Referencia: N/A		ESC. 1:3	
Oficio: Talabarteria		Tecnica: Repujado en cuero		Materia Prima: Cuero	
Especificaciones Tecnicas: Repujado parejo					
Color: Cafemostaza		Capacidad de Producción / mes: 10		Dimensiones Generales	
Peso (gr.): 0.1Kg.		Precio Unitario \$50.000		Precio por Mayor \$45.000	
Artisano: Adriana Suarez Ramirez		Telefono: 4 61 25 52		Largo: n/a	Ancho: 14cm
Grupo o Taller: Artesanos Medellin		Departamento: Antioquia		Municipio: Medellin	
Certificado Hecho a mano: <input type="checkbox"/> Si <input checked="" type="checkbox"/> No		Centro Poblado: Medellin			
Observaciones:					
Responsable: Adriana Suarez Ramirez			Dibujante: Samuel Lopez Rojas		
Aprobado por: Comité de Diseño			Fecha: 17 - 04 - 15		<input type="checkbox"/> Referentes <input type="checkbox"/> Línea
					Terminado <input type="checkbox"/> En Proceso <input type="checkbox"/>
					Muestra <input type="checkbox"/>

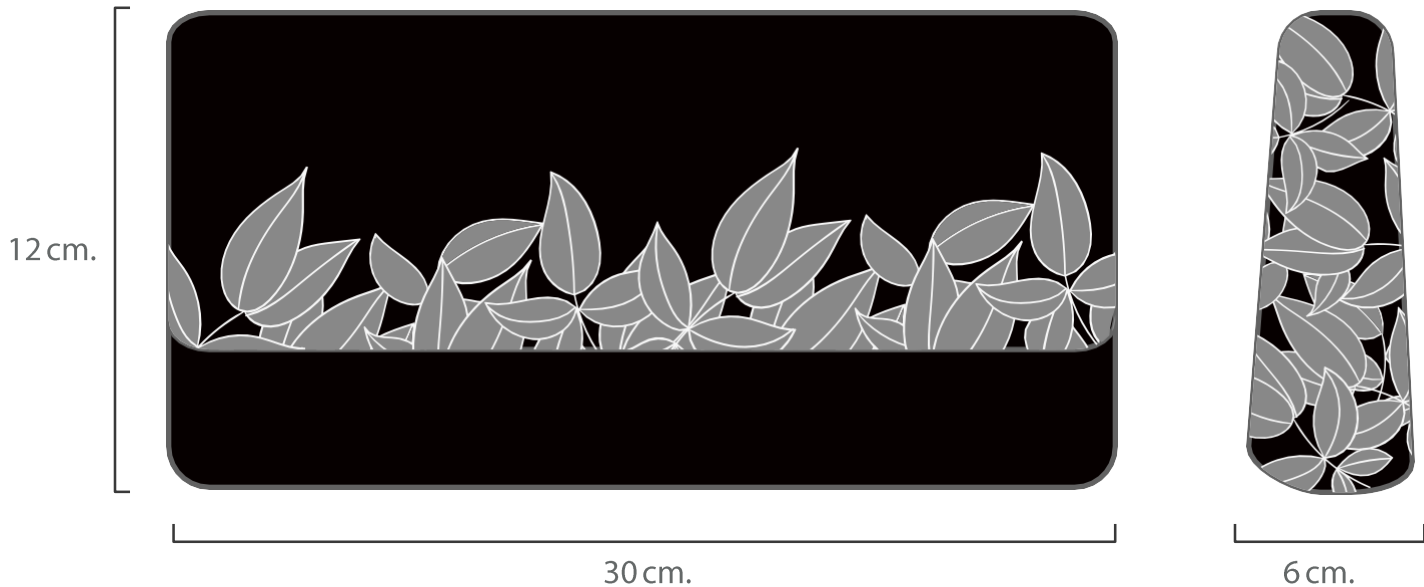

21	Accesorio	Cuero	1 Pieza	
No.	Pieza	Material	Cant	Porc%
Tabla de Componentes				

Nombre de la pieza Bolso tipo sobre		Referencia: N/A		ESC. 1:3	
Oficio: Talabarteria		Tecnica: Repujado en cuero		Materia Prima: Cuero	
Especificaciones Tecnicas: Repujadoparejo					
Color: Cafe claro		Capacidad de Producción / mes: 10		Dimensiones Generales	
Peso (gr.): 0.1 Kg.		Precio Unitario \$90.000		Precio por Mayor \$85.000	
Artisano: Adriana Suarez Ramirez		Telefono: 4 61 2552		Largo: 6cm	Ancho: 30cm
Grupo o Taller: ArtesanosMedellin		Departamento: Antioquia		Municipio: Medellin	
Certificado Hecho a mano: <input type="checkbox"/> Si <input checked="" type="checkbox"/> No		Centro Poblado: Medellin			
Observaciones:					
Responsable: Adriana Suarez Ramirez			Dibujante: Samuel LopezRojas		
Aprobado por: Comité de Diseño			Fecha: 17 - 04 - 15		<input type="checkbox"/> Referentes <input type="checkbox"/> Línea <input checked="" type="checkbox"/> Muestra <input type="checkbox"/>

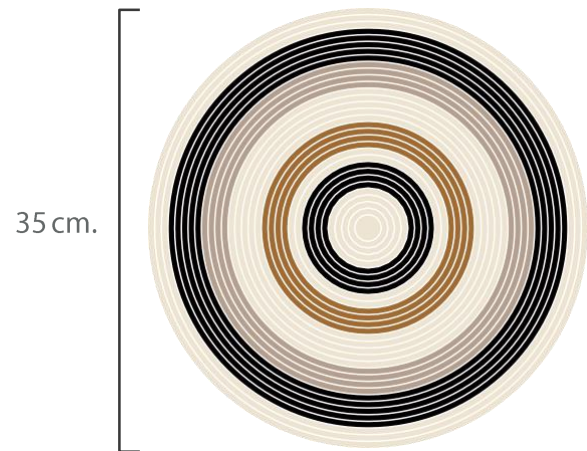
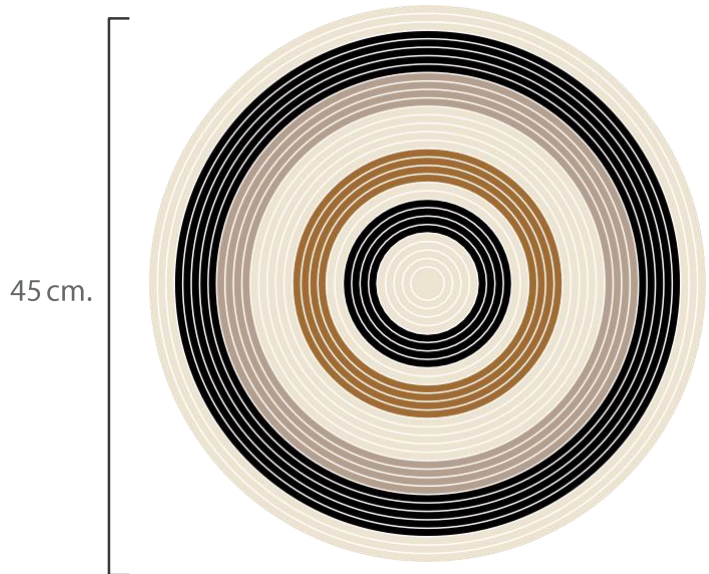

No.	Pieza	Material	Cant	Porc%
22	Accesorios	Hilo	2Pieza	

Tabla de Componentes

Nombre de la pieza: Cojines		Referencia: N/A		ESC. 1:2	
Oficio: Tejeduría		Técnica: Dos Agujas		Materia Prima: Hilos	
Especificaciones Técnicas: Tejidosolido					
Color: Gamas de cafe		Capacidad de Producción / mes: 10		Dimensiones Generales	
Peso (gr.): 0.1 Kg.		Precio Unitario \$50.000		Precio por Mayor \$45.000	
Artesano: Gloria Elena Puerta		Telefono: 2 33 6965		Largo: n/a	
Grupo o Taller: ArtesanosMedellin		Departamento: Antioquia		Ancho: n/a	
Certificado Hecho a mano: <input type="checkbox"/> Si <input checked="" type="checkbox"/> No		Centro Poblado: Medellin		Alto: n/a	
Observaciones:				Municipio: Medellin	
Responsable: Gloria Elena Puerta		Dibujante: Samuel Lopez Rojas		Terminado <input type="checkbox"/>	
Aprobado por: Comite de Diseño		Fecha: 17 - 04 - 15		En Proceso <input type="checkbox"/>	
				<input type="checkbox"/> Referentes <input type="checkbox"/> Línea <input type="checkbox"/> Muestra <input checked="" type="checkbox"/>	



Tallaje unico
Los apliques y botones elaborados a mano

23	Accesorios	Hilo	3Piezas	
No.	Pieza	Material	Cant	Porc%
Tabla de Componentes				

Nombre de la pieza Zapatos de bebe		Referencia: N/A		ESC. 1:2			
Oficio: Tejeduria		Tecnica: Crochet		Materia Prima: Hilos			
Especificaciones Tecnicas: Tejido solido							
Color: Acorde al modelo		Capacidad de Producción / mes: 15		Dimensiones Generales			
Peso (gr.): 0.1 Kg.	Precio Unitario \$25.000	Precio por Mayor \$20.000	Largo: n/a	Ancho: n/a	Alto: n/a	Diámetro: n/a	
Artesano: Carmen del Socorro		Telefono: 2 33 69 65					
Grupo o Taller: ArtesanosMedellin		Departamento: Antioquia		Municipio: Medellin			
Certificado Hecho a mano: <input type="checkbox"/> Si <input checked="" type="checkbox"/> No		Centro Poblado: Medellin					
Observaciones:							Terminado En Proceso
Responsable: Carmen del Socorro			Dibujante: Samuel Lopez Rojas				
Aprobado por: Comite de Diseño			Fecha: 17 - 04 - 15	<input type="checkbox"/> Referentes <input type="checkbox"/> Línea		Muestra <input checked="" type="checkbox"/> <input type="checkbox"/>	

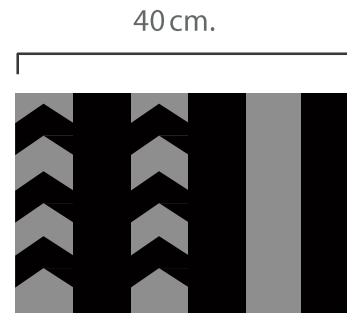
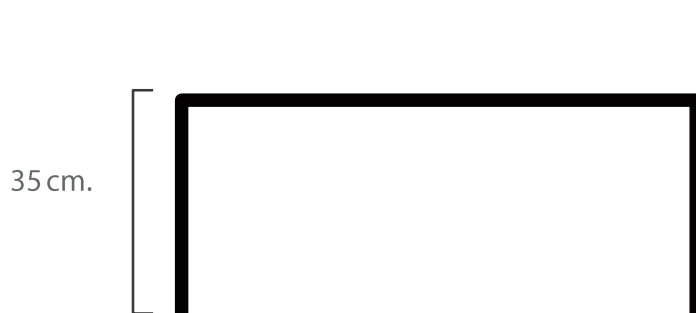
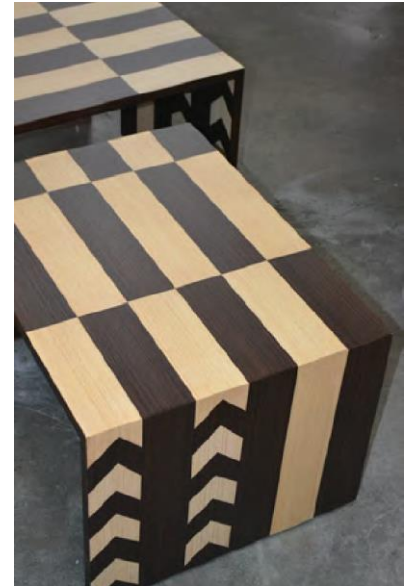
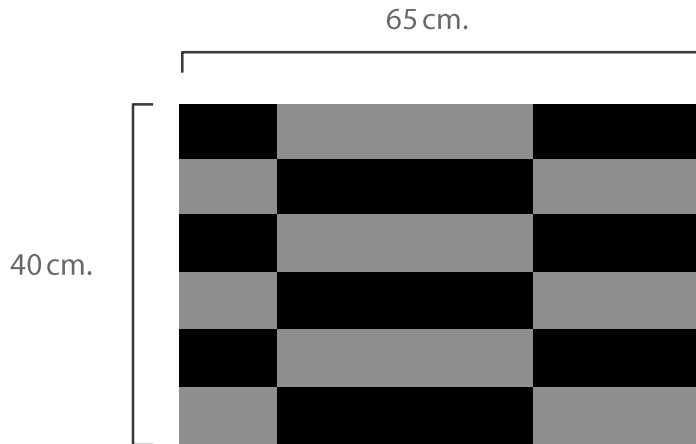

24	Mesa decentro	Aglomerado -Chapilla	3Piezas	
No.	Pieza	Material	Cant	Porc%
Tabla de Componentes				

Nombre de la pieza: Mesa de Centro		Referencia: N/A		ESC. 1:5					
Oficio: Laminado		Tecnica: Enchape		Materia Prima: Chapilla					
Especificaciones Técnicas: Cortes rectos y firmes									
Color: Gama decafe		Capacidad de Producción / mes: 5		Dimensiones Generales					
Peso (gr.): 1 Kg.		Precio Unitario \$400.000		Precio por Mayor \$350.000		Largo:	Ancho:	Alto:	Diametro:
Artésano: Guillermo Salazar		Telefono: 5 29 09 86		n/a		n/a	n/a	n/a	n/a
Grupo o Taller: ArtesanosMedellin		Departamento: Antioquia		Municipio: Medellin					
Certificado Hecho a mano: <input type="checkbox"/> Si <input checked="" type="checkbox"/> No		Centro Poblado: Medellin							
Observaciones:									
Responsable: Guillermo Salazar				Dibujante: Samuel Lopez Rojas					
Aprobado por: Comité de Diseño				Fecha: 17-04-15		<input type="checkbox"/> Referentes <input type="checkbox"/> Línea		Muestra <input checked="" type="checkbox"/> <input type="checkbox"/>	

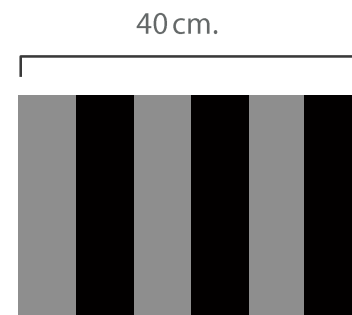
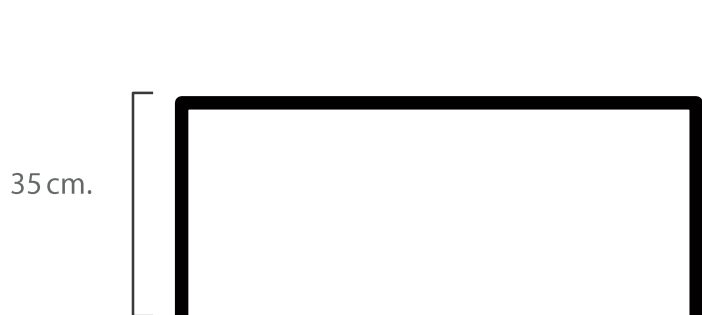
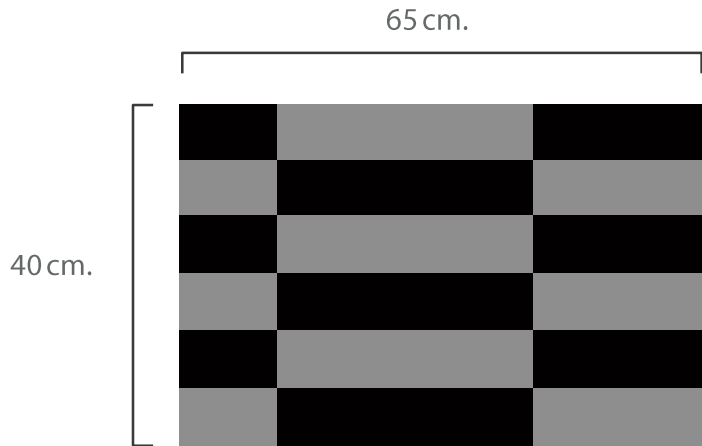

25	Mesa de centro	Madera	1 Pieza	
No.	Pieza	Material	Cant	Porc%
Tabla de Componentes				

Nombre de la pieza: Mesa de Centro		Referencia: N/A		ESC. 1:5	
Oficio: Laminado		Técnica: Enchape		Materia Prima: Chapilla	
Especificaciones Técnicas: Cortes rectos y firmes					
Color: Gama de gris - natural		Capacidad de Producción / mes: 5		Dimensiones Generales	
Peso (gr.): 1 Kg.	Precio Unitario: \$450.000	Precio por Mayor: \$400.000	Largo: n/a	Ancho: n/a	Alto: n/a
Artesano: Guillermo Salazar		Telefono: 5 29 09 86		Diametro: n/a	
Grupo o Taller: Artesanos Medellín		Departamento: Antioquia		Municipio: Medellín	
Certificado Hecho a mano: <input type="checkbox"/> Si <input checked="" type="checkbox"/> No		Centro Poblado: Medellín			
Observaciones:					Terminado En Proceso
Responsable: Guillermo Salazar		Dibujante: Samuel Lopez Rojas			
Aprobado por: Comité de Diseño		Fecha: 17-04-15		<input type="checkbox"/> Referentes <input type="checkbox"/> Línea <input checked="" type="checkbox"/> Muestra <input type="checkbox"/>	

40 cm.

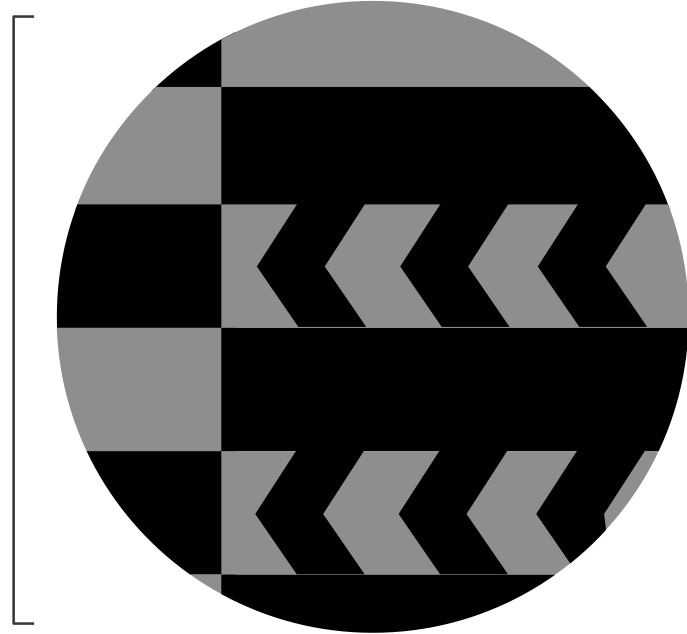

26	Bandeja	Aglomerado - Chapilla	1 Pieza	
No.	Pieza	Material	Cant	Porc%
Tabla de Componentes				

Nombre de la pieza: Bandeja		Referencia: N/A		ESC. 1:3					
Oficio: Laminado		Técnica: Enchape		Materia Prima: Chapilla					
Especificaciones Técnicas: Cortes rectos y firmes									
Color: Gama de café		Capacidad de Producción / mes: 15		Dimensiones Generales					
Peso (gr.): 0.3 Kg.		Precio Unitario \$80.000		Precio por Mayor \$70.000		Largo: n/a	Ancho: n/a	Alto: n/a	Diametro: 40cm.
Artesano: Guillermo Salazar		Telefono: 5 29 0986							
Grupo o Taller: ArtesanosMedellin		Departamento: Antioquia		Municipio: Medellin					
Certificado Hecho a mano: <input type="checkbox"/> Si <input checked="" type="checkbox"/> No		Centro Poblado: Medellin							
Observaciones:							Terminado	En Proceso	
Responsable: Guillermo Salazar		Dibujante: Samuel LopezRojas							
Aprobado por: Comité de Diseño		Fecha: 17 - 04 - 15		<input type="checkbox"/> Referentes <input type="checkbox"/> Línea		Muestra <input checked="" type="checkbox"/> <input type="checkbox"/>			

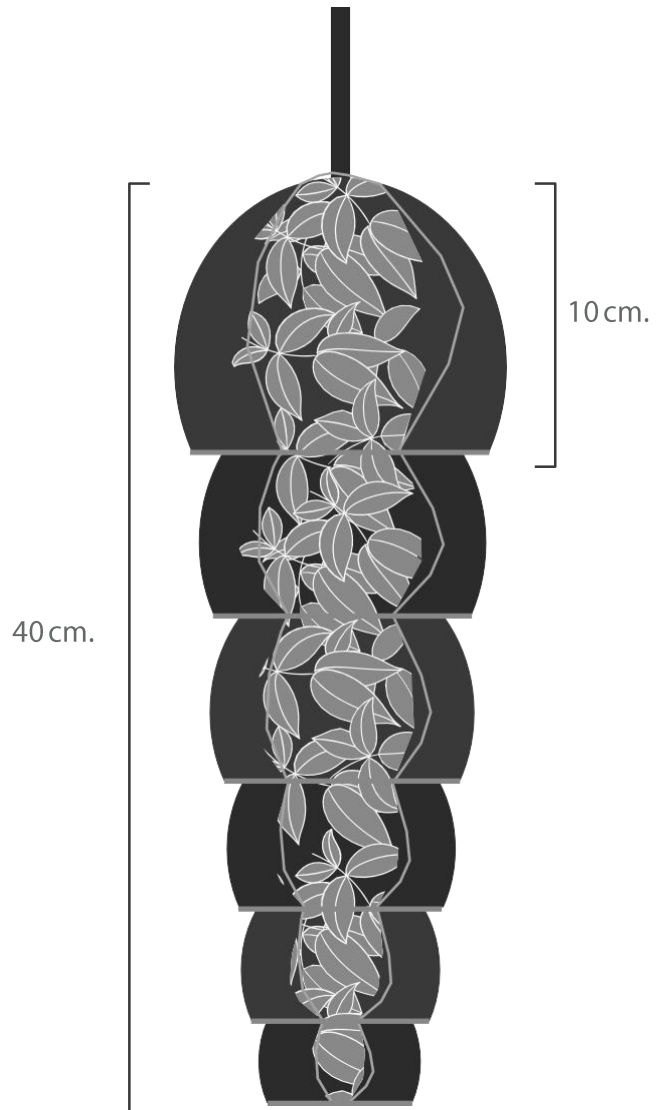

27	Accesorio	Totumo	2Piezas	
No.	Pieza	Material	Cant	Porc%
Tabla de Componentes				

Nombre de la pieza: Moviles		Referencia: N/A		ESC: 1:3	
Oficio: Talla		Tecnica: Talla		Materia Prima: Totumo	
Especificaciones Tecnicas: Talla pareja					
Color: Gama de cafe		Capacidad de Producción / mes: 10		Dimensiones Generales	
Peso (gr.): 0.5Kg.		Precio Unitario: \$60.000		Precio por Mayor: \$50.000	
Artesano: Jorge Escobar		Telefono: 2 60 55 59		Largo: n/a	
Grupo o Taller: Artesanos Medellin		Departamento: Antioquia		Ancho: n/a	
Certificado Hecho a mano: <input type="checkbox"/> Si <input checked="" type="checkbox"/> No		Centro Poblado: Medellin		Alto: 40 cm.	
Municipio: Medellin				Diametro: n/a	
Observaciones:					
Responsable: Jorge Escobar			Dibujante: Samuel Lopez Rojas		
Aprobado por: Comite de Diseño			Fecha: 17 - 04 - 15		<input type="checkbox"/> Referentes <input type="checkbox"/> Línea
				Terminado <input checked="" type="checkbox"/> En Proceso <input type="checkbox"/>	
				Muestra <input checked="" type="checkbox"/> <input type="checkbox"/>	

23 cm.

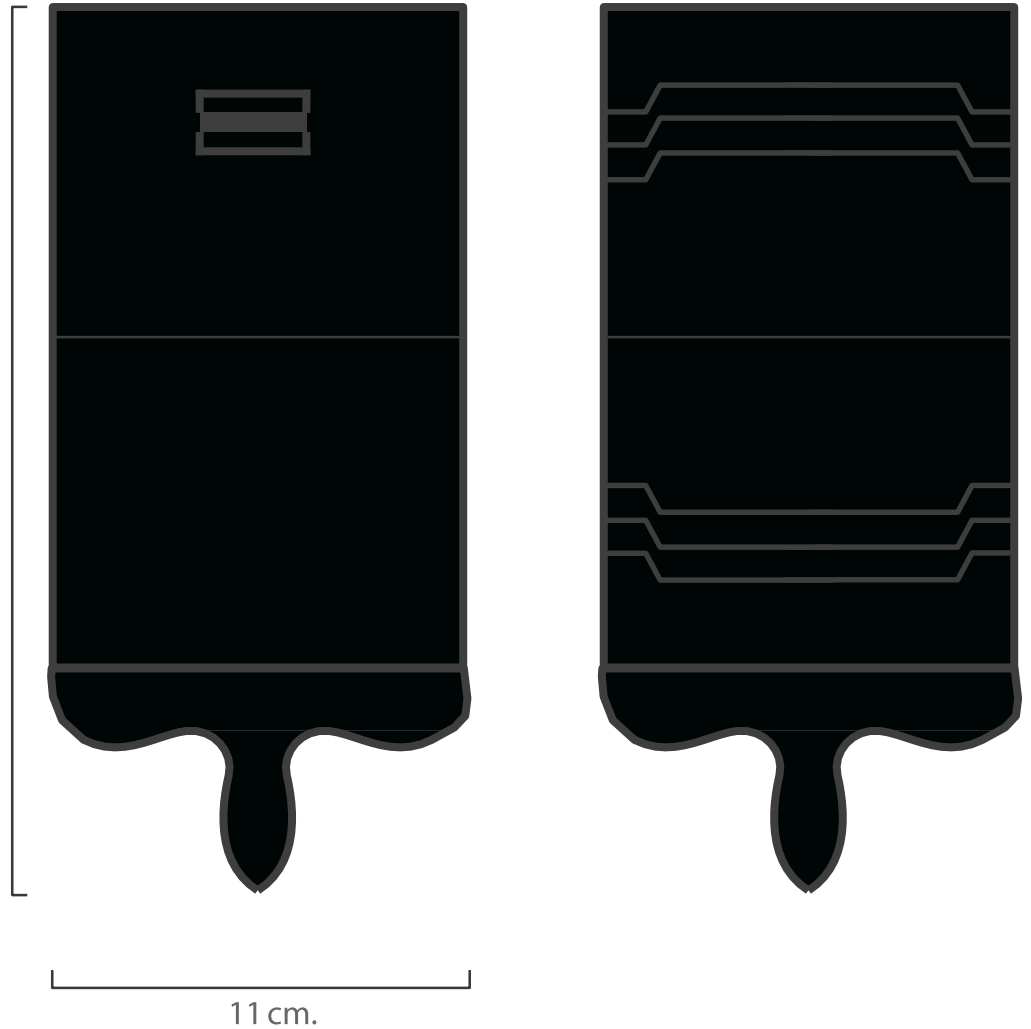

No.	Pieza	Material	Cant	Porc%
28	Accesorio	Cuero	1 Pieza	

Tabla de Componentes

Nombre de la pieza Billeteras		Referencia: N/A		ESC. 1:3	
Oficio: Talabarteria		Tecnica: Tejido		Materia Prima: Cuero	
Especificaciones Técnicas: Costuras rectas y parejas					
Color: Beige		Capacidad de Producción / mes: 10		Dimensiones Generales	
Peso (gr.): 0.5Kg.	Precio Unitario \$35.000	Precio por Mayor \$30.000	Largo: n/a	Ancho: 11 cm	Alto: 23 cm.
Artesano: Abraham Castro		Telefono: 2 64 81 53		Diametro: n/a	
Grupo o Taller: Artesanos Medellin		Departamento: Antioquia		Municipio: Medellin	
Certificado Hecho a mano: <input type="checkbox"/> Si <input checked="" type="checkbox"/> No		Centro Poblado: Medellin			
Observaciones:					
Responsable: Abraham Castro			Dibujante: Samuel Lopez Rojas		
Aprobado por: Comité de Diseño			Fecha: 17 - 04 - 15		<input type="checkbox"/> Referentes <input type="checkbox"/> Línea <input checked="" type="checkbox"/> Muestra <input type="checkbox"/>

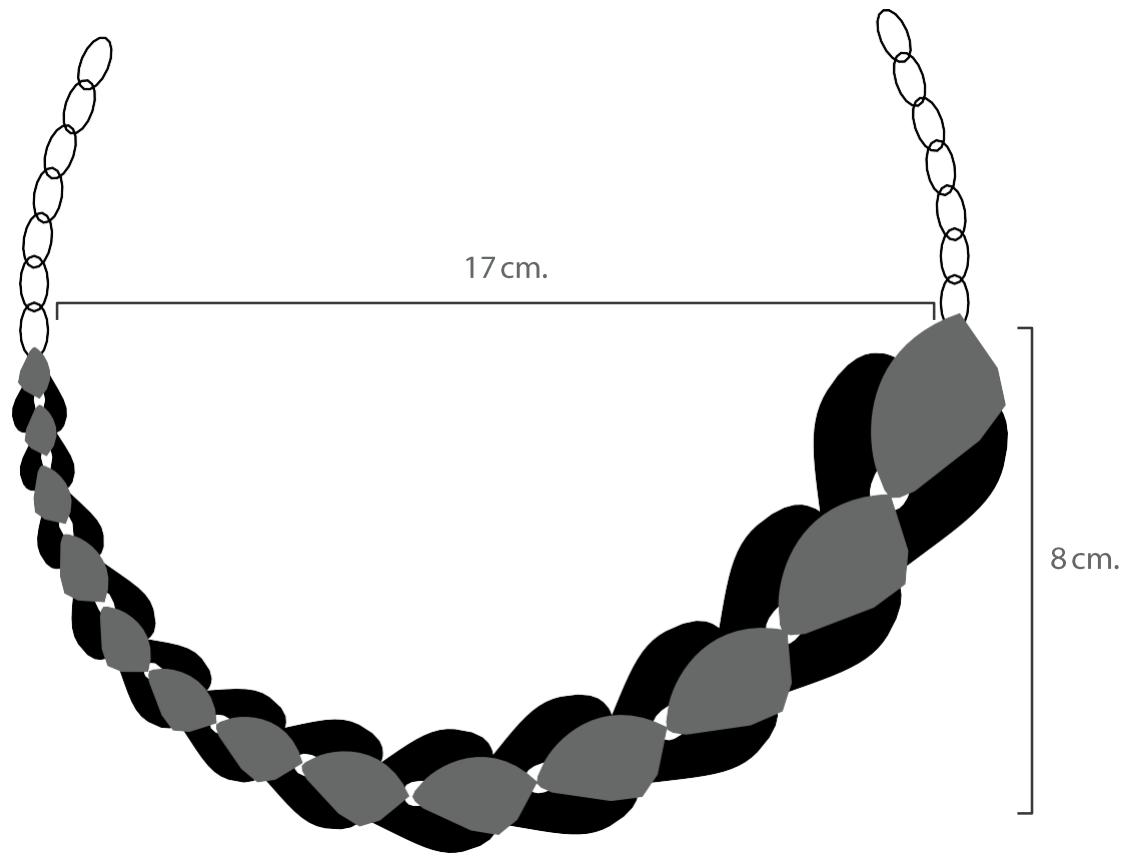

No.	Pieza	Material	Cant	Porc%
29	Joyeria	Plata	1 Pieza	

Tabla de Componentes

Nombre de la pieza Collar en hojas ensambladas		Referencia: N/A		ESC. 1:4	
Oficio: Joyeria		Tecnica: Calado- Acople		Materia Prima: Plata	
Especificaciones Técnicas: Costuras rectas y parejas					
Color: Plata		Capacidad de Producción / mes: 5		Dimensiones Generales	
Peso (gr.): 0.5Kg.		Precio Unitario \$150.000		Precio por Mayor \$145.000	
Artesano: Irene Giraldo		Telefono: 2 58 85 93		Largo: n/a	Ancho: 17cm
Grupo o Taller: Artesanos Medellin		Departamento: Antioquia		Municipio: Medellin	
Certificado Hecho a mano: <input type="checkbox"/> Si <input checked="" type="checkbox"/> No		Centro Poblado: Medellin			
Observaciones:					
Responsable: Irene Giraldo			Dibujante: Samuel Lopez Rojas		
Aprobado por: Comité de Diseño			Fecha: 17 - 04 - 15		<input type="checkbox"/> Referentes <input type="checkbox"/> Línea <input checked="" type="checkbox"/> Muestra <input type="checkbox"/>

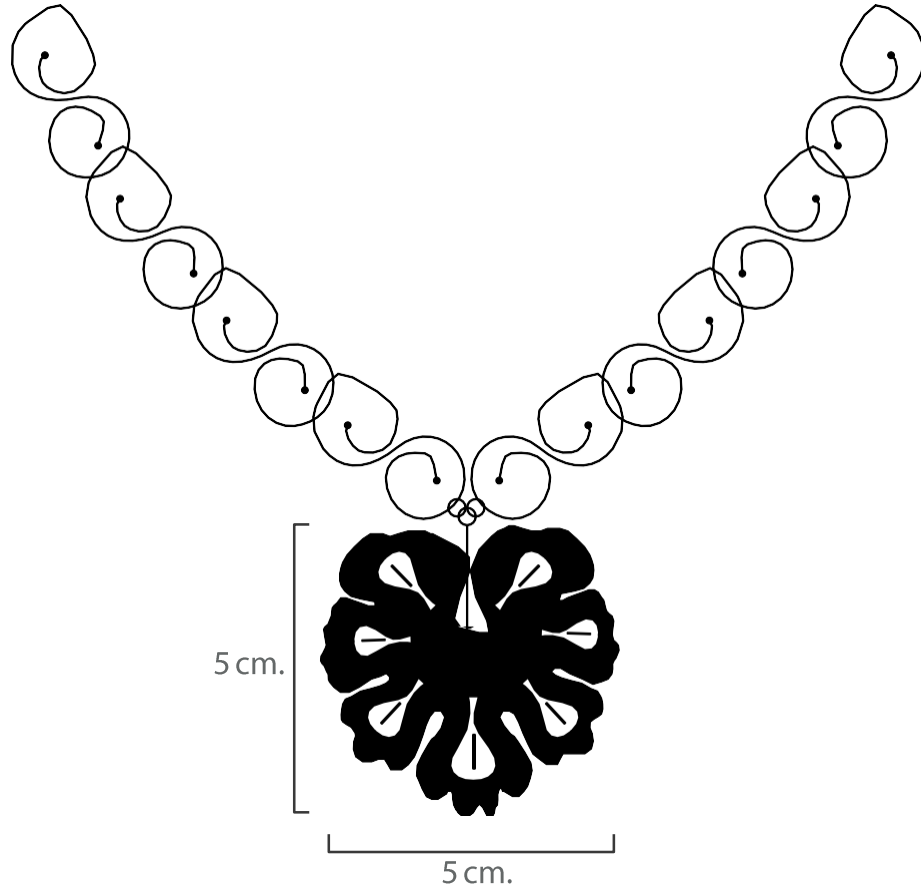

30	Joyeria	Plata	1Pieza	
No.	Pieza	Material	Cant	Porc%
Tabla de Componentes				

Nombre de la pieza Collar Trebol		Referencia: N/A		ESC. 1:4					
Oficio: Joyeria		Tecnica: Calado-Acople		Materia Prima: Plata					
Especificaciones Tecnicas: Costuras rectas y parejas									
Color: Plata		Capacidad de Producción / mes: 5		Dimensiones Generales					
Peso (gr.): 0.5Kg.		Precio Unitario \$150.000		Precio por Mayor \$145.000		Largo: n/a	Ancho: 5cm	Alto: 5cm.	Diámetro: n/a
Artesano: Irene Giraldo		Telefono: 2 58 85 93							
Grupo o Taller: Artesanos Medellin		Departamento: Antioquia		Municipio: Medellin					
Certificado Hecho a mano: <input type="checkbox"/> Si <input checked="" type="checkbox"/> No		Centro Poblado: Medellin							
Observaciones:									
Responsable: IreneGiraldo				Dibujante: Samuel Lopez Rojas					
Aprobado por: Comite de Diseño				Fecha: 17 - 04 - 15		<input type="checkbox"/> Referentes <input type="checkbox"/> Línea		Muestra <input checked="" type="checkbox"/> <input type="checkbox"/>	