



**PRY-365 ADC-2014-166**  
**ARTESANÍAS DE COLOMBIA EN RISARALDA**

**Anexo**

**Fichas de diseño**

**Ejecutor:**  
**ASOCIACIÓN PEREIRA PROGRESO Y PAZ**

**DICIEMBRE 2014**

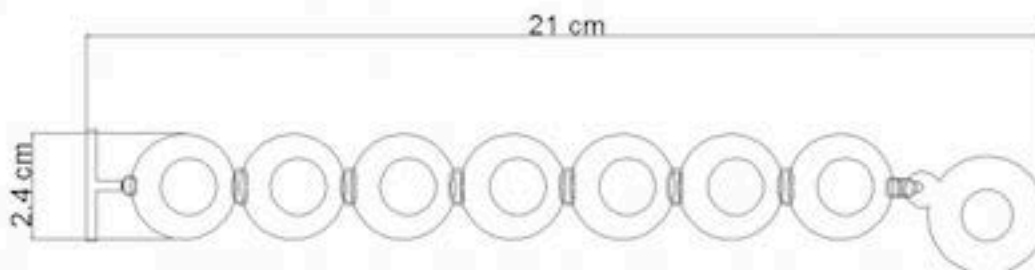
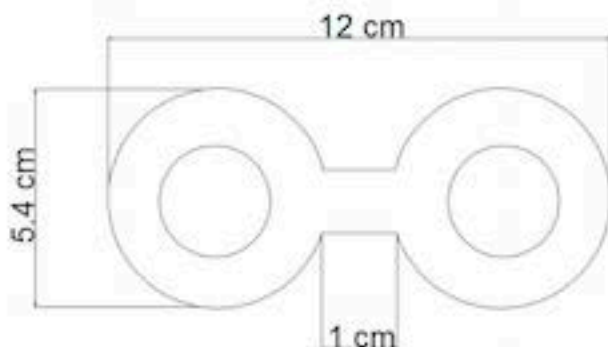

1	Dije	Latón	12cmx5,4	100%
2	Brasalete	Latón	21cmx2,4	100%
No.	Pieza	Material	Cant	Porc%

Tabla de Componentes



Nombre de la pieza: <b>Dije y Pulsera ojo Rana de Cristal</b>		Referencia: <b>LS100</b>	ESC. 1-2	
Oficio: <b>Joyería</b>	Técnica: <b>Calado, soldadura</b>	Materia Prima: <b>Latón con enchape de oro</b>		
Especificaciones Técnicas: <b>Dije de latón con textura y enchape de oro de 24 k y brazaletes de 21 cm por 2,4 con un espesor de 1cm con textura lisa y corrugada con enchape de oro de 24k</b>				
Color: <b>Dorado</b>	Capacidad de Producción / mes: <b>3</b>	Dimensiones Generales		
Peso (gr.): <b>35 gramos</b>	Precio Unitario: <b>200.000</b>	Precio por Mayor: <b>180.000</b>	Largo: <b>210</b>	Ancho: <b>2,4</b>
Artesano: <b>Luisa Soto</b>	Telefono: <b>3192542892</b>	Alto: <b>10</b>	Diámetro:	
Grupo o Taller: <b>Luisa Soto</b>	Departamento: <b>Risaralda</b>	Municipio: <b>Pereira</b>		
Certificado Hecho a mano: <input type="checkbox"/> Si <input checked="" type="checkbox"/> No	Centro Poblado:	<input checked="" type="checkbox"/> Resguardo Cibacabán	<input checked="" type="checkbox"/> Localidad Uparivita	<input checked="" type="checkbox"/> Zona Comercio Libre
Observaciones:				
Responsable: <b>Luisa Soto</b>	Dibujante: <b>Luisa Soto</b>		Terminado <input type="checkbox"/>	En Proceso <input type="checkbox"/>
Aprobado por: <b>Laboratorio Risaralda</b>	Fecha: <b>Sep 28 2014</b>	<input checked="" type="checkbox"/> Referentes	<input checked="" type="checkbox"/> Línea	Muestra <input checked="" type="checkbox"/> <input type="checkbox"/>

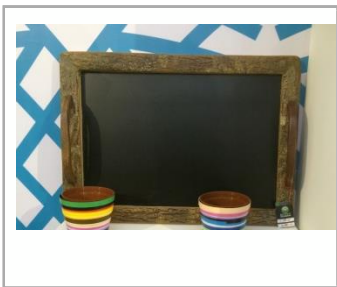
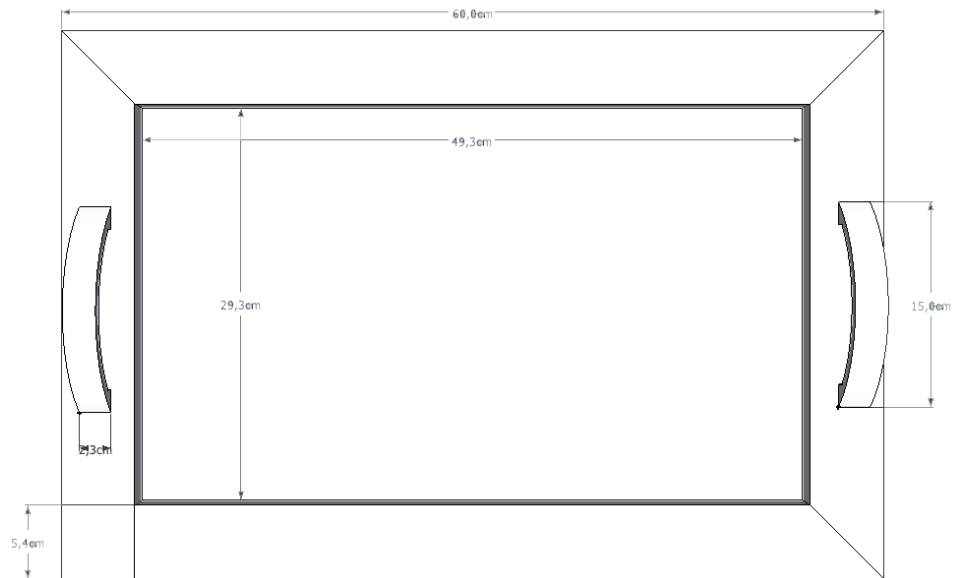
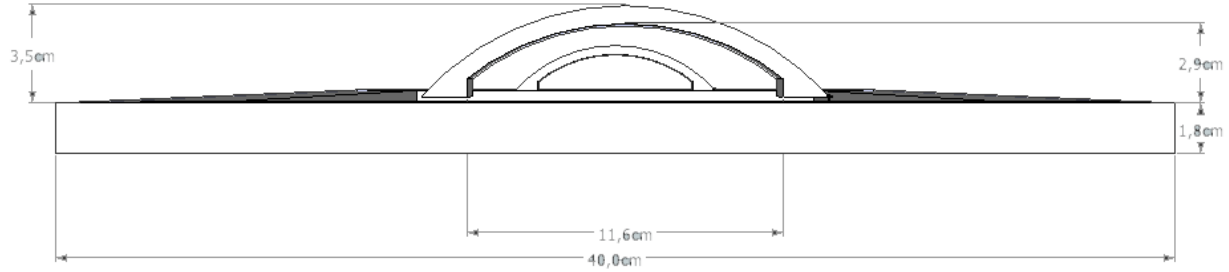

No.	Pieza 1	Material Urapan	Cant	Porc%
Tabla de Componente				

Nombre de la pieza: Bandeja Tiza		Referencia: Lab600		ESC. 1-3	
Oficio: Trabajo en Madera		Técnica: Corte y ensamble		Materia Prima: Urapan	
Especificaciones Técnicas: Bandeja con marco en madera Urapan y en el centro un tablero que permite escribir o dibujar con tiza y manijas en Urapan con acabado liso					
Color: Natural		Capacidad de Producción / mes: 60		Dimensiones Generales	
Peso (gr.): 850		Precio Unitario 45.000		Precio por Mayor 40.000	
Artésano: Oscar Ospina		Telefono: 3216511151		Largo: Ancho: Alto: Diámetro:	
Grupo o Taller: Acedar		Departamento: Risaralda		Municipio: Santa Rosa	
Certificado Hecho a mano: <input checked="" type="checkbox"/> Si <input checked="" type="checkbox"/> No x		Centro Poblado: Ciudadela Artesanal		<input type="checkbox"/> Resguardo Caserío <input type="checkbox"/> Localidad Vereda <input type="checkbox"/> N/A Corregimiento	
Observaciones:					
Responsable: José Bohórquez		Dibujante: Jose Bohórquez		Terminado <input checked="" type="checkbox"/> x En Proceso <input type="checkbox"/>	
Aprobado por: Laboratorio Risaralda		Fecha: 5 nov 2014			

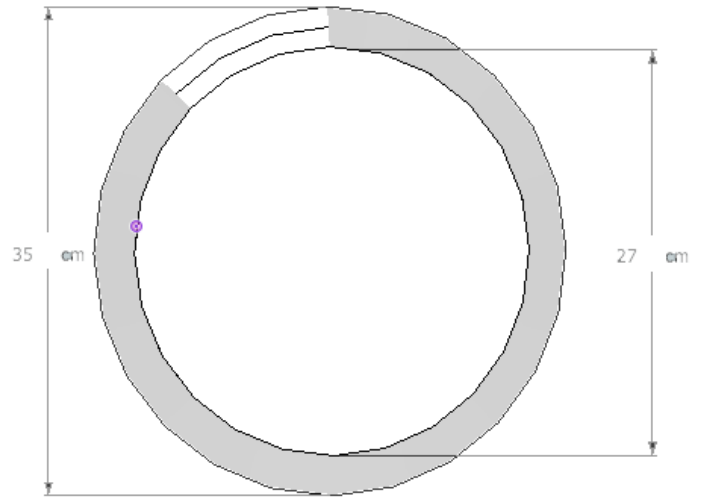
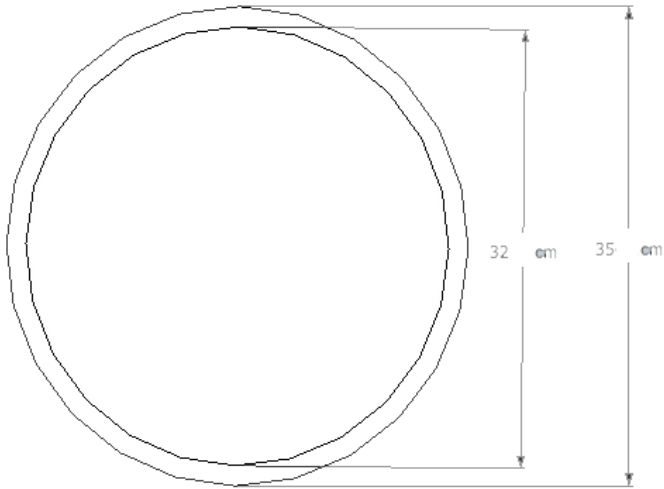

No.	Pieza 1	Material Urapan	1 Cant	Porc%100
Tabla de Componente				

Nombre de la pieza: Batea		Referencia: Lab605		ESC. 1-3	
Oficio: Trabajo en Madera		Técnica: Corte y Acabado		Materia Prima: Urapan	
Especificaciones Técnicas: Batea en Urapan elaborada en corte en la sinfín y vaciada					
Color: Natural		Capacidad de Producción / mes: 200		Dimensiones Generales	
Peso (gr.): 1000	Precio Unitario 20.000	Precio por Mayor 15.000	Largo: 27	Ancho: 35	Alto: 10
Artesano: Oscar Ospina			Telefono: 3216511151		
Grupo o Taller: Acedar		Departamento: Risaralda		Municipio: Santa Rosa	
Certificado Hecho a mano: <input checked="" type="checkbox"/> Si <input checked="" type="checkbox"/> No x		Centro Poblado: Ciudadela Artesanal		Resguardo Caserío <input type="checkbox"/> Localidad Vereda <input type="checkbox"/> N/A Corregimiento <input type="checkbox"/>	
Observaciones:					
Responsable: José Bohórquez		Dibujante: Jose Bohórquez			
Aprobado por: Laboratorio Risaralda		Fecha: 5 nov 2014		<input checked="" type="checkbox"/> Referentes <input checked="" type="checkbox"/> Línea x <input type="checkbox"/> Muestra <input checked="" type="checkbox"/> Terminado x <input checked="" type="checkbox"/> En Proceso	

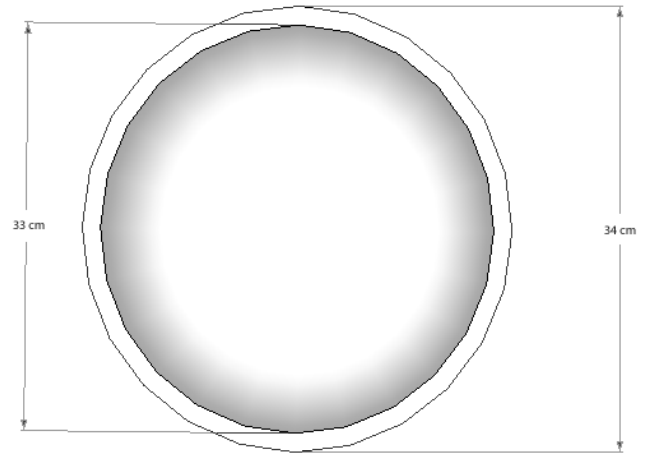
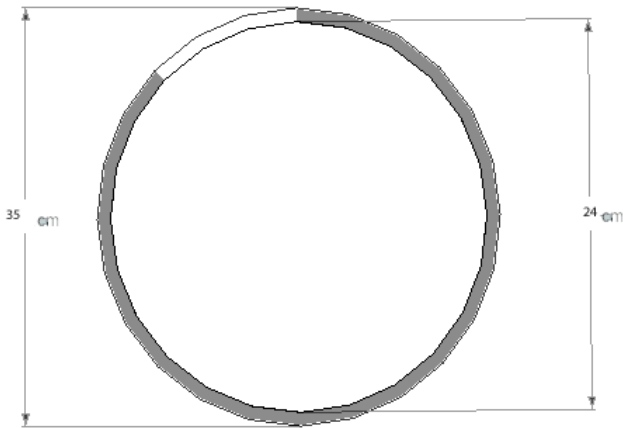

No.	Pieza 1	Material Urapan	1 Cant	Porc%100
Tabla de Componente				

Nombre de la pieza: Bowl mediano		Referencia: Lab603		ESC. 1-3	
Oficio: Trabajo en Madera		Técnica: Corte y vaciado		Materia Prima:: Urapan	
Especificaciones Técnicas:					
Color: Natural		Capacidad de Producción / mes: 100		Dimensiones Generales	
Peso (gr.): 2000		Precio Unitario 50.000		Precio por Mayor 45.000	
Artésano: Oscar Ospina		Telefono: 3216511151		Largo:24 Ancho:34 Alto:22 Diametro: 34	
Grupo o Taller: Acedar		Departamento: Risaralda		Municipio: Santa Rosa	
Certificado Hecho a mano: <input checked="" type="checkbox"/> Si <input checked="" type="checkbox"/> No x		Centro Poblado: Ciudadela Artesanal		<input checked="" type="checkbox"/> Resguardo Caserío <input checked="" type="checkbox"/> Localidad Vereda <input checked="" type="checkbox"/> N/A Corregimiento	
Observaciones:					
Responsable: José Bohórquez		Dibujante: Jose Bohórquez		Terminado <input checked="" type="checkbox"/> x En Proceso <input checked="" type="checkbox"/>	
Aprobado por: Laboratorio Risaralda		Fecha: 5 nov 2014			

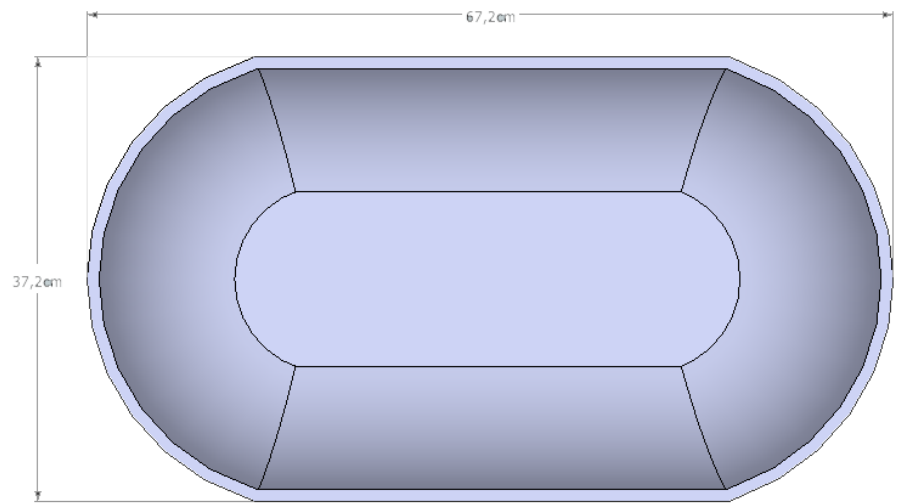

No.	Pieza	Material	Cant	Porc%100
	Pieza 10	Material Urapan		
Tabla de Componente				

Nombre de la pieza: Bowl grande		Referencia: Lab602		ESC. 1-3	
Oficio: Trabajo en Madera		Técnica: Corte y vaciado		Materia Prima: Urapan	
Especificaciones Técnicas:					
Color: Natural		Capacidad de Producción / mes: 10		Dimensiones Generales	
Peso (gr.): 3000		Precio Unitario 70.000		Precio por Mayor 50.000	
Artesano: Oscar Ospina		Telefono: 3216511151		Largo: 67cm	
Grupo o Taller: Acedar		Departamento: Risaralda		Ancho: 37 cm	
Municipio: Santa Rosa		Alto: 13		Diametro:	
Certificado Hecho a mano: <input checked="" type="checkbox"/> Si <input checked="" type="checkbox"/> No x		Centro Poblado: Ciudadela Artesanal		Resguardo Caserío <input type="checkbox"/> Localidad Vereda <input type="checkbox"/> N/A Corregimiento <input type="checkbox"/>	
Observaciones:					
Responsable: José Bohórquez		Dibujante: Jose Bohórquez		Terminado <input type="checkbox"/> x En Proceso <input type="checkbox"/>	
Aprobado por: Laboratorio Risaralda		Fecha: 5 nov 2014			

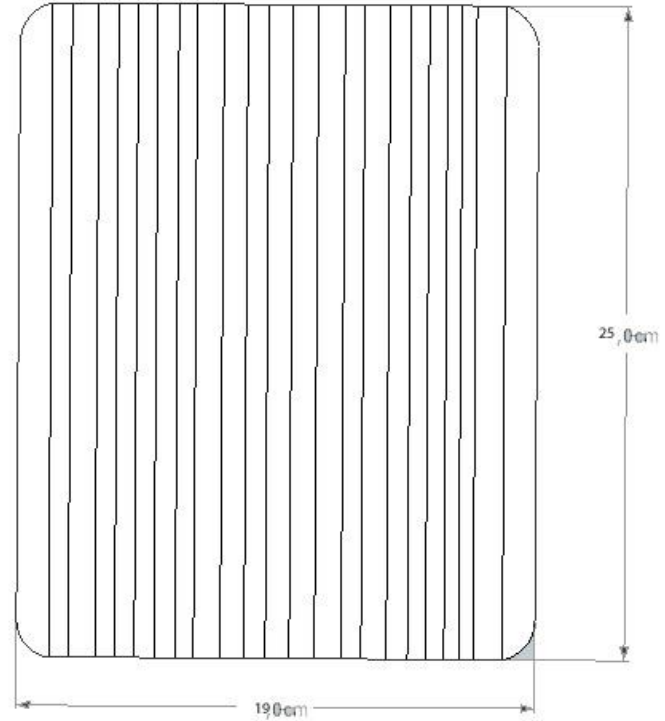

No.	Pieza 3	Material cuero y poncho	Cant	Porc%100
	Cuero	Cuero	26x20cm	45
	Tela poncho	Tela de poncho	26x20cm	45
	herrajes	herrajes	1 cremallera	5
			1 deslizador	5
<b>Tabla de Componente</b>				

<b>Nombre de la pieza:</b> Porta tableta		<b>Referencia:</b> Lab606		<b>ESC.</b> 1-3	
<b>Oficio:</b> Marroquinería		<b>Técnica:</b> Corte y confección		<b>Materia Prima:</b> Cuero y tela de poncho	
<b>Especificaciones Técnicas:</b> funda para tableta de 12 pulgadas realizada en cuero con tela de poncho y un abollado interno de protección para el elemento					
<b>Color:</b> Paleta E		<b>Capacidad de Producción / mes:</b> 20		<b>Dimensiones Generales</b>	
<b>Peso (gr.):</b> 200	<b>Precio Unitario:</b> 25.000	<b>Precio por Mayor:</b> 20.000	<b>Largo:</b> 25	<b>Ancho:</b> 19	<b>Alto:</b> 2
<b>Artesano:</b> Claudia Campuzano		<b>Telefono:</b> 3116388874		<b>Diametro:</b>	
<b>Grupo o Taller:</b> Maclau		<b>Departamento:</b> Risaralda		<b>Municipio:</b> Pereira	
<b>Certificado Hecho a mano:</b> <input checked="" type="checkbox"/> Si <input checked="" type="checkbox"/> No x		<b>Centro Poblado:</b> Ciudadela Artesanal		<input type="checkbox"/> Resguardo Caserío	<input type="checkbox"/> Localidad Vereda <input type="checkbox"/> N/A Corregimiento
<b>Observaciones:</b>					
<b>Responsable:</b> José Bohórquez			<b>Dibujante:</b> Jose Bohórquez		
<b>Aprobado por:</b> Laboratorio Risaralda			<b>Fecha:</b> 5 nov 2014		<input checked="" type="checkbox"/> Referentes <input checked="" type="checkbox"/> Línea x
<b>Muestra</b> <input checked="" type="checkbox"/> Terminado x <input checked="" type="checkbox"/> En Proceso					

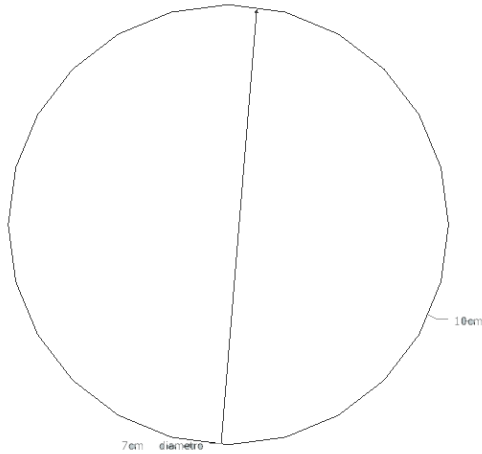

No.	Pieza 10	Material Urapan	Cant	Porc%
Tabla de Componente				

Nombre de la pieza: Posa Vaso Rustico		Referencia: Lab601		ESC. 1-3	
Oficio: Trabajo en Madera		Técnica: Corte y Acabado		Materia Prima: Urapan	
Especificaciones Técnicas: Tronco cortado en la cierra circular conservando el borde rustico y en la parte superior el color natural de la madera					
Color: Natural		Capacidad de Producción / mes: 100		Dimensiones Generales	
Peso (gr.): 100		Precio Unitario 8.000		Precio por Mayor 7.000	
Artesano: Oscar Ospina		Telefono: 3216511151		Largo: Ancho: Alto: Diámetro: 40	
Grupo o Taller: Acedar		Departamento: Risaralda		Municipio: Santa Rosa	
Certificado Hecho a mano: <input checked="" type="checkbox"/> Si <input checked="" type="checkbox"/> No x		Centro Poblado: Ciudadela Artesanal		<input checked="" type="checkbox"/> Resguardo Caserio <input checked="" type="checkbox"/> Localidad Vereda <input checked="" type="checkbox"/> N/A Corregimiento	
Observaciones:					
Responsable: José Bohórquez		Dibujante: Jose Bohórquez		Terminado <input checked="" type="checkbox"/> x En Proceso <input checked="" type="checkbox"/>	
Aprobado por: Laboratorio Risaralda		Fecha: 5 nov 2014			



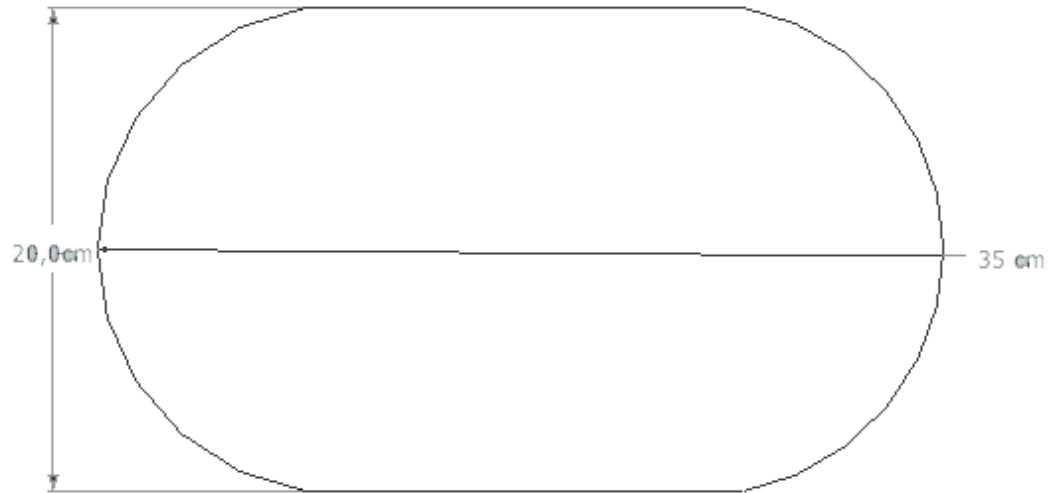

No.	Pieza 1	Material Urapan	1 Cant	Porc%100
Tabla de Componente				

Nombre de la pieza: Quesera Rustica		Referencia: Lab604		ESC. 1-3	
Oficio: Trabajo en Madera		Técnica: Corte y Acabado		Materia Prima: Urapan	
Especificaciones Técnicas: Quesera tronco rustico de madera Urapan corte realizado con motosierra					
Color: Natural		Capacidad de Producción / mes: 200		Dimensiones Generales	
Peso (gr.): 100		Precio Unitario 12.000		Precio por Mayor 10.000	
Artésano: Oscar Ospina		Telefono: 3216511151		Largo:35 Ancho:20 Alto:1,3 Diametro:	
Grupo o Taller: Acedar		Departamento: Risaralda		Municipio: Santa Rosa	
Certificado Hecho a mano: <input checked="" type="checkbox"/> Si <input checked="" type="checkbox"/> No x		Centro Poblado: Ciudadela Artesanal		<input checked="" type="checkbox"/> Resguardo Caserío <input checked="" type="checkbox"/> Localidad Vereda <input checked="" type="checkbox"/> N/A Corregimiento	
Observaciones:					
Responsable: José Bohórquez		Dibujante: Jose Bohórquez		Terminado <input checked="" type="checkbox"/> x En Proceso <input checked="" type="checkbox"/>	
Aprobado por: Laboratorio Risaralda		Fecha: 5 nov 2014			

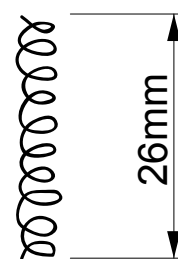
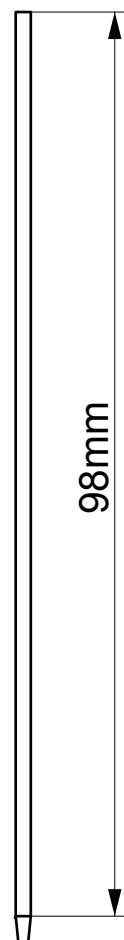
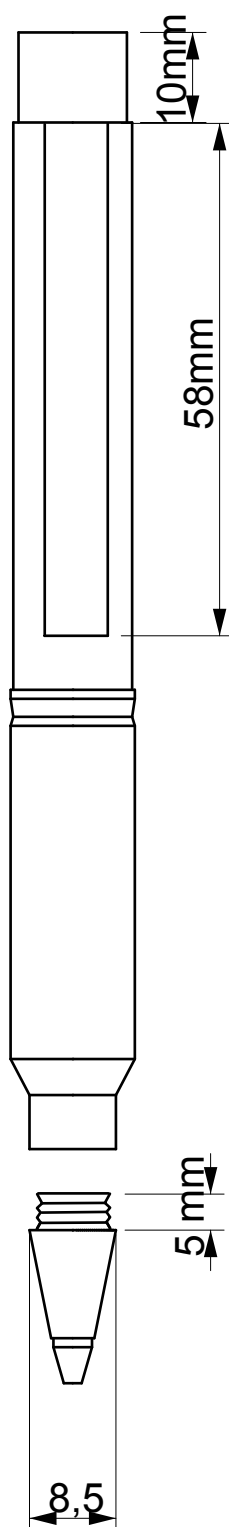
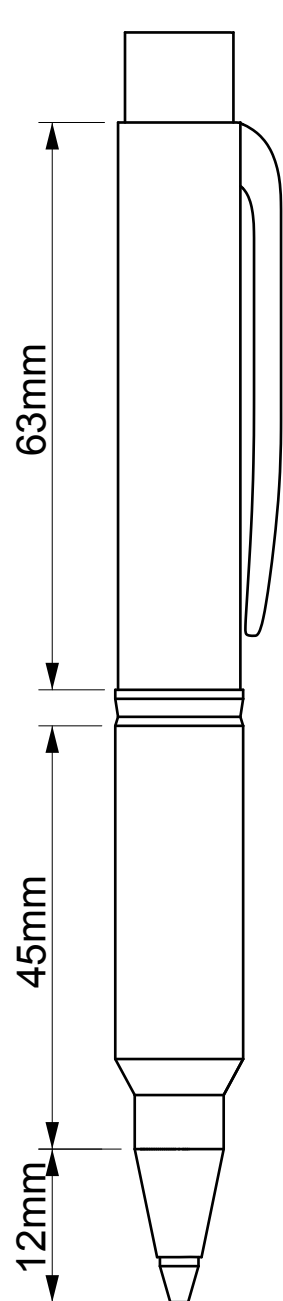
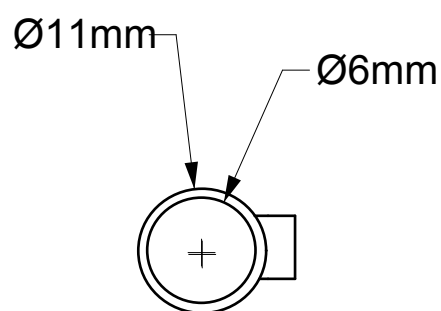

No.	Pieza	Material	Cant. o %
1	clip	Madera	13,3%
1	resorte	metal	13,3%
1	mina	Latón	13,3%
1	Bala	Latón	30%
1	Cilindro	Madera	30%

Tabla de Componentes

Nombre de la Pieza: Lapicero de la Paz		Referencia: ESC. X:X		Hoja No. N/p	
Oficio: Trabajo en Madera		Técnica: Torneado, ensamble		Materia Prima: Madera Ahogada, soqueada, Bala de Fusil	
Especificaciones Técnicas: lapicero con bala de fusil y cuerpo de madera con clip de madera, con ensamble de aluminio en la punta y sistema retráctil					
Color: Madera y dorado		Capacidad de Producción / mes: 2000		Dimensiones Generales (mm)	
Peso (gr.): 24,1	Precio Unitario: \$	Precio por mayor: \$	Largo:	Ancho:	Alto: 135
Artesano: Mauricio Grajales		Teléfono: 3103725982		Diámetro: 12	
Grupo o Taller: Kabaj		Departamento: Risaralda		Ciudad: Pereira	
Certificado Hecho a Mano Si <input checked="" type="checkbox"/> No <input type="checkbox"/>		Localidad: Vereda <input checked="" type="checkbox"/> Resguardo		: Laguneta	
Observaciones: Producto realizado con madera ahogada, madera de soqueo y desechos de otros procesos Productivos y casquillos de bala de fusil 7,65					
Responsable: Laboratorio Risaralda			Dibujante: Angélica Hernández		
Aprobado por: Laboratorio Risaralda		Fecha:		Referente(s) <input type="checkbox"/>	Línea <input checked="" type="checkbox"/> Muestra <input checked="" type="checkbox"/>

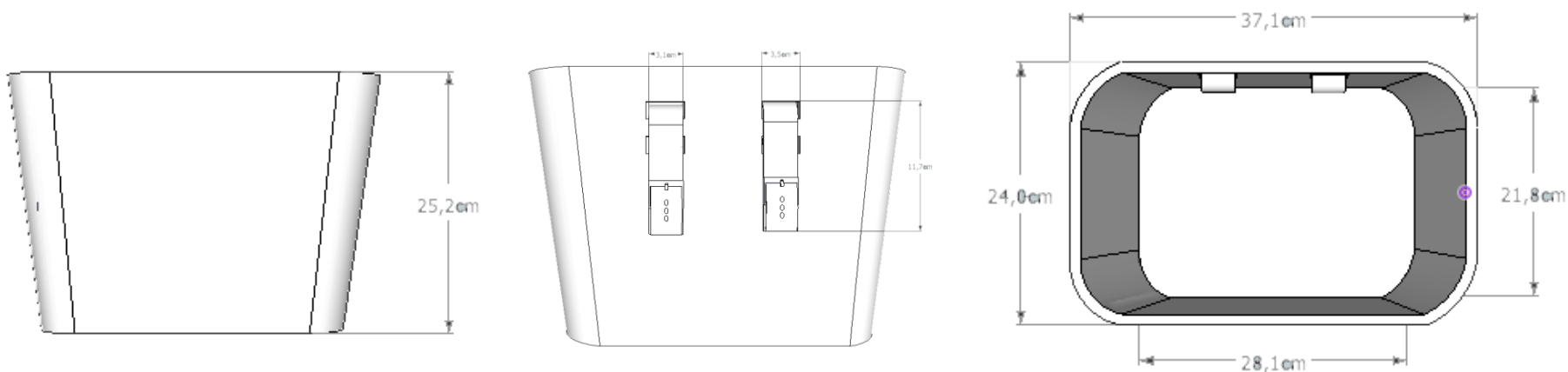

1	Correas	Cuero	15
2	Cesto	Bejuco	80
3	herrajes	metal	5
No.	Pieza	Material	Cant. o %
Tabla de Componentes			

Nombre de la Pieza:	Canasto bicicleta tejido Embera	Referencia:	Lab512	ESC. 1:2X	Hoja No. N/p
Oficio:	Cestería	Técnica:	Tejeduría	Materia Prima:	Bejuco

Especificaciones Técnicas: Canasto de Bicicleta tejido en bejuco

Color:	Natural	Capacidad de Producción / mes:	6	Dimensiones Generales (mm)									
Peso (gr.):	800	Precio Unitario:	835.000	Precio por mayor:	30.000	Largo:	370	Ancho:	240	Alto:	250	Diámetro:	
Artesano:	Abelita Arce	Teléfono:	3177749474	Departamento:	Risaralda	Ciudad:	Pueblo Rico						
Grupo o Taller:	Abelita Arce	Localidad:	Vereda Resguardo	Santa Martha									
Certificado Hecho a Mano	Si No												

Observaciones:

Responsable:	Laboratorio Risaralda	Dibujante:	José D. Bohórquez
Aprobado por:	Laboratorio Risaralda	Fecha:	30/09/2014
		Referente(s):	<input type="checkbox"/> Línea <input type="checkbox"/> Muestra <input type="checkbox"/>



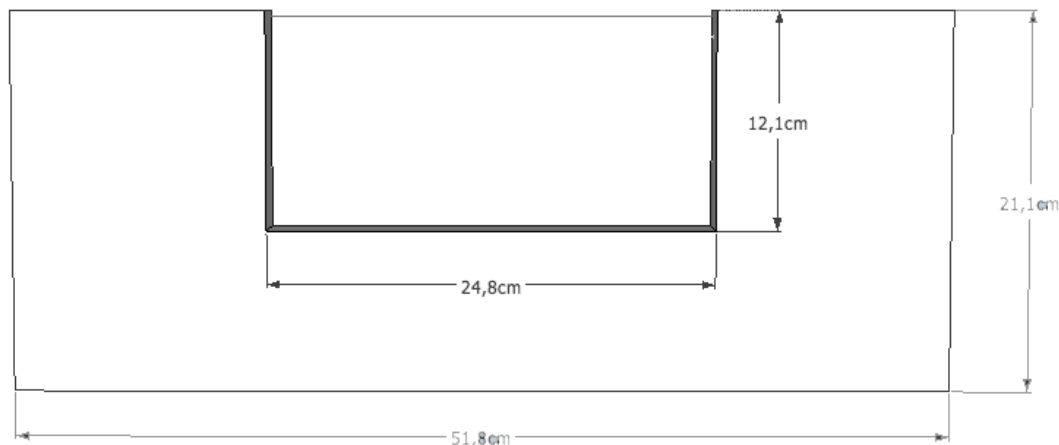
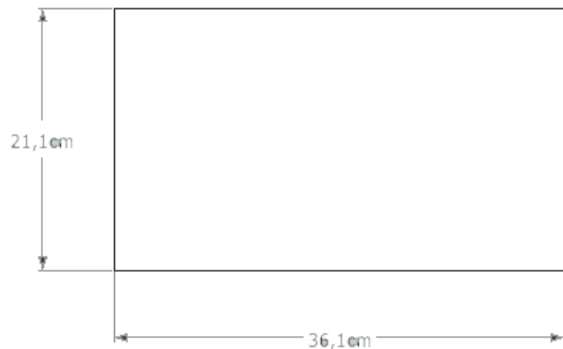

1	Canasto	bejuco	90
2	Funda	tela de poncho	10
No.	Pieza	Material	Cant. o %
Tabla de Componentes			

Nombre de la Pieza: Toallero		Referencia: Lab509	ESQ: 2:1	Hoja No. N/p
Oficio: Tejeduría	Técnica: Tejido manual	Materia Prima: Bejuco y Tela de poncho	Toallero para baño	
Especificaciones Técnicas:				
Color: Natural y paleta E	Capacidad de Producción / mes: 20	Dimensiones Generales (mm)		
Peso (gr.): 1000	Precio Unitario: \$50000	Precio por mayor: \$40000 50	Largo: 25	Ancho: 17
Artesano: Alejandro Gañan		Teléfono: 3192542892	Alto:	Diámetro:
Grupo o Taller: Alejandro Gañan	Departamento: Risaralda	Ciudad: Pereira		
Certificado Hecho a Mano: Si <input type="checkbox"/> No <input checked="" type="checkbox"/>	Localidad: <input type="checkbox"/> Vereda: <input checked="" type="checkbox"/> Resguardo: <input type="checkbox"/>			
Observaciones:				
Responsable: Laboratorio Risaralda	Dibujante: José Bohórquez			
Aprobado por: Laboratorio Risaralda	Fecha: dd/mm/aaaa Agos. 2014	Referente(s): <input checked="" type="checkbox"/>	Línea: <input checked="" type="checkbox"/>	Muestra: <input checked="" type="checkbox"/>

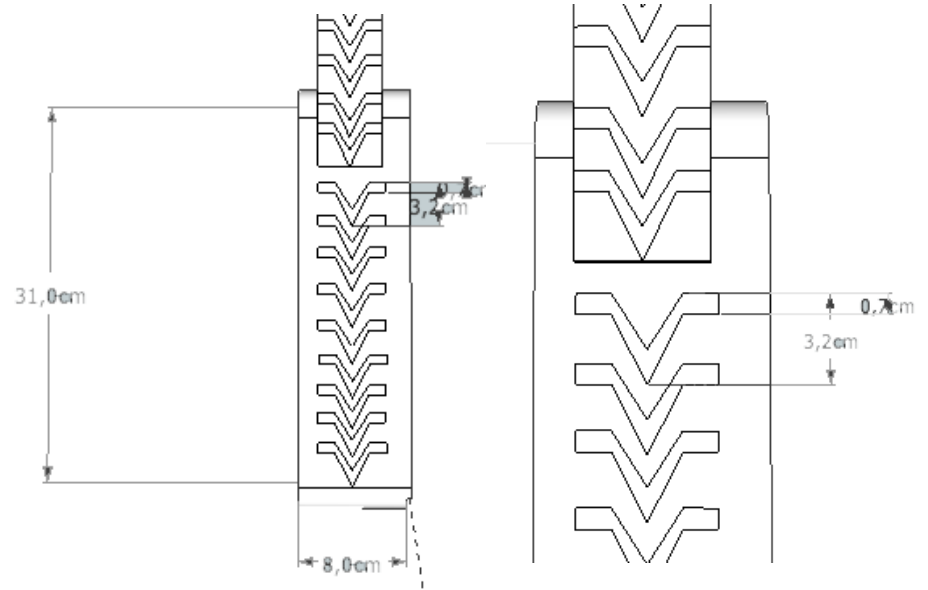
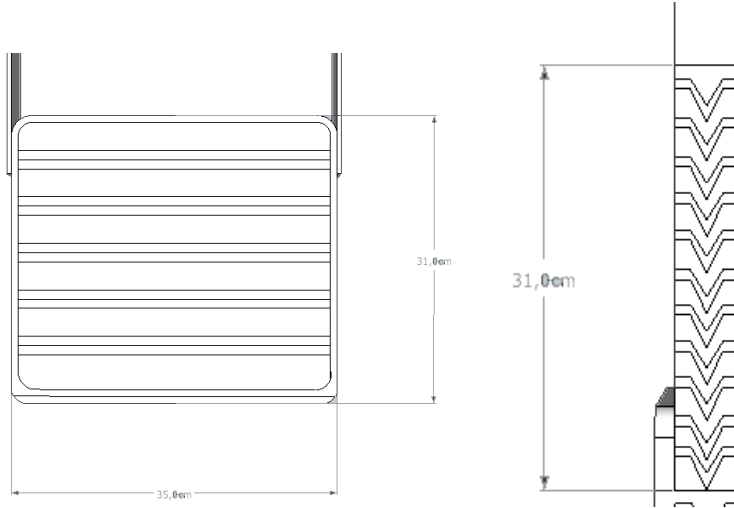

1	Cuerpo	Tela Poncho	60
2	Base	cuero	20
3	Tapas	Cuero	15
4	herrajes	cremalleras	5
No.	Pieza	Material	Cant. o %
Tabla de Componentes			



Nombre de la Pieza: Maletín manos libres Referencia: Lab517 ESC: 2: X Hoja No. N/p  
Oficio: Marroquinería Técnica: Confección Materia Prima: Tela de Poncho y Cuero

Especificaciones Técnicas: Maletín manos libres en tela de poncho con cuero referente el poncho modulo forma V de la apertura del poncho

Color:	Paleta	E	Capacidad de Producción / mes	Dimensiones Generales (mm)				
Peso (gr.):	Precio Unitario:	180.000	Precio por mayor:	150.000	Largo:	Ancho:	Alto:	Diámetro:
					310	350	60	

Artesano: Claudia Campuzano Teléfono: 3116388874  
Grupo o Taller: Macalu Accesorios Departamento: Risaralda Ciudad: Pereira  
Certificado Hecho a Mano Si  No  Localidad: Vereda Resguardo:

Observaciones:

Responsable: Laboratorio Risaralda Dibujante: José Bohórquez  
Aprobado por: Laboratorio Risaralda Fecha: Sep. 2011 Referente(s) Línea: Muestra

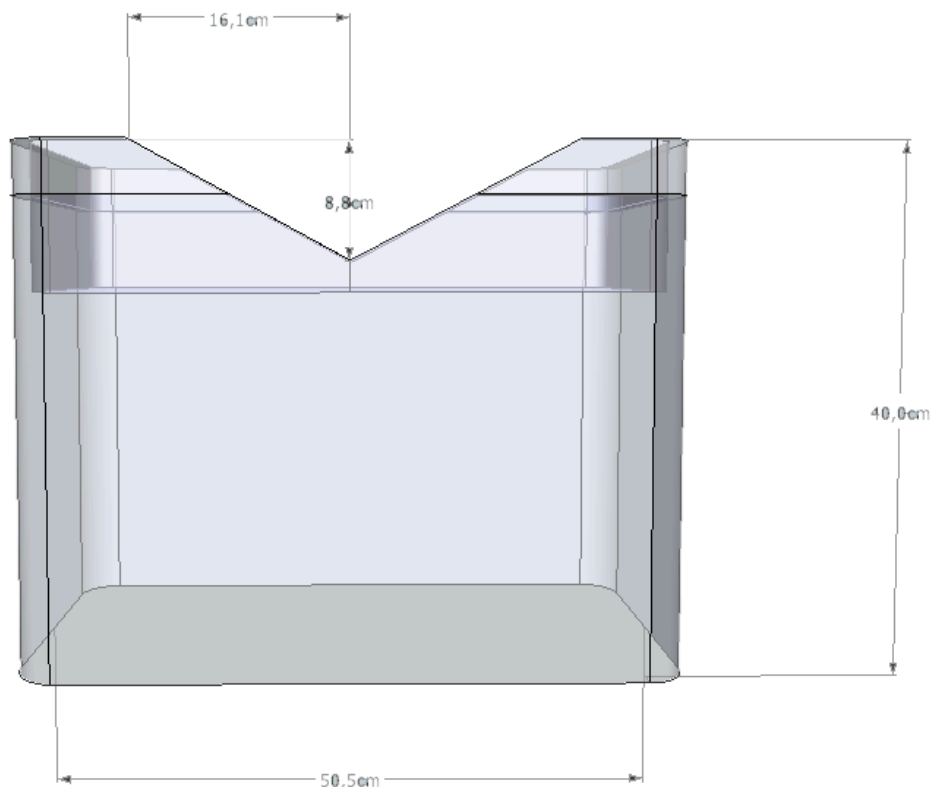
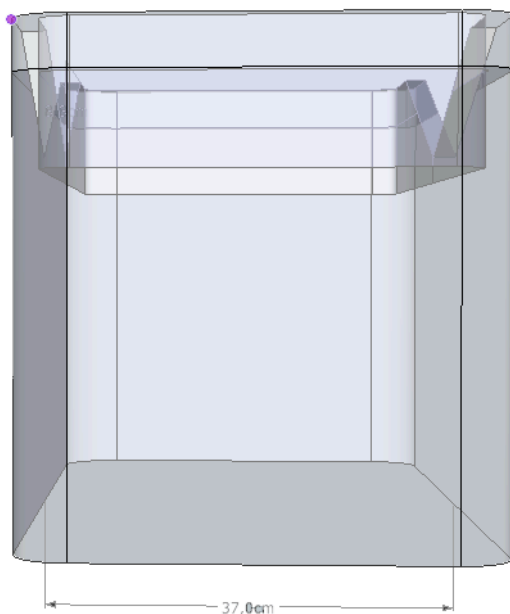

1	Canasto	bejuco	90
2	Funda	tela de poncho	10
No.	Pieza	Material	Cant. o %
Tabla de Componentes			

Nombre de la Pieza: Contenedor sin Tapa      Referencia: Lab508      ESC. 1x2x      Hoja No. N/p  
Oficio: Tejeduría      Técnica: Tejido manual      Materia Prima: Bejuco y Tela de poncho

Especificaciones Técnicas:  
Contenedor sin tapa que se puede utilizar con varios fines

Color: Natural y paleta E	Capacidad de Producción / mes: 4	Dimensiones Generales (mm)	
Peso (gr.): 1000	Precio Unitario: \$70000	Precio por mayor: \$ 50000	50 Largo: 3 Ancho: 40 Alto: Diámetro:
Artesano: Alejandro Gañan	Teléfono: 3192542892		
Grupo o Taller: Alejandro Gañan	Departamento: Risaralda	Ciudad: Pereira	
Certificado Hecho a Mano Si <input checked="" type="checkbox"/> No <input type="checkbox"/>	Localidad <input type="checkbox"/> Vereda <input checked="" type="checkbox"/> Resguardo <input type="checkbox"/>		

Observaciones:

Responsable: Laboratorio Risaralda      Dibujante: José Bohórquez  
Aprobado por: Laboratorio Risaralda      Fecha: 30/09/2011      Referente  Línea  Muestra

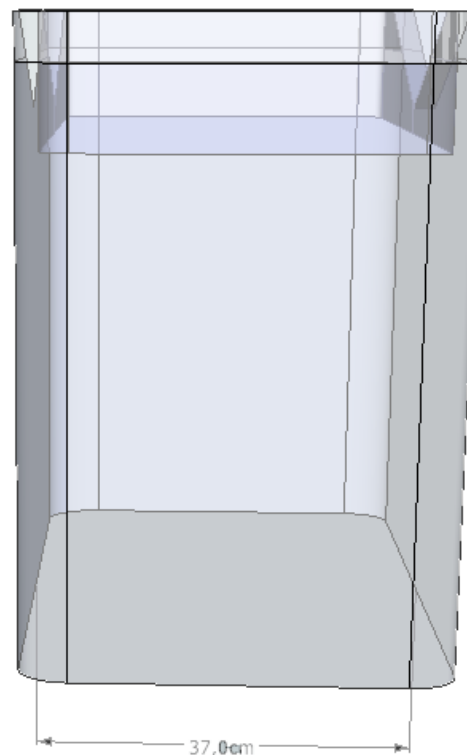
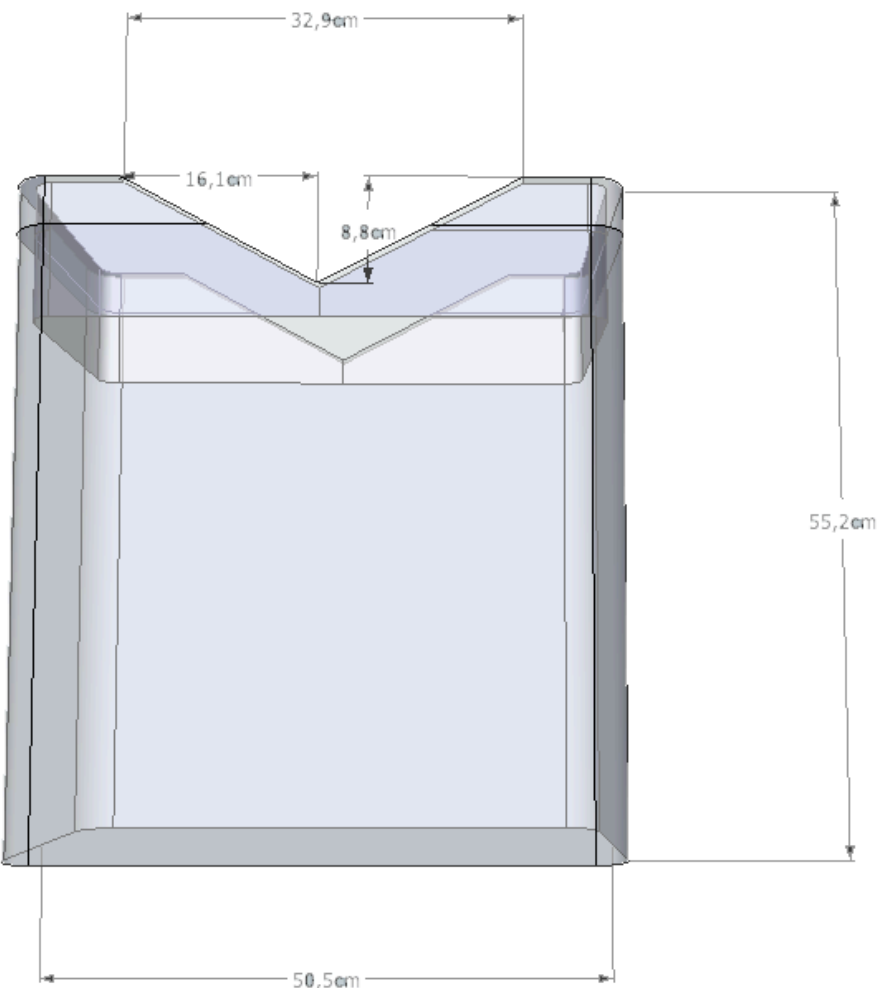

1	Canasto	bejuco	90
2	Funda	tela de poncho	10
No.	Pieza	Material	Cant. o %
Tabla de Componentes			

Nombre de la Pieza: Contenedor ropa sucia      Referencia: Lab500      ESC. 1:2      Hoja No. N/p  
Oficio: Tejeduría      Técnica: Tejido manual      Materia Prima: Bejuco y Tela de poncho

Especificaciones Técnicas:  
Contenedor ropa sucia con una sustracción aplicando el modulo del cuello del poncho

Color: Natural y paleta E	Capacidad de Producción / mes: 4	Dimensiones Generales (mm)		
Peso (gr.): 1000	Precio Unitario: \$ 80000	Precio por mayor: \$ 70000	50 Largo: 3	3 Ancho: 55 Alto: Diámetro:
Artesano: Alejandro Gañan	Teléfono: 3192542892			
Grupo o Taller: Alejandro Gañan	Departamento: Risaralda	Ciudad: Pereira		
Certificado Hecho a Mano Si <input checked="" type="checkbox"/> No <input type="checkbox"/>	Localidad: Vereda	Resguardo:      :		

Observaciones:

Responsable: Laboratorio Risaralda	Dibujante: José Bohórquez
Aprobado por: Laboratorio Risaralda	Fecha: 30/09/2011      Referente: <input checked="" type="checkbox"/> Línea: <input checked="" type="checkbox"/> Muestra: <input type="checkbox"/> <input checked="" type="checkbox"/>

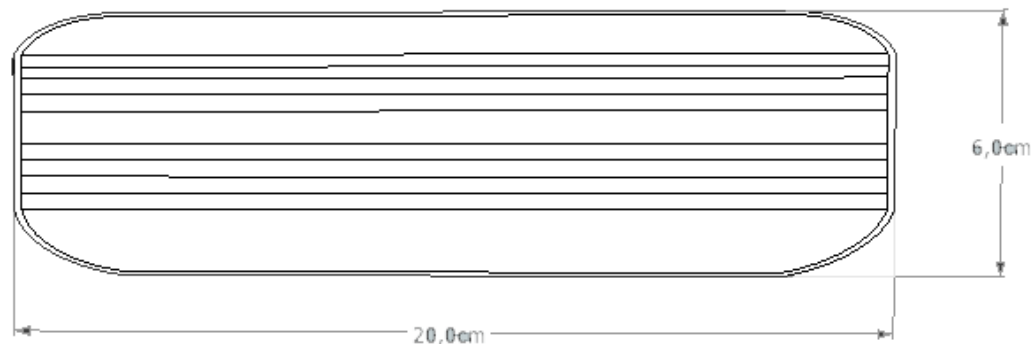
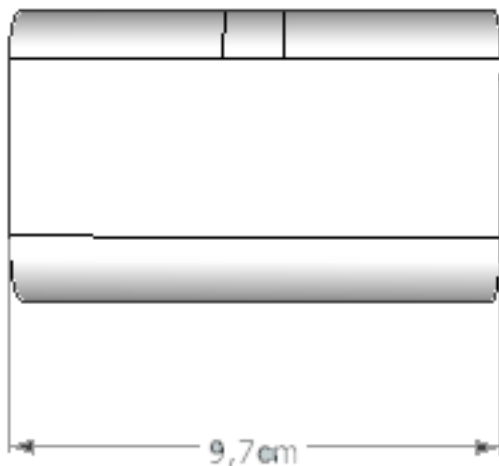

1	Cuerpo	Tela Poncho	60
2	Base	cuero	20
3	Tapas	Cuero	15
4	herrajes	cremalleras	5
No.	Pieza	Material	Cant. o %
Tabla de Componentes			



Nombre de la Pieza: Cartuchera Referencia: Lab519 EST: 2:XX Hoja No. N/p  
Oficio: Marroquinería Técnica: Confección Materia Prima: Tela de Poncho y Cuero

Especificaciones Técnicas: Cartuchera en tela de poncho con cuero referente el poncho

Color: Paleta A	Capacidad de Producción / mes: 2	Dimensiones Generales (mm)				
Peso (gr.):	Precio Unitario: 25.000	Precio por mayor: 20.000	Largo:	Ancho:	Alto:	Diámetro:
Artesano: Claudia Campuzano	Teléfono: 3116388874	Departamento: Risaralda	Ciudad: Pereira			
Grupo o Taller: Macalu Accesorios	Localidad: Vereda	Resguardo:				
Certificado Hecho a Mano: <input checked="" type="checkbox"/> Sí <input type="checkbox"/> No						

Observaciones:

Responsable: Laboratorio Risaralda Dibujante: José Bohórquez  
Aprobado por: Laboratorio Risaralda Fecha: dd/mm/aaaa Referente(s)  Línea  Muestra



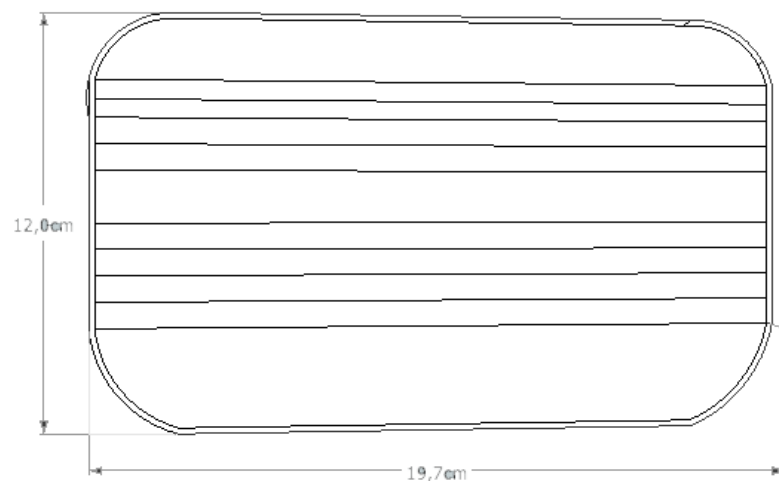
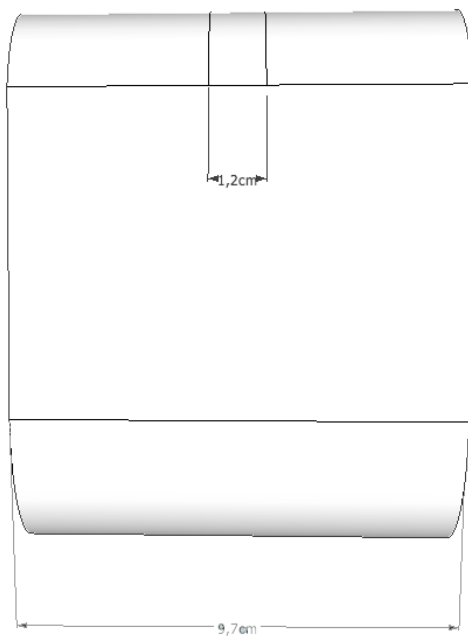

No.	Pieza	Material	Cant. o %
1	Cuerpo	Tela Poncho	60
2	Base	cuero	20
3	Tapas	Cuero	15
4	herrajes	cremalleras	5
Tabla de Componentes			



Nombre de la Pieza: Cosmetiquera		Referencia: Lab520	ESC. 1:2	Hoja No. N/p
Oficio: Marroquinería	Técnica: Confección	Materia Prima: Tela de Poncho y Cuero		
Especificaciones Técnicas: Cosmetiquera en tela de poncho con cuero referente el poncho				
Color: Paleta A		Capacidad de Producción / mes: 2	Dimensiones Generales (mm)	
Peso (gr.):	Precio Unitario: 30.000	Precio por mayor: 25.000	Largo:	Ancho: Alto: Diámetro:
Artesano: Claudia Campuzano		Teléfono: 3116388874	Departamento: Risaralda Ciudad: Pereira	
Grupo o Taller: Macalu Accesorios		Localidad: Vereda	Resguardo:	
Certificado Hecho a Mano: Si <input type="checkbox"/> No <input checked="" type="checkbox"/>				
Observaciones:				
Responsable: Laboratorio Risaralda		Dibujante: José Bohórquez		
Aprobado por: Laboratorio Risaralda		Fecha: dd/mm/aaaa: Sep. 2014	Referente(s):	Línea: <input checked="" type="checkbox"/> Muestra: <input type="checkbox"/>

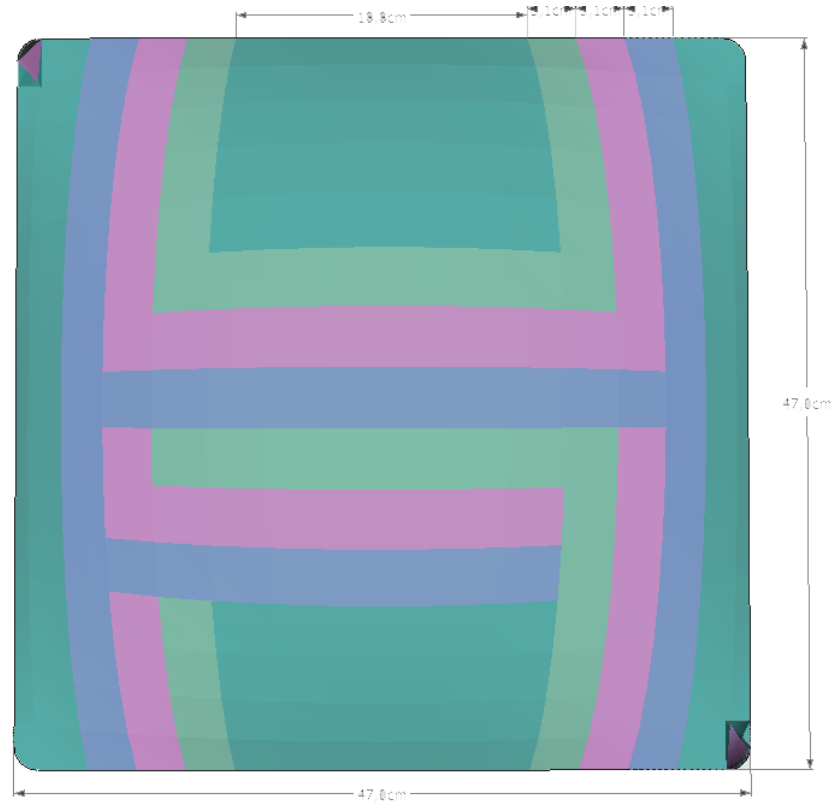

1	Funda	tela poncho	70
2	Entretela	Entretela	10
3	Tapa	tela	15
1	cremallera	metal	5
No.	Pieza	Material	Cant. o %
Tabla de Componentes			

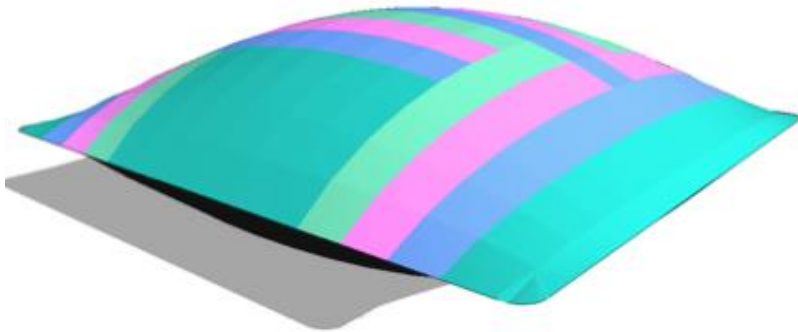

Nombre de la Pieza: Cojín Modulo V		Referencia: Lab506		ESD: 2:1		Hoja No. N/p	
Oficio: Confección		Técnica: Cortado y Ensamble		Materia Prima: Tela de Poncho			
Especificaciones Técnicas: Cojín en tela de poncho de 50 x 50 Aprox							
Color: Paleta D degradación		Capacidad de Producción / mes: 5		Dimensiones Generales (mm)			
Peso (gr.): 70	Precio Unitario: \$ 30.000	Precio por mayor: 26000		Largo: 50	Ancho: 50	Alto:	Diámetro:
Artesano: Lidiana Muñoz		Teléfono: 3192542892					
Grupo o Taller: Lidiana Muñoz		Departamento: Risaralda		Ciudad: Dosquebradas			
Certificado Hecho a Mano Si <input type="checkbox"/> No <input checked="" type="checkbox"/>		Localidad: <input type="checkbox"/> Vereda: <input checked="" type="checkbox"/> Resguardo: <input type="checkbox"/>					
Observaciones:							
Responsable: Laboratorio Risaralda		Dibujante: José D Bohórquez					
Aprobado por: Laboratorio Risaralda		Fecha: Ago 2 014		Referente(s) <input checked="" type="checkbox"/>		Línea <input checked="" type="checkbox"/> Muestra <input type="checkbox"/>	

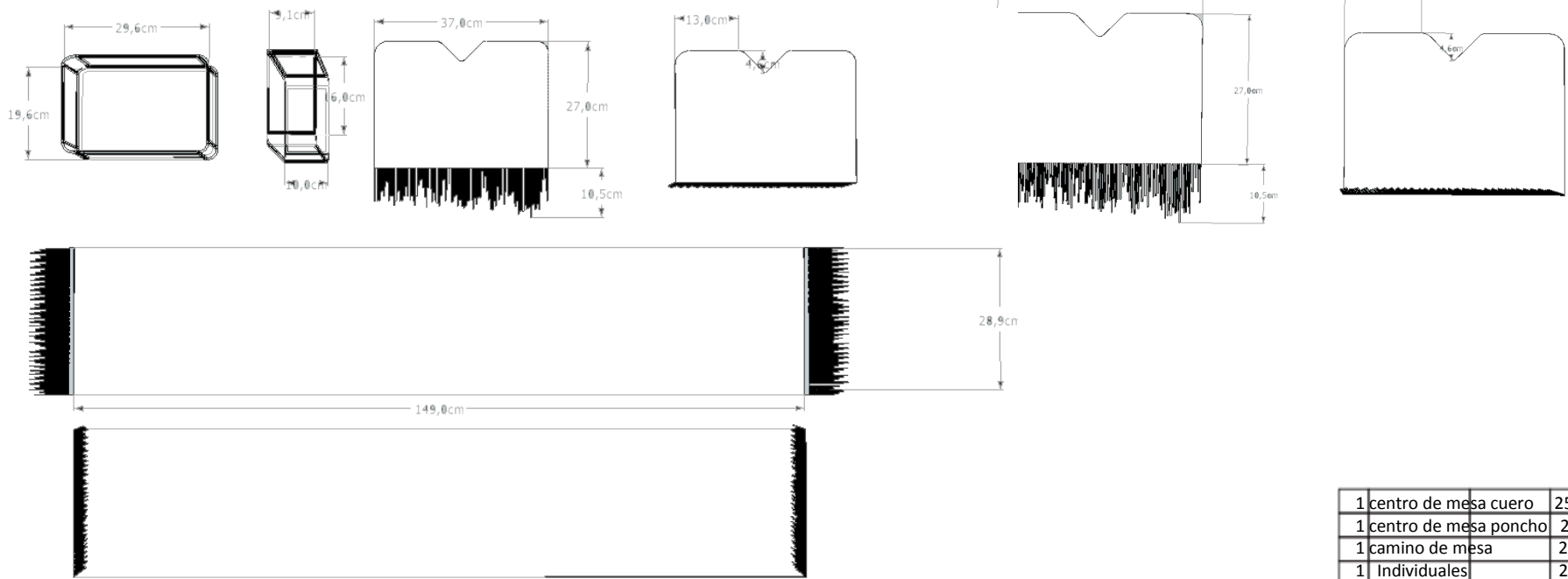

No.	Pieza	Material	Cant. o %
	1 centro de mesa cuero		25
	1 centro de mesa poncho		25
	1 camino de mesa		25
	1 Individuales		25
Tabla de Componentes			

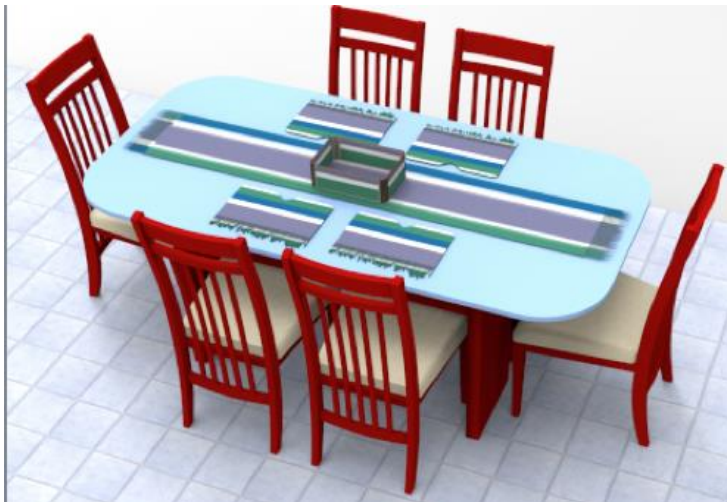

Nombre de la Pieza: Juego de Mesa		Referencia: Lab516		ESD: 2:1		Hoja No. N/p	
Oficio: Confección		Técnica: Cortado y Ensamble		Materia Prima: Tela de Poncho			
Especificaciones Técnicas: Juego de Mesa en tela de poncho conformado por un centro de mesa en cuero, camino de mesa e individuales							
Color: Paleta D		Capacidad de Producción / mes: 5		Dimensiones Generales (mm)			
Peso (gr.): 70	Precio Unitario: \$ 145.000	Precio por mayor: \$ 105000	Largo: 140	Ancho: 290	Alto: 3	Diámetro:	
Artesano: Lidiana Muñoz		Teléfono: 3192542892					
Grupo o Taller: Lidiana Muñoz		Departamento: Risaralda		Ciudad: Dosquebradas			
Certificado Hecho a Mano: <input checked="" type="checkbox"/> Sí <input type="checkbox"/> No		Localidad: <input type="checkbox"/> Vereda <input checked="" type="checkbox"/> Resguardo					
Observaciones:							
Responsable: Laboratorio Risaralda		Dibujante: José D Bohórquez					
Aprobado por: Laboratorio Risaralda		Fecha: 30/09/2011		Referente(s): <input checked="" type="checkbox"/> Línea <input type="checkbox"/> Muestra <input type="checkbox"/>		Terminada <input type="checkbox"/> En proceso <input checked="" type="checkbox"/>	

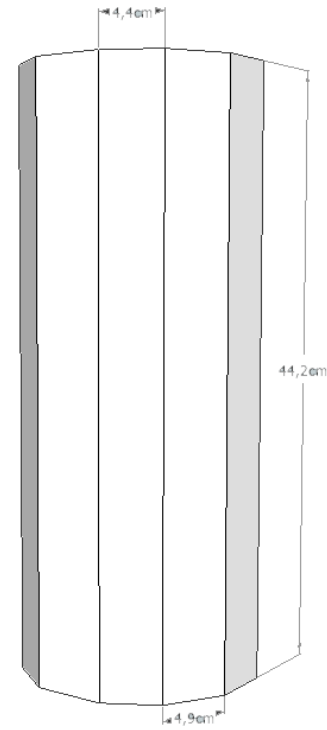
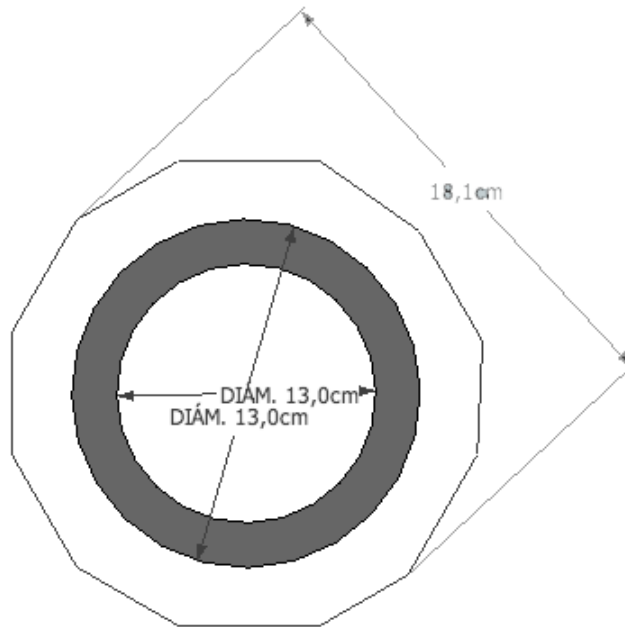

No.	Pieza	Material	Cant. o %
1	Cuerpo	Guadua	90
2	Velón	Parafina	10
Tabla de Componentes			



Nombre de la Pieza: Porta Veladoras		Referencia: Lab513	ESC: 2:1	Hoja No. N/p
Oficio: Trabajo en guadua	Técnica: Corte y ruteado	Materia Prima: Guadua e incrustaciones		
Especificaciones Técnicas: Porta veladoras en guadua con incrustaciones de sintéticas				
Color: Natural	Capacidad de Producción / mes: 10	Dimensiones Generales (mm)		
Peso (gr.): 380	Precio Unitario: \$60.000	Precio por mayor: \$50.000	Largo: 60	Ancho: 21
Artesano: Luis Fernando Salas		Teléfono: 3103958103	Ciudad: Pereira	
Grupo o Taller: Arte Tacuara		Departamento: Risaralda	Localidad: Vereda Resguardo Alfonso López	
Certificado Hecho a Mano: <input type="checkbox"/> Sí <input checked="" type="checkbox"/> No				
Observaciones:				
Responsable: Laboratorio Risaralda	Dibujante: José D. Bohórquez G.			
Aprobado por: Laboratorio Risaralda	Fecha: dd/mm/aaaa	Referente(s):	Línea: <input type="checkbox"/>	Muestra: <input type="checkbox"/>
Subgerencia de Desarrollo.		Mayo 2014		

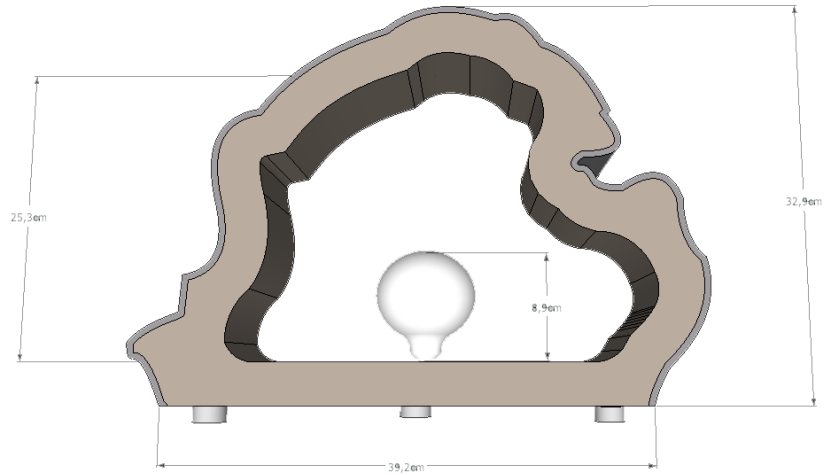
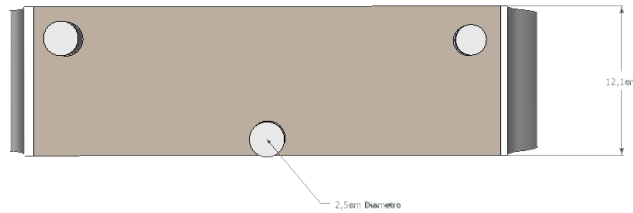
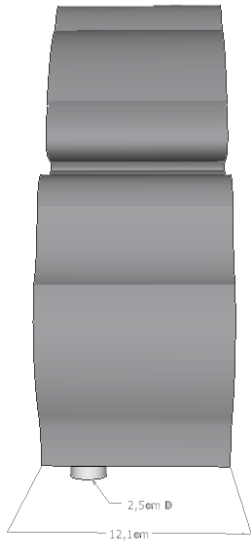

1.	Cuerpo USB	Madera	75
2.	Parte eléctrica		15
3.	Herrajes		10
No.	Pieza	Material	Cant. o %
Tabla de Componentes			

Nombre de la Pieza: Lámpara en matorratón		Referencia: WC 200	ESC: 2:1	Hoja No. N/p
Oficio: Trabajo en Madera		Técnica: Corte y calado	Materia Prima: Madera	
Especificaciones Técnicas: Lámpara realizada en una sección de tronco de madera con un calado interno y perforaciones donde va instalado el plafón y bujes de aluminio.				
Color: Natural	Capacidad de Producción / mes		Dimensiones Generales (mm)	
Peso (gr.): 6000	Precio Unitario: \$95.000	Precio por mayor: 90.000	Largo:	Ancho:
			Alto:	Diámetro:
Artesano: Willinton Córdoba		Teléfono: 3206881615		
Grupo o Taller: La Troja		Departamento: Risaralda		Ciudad: Pereira
Certificado Hecho a Mano Si No		Localidad: Vereda Resguardo : El Tigre		
Observaciones:				
Responsable: Willinton Córdoba		Dibujante:		
Aprobado por: Laboratorio Risaralda		Fecha: dd/mm/aaaa	Referente(s)	Línea
		Mayo 2014		Muestra

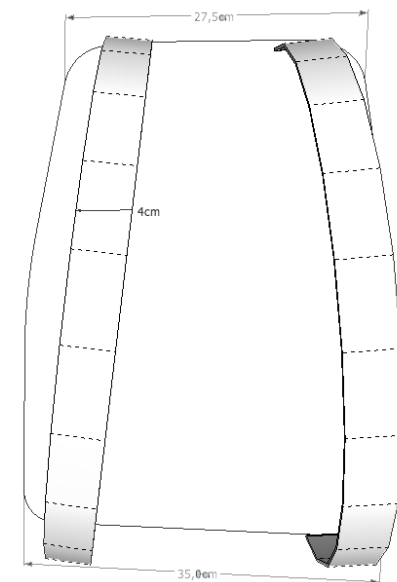
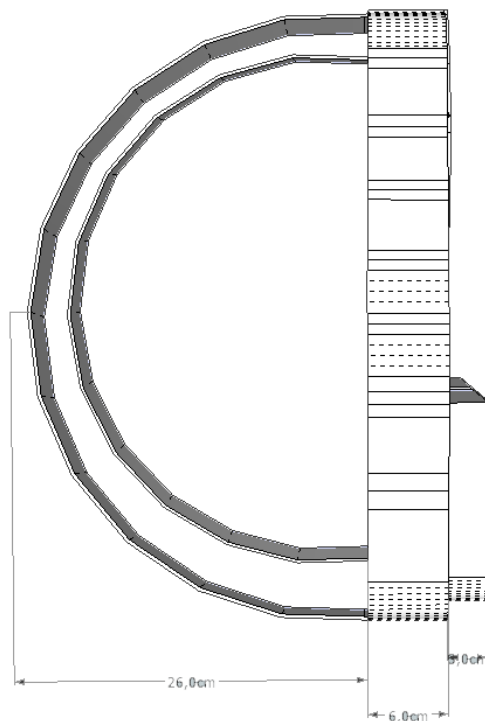
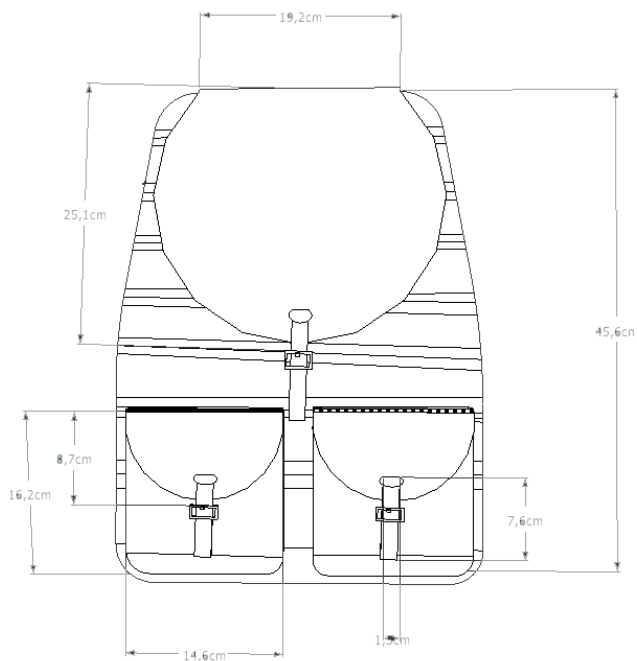

No.	Pieza	Material	Cant. o %
1	Cuerpo	Tela Poncho	60
2	Base	cuero	20
3	Tapas	Cuero	15
4	herrajes	cremalleras	5
Tabla de Componentes			



Nombre de la Pieza: Morral Tela de poncho- cuero		Referencia: Lab505	ES: 2: X	Hoja No. N/p
Oficio: Marroquinería	Técnica: Confección	Materia Prima: Tela de Poncho y Cuero		
Especificaciones Técnicas: Morral o Maletín en tela de poncho con cuero				
Color: Paleta D		Capacidad de Producción / mes: 2	Dimensiones Generales (mm)	
Peso (gr.): 600	Precio Unitario: \$180.000	Precio por mayor: \$50.000	Largo: 35	Ancho: 45
Artesano: Claudia Campuzano		Teléfono: 3116388874	Ciudad: Pereira	
Grupo o Taller: Macalu Accesorios		Departamento: Risaralda	Localidad: Vereda Resguardo	
Certificado Hecho a Mano Si <input type="checkbox"/> No <input checked="" type="checkbox"/>				
Observaciones:				
Responsable: Laboratorio Risaralda		Dibujante: José Bohórquez		
Aprobado por: Laboratorio Risaralda		Fecha: 30/09/2011	Referente(s):	Línea: <input checked="" type="checkbox"/> Muestra: <input checked="" type="checkbox"/>

Terminada   
En proceso

Subgerencia de Desarrollo. FORDES 14A V02 Ficha de Producto y Planos Técnicos Carta...cdr

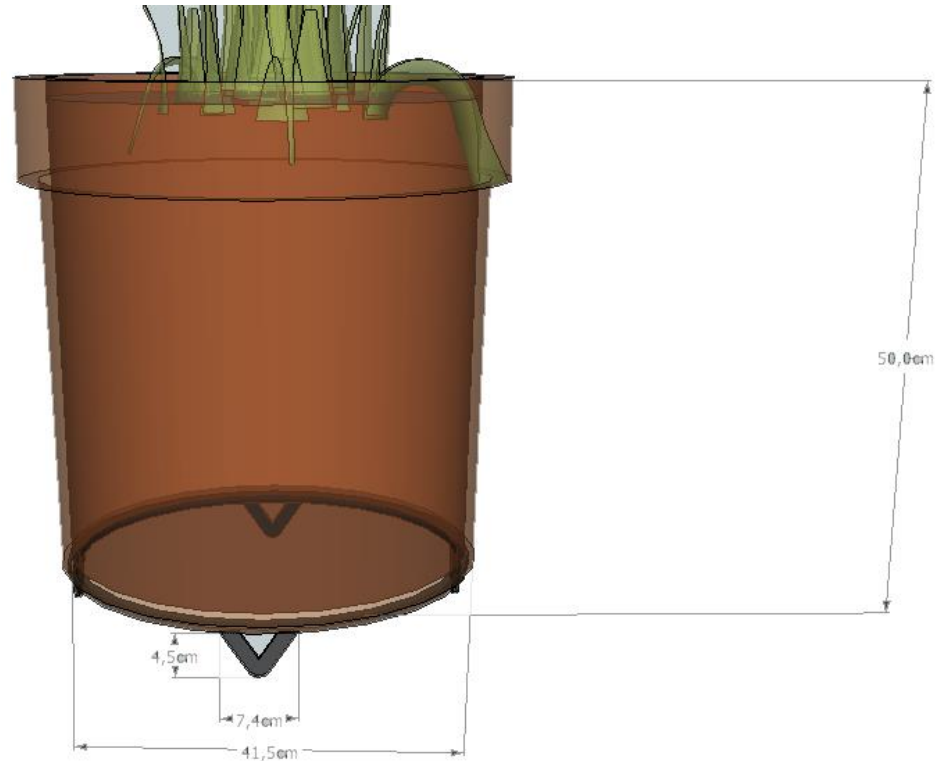

1	Matera	plastica	45
2	Cesto	Bejuco	45
3	Base	metal	5
No.	Pieza	Material	Cant. o %
Tabla de Componentes			



Nombre de la Pieza: Matera tejido Embera		Referencia: Lab512	ESC: 2X	Hoja No. N/p
Oficio: Cestería	Técnica: Tejeduría	Materia Prima: Bejuco		
Especificaciones Técnicas: Materas plásticas tejidas en bejuco				
Color: Natural		Capacidad de Producción / mes: 6	Dimensiones Generales (mm)	
Peso (gr.): 3000	Precio Unitario: \$7700	Precio por mayor: \$7700	Largo: 545	Ancho: 410
Artesano: Abelita Arce		Teléfono: 3177749474	Ciudad: Pueblo Rico	
Grupo o Taller: Abelita Arce		Departamento: Risaralda	Localidad: Santa Martha	
Certificado Hecho a Mano: <input type="checkbox"/> Sí <input checked="" type="checkbox"/> No		Localidad: <input type="checkbox"/> Vereda <input checked="" type="checkbox"/> Resguardo		
Observaciones:				
Responsable: Laboratorio Risaralda		Dibujante: José D. Bohórquez		
Aprobado por: Laboratorio Risaralda		Fecha: Ago. 2014	Referente(s): <input checked="" type="checkbox"/>	Línea: <input type="checkbox"/>
			Muestra: <input type="checkbox"/>	En proceso: <input type="checkbox"/>

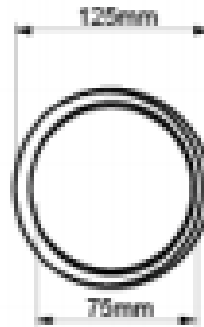
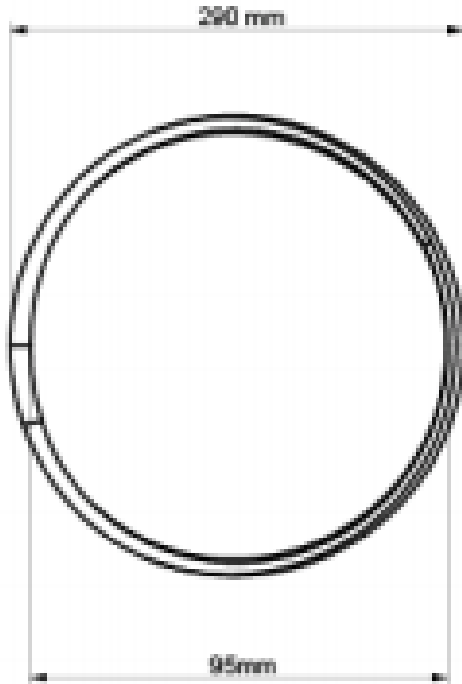

1	Piezas filigrana	55	
2	Madera	30	
3	Cuero	15	
No.	Pieza	Material	Cant. o %
Tabla de Componentes			

Nombre de la Pieza:	Posa Vaso e Individual	Referencia:	PP150	ESC:	2 X: X	Hoja No.	N/p
Oficio:	Filigrana de papel	Técnica:	Rollo	Materia Prima:	Papel Iris		

**Especificaciones Técnicas:** Posa Vaso e individuales en filigrana de papel de 29cm y 12,5cm de diámetro

Color:	Paleta Arcoíris	Capacidad de Producción / mes:	8	Dimensiones Generales (mm)					
Peso (gr.):	650	Precio Unitario:	\$45.000	Precio por mayor:	\$40.000	Largo:	Ancho:	Alto:	Diámetro:
									290 y 120

Artesano:	Patricia Pungo	Teléfono:	3014272579		
Grupo o Taller:	Simona	Departamento:	Risaralda	Ciudad:	Pereira
Certificado Hecho a Mano:	Si <input type="checkbox"/> No <input checked="" type="checkbox"/>	Localidad:	Vereda	Resguardo:	

**Observaciones:** Se encuentra en Proceso de prototipo

Responsable:	Patricia Pungo	Dibujante:	
Aprobado por:	Laboratorio Risaralda	Fecha:	Sep. 2014
		Referente(s):	<input checked="" type="checkbox"/>
		Línea:	<input checked="" type="checkbox"/>
		Muestra:	<input type="checkbox"/>
			<input checked="" type="checkbox"/>





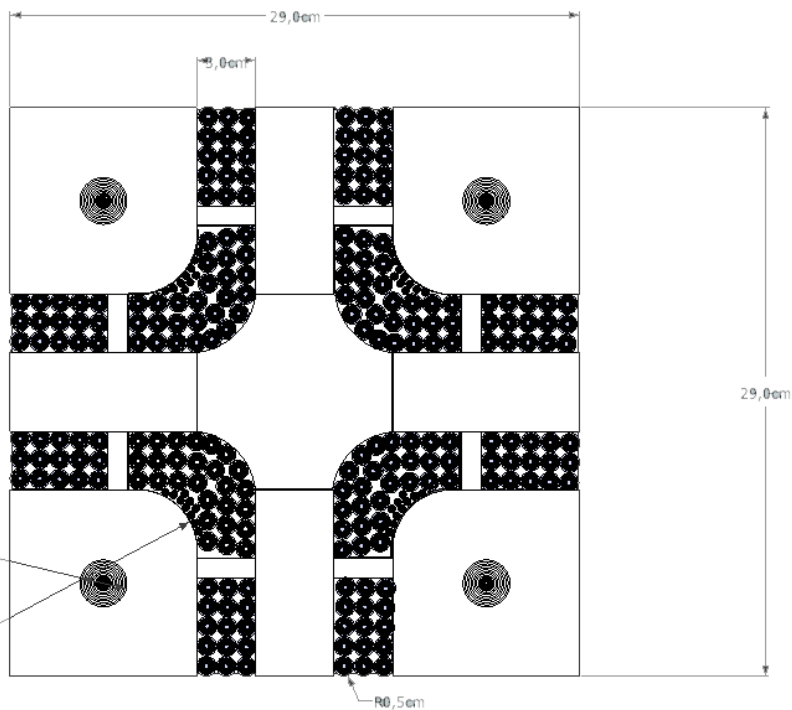
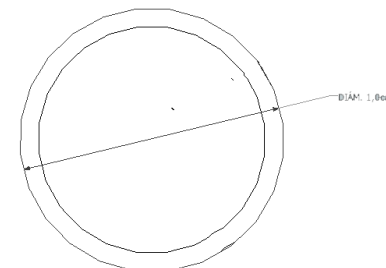
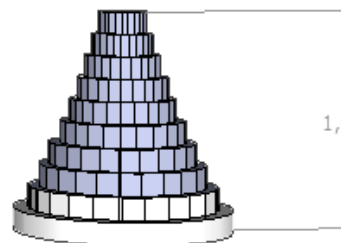

No.	Pieza	Material	Cant. o %
1	Piezas filigrana		55
2	Madera		30
3	Cuero		15
Tabla de Componentes			

Nombre de la Pieza: Parques		Referencia: PP100		ESC. 1x2x		Hoja No. N/p	
Oficio: Filigrana de papel		Técnica: Corte Calado rollo		Materia Prima: madera y papel bond			
Especificaciones Técnicas: Juego de Parques en madera con filigrana de papel con funda de cuero							
Color: natural, paleta arcoiris		Capacidad de Producción / mes: 5		3 Dimensiones Generales (mm)			
Peso (gr.): 500	Precio Unitario: 80.000	Precio por mayor: 70.000	Largo: 290	Ancho: 290	Alto: 10	Diámetro:	
Artesano: Patricia Pungo		Teléfono:					
Grupo o Taller: Simona		Departamento: Risaralda		Ciudad: Pereira			
Certificado Hecho a Mano Si <input checked="" type="checkbox"/> No <input type="checkbox"/>		Localidad: Vereda		Resguardo:			
Observaciones: Se encuentra en Proceso de prototipo							
Responsable: Patricia Pungo		Dibujante:					
Aprobado por: Laboratorio Risaralda		Fecha: dd/mm/aaaa		Referente(s) <input checked="" type="checkbox"/> Línea <input checked="" type="checkbox"/> Muestra <input type="checkbox"/> <input type="checkbox"/>			

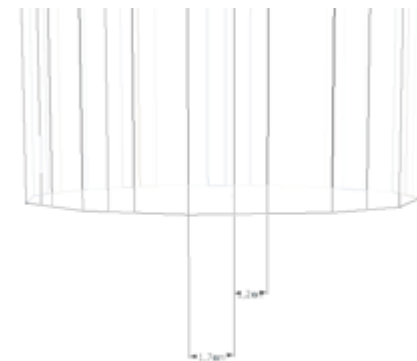
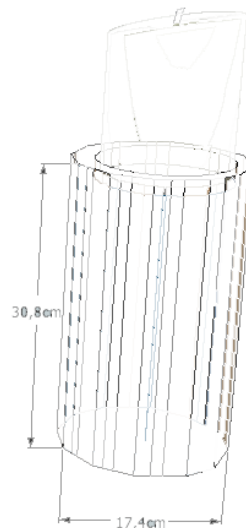
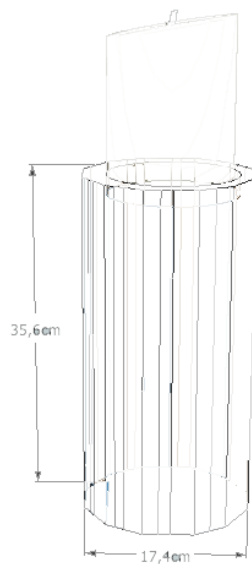
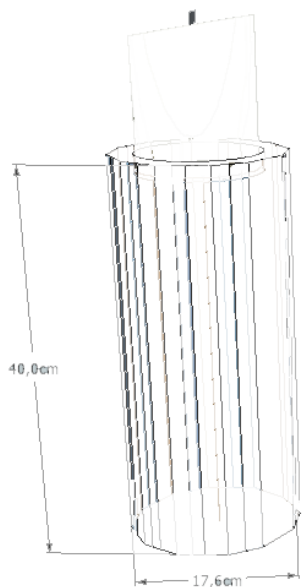
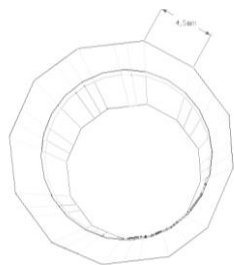

No.	Pieza	Material	Cant. o %
1	Cuerpo	Guadua	90
2	Velón	Parafina	10
Tabla de Componentes			



<b>Nombre de la Pieza:</b> Porta Veladoras		<b>Referencia:</b> Lab513		<b>ESC:</b> 2:1		<b>Hoja No. N/p</b>	
<b>Oficio:</b> Trabajo en guadua		<b>Técnica:</b> Corte y ruteado		<b>Materia Prima:</b> Guadua e incrustaciones			
<b>Especificaciones Técnicas:</b> Porta veladoras en guadua con incrustaciones de sintéticas							
<b>Color:</b> Natural							
<b>Capacidad de Producción / mes:</b> 10		<b>Dimensiones Generales (mm)</b>					
<b>Peso (gr.):</b> 380	<b>Precio Unitario:</b> \$60.000	<b>Precio por mayor:</b> \$0.000 60	<b>Largo:</b> 60	<b>Ancho:</b> 21	<b>Alto:</b>	<b>Diámetro:</b>	
<b>Artesano:</b> Luis Fernando Salas		<b>Teléfono:</b> 3103958103					
<b>Grupo o Taller:</b> Arte Tacuara		<b>Departamento:</b> Risaralda		<b>Ciudad:</b> Pereira			
<b>Certificado Hecho a Mano:</b> Si <input type="checkbox"/> No <input checked="" type="checkbox"/>		<b>Localidad:</b> <input checked="" type="checkbox"/> Vereda <input type="checkbox"/> Resguardo		<b>Alfonzo López</b>			
<b>Observaciones:</b>							
<b>Responsable:</b> Laboratorio Risaralda				<b>Dibujante:</b> José D. Bohórquez G			
<b>Aprobado por:</b> Laboratorio Risaralda				<b>Fecha:</b> dd/mm/aaaa		<b>Referente(s):</b> <input checked="" type="checkbox"/> Línea <input type="checkbox"/> Muestra <input type="checkbox"/>	
				<b>Mayo 2014</b>			

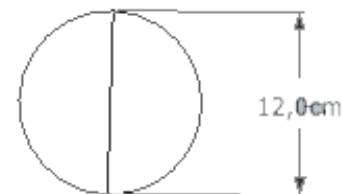
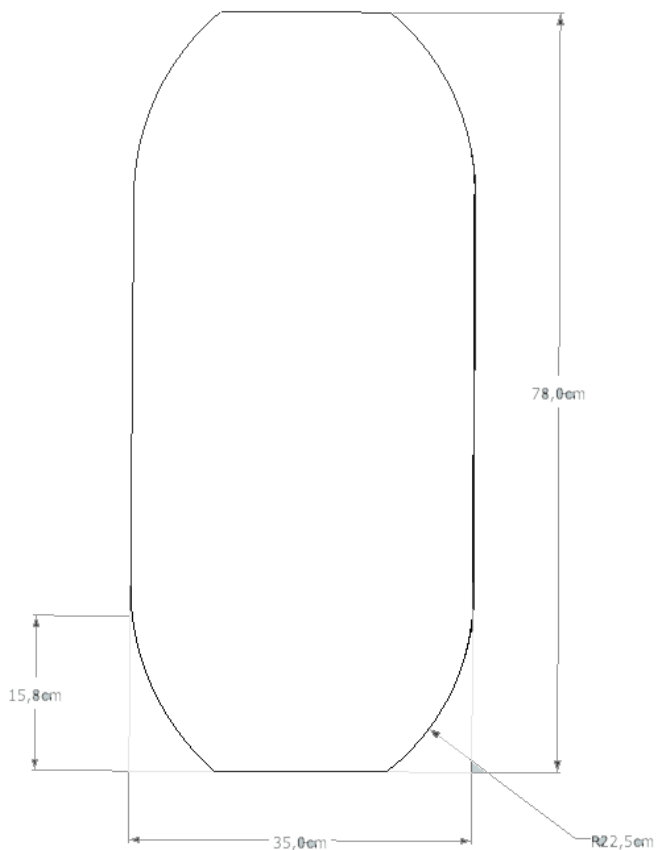

No.	Pieza	Material	Cant. o %
1	Tabla	Guadua	20
2	Tabla	madera	40
3	Cilindro	Madera	40
Tabla de Componentes			



Nombre de la Pieza: Tabla de balance		Referencia: Lab515	ESC: 2 X: X	Hoja No. N/p
Oficio: Trabajo en guadua	Técnica: Corte y ruteado	Materia Prima: Guadua y madera		
Especificaciones Técnicas: Tabla de balance desarrollo motriz y cerebral				
Color: Natural	Capacidad de Producción / mes: 5	Dimensiones Generales (mm)		
Peso (gr.): 1000	Precio Unitario: \$ 130.000	Precio por mayor: \$95.000	Largo: 780	Ancho: 350
			Alto: 40	Diámetro: 12
Artesano: Luis Fernando Salas	Teléfono: 3103958103	Departamento: Risaralda	Ciudad: Pereira	
Grupo o Taller: Arte Tacuara		Localidad: Vereda Resguardo		
Certificado Hecho a Mano Si <input type="checkbox"/> No <input checked="" type="checkbox"/>				
Observaciones: 				
Responsable: Laboratorio Risaralda	Dibujante: José D. Bohórquez-G			
Aprobado por: Laboratorio Risaralda	Fecha: dd/mm/aaaa Mayo 2014	Referente(s) <input type="checkbox"/>	Línea <input type="checkbox"/>	Muestra <input type="checkbox"/>

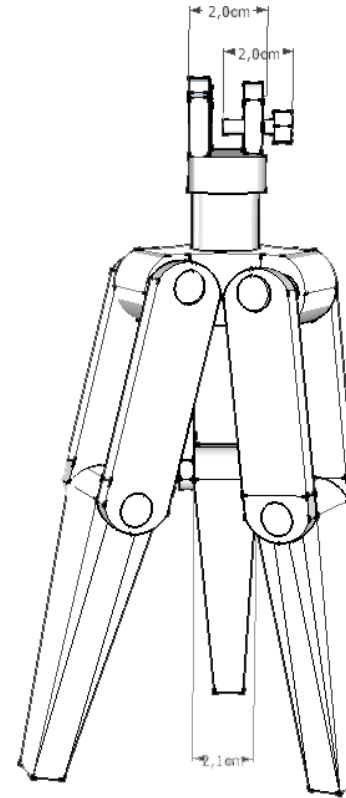
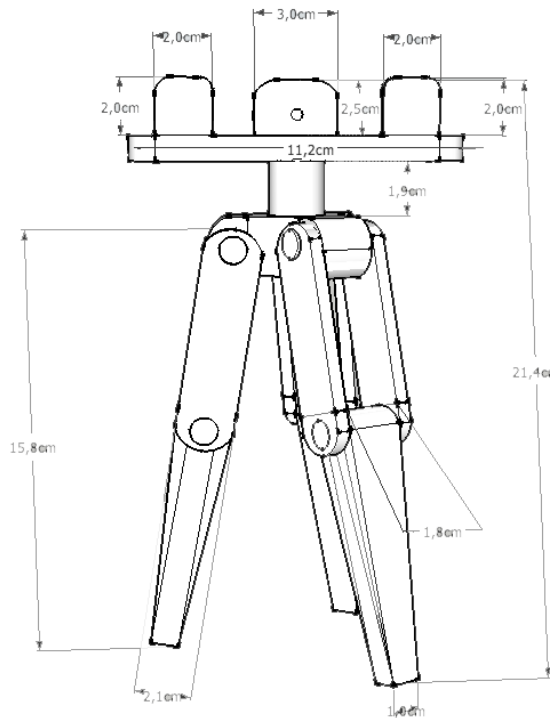

No.	Pieza	Material	Cant. o %
1	Cuerpo	Guadua	40
2	Base Bujes	Guadua	30
3	Base soporte	Guadua	25
4	Eje	Macana	5
Tabla de Componentes			

Nombre de la Pieza: Tripode Araña		Referencia: Lab511	ESC: 2:1	Hoja No. N/p
Oficio: Trabajo en guadua		Técnica: Corte y ensamble	Materia Prima: Guadua y macana	
Especificaciones Técnicas: Tripode en guadua y macana para Smart phones				
Color: Natural	Capacidad de Producción / mes: 5	Dimensiones Generales (mm)		
Peso (gr.): 150	Precio Unitario: \$70.000	Precio por mayor: \$0.000 60	Largo: 60	Ancho: 21
Artesano: Luis Fernando Salas		Teléfono: 3103958103	Departamento: Risaralda	Ciudad: Pereira
Grupo o Taller: Arte Tacuara		Localidad: <input checked="" type="checkbox"/> Vereda	Resguardo: <input checked="" type="checkbox"/> Alfonso López	
Certificado Hecho a Mano Si <input type="checkbox"/> No <input checked="" type="checkbox"/>				
Observaciones:				
Responsable: Laboratorio Risaralda		Dibujante: José D. Bohórquez G		
Aprobado por: Laboratorio Risaralda		Fecha: dd/mm/aaaa	Referente(s): <input checked="" type="checkbox"/>	Línea: <input checked="" type="checkbox"/>
		Mayo 2014	Muestra: <input checked="" type="checkbox"/>	

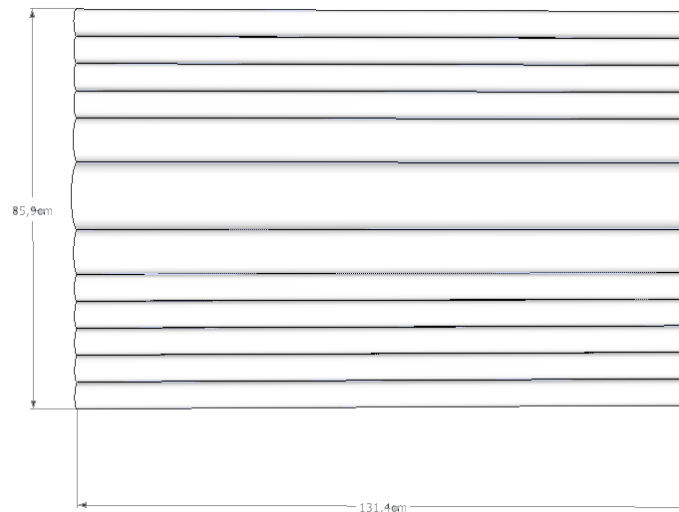
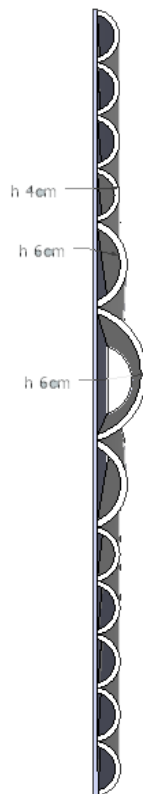

1	Listón G	Guadua	10
2	Listón M	Guadua	20
3	Listón P	Guadua	35
4	Base	madera	35
No.	Pieza	Material	Cant. o %
Tabla de Componentes			

Nombre de la Pieza: Wall Art listones de guadua Referencia: Lab514 ESC-1-2X Hoja No. N/p

Oficio: Trabajo en guadua Técnica: Corte y ensamble Materia Prima: Guadua y madera

Wall art Guadua procesada sellada, tintillas y madera

Especificaciones Técnicas:

Natural 5

Color: 2000 Capacidad de Producción / mes: 180.000 1800 Dimensiones Generales (mm)

Peso (gr.): Luis Fernando Salas Precio Unitario: \$ Precio por mayor: 3103958403 Largo: Ancho: Alto: Diámetro:

Artesano: Arte Tacuara Teléfono: Risaralda Pereira

Grupo o Taller: x Departamento: Ciudad: Alfonso López

Certificado Hecho a Mano Si No Localidad: Vereda: Resguardo:

Observaciones: Laboratorio Risaralda José D. Bohórquez G  
Laboratorio Risaralda Mayo 2014 x x

Responsable: Dibujante:

Aprobado por: Fecha: dd/mm/aaaa Referente(s) Línea Muestra

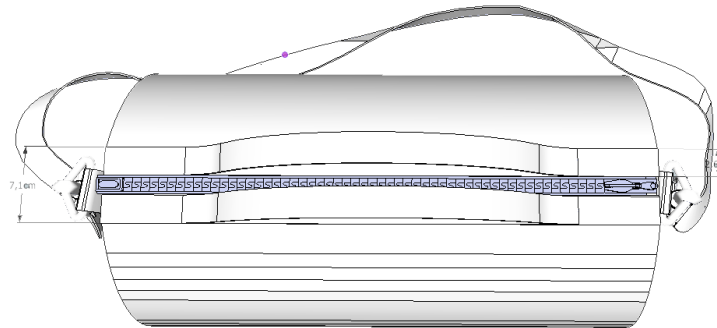
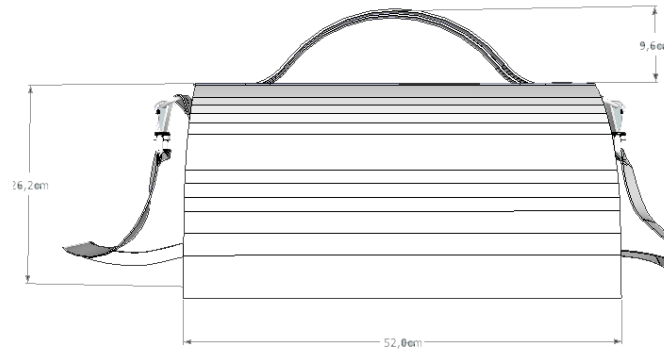
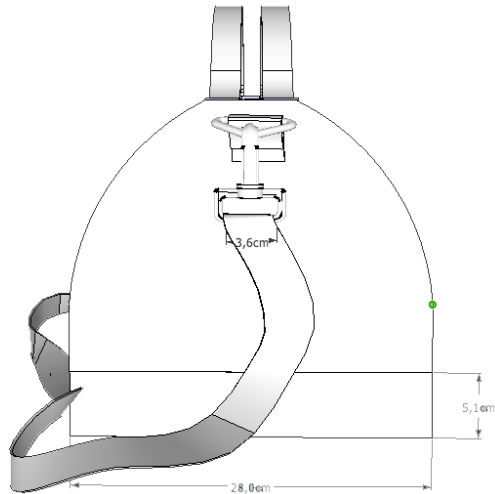

1	Cuerpo	Tela Poncho	60
2	Base	cuero	20
3	Tapas	Cuero	15
4	herrajes	cremalleras	5
No.	Pieza	Material	Cant. o %
Tabla de Componentes			



Nombre de la Pieza: Weekend Bag Referencia: Lab518 ESC: 2 X Hoja No. N/p  
Oficio: Marroquinería Técnica: Confección Materia Prima: Tela de Poncho y Cuero

Especificaciones Técnicas: Maletín Weekend bag en tela de poncho con cuero referente el poncho

Color: Paleta A	Capacidad de Producción / mes: 2	Dimensiones Generales (mm)				
Peso (gr.):	Precio Unitario: 255.000	Precio por mayor: 200.000	Largo:	Ancho:	Alto:	Diámetro:

Artesano: Claudia Campuzano Teléfono: 3116388874  
Grupo o Taller: Macalu Accesorios Departamento: Risaralda Ciudad: Pereira  
Certificado Hecho a Mano Si  No  Localidad: Vereda: Resguardo:

Observaciones:

Responsable: Laboratorio Risaralda Dibujante: José Bohórquez  
Aprobado por: Laboratorio Risaralda Fecha: 30/09/2011 Referente(s): Línea:  Muestra:

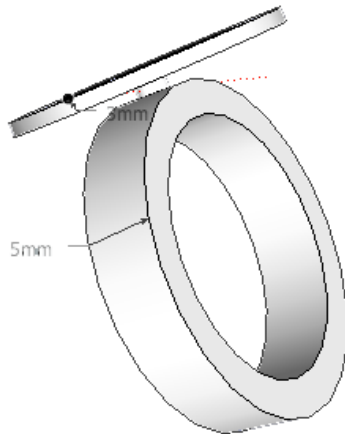
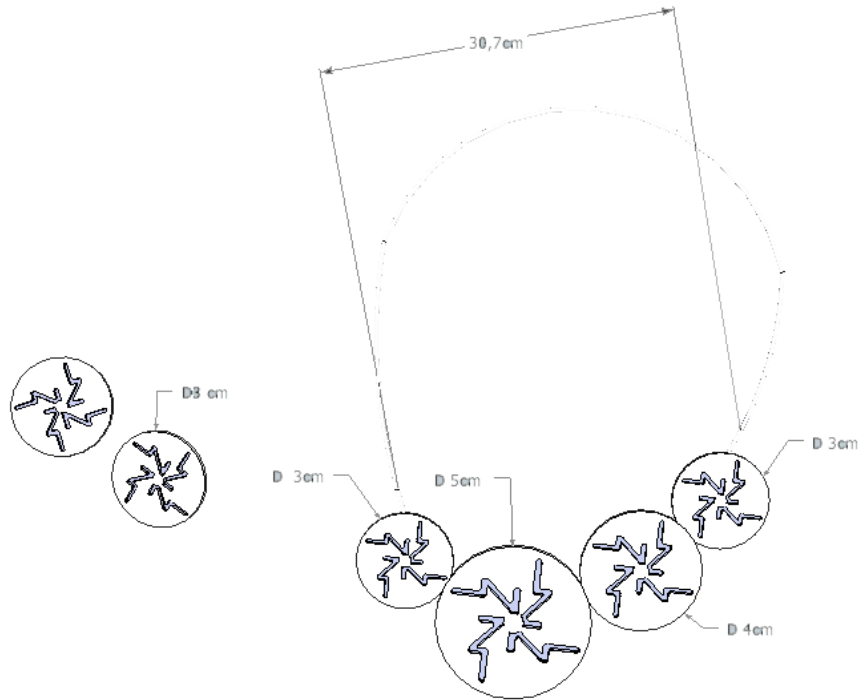

1	Collar	Bronce	50
2	Anillo	Bronce	30
3	Aretes	bronce	20
No.	Pieza	Material	Cant. o %
Tabla de Componentes			

Nombre de la Pieza: Línea de Joyería Embera M Referencia: Lab501 ESC. 1x2 Hoja No. N/p  
Oficio: Orfebre Técnica: Corte y Calado Materia Prima: Bronce Enchapado en Oro de 24 K

Especificaciones Técnicas: Juego de tres piezas Collar, Aretes y brazalete piezas hechas en bronce y enchapadas Oro de 24 K el modulo fue sustraído de una casa Embera de Mistrato.

Color: Dorado Capacidad de Producción / mes: 3 Dimensiones Generales (mm)  
Peso (gr.): 450 Precio Unitario: \$ 320000 Precio por mayor: \$ 280.000 Largo: 150 Ancho: 10 Alto: 50 Diámetro: 50

Artesano: Adriana Arias Teléfono: 3147531283  
Grupo o Taller: Adriana Arias Joyas Departamento: Risaralda Ciudad: Pereira  
Certificado Hecho a Mano Si No Localidad: Vereda: Resguardo:

Observaciones: Se encuentra en Proceso de Evaluación.

Responsable: Laboratorio Risaralda Dibujante: José D. Bohórquez  
Aprobado por: Laboratorio Risaralda Fecha: 30/09/2011 Referente: [X] Línea: [X] Muestra: [X]





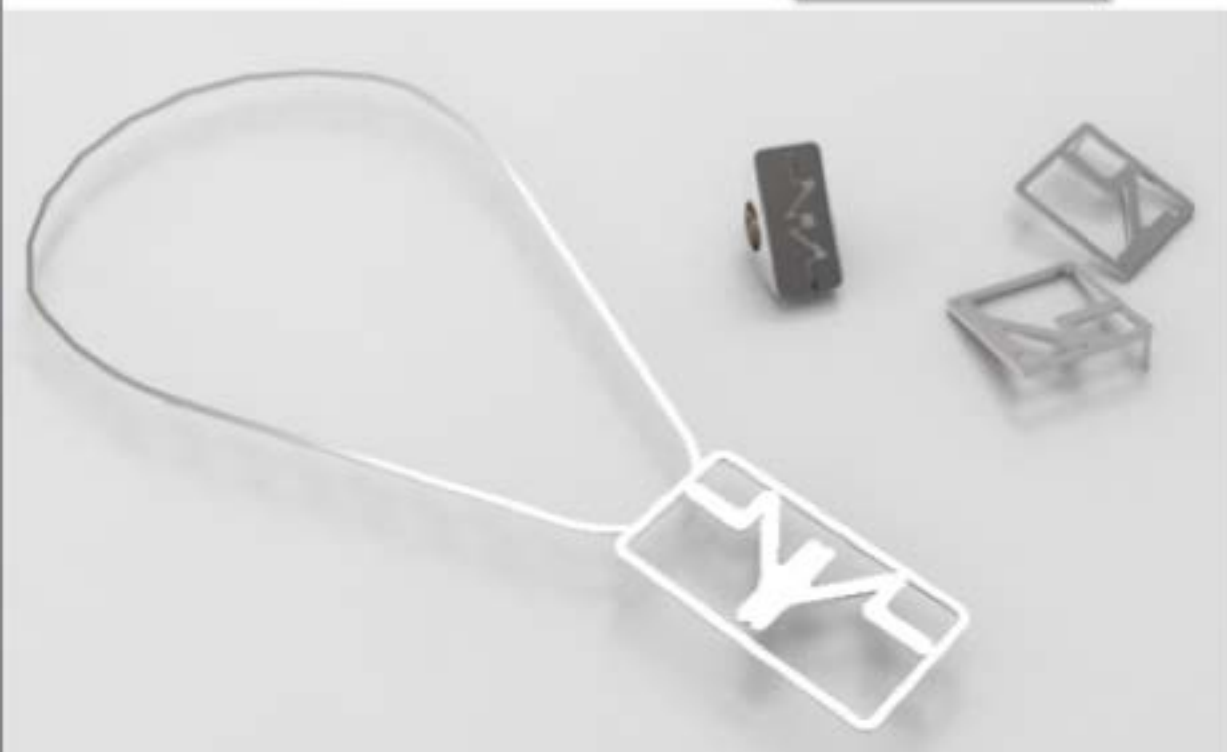

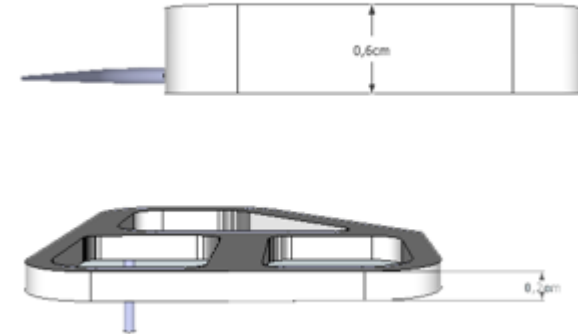
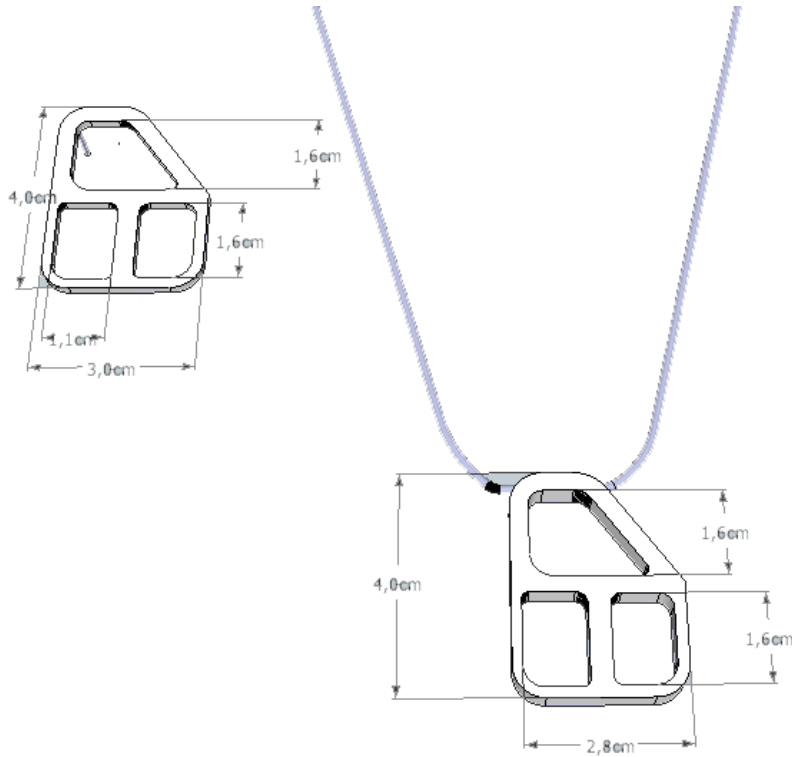

1	Dije	Bronce	30
2	Aretes	Bronce	30
3	Brazalete	Bronce	40
No.	Pieza	Material	Cant. o %
Tabla de Componentes			



Nombre de la Pieza: Línea de Joyería Embera G Referencia: Lab500 ESC. 1:2 Hoja No. N/p  
Oficio: Orfebrería Técnica: Soldado y calado Materia Prima: Bronce y enchape de oro 24 k

Especificaciones Técnicas:  
Hecho de tres piezas Collar, Aretes y brazalete piezas hechas en bronce y enchapadas  
Oro de 24 K el modulo fue sustraído de una casa Embera de Mistrato.

Color: Dorado	Capacidad de Producción / mes: 3	Dimensiones Generales (mm)				
Peso (gr.): 500	Precio Unitario: \$ 230.000	Precio por mayor: \$ 200000	Largo: 430	Ancho: 30	Alto: 40	Diámetro:
Artesano: Adriana Arias		Teléfono: 3147531283				
Grupo o Taller: Laboratorio Risaralda			Departamento: Risaralda		Ciudad: Pereira	
Certificado Hecho a Mano Si <input type="checkbox"/> No <input checked="" type="checkbox"/>			Localidad <input type="checkbox"/> Vereda <input checked="" type="checkbox"/> Resguardo <input type="checkbox"/>			

Observaciones:

Responsable: Laboratorio Risaralda Dibujante: José D. Bohórquez  
Aprobado por: Laboratorio Risaralda Fecha: 30/09/2011 Referente  Línea  Muestra





3cm

5cm

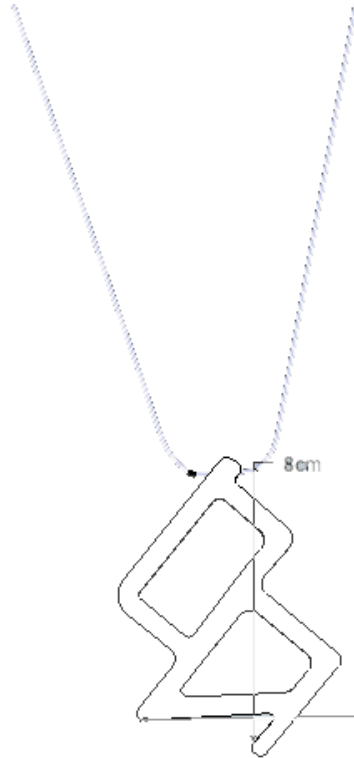

8cm

6cm

3cm

D 8cm

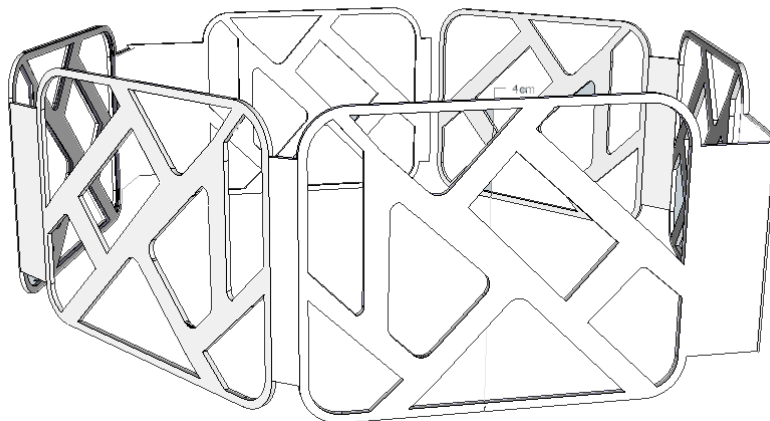
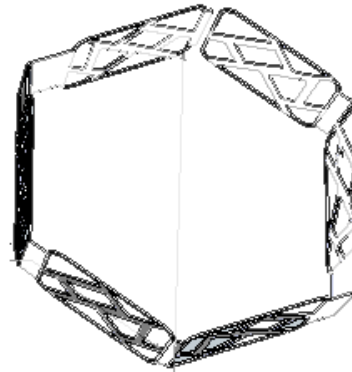

4cm

1	Collar	Bronce	30
2	Brazalete	Bronce	40
3	Aretes	Bronce	30
No.	Pieza	Material	Cant. o %
Tabla de Componentes			

Nombre de la Pieza: Línea de Joyería Embera B Referencia: Lab503 ESC. 1x2 Hoja No. N/p  
Oficio: Orfebre Técnica: Soldado y calado Materia Prima: Bronce con enchape de plata 950

**Especificaciones Técnicas:**

Línea de Joyería Collar, brazalete y aretes en bronce con enchape de plata 950 y un martillado a las piezas.

Color: Plata	Capacidad de Producción / mes: 3	Dimensiones Generales (mm)				
Peso (gr.): 350	Precio Unitario: \$ 250.000	Precio por mayor: \$ 210000	Largo: 430	Ancho: 60	Alto: 80	Diámetro: 80
Artesano: Luisa Fernanda Soto	Teléfono: 3192542892	Departamento: Risaralda	Ciudad: Pereira			
Grupo o Taller: Luisa Soto	Localidad: Vereda	Resguardo:				
Certificado Hecho a Mano Si No						

**Observaciones:**

Responsable: Laboratorio Risaralda Dibujante: José D. Bohórquez  
Aprobado por: Laboratorio Risaralda Fecha: 4/10/2014 Referente(s)  Línea  Muestra



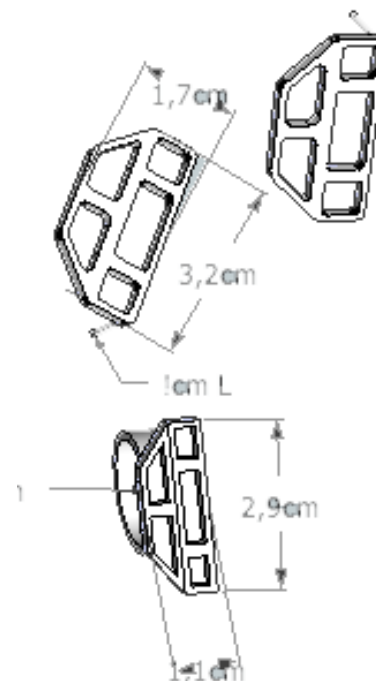
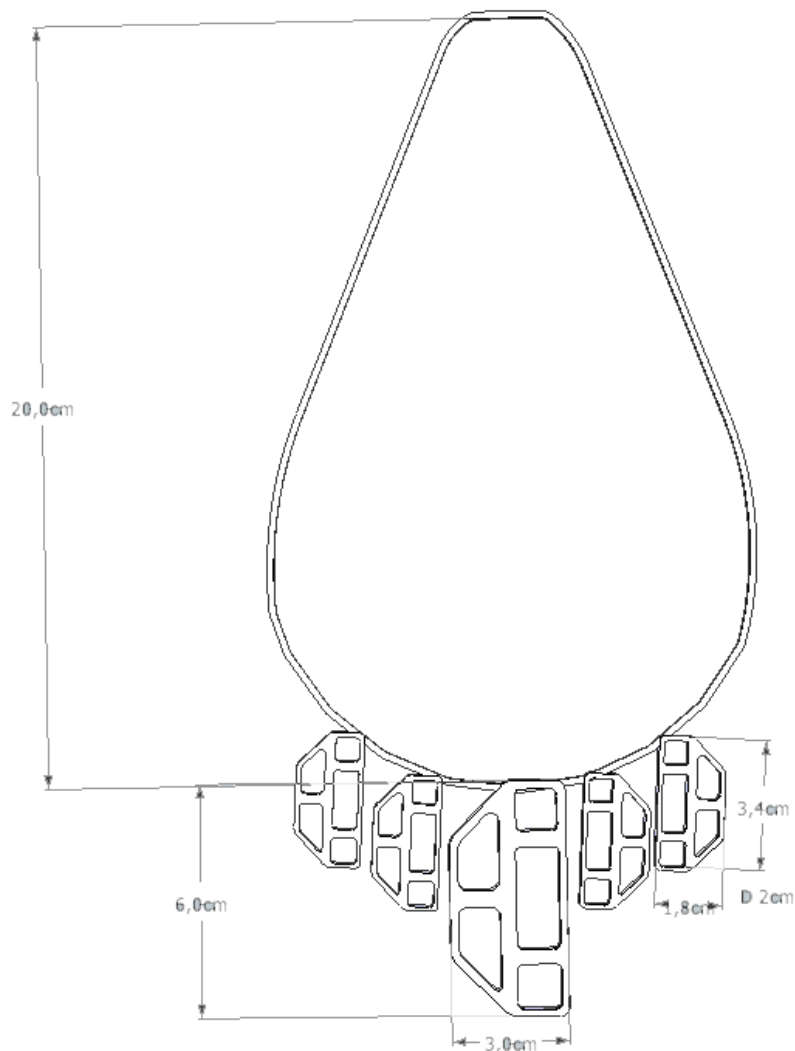

1	Collar	Bronce	40
2	Anillo	Bronce	30
3	Aretes	Bronce	30
No.	Pieza	Material	Cant. o %
Tabla de Componentes			

Nombre de la Pieza: Línea de Joyería Embera Referencia: Lab504 ESC: 1:2X Hoja No. N/p  
Oficio: Orfebre Técnica: Corte y Calado Materia Prima: Bronce enchape de oro 24 k

Especificaciones Técnicas: Juego de Joyería en bronce enchapado en oro de 24 k forma de modulo sustraído de casa Embera Mistrato, texturizado rayado combinado con partes sin texturizar para lograr un efecto de transición

Color: Dorado Capacidad de Producción / mes: 3 Dimensiones Generales (mm)  
Peso (gr.): 450 Precio Unitario: \$ 280.000 Precio por mayor: \$ 240.000 Largo: 220 Ancho: 150 Alto: 80 Diámetro:

Artesano: Luisa Fernanda Soto Teléfono: Departamento: Risaralda Ciudad: Pereira  
Grupo o Taller: Luisa Soto Localidad: Vereda Resguardo :  
Certificado Hecho a Mano Si No

Observaciones:

Responsable: Laboratorio Risaralda Dibujante: José Bohórquez  
Aprobado por: Laboratorio Risaralda Fecha: 30/09/2011 Referente: [X] Línea [X] Muestra [X]

