

Ministerio de Comercio, Industria y Turismo
artesanías de colombia s.a.

Proyecto fortalecimiento y desarrollo de la
actividad artesanal de la ciudad de Bogotá

[Compendio de fichas de desarrollo de
propuestas de productos de innovación
en el oficio de marroquinería]

Unión Temporal Artesanos para la Prosperidad
Roger Álvarez Berrío, Asesor

Bogotá D. C., 2014

Vista Superior

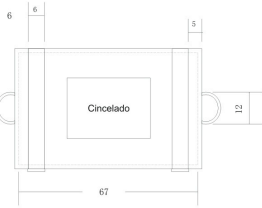

Vista Frontal*

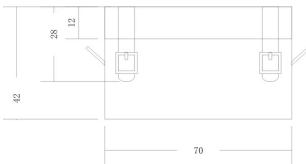

Vista Lateral derecha

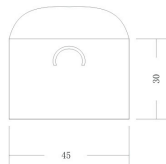

Plano Baúl

DESPIECE DEL CUERO

Frontal y Posterior
 Tolerancia 1cm a cada lado

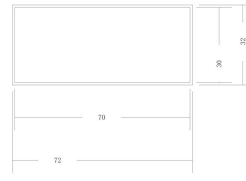

Superior tapa
 Tolerancia 1cm a cada lado

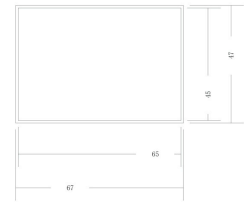

Lateral derecha e izquierda
 Tolerancia 1cm a cada lado

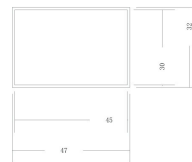

Lateral derecha e izquierda Tapa
 Tolerancia 1cm a cada lado

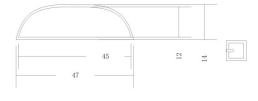

Correa



Plano despiece



No.	Pieza	Material	Cant	Porc%
1	Baúl	cuero	1.00	100.00
Tabla de Componentes				

Nombre de la pieza Baúl		Referencia: AHCH001		ESC. 1:40	
Oficio: Marroquinería		Técnica: Calado, repujado y cincelado		Materia Prima: cuero	
Especificaciones Técnicas: La estructura esta elaborada en madera, forrada en cuero de marrano, las correas en cuero napa y el cincelado en tala.					
Color: Beige y café		Capacidad de Producción / mes: <= a 25		Dimensiones Generales	
Peso (gr.): 950		Precio Unitario \$1870000		Precio por Mayor \$1800000	
Artesano:		Telefono:		Largo: 100	
Grupo o Taller:		Departamento:		Ancho: 50	
Certificado Hecho a mano: <input type="checkbox"/> Si <input checked="" type="checkbox"/> No		Centro Poblado:		Alto: 55	
Observaciones: La medida del plano están en cm. El artesano dice que NO da precio al por mayor. El estado del prototipo aún no ha sido escalado, por lo tanto se proyecta un 10% menos sobre precio de venta unitario.		Resguardo <input type="checkbox"/> Caserío <input type="checkbox"/> Localidad <input type="checkbox"/> Vereda <input type="checkbox"/> N/A <input type="checkbox"/> Corregimiento		Diametro:	
Responsable: UNION TEMPORAL ARTESANOS PARA LA PROSPERIDAD		Dibujante: Roger Alvarez		Municipio:	
Aprobado por: Comité de diseño		Fecha:		Referentes <input type="checkbox"/> Línea <input checked="" type="checkbox"/>	

Terminado

En Proceso

Muestra

Subgerencia de Desarrollo - Centro de Desarrollo Artesanal

Posa botellas de vino

Vista Superior

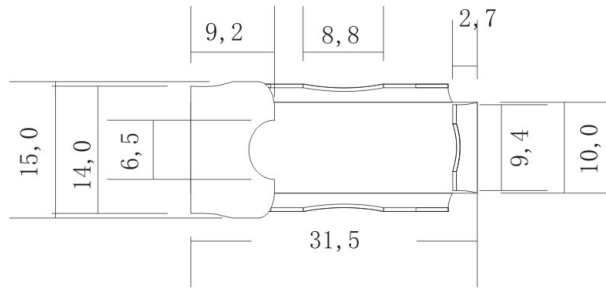

Vista Frontal

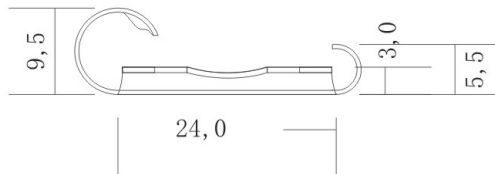

Vista Lateral derecha

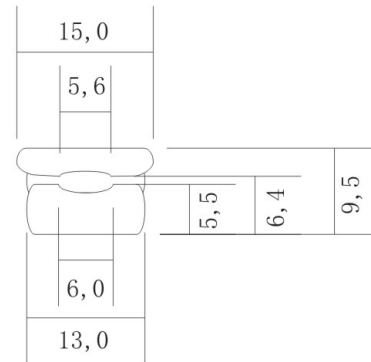

Escala 1:10

Posa botellas de vino Orquídea



No.	Pieza	Material	Cant	Porc%
1	Posa botellas de vino	Cuero tala		100,00
Tabla de Componentes				

Nombre de la pieza Posa botellas de vino Orquídea		Referencia: MMPU58		ESC.	
Oficio: Marroquinería	Técnica: Preforma	Materia Prima: Cuero. tala			
Especificaciones Técnicas: Producto elaborado en cuero tala en técnica de preforma, decoración en técnica de grabado con coclor					
Color: Durazno	Capacidad de Producción / mes: <= a 25		Dimensiones Generales		
Peso (gr.): 120	Precio Unitario	Precio por Mayor	Largo: 32	Ancho: 15	Alto: 10
Artesano: MENDEZ NORENO MARIA MERCEDES		Telefono:			
Grupo o Taller:		Departamento: Bogotá D.C.		Municipio: Bogotá D.C.	
Certificado Hecho a mano: <input type="checkbox"/> Si <input checked="" type="checkbox"/> No		Centro Poblado: <input type="checkbox"/> Resguardo Casero <input type="checkbox"/> Localidad Vereda <input type="checkbox"/> N/A Corregimiento			
Observaciones: Este producto es un prototipo, la artesana no ha definido el precio por encontrarse fuera del país para la fecha 11/25/2014.					Terminado <input checked="" type="checkbox"/> En Proceso <input type="checkbox"/>
Responsable: UNION TEMPORAL ARTESANOS PARA LA PROSPERIDAD		Dibujante:			
Aprobado por:		Fecha:			
			<input type="checkbox"/> Referentes <input checked="" type="checkbox"/> Línea		Muestra <input checked="" type="checkbox"/> <input type="checkbox"/>

Bandeja

Vista Superior

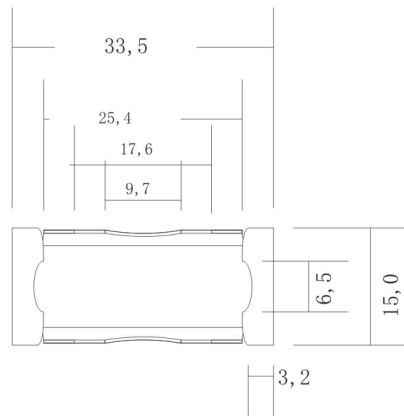

Vista Frontal

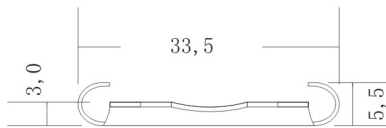

Vista Lateral derecha



Escala 1:10

Planos Bandeja Orquídea



No.	Pieza	Material	Cant	Porc%
1	Bandeja Orquídea	Cuero tala		100,00
Tabla de Componentes				

Nombre de la pieza Bandeja Orquídea		Referencia: MMPU57		ESC.	
Oficio: Marroquinería	Técnica: Preforma	Materia Prima: Cuero. tala			
Especificaciones Técnicas: Producto elaborado en cuero tala en técnica de preformado, decoración en técnica de grabado con coclor					
Color: Durazno	Capacidad de Producción / mes: <= a 25		Dimensiones Generales		
Peso (gr.): 140	Precio Unitario	Precio por Mayor	Largo: 34	Ancho: 15	Alto: 6
Artisano: MENDEZ NORENO MARIA MERCEDES		Telefono:			
Grupo o Taller:		Departamento: Bogotá D.C.		Municipio: Bogotá D.C.	
Certificado Hecho a mano: <input type="checkbox"/> Si <input checked="" type="checkbox"/> No		Centro Poblado: <input type="checkbox"/> Resguardo Caserío <input type="checkbox"/> Localidad Vereda <input type="checkbox"/> N/A Corregimiento			
Observaciones: Este producto es un prototipo, la artesana no ha definido el precio por encontrarse fuera del país para la fecha 11/25/2014.					Terminado <input checked="" type="checkbox"/> En Proceso <input type="checkbox"/>
Responsable: UNION TEMPORAL ARTESANOS PARA LA PROSPERIDAD		Dibujante:			
Aprobado por:		Fecha:		<input type="checkbox"/> Referentes <input checked="" type="checkbox"/> Línea <input type="checkbox"/> Muestra	

Panera

Vista Superior

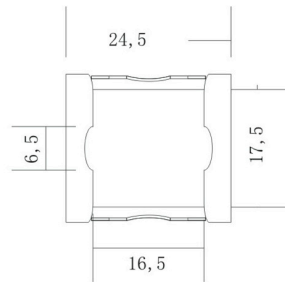

Vista Frontal

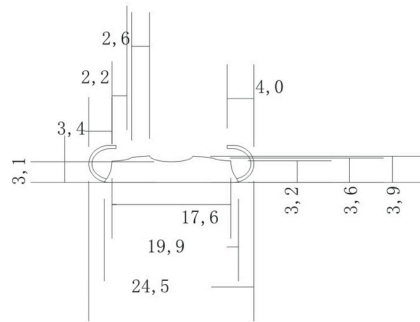

Vista Lateral derecha

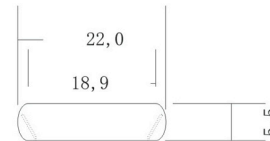

Escala 1:10

Planos técnicos panera orquídea



No.	Pieza	Material	Cant	Porc%
1	Panera	Cuero tala		100,00
Tabla de Componentes				

Nombre de la pieza Panera orquídea		Referencia: MMPU056		ESC.	
Oficio: Marroquinería	Tecnica: Preforma	Materia Prima: Cuero. tala			
Especificaciones Técnicas: Producto elaborado en cuero tala en técnica de preformado, decoración en técnica de grabado con coclor					
Color: Durazno	Capacidad de Producción / mes: <= a 25		Dimensiones Generales		
Peso (gr.): 150	Precio Unitario	Precio por Mayor	Largo: 25	Ancho: 22	Alto: 6
Artisano: MENDEZ NORENO MARIA MERCEDES		Telefono:			
Grupo o Taller:		Departamento: Bogotá D.C.		Municipio: Bogotá D.C.	
Certificado Hecho a mano: <input type="checkbox"/> Si <input checked="" type="checkbox"/> No		Centro Poblado: <input type="checkbox"/> Resguardo Caserio <input type="checkbox"/> Localidad Vereda <input type="checkbox"/> N/A Corregimiento			
Observaciones: Este producto es un prototipo, la artesana no ha definido el precio por encontrarse fuera del país para la fecha 11/25/2014.					Terminado <input checked="" type="checkbox"/> En Proceso <input type="checkbox"/>
Responsable: UNION TEMPORAL ARTESANOS PARA LA PROSPERIDAD		Dibujante:			
Aprobado por:		Fecha:		<input type="checkbox"/> Referentes <input checked="" type="checkbox"/> Línea Muestra <input checked="" type="checkbox"/> <input type="checkbox"/>	

Bolso Grande

Vista Superior

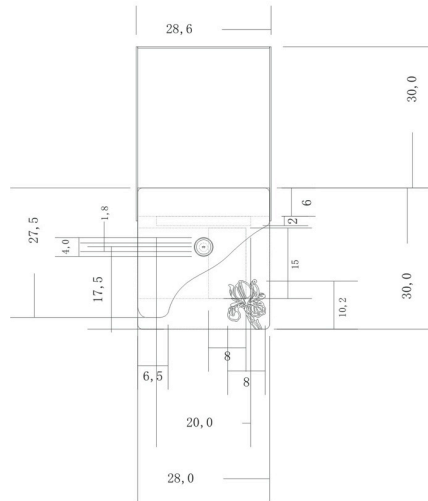

Vista Frontal

Vista Lateral derecha

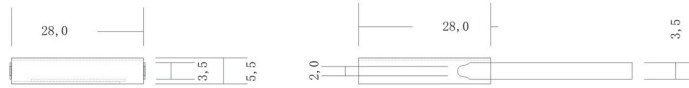

Escala 1:10

Plano bolso grande



1	Bolso orquídea grande			100.00
Tabla de Componentes				
No.	Pieza	Material	Cant	Porc%

Nombre de la pieza Bolso orquídea grande		Referencia: CAC1162		ESC. 1:10	
Oficio: Marroquinería		Tecnica: N/A		Materia Prima: Cuero.	
Especificaciones Técnicas:					
Color: Café		Capacidad de Producción / mes: 26-50		Dimensiones Generales	
Peso (gr.): 200		Precio Unitario		Precio por Mayor	
Artesano:		Telefono:		Largo: 28	Ancho: 6
Grupo o Taller:		Departamento:		Alto: 30	Diametro:
Certificado Hecho a mano: <input type="checkbox"/> Si <input checked="" type="checkbox"/> No		Centro Poblado:		<input type="checkbox"/> Resguardo Casero	<input type="checkbox"/> Localidad Vereda
Observaciones:				<input type="checkbox"/> N/A Correcimiento	
Responsable: UNION TEMPORAL ARTESANOS PARA LA PROSPERIDAD		Dibujante: Roger Alvarez		Terminado <input checked="" type="checkbox"/> En Proceso <input type="checkbox"/>	
Aprobado por:		Fecha:			

Bolso Pequeño

Vista Superior

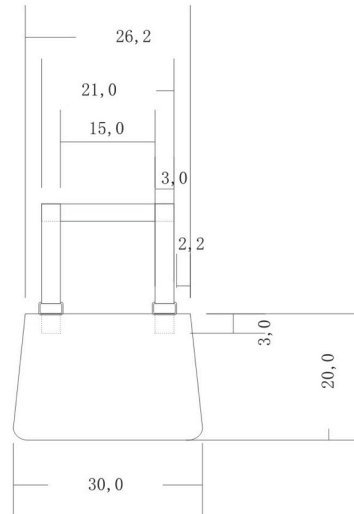

Vista Frontal



Vista Lateral derecha

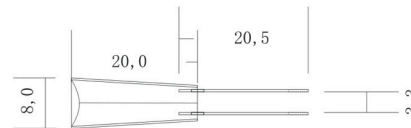

Escala 1:10

Plano Bolso trapecio pequeño



No.	Pieza	Material	Cant	Porc%
1	Bolso trapecio pequeño	Cuero		100,00
Tabla de Componentes				

Nombre de la pieza Bolso Trapecio pequeño		Referencia: METU161		ESC. 1:10	
Oficio: Marroquinería	Tecnica: N/A	Materia Prima: Cuero			
Especificaciones Técnicas:					
Color: Verde menta	Capacidad de Producción / mes: <= a 25		Dimensiones Generales		
Peso (gr.):	Precio Unitario	Precio por Mayor	Largo: 30	Ancho: 8	Alto: 20
Artesano:	Telefono:		Diametro:		
Grupo o Taller:	Departamento:		Municipio:		
Certificado Hecho a mano: <input type="checkbox"/> Si <input checked="" type="checkbox"/> No	Centro Poblado:		<input type="checkbox"/> Resguardo Caserio	<input type="checkbox"/> Localidad Vereda	<input type="checkbox"/> N/A Corregimiento
Observaciones: La artesana no terminó el prototipo por tanto no tiene el peso ni el precio de venta					Terminado <input type="checkbox"/> En Proceso <input checked="" type="checkbox"/>
Responsable: UNION TEMPORAL ARTESANOS PARA LA PROSPERIDAD		Dibujante: Roger Alvarez Berrio			
Aprobado por:		Fecha:	<input type="checkbox"/> Referentes <input type="checkbox"/> Línea		Muestra <input type="checkbox"/> <input checked="" type="checkbox"/>

Bolso Grande

Vista Superior

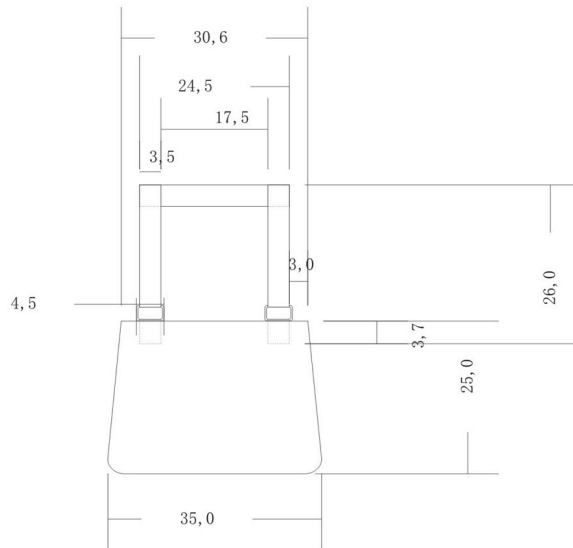

Vista Frontal

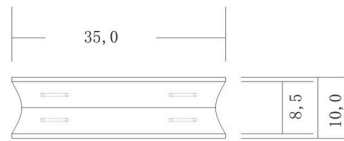

Vista Lateral derecha

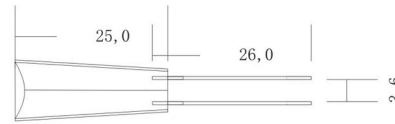

Escala 1:10

Plano Bolso trapecio grande



No.	Pieza	Material	Cant	Porc%
1	Bolso Trapecio grande	Cuero		100.00
Tabla de Componentes				

Nombre de la pieza Bolso Trapecio Grande		Referencia: METU160		ESC. 1:10	
Oficio: Marroquinería	Tecnica: N/A	Materia Prima: Cuero			
Especificaciones Técnicas:					
Color: Verde menta	Capacidad de Producción / mes: <= a 25		Dimensiones Generales		
Peso (gr.):	Precio Unitario	Precio por Mayor	Largo: 35	Ancho: 10	Alto: 25
Artesano:	Telefono:				
Grupo o Taller:	Departamento:		Municipio:		
Certificado Hecho a mano: <input type="checkbox"/> Si <input checked="" type="checkbox"/> No	Centro Poblado:		<input type="checkbox"/> Resguardo Casero	<input type="checkbox"/> Localidad Vereda	<input type="checkbox"/> N/A Corregimiento
Observaciones: La artesana no terminó el prototipo por tanto no tiene el peso ni el precio de venta					Terminado <input type="checkbox"/> En Proceso <input checked="" type="checkbox"/>
Responsable: UNION TEMPORAL ARTESANOS PARA LA PROSPERIDAD		Dibujante: Roger Álvarez Berrio			
Aprobado por:		Fecha:	<input type="checkbox"/> Referentes <input type="checkbox"/> Línea		
					Muestra <input type="checkbox"/> <input checked="" type="checkbox"/>

Bolso Pequeño

Vista Superior

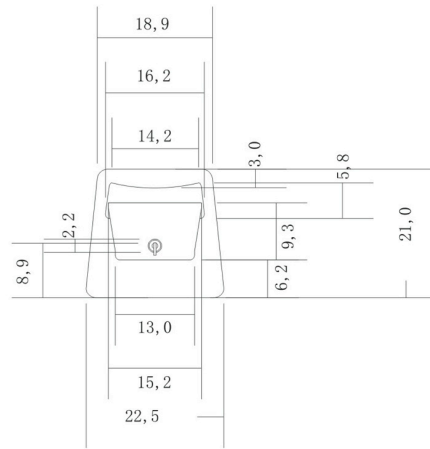

Vista Frontal



Vista Lateral derecha

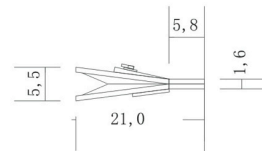

Escala 1:10

Plano Bolso abuelita pequeño



No.	Pieza	Material	Cant	Porc%
Tabla de Componentes				

Nombre de la pieza Bolso Abuelita pequeño		Referencia: JASU159		ESC. 1:10	
Oficio: Marroquinería		Tecnica: Pincelada, macrame, croche		Materia Prima: Cuero	
Especificaciones Técnicas:					
Color: Azul rey		Capacidad de Producción / mes: <= a 25		Dimensiones Generales	
Peso (gr.):		Precio Unitario		Precio por Mayor	
Artesano:		Telefono:		Largo: 23	Ancho: 6
Grupo o Taller:		Departamento:		Alto: 21	Diametro:
Grupo o Taller:		Departamento:		Municipio:	
Certificado Hecho a mano: <input type="checkbox"/> Si <input checked="" type="checkbox"/> No		Centro Poblado: <input type="checkbox"/> Resguardo <input type="checkbox"/> Caserío <input type="checkbox"/> Localidad <input type="checkbox"/> Vereda <input type="checkbox"/> N/A <input type="checkbox"/> Corregimiento			
Observaciones: Utiliza el taller de Germán Amaya. Este producto fue aprobado por el comité de artesanías de Colombia pero la artesana nunca termino el prototipo por eso no tiene el peso ni el precio de venta.					Terminado <input checked="" type="checkbox"/> En Proceso <input type="checkbox"/>
Responsable: UNION TEMPORAL ARTESANOS PARA LA PROSPERIDAD			Dibujante: Roger Alvarez		
Aprobado por:			Fecha:		<input type="checkbox"/> Referentes <input type="checkbox"/> Línea <input type="checkbox"/> Muestra <input checked="" type="checkbox"/> <input type="checkbox"/>

Bolso Tipo sobre

Vista Superior

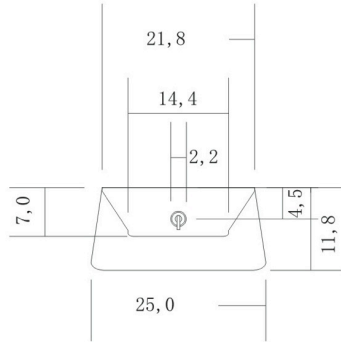

Vista Frontal

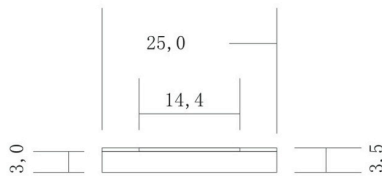

Vista Lateral derecha



Escala 1:10

Plano Bolso abuelita sobre



No.	Pieza	Material	Cant	Porc%
1	Bolso abuelita sobre	Cuero		100.00
Tabla de Componentes				

Nombre de la pieza Bolso Abuelita sobre		Referencia: JASU158		ESC. 1:10	
Oficio: Marroquinería		Tecnica: Pincelada, macrame, croche		Materia Prima: Cuero	
Especificaciones Técnicas:					
Color: Azul rey		Capacidad de Producción / mes: <= a 25		Dimensiones Generales	
Peso (gr.):		Precio Unitario		Precio por Mayor	
Artesano:		Telefono:		Largo: 25	Ancho: 4
Grupo o Taller:		Departamento:		Alto: 12	Diametro:
Certificado Hecho a mano: <input type="checkbox"/> Si <input checked="" type="checkbox"/> No		Centro Poblado:		<input type="checkbox"/> Resguardo Caserío <input type="checkbox"/> Localidad Vereda <input type="checkbox"/> N/A Correcimiento	
Observaciones: Utiliza el taller de Germán Amaya. Este producto fue aprobado por el comité de artesanías de Colombia pero la artesana nunca termino el prototipo por eso no tiene el peso ni el precio de venta.				Terminado <input checked="" type="checkbox"/> En Proceso <input type="checkbox"/>	
Responsable: UNION TEMPORAL ARTESANOS PARA LA PROSPERIDAD			Dibujante: Roger Alvarez		
Aprobado por:			Fecha:		<input type="checkbox"/> Referentes <input type="checkbox"/> Línea <input checked="" type="checkbox"/> Muestra <input type="checkbox"/>

Bolso Pequeño

Vista Superior

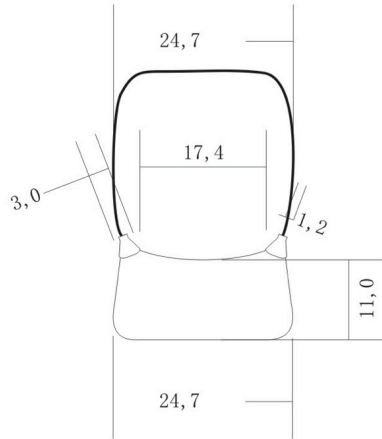

Vista Frontal



Vista Lateral derecha

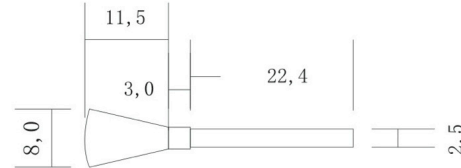

Escala 1:10

Plano bolso abuelita grande



No.	Pieza	Material	Cant	Porc%
1	Bolso abuelita grande	Cuero		100.00
Tabla de Componentes				

Nombre de la pieza Bolso Abuelita grande		Referencia: JASU157		ESC. 1:10	
Oficio: Marroquinería		Tecnica: Pincelada, macrame, croche		Materia Prima: Cuero	
Especificaciones Técnicas:					
Color: Azul rey		Capacidad de Producción / mes: <= a 25		Dimensiones Generales	
Peso (gr.):		Precio Unitario		Precio por Mayor	
Artesano:		Telefono:		Largo: 25	Ancho: 10
Grupo o Taller:		Departamento:		Alto: 20	Diametro:
Certificado Hecho a mano: <input type="checkbox"/> Si <input checked="" type="checkbox"/> No		Centro Poblado:		<input type="checkbox"/> Resguardo Caserío <input type="checkbox"/> Localidad Vereda <input type="checkbox"/> N/A Correcimiento	
Observaciones: Utiliza el taller de Germán Amaya. Este producto fue aprobado por el comité de artesanías de Colombia pero la artesana nunca termino el prototipo por eso no tiene el peso ni el precio de venta.				Terminado <input type="checkbox"/> En Proceso <input checked="" type="checkbox"/>	
Responsable: UNION TEMPORAL ARTESANOS PARA LA PROSPERIDAD			Dibujante: Roger Alvarez		
Aprobado por:			Fecha:		<input type="checkbox"/> Referentes <input type="checkbox"/> Línea <input type="checkbox"/> Muestra <input type="checkbox"/>

Cosmetiquera

Vista Superior

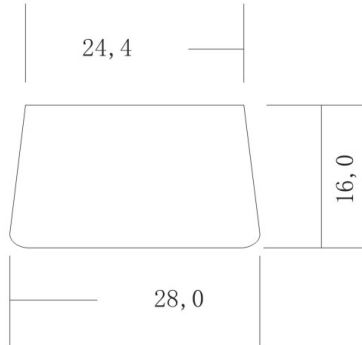

Vista Frontal

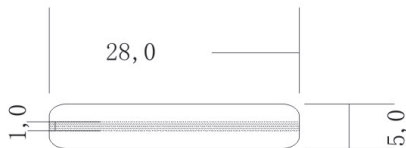

Vista Lateral derecha

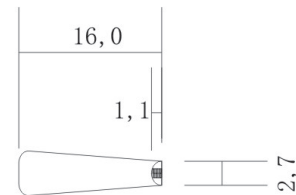

Escala 1:10

Plano cosmetiquera ruedas de colores

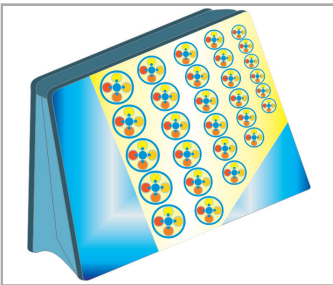

No.	Pieza	Material	Cant	Porc%
1	Cosmetiquera ruedas de	Cuero		100,00
Tabla de Componentes				

Nombre de la pieza Cosmetiquera ruedas de colores		Referencia: AAEN156		ESC. 1:10	
Oficio: Marroquinería		Técnica: Pintura		Materia Prima: Cuero	
Especificaciones Técnicas:					
Color: Azul rey		Capacidad de Producción / mes: 51-100		Dimensiones Generales	
Peso (gr.):		Precio Unitario		Precio por Mayor	
Artesano: FERNANDEZ VERA ANA TULIA		Telefono:		Largo: 28	Ancho: 5
Grupo o Taller:		Departamento: Bogotá D.C.		Alto: 16	Diametro:
Certificado Hecho a mano: <input type="checkbox"/> Si <input checked="" type="checkbox"/> No		Centro Poblado:		<input type="checkbox"/> Resguardo Caserío <input type="checkbox"/> Localidad Vereda <input type="checkbox"/> N/A Corregimiento	
Observaciones: La artesana no terminó el prototipo por eso no tiene el peso ni el precio de venta.					Terminado <input type="checkbox"/> En Proceso <input checked="" type="checkbox"/>
Responsable: UNION TEMPORAL ARTESANOS PARA LA PROSPERIDAD			Dibujante: Roger Alvarez		
Aprobado por: Comité de diseño.			Fecha:		<input type="checkbox"/> Referentes <input type="checkbox"/> Línea <input type="checkbox"/> Muestra <input type="checkbox"/>

Cosmetiquera

Vista Superior

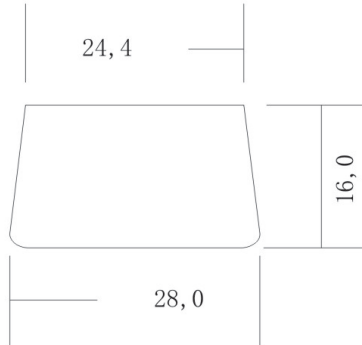

Vista Frontal



Vista Lateral derecha

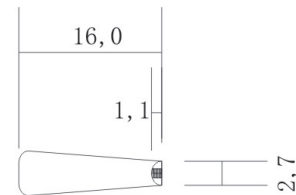

Escala 1:10

Plano cosmetiquera ruedas de colores

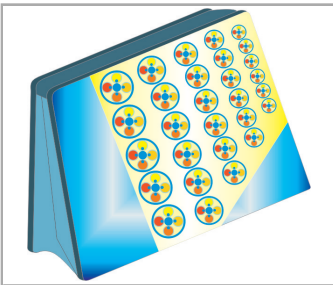

No.	Pieza	Material	Cant	Porc%
1	Cosmetiquera ruedas de	Cuero		100,00
Tabla de Componentes				

Nombre de la pieza Cosmetiquera ruedas de colores		Referencia: AAEN156		ESC. 1:10	
Oficio: Marroquinería		Técnica: Pintura		Materia Prima: Cuero	
Especificaciones Técnicas:					
Color: Azul rey		Capacidad de Producción / mes: 51-100		Dimensiones Generales	
Peso (gr.):		Precio Unitario		Precio por Mayor	
Artesano: FERNANDEZ VERA ANA TULIA		Telefono:		Largo: 28	Ancho: 5
Grupo o Taller:		Departamento: Bogotá D.C.		Alto: 16	Diametro:
Certificado Hecho a mano: <input type="checkbox"/> Si <input checked="" type="checkbox"/> No		Centro Poblado:		<input type="checkbox"/> Resguardo Caserio <input type="checkbox"/> Localidad Vereda <input type="checkbox"/> N/A Corregimiento	
Observaciones: La artesana no terminó el prototipo por eso no tiene el peso ni el precio de venta.					Terminado <input type="checkbox"/> En Proceso <input checked="" type="checkbox"/>
Responsable: UNION TEMPORAL ARTESANOS PARA LA PROSPERIDAD			Dibujante: Roger Alvarez		
Aprobado por: Comité de diseño.			Fecha:		<input type="checkbox"/> Referentes <input type="checkbox"/> Línea <input type="checkbox"/> Muestra <input type="checkbox"/>

Bolso Grande

Vista Superior

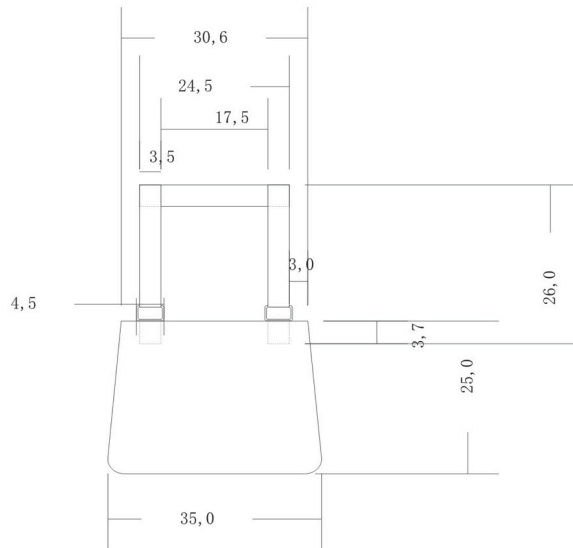

Vista Frontal



Vista Lateral derecha

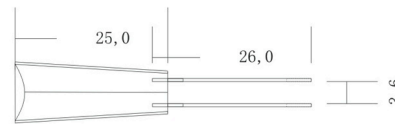

Escala 1:10

Plano bolso ruedas de colores grande



No.	Pieza	Material	Cant	Porc%
1	Bolso ruedas de colores	Cuero		100,00
Tabla de Componentes				

Nombre de la pieza Bolso ruedas de colores Grande		Referencia: AAEN154		ESC. 1:10	
Oficio: Marroquinería		Técnica: Pintura		Materia Prima: Cuero	
Especificaciones Técnicas:					
Color: Azul rey		Capacidad de Producción / mes: 51-100		Dimensiones Generales	
Peso (gr.):		Precio Unitario		Precio por Mayor	
Artésano: FERNANDEZ VERA ANA TULIA		Telefono:		Largo: 35	Ancho: 10
Grupo o Taller:		Departamento: Bogotá D.C.		Alto: 25	Diametro:
Certificado Hecho a mano: <input type="checkbox"/> Si <input checked="" type="checkbox"/> No		Centro Poblado:		<input type="checkbox"/> Resguardo Casero <input type="checkbox"/> Localidad Vereda <input type="checkbox"/> N/A Corregimiento	
Observaciones: La artesana no terminó el prototipo por eso no tiene el peso ni el precio de venta.					Terminado <input type="checkbox"/> En Proceso <input checked="" type="checkbox"/>
Responsable: UNION TEMPORAL ARTESANOS PARA LA PROSPERIDAD			Dibujante: Roger Alvarez		
Aprobado por: Comité de diseño.			Fecha:		<input type="checkbox"/> Referentes <input type="checkbox"/> Línea <input type="checkbox"/> Muestra <input type="checkbox"/> <input checked="" type="checkbox"/>

Bolso Grande

Vista Superior

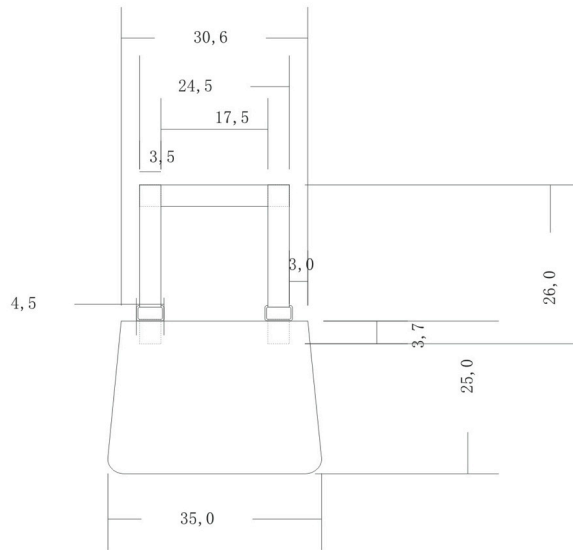

Vista Frontal

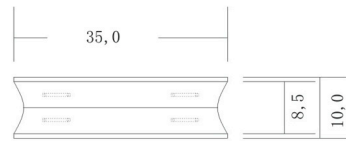

Vista Lateral derecha

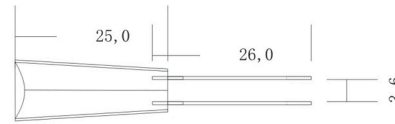

Escala 1:10

Plano bolsos



No.	Pieza	Material	Cant	Porc%
1	Bolso 3	Cuero		100.00
Tabla de Componentes				

Nombre de la pieza Bolso 3		Referencia: AAEN153		ESC. 1:10	
Oficio: Marroquinería		Tecnica: Pintura		Materia Prima: Cuero	
Especificaciones Técnicas:					
Color: Azul rey		Capacidad de Producción / mes: 51-100		Dimensiones Generales	
Peso (gr.):		Precio Unitario		Precio por Mayor	
Artésano: FERNANDEZ VERA ANA TULIA		Telefono:		Largo: 35	Ancho: 10
Grupo o Taller:		Departamento: Bogotá D.C.		Alto: 25	Diametro:
Certificado Hecho a mano: <input type="checkbox"/> Si <input checked="" type="checkbox"/> No		Centro Poblado:		<input type="checkbox"/> Resguardo Casero <input type="checkbox"/> Localidad Vereda <input type="checkbox"/> N/A Corregimiento	
Observaciones: La artesana no terminó el prototipo por eso no tiene el peso ni el precio de venta.					Terminado <input type="checkbox"/> En Proceso <input checked="" type="checkbox"/>
Responsable: UNION TEMPORAL ARTESANOS PARA LA PROSPERIDAD			Dibujante: Roger Alvarez		
Aprobado por:			Fecha:		<input type="checkbox"/> Referentes <input type="checkbox"/> Línea <input type="checkbox"/> Muestra <input type="checkbox"/> <input checked="" type="checkbox"/>

Bolso Grande

Vista Superior

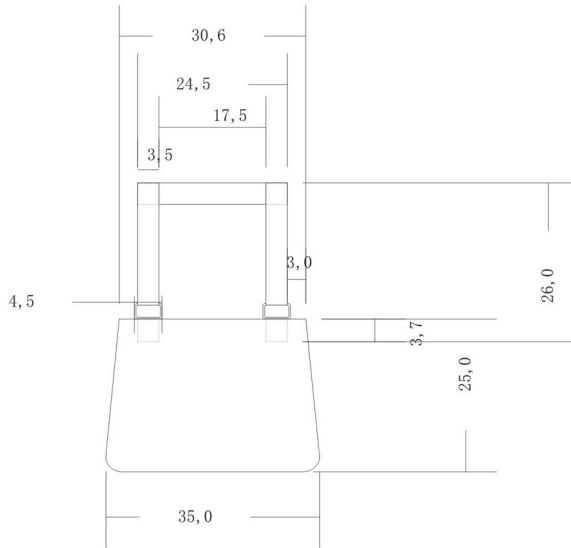

Vista Frontal



Vista Lateral derecha

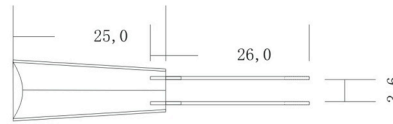

Escala 1:10

Plano bolsos



No.	Pieza	Material	Cant	Porc%
1	Bolso 2	Cuero		100.00
Tabla de Componentes				

Nombre de la pieza Bolso 2		Referencia: AAEN152		ESC. 1:10	
Oficio: Marroquinería		Tecnica: Pintura		Materia Prima: Cuero	
Especificaciones Técnicas:					
Color: Azul rey		Capacidad de Producción / mes: 51-100		Dimensiones Generales	
Peso (gr.):		Precio Unitario		Precio por Mayor	
Artesano: FERNANDEZ VERA ANA TULIA		Telefono:		Largo: 35	Ancho: 10
Grupo o Taller:		Departamento: Bogotá D.C.		Alto: 25	Diametro:
Certificado Hecho a mano: <input type="checkbox"/> Si <input checked="" type="checkbox"/> No		Centro Poblado:		Municipio: Bogotá D.C.	
		<input type="checkbox"/> Resguardo Casero		<input type="checkbox"/> Localidad Vereda	
				<input type="checkbox"/> N/A Corregimiento	
Observaciones: La artesana no terminó el prototipo por eso no tiene el peso ni el precio de venta.					
Responsable: UNION TEMPORAL ARTESANOS PARA LA PROSPERIDAD			Dibujante: Roger Alvarez		
Aprobado por: Comité de diseño			Fecha:		
			<input type="checkbox"/> Referentes <input type="checkbox"/> Línea		
			Muestra <input type="checkbox"/> <input checked="" type="checkbox"/>		
			Terminado <input type="checkbox"/> En Proceso <input checked="" type="checkbox"/>		

Bolso Grande

Vista Superior

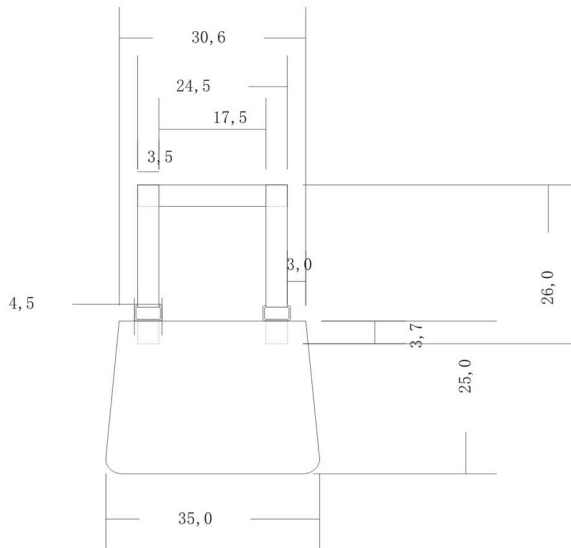

Vista Frontal

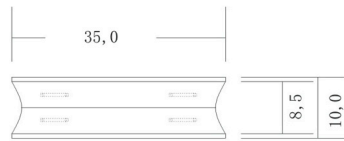

Vista Lateral derecha

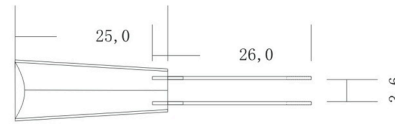

Escala 1:10

Plano bolsos

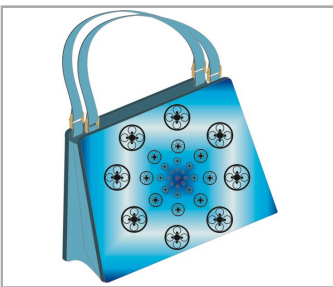

No.	Pieza	Material	Cant	Porc%
1	Bolso 1	Cuero		100.00
Tabla de Componentes				

Nombre de la pieza Bolso 1		Referencia: AAEN151		ESC. 1:10	
Oficio: Marroquinería		Tecnica: Pintura		Materia Prima: Cuero	
Especificaciones Técnicas:					
Color: Azul rey		Capacidad de Producción / mes: 51-100		Dimensiones Generales	
Peso (gr.):		Precio Unitario		Precio por Mayor	
Artesano: FERNANDEZ VERA ANA TULIA		Telefono:		Largo: 35	Ancho: 10
Grupo o Taller:		Departamento: Bogotá D.C.		Alto: 25	Diametro:
Certificado Hecho a mano: <input type="checkbox"/> Si <input checked="" type="checkbox"/> No		Centro Poblado:		<input type="checkbox"/> Resguardo Casero <input type="checkbox"/> Localidad Vereda <input type="checkbox"/> N/A Corregimiento	
Observaciones: La artesana no terminó el prototipo por eso no tiene el peso ni el precio de venta.					Terminado <input type="checkbox"/> En Proceso <input checked="" type="checkbox"/>
Responsable: UNION TEMPORAL ARTESANOS PARA LA PROSPERIDAD			Dibujante: Roger Alvarez		
Aprobado por:			Fecha:		<input type="checkbox"/> Referentes <input type="checkbox"/> Línea <input type="checkbox"/> Muestra <input type="checkbox"/> <input checked="" type="checkbox"/>

Bolso Pequeño

Vista Superior

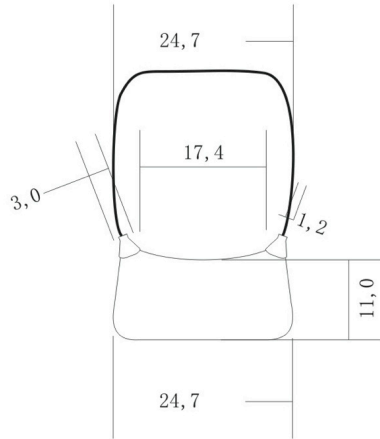

Vista Frontal



Vista Lateral derecha

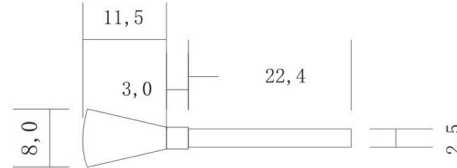

Escala 1:10

Plano bolso grande

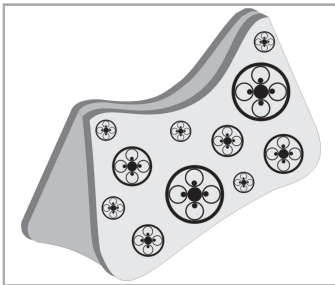

No.	Pieza	Material	Cant	Porc%
1	Bolso pequeño	Cuero	1.00	100.00
Tabla de Componentes				

Nombre de la pieza Bolso pequeño		Referencia: ACSU220		ESC. 1:10	
Oficio: Marroquinería		Tecnica: Pincelada, macrame, croche		Materia Prima: Cuero	
Especificaciones Técnicas:					
Color: Gris		Capacidad de Producción / mes: <= a 25		Dimensiones Generales	
Peso (gr.):		Precio Unitario		Precio por Mayor	
Artesano:		Telefono:		Largo: 25	Ancho: 8
Grupo o Taller:		Departamento:		Alto: 11	Diametro:
Certificado Hecho a mano: <input type="checkbox"/> Si <input checked="" type="checkbox"/> No		Centro Poblado:		<input type="checkbox"/> Resguardo Caserío <input type="checkbox"/> Localidad Vereda <input type="checkbox"/> N/A Correcimiento	
Observaciones: Utiliza el taller de Germán Amaya. Este producto fue aprobado por el comité de artesanías de Colombia pero la artesana nunca termino el prototipo por eso no tiene el peso ni el precio de venta.				Terminado <input type="checkbox"/> En Proceso <input checked="" type="checkbox"/>	
Responsable: UNION TEMPORAL ARTESANOS PARA LA PROSPERIDAD			Dibujante: Roger Alvarez		
Aprobado por:			Fecha:		<input type="checkbox"/> Referentes <input type="checkbox"/> Línea <input type="checkbox"/> Muestra <input type="checkbox"/>

Cosmetiquera

Vista Superior

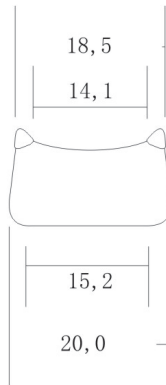

Vista Frontal

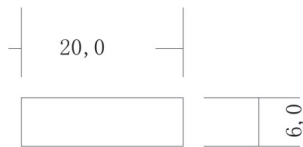

Vista Lateral derecha

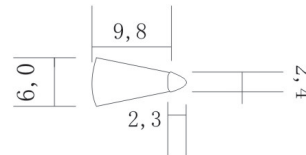

Plano

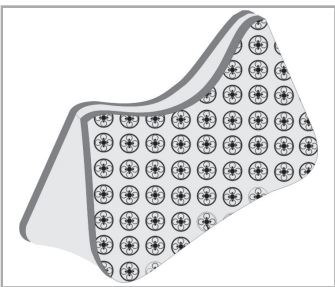

No.	Pieza	Material	Cant	Porc%
1	Cosmetiquera	cuero	1.00	100.00
Tabla de Componentes				

Nombre de la pieza Cosmetiquera		Referencia: ACSU219		ESC. 1:10	
Oficio: Marroquinería	Técnica: Macramé	Materia Prima: cuero			
Especificaciones Técnicas:					
Color: Gris	Capacidad de Producción / mes:		Dimensiones Generales		
Peso (gr.):	Precio Unitario	Precio por Mayor	Largo: 20	Ancho: 6	Alto: 15
Artesano:	Telefono:		Diametro:		
Grupo o Taller:	Departamento:		Municipio:		
Certificado Hecho a mano: <input type="checkbox"/> Si <input checked="" type="checkbox"/> No	Centro Poblado:		<input type="checkbox"/> Resguardo Caserío	<input type="checkbox"/> Localidad Vereda	<input type="checkbox"/> N/A Corregimiento
Observaciones: Trabaja en el taller de German Amaya. La artesana nunca termino el prototipo por eso no tiene el peso ni el precio de venta.					Terminado <input type="checkbox"/> En Proceso <input checked="" type="checkbox"/>
Responsable:		Dibujante: Roger Alvarez			
Aprobado por:		Fecha:	<input type="checkbox"/> Referentes <input type="checkbox"/> Línea		
					Muestra <input type="checkbox"/> <input checked="" type="checkbox"/>

Bolso Grande

Vista Superior

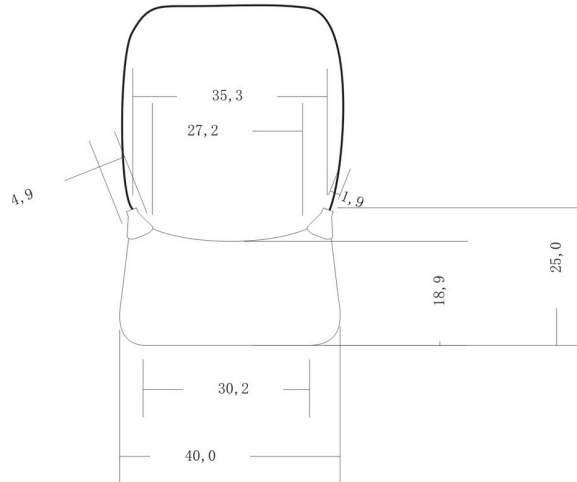

Vista Frontal

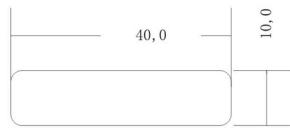

Vista Lateral derecha

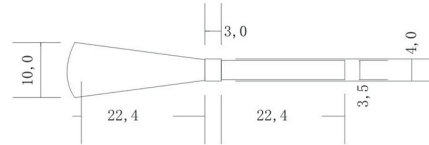

Escala 1:10

Plano bolso grande



No.	Pieza	Material	Cant	Porc%
1	Bolso grande	cuero		100,00
Tabla de Componentes				

Nombre de la pieza Bolso grande		Referencia: ACSU150		ESC. 1:10	
Oficio: Marroquinería		Tecnica: Pincelada, macrame, croche		Materia Prima: Cuero	
Especificaciones Técnicas:					
Color: Gris		Capacidad de Producción / mes: <= a 25		Dimensiones Generales	
Peso (gr.):		Precio Unitario		Precio por Mayor	
Artesano:		Telefono:		Largo: 40	Ancho: 10
Grupo o Taller:		Departamento:		Alto: 25	Diametro:
Certificado Hecho a mano: <input type="checkbox"/> Si <input checked="" type="checkbox"/> No		Centro Poblado:		<input type="checkbox"/> Resguardo Casero	<input type="checkbox"/> Localidad Vereda
Observaciones: Utiliza el taller de Germán Amaya. Este producto fue aprobado por el comité de artesanías de Colombia pero la artesana nunca termino el prototipo por eso no tiene el peso ni el precio de venta.		Municipio:		<input type="checkbox"/> N/A Correcimiento	
Responsable: UNION TEMPORAL ARTESANOS PARA LA PROSPERIDAD			Dibujante: Roger Alvarez		
Aprobado por: Comité de diseño.			Fecha:		
			<input type="checkbox"/> Referentes <input type="checkbox"/> Línea <input type="checkbox"/> Muestra <input type="checkbox"/> Terminado <input checked="" type="checkbox"/> En Proceso		

Jarrones

Vista Superior

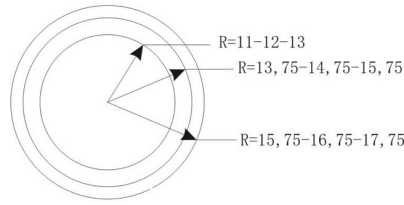

Vista Frontal

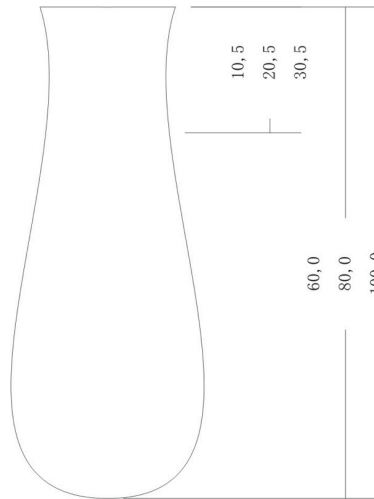

Jarrón



No.	Pieza	Material	Cant	Porc%
1	Jarrón pequeño	Madera		100.00
Tabla de Componentes				

Nombre de la pieza Jarrón pequeño		Referencia: EDSU148		ESC. 1:10	
Oficio: Carpintería y Ebanistería		Técnica: Torno/ Torneado		Materia Prima: Maderas	
Especificaciones Técnicas:					
Color: Café		Capacidad de Producción / mes: <= a 25		Dimensiones Generales	
Peso (gr.):		Precio Unitario		Precio por Mayor	
Artésano: DIAZ URGUATT EDGAR ALFONSO		Telefono:		Largo:	Ancho:
Grupo o Taller:		Departamento: Bogotá D.C.		Alto: 60	Diametro: 16
Certificado Hecho a mano: <input type="checkbox"/> Si <input checked="" type="checkbox"/> No		Centro Poblado:		<input type="checkbox"/> Resguardo Caserío	<input type="checkbox"/> Localidad Vereda
Observaciones: Por falta de tiempo, el artesano no pudo terminar el prototipo, por lo tanto no se tiene conocimiento del peso ni del precio.		Dibujante: Roger Alvarez		<input type="checkbox"/> N/A Correcimiento	
Responsable: UNION TEMPORAL ARTESANOS PARA LA PROSPERIDAD		Fecha:		<input type="checkbox"/> Referentes	<input type="checkbox"/> Línea
Aprobado por: Comité de diseño.				<input type="checkbox"/> Muestra	<input checked="" type="checkbox"/> En Proceso

Jarrones

Vista Superior

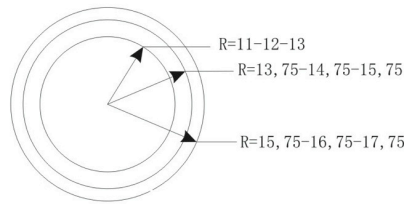

Vista Frontal

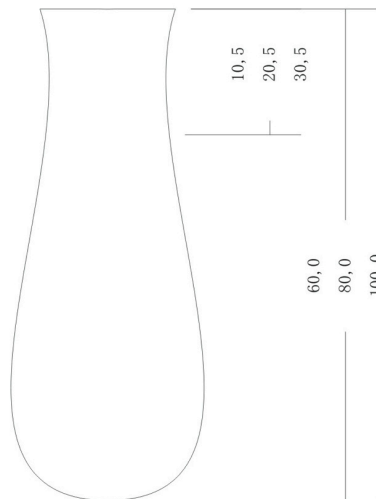

No.	Pieza	Material	Cant	Porc%
1	Jarrón mediano	madera	1.00	100.00
Tabla de Componentes				

Nombre de la pieza Jarrón mediano		Referencia: EDSU147		ESC. 1:10	
Oficio: Carpintería y Ebanistería		Técnica: Torno/ Torneado		Materia Prima: Maderas	
Especificaciones Técnicas:					
Color: Café		Capacidad de Producción / mes: <= a 25		Dimensiones Generales	
Peso (gr.):		Precio Unitario		Precio por Mayor	
Artésano: DIAZ URGUATT EDGAR ALFONSO		Telefono:		Largo:	Ancho:
Grupo o Taller:		Departamento: Bogotá D.C.		Alto: 80	Diametro: 17
Certificado Hecho a mano: <input type="checkbox"/> Si <input checked="" type="checkbox"/> No		Centro Poblado:		<input type="checkbox"/> Resguardo Caserío	<input type="checkbox"/> Localidad Vereda
Observaciones: Por falta de tiempo, el artesano no pudo terminar el prototipo, por lo tanto no se tiene conocimiento del peso ni del precio.		Dibujante: Roger Alvarez		<input type="checkbox"/> N/A Correcimiento	
Responsable: UNION TEMPORAL ARTESANOS PARA LA PROSPERIDAD		Fecha:		<input type="checkbox"/> Referentes	<input type="checkbox"/> Línea
Aprobado por: Comité de diseño.				Muestra <input type="checkbox"/>	<input checked="" type="checkbox"/> En Proceso

Jarrones

Vista Superior

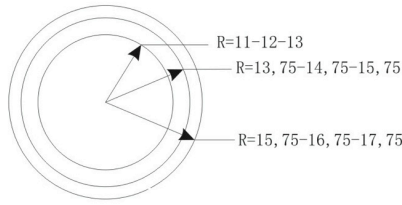

Vista Frontal

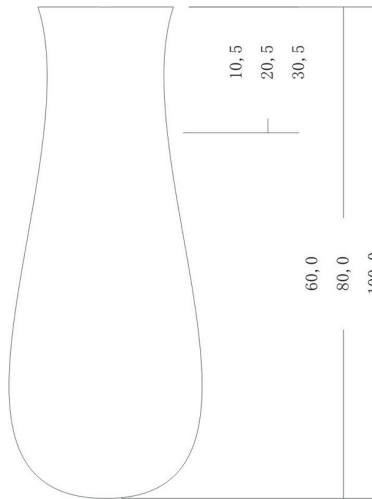

Plano jarrón



No.	Pieza	Material	Cant	Porc%
1	Jarrón grande	Madera		100.00
Tabla de Componentes				

Nombre de la pieza Jarrón grande		Referencia: EDSU146		ESC. 1:10	
Oficio: Carpintería y Ebanistería		Técnica: Torno/ Torneado		Materia Prima: Maderas	
Especificaciones Técnicas:					
Color: Café		Capacidad de Producción / mes: <= a 25		Dimensiones Generales	
Peso (gr.):		Precio Unitario		Precio por Mayor	
Artésano: DIAZ URGUATT EDGAR ALFONSO		Telefono:		Largo:	Ancho:
Grupo o Taller:		Departamento: Bogotá D.C.		Alto: 100	Diametro: 18
Certificado Hecho a mano: <input type="checkbox"/> Si <input checked="" type="checkbox"/> No		Centro Poblado:		<input type="checkbox"/> Resguardo Caserío	<input type="checkbox"/> Localidad Vereda
Observaciones: Por falta de tiempo, el artesano no pudo terminar el prototipo, por lo tanto no se tiene conocimiento del peso ni del precio.				<input type="checkbox"/> N/A Correcimiento	
Responsable: UNION TEMPORAL ARTESANOS PARA LA PROSPERIDAD		Dibujante: Roger Alvarez			
Aprobado por: Comité de diseño.		Fecha:		<input type="checkbox"/> Referentes	<input type="checkbox"/> Línea
				Muestra <input type="checkbox"/>	<input checked="" type="checkbox"/> En Proceso

Solterón

Vista Frontal

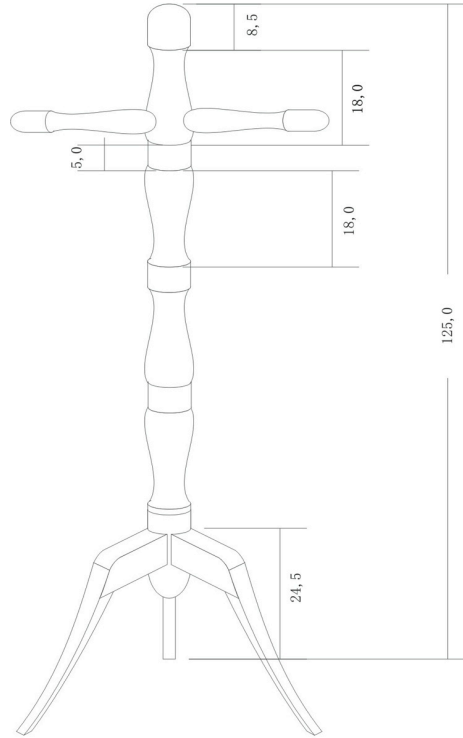

Escala 1:10

Plano solterón



No.	Pieza	Material	Cant	Porc%
1	Solterón	Madera		1,000.00
Tabla de Componentes				

Nombre de la pieza Solterón		Referencia: EDSU145		ESC. 1:10	
Oficio: Carpintería y Ebanistería		Técnica: Torno/ Torneado		Materia Prima: Maderas	
Especificaciones Técnicas:					
Color: Café		Capacidad de Producción / mes: <= a 25		Dimensiones Generales	
Peso (gr.):		Precio Unitario		Precio por Mayor	
Artesano: DIAZ URGUATT EDGAR ALFONSO		Telefono:		Largo:	Ancho:
Grupo o Taller:		Departamento: Bogotá D.C.		Municipio: Bogotá D.C.	
Certificado Hecho a mano: <input type="checkbox"/> Si <input checked="" type="checkbox"/> No		Centro Poblado:		<input type="checkbox"/> Resguardo Caserío	<input type="checkbox"/> Localidad Vereda
Observaciones: Por falta de tiempo, el artesano no pudo terminar el prototipo, por lo tanto no se tiene conocimiento del peso ni del precio.				<input type="checkbox"/> N/A Correcimiento	
Responsable: UNION TEMPORAL ARTESANOS PARA LA PROSPERIDAD		Dibujante: Roger Alvarez		Terminado <input type="checkbox"/> En Proceso <input checked="" type="checkbox"/>	
Aprobado por: Comité de diseño.		Fecha:			
				<input type="checkbox"/> Referentes <input type="checkbox"/> Línea <input type="checkbox"/> Muestra <input type="checkbox"/>	

Perchero

Vista Frontal

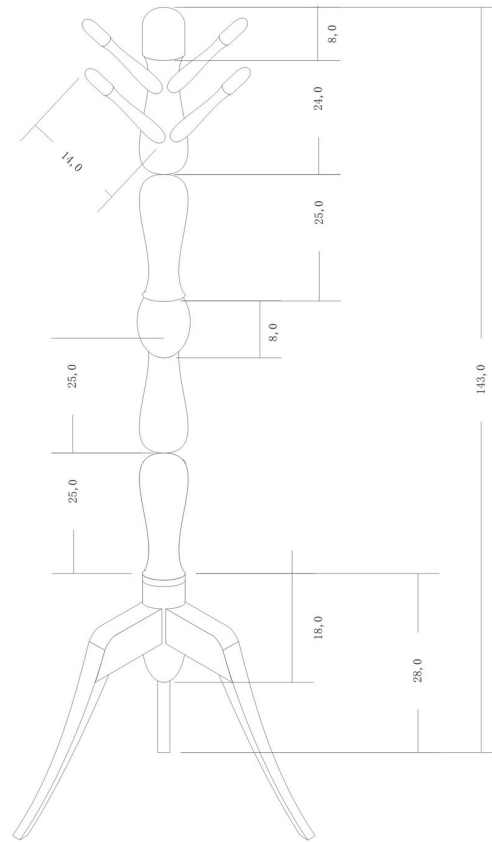

Escala 1:10

Perchero policromia



No.	Pieza	Material	Cant	Porc%
1	Perchero	Madera		100.00
Tabla de Componentes				

Nombre de la pieza Perchero		Referencia: EDSU144		ESC. 1:10	
Oficio: Carpintería y Ebanistería		Técnica: Torno/ Torneado		Materia Prima: Maderas	
Especificaciones Técnicas:					
Color: Café		Capacidad de Producción / mes: <= a 25		Dimensiones Generales	
Peso (gr.):		Precio Unitario \$160000		Precio por Mayor \$140000	
Artisano: DIAZ URGUATT EDGAR ALFONSO		Telefono:		Largo:	Ancho:
Grupo o Taller:		Departamento: Bogotá D.C.		Alto: 143	Diametro: 7
Certificado Hecho a mano: <input type="checkbox"/> Si <input checked="" type="checkbox"/> No		Centro Poblado:		<input type="checkbox"/> Resguardo Casero <input type="checkbox"/> Localidad Vereda <input type="checkbox"/> N/A Corregimiento	
Observaciones:					
Responsable: UNION TEMPORAL ARTESANOS PARA LA PROSPERIDAD			Dibujante: Roger Alvarez		
Aprobado por: Comité de diseño.			Fecha:		<input type="checkbox"/> Referentes <input type="checkbox"/> Línea <input checked="" type="checkbox"/> Muestra Terminado <input type="checkbox"/> En Proceso

Recipiente

Vista Superior

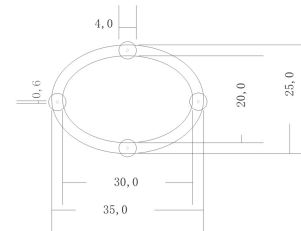

Vista Frontal

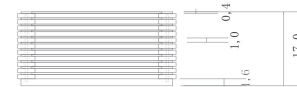

Plano recipiente

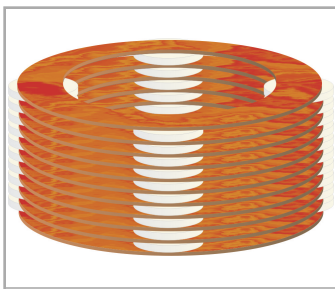

1	Aros	Cuero		90.00
2	Separadores	Tagua		10.00
No.	Pieza	Material	Cant	Porc%
Tabla de Componentes				

Nombre de la pieza Recipiente planos seriados		Referencia: ERSU143		ESC. 1:10	
Oficio: Marroquinería carpintería.		Técnica: Repujado		Materia Prima: Cuero	
Especificaciones Técnicas:					
Color:		Capacidad de Producción / mes: <= a 25		Dimensiones Generales	
Peso (gr.):		Precio Unitario		Precio por Mayor	
Artesano:		Telefono:		Largo: 35	Ancho: 25
Grupo o Taller:		Departamento:		Alto: 17	Diametro:
Certificado Hecho a mano: <input type="checkbox"/> Si <input checked="" type="checkbox"/> No		Centro Poblado:		<input type="checkbox"/> Resguardo Caserío <input type="checkbox"/> Localidad Vereda <input type="checkbox"/> N/A Corregimiento	
Observaciones: El artesano no terminó el prototipo por eso no tiene el peso ni el precio de venta.					
Responsable: UNION TEMPORAL ARTESANOS PARA LA PROSPERIDAD			Dibujante: Roger Alvarez		
Aprobado por: Comité de diseño.			Fecha:		<input type="checkbox"/> Referentes <input type="checkbox"/> Línea
Subgerencia de Desarrollo - Centro de Desarrollo Artesanal					

Terminado

En Proceso

Muestra

Lámpara

Vista Superior

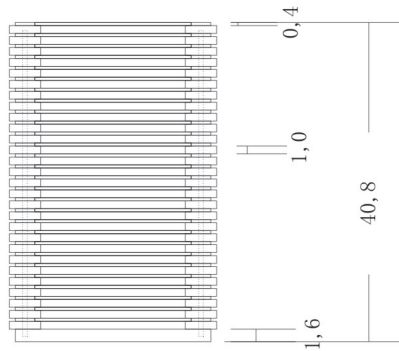
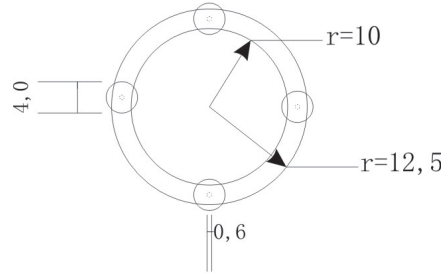

Plano lámpara

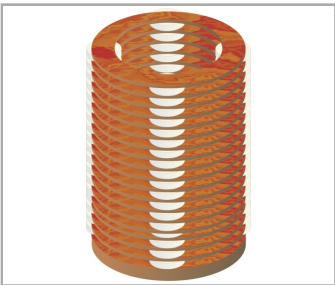

1	Aros	Cuero		90,00
2	Separadores	Tagua		10,00
No.	Pieza	Material	Cant	Porc%
Tabla de Componentes				

Nombre de la pieza Lámpara planos seriados		Referencia: ERSU142		ESC. 1:10	
Oficio: Marroquinería carpintería.		Técnica: Repujado		Materia Prima: Cuero	
Especificaciones Técnicas:					
Color: Café		Capacidad de Producción / mes: <= a 25		Dimensiones Generales	
Peso (gr.):		Precio Unitario		Precio por Mayor	
Artesano:		Telefono:		Largo:	Ancho:
Grupo o Taller:		Departamento:		Alto: 41	Diametro: 25
Certificado Hecho a mano: <input type="checkbox"/> Si <input checked="" type="checkbox"/> No		Centro Poblado:		<input type="checkbox"/> Resguardo Casero <input type="checkbox"/> Localidad Vereda <input type="checkbox"/> N/A Corregimiento	
Observaciones: El artesano no terminó el prototipo por eso no tiene el peso ni el precio de venta.					Terminado <input type="checkbox"/> En Proceso <input checked="" type="checkbox"/>
Responsable: UNION TEMPORAL ARTESANOS PARA LA PROSPERIDAD			Dibujante: Roger Alvarez		
Aprobado por: Comité de diseño			Fecha:		<input type="checkbox"/> Referentes <input type="checkbox"/> Línea <input type="checkbox"/> Muestra <input type="checkbox"/> <input checked="" type="checkbox"/>

Paraguero

Vista Superior

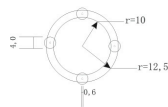

Vista Frontal

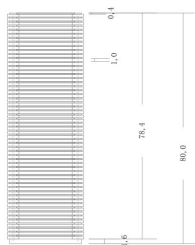

Plano paraquero.



No.	Pieza	Material	Cant	Porc%
1	Aros	Cuero		90.00
2	Separadores	Tagua		10.00
Tabla de Componentes				

Nombre de la pieza Paraguero planos seriados		Referencia: ERSU141		ESC. 1:10	
Oficio: Marroquinería carpintería.		Técnica: Repujado		Materia Prima: Cuero	
Especificaciones Técnicas:					
Color:		Capacidad de Producción / mes: <= a 25		Dimensiones Generales	
Peso (gr.):		Precio Unitario		Precio por Mayor	
Artisano:		Telefono:		Largo:	Ancho:
Grupo o Taller:		Departamento:		Alto: 80	Diametro: 25
Certificado Hecho a mano: <input type="checkbox"/> Si <input checked="" type="checkbox"/> No		Centro Poblado:		<input type="checkbox"/> Resguardo Caserío <input type="checkbox"/> Localidad Vereda <input type="checkbox"/> N/A Corregimiento	
Observaciones: El artesano no terminó el prototipo por eso no tiene el peso ni el precio de venta.					
Responsable: UNION TEMPORAL ARTESANOS PARA LA PROSPERIDAD			Dibujante: Roger Alvarez		
Aprobado por: Comité de Diseño.			Fecha:		<input type="checkbox"/> Referentes <input type="checkbox"/> Línea Muestra <input type="checkbox"/> Terminado <input checked="" type="checkbox"/> En Proceso

Subgerencia de Desarrollo - Centro de Desarrollo Artesanal

Lámpara

Vista Superior

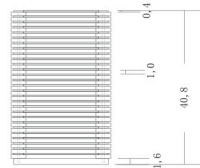
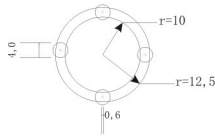

Plano lámpara

Recipiente

Vista Superior

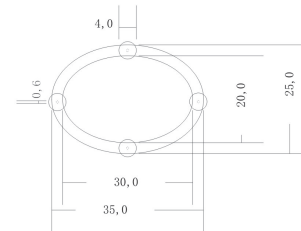

Vista Frontal

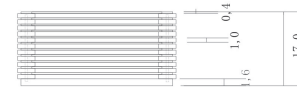

Plano recipiente

Paraguero

Vista Superior

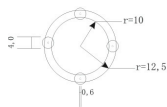

Vista Frontal

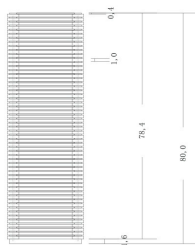

Plano paraquero.

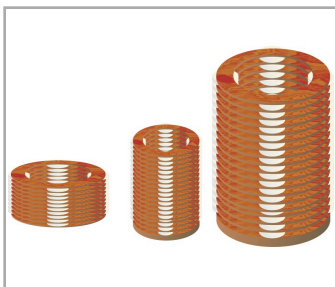

1	Aros	Cuero		90.00
2	Separadores	Tagua		10.00
No.	Pieza	Material	Cant	Porc%
Tabla de Componentes				

Nombre de la pieza: Bolsos y lámparas, paraguero.		Referencia: ERSU140		ESC. 1:10	
Oficio: Marroquinería carpintería.		Técnica: Repujado		Materia Prima: Cuero	
Especificaciones Técnicas:					
Color:		Capacidad de Producción / mes: <= a 25		Dimensiones Generales	
Peso (gr.):		Precio Unitario		Precio por Mayor	
Artesano:		Telefono:		Largo: Ancho: Alto: Diametro:	
Grupo o Taller:		Departamento:		Municipio:	
Certificado Hecho a mano: <input type="checkbox"/> Si <input checked="" type="checkbox"/> No		Centro Poblado:		<input type="checkbox"/> Resguardo Casera <input type="checkbox"/> Localidad Vereda <input type="checkbox"/> N/A Corregimiento	
Observaciones:					
Responsable: UNION TEMPORAL ARTESANOS PARA LA PROSPERIDAD			Dibujante: Roger Alvarez		
Aprobado por:			Fecha:		<input type="checkbox"/> Referentes <input type="checkbox"/> Línea
Subgerencia de Desarrollo - Centro de Desarrollo Artesanal					

Terminado En Proceso

Banquito 2

Vista Superior

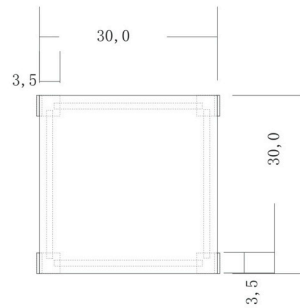

Vista Frontal

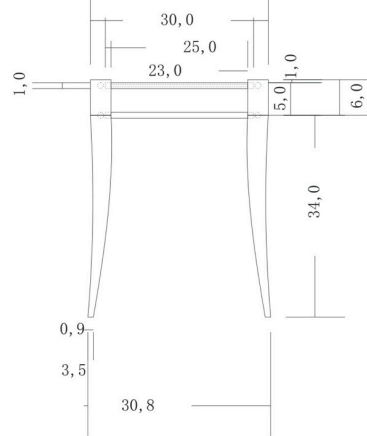

Vista Lateral derecha

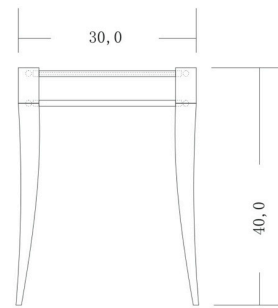

Escala 1:10

Plano banco 2



1	base	cuero		40.00
2	patas	madera		60.00
No.	Pieza	Material	Cant	Porc%
Tabla de Componentes				

Nombre de la pieza Banco 3		Referencia: LECI139		ESC. 1:10	
Oficio: N/A	Tecnica: N/A	Materia Prima: Cuero - lana, semillas, naturales.			
Especificaciones Técnicas:					
Color: Terracota	Capacidad de Producción / mes: <= a 25		Dimensiones Generales		
Peso (gr.):	Precio Unitario	Precio por Mayor	Largo: 30	Ancho: 30	Alto: 40
Artesano: Escobar Cardona Luz Amalia	Telefono:		Diametro:		
Grupo o Taller:	Departamento: Bogotá D.C.		Municipio: Bogotá		
Certificado Hecho a mano: <input type="checkbox"/> Si <input checked="" type="checkbox"/> No	Centro Poblado:		<input type="checkbox"/> Resguardo Caserio	<input type="checkbox"/> Localidad Vereda	<input type="checkbox"/> N/A Corregimiento
Observaciones: La artesana no terminó el prototipo por eso no tiene el peso ni el precio de venta.					Terminado <input type="checkbox"/> En Proceso <input checked="" type="checkbox"/>
Responsable: UNION TEMPORAL ARTESANOS PARA LA PROSPERIDAD		Dibujante: Roger Alvarez			
Aprobado por:		Fecha:	<input type="checkbox"/> Referentes <input type="checkbox"/> Línea		
					Muestra <input type="checkbox"/> <input checked="" type="checkbox"/>

Banquito 2

Vista Superior

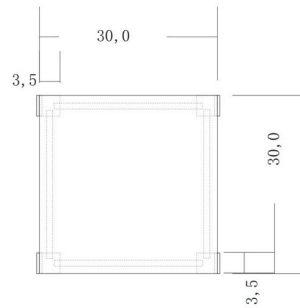

Vista Frontal

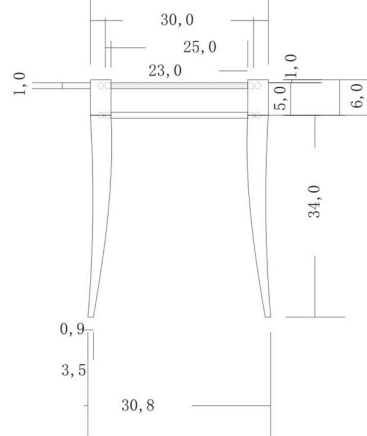

Vista Lateral derecha

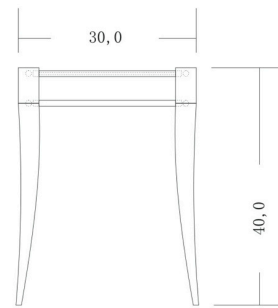

Escala 1:10

Plano banco 2



No.	Pieza	Material	Cant	Porc%
1	Base	Cuero		40.00
2	Patas y cuerpo	madera		60.00
Tabla de Componentes				

Nombre de la pieza Banco 2		Referencia: LECI138		ESC. 1:10	
Oficio: N/A	Tecnica: N/A	Materia Prima: Cuero - lana, semillas, naturales.			
Especificaciones Técnicas:					
Color: Terracota	Capacidad de Producción / mes: <= a 25		Dimensiones Generales		
Peso (gr.):	Precio Unitario	Precio por Mayor	Largo: 30	Ancho: 30	Alto: 40
Artesano: Escobar Cardona Luz Amalia	Telefono:		Diametro:		
Grupo o Taller:	Departamento: Bogotá D.C.		Municipio: Bogotá		
Certificado Hecho a mano: <input type="checkbox"/> Si <input checked="" type="checkbox"/> No	Centro Poblado:		<input type="checkbox"/> Resguardo Caserio	<input type="checkbox"/> Localidad Vereda	<input type="checkbox"/> N/A Corregimiento
Observaciones: La artesana no terminó el prototipo por eso no tiene el peso ni el precio de venta.					Terminado <input type="checkbox"/> En Proceso <input checked="" type="checkbox"/>
Responsable: UNION TEMPORAL ARTESANOS PARA LA PROSPERIDAD		Dibujante: Roger Alvarez			
Aprobado por:		Fecha:	<input type="checkbox"/> Referentes <input type="checkbox"/> Línea		
					Muestra <input type="checkbox"/> <input checked="" type="checkbox"/>

Banquito 2

Vista Superior

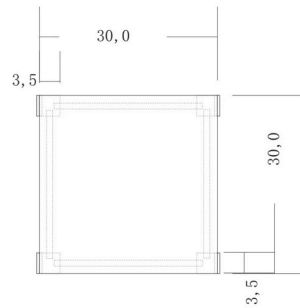

Vista Frontal

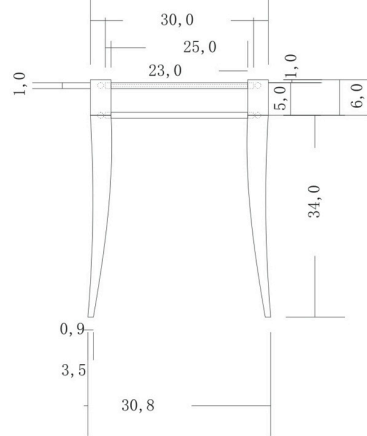

Vista Lateral derecha

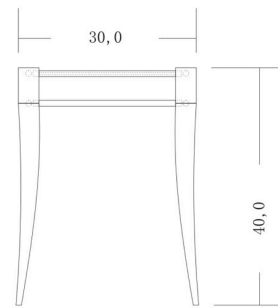

Escala 1:10

Plano banco 1



1	Base	Cuero		40.00
2	Patas y cuerpo	Madera		60.00
No.	Pieza	Material	Cant	Porc%
Tabla de Componentes				

Nombre de la pieza Banco 1		Referencia: LECI137		ESC. 1:10	
Oficio: N/A	Tecnica: N/A	Materia Prima: Cuero - lana, semillas, naturales.			
Especificaciones Técnicas:					
Color: Terracota	Capacidad de Producción / mes: <= a 25		Dimensiones Generales		
Peso (gr.):	Precio Unitario	Precio por Mayor	Largo: 30	Ancho: 30	Alto: 40
Artesano: Escobar Cardona Luz Amalia	Telefono:		Diametro:		
Grupo o Taller:	Departamento: Bogotá D.C.		Municipio: Bogotá		
Certificado Hecho a mano: <input type="checkbox"/> Si <input checked="" type="checkbox"/> No	Centro Poblado:		<input type="checkbox"/> Resguardo Caserío	<input type="checkbox"/> Localidad Vereda	<input type="checkbox"/> N/A Corregimiento
Observaciones: La artesana no terminó el prototipo por eso no tiene el peso ni el precio de venta.					Terminado <input type="checkbox"/> En Proceso <input checked="" type="checkbox"/>
Responsable: UNION TEMPORAL ARTESANOS PARA LA PROSPERIDAD		Dibujante: Roger Alvarez			
Aprobado por:		Fecha:	<input type="checkbox"/> Referentes <input type="checkbox"/> Línea		
					Muestra <input type="checkbox"/> <input checked="" type="checkbox"/>

Bolso Pequeño

Vista Superior

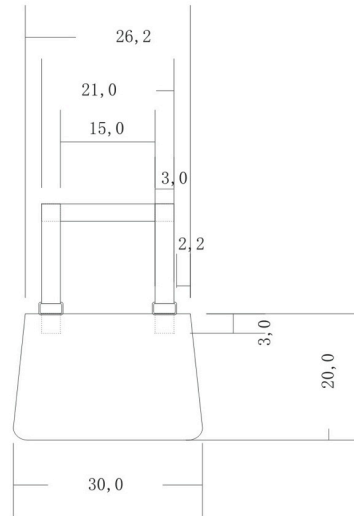

Vista Frontal



Vista Lateral derecha

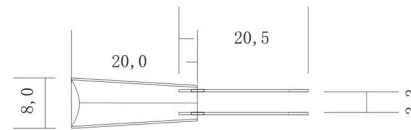

Escala 1:10

Plano Bolso trapecio cuadro cuero-fique pequeño



1	Cuerpo bolso	Cuero		95.00
2	Aplique tapa bolso	Fique		5.00
No.	Pieza	Material	Cant	Porc%
Tabla de Componentes				

Nombre de la pieza Bolso trapecio cuadro cuero-fique pequeño		Referencia: CBPU135		ESC. 1:10	
Oficio: Marroquinería - telar		Técnica: Tejido		Materia Prima: Cuero napa, fique.	
Especificaciones Técnicas:					
Color: Negro		Capacidad de Producción / mes: 26-50		Dimensiones Generales	
Peso (gr.): 200		Precio Unitario \$160000		Precio por Mayor \$145000	
Artisano: BASTIDAS CLAUDIA XIMENA		Telefono:		Largo: 30	Ancho: 8
Grupo o Taller:		Departamento: Bogotá D.C.		Municipio: Bogotá D.C.	
Certificado Hecho a mano: <input type="checkbox"/> Si <input checked="" type="checkbox"/> No		Centro Poblado:		<input type="checkbox"/> Resguardo Casero <input type="checkbox"/> Localidad Vereda <input type="checkbox"/> N/A Corregimiento	
Observaciones:					
Responsable: UNION TEMPORAL ARTESANOS PARA LA PROSPERIDAD			Dibujante: Roger Alvarez		
Aprobado por:			Fecha:		<input type="checkbox"/> Referentes <input type="checkbox"/> Línea <input checked="" type="checkbox"/> Muestra <input type="checkbox"/> Terminado <input type="checkbox"/> En Proceso

Bolso Grande

Vista Superior

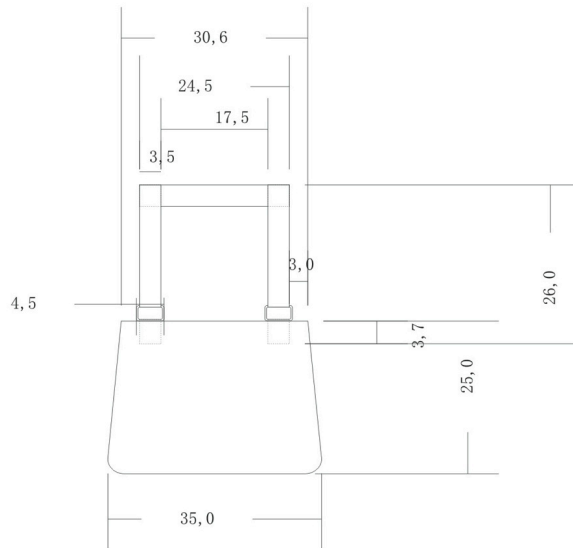

Vista Frontal



Vista Lateral derecha

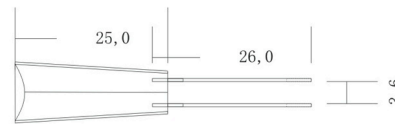

Escala 1:10

Plano Bolso trapecio cuero-fique 3



1	Cuerpo bolso	Cuero		95.00
2	Aplique tapa	Fique		5.00
No.	Pieza	Material	Cant	Porc%
Tabla de Componentes				

Nombre de la pieza Bolso trapecio cuadro cuero-fique		Referencia: CBPU134		ESC. 1:10	
Oficio: Marroquinería - telar		Técnica: Tejido		Materia Prima: Cuero napa, fique.	
Especificaciones Técnicas:					
Color: Negro		Capacidad de Producción / mes: 26-50		Dimensiones Generales	
Peso (gr.): 210		Precio Unitario \$190000		Precio por Mayor \$175000	
Artesano: BASTIDAS CLAUDIA XIMENA		Telefono:		Largo: 35	Ancho: 10
Grupo o Taller:		Departamento: Bogotá D.C.		Alto: 25	Diametro:
Certificado Hecho a mano: <input type="checkbox"/> Si <input checked="" type="checkbox"/> No		Centro Poblado:		<input type="checkbox"/> Resguardo Casero	<input type="checkbox"/> Localidad Vereda
Observaciones:				<input type="checkbox"/> N/A Correcimiento	
Responsable: UNION TEMPORAL ARTESANOS PARA LA PROSPERIDAD		Dibujante: Roger Alvarez		Terminado <input checked="" type="checkbox"/> En Proceso <input type="checkbox"/>	
Aprobado por: Comité de diseño.		Fecha:			

Bolso Grande

Vista Superior

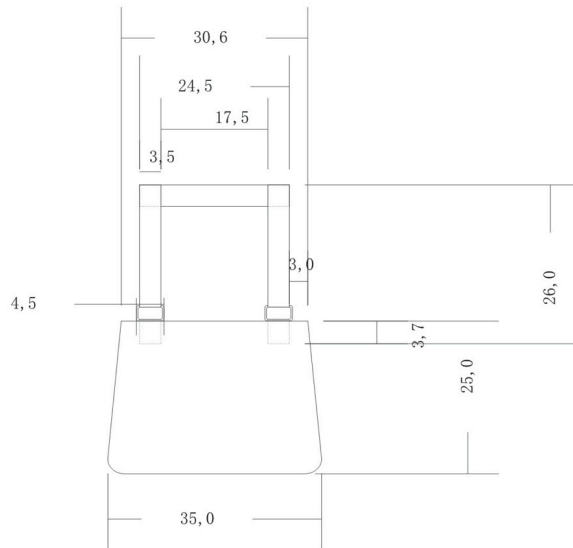

Vista Frontal



Vista Lateral derecha

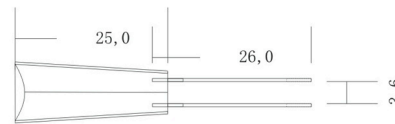

Escala 1:10

Plano Bolso trapecio cuero-fique 3



1	Bolso	Cuero		95.00
2	Apliques	Fique		5.00
No.	Pieza	Material	Cant	Porc%
Tabla de Componentes				

Nombre de la pieza Bolso trapecio cuero-fique 3		Referencia: CBPU133		ESC. 1:10	
Oficio: Marroquinería - telar		Tecnica: Tejido		Materia Prima: Cuero napa, fique.	
Especificaciones Técnicas:					
Color: Verde menta		Capacidad de Producción / mes: 26-50		Dimensiones Generales	
Peso (gr.):		Precio Unitario		Precio por Mayor	
Artesano: BASTIDAS CLAUDIA XIMENA		Telefono:		Largo: 35	Ancho: 10
Grupo o Taller:		Departamento: Bogotá D.C.		Alto: 25	Diametro:
Certificado Hecho a mano: <input type="checkbox"/> Si <input checked="" type="checkbox"/> No		Centro Poblado:		<input type="checkbox"/> Resguardo Casero <input type="checkbox"/> Localidad Vereda <input type="checkbox"/> N/A Corregimiento	
Observaciones: La artesana no termino el prototipo por tanto no se conoce el peso ni el precio de venta.					Terminado <input checked="" type="checkbox"/> En Proceso <input type="checkbox"/>
Responsable: UNION TEMPORAL ARTESANOS PARA LA PROSPERIDAD			Dibujante: Roger Alvarez		
Aprobado por:			Fecha:		
			<input type="checkbox"/> Referentes <input type="checkbox"/> Línea <input checked="" type="checkbox"/> Muestra		

Bolso Grande

Vista Superior

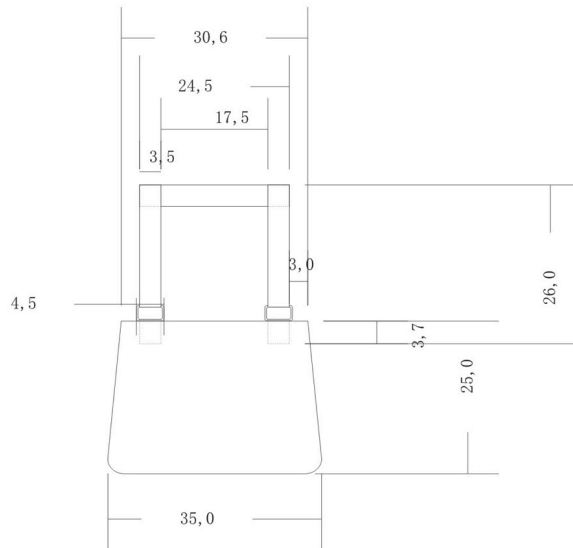

Vista Frontal



Vista Lateral derecha

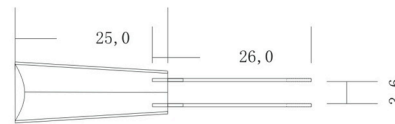

Escala 1:10

Plano bolso trapezio cuero-fique 2



1	Bolso	Cuero		95.00
2	Apliques	Fique		5.00
No.	Pieza	Material	Cant	Porc%
Tabla de Componentes				

Nombre de la pieza Bolso trapezio cuero-fique 2		Referencia: CBPU132		ESC. 1:10	
Oficio: Marroquinería - telar		Tecnica: Tejido		Materia Prima: Cuero napa, fique.	
Especificaciones Técnicas:					
Color: Verde menta		Capacidad de Producción / mes: 26-50		Dimensiones Generales	
Peso (gr.):		Precio Unitario		Precio por Mayor	
Artesano: BASTIDAS CLAUDIA XIMENA		Telefono:		Largo: 35	Ancho: 10
Grupo o Taller:		Departamento: Bogotá D.C.		Alto: 25	Diametro:
Certificado Hecho a mano: <input type="checkbox"/> Si <input checked="" type="checkbox"/> No		Centro Poblado:		<input type="checkbox"/> Resguardo Casero <input type="checkbox"/> Localidad Vereda <input type="checkbox"/> N/A Corregimiento	
Observaciones: La artesana no termino el prototipo por tanto no se conoce el peso ni el precio de venta.					Terminado <input type="checkbox"/> En Proceso <input checked="" type="checkbox"/>
Responsable: UNION TEMPORAL ARTESANOS PARA LA PROSPERIDAD			Dibujante: Roger Alvarez		
Aprobado por:			Fecha:		<input type="checkbox"/> Referentes <input type="checkbox"/> Línea <input type="checkbox"/> Muestra <input type="checkbox"/>

Bolso Grande

Vista Superior

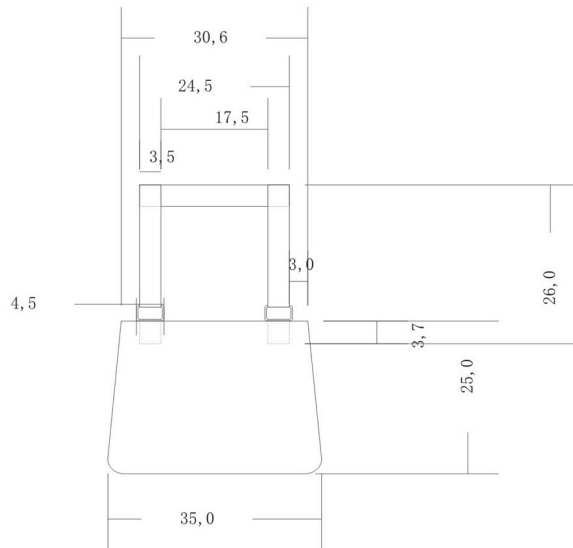

Vista Frontal



Vista Lateral derecha

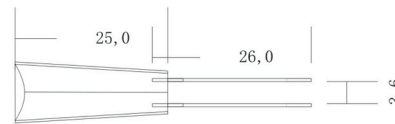

Escala 1:10

Plano Bolso trapecio cuero-fique grande



1	Bolso	Cuero		95.00
2	Apliques	Fique		5.00
No.	Pieza	Material	Cant	Porc%
Tabla de Componentes				

Nombre de la pieza Bolso trapecio cuero-fique 1		Referencia: CBPU131		ESC. 1:10	
Oficio: Marroquinería - telar		Tecnica: Tejido		Materia Prima: Cuero napa, fique.	
Especificaciones Técnicas:					
Color: Verde Menta		Capacidad de Producción / mes: 26-50		Dimensiones Generales	
Peso (gr.):		Precio Unitario		Precio por Mayor	
Artesano: BASTIDAS CLAUDIA XIMENA		Telefono:		Largo: 35	Ancho: 10
Grupo o Taller:		Departamento: Bogotá D.C.		Alto: 25	Diametro:
Certificado Hecho a mano: <input type="checkbox"/> Si <input checked="" type="checkbox"/> No		Centro Poblado:		<input type="checkbox"/> Resguardo Casero <input type="checkbox"/> Localidad Vereda <input type="checkbox"/> N/A Corregimiento	
Observaciones: La artesana no termino el prototipo por tanto no se conoce el peso ni el precio de venta.					Terminado <input type="checkbox"/> En Proceso <input checked="" type="checkbox"/>
Responsable: UNION TEMPORAL ARTESANOS PARA LA PROSPERIDAD			Dibujante: Roger Alvarez		
Aprobado por:			Fecha:		<input type="checkbox"/> Referentes <input type="checkbox"/> Línea <input type="checkbox"/> Muestra <input type="checkbox"/>

Bolso Rectangular pequeño

Vista Superior

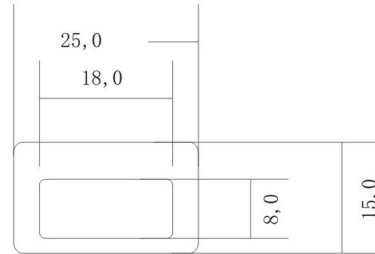

Vista Frontal

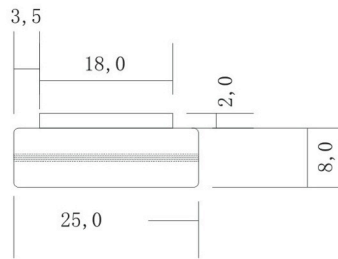

Vista Lateral derecha

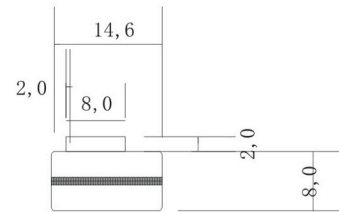

Escala 1:10

Plano cosmetiquera rectangular

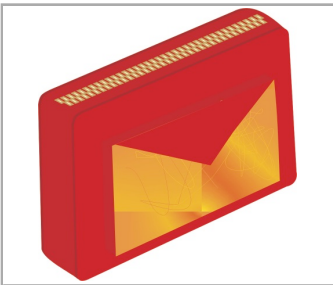

1	Cosmetiquera rectangular	Cuero		95.00
2	Apliques	Fique		5.00
No.	Pieza	Material	Cant	Porc%
Tabla de Componentes				

Nombre de la pieza Cosmetiquera rectangular		Referencia: CBPU130		ESC. 1:10	
Oficio: Marroquinería - telar		Técnica: Tejido		Materia Prima: Cuero napa, fique.	
Especificaciones Técnicas:					
Color:		Capacidad de Producción / mes: 26-50		Dimensiones Generales	
Peso (gr.):		Precio Unitario		Precio por Mayor	
Artésano: BASTIDAS CLAUDIA XIMENA		Telefono:		Largo: 25	Ancho: 8
Grupo o Taller:		Departamento: Bogotá D.C.		Alto: 15	Diametro:
Certificado Hecho a mano: <input type="checkbox"/> Si <input checked="" type="checkbox"/> No		Centro Poblado:		<input type="checkbox"/> Resguardo Caserío	<input type="checkbox"/> Localidad Vereda
Observaciones: La artesana no termino el prototipo por tanto no se conoce el peso ni el precio de venta.				<input type="checkbox"/> N/A Corramiento	
Responsable: UNION TEMPORAL ARTESANOS PARA LA PROSPERIDAD		Dibujante: Roger Alvarez			
Aprobado por:		Fecha:		<input type="checkbox"/> Referentes	<input type="checkbox"/> Línea
				Muestra <input type="checkbox"/> Terminado <input checked="" type="checkbox"/> En Proceso	

Bolso Rectangular pequeño

Vista Superior

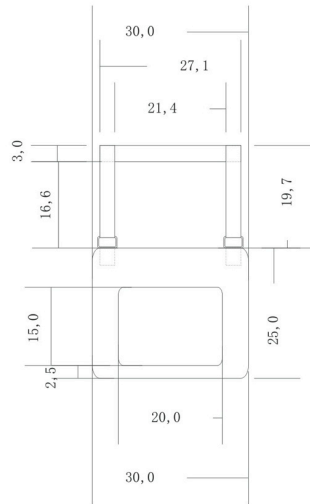

Vista Frontal

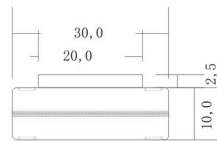

Vista Lateral derecha

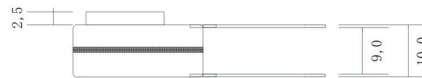

Escala 1:10

Plano bolso rectangular pequeño



1	Bolso rectangular pequeño	Cuero		95.00
2	Apliques	Fique		5.00
No.	Pieza	Material	Cant	Porc%
Tabla de Componentes				

Nombre de la pieza Bolsos rectangular pequeño		Referencia: CBPU129		ESC. 1:10	
Oficio: Marroquinería - telar		Técnica: Tejido		Materia Prima: Cuero napa, fique.	
Especificaciones Técnicas:					
Color: Rojo		Capacidad de Producción / mes: 26-50		Dimensiones Generales	
Peso (gr.):		Precio Unitario		Precio por Mayor	
Artesano: BASTIDAS CLAUDIA XIMENA		Telefono:		Largo: 30	Ancho: 10
Grupo o Taller:		Departamento: Bogotá D.C.		Alto: 25	Diametro:
Certificado Hecho a mano: <input type="checkbox"/> Si <input checked="" type="checkbox"/> No		Centro Poblado:		<input type="checkbox"/> Resguardo Caserío <input type="checkbox"/> Localidad Vereda <input type="checkbox"/> N/A Correcimiento	
Observaciones: La artesana no termino el prototipo por tanto no se conoce el peso ni el precio de venta.					Terminado <input type="checkbox"/> En Proceso <input checked="" type="checkbox"/>
Responsable: UNION TEMPORAL ARTESANOS PARA LA PROSPERIDAD			Dibujante: Roger Alvarez		
Aprobado por:			Fecha:		<input type="checkbox"/> Referentes <input type="checkbox"/> Línea <input type="checkbox"/> Muestra <input type="checkbox"/> <input checked="" type="checkbox"/>

Bolso Rectangular grande

Vista Superior

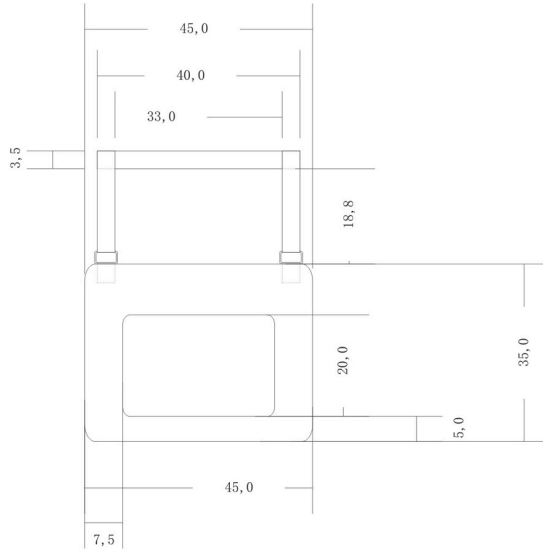

Vista Frontal

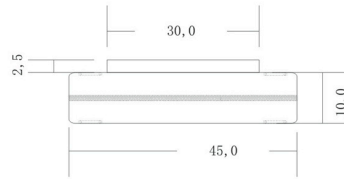

Vista Lateral derecha

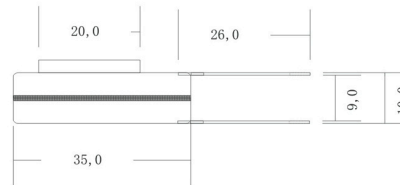

Escala 1:10

Planos bolso rectangular grande



1	Bolso rectangular grande	Cuero		95.00
2	Apiques	Fique		5.00
No.	Pieza	Material	Cant	Porc%
Tabla de Componentes				

Nombre de la pieza Bolso rectangular grande		Referencia: CBPU128		ESC. 1:10	
Oficio: Marroquinería	Tecnica: N/A	Materia Prima: Cuero			
Especificaciones Técnicas:					
Color: Rojo	Capacidad de Producción / mes: <= a 25		Dimensiones Generales		
Peso (gr.):	Precio Unitario	Precio por Mayor	Largo: 45	Ancho: 10	Alto: 35
Artesano: BASTIDAS CLAUDIA XIMENA	Telefono:				
Grupo o Taller:	Departamento: Bogotá D.C.		Municipio: Bogotá D.C.		
Certificado Hecho a mano: <input type="checkbox"/> Si <input checked="" type="checkbox"/> No	Centro Poblado:		<input type="checkbox"/> Resguardo Casero	<input type="checkbox"/> Localidad Vereda	<input type="checkbox"/> N/A Corregimiento
Observaciones: La artesana no terminó el prototipo por tanto no tiene el peso ni el precio de vent					Terminado <input checked="" type="checkbox"/> En Proceso <input type="checkbox"/>
Responsable: UNION TEMPORAL ARTESANOS PARA LA PROSPERIDAD		Dibujante: Roger Álvarez Berrio			
Aprobado por:		Fecha:	<input type="checkbox"/> Referentes <input type="checkbox"/> Línea		Muestra <input checked="" type="checkbox"/> <input type="checkbox"/>

Cojín

Vista Superior

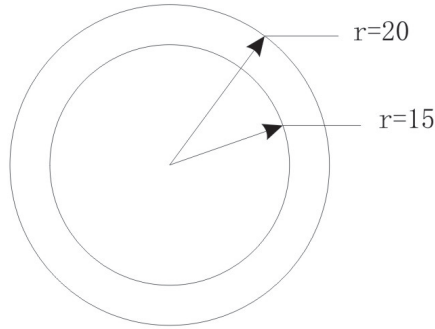

Vista Frontal

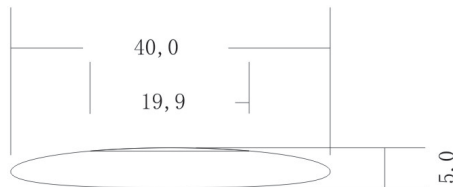

Escala 1:10

Plano cojín huevo 2



No.	Pieza	Material	Cant	Porc%
1	Cojín	cuero	1.00	100.00
Tabla de Componentes				

Nombre de la pieza Cojín huevo 2		Referencia: MQKE127		ESC. 1:10	
Oficio: N/A	Tecnica: N/A	Materia Prima: Cuero			
Especificaciones Técnicas:					
Color: Negro	Capacidad de Producción / mes: <= a 25		Dimensiones Generales		
Peso (gr.):	Precio Unitario	Precio por Mayor	Largo:	Ancho:	Alto: 5
Artesano: QUIJANO LOPEZ MAGDA PATRICIA		Telefono:	Diametro: 40		
Grupo o Taller:	Departamento: Bogotá D.C.		Municipio: Bogotá D.C.		
Certificado Hecho a mano: <input type="checkbox"/> Si <input checked="" type="checkbox"/> No	Centro Poblado:		<input type="checkbox"/> Resguardo Casero	<input type="checkbox"/> Localidad Vereda	<input type="checkbox"/> N/A Corregimiento
Observaciones: La artesana no terminó el prototipo por eso no tiene el peso ni el precio de venta.					Terminado <input type="checkbox"/> En Proceso <input checked="" type="checkbox"/>
Responsable: UNION TEMPORAL ARTESANOS PARA LA PROSPERIDAD		Dibujante: Roger Alvarez			
Aprobado por:		Fecha:	<input type="checkbox"/> Referentes <input type="checkbox"/> Línea		Muestra <input type="checkbox"/> <input checked="" type="checkbox"/>

Puff

Vista Superior

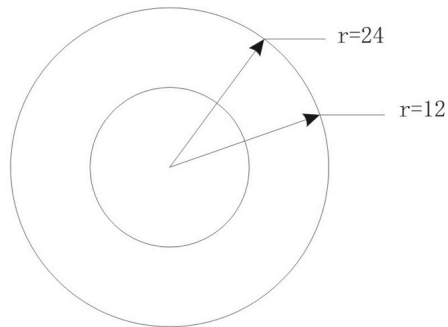

Vista Frontal

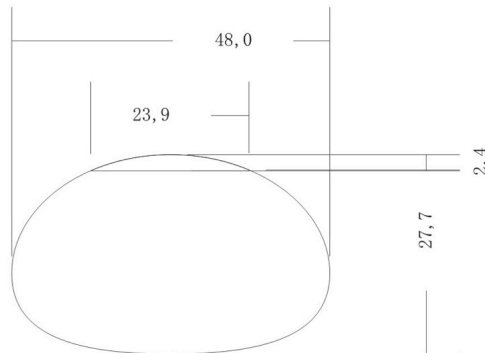

Vista Lateral derecha

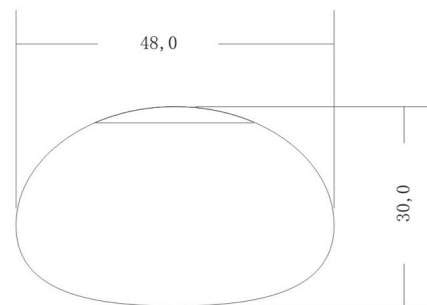

Escala 1:10

Plano puf huevo

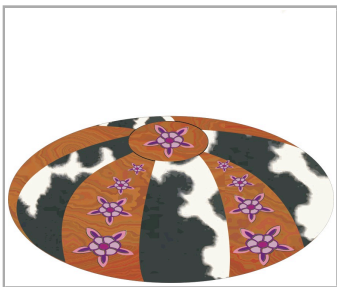

No.	Pieza	Material	Cant	Porc%
1	Puf huevo	Cuero		100.00
Tabla de Componentes				

Nombre de la pieza Puf huevo		Referencia: MQKE126		ESC. 1:10	
Oficio: N/A	Tecnica: N/A	Materia Prima: Cuero			
Especificaciones Tecnicas:					
Color: Negro		Capacidad de Producción / mes: <= a 25		Dimensiones Generales	
Peso (gr.):	Precio Unitario	Precio por Mayor	Largo:	Ancho:	Alto: 27
Artisano: QUIJANO LOPEZ MAGDA PATRICIA			Telefono:		
Grupo o Taller:		Departamento: Bogotá D.C.		Municipio: Bogotá D.C.	
Certificado Hecho a mano: <input type="checkbox"/> Si <input checked="" type="checkbox"/> No		Centro Poblado: <input type="checkbox"/> Resguardo <input type="checkbox"/> Caserío <input type="checkbox"/> Localidad <input type="checkbox"/> Vereda <input type="checkbox"/> N/A <input type="checkbox"/> Corregimiento			
Observaciones: La artesana no terminó el prototipo por eso no tiene el peso ni el precio de venta.					Terminado <input type="checkbox"/> En Proceso <input checked="" type="checkbox"/>
Responsable: UNION TEMPORAL ARTESANOS PARA LA PROSPERIDAD			Dibujante: Roger Alvarez		
Aprobado por:		Fecha:	<input type="checkbox"/> Referentes <input type="checkbox"/> Línea		Muestra <input type="checkbox"/> <input checked="" type="checkbox"/>

Banquito

Vista Superior

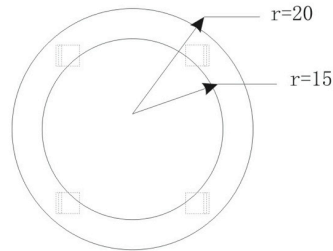

Vista Frontal

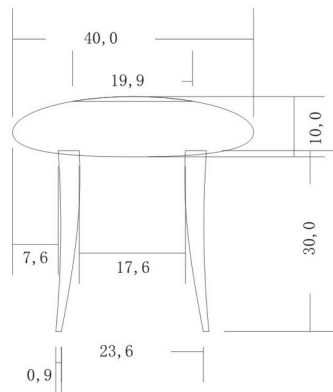

Vista Lateral derecha

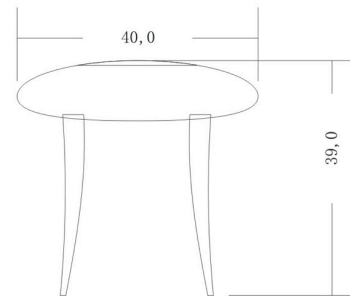

Escala 1:10

Plano banquito huevo 2



1	cojín	cuero	1.00	50.00
2	cojín patas	madera	4.00	50.00
No.	Pieza	Material	Cant	Porc%
Tabla de Componentes				

Nombre de la pieza Banquito huevo 2		Referencia: MQKE125		ESC. 1:10	
Oficio: N/A	Tecnica: N/A	Materia Prima: Cuero			
Especificaciones Técnicas:					
Color: Negro	Capacidad de Producción / mes: <= a 25		Dimensiones Generales		
Peso (gr.):	Precio Unitario	Precio por Mayor	Largo:	Ancho:	Alto: 40
Artisano: QUIJANO LOPEZ MAGDA PATRICIA		Telefono:	Diametro: 40		
Grupo o Taller:		Departamento: Bogotá D.C.	Municipio: Bogotá D.C.		
Certificado Hecho a mano: <input type="checkbox"/> Si <input checked="" type="checkbox"/> No		Centro Poblado: <input type="checkbox"/> Resguardo <input type="checkbox"/> Caserío <input type="checkbox"/> Localidad <input type="checkbox"/> Vereda <input type="checkbox"/> N/A <input type="checkbox"/> Corregimiento			
Observaciones: La artesana no terminó el prototipo por eso no tiene el peso ni el precio de venta.					Terminado <input type="checkbox"/> En Proceso <input checked="" type="checkbox"/>
Responsable: UNION TEMPORAL ARTESANOS PARA LA PROSPERIDAD		Dibujante: Roger Alvarez			
Aprobado por:		Fecha:	<input type="checkbox"/> Referentes <input type="checkbox"/> Línea		Muestra <input type="checkbox"/> <input checked="" type="checkbox"/>

Cojín

Vista Superior

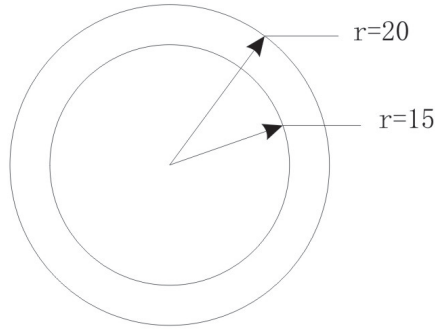

Vista Frontal

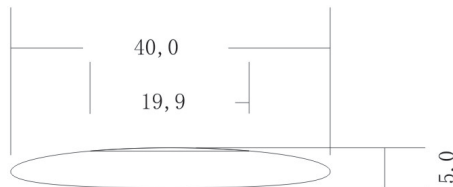

Escala 1:10

Plano cojín huevo



No.	Pieza	Material	Cant	Porc%
1	Cojín huevo	Cuero		100.00
Tabla de Componentes				

Nombre de la pieza Cojín huevo		Referencia: MQKE124		ESC. 1:10	
Oficio: N/A	Tecnica: N/A	Materia Prima: Cuero			
Especificaciones Técnicas:					
Color: Negro	Capacidad de Producción / mes: <= a 25		Dimensiones Generales		
Peso (gr.):	Precio Unitario	Precio por Mayor	Largo:	Ancho:	Alto:
Artesano: QUIJANO LOPEZ MAGDA PATRICIA	Telefono:				5
Grupo o Taller:	Departamento: Bogotá D.C.		Municipio: Bogotá D.C.		
Certificado Hecho a mano: <input type="checkbox"/> Si <input checked="" type="checkbox"/> No	Centro Poblado:		<input type="checkbox"/> Resguardo Casero	<input type="checkbox"/> Localidad Vereda	<input type="checkbox"/> N/A Corregimiento
Observaciones: La artesana no terminó el prototipo por eso no tiene el peso ni el precio de venta.					Terminado <input type="checkbox"/> En Proceso <input checked="" type="checkbox"/>
Responsable: UNION TEMPORAL ARTESANOS PARA LA PROSPERIDAD		Dibujante: Roger Alvarez			
Aprobado por:		Fecha:	<input type="checkbox"/> Referentes	<input type="checkbox"/> Línea	Muestra <input type="checkbox"/> <input checked="" type="checkbox"/>

Banquito

Vista Superior

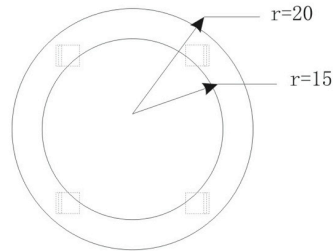

Vista Frontal

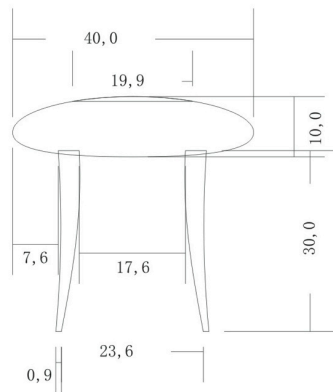

Vista Lateral derecha

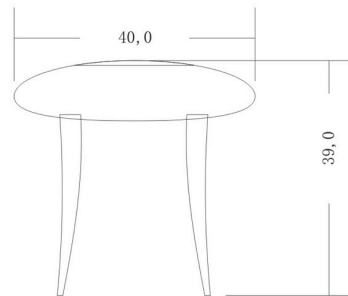

Escala 1:10

Plano banquito huevo



1	Banco huevo	Cuero	1.00	50.00
2	Patas	Madera	4.00	50.00
No.	Pieza	Material	Cant	Porc%
Tabla de Componentes				

Nombre de la pieza Banquito huevo		Referencia: MQKE123		ESC. 1:10	
Oficio: N/A	Tecnica: N/A	Materia Prima: Cuero			
Especificaciones Técnicas:					
Color: Negro	Capacidad de Producción / mes: <= a 25		Dimensiones Generales		
Peso (gr.):	Precio Unitario	Precio por Mayor	Largo:	Ancho:	Alto: 40
Artisano: QUIJANO LOPEZ MAGDA PATRICIA		Telefono:	Diametro: 40		
Grupo o Taller:		Departamento: Bogotá D.C.	Municipio: Bogotá D.C.		
Certificado Hecho a mano: <input type="checkbox"/> Si <input checked="" type="checkbox"/> No		Centro Poblado: <input type="checkbox"/> Resguardo <input type="checkbox"/> Caserío <input type="checkbox"/> Localidad <input type="checkbox"/> Vereda <input type="checkbox"/> N/A <input type="checkbox"/> Corregimiento			
Observaciones: La artesana no terminó el prototipo por eso no tiene el peso ni el precio de venta.					Terminado <input type="checkbox"/> En Proceso <input checked="" type="checkbox"/>
Responsable: UNION TEMPORAL ARTESANOS PARA LA PROSPERIDAD		Dibujante: Roger Alvarez			
Aprobado por:		Fecha:	<input type="checkbox"/> Referentes <input type="checkbox"/> Línea		Muestra <input type="checkbox"/> <input checked="" type="checkbox"/>

Puff

Vista Superior

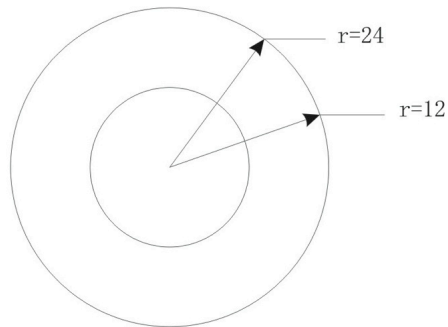

Vista Frontal

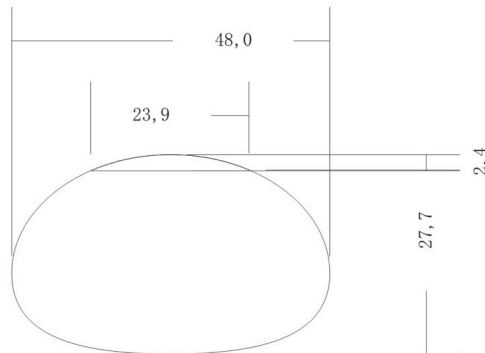

Vista Lateral derecha

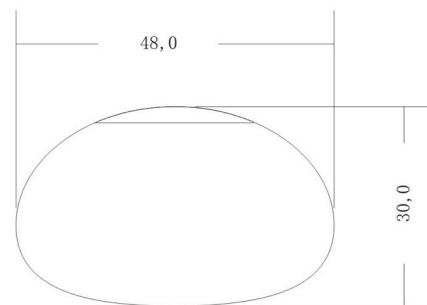

Escala 1:10

Plano puf huevo



No.	Pieza	Material	Cant	Porc%
1	Puf huevo 2	Cuero		100.00
Tabla de Componentes				

Nombre de la pieza Puf huevo 2		Referencia: MQKE122		ESC. 1:10	
Oficio: N/A	Tecnica: N/A	Materia Prima: Cuero			
Especificaciones Tecnicas:					
Color: Negro		Capacidad de Producción / mes: <= a 25		Dimensiones Generales	
Peso (gr.):	Precio Unitario	Precio por Mayor	Largo:	Ancho:	Alto: 27
Artisano: QUIJANO LOPEZ MAGDA PATRICIA		Telefono:		Diametro: 48	
Grupo o Taller:		Departamento: Bogotá D.C.		Municipio: Bogotá D.C.	
Certificado Hecho a mano: <input type="checkbox"/> Si <input checked="" type="checkbox"/> No		Centro Poblado:		<input type="checkbox"/> Resguardo Caserio <input type="checkbox"/> Localidad Vereda <input type="checkbox"/> N/A Corregimiento	
Observaciones: La artesana no terminó el prototipo por eso no tiene el peso ni el precio de venta.					Terminado <input type="checkbox"/> En Proceso <input checked="" type="checkbox"/>
Responsable: UNION TEMPORAL ARTESANOS PARA LA PROSPERIDAD			Dibujante: Roger Alvarez		
Aprobado por:		Fecha:		<input type="checkbox"/> Referentes <input type="checkbox"/> Línea Muestra <input type="checkbox"/> <input checked="" type="checkbox"/>	

Cojín

Vista Superior

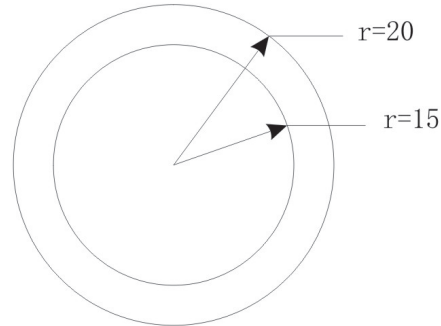

Vista Frontal

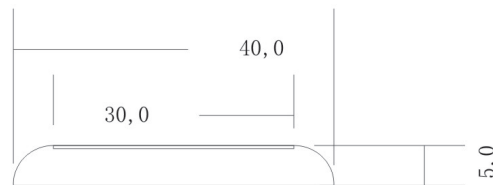

Escala 1:10

Plano cojín



No.	Pieza	Material	Cant	Porc%
1	Cojín	Cuero		100,00
Tabla de Componentes				

Nombre de la pieza Cojín		Referencia: MQKE121		ESC. 1:10	
Oficio: N/A	Tecnica: N/A	Materia Prima: Cuero			
Especificaciones Técnicas:					
Color: Negro	Capacidad de Producción / mes: <= a 25		Dimensiones Generales		
Peso (gr.):	Precio Unitario	Precio por Mayor	Largo:	Ancho:	Alto: 5
Artisano: QUIJANO LOPEZ MAGDA PATRICIA		Telefono:	Diametro: 40		
Grupo o Taller:		Departamento: Bogotá D.C.	Municipio: Bogotá D.C.		
Certificado Hecho a mano: <input type="checkbox"/> Si <input checked="" type="checkbox"/> No		Centro Poblado:	<input type="checkbox"/> Resguardo Caserio	<input type="checkbox"/> Localidad Vereda	<input type="checkbox"/> N/A Corregimiento
Observaciones: La artesana no terminó el prototipo por eso no tiene el peso ni el precio de venta.					Terminado <input type="checkbox"/> En Proceso <input checked="" type="checkbox"/>
Responsable: UNION TEMPORAL ARTESANOS PARA LA PROSPERIDAD		Dibujante: Roger Alvarez			
Aprobado por:		Fecha:	<input type="checkbox"/> Referentes <input type="checkbox"/> Línea		Muestra <input type="checkbox"/> <input checked="" type="checkbox"/>

Banquito

Vista Superior

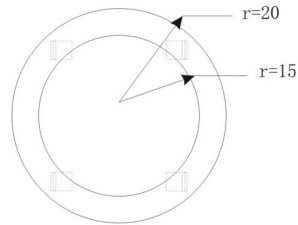

Vista Frontal

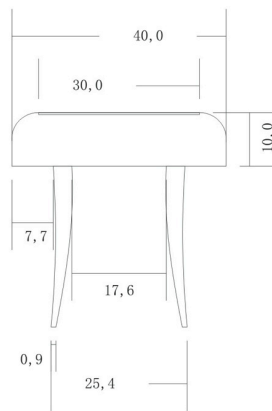

Vista Lateral derecha

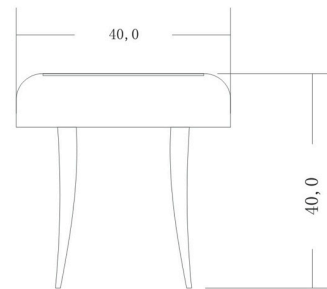

Escala 1:10

Plano banquito



1	1 banquito	Cuero	1.00	50.00
2	Banquito patas	Madera	4.00	50.00
Tabla de Componentes				
No.	Pieza	Material	Cant	Porc%

Nombre de la pieza Banquito		Referencia: MQKE120		ESC. 1:10	
Oficio: N/A	Tecnica: N/A	Materia Prima: Cuero			
Especificaciones Técnicas:					
Color: Negro		Capacidad de Producción / mes: <= a 25		Dimensiones Generales	
Peso (gr.):	Precio Unitario	Precio por Mayor	Largo:	Ancho:	Alto: 40
Artisano: QUIJANO LOPEZ MAGDA PATRICIA		Telefono:		Diametro: 40	
Grupo o Taller:		Departamento: Bogotá D.C.		Municipio: Bogotá D.C.	
Certificado Hecho a mano: <input type="checkbox"/> Si <input checked="" type="checkbox"/> No		Centro Poblado: <input type="checkbox"/> Resguardo <input type="checkbox"/> Caserío <input type="checkbox"/> Localidad <input type="checkbox"/> Vereda <input type="checkbox"/> N/A <input type="checkbox"/> Corregimiento			
Observaciones: La artesana no terminó el prototipo por eso no tiene el peso ni el precio de ven					Terminado <input type="checkbox"/> En Proceso <input checked="" type="checkbox"/>
Responsable: UNION TEMPORAL ARTESANOS PARA LA PROSPERIDAD			Dibujante: Roger Alvarez		
Aprobado por:		Fecha:	<input checked="" type="checkbox"/> Referentes <input type="checkbox"/> Línea		Muestra <input type="checkbox"/> <input checked="" type="checkbox"/>

Puff

Vista Superior

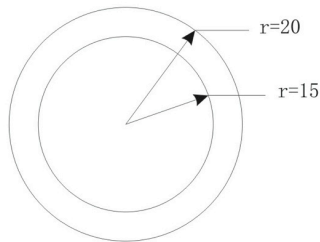

Vista Frontal

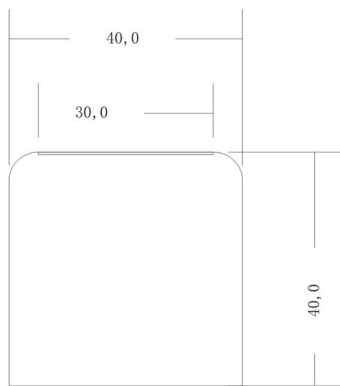

Vista Lateral derecha

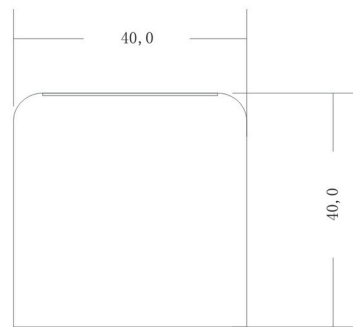

Escala 1:10

Plano puf



No.	Pieza	Material	Cant	Porc%
1	Puf	Cuero		100.00
Tabla de Componentes				

Nombre de la pieza Puf		Referencia: MQKE 54		ESC. 1:10	
Oficio: N/A	Tecnica: N/A	Materia Prima: Cuero			
Especificaciones Técnicas:					
Color: Negro	Capacidad de Producción / mes: <= a 25		Dimensiones Generales		
Peso (gr.):	Precio Unitario	Precio por Mayor	Largo:	Ancho:	Alto: 40
Artesano: QUIJANO LOPEZ MAGDA PATRICIA		Telefono:	Diametro: 40		
Grupo o Taller:	Departamento: Bogotá D.C.		Municipio: Bogotá D.C.		
Certificado Hecho a mano: <input type="checkbox"/> Si <input checked="" type="checkbox"/> No	Centro Poblado:		<input type="checkbox"/> Resguardo Casero	<input type="checkbox"/> Localidad Vereda	<input type="checkbox"/> N/A Corregimiento
Observaciones: La artesana no terminó el prototipo por eso no tiene el peso ni el precio de venta.					Terminado <input type="checkbox"/>
Responsable: UNION TEMPORAL ARTESANOS PARA LA PROSPERIDAD		Dibujante: Roger Alvarez			En Proceso <input checked="" type="checkbox"/>
Aprobado por:	Fecha:	<input type="checkbox"/> Referentes <input type="checkbox"/> Línea		Muestra <input type="checkbox"/>	

Planos Cuenco 3

Vista Superior

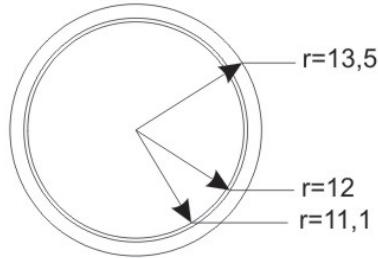

Vista Frontal

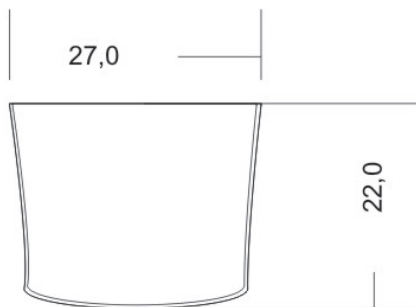

Vista Lateral derecha

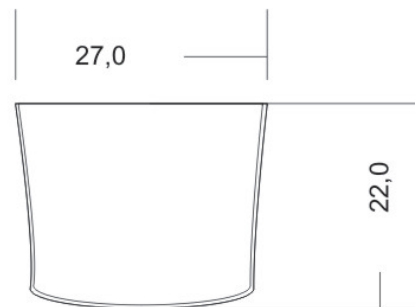

Escala 1:10

Planos cuenco 2

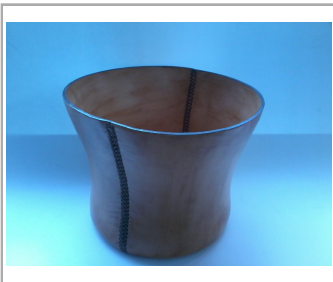

No.	Pieza	Material	Cant	Porc%
1	Cuenco	Cuero	1.00	100.00
Tabla de Componentes				

Nombre de la pieza Cuenco 3		Referencia: NRMA229		ESC.	
Oficio: Marroquinería		Técnica: Tafilera y preforma		Materia Prima: Cuero	
Especificaciones Técnicas:					
Color: Café		Capacidad de Producción / mes: <= a 25		Dimensiones Generales	
Peso (gr.): 220		Precio Unitario		Precio por Mayor	
Artésano: RODRIGUEZ PAEZ NOÉ		Telefono:		Largo:	Ancho:
Grupo o Taller:		Departamento: Bogotá D.C.		Municipio: Bogotá D.C.	
Certificado Hecho a mano: <input type="checkbox"/> Si <input checked="" type="checkbox"/> No		Centro Poblado:		<input type="checkbox"/> Resguardo Casero	<input type="checkbox"/> Localidad Vereda
Observaciones: Posee un gran conocimiento de las técnicas, buenos acabados y excelente manejo de la herramienta. Buen producto.				<input checked="" type="checkbox"/> Terminado <input type="checkbox"/> En Proceso	
Responsable: UNION TEMPORAL ARTESANOS PARA LA PROSPERIDAD			Dibujante:		
Aprobado por:			Fecha:		
			<input type="checkbox"/> Referentes <input type="checkbox"/> Línea <input checked="" type="checkbox"/> Muestra		

Planos Cuenco 2

Vista Superior

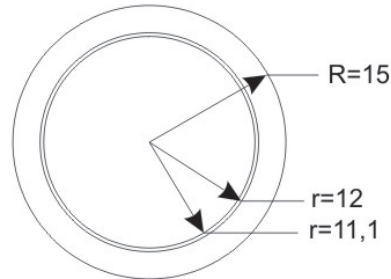

Vista Frontal

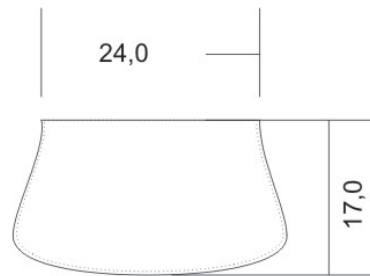

Vista Lateral derecha

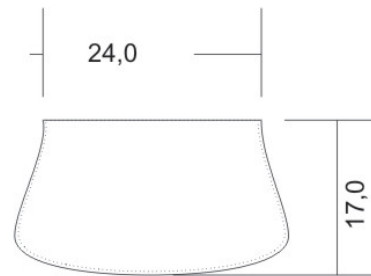

Escala 1:10

Planos cuenco 2



No.	Pieza	Material	Cant	Porc%
1	Cuenco	Cuero	1.00	100.00
Tabla de Componentes				

Nombre de la pieza Cuenco 2		Referencia: NRMA228		ESC.		
Oficio: Marroquinería		Técnica: Tafilera y preforma		Materia Prima: Cuero		
Especificaciones Técnicas:						
Color: Café		Capacidad de Producción / mes: <= a 25		Dimensiones Generales		
Peso (gr.): 220		Precio Unitario		Precio por Mayor		
Artisano: RODRIGUEZ PAEZ NOÉ		Telefono:		Largo:		
Grupo o Taller:		Departamento: Bogotá D.C.		Municipio: Bogotá D.C.		
Certificado Hecho a mano: <input type="checkbox"/> Si <input checked="" type="checkbox"/> No		Centro Poblado:		<input type="checkbox"/> Resguardo Caserio <input type="checkbox"/> Localidad Vereda <input type="checkbox"/> N/A Corregimiento		
Observaciones: Posee un gran conocimiento de las técnicas, buenos acabados y excelente manejo de la herramienta. Buen producto.					Terminado <input checked="" type="checkbox"/>	En Proceso <input type="checkbox"/>
Responsable: UNION TEMPORAL ARTESANOS PARA LA PROSPERIDAD			Dibujante:			
Aprobado por:			Fecha:			
			<input type="checkbox"/> Referentes <input type="checkbox"/> Línea <input checked="" type="checkbox"/> Muestra			

Vista Superior

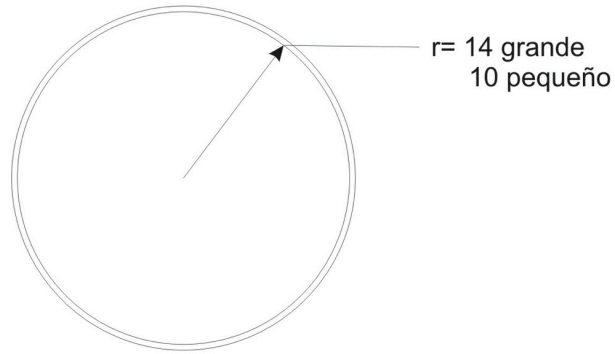

Vista Frontal

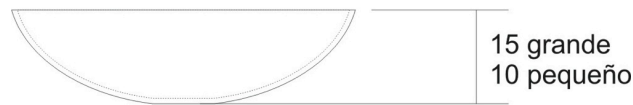

Plano.



No.	Pieza	Material	Cant	Porc%
1	Cuencos	Cuero	1.00	100.00
Tabla de Componentes				

Nombre de la pieza Cuenco base		Referencia: NRMA227		ESC. 1:10	
Oficio: Marroquinería		Técnica: Tafilera y preforma		Materia Prima: Cuero	
Especificaciones Técnicas:					
Color: Café		Capacidad de Producción / mes:		Dimensiones Generales	
Peso (gr.): 200		Precio Unitario		Precio por Mayor	
Artisano: RODRIGUEZ PAEZ NOÉ		Telefono:		Largo:	
Grupo o Taller:		Departamento: Bogotá D.C.		Municipio: Bogotá D.C.	
Certificado Hecho a mano: <input type="checkbox"/> Si <input checked="" type="checkbox"/> No		Centro Poblado:		<input type="checkbox"/> Resguardo Caserío <input type="checkbox"/> Localidad Vereda <input type="checkbox"/> N/A Corregimiento	
Observaciones: Posee un gran conocimiento de las técnicas, buenos acabados y excelente manejo de la herramienta. Buen producto.					Terminado <input checked="" type="checkbox"/> En Proceso <input type="checkbox"/>
Responsable: UNION TEMPORAL ARTESANOS PARA LA PROSPERIDAD			Dibujante: Roger Alvarez		
Aprobado por:			Fecha:		<input type="checkbox"/> Referentes <input type="checkbox"/> Línea <input checked="" type="checkbox"/> Muestra

Vista Superior

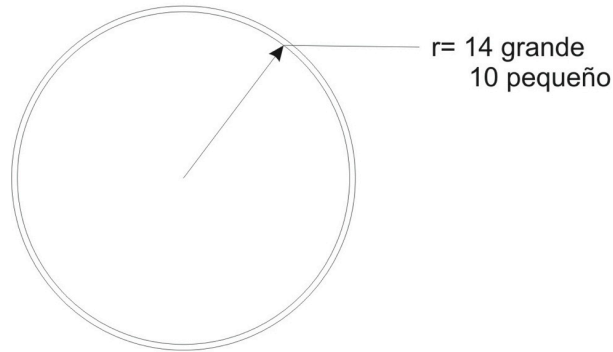

Vista Frontal



Plano de los cuencos



No.	Pieza	Material	Cant	Porc%
1	cuencos	cuero	1.00	100.00
Tabla de Componentes				

Nombre de la pieza Noé Rodríguez / Cuero, Diseños.		Referencia: NRMA003		ESC. 1:10	
Oficio: Marroquinería		Técnica: Preforma		Materia Prima: Cuero	
Especificaciones Técnicas:					
Color: Miel		Capacidad de Producción / mes: 51-100		Dimensiones Generales	
Peso (gr.):		Precio Unitario \$258000		Precio por Mayor \$230000	
Artisano:		Telefono:		Largo:	
Grupo o Taller:		Departamento:		Alto: 15	
Certificado Hecho a mano: <input type="checkbox"/> Si <input checked="" type="checkbox"/> No		Centro Poblado:		Diametro: 28	
		<input type="checkbox"/> Resguardo Casero		<input type="checkbox"/> Localidad Vereda	
				<input type="checkbox"/> N/A Correcimiento	
Observaciones: Lleva 18 años de experiencia. Fue profesor de la Escuela 6 meses. Especializado del SENA en Diseño de Producto, marroquinerista, diseño y moda. Estudió Escuela Artes y Oficios 4 años. Ha dictado cursos para discapacitados, 40 años de encuadernador. <i>Le falta comercialización. Quiere comercializar.</i>				Terminado <input type="checkbox"/> En Proceso <input type="checkbox"/>	
Responsable: UNION TEMPORAL ARTESANOS PARA LA PROSPERIDAD			Dibujante: Roger Alvarez		
Aprobado por: Comité de diseño			Fecha:		
			<input checked="" type="checkbox"/> Referentes <input type="checkbox"/> Línea <input type="checkbox"/> Muestra <input type="checkbox"/>		

Vista Superior

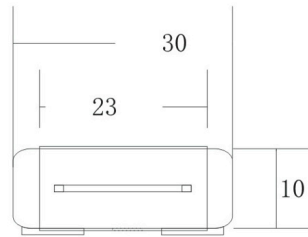

Vista Frontal

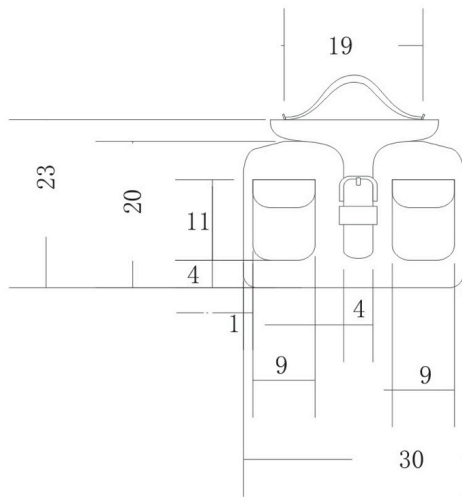

Vista Lateral derecha

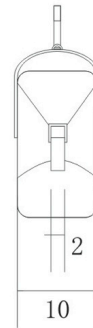

Planos bolso



No.	Pieza	Material	Cant	Porc%
1	Bolso	Cuero		100.00
Tabla de Componentes				

Nombre de la pieza Bolso, billeteras y carteras.		Referencia: AGSU002		ESC. 1:10	
Oficio: Marroquinería	Técnica: Tejido, repujado y cincelado.	Materia Prima: Cuero			
Especificaciones Técnicas: Está elaborado en cuero folia de color referencia: miel terra madera itagui.					
Color: Miel	Capacidad de Producción / mes: <= a 25		Dimensiones Generales		
Peso (gr.): 200	Precio Unitario \$285000	Precio por Mayor \$250000	Largo: 30	Ancho: 10	Alto: 20
Artesano:	Telefono:				
Grupo o Taller:	Departamento:		Municipio:		
Certificado Hecho a mano: <input type="checkbox"/> Si <input checked="" type="checkbox"/> No	Centro Poblado:		<input type="checkbox"/> Resguardo Casero	<input type="checkbox"/> Localidad Vereda	<input type="checkbox"/> N/A Corregimiento
Observaciones: Tiene un buen producto es preseleccionada para las diferentes ferias que el proyecto ofrece. El estado del prototipo aún no ha sido escalado, por lo tanto se proyecta un 10% menos sobre precio de venta unitario.					Terminado En Proceso
Responsable: UNION TEMPORAL ARTESANOS PARA LA PROSPERIDAD		Dibujante: Roger Alvarez			
Aprobado por: Comité de diseño		Fecha:	<input type="checkbox"/> Referentes <input type="checkbox"/> Línea		Muestra <input checked="" type="checkbox"/> <input type="checkbox"/>