

Ministerio de Comercio, Industria y Turismo
artesanías de colombia s.a.

Proyecto Fortalecimiento productivo y comercial de las
comunidades artesanas del departamento de Boyacá

Fichas técnicas de desarrollo de productos tejidos en crin y lana

Asesores:

Constanza Téllez

María Gabriela Corradine Mora
Coordinadora del proyecto

Bogotá, D. C., 2014

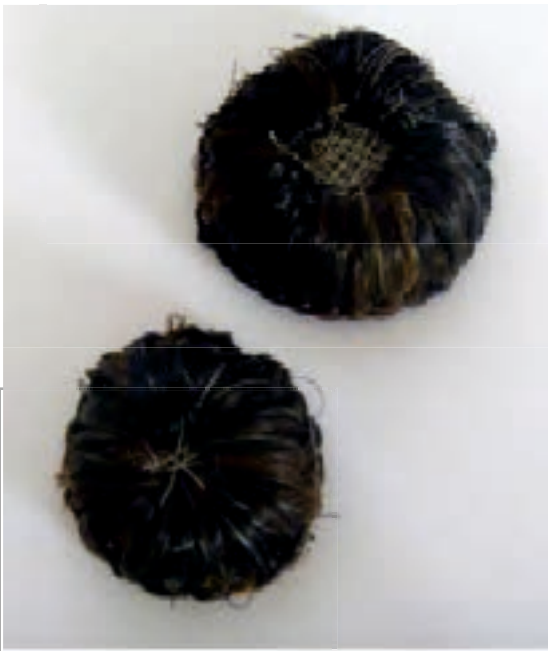
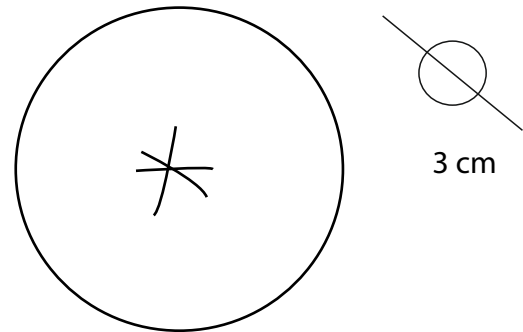
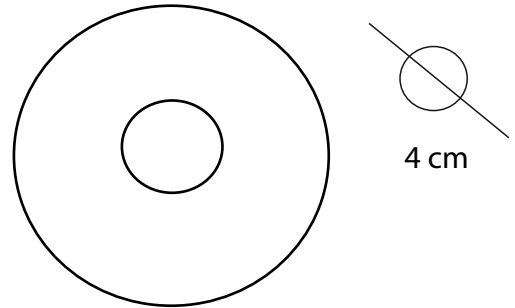

No.	Pieza	Material	Cant	Porc%
1	Cuerpo del Botón	Crin	1	100 %
Tabla de Componentes				

Nombre de la pieza Botones		Referencia: TTAV4		ESC. 1:20	
Oficio: Tejidos		Tecnica: Crochet		Materia Prima: Crin	
Especificaciones Técnicas: Técnica de crochet y aguja. Para asegurarlo a la prenda como accesorio.					
Color: Café		Capacidad de Producción / mes: 20		Dimensiones Generales	
Peso (gr.): 8 grs	Precio Unitario \$ 4.000	Precio por Mayor \$ 3.800	Largo: N.A	Ancho: N.A	Alto: 1.8 cm
Artesano: Ana Elvira Vargas		Telefono: 		Diámetro: 4 cm	
Grupo o Taller: Independiente		Departamento: Boyacá		Municipio: Tota	
Certificado Hecho a mano: <input type="checkbox"/> Si <input checked="" type="checkbox"/> No		Centro Poblado: Tota		<input type="checkbox"/> Resguardo Caserio <input checked="" type="checkbox"/> Localidad Vereda <input type="checkbox"/> N/A Corregimiento	
Observaciones: Esta muestra tiene potencial de ser producto y pertenecer a una línea de botones en diferentes tamaños.					
Responsable: Constanza Téllez			Dibujante: Constanza Téllez		
Aprobado por: 			Fecha: 16 - 12 - 2014		<input type="checkbox"/> Referentes <input type="checkbox"/> Línea <input checked="" type="checkbox"/> Muestra <input type="checkbox"/> Terminado <input type="checkbox"/> En Proceso

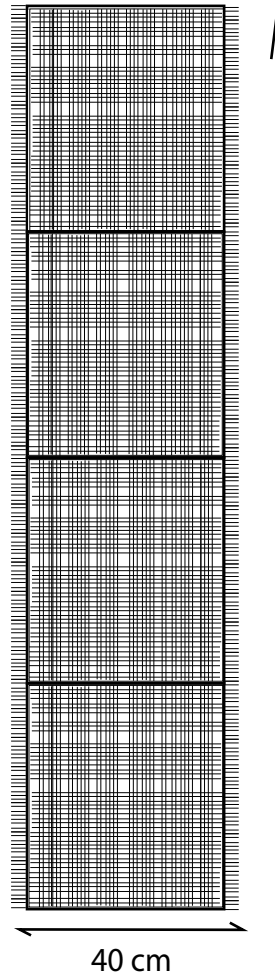
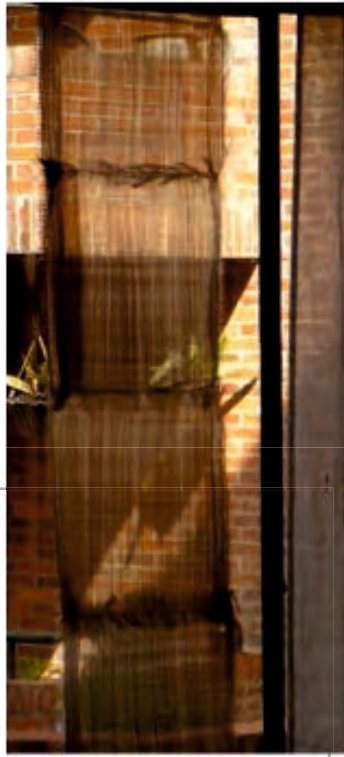

1.60 mts

40 cm

No.	Pieza	Material	Cant	Porc%
1	Cuerpo Visillo	Crin	4	100 %
Tabla de Componentes				

Nombre de la pieza Visillo		Referencia: TTAV3		ESC. Crin	
Oficio: Tejeduría		Técnica: Tejido en telar vertical		Materia Prima: Crin	
Especificaciones Técnicas: Tejidos en telar vertical con técnicas ancestrales en sarga y tafetán.					
Color: Café		Capacidad de Producción / mes: 15		Dimensiones Generales	
Peso (gr.): 60 grs	Precio Unitario \$ 76.000	Precio por Mayor \$ 74.500	Largo: 160 cm	Ancho: 40 cm	Alto: N.A
Artesano: Ana Elvira Vargas		Telefono:		Diametro: N.A	
Grupo o Taller: Independiente		Departamento: Boyacá		Municipio: Tota	
Certificado Hecho a mano: <input type="checkbox"/> Si <input checked="" type="checkbox"/> No		Centro Poblado: Tota		<input type="checkbox"/> Resguardo Caserio <input checked="" type="checkbox"/> Localidad Vereda <input type="checkbox"/> N/A Corregimiento	
Observaciones: Pertenece a la línea de productos decorativos. Son modulares. Este producto está en proceso de ser terminado.					
Responsable: Constanza Téllez			Dibujante: Constanza Téllez		
Aprobado por:			Fecha: 16 - 12 - 2014		<input type="checkbox"/> Referentes <input type="checkbox"/> Línea <input checked="" type="checkbox"/> Muestra <input type="checkbox"/> Terminado <input type="checkbox"/> En Proceso

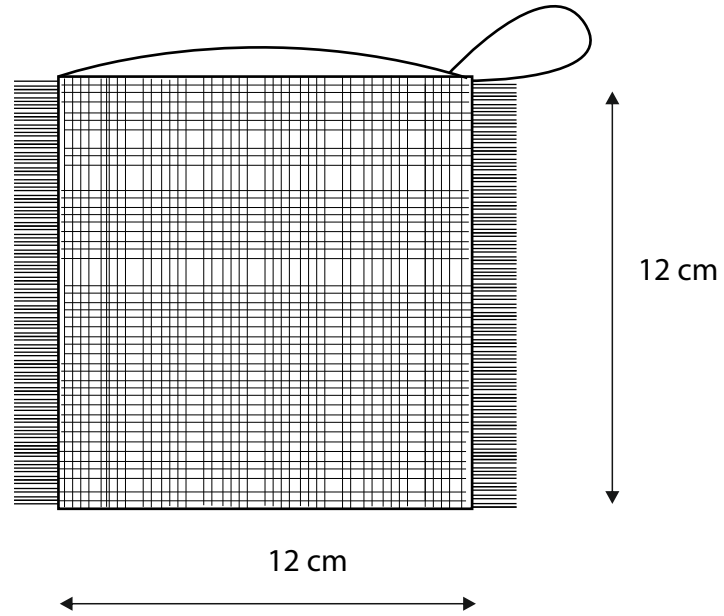

No.	Pieza	Material	Cant	Porc%
1	Cuerpo del Sache	Crin	1	100 %

Tabla de Componentes

Nombre de la pieza Sachet		Referencia: TTAV5		ESC. 1:20	
Oficio: Tejeduría		Técnica: Tejido en telar vertical		Materia Prima: Crin	
Especificaciones Técnicas: Tejidos en telar vertical con técnicas ancestrales de sarga y tafetán. Terminaciones con aguja y fique.					
Color: Café		Capacidad de Producción / mes: 15		Dimensiones Generales	
Peso (gr.): 10 grs	Precio Unitario \$ 8.000	Precio por Mayor \$ 7.500		Largo: 12 cm	Ancho: 12cm
Artésano: Ana Elvira Vargas		Teléfono:		Alto: N.A	Díametro: N.A
Grupo o Taller: Independiente		Departamento: Boyacá		Municipio: Tota	
Certificado Hecho a mano: <input type="checkbox"/> Sí <input checked="" type="checkbox"/> No		Centro Poblado: Tota		<input type="checkbox"/> Resguardo Caserío <input checked="" type="checkbox"/> Localidad Vereda <input type="checkbox"/> N/A Corregimiento	
Observaciones: Pertenece a una línea de empaques o sachet multiusos. Se sugiere venderlos como sachet para bolsas de té. Puede ser utilizado como empaque de una bolsa de café.					
Responsable: Constanza Téllez			Dibujante: Constanza Téllez		
Aprobado por:			Fecha: 16 - 12 - 2014		<input type="checkbox"/> Referentes <input type="checkbox"/> Línea <input checked="" type="checkbox"/> Muestra <input type="checkbox"/> Terminado <input type="checkbox"/> En Proceso

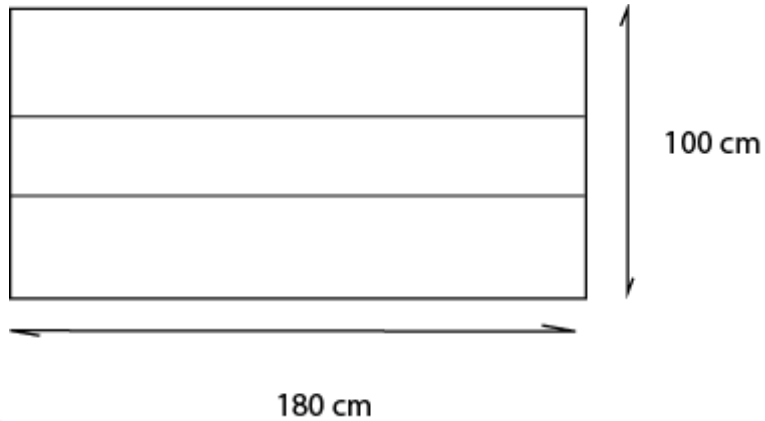

No.	Pieza	Material	Cant	Porc%
	Manta	Lana	1	

Tabla de Componentes

Nombre de la pieza Manta		Referencia: ESC.	
Oficio: Tejeduría		Técnica: Telar horizontal	
Materia Prima: lana			
Especificaciones Técnicas:			
Color: Blanco y negro	Capacidad de Producción / mes: 15	Dimensiones Generales	
Peso (gr.): 500 grs	Precio Unitario \$ 110.000	Precio por Mayor \$ 105000	
Artesano: Luz Myriam Huerfano	Telefono:	Largo: 180 cm	Ancho: 100 cm
Grupo o Taller: Unidad productiva tejidos Tota	Departamento: Boyacá	Municipio: Tota	
Certificado Hecho a mano: <input type="checkbox"/> Si <input checked="" type="checkbox"/> No	Centro Poblado: Tota	<input type="checkbox"/> Resguardo Caserio	<input checked="" type="checkbox"/> Localidad Vereda
Observaciones:		<input type="checkbox"/> N/A Corregimiento	
Responsable: Constanza Téllez	Dibujante: Constanza Téllez		
Aprobado por:	Fecha: 16 - 12 - 2014	<input type="checkbox"/> Referentes	<input type="checkbox"/> Línea

Terminado
En Proceso

Muestra Ter min

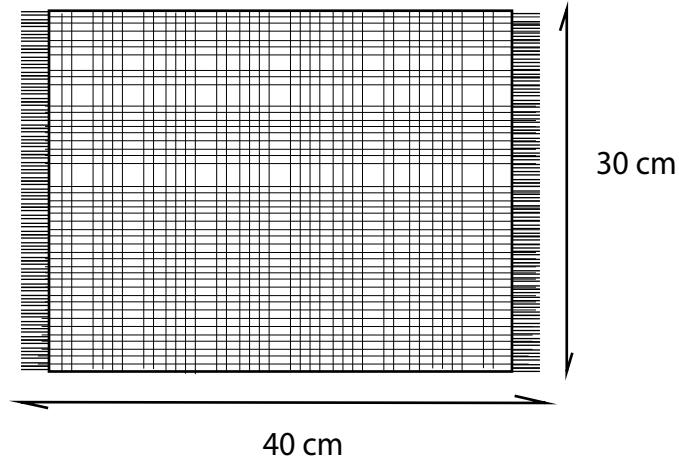

No.	Pieza	Material	Cant	Porc%
1	Individual	Crin	1	100 %
Tabla de Componentes				

Nombre de la pieza Individual		Referencia: TTAV1		ESC. Crin	
Oficio: Tejeduría		Tecnica: Tejido en telar vertical		Materia Prima: Crin	
Especificaciones Técnicas: Tejidos en telar vertical con técnicas ancestrales. Técnicas en sarga y tafetán. Las terminaciones en máquina de coser.					
Color: Café		Capacidad de Producción / mes: 15		Dimensiones Generales	
Peso (gr.): 15 grs	Precio Unitario \$.19.000	Precio por Mayor \$ 18.500	Largo: 40 cm	Ancho: 30 cm	Alto: N.A
Artesano: Ana Elvira Vargas		Telefono:		Diametro: N.A	
Grupo o Taller: Independiente		Departamento: Boyacá		Municipio: Tota	
Certificado Hecho a mano: <input type="checkbox"/> Si <input checked="" type="checkbox"/> No		Centro Poblado: Tota		<input type="checkbox"/> Resguardo Caserio <input checked="" type="checkbox"/> Localidad Vereda <input type="checkbox"/> N/A Corregimiento	
Observaciones: Pertenece a la línea de productos para la mesa. Son modulares facilitando la composición para varios usos.					
Responsable: Constanza Téllez			Dibujante: Constanza Téllez		
Aprobado por:			Fecha: 16 - 12 - 2014		<input type="checkbox"/> Referentes <input type="checkbox"/> Línea <input checked="" type="checkbox"/> Muestra <input type="checkbox"/> Terminado <input type="checkbox"/> En Proceso

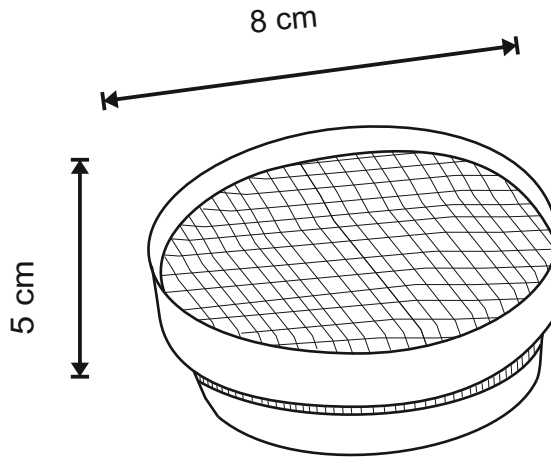

No.	Pieza	Material	Cant	Porc%
1	Aro 1 y 2	Lámina de triplex enchapado	2	80 %
2	Tejido o tamiz	crin	1	20 %
Tabla de Componentes				

Nombre de la pieza Cedazo mejorado pequeño		Referencia: TTMG3		ESC. 1:20	
Oficio: Tejeduría - trabajo en madera		Técnica: Telar - desbaste y doblado de madera		Materia Prima: Crin y lámina de triplex enchapado	
Especificaciones Técnicas: Dos oficios: Tejidos en telar vertical y trabajo en madera. Acabados con lija y aceite mineral Armado con aguja					
Color: Café y natural		Capacidad de Producción / mes: 40		Dimensiones Generales	
Peso (gr.): 50 grs	Precio Unitario \$ 30.000	Precio por Mayor \$ 28.500		Largo: N.A	Ancho: N.A
Artesano: Manuel Gonzalez		Telefono:		Alto: 10 cm	Diametro: 8 cm
Grupo o Taller: Independiente		Departamento: Boyacá		Municipio: Tota	
Certificado Hecho a mano: <input type="checkbox"/> Si <input checked="" type="checkbox"/> No		Centro Poblado: Tota		<input type="checkbox"/> Resguardo Caserio	<input checked="" type="checkbox"/> Localidad Vereda
Observaciones: pertenece a una línea de cedazos de usos varios en la mesa o decoración. producto en exhibición y venta..				Terminado En Proceso	
Responsable: Constanza Téllez		Dibujante: Constanza Téllez			
Aprobado por:		Fecha: 16 - 12 - 2014		<input type="checkbox"/> Referentes <input checked="" type="checkbox"/> Línea	
				Muestra <input type="checkbox"/> Ter <input type="checkbox"/> min	

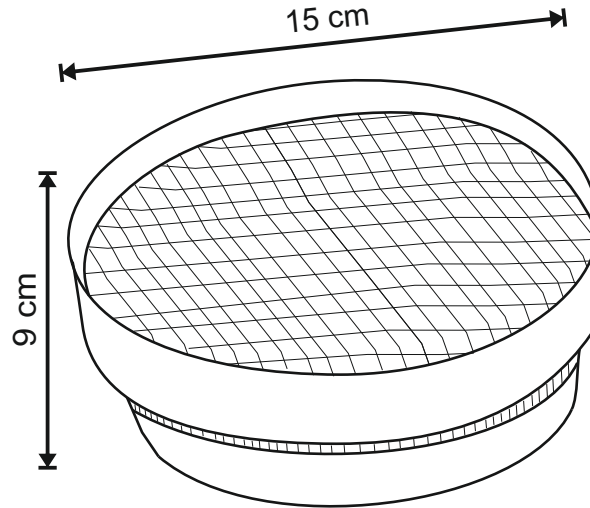

No.	Pieza	Material	Cant	Porc%
1	Aro 1 y 2	Lámina de triplex enchapado	2	80 %
2	Tejido o tamiz	crin	1	20 %
Tabla de Componentes				

Nombre de la pieza Cedazo mejorado mediano		Referencia: TTMG2		ESC. 1:20	
Oficio: Tejeduría - trabajo en madera		Técnica: Telar - desbaste y doblado de madera		Materia Prima: Crin y lámina de triplex enchapado	
Especificaciones Técnicas: Dos oficios: Tejidos en telar vertical y trabajo en madera. Acabados con lija y aceite mineral Armado con aguja					
Color: Café y natural		Capacidad de Producción / mes: 30		Dimensiones Generales	
Peso (gr.): 40 grs	Precio Unitario \$ 20.000	Precio por Mayor \$ 18.500		Largo: N.A	Ancho: N.A
Artesano: Manuel Gonzalez		Telefono:		Alto: 9 cm	Diametro: 15 cm
Grupo o Taller: Independiente		Departamento: Boyacá		Municipio: Tota	
Certificado Hecho a mano: <input type="checkbox"/> Si <input checked="" type="checkbox"/> No		Centro Poblado: Tota		<input type="checkbox"/> Resguardo Caserio	<input checked="" type="checkbox"/> Localidad Vereda
Observaciones: pertenece a una línea de cedazos de usos varios en la mesa o decoración. producto en exhibición y venta..				Terminado En Proceso	
Responsable: Constanza Téllez		Dibujante: Constanza Téllez			
Aprobado por:		Fecha: 16 - 12 - 2014		<input type="checkbox"/> Referentes <input checked="" type="checkbox"/> Línea Muestra <input type="checkbox"/> Ter <input type="checkbox"/> min	

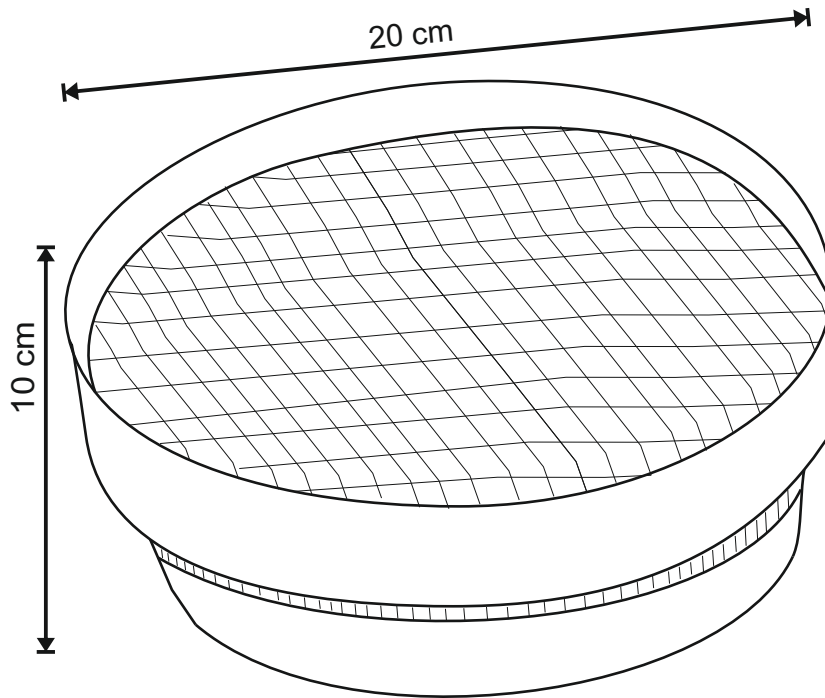

No.	Pieza	Material	Cant	Porc%
1	Aro 1 y 2	Lámina de triplex enchapado	2	80 %
2	Tejido o tamiz	crin	1	20 %

Tabla de Componentes

Nombre de la pieza Cedazo mejorado grande		Referencia: TTMG1		ESC. 1:20	
Oficio: Tejeduría - trabajo en madera		Técnica: Telar - desbaste y doblado de madera		Materia Prima: Crin y lámina de triplex enchapado	
Especificaciones Técnicas: Dos oficios: Tejidos en telar vertical y trabajo en madera. Acabados con lija y aceite mineral Armado con aguja					
Color: Café y natural		Capacidad de Producción / mes: 30		Dimensiones Generales	
Peso (gr.): 50 grs	Precio Unitario \$ 30.000	Precio por Mayor \$ 28.500		Largo: N.A	Ancho: N.A
Artesano: Manuel Gonzalez		Telefono:		Alto: 10 cm	Diametro: 20 cm
Grupo o Taller: Independiente		Departamento: Boyacá		Municipio: Tota	
Certificado Hecho a mano: <input type="checkbox"/> Si <input checked="" type="checkbox"/> No		Centro Poblado: Tota		<input type="checkbox"/> Resguardo Caserio <input checked="" type="checkbox"/> Localidad Vereda <input type="checkbox"/> N/A Corregimiento	
Observaciones: pertenece a una línea de cedazos de usos varios en la mesa o decoración. producto en exhibición y venta..					
Responsable: Constanza Téllez			Dibujante: Constanza Téllez		
Aprobado por:			Fecha: 16 - 12 - 2014		<input type="checkbox"/> Referentes <input type="checkbox"/> Línea <input checked="" type="checkbox"/> Muestra <input type="checkbox"/> Terminado <input type="checkbox"/> En Proceso

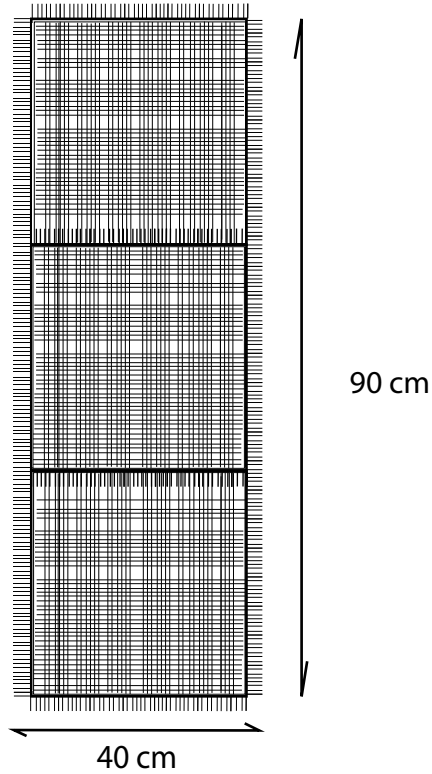

No.	Pieza	Material	Cant	Porc%
1	Cuerpo Crin	Crin	4	100 %
Tabla de Componentes				

Nombre de la pieza Camino de mesa		Referencia: TTAV2		ESC. 1:20	
Oficio: Tejeduría		Técnica: Tejido en telar vertical		Materia Prima: Crin	
Especificaciones Técnicas: Tejido en telar vertical en técnica de sarga mezclado con tafetán. Se conforma de 4 piezas rectangulares unidas con aguja. Los orillos están asegurados por costuras en zig zag en máquina de coser.					
Color: Café		Capacidad de Producción / mes: 15		Dimensiones Generales	
Peso (gr.): 45 grs	Precio Unitario \$ 57.000	Precio por Mayor \$ 55.500		Largo: 90 cm	Ancho: 40 cm
Artesano: Ana Elvira Vargas		Telefono:		Alto: N.A	Diametro: N.A
Grupo o Taller: Independiente		Departamento: Boyacá		Municipio: Tota	
Certificado Hecho a mano: <input type="checkbox"/> Si <input checked="" type="checkbox"/> No		Centro Poblado: Tota		<input type="checkbox"/> Resguardo Caserio <input checked="" type="checkbox"/> Localidad Vereda <input type="checkbox"/> N/A Corregimiento	
Observaciones: Pertenece a la línea de productos para la mesa. Son modulares facilitando la confección y armado de otros diseños.					
Responsable: Constanza Téllez			Dibujante: Constanza Téllez		
Aprobado por:			Fecha: 16 - 12 - 2014		<input type="checkbox"/> Referentes <input type="checkbox"/> Línea <input checked="" type="checkbox"/> Muestra <input type="checkbox"/> Terminado <input type="checkbox"/> En Proceso

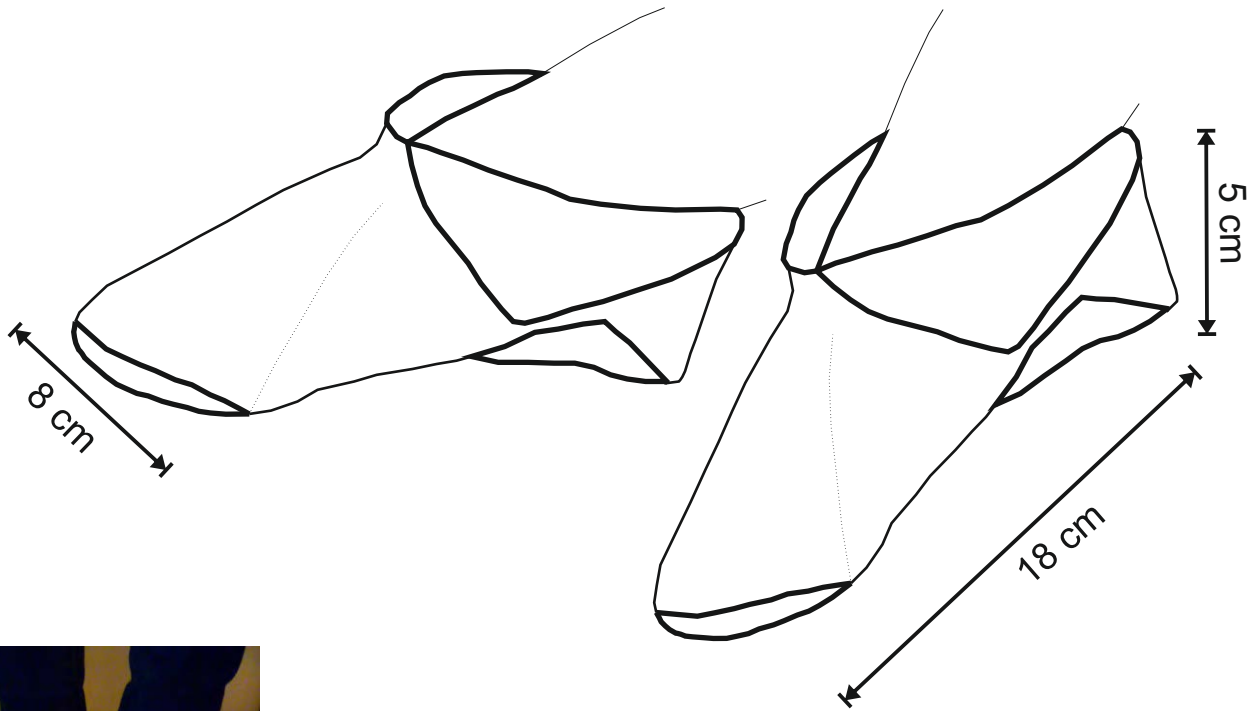

No.	Pieza	Material	Cant	Porc%
1	Pieza pie izquierdo	Lana 50 % - 50 % poliéster	1	100 %
1	Pieza pie derecho	Lana 50 % - 50 % poliéster	1	100 %

Tabla de Componentes

Nombre de la pieza Babuchas rombos		Referencia: SGNA1		ESC. 1:20	
Oficio: Tejidos		Tecnica: Tejido en dos agujas		Materia Prima: Lana	
Especificaciones Técnicas: Tejidas en dos agujas No 4 en punto bobo. Armado con aguja y terminados con técnica de crochet. Colores naturales de la lana. Hilado industrial.					
Color: Gris, blanco y negro		Capacidad de Producción / mes: 30		Dimensiones Generales	
Peso (gr.): 28 grs	Precio Unitario \$ 20.000	Precio por Mayor \$ 18.000	Largo: 18 cm	Ancho: 8 cm	Alto: 5 cm
Artesano: Nubia Albarracín		Telefono: 320 4838188		Diametro:	
Grupo o Taller: Artesanas del Sol		Departamento: Boyacá		Municipio: Sogamoso	
Certificado Hecho a mano: <input type="checkbox"/> Si <input checked="" type="checkbox"/> No		Centro Poblado: Sogamoso		<input type="checkbox"/> Resguardo Caserío <input checked="" type="checkbox"/> Localidad Vereda <input type="checkbox"/> N/A Corregimiento	
Observaciones: Producto en exhibición y venta,					
Responsable: Constanza Téllez			Dibujante: Constanza Téllez		
Aprobado por:			Fecha: 16 - 12 - 2014		<input type="checkbox"/> Referentes <input checked="" type="checkbox"/> Línea <input type="checkbox"/> Muestra <input type="checkbox"/> Terminado <input type="checkbox"/> En Proceso

45 cm

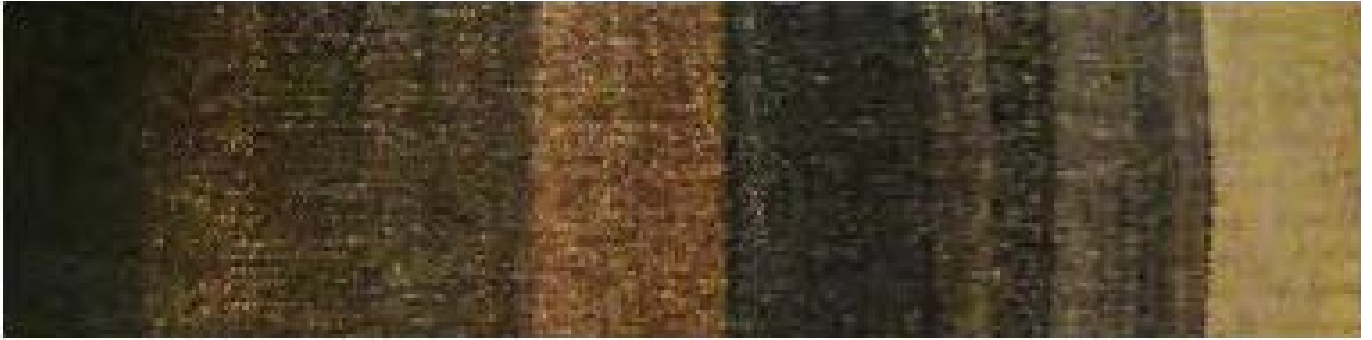

180 cm

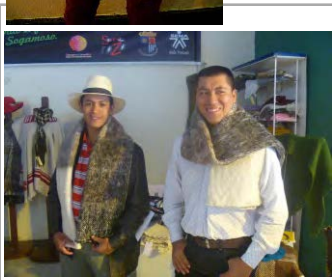

No.	Pieza	Material	Cant	Porc%
1	Cuerpo del chal	Lana	1	100 %
Tabla de Componentes				

Nombre de la pieza Paño ruana		Referencia: Paño Ruana		ESC. Paño Ruana	
Oficio: Tejeduría		Técnica: Telar horizontal		Materia Prima: lana	
Especificaciones Técnicas: Tejido en telar horizontal con técnica de sarga. Colores naturales de la lana. Ocho tonos de color. Lana hilada a mano. Terminaciones con remates hechos con aguja.					
Color: Blanco, negro café gris		Capacidad de Producción / mes: 10		Dimensiones Generales	
Peso (gr.): 380 grs	Precio Unitario \$ 95.000	Precio por Mayor \$ 94000		Largo: 180 cm	Ancho: 45 cm
Artesano: Silvino Patiño		Telefono:		Alto:	Diametro:
Grupo o Taller: Sogamoso Nos Trama		Departamento: Boyacá		Municipio: Sogamoso	
Certificado Hecho a mano: <input type="checkbox"/> Si <input checked="" type="checkbox"/> No		Centro Poblado: Sogamoso		<input type="checkbox"/> Resguardo Caserio	<input checked="" type="checkbox"/> Localidad Vereda
Observaciones:		Producto en exhibición y venta. Puede ser utilizado por hombres y mujeres como chal o bufanda.			
Responsable: Constanza Téllez		Dibujante: Constanza Téllez			
Aprobado por:		Fecha: 16 - 12 - 2014		<input type="checkbox"/> Referentes <input type="checkbox"/> Línea	

Terminado
En Proceso

Muestra Ter min

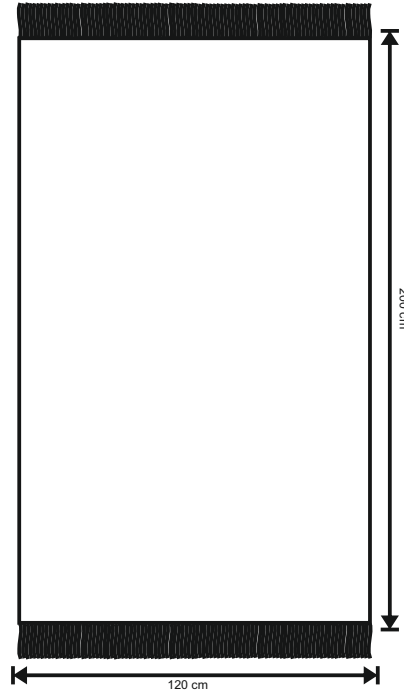

No.	Pieza	Material	Cant	Porc%
1	Cuerpo de la manta	Lana	1	100 %
Tabla de Componentes				

Nombre de la pieza manta para pies		Referencia: SGNT1		ESC. 100 %	
Oficio: Tejeduría		Técnica: Telar horizontal		Materia Prima: lana	
Especificaciones Técnicas: Tejido en telar horizontal en técnica de sarga de losange. terminaciones con mechas y nudos. Lana tinturada con tintes naturales.					
Color: café, verde amarillo		Capacidad de Producción / mes: 10		Dimensiones Generales	
Peso (gr.): 600 grs		Precio Unitario \$ 110000		Precio por Mayor \$ 15000	
Artesano: Noralba Tojanci		Telefono:		Largo: 200 cm	Ancho: 120 cm
Grupo o Taller: Sogamoso Nos Trama		Departamento: Boyacá		Municipio: Sogamoso	
Certificado Hecho a mano: <input type="checkbox"/> Si <input checked="" type="checkbox"/> No		Centro Poblado: Sogamoso		<input type="checkbox"/> Resguardo Caserio	<input checked="" type="checkbox"/> Localidad Vereda
Observaciones: Producto en exhibición y venta.				<input type="checkbox"/> N/A Corregimiento	
Responsable: Constanza Téllez		Dibujante: Constanza Téllez			
Aprobado por:		Fecha: 16 - 12 - 2014		<input type="checkbox"/> Referentes <input type="checkbox"/> Línea	

Terminado
En Proceso

Muestra Ter min

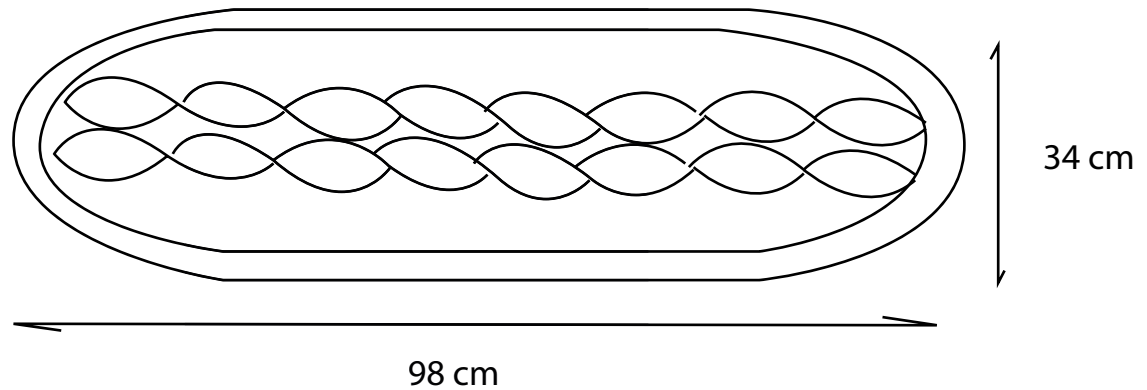
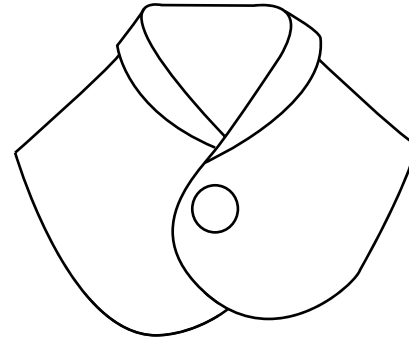

No.	Pieza	Material	Cant	Porc%
1	Cuerpo del cuello	50 % lana 50 % acrílico	1	100 %
Tabla de Componentes				

Nombre de la pieza Cuello tejido con or		Referencia: SGAP1		ESC. 100 %	
Oficio: Tejidos		Tecnica: Materia Prima: 50 % lana - 50 % lana acrílica			
Especificaciones Técnicas: Tejido en dos agujas No 6. Puntada de trenzas combinada con puntada de revès y derecha. Terminación con cordón hecho en telar tubular					
Color: Blanco		Capacidad de Producción / mes: 20		Dimensiones Generales	
Peso (gr.): 300 grs		Precio Unitario \$ 48.000		Precio por Mayor \$ 45.000	
Artesano: Ana Delia Patiño		Telefono:		Largo: 98 cm	
Grupo o Taller: Sogamoso Nos Trama		Departamento: Bogotá		Municipio: Sogamoso	
Certificado Hecho a mano: <input type="checkbox"/> Si <input checked="" type="checkbox"/> No		Centro Poblado: Sogamoso		<input checked="" type="checkbox"/> Resguardo Casero <input checked="" type="checkbox"/> Localidad Vereda <input checked="" type="checkbox"/> N/A Corregimiento	
Observaciones: Producto de muestra.					Terminado
Responsable: Constanza Téllez		Dibujante: Constanza Téllez			
Aprobado por:		Fecha: 16 - 12 - 2014		<input type="checkbox"/> Referentes <input type="checkbox"/> Línea <input checked="" type="checkbox"/> Muestra <input checked="" type="checkbox"/> Ter min	

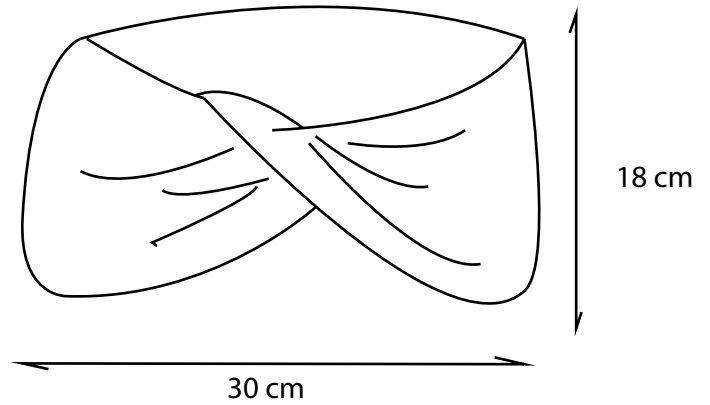

No.	Pieza	Material	Cant	Cant	Porc%
1	Cuello chal	50 % lana 50 % Poliester	1		100%
Tabla de Componentes					

Nombre de la pieza Cuello chal		Referencia: SGCC2		ESC: 1:20	
Oficio: Tejidos		Tecnica: Tejido en crochet		Materia Prima: lana 50 % - poliester 50 %	
Especificaciones Técnicas: Tejido en técnica de crochet puntada de estrella. Armado en crochet. Hilado industrial.					
Color: morado		Capacidad de Producción / mes: 10		Dimensiones Generales	
Peso (gr.): 300 grs	Precio Unitario \$ 55.000	Precio por Mayor \$ 54.000		Largo: 30 cm	Ancho: 18 cm
Artesano: Consuelo Camargo		Telefono:		Alto:	Diametro:
Grupo o Taller: Sogamoso Nos Trama		Departamento: Boyacá		Municipio: Sogamoso	
Certificado Hecho a mano: <input type="checkbox"/> Si <input checked="" type="checkbox"/> No		Centro Poblado: Sogamoso		<input type="checkbox"/> Resguardo Caserio	<input checked="" type="checkbox"/> Localidad Vereda
				<input type="checkbox"/> N/A	<input type="checkbox"/> Corregimiento
Observaciones: Producto en exhibición y venta.					
Responsable: Constanza Téllez			Dibujante: Constanza Téllez		
Aprobado por:			Fecha: 16 - 12 - 2014		<input type="checkbox"/> Referentes <input checked="" type="checkbox"/> Línea
Muestra <input type="checkbox"/> Terminado <input checked="" type="checkbox"/> En Proceso					

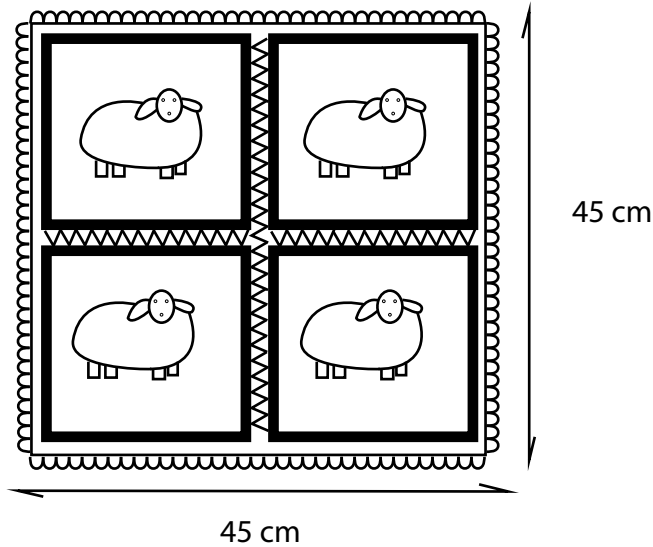

No.	Pieza	Material	Cant	Porc%
1	cuadros bordados	Lana	4	70 %
1	Cuerpo del cojín	Tela de algodón	1	20%
1	Borde en crochet	Lana	1	10 %
Tabla de Componentes				

Nombre de la pieza Cojín		Referencia: SGLC1		ESC. Bordado - Crochet	
Oficio: Tejidos		Técnica: Bordado - Crochet		Materia Prima: lana	
Especificaciones Técnicas: Reutilización de cobijas tejidas en telar horizontal. Bordados con aguja para fieltro. Retal de lana y vellón. Base del cojín en tela de algodón madre selva. Armado con máquina de coser y terminaciones en crochet con lana.					
Color: Blanco negro gris		Capacidad de Producción / mes: 30		Dimensiones Generales	
Peso (gr.): 250 grs	Precio Unitario \$ 45.000	Precio por Mayor \$ 43000		Largo: 50 cm	Ancho: 50 cm
Artesano: Liliana Cabana		Telefono:		Alto:	Diametro:
Grupo o Taller: Hebras de Vida		Departamento: Boyacá		Municipio: Sogamoso	
Certificado Hecho a mano: <input type="checkbox"/> Si <input checked="" type="checkbox"/> No		Centro Poblado: Sogamoso		<input type="checkbox"/> Resguardo Caserio	<input checked="" type="checkbox"/> Localidad Vereda
Observaciones: Producto en exhibición y venta.				<input type="checkbox"/> N/A Corregimiento	
Responsable: Constanza Téllez		Dibujante: Constanza Téllez			
Aprobado por:		Fecha: 16 - 12 - 2014		<input type="checkbox"/> Referentes <input checked="" type="checkbox"/> Línea	
				Muestra <input type="checkbox"/> Ter <input checked="" type="checkbox"/> min	

Terminado
En Proceso

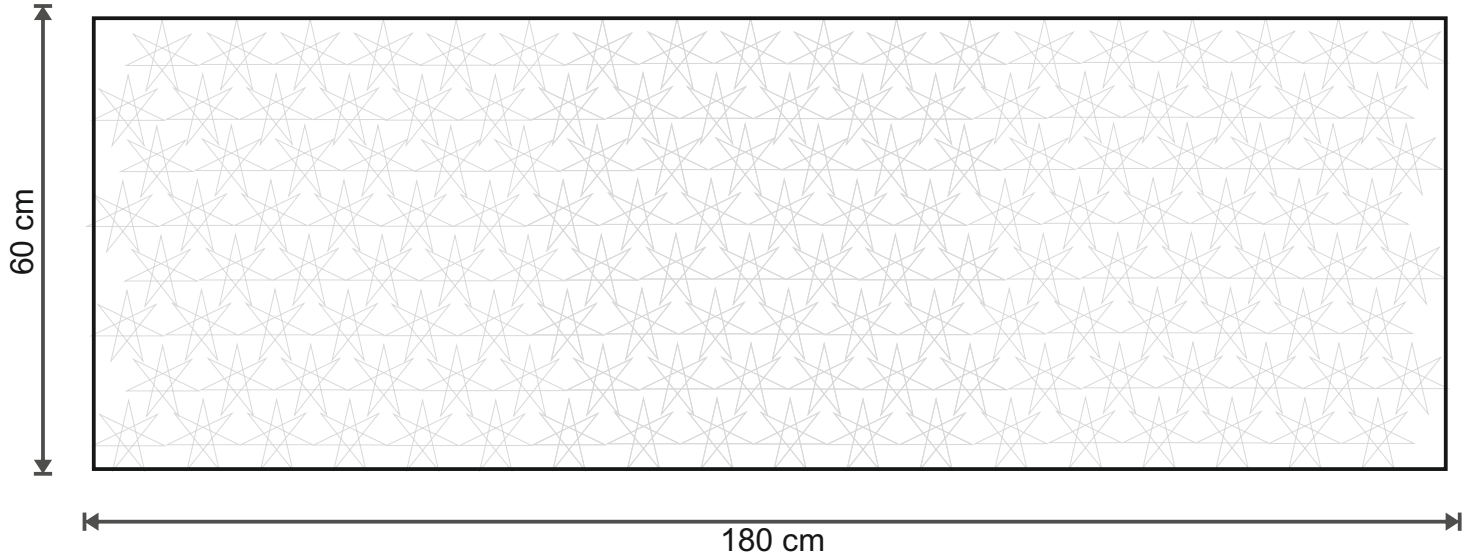

No.	Pieza	Material	Cant	Porc%
1	Cuerpo del chal	Lana	1	100 %
Tabla de Componentes				

Nombre de la pieza Chal en crochet		Referencia: SGCC1		ESC. 1:20	
Oficio: Tejidos		Técnica: Tejido en crochet		Materia Prima: lana	
Especificaciones Técnicas: Tejido en crochet No 0, con puntada de estrellas.					
Color: Blanco		Capacidad de Producción / mes: 10		Dimensiones Generales	
Peso (gr.): 300 grs		Precio Unitario \$ 55.000		Precio por Mayor \$ 54.000	
Artesano: Consuelo Camargo		Telefono:		Largo: 180 cm	Ancho: 60 cm
Grupo o Taller: Sogamoso Nos Trama		Departamento: Boyacá		Municipio: Sogamoso	
Certificado Hecho a mano: <input type="checkbox"/> Si <input checked="" type="checkbox"/> No		Centro Poblado: Sogamoso		<input type="checkbox"/> Resguardo Caserío	<input checked="" type="checkbox"/> Localidad Vereda
Observaciones: producto en exhibición y venta.				<input type="checkbox"/> N/A Corregimiento	
Responsable: Constanza Téllez		Dibujante: Constanza Téllez			
Aprobado por:		Fecha: 16 - 12 - 2014		<input type="checkbox"/> Referentes <input checked="" type="checkbox"/> Línea	
				Muestra <input type="checkbox"/> Terminado <input checked="" type="checkbox"/> En Proceso	

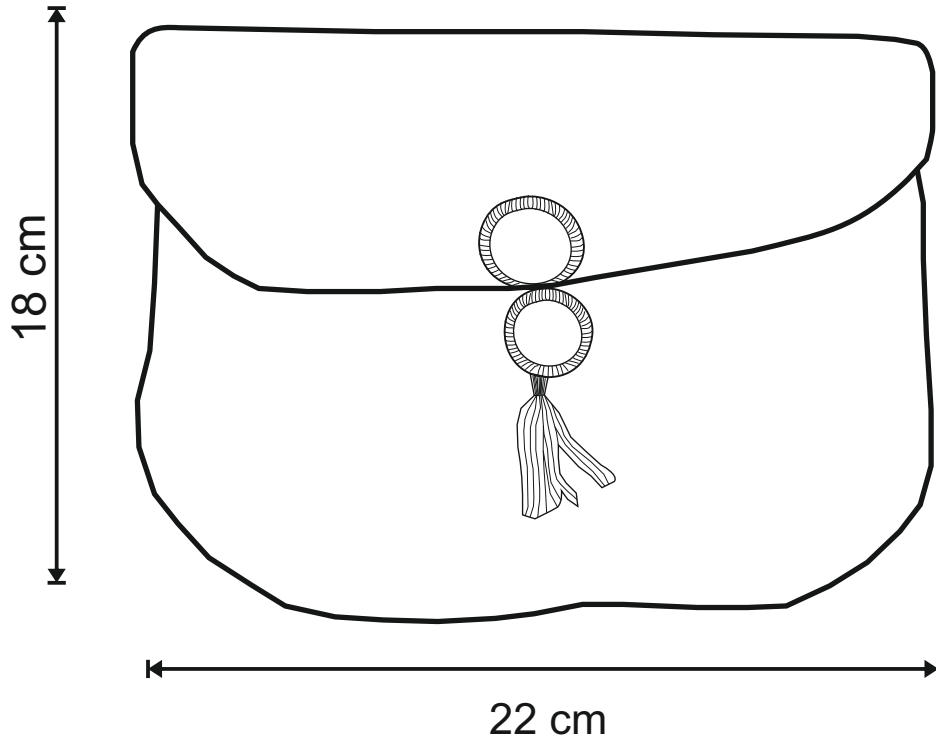

No.	Pieza	Material	Cant	Porc%
1	Cuerpo del bolso	lana	1	98 %
2	Accesorio broche	lana y seda	1	2%

Tabla de Componentes

Nombre de la pieza: Bolso de mano modelo 1		Referencia: MGJO1		ESC. 1:20	
Oficio: Tejeduría		Técnica: Fieltro		Materia Prima: Lana	
Especificaciones Técnicas: Técnica de fieltro de lana con molde. No tiene costuras. Terminaciones con accesorio de broche. en fieltro y seda.					
Color: blanco y negro		Capacidad de Producción / mes: 20		Dimensiones Generales	
Peso (gr.): 65 grs	Precio Unitario \$ 48.000	Precio por Mayor \$ 45.000	Largo: 18 cm	Ancho: 2 cm	Alto: 22 cm
Artesano: Jaqueline Ojeda		Telefono: 3133141875		Diametro:	
Grupo o Taller: Independientel		Departamento: Boyacá		Municipio: Monguí	
Certificado Hecho a mano: <input type="checkbox"/> Si <input checked="" type="checkbox"/> No		Centro Poblado: Monguí		<input type="checkbox"/> Resguardo Caserío <input checked="" type="checkbox"/> Localidad Vereda <input type="checkbox"/> N/A Corregimiento	
Observaciones: Producto terminado. En proceso de producción. Una muestra en exhibición y venta.					
Responsable: Constanza Téllez			Dibujante: Constanza Téllez		
Aprobado por:			Fecha: 16 - 12 - 2014		<input type="checkbox"/> Referentes <input type="checkbox"/> Línea <input checked="" type="checkbox"/> Muestra <input type="checkbox"/> Termino

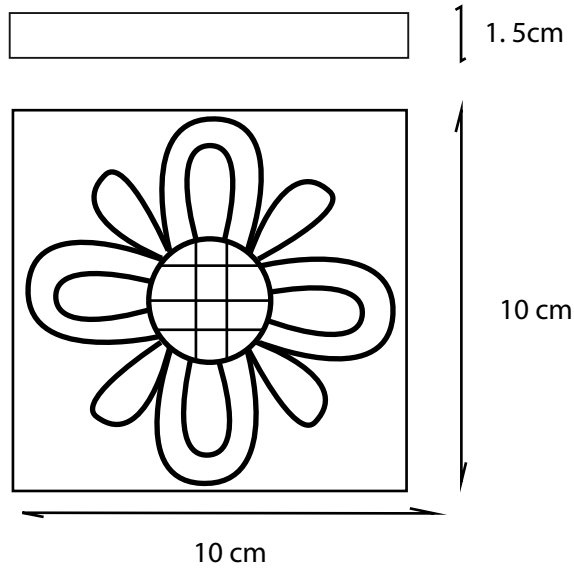

No.	Pieza	Material	Cant	Porc%
1	Cuerpo del retablo	Madera	1	100 %
Tabla de Componentes				

Nombre de la pieza Retablo pequeño tallado y hojillado		Referencia: MGAC1		ESC. Madera cedro nogal	
Oficio: Talla		Técnica: Talla en madera y hojillado		Materia Prima: Madera cedro nogal	
Especificaciones Técnicas: Tallado en madera de cedro nogal. Los materiales para los acabados son : bicromato de potasio, hojillado y pátina de trementina. Betún de Judea para el envejecido.					
Color: Café		Capacidad de Producción / mes: 30		Dimensiones Generales	
Peso (gr.): 40 grs		Precio Unitario \$ 19.000		Precio por Mayor \$ 17.500	
Artesano: Anadelina Cáceres		Telefono: 312 4678961		Largo: 10 cm	Ancho: 10 cm
Grupo o Taller: Arte y Decoraciones Siglo XVIII		Departamento: Boyacá		Municipio: Monguí	
Certificado Hecho a mano: <input type="checkbox"/> Si <input checked="" type="checkbox"/> No		Centro Poblado: Monguí		<input checked="" type="checkbox"/> Resguardo Caserio	<input checked="" type="checkbox"/> Localidad Vereda
Observaciones: Esta pieza correspondería a una línea de retablos con tallas de diferentes motivos para ser vendidos como piezas decorativas de pequeño formato.		Responsible: Constanza Téllez		Dibujante: Constanza Téllez	
Aprobado por:		Fecha: 16 - 12 - 2014		<input checked="" type="checkbox"/> Referentes <input type="checkbox"/> Línea	
				Muestra <input checked="" type="checkbox"/> Terminado <input type="checkbox"/> En Proceso	

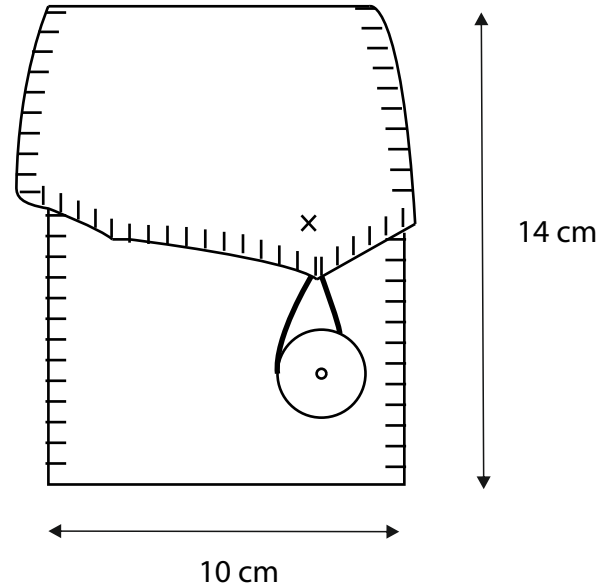

No.	Pieza	Material	Cant	Porc%
1	Cuerpo del portapañuelos	Lana	1	90 %
1	Botón	Lana	1	8 %
1	cordón	Algodón	1	2 %
Tabla de Componentes				

Nombre de la pieza: Porta pañuelos desechables		Referencia: MGMO3		ESC. 1:20	
Oficio: Tejeduría		Técnica: Fieltro		Materia Prima: Lana	
Especificaciones Técnicas: Realizado en fieltro confeccionado. El broche está hecho en fieltro y el sistema de agarre en algodón.					
Color: Café		Capacidad de Producción / mes: 30		Dimensiones Generales	
Peso (gr.): 30 grs		Precio Unitario \$ 17.000		Precio por Mayor \$ 15.500	
Artesano: Martha Ojeda		Telefono: 3133141875		Largo: 10 cm	
Grupo o Taller: Independiente		Departamento: Boyacá		Municipio: Monguí	
Certificado Hecho a mano: <input type="checkbox"/> Si <input checked="" type="checkbox"/> No		Centro Poblado: Monguí		<input type="checkbox"/> Resguardo Caserio <input checked="" type="checkbox"/> Localidad Vereda <input type="checkbox"/> N/A Corregimiento	
Observaciones: Producto en exhibición y venta.					
Responsable: Constanza Téllez			Dibujante: Constanza Téllez		
Aprobado por:			Fecha: 16 - 12 - 2014		<input type="checkbox"/> Referentes <input checked="" type="checkbox"/> Línea <input type="checkbox"/> Muestra <input type="checkbox"/> Terminado <input type="checkbox"/> En Proceso

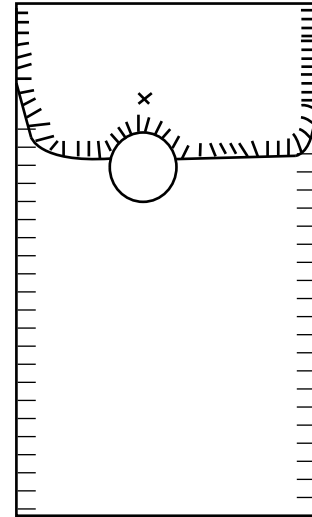

20 cm

10 cm



1	Cuerpo del portagafas	Lana	1	90 %
1	Botón	Lana	1	8 %
1	cordón	Algodón	1	2 %
No.	Pieza	Material	Cant	Porc%
Tabla de Componentes				

Nombre de la pieza Porta gafas		Referencia: MGMO2		ESC. 1:20	
Oficio: Tejeduría		Técnica: Fieltro		Materia Prima: Lana	
Especificaciones Técnicas: Realizado en fieltro confeccionado. El broche está hecho en fieltro y el sistema de agarre en algodón.					
Color: Café		Capacidad de Producción / mes: 30		Dimensiones Generales	
Peso (gr.): 38 grs	Precio Unitario \$.19.000	Precio por Mayor \$ 17.500	Largo: 10 cm	Ancho: 2 cm	Alto: 20 cm
Artesano: Martha Ojeda		Telefono: 3133141875		Diámetro: N.A	
Grupo o Taller: Independiente		Departamento: Boyacá		Municipio: Monguí	
Certificado Hecho a mano: <input type="checkbox"/> Si <input checked="" type="checkbox"/> No		Centro Poblado: Monguí		<input type="checkbox"/> Resguardo Caserio <input checked="" type="checkbox"/> Localidad Vereda <input type="checkbox"/> N/A Corregimiento	
Observaciones: Producto en exhibición y venta					Terminado <input type="checkbox"/> En Proceso <input type="checkbox"/>
Responsable: Constanza Téllez		Dibujante: Constanza Téllez			
Aprobado por:		Fecha: 16 - 12 - 2014		<input type="checkbox"/> Referentes <input checked="" type="checkbox"/> Línea	
					Muestra <input type="checkbox"/> Ter <input type="checkbox"/> min

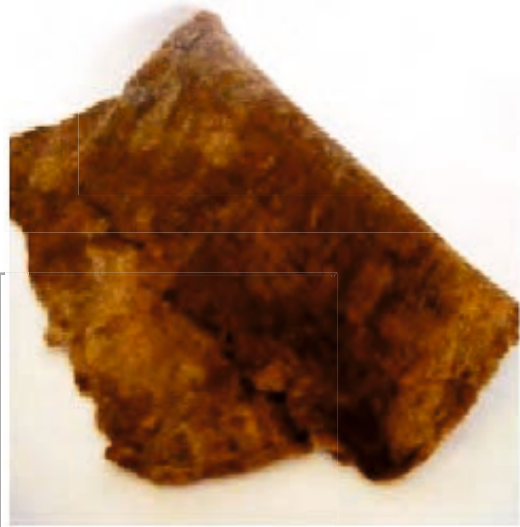
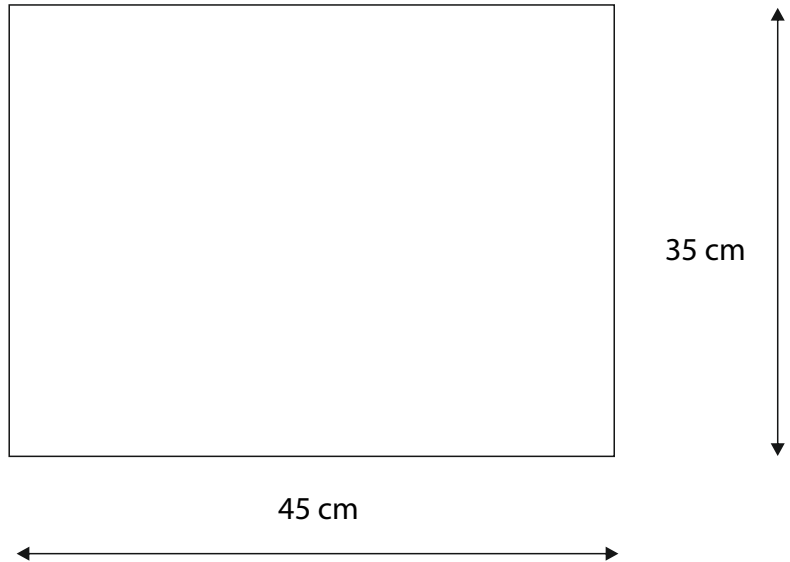

No.	Pieza	Material	Cant	Porc%
1	Cuerpo del paño	Lana	1	100 %
Tabla de Componentes				

Nombre de la pieza Paño de fieltro para confección		Referencia: MGOR1		ESC. 1:20	
Oficio: Tejeduría		Técnica: Fieltro		Materia Prima: Lana	
Especificaciones Técnicas: Dimensiones máximas de acuerdo a las dimensiones de las herramientas. Paño grueso para confección.					
Color: Café		Capacidad de Producción / mes: 20		Dimensiones Generales	
Peso (gr.): 70 grs		Precio Unitario \$ 40.000		Precio por Mayor \$ 15.500	
Artesano: Olga Rincón		Telefono: 3133141875		Largo: 45 cm	Ancho: 35 cm
Grupo o Taller: Independiente		Departamento: Boyacá		Municipio: Monguí	
Certificado Hecho a mano: <input type="checkbox"/> Si <input checked="" type="checkbox"/> No		Centro Poblado: Monguí		<input type="checkbox"/> Resguardo Caserío	<input checked="" type="checkbox"/> Localidad Vereda
Observaciones: Producto diseñado para ser vendido como materia prima. En proceso de proceso de producción.					
Responsable: Constanza Téllez		Dibujante: Constanza Téllez			
Aprobado por:		Fecha: 16 - 12 - 2014		<input type="checkbox"/> Referentes <input type="checkbox"/> Línea <input checked="" type="checkbox"/> Muestra <input checked="" type="checkbox"/> Terminado <input type="checkbox"/> En Proceso	

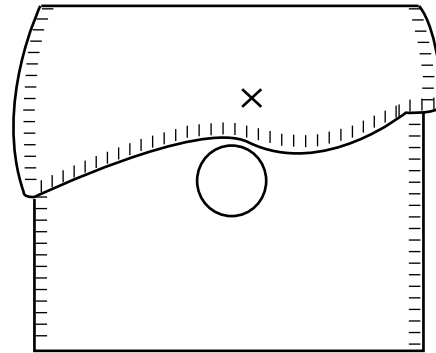

10 cm

8 cm

No.	Pieza	Material	Cant	Porc%
1	Cuerpo del monedero	Lana	1	90 %
2	Botón	Lana	1	8 %
3	cordón	Algodón	1	2 %
Tabla de Componentes				

Nombre de la pieza Monedero		Referencia: MGMO1		ESC. 1:20	
Oficio: Tejeduría		Técnica: Fieltro		Materia Prima: Lana	
Especificaciones Técnicas: Realizado en fieltro confeccionado. El broche está hecho en fieltro y el sistema de agarre en algodón.					
Color: Café		Capacidad de Producción / mes: 30		Dimensiones Generales	
Peso (gr.): 30 grs	Precio Unitario \$.15.000	Precio por Mayor \$ 13.500	Largo: 10 cm	Ancho: 2 cm	Alto: 10 cm
Artesano: Martha Ojeda		Telefono: 3133141875		Diámetro: N.A	
Grupo o Taller: Independiente		Departamento: Boyacá		Municipio: Monguí	
Certificado Hecho a mano: <input type="checkbox"/> Si <input checked="" type="checkbox"/> No		Centro Poblado: Monguí		<input type="checkbox"/> Resguardo Caserío <input checked="" type="checkbox"/> Localidad Vereda <input type="checkbox"/> N/A Corregimiento	
Observaciones: Producto en exhibición y venta.					Terminado <input type="checkbox"/> En Proceso <input type="checkbox"/>
Responsable: Constanza Téllez		Dibujante: Constanza Téllez			
Aprobado por:		Fecha: 16 - 12 - 2014		<input type="checkbox"/> Referentes <input checked="" type="checkbox"/> Línea <input type="checkbox"/> Muestra <input type="checkbox"/> Ter <input type="checkbox"/> min	

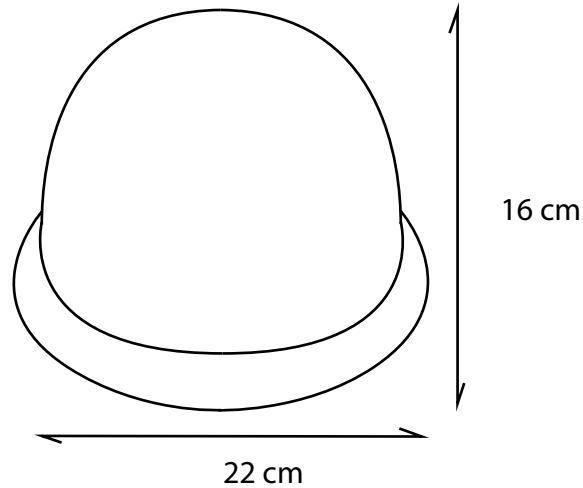

No.	Pieza	Material	Cant	Porc%
1	Cuerpo del gorro	Lana	1	100 %
Tabla de Componentes				

Nombre de la pieza Gorro		Referencia: MGJO5		ESC. Gorro	
Oficio: Tejeduría		Técnica: Fieltro		Materia Prima: Lana	
Especificaciones Técnicas: Realizado en técnica de fieltro con molde. Sin costuras y sin remates.					
Color: Blanco, naranja y verde		Capacidad de Producción / mes: 30		Dimensiones Generales	
Peso (gr.): 65 grs	Precio Unitario \$ 38.000	Precio por Mayor \$ 35.000	Largo: N-A	Ancho: N-A	Alto: 16 cm
Artesano: Jaqueline Ojeda		Telefono: 313 3141875		Diámetro: 22 cm	
Grupo o Taller: Independiente		Departamento: Boyacá		Municipio: Monguí	
Certificado Hecho a mano: <input type="checkbox"/> Si <input checked="" type="checkbox"/> No		Centro Poblado: Monguí		<input type="checkbox"/> Resguardo Caserío <input checked="" type="checkbox"/> Localidad Vereda <input type="checkbox"/> N/A Corregimiento	
Observaciones: Prototipo de muestra.					Terminado <input type="checkbox"/> En Proceso <input type="checkbox"/>
Responsable: Constanza Téllez		Dibujante: Constanza Téllez			
Aprobado por:		Fecha: 16 - 12 - 2014		<input type="checkbox"/> Referentes <input type="checkbox"/> Línea <input type="checkbox"/> Muestra <input checked="" type="checkbox"/> Terminado	

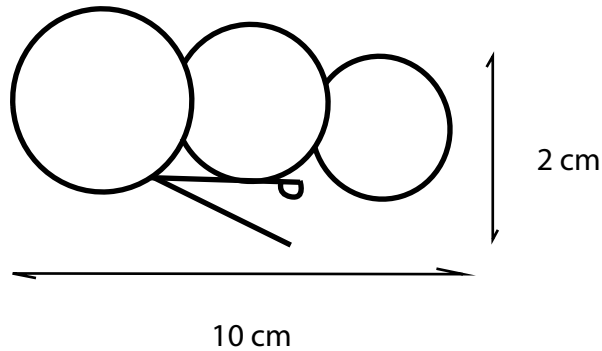

No.	Pieza	Material	Cant	Porc%
1	Cuerpo de bolas	Lana	3	90 %
2	Broche	metálico	1	10 %
Tabla de Componentes				

Nombre de la pieza Broche bolas		Referencia: MGJO4		ESC: 1:20	
Oficio: Tejeduría		Técnica: Fieltro		Materia Prima: Lana	
Especificaciones Técnicas: Elaborado en fieltro de lana a mano. Armado a mano con aguja. Vellón de lana colores naturales.					
Color: blanco y negro y café		Capacidad de Producción / mes: 30		Dimensiones Generales	
Peso (gr.): 10 grs	Precio Unitario \$ 8.000	Precio por Mayor \$ 7.500	Largo: 10 cm	Ancho: 2 cm	Alto: 2 cm
Artesano: Martha Ojeda		Telefono: 3133141875		Diámetro: N.A	
Grupo o Taller: Independiente		Departamento: Boyacá		Municipio: Monguí	
Certificado Hecho a mano: <input type="checkbox"/> Si <input checked="" type="checkbox"/> No		Centro Poblado: Monguí		<input type="checkbox"/> Resguardo Caserio <input checked="" type="checkbox"/> Localidad Vereda <input type="checkbox"/> N/A Corregimiento	
Observaciones: Producto de muestra.					
Responsable: Constanza Téllez			Dibujante: Constanza Téllez		
Aprobado por:			Fecha: 16 - 12 - 2014		<input type="checkbox"/> Referentes <input type="checkbox"/> Línea <input checked="" type="checkbox"/> Muestra <input type="checkbox"/> Terminado <input type="checkbox"/> En Proceso

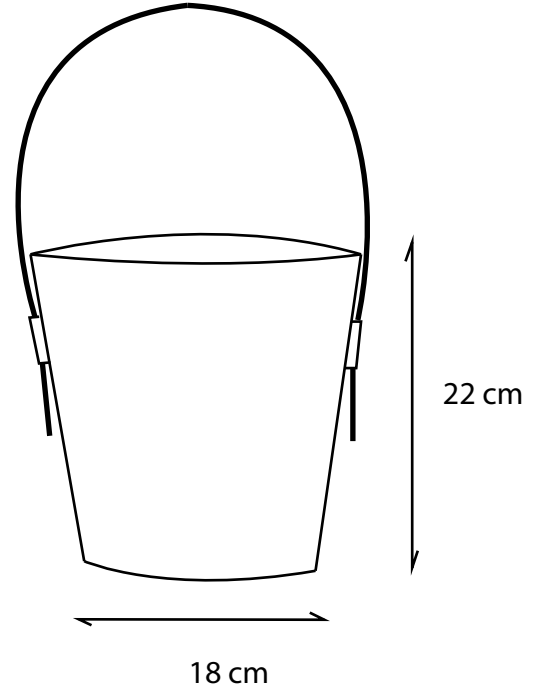

No.	Pieza	Material	Cant	Porc%
1	Cuerpo del bolso	Lana	1	90 %
2	Manija	Lana	1	10 %

Tabla de Componentes

Nombre de la pieza Bolso		Referencia: MGJO3		ESC. 1:20	
Oficio: Tejeduría		Técnica: Fieltro		Materia Prima: Lana	
Especificaciones Técnicas: Realizado en fieltro de lana con moldes. No posee costuras. Terminaciones con cordón de lana. Insumos en algodón para la costura del cordón al bolso. Tintes industriales.					
Color: blanco , naranja, verde		Capacidad de Producción / mes: 30		Dimensiones Generales	
Peso (gr.): 100 grs	Precio Unitario \$ 50.000	Precio por Mayor \$ 45.000	Largo: 22 cm	Ancho: 8 cm	Alto: 18 cm
Artesano: Jaqueline Ojeda		Telefono: 3106934601		Diametro: N.A	
Grupo o Taller: Independiente		Departamento: Boyacá		Municipio: Monguí	
Certificado Hecho a mano: <input type="checkbox"/> Si <input checked="" type="checkbox"/> No		Centro Poblado: Monguí		<input type="checkbox"/> Resguardo Caserio <input checked="" type="checkbox"/> Localidad Vereda <input type="checkbox"/> N/A Corregimiento	
Observaciones: Producto de muestra.					
Responsable: Constanza Téllez			Dibujante: Constanza Téllez		
Aprobado por:			Fecha: 16 - 12 - 2014		<input type="checkbox"/> Referentes <input type="checkbox"/> Línea <input checked="" type="checkbox"/> Muestra <input type="checkbox"/> Terminado <input type="checkbox"/> En Proceso

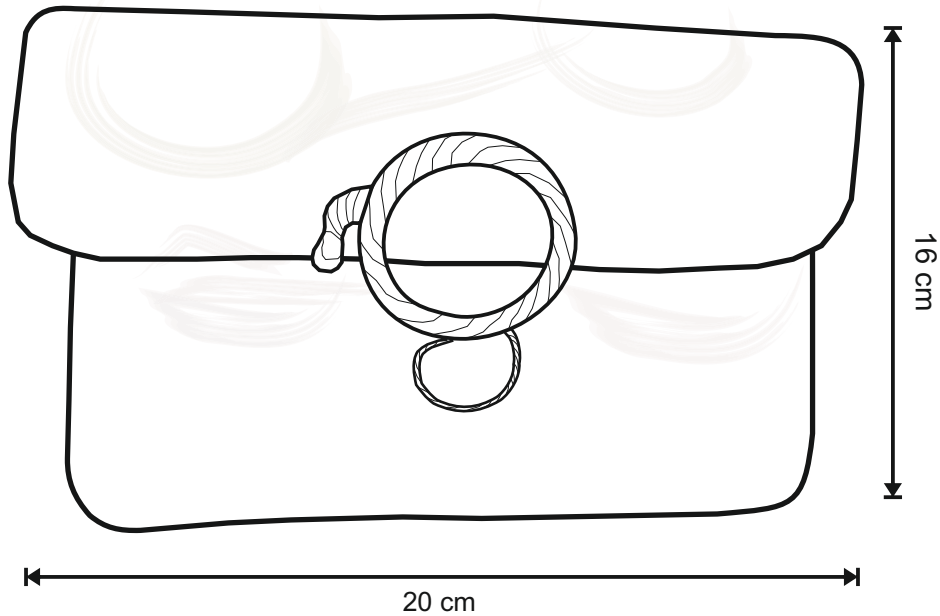

No.	Pieza	Material	Cant	Porc%
1	Cuerpo del bolso	lana	1	98 %
2	Accesorio broche	lana y seda	1	2%
Tabla de Componentes				

Nombre de la pieza Bolso de mano modelo 1		Referencia: MGJO2		ESC. 1:20	
Oficio: Tejeduría		Técnica: Fieltro		Materia Prima: Lana	
Especificaciones Técnicas: Técnica de fieltro de lana. Confeccionado a mano a partir de un paño de fieltro. Terminaciones con accesorio de broche. en fieltro y seda.					
Color: blanco y negro		Capacidad de Producción / mes: 20		Dimensiones Generales	
Peso (gr.): 65 grs	Precio Unitario \$ 48.000	Precio por Mayor \$ 45.000		Largo: 20 cm	Ancho: 2 cm
Artesano: Jaqueline Ojeda		Telefono: 3133141875		Alto: 16 cm	Diametro: N.A
Grupo o Taller: Independientel		Departamento: Boyacá		Municipio: Monguí	
Certificado Hecho a mano: <input type="checkbox"/> Si <input checked="" type="checkbox"/> No		Centro Poblado: Monguí		<input type="checkbox"/> Resguardo Caserio	<input checked="" type="checkbox"/> Localidad Vereda
				<input type="checkbox"/> N/A	<input type="checkbox"/> Corregimiento
Observaciones: Producto terminado. En proceso de producción. Una muestra en exhibición y venta.					
Responsable: Constanza Téllez			Dibujante: Constanza Téllez		
Aprobado por:			Fecha: 16 - 12 - 2014	<input type="checkbox"/> Referentes	<input type="checkbox"/> Línea
			Muestra <input type="checkbox"/> Termin <input type="checkbox"/>		

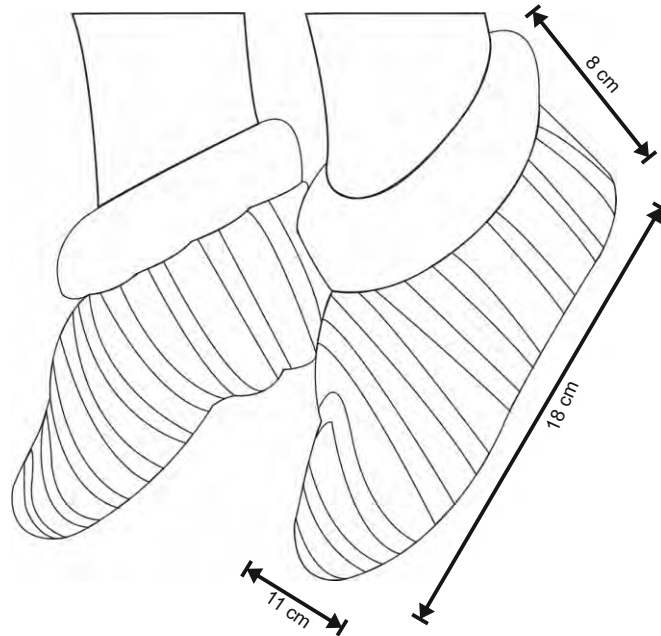

No.	Pieza	Material	Cant	Porc%
1	Babucha pie izquierdo	Lana	1 pieza	50 %
1	Babucha pie derecho	Lana	1 pieza	50 %
Tabla de Componentes				

Nombre de la pieza Babuchas rayas modelo 1		Referencia: CTMC1		ESC. 1:20	
Oficio: Tejidos		Técnica: Tejido en dos agujas		Materia Prima: Lana de oveja	
Especificaciones Técnicas: Tejido en dos agujas No 4. Tejido en punto bobo. Dos colores negro y blanco en porcentajes: negro 50 % Blanco 50 % Armado con aguja. Terminado en tejido de resorte.					
Color: Blanco y negro natural de la lana		Capacidad de Producción / mes: 30		Dimensiones Generales	
Peso (gr.): 30 gr	Precio Unitario \$20.000	Precio por Mayor \$18.000	Largo: 15 cm	Ancho: 11 cm	Alto: 8 cm
Artesano: María Eugenia Correa		Telefono: 3143340148		Diametro:	
Grupo o Taller: Asotejidos cuitiva		Departamento: Boyacá		Municipio: Cuitiva	
Certificado Hecho a mano: <input type="checkbox"/> Si <input checked="" type="checkbox"/> No		Centro Poblado: Cuitiva		<input type="checkbox"/> Resguardo Caserio <input checked="" type="checkbox"/> Localidad Vereda <input type="checkbox"/> N/A Corregimiento	
Observaciones: La talla es única. No tiene suela por tratarse de medias calentadoras. Se desarrollaron varios modelos y están en etapa de producción, exhibición y venta.					
Responsable: Constanza Téllez			Dibujante: Constanza Téllez		
Aprobado por:			Fecha: 16 - 12 - 2014		<input type="checkbox"/> Referentes <input checked="" type="checkbox"/> Línea <input type="checkbox"/> Muestra <input type="checkbox"/> Terminado <input type="checkbox"/> En Proceso

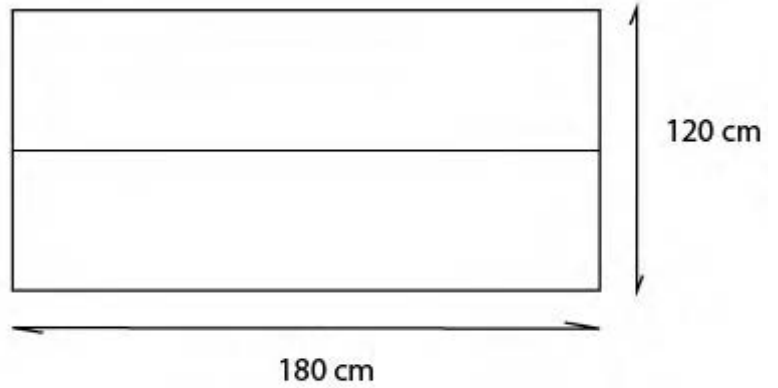

No.	Pieza	Material	Cant	Porc%
1	Cuerpo 1	Lana	1	50 %
1	Cuerpo 2	Lana	1	50 %
Tabla de Componentes				



Nombre de la pieza Tapete		Referencia: CTFM4		ESC. Tapete	
Oficio: Tejeduría		Técnica: Telar horizontal		Materia Prima: lana	
Especificaciones Técnicas: Tejido en telar horizontal en dos cuerpos unidos con costuras con aguja. Tinturado con tintes industriales. Terminaciones con regreso de hebras de urdimbre.					
Color: Rosa		Capacidad de Producción / mes: 10		Dimensiones Generales	
Peso (gr.): 900 grs		Precio Unitario \$ 100.000		Precio por Mayor \$ 98.000	
Artésano: Fanny Mora		Telefono:		Largo: 180 cm	Ancho: 120 cm
Grupo o Taller: Asotejidos Cuitiva		Departamento: Boyacá		Municipio: Cuitiva	
Certificado Hecho a mano: <input checked="" type="checkbox"/> Sí <input type="checkbox"/> No		Centro Poblado: Cuitiva		<input type="checkbox"/> Resguardo Caserio	<input checked="" type="checkbox"/> Localidad Vereda
Observaciones: Producto terminado en exhibición y venta.				<input type="checkbox"/> N/A Corregimiento	
Responsable: Constanza Téllez		Dibujante: Constanza Téllez			
Aprobado por:		Fecha: 16 - 12 - 2014		<input type="checkbox"/> Referentes <input checked="" type="checkbox"/> Línea	

Terminado
En Proceso

Muestra Termin

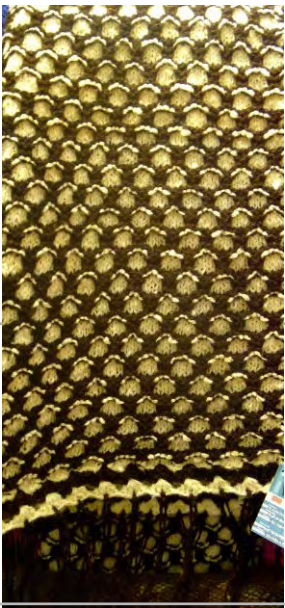
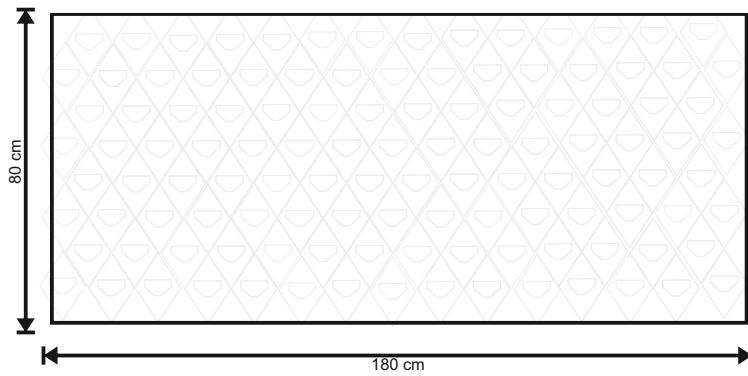

No.	Pieza	Material	Cant	Porc%
1	Cuerpo de la manta	Lana	1	100 %
Tabla de Componentes				

Nombre de la pieza Manta de abejas		Referencia: CTES2		ESC. 1	
Oficio: Tejidos		Técnica: Tejido en dos agujas		Materia Prima: lana	
Especificaciones Técnicas: Tejido en dos agujas No 8. Puntada de relieve llamada punto de nido. Colores naturales de la lana. Terminaciones con técnica de crochet y mechas sueltas.					
Color: Blanco y negro		Capacidad de Producción / mes: 3		Dimensiones Generales	
Peso (gr.): 800 grs	Precio Unitario \$ 115000	Precio por Mayor \$ 115000	Largo: 180 cm	Ancho: 80 cm	Alto: Diámetro:
Artesano: Erminda Suárez		Telefono:			
Grupo o Taller: Asotejidos Cuitiva		Departamento: Boyacá		Municipio: Cuitiva	
Certificado Hecho a mano: <input checked="" type="checkbox"/> Si <input type="checkbox"/> No		Centro Poblado: Cuitiva		<input type="checkbox"/> Resguardo Caserio <input checked="" type="checkbox"/> Localidad Vereda <input type="checkbox"/> N/A Corregimiento	
Observaciones: Producto en exhibición y venta.					
Responsable: Constanza Téllez			Dibujante: Constanza Téllez		
Aprobado por:			Fecha: 16 - 12 - 2014		<input type="checkbox"/> Referentes <input checked="" type="checkbox"/> Línea Muestra <input type="checkbox"/> Terminado <input checked="" type="checkbox"/> En Proceso

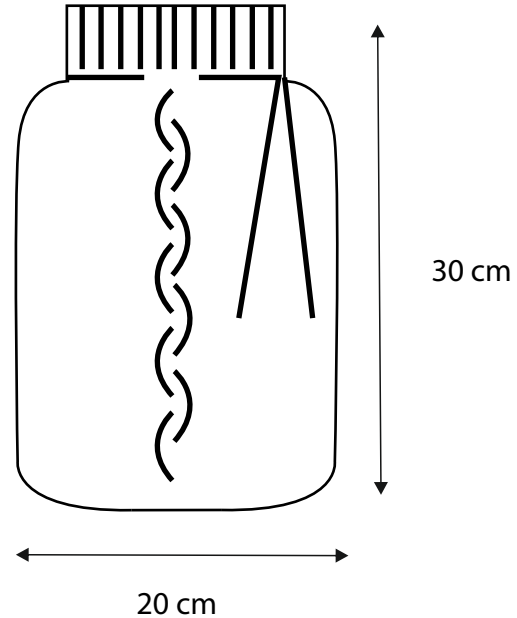

No.	Pieza	Material	Cant	Porc%
1	Cuerpo bolsa	Lana	1	90 %
1	Cordón	1	1	10 %

Tabla de Componentes

Nombre de la pieza Forro bolsa de agua		Referencia: CTFM3		ESC. Cordón	
Oficio: Tejidos		Técnica: Tejido en dos agujas		Materia Prima: lana	
Especificaciones Técnicas: Tejido en dos agujas No 6. Hilado a mano. Puntada mezcladas con trenzas y punto al derecho. Lana tinturada con productos de Colquímicos.					
Color: Rojo y azul		Capacidad de Producción / mes: 30		Dimensiones Generales	
Peso (gr.): 100 grs	Precio Unitario \$ 16.000	Precio por Mayor \$ 14000		Largo: 30 cm	Ancho: 20 cm
Artesano: Fanny Mora		Telefono:		Alto:	Diametro:
Grupo o Taller: Asotejidos Cuitiva		Departamento: Boyacá		Municipio: Cuitiva	
Certificado Hecho a mano: <input checked="" type="checkbox"/> Sí <input type="checkbox"/> No		Centro Poblado: Cuitiva		<input type="checkbox"/> Resguardo Caserío	<input checked="" type="checkbox"/> Localidad Vereda
Observaciones: Producto en exhibición y venta.				<input type="checkbox"/> N/A Corregimiento	
Responsable: Constanza Téllez		Dibujante: Constanza Téllez			
Aprobado por:		Fecha: 16 - 12 - 2014		<input type="checkbox"/> Referentes <input checked="" type="checkbox"/> Línea	
				Muestra <input type="checkbox"/> <input type="checkbox"/>	

Terminado
En Proceso

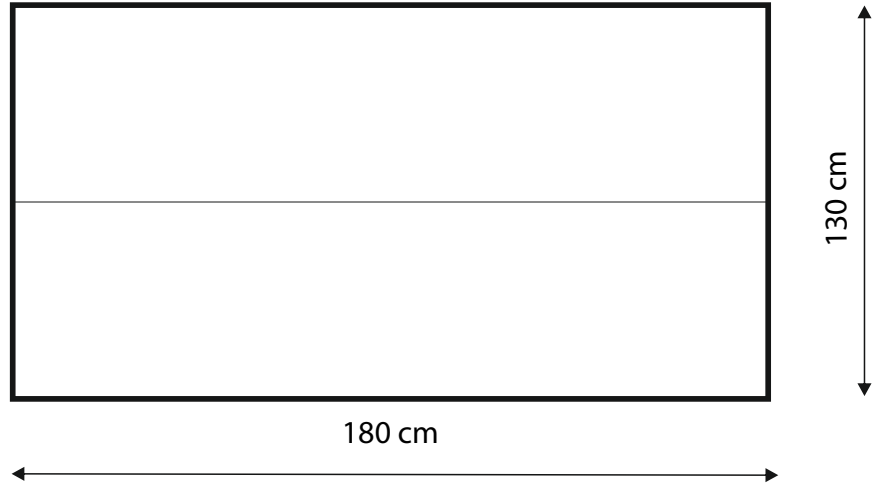

No.	Pieza	Material	Cant	Porc%
1	Rectángulo 1	Lana	1	50 %
1	Rectángulo 2	Lana	1	50 %

Tabla de Componentes

Nombre de la pieza Manta		Referencia: CTEP1		ESC. 1:20	
Oficio: Tejeduría		Técnica: Telar horizontal		Materia Prima: lana	
Especificaciones Técnicas: Tejido en telar horizontal. Hilado a mano y tejido en técnica de tafetán. Tinturado con los productos de Colquímicos.					
Color: Rojo bordeos		Capacidad de Producción / mes: 10		Dimensiones Generales	
Peso (gr.): 900 grs		Precio Unitario \$ 90.000		Precio por Mayor \$ 90.000	
Artesano: Elena Preciado		Telefono:		Largo: 180 cm	
Grupo o Taller: Asotejidos Cuitiva		Departamento: Boyacá		Ancho: 130 cm	
Municipio: Cuitiva		Centro Poblado: Cuitiva		Alto:	
Certificado Hecho a mano: <input checked="" type="checkbox"/> Sí <input type="checkbox"/> No		Resguardo Caserio <input type="checkbox"/>		Localidad Vereda <input checked="" type="checkbox"/>	
Observaciones: Producto en exhibición y venta..		N/A Corregimiento <input type="checkbox"/>		Diametro:	
Responsable: Constanza Téllez		Dibujante: Constanza Téllez		Terminado <input type="checkbox"/>	
Aprobado por:		Fecha: 16 - 12 - 2014		En Proceso <input type="checkbox"/>	
		Referentes <input type="checkbox"/>		Muestra <input type="checkbox"/>	
		Línea <input checked="" type="checkbox"/>		Termin <input type="checkbox"/>	

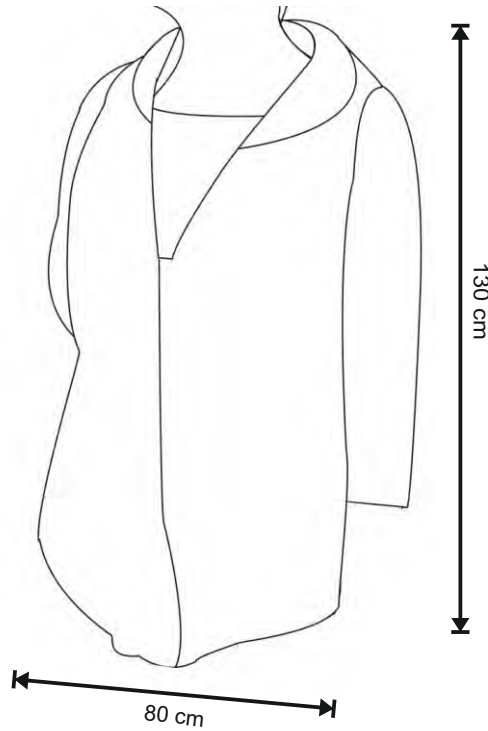

No.	Pieza	Material	Cant	Porc%
1	Cuerpo del chaleco	Lana	1	100 %

Tabla de Componentes

Nombre de la pieza Chaleco cruzado		Referencia: CTMC3		ESC. 1:20	
Oficio: Tejidos		Técnica: Tejido en dos agujas		Materia Prima: lana	
Especificaciones Técnicas: Tejido en dos agujas No 6 en punto bobo. Lana hilada matizada blanco y negro. Colores naturales de la lana.					
Color: Blanco negro		Capacidad de Producción / mes: 10		Dimensiones Generales	
Peso (gr.): 500 grs	Precio Unitario \$ 75.000	Precio por Mayor \$ 75000		Largo: 130 cm	Ancho: 80 cm
Artésano: María Eugenia Correa		Telefono:		Alto:	Diametro:
Grupo o Taller: Asotejidos Cuitiva		Departamento: Boyacá		Municipio: Cuitiva	
Certificado Hecho a mano: <input checked="" type="checkbox"/> Sí <input type="checkbox"/> No		Centro Poblado: Cuitiva		<input type="checkbox"/> Resguardo Caserío	<input checked="" type="checkbox"/> Localidad Vereda
Observaciones:		Producto en exhibición y venta. Se producen en otros colores tinturados con tintes industriales.		Terminado En Proceso	
Responsable: Constanza Téllez		Dibujante: Constanza Téllez			
Aprobado por:		Fecha: 16 - 12 - 2014			
				<input type="checkbox"/> Referentes <input checked="" type="checkbox"/> Línea <input type="checkbox"/> Muestra <input type="checkbox"/> Termin	

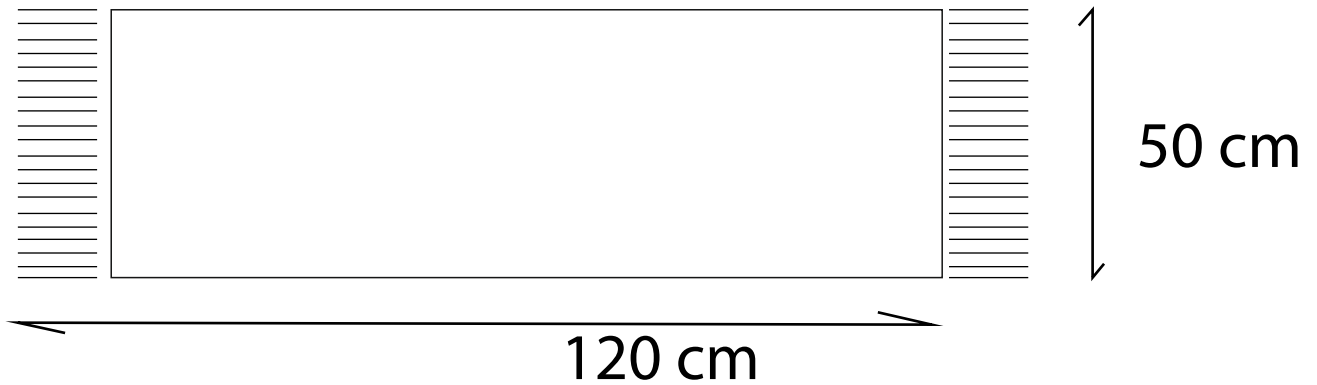

No.	Pieza	Material	Cant	Porc%
1	Chal de trenzas	Lana	1	100 %
Tabla de Componentes				

Nombre de la pieza: Chal de trenzas		Referencia: CTIF1		ESC. 1:20	
Oficio: Tejidos		Técnica: Tejido en dos agujas		Materia Prima: lana	
Especificaciones Técnicas: Tejido en dos agujas No 6 en puntada de trenzas. Terminaciones con mechas entorchadas. Lana tinturada con los procesos de tintes de Colquímicos.					
Color: Rojo bordeos		Capacidad de Producción / mes: 10		Dimensiones Generales	
Peso (gr.): 350 grs	Precio Unitario \$ 45.000	Precio por Mayor \$ 43000	Largo: 160 cm	Ancho: 50 cm	Alto: Diámetro:
Artesano: Imelda Fuquen		Telefono:			
Grupo o Taller: Asotejidos Cuitiva		Departamento: Boyacá		Municipio: Cuitiva	
Certificado Hecho a mano: <input checked="" type="checkbox"/> Sí <input checked="" type="checkbox"/> No		Centro Poblado: Cuitiva		<input type="checkbox"/> Resguardo Caserio <input checked="" type="checkbox"/> Localidad Vereda <input type="checkbox"/> N/A Corregimiento	
Observaciones: Pieza en proceso de producción, exhibición y venta.					
Responsable: Constanza Téllez			Dibujante: Constanza Téllez		
Aprobado por:			Fecha: 16 - 12 - 2014		<input type="checkbox"/> Referentes <input type="checkbox"/> Línea Muestra <input checked="" type="checkbox"/> Terminado <input type="checkbox"/> En Proceso

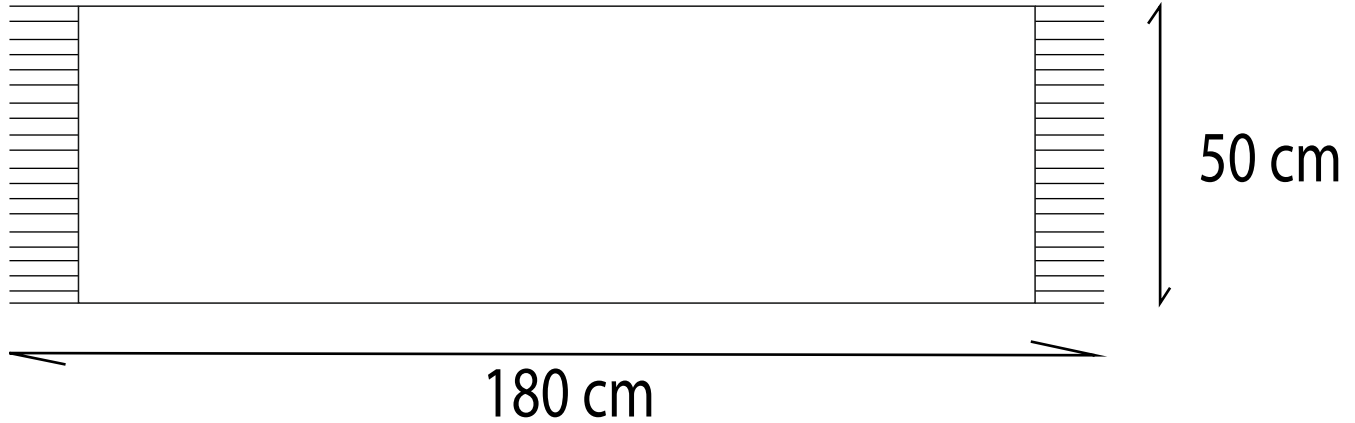

No.	Pieza	Material	Cant	Porc%
1	Chal transparente	Lana	1	100 %

Tabla de Componentes

Nombre de la pieza Chal transparente		Referencia: CTIV1		ESC. 1:20	
Oficio: Tejidos		Técnica: Tejido en dos agujas		Materia Prima: lana	
Especificaciones Técnicas: Tejido en dos agujas No 8 en puntada combinada. Terminaciones con nudos. La lana fue sometida al proceso de descruce, blanqueado y suavizado.					
Color: Blanco		Capacidad de Producción / mes: 10		Dimensiones Generales	
Peso (gr.): 350 grs	Precio Unitario \$ 60.000	Precio por Mayor \$ 58.000		Largo: 180 cm	Ancho: 50 cm
Artesano: Ilma Vega		Telefono:		Alto:	Diametro:
Grupo o Taller: Asotejidos Cuitiva		Departamento: Boyacá		Municipio: Cuitiva	
Certificado Hecho a mano: <input checked="" type="checkbox"/> Sí <input type="checkbox"/> No		Centro Poblado: Cuitiva		<input type="checkbox"/> Resguardo Caserío	<input checked="" type="checkbox"/> Localidad Vereda
Observaciones: Pieza en proceso de producción, exhibición y venta.				<input type="checkbox"/> N/A Corregimiento	
Responsable: Constanza Téllez		Dibujante: Constanza Téllez			
Aprobado por:		Fecha: 16 - 12 - 2014		<input type="checkbox"/> Referentes <input checked="" type="checkbox"/> Línea	

Terminado
En Proceso

Muestra Terminado

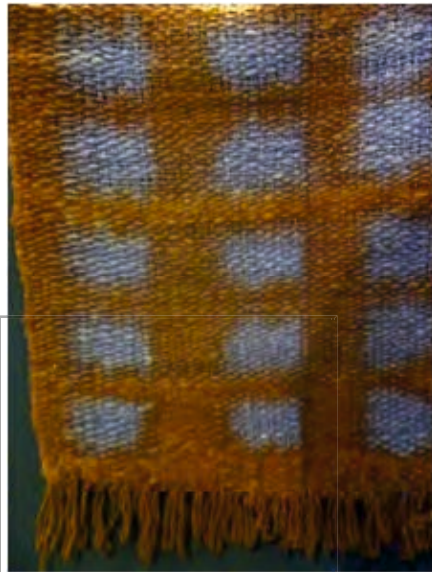
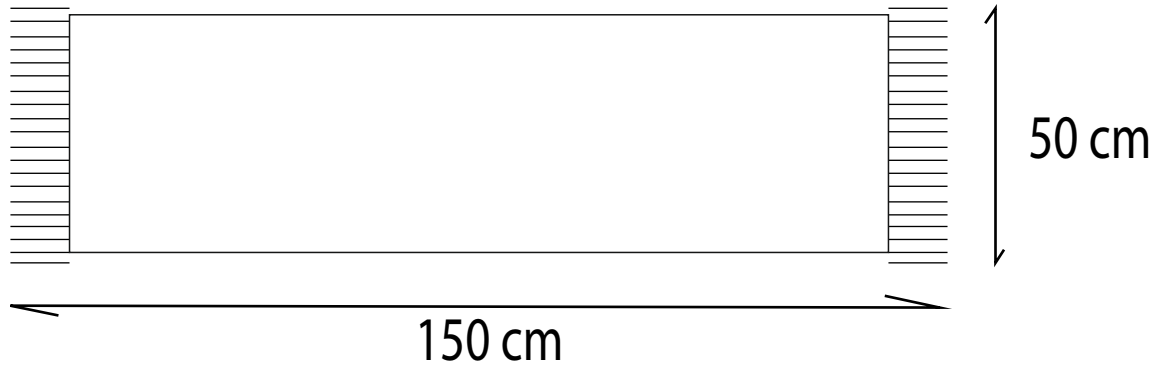

No.	Pieza	Material	Cant	Porc%
1	Cuerpo del Chal	Lana	1	100 %
Tabla de Componentes				

Nombre de la pieza: Chal Shibori 1		Referencia: CTMC2		ESC. 1:20	
Oficio: Tejeduría		Técnica: Telar horizontal		Materia Prima: lana	
Especificaciones Técnicas: Pieza tejida en telar horizontal en color blanco natural de la lana. Sometido al proceso de suavizado y blanqueado. Tinturado con técnica de reserva de amarres y tablas.					
Color: Café violeta		Capacidad de Producción / mes: 10		Dimensiones Generales	
Peso (gr.): 450 grs	Precio Unitario \$ 45.000	Precio por Mayor \$ 43000	Largo: 160 cm	Ancho: 50 cm	Alto: Diámetro:
Artesano: María Eugenia Correa		Telefono:			
Grupo o Taller: Asotejidos Cuitiva		Departamento: Boyacá		Municipio: Cuitiva	
Certificado Hecho a mano: <input checked="" type="checkbox"/> Sí <input type="checkbox"/> No		Centro Poblado: Cuitiva		<input type="checkbox"/> Resguardo Caserio <input checked="" type="checkbox"/> Localidad Vereda <input type="checkbox"/> N/A Corregimiento	
Observaciones: En proceso de producción, exhibición y venta.					
Responsable: Constanza Téllez			Dibujante: Constanza Téllez		
Aprobado por:			Fecha: 16 - 12 - 2014		<input type="checkbox"/> Referentes <input type="checkbox"/> Línea Muestra <input checked="" type="checkbox"/> Terminado <input type="checkbox"/> En Proceso

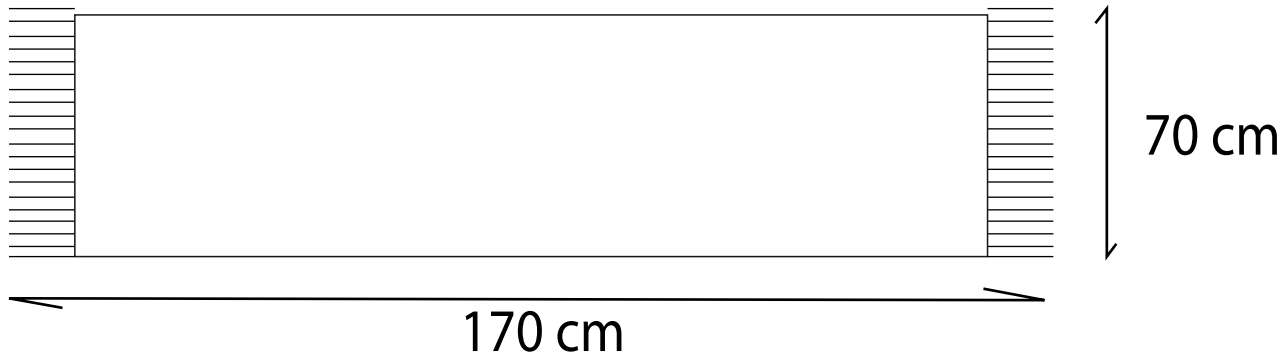

No.	Pieza	Material	Cant	Porc%
1	Cuerpo del Chal	Lana	1	100 %
Tabla de Componentes				

Nombre de la pieza: Chal Shibori 2		Referencia: CTFM1		ESC. 1:20	
Oficio: Tejeduría		Técnica: Telar horizontal		Materia Prima: lana	
Especificaciones Técnicas: Pieza tejida en telar horizontal con lana color blanco natural. Se le aplicó el proceso de blanqueado y suavizado y tintura con dobleces y amarres (tintura por reserva)					
Color: Cafe azul		Capacidad de Producción / mes: 10		Dimensiones Generales	
Peso (gr.): 500 grs		Precio Unitario \$ 70.000		Precio por Mayor \$ 68000	
Artesano: Fanny Mora		Telefono:		Largo: 1.70 cm	
Grupo o Taller: Asotejidos Cuitiva		Departamento: Boyacá		Municipio: Cuitiva	
Certificado Hecho a mano: <input checked="" type="checkbox"/> Si <input checked="" type="checkbox"/> No		Centro Poblado: Cuitiva		<input type="checkbox"/> Resguardo Caserio <input checked="" type="checkbox"/> Localidad Vereda <input type="checkbox"/> N/A Corregimiento	
Observaciones: Se encuentra en proceso de producción, exhibición y venta.					
Responsable: Constanza Téllez			Dibujante: Constanza Téllez		
Aprobado por:			Fecha: 16 - 12 - 2014		<input type="checkbox"/> Referentes <input checked="" type="checkbox"/> Línea

Terminado
En Proceso

Muestra Terminado

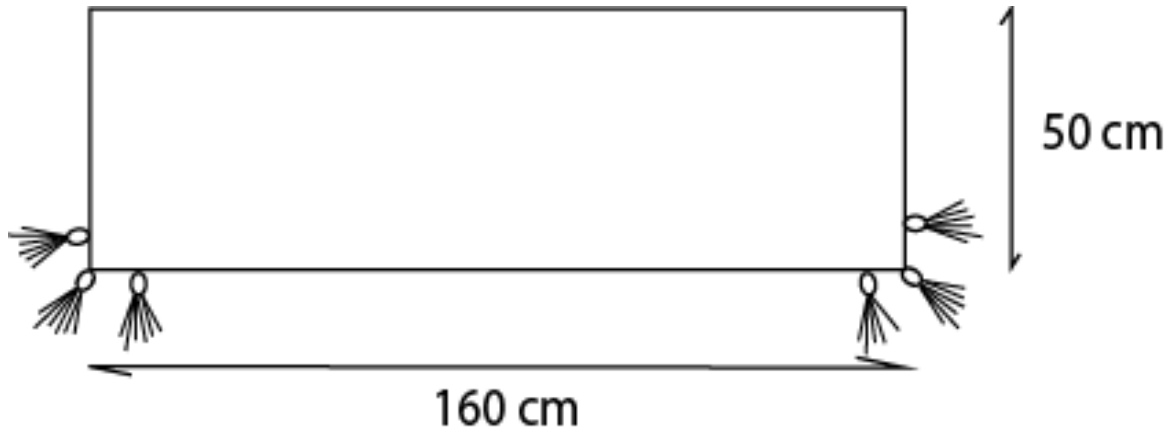

No.	Pieza	Material	Cant	Porc%
1	Cuerpo del chal	Lana	1	95 %
2	Borlas	Lana	6	5 %
Tabla de Componentes				

Nombre de la pieza: Chal borlas		Referencia: CTMS1		ESC. 1:20	
Oficio: Tejidos		Técnica: Tejido en dos agujas		Materia Prima: lana	
Especificaciones Técnicas: Tejido en dos agujas No 6 con lanas hiladas a mano colores naturales. Puntada de tripa. Orillos en resorte. Borlas de hilos sueltos cosidas al cuerpo del chal.					
Color: Café y gris		Capacidad de Producción / mes: 10		Dimensiones Generales	
Peso (gr.): 15 grs	Precio Unitario \$ 75.000	Precio por Mayor \$ 73.500	Largo: 160 cm	Ancho: 50 cm	Alto: Diámetro:
Artesano: Maria Erminda Suarez		Telefono: 3143762071			
Grupo o Taller: Asotejidos Cuitiva		Departamento: Boyacá		Municipio: Cuitiva	
Certificado Hecho a mano: <input type="checkbox"/> Si <input checked="" type="checkbox"/> No		Centro Poblado: Cuitiva		<input type="checkbox"/> Resguardo Caserio <input checked="" type="checkbox"/> Localidad Vereda <input type="checkbox"/> N/A Corregimiento	
Observaciones: Producto en producción, exhibición y venta.					
Responsable: Constanza Téllez			Dibujante: Constanza Téllez		
Aprobado por:			Fecha: 16 - 12 - 2014		<input type="checkbox"/> Referentes <input checked="" type="checkbox"/> Línea Muestra <input type="checkbox"/> Terminado <input checked="" type="checkbox"/> En Proceso

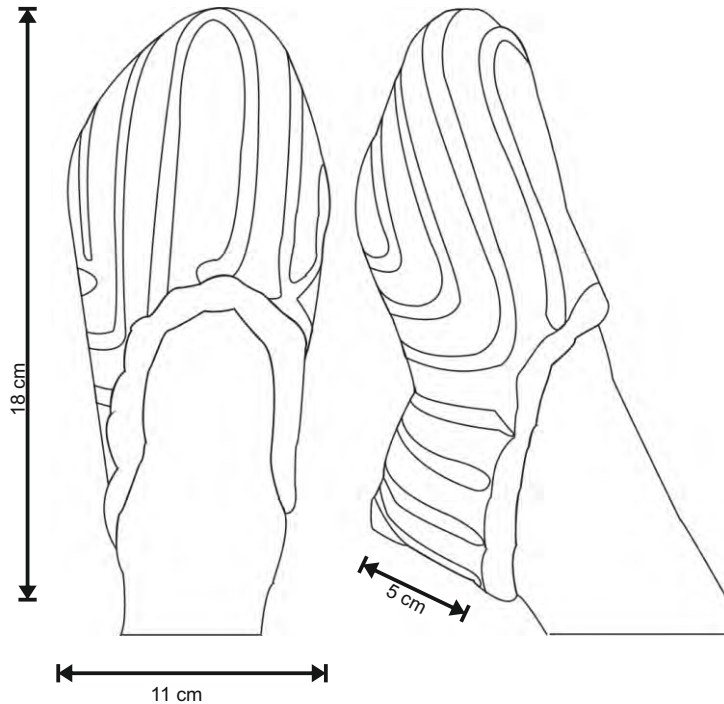

No.	Pieza	Material	Cant	Cant	Porc%
1	Babucha pie izquierdo	Lana	1 pieza		50 %
1	Babucha pie derecho	Lana	1 pieza		50 %

Tabla de Componentes

Nombre de la pieza Babuchas rayas modelo 3		Referencia: CTMC3		ESC. 1:20	
Oficio: Tejidos		Técnica: Tejido en dos agujas		Materia Prima: Lana de oveja	
Especificaciones Técnicas: Tejido en dos agujas No 3. Tejido en punto bobo. Dos colores negro y blanco en porcentajes: negro 80 % Blanco 20 % Armado con aguja. Terminado en técnica de crochet.					
Color: Blanco y negro natural de la lana		Capacidad de Producción / mes: 30		Dimensiones Generales	
Peso (gr.): 30 gr	Precio Unitario \$20.000	Precio por Mayor \$18.000	Largo: 15 cm	Ancho: 11 cm	Alto: 8 cm
Artesano: María Eugenia Correa		Telefono: 3143340148		Diametro:	
Grupo o Taller: Asotejidos cuitiva		Departamento: Boyacá		Municipio: Cuitiva	
Certificado Hecho a mano: <input type="checkbox"/> Si <input checked="" type="checkbox"/> No		Centro Poblado: Cuitiva		<input type="checkbox"/> Resguardo Caserio <input checked="" type="checkbox"/> Localidad Vereda <input type="checkbox"/> N/A Corregimiento	
OBSERVACIONES: La talla es única. No tiene suela por tratarse de medias calentadoras. Se desarrollaron varios modelos y están en etapa de producción, exhibición y venta.					
Responsable: Constanza Téllez			Dibujante: Constanza Téllez		
Aprobado por:			Fecha: 16 - 12 - 2014		<input type="checkbox"/> Referentes <input checked="" type="checkbox"/> Línea <input type="checkbox"/> Muestra <input type="checkbox"/> Terminado <input type="checkbox"/> En Proceso

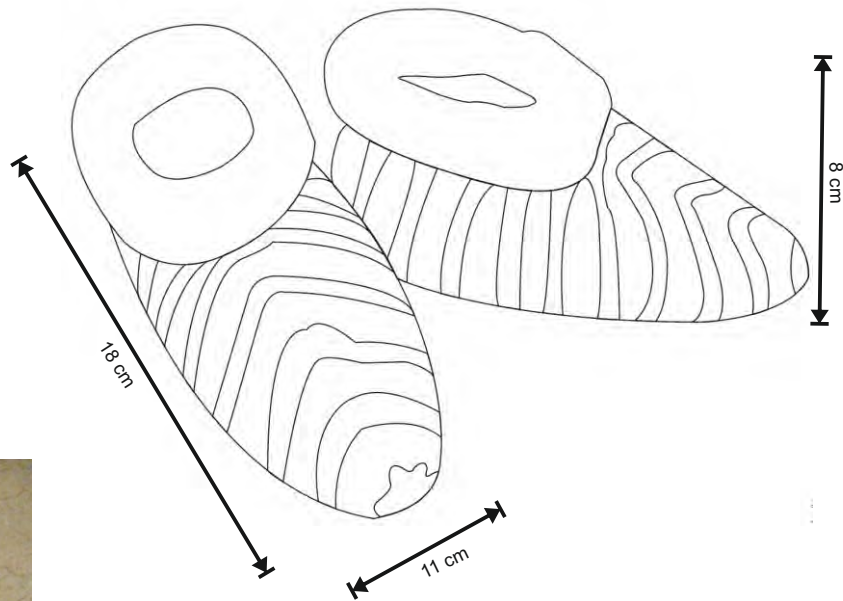

No.	Pieza	Material	Cant	Porc%
1	Babucha pie izquierdo	Lana	1 pieza	50 %
1	Babucha pie derecho	Lana	1 pieza	50 %

Tabla de Componentes

Nombre de la pieza Babuchas rayas modelo 2		Referencia: CTMC2		ESC. 1:20	
Oficio: Tejidos		Técnica: Tejido en dos agujas		Materia Prima: Lana de oveja	
Especificaciones Técnicas: Tejido en dos agujas No 4. Tejido en punto bobo. Lana hilada con dos colores blanco y negro. Armado con aguja. Terminado en tejido de resorte.					
Color: Blanco y negro naturales de la lana		Capacidad de Producción / mes: 30		Dimensiones Generales	
Peso (gr.): 30 gr	Precio Unitario \$ 20000	Precio por Mayor \$ 18.000		Largo: 15 cm	Ancho: 8 cm
Artesano: María Eugenia Correa		Teléfono: 3143340148		Alto: 8 cm	Diametro:
Grupo o Taller: Asotejidos Cuitiva		Departamento: Boyacá		Municipio: Cuitiva	
Certificado Hecho a mano: <input type="checkbox"/> Si <input checked="" type="checkbox"/> No		Centro Poblado: Cuitiva		<input type="checkbox"/> Resguardo Caserio	<input checked="" type="checkbox"/> Localidad Vereda
Observaciones: La talla es única. No tiene suela por tratarse de medias calentadoras. Se desarrollaron varios modelos y se encuentran en etapa de producción, exhibición y venta.				<input type="checkbox"/> N/A Corregimiento	
Responsable: Constanza Téllez		Dibujante: Constanza Téllez			
Aprobado por:		Fecha: 16 - 12-2014		<input type="checkbox"/> Referentes <input checked="" type="checkbox"/> Línea	

Muestra Terminado En Proceso