

Ministerio de Comercio, Industria y Turismo  
**artesanías de colombia s.a.**



Fundación  
cultural  
del Putumayo

# CREATIVIDAD Y DISEÑO DE PRODUCTO.



Ministerio de Comercio, Industria y Turismo  
**artesanías de colombia s.a.**



Fundación  
cultural  
del Putumayo

# LA CREATIVIDAD.

- **La capacidad de hacer surgir algo de la nada**
- **Es producir cosas nuevas y valiosas.**
- **Es la capacidad de un cerebro para llegar a conclusiones nuevas y resolver problemas en una forma ORIGINAL.**
- **La actividad creativa debe ser intencionada y apuntar a un OBJETIVO (Metodología)**
- **Estos pueden ser ideas o nuevos productos.**



Ministerio de Comercio, Industria y Turismo  
**artesanías de colombia s.a.**



Fundación  
cultural  
del Putumayo

# **Desarrollo de un producto.**

**Proceso en el que se desarrollan diferentes actividades que permiten materializar una idea, (de una idea sacar un producto)**



Ministerio de Comercio, Industria y Turismo  
**artesanías de colombia s.a.**



Fundación  
cultural  
del Putumayo

# ¿Porque desarrollar un nuevo producto?

- **Solucionar una necesidad.**
- **Complacer el gusto de un cliente.**
- **Hacer realidad una idea.**
- **Incrementar las ventas.**



Ministerio de Comercio, Industria y Turismo  
artesanías de colombia s.a.



Fundación  
cultural  
del Putumayo

## Diseño y rediseño.

**Diseño:** es tomar una idea totalmente nueva para obtener como resultado un producto no existente.

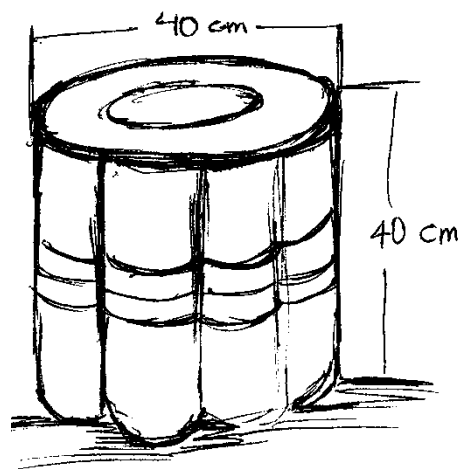

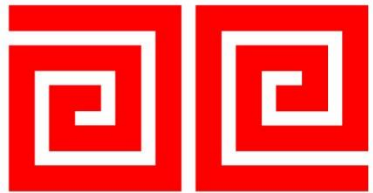

Ministerio de Comercio, Industria y Turismo  
artesanías de colombia s.a.



Fundación  
cultural  
del Putumayo

**Rediseño: es tomar un producto existente y realizar modificaciones o mejoras ya sea de color, forma, tamaño, proporción, materiales etc.**





Ministerio de Comercio, Industria y Turismo  
artesanías de colombia s.a.



Fundación  
cultural  
del Putumayo



**1** Referente:  
Producto existente.

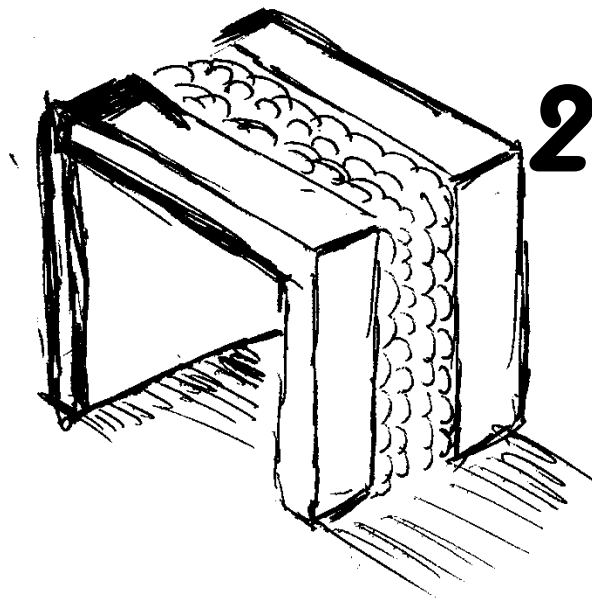

**2** Boceto de la primera  
Idea.



**3** Modelación en  
Computador.



**4** Producto nuevo.



Ministerio de Comercio, Industria y Turismo  
**artesanías de colombia s.a.**



Fundación  
cultural  
del Putumayo

# Desarrollo de un producto.

**Diseño**

**Experimentación**

**Producción**

**Venta**





Ministerio de Comercio, Industria y Turismo  
**artesanías de colombia s.a.**



Fundación  
**cultural**  
del Putumayo

**Identificación de referentes: se define el punto de partida para realizar el nuevo diseño.**

- ✓ **Referentes Geográficos**
- ✓ **Referentes Culturales**
- ✓ **Referentes Ancestrales**
- ✓ **Referentes Formales**
- ✓ **Referentes de la Técnica**



Ministerio de Comercio, Industria y Turismo  
artesanías de colombia s.a.



Fundación  
cultural  
del Putumayo

**Boceto: Se realiza uno o mas dibujos que permitan entender el producto que se propone.**

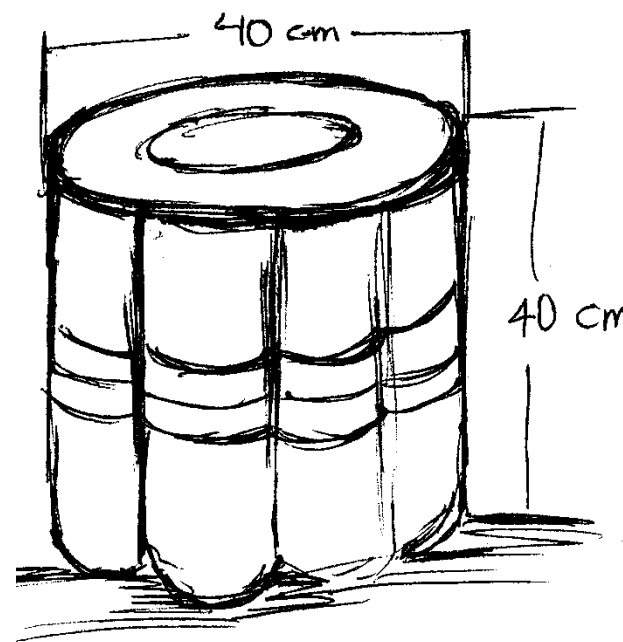
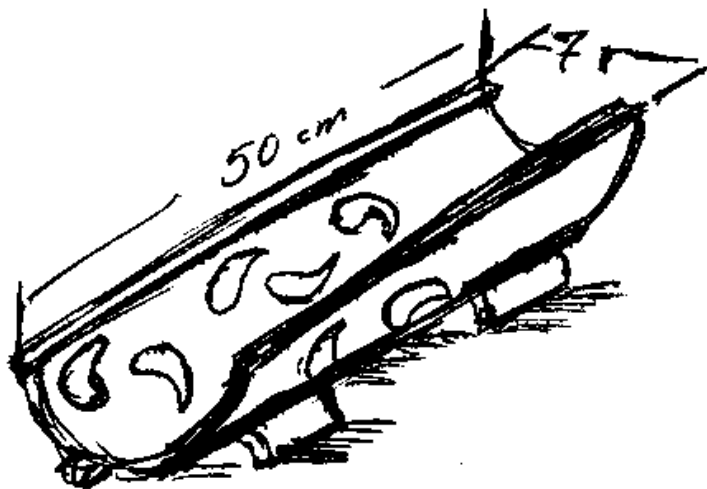

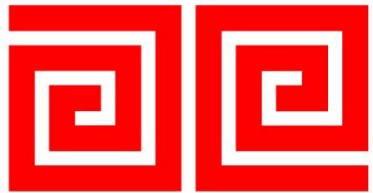

Ministerio de Comercio, Industria y Turismo  
artesañas de colombia s.a.



Fundación  
cultural  
del Putumayo

# Especificaciones técnicas: se define que medidas, tamaño, proporción, color entre otras tendrá el nuevo producto.



artesañas  
de colombia

## Ficha Técnica

### Laboratorio

Putumayo

### Línea

Bolsos en tela bordado en chaquira.

### Producto

Bolso en tela 1.

### Pieza

### Materias Primas

Tela y chaquira

Técnica: Bordado en chaquira.

### Paleta de Color



### Costo

Octubre 2014

Fecha

Boceto 13 de 17

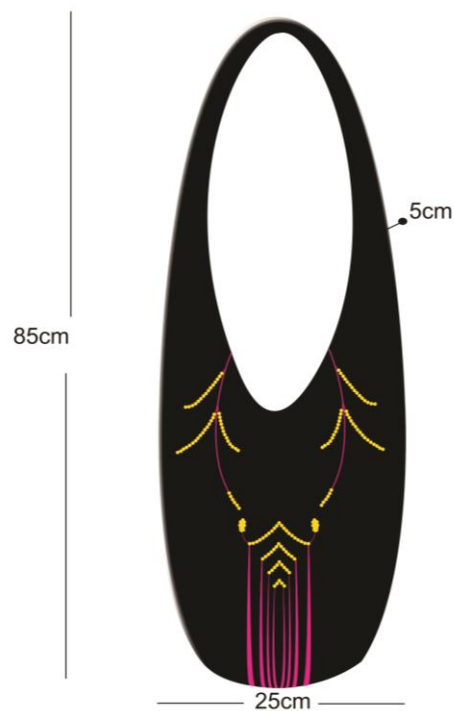

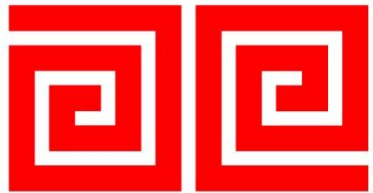

Ministerio de Comercio, Industria y Turismo  
artesanías de colombia s.a.



Fundación  
cultural  
del Putumayo

# Experimentación.

**Se elabora un prototipo del producto diseñado el cual permite analizar como funcionan las cualidades propuestos en la etapa de diseño. Peso, medidas, colores, proporción, costos.**





Ministerio de Comercio, Industria y Turismo  
artesanías de colombia s.a.



Fundación  
cultural  
del Putumayo

## Producción.

**Una vez definidas las características del producto se realiza la producción que consiste en fabricar muchos productos iguales dependiendo de la demanda.**



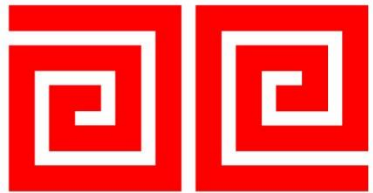

Ministerio de Comercio, Industria y Turismo  
artesanías de colombia s.a.



Fundación  
cultural  
del Putumayo

# Venta.

**Es cuando los productos son exhibidos y entregados al consumidor final.**





Ministerio de Comercio, Industria y Turismo  
**artesanías de colombia s.a.**



Fundación  
cultural  
del Putumayo

## **Actividad:**

**Teniendo en cuenta lo aprendido, realice de manera individual un ejemplo de desarrollo de un nuevo producto.**

- 1. escoja un referente y escríbalo.**
- 2. Realice un dibujo del referente.**
- 3. Realice un boceto de la propuesta de un producto.**
- 4. Escriba unas especificaciones técnicas al boceto.**



Ministerio de Comercio, Industria y Turismo  
**artesanías de colombia s.a.**



Fundación  
**cultural**  
del Putumayo

**GRACIAS.**