

ARTESANÍAS DE COLOMBIA - ACCIÓN SOCIAL

FORTALECIMIENTO DE LA ACTIVIDAD ARTESANAL PARA FAMILIAS
VINCULADAS AL PROGRAMA DE DESARROLLO ALTERNATIVO - PDA EN
EL MUNICIPIO DE LA CRUZ EN EL DEPARTAMENTO DE NARIÑO Y LOS
RESGUARDOS DE YUNGUILLO Y CONDAGUA EN EL DEPARTAMENTO
DEL PUTUMAYO.

ANEXO FICHAS DE DISEÑO, PLANOS TÉCNICOS Y COSTOS

Silvana Villota Jiménez
Harold Andrés Bonilla
Asesores en diseño

Gladys Salazar Garcés
Coordinadora Nacional del Proyecto

CONVENIO NV-2008-001

SAN JUAN DE PASTO

MAYO DE 2008



FORMATO
Ficha de Producto y
Planos Técnicos
Carta

CODIGO: FORFAT24

V.1

FECHA: 2007 10 18

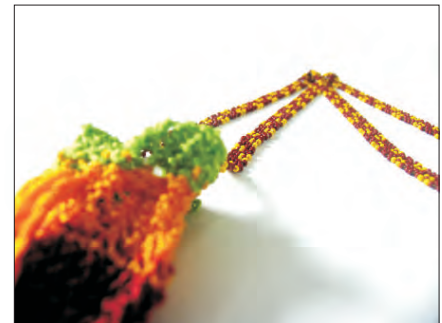

N/A	N/A	N/A	N/A
N/A	N/A	N/A	N/A
N/A	N/A	N/A	N/A
2	Correa / Flecos	Chaquira	30 %
1	Cuerpo	Hilo	70 %
No.	Pieza	Material	Cant. o %
Tabla de Componentes			

Nombre de la Pieza: Mochila Atarraya	Referencia: FG-1-36-A10-11	ESC. N/A	Hoja No. 1/3
Oficio: Tejeduría	Técnica: Tejeduría en Hilo y Chaquira	Materia Prima: Hilo Terlenca y Chaquira	

Especificaciones Técnicas: las dimensiones pueden variar dependiendo del ancho del nudo, se recomienda que el nudo tenga 5 mm de ancho, al finalizar el tejido en hilo se une con la correa y los flecos al cordón de cierre con costura manual.

Color: Verde/Cafe/Amarillo	Capacidad de Producción / mes: 10	Dimensiones Generales (mm)				
Peso (gr.): 31	Precio Unitario: \$ 38.046	Precio por mayor: \$ 38.046	Largo: 450	Ancho: 20	Alto: 80	Diámetro: N/A
Artesano: Luz María Chindoy		Teléfono: N/A				
Grupo o Taller: N/A		Departamento: Putumayo		Ciudad: Mocoa		
Certificado Hecho a Mano Si <input type="checkbox"/> No <input checked="" type="checkbox"/>		Localidad <input type="checkbox"/> Vereda <input type="checkbox"/> Resguardo <input checked="" type="checkbox"/> :Yungillo				

Observaciones: El referente utilizado es el tejido de atarraya, el tejido es realizado por la artesana y las piezas en chaquira son apoyadas con otros integrantes del grupo.

Responsable: Silvana Villota	Dibujante: Harold Andres Bonilla				
Aprobado por: Comité de diseño CDA	Fecha: 18/05/2008	Referente(s) <input type="checkbox"/>	Línea <input checked="" type="checkbox"/>	Muestra <input checked="" type="checkbox"/>	<input type="checkbox"/>



FORMATO
Ficha de Producto y
Planos Técnicos
Carta

CODIGO: FORFAT24

V.1

FECHA: 2007 10 18

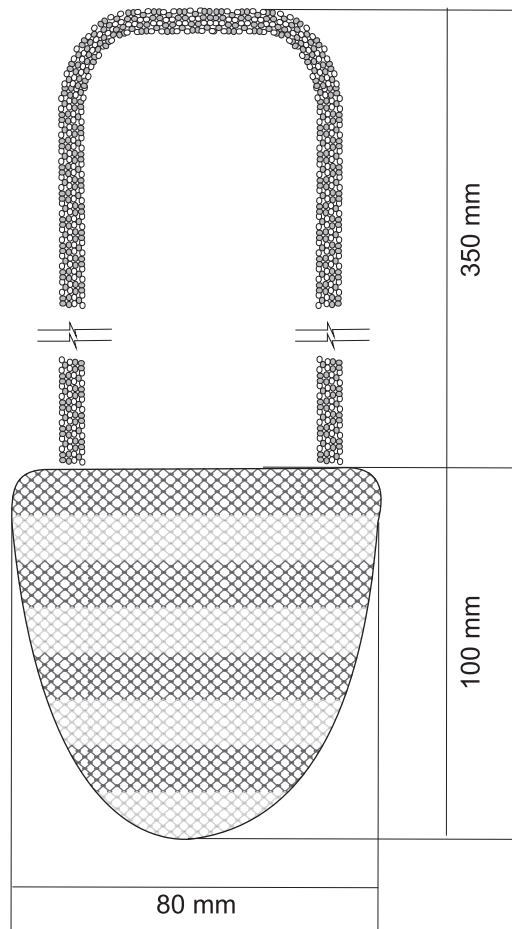

N/A	N/A	N/A	N/A
N/A	N/A	N/A	N/A
N/A	N/A	N/A	N/A
2	Correa / Flecos	Chaquira	30 %
1	Cuerpo	Hilo	70 %
No.	Pieza	Material	Cant. o %
Tabla de Componentes			

Nombre de la Pieza: Mochila Atarraya	Referencia: FG-1-36-A10-11	ESC. 1:2	Hoja No. 1/3
Oficio: Tejeduría	Técnica: Tejeduría en Hilo y Chaquira	Materia Prima: Hilo Terlenca y Chaquira	

Especificaciones Técnicas: las dimensiones pueden variar dependiendo del ancho del nudo, se recomienda que el nudo tenga 5 mm de ancho, al finalizar el tejido en hilo se une con la correa y los flecos al cordón de cierre con costura manual.

Color: Verde/Cafe/Amarillo	Capacidad de Producción / mes: 10	Dimensiones Generales (mm)				
Peso (gr.): 31	Precio Unitario: \$ 38.046	Precio por mayor: \$ 38.046	Largo: 450	Ancho: 20	Alto: 80	Diámetro: N/A

Artesano: Luz María Chindoy	Teléfono: N/A	
Grupo o Taller: N/A	Departamento: Putumayo	Ciudad: Mocoa
Certificado Hecho a Mano Si <input type="checkbox"/> No <input checked="" type="checkbox"/>	Localidad <input type="checkbox"/> Vereda <input type="checkbox"/> Resguardo <input checked="" type="checkbox"/> : Yungillo	

Observaciones: El referente utilizado es el tejido de atarraya, el tejido es realizado por la artesana y las piezas en chaquira son apoyadas con otros integrantes del grupo.

Responsable: Silvana Villota	Dibujante: Harold Andres Bonilla				
Aprobado por: Comité de diseño CDA	Fecha: 18/05/2008	Referente(s) <input type="checkbox"/>	Línea <input checked="" type="checkbox"/>	Muestra <input checked="" type="checkbox"/>	<input type="checkbox"/>



FORMATO
Ficha de Producto y
Planos Técnicos
Carta

CODIGO: FORFAT24

V.1

FECHA: 2007 10 18



N/A	N/A	N/A	N/A
N/A	N/A	N/A	N/A
N/A	N/A	N/A	N/A
2	Flecos	Chaquira	20 %
1	Cuerpo	Hilo	80 %
No.	Pieza	Material	Cant. o %
Tabla de Componentes			

Nombre de la Pieza: Bufanda Atarraya	Referencia: FG-1-37-A10-11	ESC. N/A	Hoja No. 2/3
Oficio: Tejeduría	Técnica: Tejeduría en Hilo y Chaquira	Materia Prima: Hilo Terlenca y Chaquira	

Especificaciones Técnicas: las dimensiones pueden variar dependiendo del ancho del nudo, se recomienda que el nudo tenga 5 mm de ancho, al finalizar el tejido en hilo se unen los flecos de chaquira

Color: Verde/Cafe/Amarillo	Capacidad de Producción / mes: 10	Dimensiones Generales (mm)				
Peso (gr.): 48.7	Precio Unitario: \$ 38.519	Precio por mayor: \$ 38.519	Largo: 500	Ancho: 90	Alto: 5	Diámetro: N/A

Artesano: Luz María Chindoy	Teléfono: N/A	
Grupo o Taller: N/A	Departamento: Putumayo	Ciudad: Mocoa
Certificado Hecho a Mano Si <input type="checkbox"/> No <input checked="" type="checkbox"/>	Localidad <input type="checkbox"/> Vereda <input type="checkbox"/> Resguardo <input checked="" type="checkbox"/> : Yungillo	

Observaciones: El referente utilizado es el tejido de atarraya, el tejido es realizado por la artesana y las piezas en chaquira son apoyadas con otros integrantes del grupo.

Responsable: Silvana Villota	Dibujante: Harold Andres Bonilla				
Aprobado por: Comité de diseño CDA	Fecha: 18/05/2008	Referente(s) <input type="checkbox"/>	Línea <input checked="" type="checkbox"/>	Muestra <input checked="" type="checkbox"/>	<input type="checkbox"/>



FORMATO
Ficha de Producto y
Planos Técnicos
Carta

CODIGO: FORFAT24

V.1

FECHA: 2007 10 18

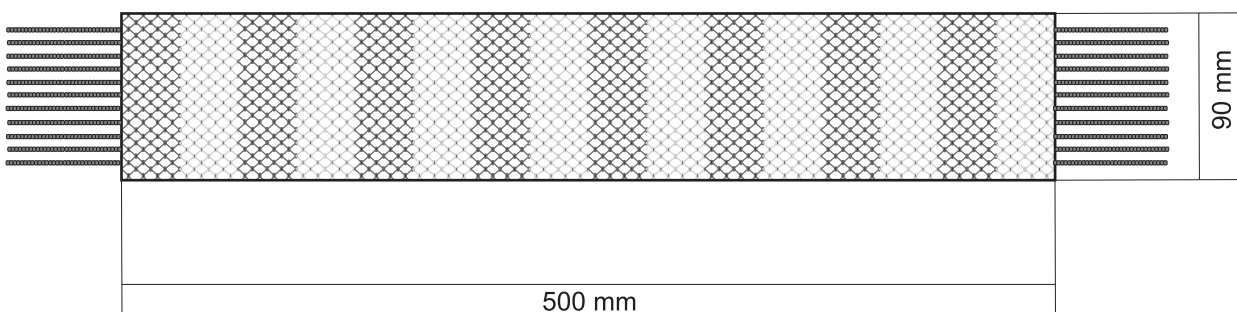

N/A	N/A	N/A	N/A
N/A	N/A	N/A	N/A
N/A	N/A	N/A	N/A
2	Flecos	Chaquira	20 %
1	Cuerpo	Hilo	80 %
No.	Pieza	Material	Cant. o %
Tabla de Componentes			

Nombre de la Pieza: Bufanda Atarraya	Referencia: FG-1-37-A10-11	ESC. 1:4	Hoja No. 2/3
Oficio: Tejeduría	Técnica: Tejeduría en Hilo y Chaquira	Materia Prima: Hilo Terlenca y Chaquira	

Especificaciones Técnicas: las dimensiones pueden variar dependiendo del ancho del nudo, se recomienda que el nudo tenga 5 mm de ancho, al finalizar el tejido en hilo se unen los flecos de chaquira

Color: Verde/Cafe/Amarillo	Capacidad de Producción / mes: 10	Dimensiones Generales (mm)				
Peso (gr.): 48.7	Precio Unitario: \$ 38.519	Precio por mayor: \$ 38.519	Largo: 500	Ancho: 90	Alto: 5	Diámetro: N/A
Artesano: Luz María Chindoy		Teléfono: N/A				
Grupo o Taller: N/A			Departamento: Putumayo		Ciudad: Mocoa	
Certificado Hecho a Mano Si <input type="checkbox"/> No <input checked="" type="checkbox"/>			Localidad <input type="checkbox"/> Vereda <input type="checkbox"/> Resguardo <input checked="" type="checkbox"/> : Yungillo			

Observaciones: El referente utilizado es el tejido de atarraya, el tejido es realizado por la artesana y las piezas en chaquira son apoyadas con otros integrantes del grupo.

Responsable: Silvana Villota	Dibujante: Harold Andres Bonilla				
Aprobado por: Comité de diseño CDA	Fecha: 18/05/2008	Referente(s) <input type="checkbox"/>	Línea <input checked="" type="checkbox"/>	Muestra <input checked="" type="checkbox"/>	<input type="checkbox"/>



FORMATO
Ficha de Producto y
Planos Técnicos
Carta

CODIGO: FORFAT24

V.1

FECHA: 2007 10 18



N/A	N/A	N/A	N/A
N/A	N/A	N/A	N/A
3	Herrajes	Metal	20 %
2	Flecos	Chaquira	40 %
1	Cuerpo	Hilo	40 %
No.	Pieza	Material	Cant. o %
Tabla de Componentes			

Nombre de la Pieza: Aretes Atarraya	Referencia: FG-1-38-A10-11	ESC. N/A	Hoja No. 3/3
Oficio: Tejeduría	Técnica: Tejeduría en Hilo y Chaquira	Materia Prima: Hilo Terlenca y Chaquira	

Especificaciones Técnicas: las dimensiones pueden variar dependiendo del ancho del nudo, se recomienda que el nudo tenga 5 mm de ancho, al finalizar el tejido en hilo se unen los flecos de chaquira y se ubican los herrajes metálicos.

Color: Verde/Cafe/Amarillo	Capacidad de Producción / mes: 20	Dimensiones Generales (mm)				
Peso (gr.): 4.4	Precio Unitario: \$ 21.745	Precio por mayor: \$ 21.745	Largo: 57	Ancho: 2	Alto: 36	Diámetro: N/A
Artesano: Luz María Chindoy		Teléfono: N/A				
Grupo o Taller: N/A		Departamento: Putumayo		Ciudad: Mocoa		
Certificado Hecho a Mano Si <input type="checkbox"/> No <input checked="" type="checkbox"/>		Localidad <input type="checkbox"/> Vereda <input type="checkbox"/> Resguardo <input checked="" type="checkbox"/> : Yungillo				

Observaciones: El referente utilizado es el tejido de atarraya, el tejido es realizado por la artesana y las piezas en chaquira son apoyadas con otros integrantes del grupo.

Responsable: Silvana Villota	Dibujante: Harold Andres Bonilla				
Aprobado por: Comité de diseño CDA	Fecha: 18/05/2008	Referente(s) <input type="checkbox"/>	Línea <input checked="" type="checkbox"/>	Muestra <input checked="" type="checkbox"/>	<input type="checkbox"/>



FORMATO
Ficha de Producto y
Planos Técnicos
Carta

CODIGO: FORFAT24

V.1

FECHA: 2007 10 18

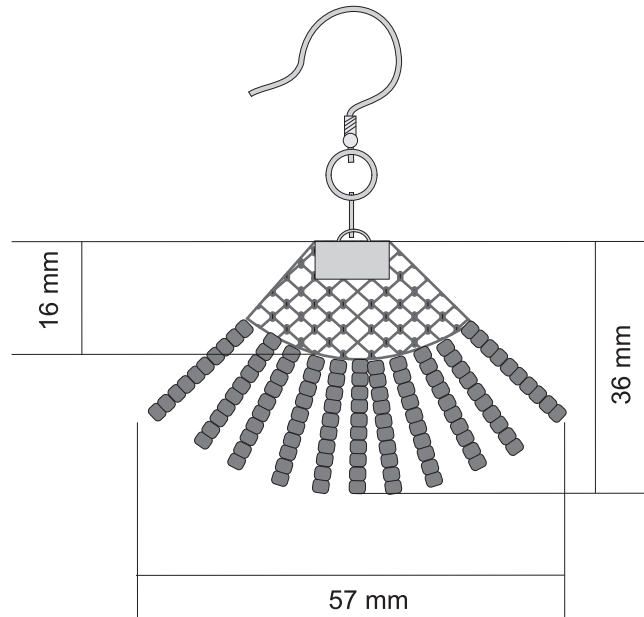

N/A	N/A	N/A	N/A
N/A	N/A	N/A	N/A
3	Herrajes	Metal	20 %
2	Flecos	Chaquira	40 %
1	Cuerpo	Hilo	40 %
No.	Pieza	Material	Cant. o %
Tabla de Componentes			

Nombre de la Pieza: Aretes Atrarraya	Referencia: FG-1-38-A10-11	ESC. 1:1	Hoja No. 3/3
Oficio: Tejeduría	Técnica: Tejeduría en Hilo y Chaquira	Materia Prima: Hilo Terlenca y Chaquira	

Especificaciones Técnicas: las dimensiones pueden variar dependiendo del ancho del nudo, se recomienda que el nudo tenga 5 mm de ancho, al finalizar el tejido en hilo se unen los flecos de chaquira y se ubican los herrajes metálicos.

Color: Verde/Cafe/Amarillo	Capacidad de Producción / mes: 20	Dimensiones Generales (mm)				
Peso (gr.): 4.4	Precio Unitario: \$ 21.745	Precio por mayor: \$ 21.745	Largo: 57	Ancho: 2	Alto: 36	Diámetro: N/A
Artesano: Luz María Chindoy		Teléfono: N/A				
Grupo o Taller: N/A		Departamento: Putumayo		Ciudad: Mocoa		
Certificado Hecho a Mano Si <input type="checkbox"/> No <input checked="" type="checkbox"/>		Localidad <input type="checkbox"/> Vereda <input type="checkbox"/> Resguardo <input checked="" type="checkbox"/> : Yungillo				

Observaciones: El referente utilizado es el tejido de atrarraya, el tejido es realizado por la artesana y las piezas en chaquira son apoyadas con otros integrantes del grupo.

Responsable: Silvana Villota	Dibujante: Harold Andres Bonilla				
Aprobado por: Comité de diseño CDA	Fecha: 18/05/2008	Referente(s) <input type="checkbox"/>	Línea <input checked="" type="checkbox"/>	Muestra <input checked="" type="checkbox"/>	<input type="checkbox"/>



FORMATO
Ficha de Producto y
Planos Técnicos
Carta

CODIGO: FORFAT24

V.1

FECHA: 2007 10 18



N/A	N/A	N/A	N/A
N/A	N/A	N/A	N/A
3	Herrajes	Metal	5 %
2	Cordon	Hilo encerado	15 %
1	Dige	Chaquira	80 %
No.	Pieza	Material	Cant. o %
Tabla de Componentes			

Nombre de la Pieza: Collar Camino	Referencia: FG-1-75-A4-23	ESC. N/A	Hoja No. 1/3
Oficio: Tejeduría	Técnica: Tejeduría en Chaquira	Materia Prima: Chaquira Checa	

Especificaciones Técnicas: El producto se realiza sobre el telar, utilizando como urdimbre guaya metálica, que estructura mejor el producto, se trama con las chaquiras manejando la gama de colores, la terminación de la urdimbre al desmonte se realiza con escalachines, se conforma las curvas del dige incrustando un alfiler metálico a través del tejido.

Color: Amarillo/Agua Marina/Naranja	Capacidad de Producción / mes: 10	Dimensiones Generales (mm)				
Peso (gr.): 10.9	Precio Unitario: \$ 33.098	Precio por mayor: \$ 33.098	Largo: 450	Ancho: 10	Alto: 40	Diámetro: N/A
Artesano: Maria Melba Chindoy		Teléfono: N/A				
Grupo o Taller: N/A			Departamento: Putumayo		Ciudad: Mocoa	
Certificado Hecho a Mano Si <input type="checkbox"/> No <input checked="" type="checkbox"/>			Localidad <input type="checkbox"/> Vereda <input type="checkbox"/> Resguardo <input checked="" type="checkbox"/> : Yungillo			

Observaciones: El referente utilizado es el camino de trocha, las curvas del dige se realiza después de terminado su remate y luego se ubica el cordón encerado.

Responsable: Harold Andres Bonilla	Dibujante: Harold Andres Bonilla				
Aprobado por: Comité de diseño CDA	Fecha: 30/04/2008	Referente(s) <input type="checkbox"/>	Línea <input checked="" type="checkbox"/>	Muestra <input checked="" type="checkbox"/>	<input type="checkbox"/>



FORMATO
Ficha de Producto y
Planos Técnicos
Carta

CODIGO: FORFAT24

V.1

FECHA: 2007 10 18

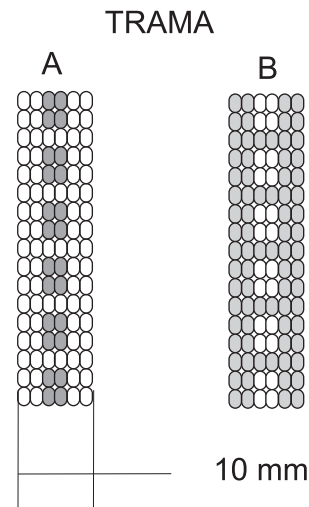
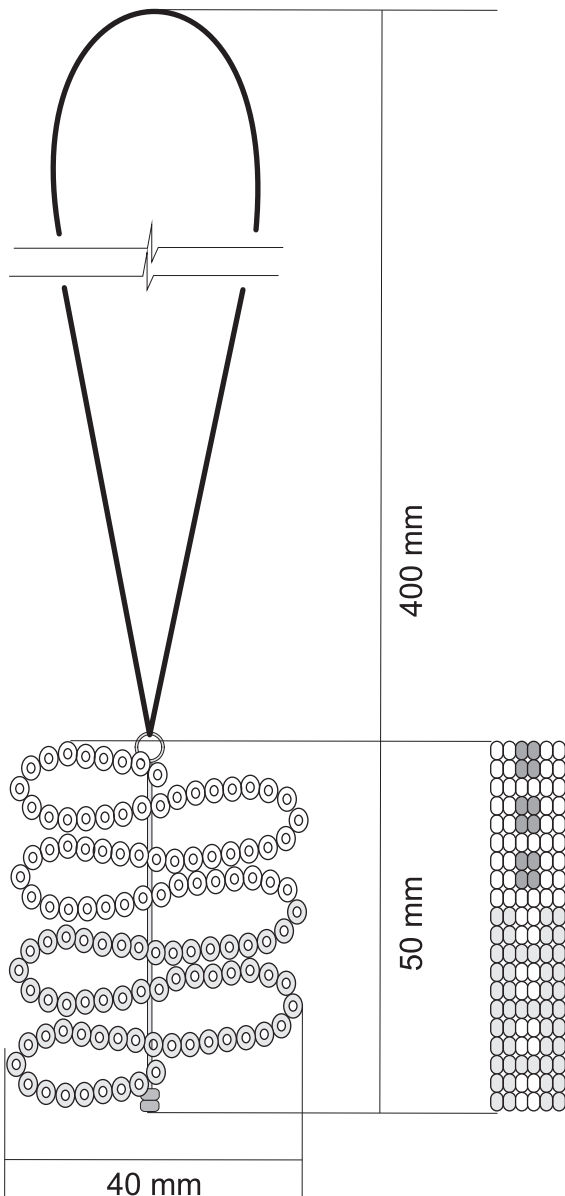

N/A	N/A	N/A	N/A
N/A	N/A	N/A	N/A
3	Herrajes	Metal	5 %
2	Cordon	Hilo encerado	15 %
1	Dige	Chaquira	80 %
No.	Pieza	Material	Cant. o %
Tabla de Componentes			

Nombre de la Pieza: Collar Camino	Referencia: FG-1-75-A4-23	ESC. 1:1	Hoja No. 1/3
Oficio: Tejeduría	Técnica: Tejeduría en Chaquira	Materia Prima: Chaquira Checa	

Especificaciones Técnicas: El producto se realiza sobre el telar, utilizando como urdimbre guaya metálica, que estructura mejor el producto, se trama con las chaquiras manejando la gama de colores, la terminación de la urdimbre al desmonte se realiza con escalachines, se conforma las curvas del dige incrustando un alfiler metálico a través del tejido.

Color: Amarillo/Agua Marina/Naranja	Capacidad de Producción / mes: 10	Dimensiones Generales (mm)				
Peso (gr.): 10.9	Precio Unitario: \$ 33.098	Precio por mayor: \$ 33.098	Largo: 450	Ancho: 10	Alto: 40	Diámetro: N/A
Artesano: Maria Melba Chindoy		Teléfono: N/A				
Grupo o Taller: N/A			Departamento: Putumayo		Ciudad: Mocoa	
Certificado Hecho a Mano Si <input type="checkbox"/> No <input checked="" type="checkbox"/>			Localidad <input type="checkbox"/> Vereda <input type="checkbox"/> Resguardo <input checked="" type="checkbox"/> : Yungillo			

Observaciones: El referente utilizado es el camino de trocha, las curvas del dige se realiza después de terminado su remate y luego se ubica el cordón encerado.

Responsable: Harold Andres Bonilla	Dibujante: Harold Andres Bonilla		
Aprobado por: Comité de diseño CDA	Fecha: 30/04/2008	Referente(s) <input type="checkbox"/>	Línea <input checked="" type="checkbox"/> Muestra <input checked="" type="checkbox"/> <input type="checkbox"/>



FORMATO
Ficha de Producto y
Planos Técnicos
Carta

CODIGO: FORFAT24 V.1

FECHA: 2007 10 18



N/A	N/A	N/A	N/A
N/A	N/A	N/A	N/A
3	Herrajes	Metal	10 %
2	Tejido	Chaquira	50 %
1	Alambre	Metal	40 %
No.	Pieza	Material	Cant. o %
Tabla de Componentes			

Nombre de la Pieza: Candongas Camino	Referencia: FG-1-77-A4-23	ESC. N/A	Hoja No. 2/3
Oficio: Tejeduría	Técnica: Tejeduría en Chaquira	Materia Prima: Chaquira Checa	

Especificaciones Técnicas: El producto se realiza sobre el telar, utilizando como urdimbre guaya metálica, que estructura mejor el producto, se trama con las chaquiras manejando la gama de colores, la terminación de la urdimbre al desmonte se realiza con escalachines, se utiliza una argolla metálica por donde se cruza el tejido en chaquira.

Color: Amarillo/Agua Marina/Naranja	Capacidad de Producción / mes: 15	Dimensiones Generales (mm)				
Peso (gr): 6.8	Precio Unitario: \$ 22.416	Precio por mayor: \$ 22.416	Largo: 65	Ancho: 7	Alto: 37	Diámetro: N/A
Artesano: Maria Melba Chindoy		Teléfono: N/A				
Grupo o Taller: N/A			Departamento: Putumayo		Ciudad: Mocoa	
Certificado Hecho a Mano Si <input type="checkbox"/> No <input checked="" type="checkbox"/>			Localidad <input type="checkbox"/> Vereda <input type="checkbox"/> Resguardo <input checked="" type="checkbox"/> : Yungillo			

Observaciones: El referente utilizado es el camino de trocha, las curvas del tejido se logran atravesando el tejido con el alambre metálico, el resto del alambre se cubre con chaquiras individuales.

Responsable: Harold Andres Bonilla	Dibujante: Harold Andres Bonilla				
Aprobado por: Comité de diseño CDA	Fecha: 30/04/2008	Referente(s) <input type="checkbox"/>	Línea <input checked="" type="checkbox"/>	Muestra <input checked="" type="checkbox"/>	<input type="checkbox"/>



FORMATO
Ficha de Producto y
Planos Técnicos
Carta

CODIGO: FORFAT24

V.1

FECHA: 2007 10 18

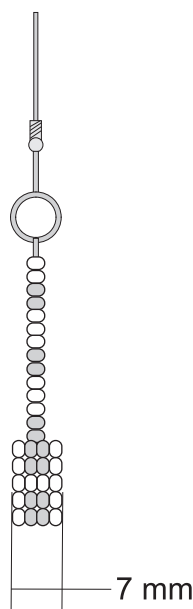
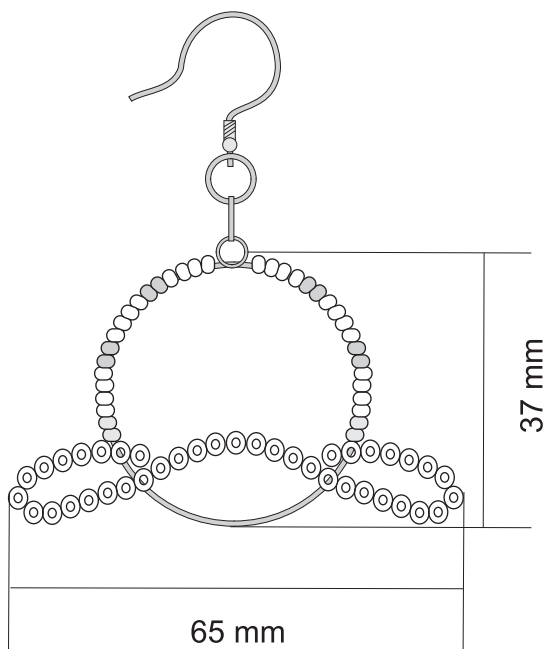

TRAMA

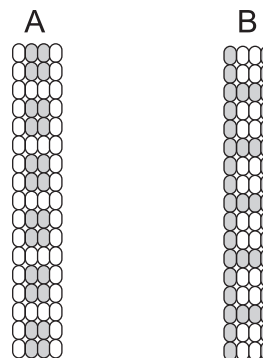

N/A	N/A	N/A	N/A
N/A	N/A	N/A	N/A
3	Herrajes	Metal	10 %
2	Tejido	Chaquira	50 %
1	Alambre	Metal	40 %
No.	Pieza	Material	Cant. o %
Tabla de Componentes			

Nombre de la Pieza: Candongas Camino	Referencia: FG-1-77-A4-23	ESC. 1:1	Hoja No. 2/3
Oficio: Tejeduría	Técnica: Tejeduría en Chaquira	Materia Prima: Chaquira Checa	

Especificaciones Técnicas: El producto se realiza sobre el telar, utilizando como urdimbre guaya metálica, que estructura mejor el producto, se trama con las chaquiras manejando la gama de colores, la terminación de la urdimbre al desmonte se realiza con escalachines, se utiliza una argolla metálica por donde se cruza el tejido en chaquira.

Color: Amarillo/Agua Marina/Naranja	Capacidad de Producción / mes: 15	Dimensiones Generales (mm)				
Peso (gr.): 6.8	Precio Unitario: \$ 22.416	Precio por mayor: \$ 22.416	Largo: 65	Ancho: 7	Alto: 37	Diámetro: N/A
Artesano: Maria Melba Chindoy		Teléfono: N/A				
Grupo o Taller: N/A			Departamento: Putumayo		Ciudad: Mocoa	
Certificado Hecho a Mano Si <input type="checkbox"/> No <input checked="" type="checkbox"/>			Localidad <input type="checkbox"/> Vereda <input type="checkbox"/> Resguardo <input checked="" type="checkbox"/> : Yungillo			

Observaciones: El referente utilizado es el camino de trocha, las curvas del tejido se logran atravesando el tejido con el alambre metálico, el resto del alambre se cubre con chaquiras individuales.

Responsable: Harold Andres Bonilla	Dibujante: Harold Andres Bonilla			Terminada <input type="checkbox"/> En proceso <input type="checkbox"/>
Aprobado por: Comité de diseño CDA	Fecha: 30/04/2008	Referente(s) <input type="checkbox"/>	Línea <input checked="" type="checkbox"/>	



FORMATO
Ficha de Producto y
Planos Técnicos
Carta

CODIGO: FORFAT24 V.1
FECHA: 2007 10 18



N/A	N/A	N/A	N/A
N/A	N/A	N/A	N/A
N/A	N/A	N/A	N/A
2	Herrajes	Metal	10 %
1	Tejido	Chaquira	90 %
No.	Pieza	Material	Cant. o %
Tabla de Componentes			

Nombre de la Pieza: Aretes Camino	Referencia: FG-1-76-A4-23	ESC. N/A	Hoja No. 3/3
Oficio: Tejeduría	Técnica: Tejeduría en Chaquira	Materia Prima: Chaquira Checa	

Especificaciones Técnicas: El producto se realiza sobre el telar, utilizando como urdimbre guaya metálica, que estructura mejor el producto, se trama con las chaquiras manejando la gama de colores, la terminación de la urdimbre al desmonte se realiza con escalachines, se unen las puntas para lograr la curva y al final se ubican los herrajes metálicos.

Color: Amarillo/Agua Marina/Naranja	Capacidad de Producción / mes: 15	Dimensiones Generales (mm)				
Peso (gr.): 7.1	Precio Unitario: \$ 21.945	Precio por mayor: \$ 21.945	Largo: 16	Ancho: 10	Alto: 50	Diámetro: N/A

Artesano: Maria Melba Chindoy	Teléfono: N/A	Departamento: Putumayo	Ciudad: Mocoa
Grupo o Taller: N/A	Localidad: <input type="checkbox"/> Vereda <input type="checkbox"/> Resguardo <input checked="" type="checkbox"/> Yungillo		
Certificado Hecho a Mano Si <input type="checkbox"/> No <input checked="" type="checkbox"/>			

Observaciones: El referente utilizado es el camino de trocha, al rematar la urdimbre con los escalachines estos sirven de base para ubicar el herraje que une las puntas.

Responsable: Harold Andres Bonilla	Dibujante: Harold Andres Bonilla	Fecha: 30/04/2008	Referente(s) <input type="checkbox"/>	Línea <input checked="" type="checkbox"/>	Muestra <input checked="" type="checkbox"/>	<input type="checkbox"/>
---	---	--------------------------	---------------------------------------	---	---	--------------------------



FORMATO
Ficha de Producto y
Planos Técnicos
Carta

CODIGO: FORFAT24

V.1

FECHA: 2007 10 18

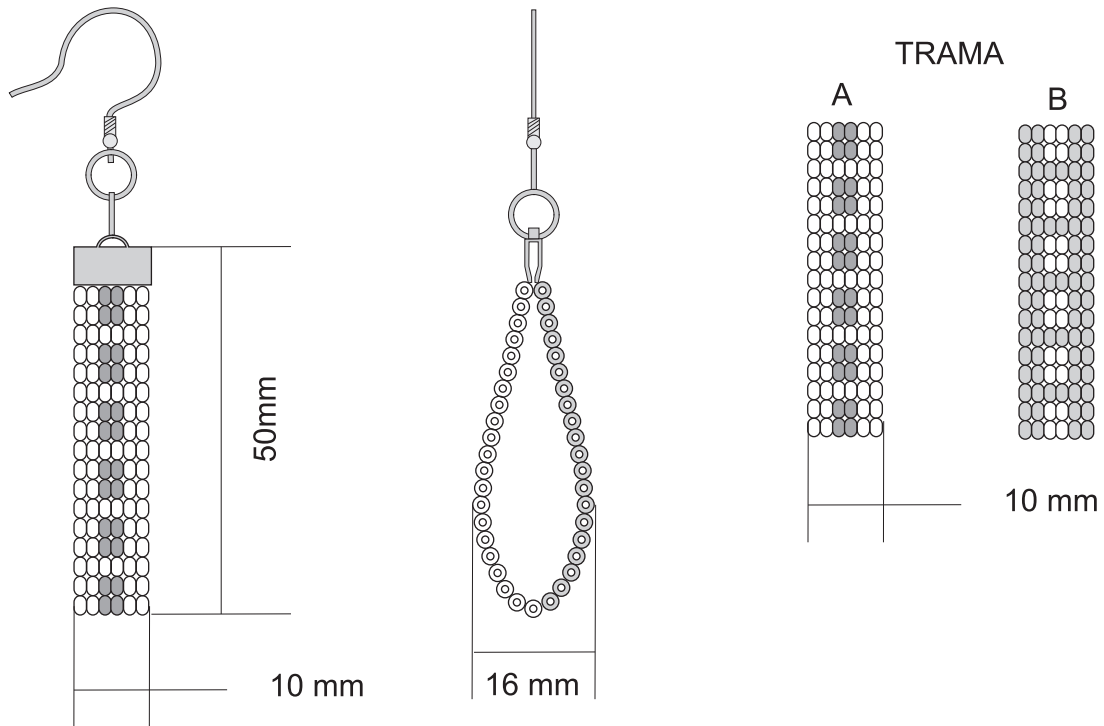

N/A	N/A	N/A	N/A
N/A	N/A	N/A	N/A
N/A	N/A	N/A	N/A
2	Herrajes	Metal	10 %
1	Tejido	Chaquira	90 %
No.	Pieza	Material	Cant. o %
Tabla de Componentes			

Nombre de la Pieza: Aretes Camino	Referencia: FG-1-76-A4-23	ESC. 1:1	Hoja No. 3/3
Oficio: Tejeduría	Técnica: Tejeduría en Chaquira	Materia Prima: Chaquira Checa	

Especificaciones Técnicas: El producto se realiza sobre el telar, utilizando como urdimbre guaya metálica, que estructura mejor el producto, se trama con las chaquiras manejando la gama de colores, la terminación de la urdimbre al desmonte se realiza con escalachines, se unen las puntas para lograr la curva y al final se ubican los herrajes metálicos.

Color: Amarillo/Agua Marina/Naranja	Capacidad de Producción / mes: 15	Dimensiones Generales (mm)				
Peso (gr.): 7.1	Precio Unitario: \$ 21.945	Precio por mayor: \$ 21.945	Largo: 16	Ancho: 10	Alto: 50	Diámetro: N/A
Artesano: Maria Melba Chindoy		Teléfono: N/A				
Grupo o Taller: N/A			Departamento: Putumayo		Ciudad: Mocoa	
Certificado Hecho a Mano Si <input type="checkbox"/> No <input checked="" type="checkbox"/>			Localidad <input type="checkbox"/> Vereda <input type="checkbox"/> Resguardo <input checked="" type="checkbox"/> : Yungillo			

Observaciones: El referente utilizado es el camino de trocha, al rematar la urdimbre con los escalachines estos sirven de base para ubicar el herraje que une las puntas.

Responsable: Harold Andres Bonilla	Dibujante: Harold Andres Bonilla			
Aprobado por: Comité de diseño CDA	Fecha: 30/04/2008	Referente(s) <input type="checkbox"/>	Línea <input checked="" type="checkbox"/>	Muestra <input checked="" type="checkbox"/> <input type="checkbox"/>



FORMATO
Ficha de Producto y
Planos Técnicos
Carta

CODIGO: FORFAT24 V.1
 FECHA: 2007 10 18



N/A	N/A	N/A	N/A
N/A	N/A	N/A	N/A
3	Herrajes	Metal	5 %
2	Flecos	Chaquira	25 %
1	Tejido	Chaquira	70 %
No.	Pieza	Material	Cant. o %
Tabla de Componentes			

Nombre de la Pieza: Collar Cienpies	Referencia: FG-1-116-A1-33	ESC. N/A	Hoja No. 1/3
Oficio: Tejeduría	Técnica: Tejeduría en Chaquira	Materia Prima: Chaquira Checa	

Especificaciones Técnicas: El producto se realiza sobre el telar, utilizando como urdimbre guaya metálica, que estructura mejor el producto, se trama con las chaquiras manejando la gama de colores, cuando el tejido esta sobre el telar, se ubican los flecos y al demontar la pieza se termina con escalachines y herrajes metálicos.

Color: Azul/Café/Naranja/Amarillo	Capacidad de Producción / mes: 10	Dimensiones Generales (mm)				
Peso (gr.): 22	Precio Unitario: \$ 33.509	Precio por mayor: \$ 33.509	Largo: 275	Ancho: 46	Alto: 2	Diámetro: N/A
Artesano: Juan Carlos Jajoy		Teléfono: N/A				
Grupo o Taller: N/A			Departamento: Putumayo		Ciudad: Mocoa	
Certificado Hecho a Mano Si <input type="checkbox"/> No <input checked="" type="checkbox"/>			Localidad <input type="checkbox"/> Vereda <input type="checkbox"/> Resguardo <input checked="" type="checkbox"/> :Yungillo			

Observaciones: El referente utilizado es el cienpies, el cuerpo maneja una gama de color la cual se repite en el orden respectivo en los flecos que se pegan al cuerpo.

Responsable: Silvana Villota	Dibujante: Harold Andres Bonilla				
Aprobado por: Comite de diseño CDA	Fecha: 30/04/2008	Referente(s) <input type="checkbox"/>	Línea <input checked="" type="checkbox"/>	Muestra <input checked="" type="checkbox"/>	<input type="checkbox"/>



FORMATO
Ficha de Producto y
Planos Técnicos
Carta

CODIGO: FORFAT24 V.1
FECHA: 2007 10 18

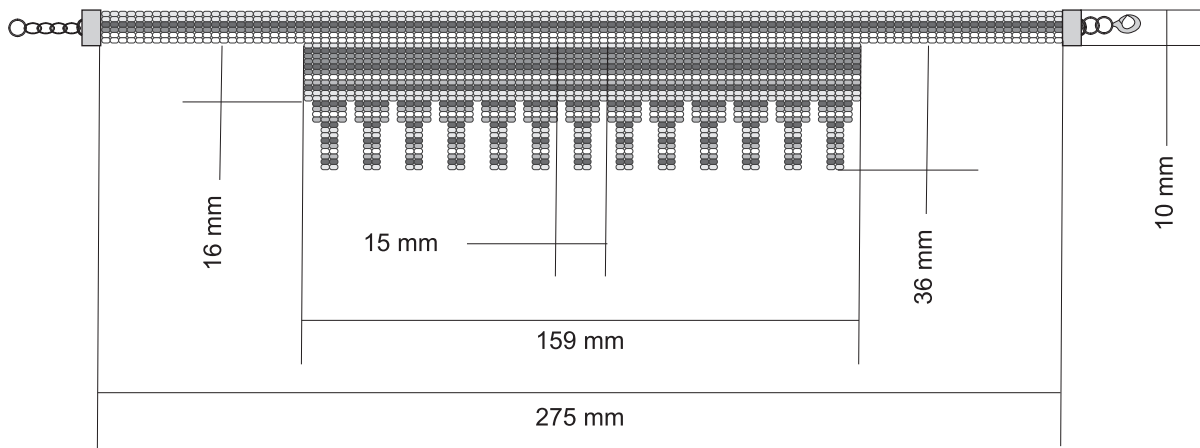

N/A	N/A	N/A	N/A
N/A	N/A	N/A	N/A
3	Herrajes	Metal	5 %
2	Flecos	Chaquira	25 %
1	Tejido	Chaquira	70 %
No.	Pieza	Material	Cant. o %

Tabla de Componentes

Nombre de la Pieza: Collar Cienpies	Referencia: FG-1-116-A1-33	ESC. 1:2	Hoja No. 1/3
Oficio: Tejeduría	Técnica: Tejeduría en Chaquira	Materia Prima: Chaquira Checa	

Especificaciones Técnicas: El producto se realiza sobre el telar, utilizando como urdimbre guaya metálica, que estructura mejor el producto, se trama con las chaquiras manejando la gama de colores, cuando el tejido esta sobre el telar, se ubican los flecos y al demontar la pieza se termina con escalachines y herrajes metálicos.

Color: Azul/Cafe/Naranja/Amarillo	Capacidad de Producción / mes: 10	Dimensiones Generales (mm)				
Peso (gr.): 22	Precio Unitario: \$ 33.509	Precio por mayor: \$ 33.509	Largo: 275	Ancho: 46	Alto: 2	Diámetro: N/A
Artesano: Juan Carlos Jajoy		Teléfono: N/A				
Grupo o Taller: N/A			Departamento: Putumayo		Ciudad: Mocoa	
Certificado Hecho a Mano Si <input type="checkbox"/> No <input checked="" type="checkbox"/>			Localidad <input type="checkbox"/> Vereda <input type="checkbox"/> Resguardo <input checked="" type="checkbox"/> : Yungillo			

Observaciones: El referente utilizado es el cienpies, el cuerpo maneja una gama de color la cual se repite en el orden respectivo en los flecos que se pegan al cuerpo.

Responsable: Silvana Villota	Dibujante: Harold Andres Bonilla			
Aprobado por: Comité de diseño CDA	Fecha: 30/04/2008	Referente(s) <input type="checkbox"/>	Línea <input checked="" type="checkbox"/>	Muestra <input checked="" type="checkbox"/> <input type="checkbox"/>



FORMATO
Ficha de Producto y
Planos Técnicos
Carta

CODIGO: FORFAT24 V.1
FECHA: 2007 10 18



N/A	N/A	N/A	N/A
N/A	N/A	N/A	N/A
3	Herrajes	Metal	5 %
2	Flecos	Chaquira	15 %
1	Tejido	Chaquira	80 %
No.	Pieza	Material	Cant. o %

Tabla de Componentes

Nombre de la Pieza: Pulsera Cienpies	Referencia: FG-1-117-A1-33	ESC. N/A	Hoja No. 2/3
Oficio: Tejeduría	Técnica: Tejeduría en Chaquira	Materia Prima: Chaquira Checa	

Especificaciones Técnicas: El producto se realiza sobre el telar, utilizando como urdimbre guaya metálica, que estructura mejor el producto, se trama con las chaquiras manejando la gama de colores, cuando el tejido esta sobre el telar, se ubican los flecos y al demontar la pieza se termina con escalachines y herrajes metálicos.

Color: Azul/Cafe/Naranja/Amarillo	Capacidad de Producción / mes: 10	Dimensiones Generales (mm)				
Peso (gr.): 8.1	Precio Unitario: \$ 32.845	Precio por mayor: \$ 32.845	Largo: 140	Ancho: 30	Alto: 2	Diámetro: N/A
Artesano: Juan Carlos Jajoy		Teléfono: N/A				
Grupo o Taller: N/A			Departamento: Putumayo		Ciudad: Mocoa	
Certificado Hecho a Mano Si <input type="checkbox"/> No <input checked="" type="checkbox"/>			Localidad <input type="checkbox"/> Vereda <input type="checkbox"/> Resguardo <input checked="" type="checkbox"/> : Yungillo			

Observaciones: El referente utilizado es el cienpies, el cuerpo maneja una gama de color la cual se repite en el orden respectivo en los flecos que se pegan al cuerpo.

Responsable: Silvana Villota	Dibujante: Harold Andres Bonilla	Fecha: 30/04/2008	Referente(s) <input type="checkbox"/>	Línea <input checked="" type="checkbox"/>	Muestra <input checked="" type="checkbox"/>	<input type="checkbox"/>
-------------------------------------	---	--------------------------	---------------------------------------	---	---	--------------------------

Terminada
En proceso



FORMATO
Ficha de Producto y
Planos Técnicos
Carta

CODIGO: FORFAT24
FECHA: 2007 10 18

V.1

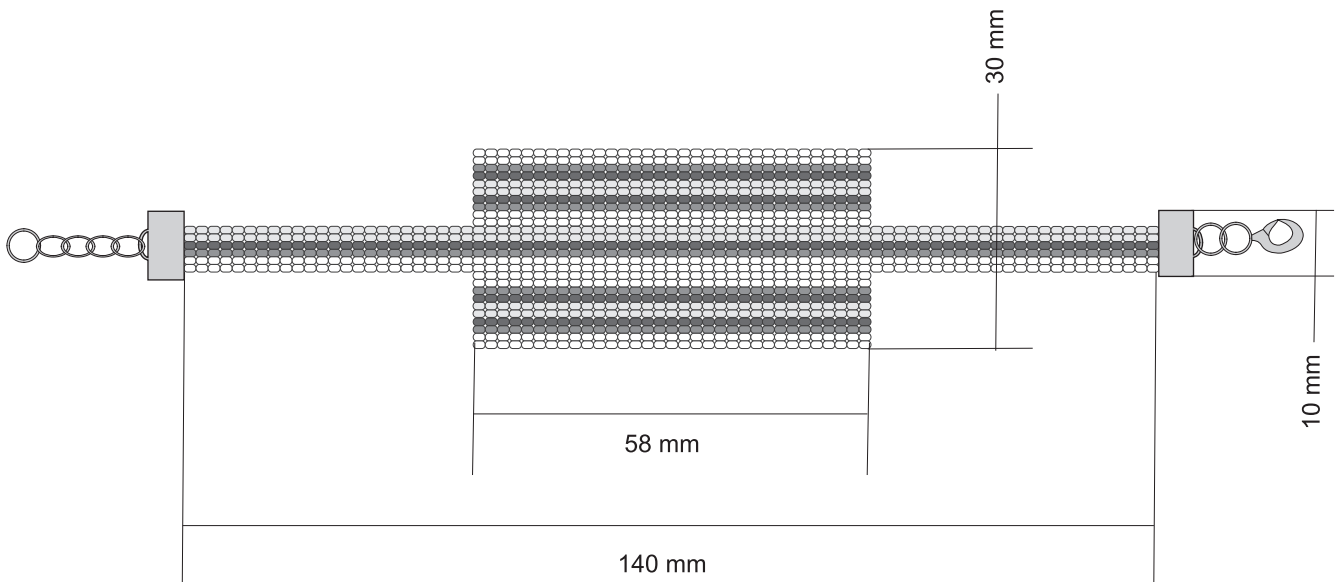

N/A	N/A	N/A	N/A
N/A	N/A	N/A	N/A
3	Herrajes	Metal	5 %
2	Flecos	Chaquira	15 %
1	Tejido	Chaquira	80 %
No.	Pieza	Material	Cant. o %

Tabla de Componentes

Nombre de la Pieza: Pulsera Cienpies	Referencia: FG-1-117-A1-33	ESC. 1:1	Hoja No. 2/3
Oficio: Tejeduría	Técnica: Tejeduría en Chaquira	Materia Prima: Chaquira Checa	

Especificaciones Técnicas: El producto se realiza sobre el telar, utilizando como urdimbre guaya metálica, que estructura mejor el producto, se trama con las chaquiras manejando la gama de colores, cuando el tejido esta sobre el telar, se ubican los flecos y al demontar la pieza se termina con escalachines y herrajes metálicos.

Color: Azul/Cafe/Naranja/Amarillo	Capacidad de Producción / mes: 10	Dimensiones Generales (mm)				
Peso (gr.): 8.1	Precio Unitario: \$ 32.845	Precio por mayor: \$ 32.845	Largo: 140	Ancho: 30	Alto: 2	Diámetro: N/A
Artesano: Juan Carlos Jajoy		Teléfono: N/A				
Grupo o Taller: N/A			Departamento: Putumayo		Ciudad: Mocoa	
Certificado Hecho a Mano Si <input type="checkbox"/> No <input checked="" type="checkbox"/>			Localidad <input type="checkbox"/> Vereda <input type="checkbox"/> Resguardo <input checked="" type="checkbox"/> : Yungillo			

Observaciones: El referente utilizado es el cienpies, el cuerpo maneja una gama de color la cual se repite en el orden respectivo en los flecos que se pegan al cuerpo.

Responsable: Silvana Villota	Dibujante: Harold Andres Bonilla
Aprobado por: Comité de diseño CDA	Fecha: 30/04/2008

Referente(s) Línea Muestra



FORMATO
Ficha de Producto y
Planos Técnicos
Carta

CODIGO: FORFAT24
FECHA: 2007 10 18

V.1



N/A	N/A	N/A	N/A
N/A	N/A	N/A	N/A
3	Herrajes	Metal	10 %
2	Flecos	Chaquira	10 %
1	Tejido	Chaquira	80 %
No.	Pieza	Material	Cant. o %

Tabla de Componentes

Nombre de la Pieza: Aretes Cienpies	Referencia: FG-1-118-A1-33	ESC. N/A	Hoja No. 3/3
Oficio: Tejeduría	Técnica: Tejeduría en Chaquira	Materia Prima: Chaquira Checa	

Especificaciones Técnicas: El producto se realiza sobre el telar, utilizando como urdimbre guaya metálica, que estructura mejor el producto, se trama con las chaquiras manejando la gama de colores, cuando el tejido esta sobre el telar, se ubican los flecos y al demontar la pieza se termina con escalachines y herrajes metálicos.

Color: Azul/Cafe/Naranja/Amarillo	Capacidad de Producción / mes: 15	Dimensiones Generales (mm)				
Peso (gr.): 8.6	Precio Unitario: \$ 22.227	Precio por mayor: \$ 22.227	Largo: 36	Ancho: 20	Alto: 5	Diámetro: N/A
Artesano: Juan Carlos Jajoy		Teléfono: N/A				
Grupo o Taller: N/A			Departamento: Putumayo		Ciudad: Mocoa	
Certificado Hecho a Mano Si <input type="checkbox"/> No <input checked="" type="checkbox"/>			Localidad <input type="checkbox"/> Vereda <input type="checkbox"/> Resguardo <input checked="" type="checkbox"/> : Yungillo			

Observaciones: El referente utilizado es el cienpies, el cuerpo maneja una gama de color la cual se repite en el orden respectivo en los flecos que se pegan al cuerpo.

Responsable: Silvana Villota	Dibujante: Harold Andres Bonilla			
Aprobado por: Comité de diseño CDA	Fecha: 30/04/2008	Referente(s) <input type="checkbox"/>	Línea <input checked="" type="checkbox"/>	Muestra <input checked="" type="checkbox"/> <input type="checkbox"/>



FORMATO
Ficha de Producto y
Planos Técnicos
Carta

CODIGO: FORFAT24
FECHA: 2007 10 18

V.1

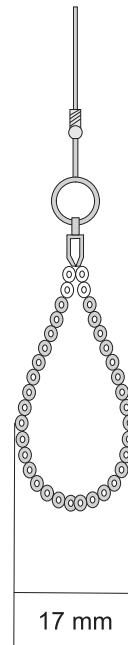
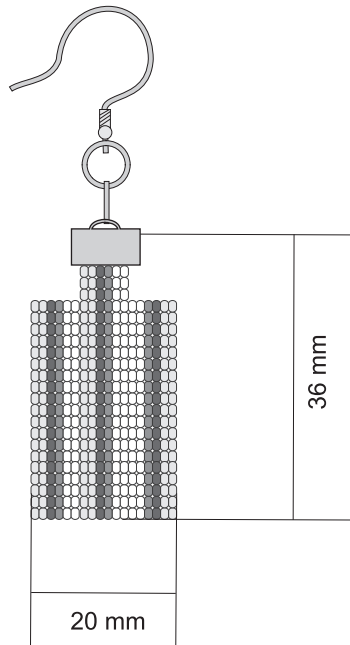

N/A	N/A	N/A	N/A
N/A	N/A	N/A	N/A
3	Herrajes	Metal	10 %
2	Flecos	Chaquira	10 %
1	Tejido	Chaquira	80 %
No.	Pieza	Material	Cant. o %

Tabla de Componentes

Nombre de la Pieza: Aretes Cienpies	Referencia: FG-1-118-A1-33	ESC. 1:1	Hoja No. 3/3
Oficio: Tejeduría	Técnica: Tejeduría en Chaquira	Materia Prima: Chaquira Checa	

Especificaciones Técnicas: El producto se realiza sobre el telar, utilizando como urdimbre guaya metálica, que estructura mejor el producto, se trama con las chaquiras manejando la gama de colores, cuando el tejido esta sobre el telar, se ubican los flecos y al demontar la pieza se termina con escalachines y herrajes metálicos.

Color: Azul/Cafe/Naranja/Amarillo	Capacidad de Producción / mes: 15	Dimensiones Generales (mm)				
Peso (gr.): 8.6	Precio Unitario: \$ 22.227	Precio por mayor: \$ 22.227	Largo: 36	Ancho: 20	Alto: 5	Diámetro: N/A
Artesano: Juan Carlos Jajoy		Teléfono: N/A				
Grupo o Taller: N/A			Departamento: Putumayo		Ciudad: Mocoa	
Certificado Hecho a Mano Si <input type="checkbox"/> No <input checked="" type="checkbox"/>			Localidad <input type="checkbox"/> Vereda <input type="checkbox"/> Resguardo <input checked="" type="checkbox"/> : Yungillo			

Observaciones: El referente utilizado es el cienpies, el cuerpo maneja una gama de color la cual se repite en el orden respectivo en los flecos que se pegan al cuerpo.

Responsable: Silvana Villota	Dibujante: Harold Andres Bonilla			
Aprobado por: Comité de diseño CDA	Fecha: 30/04/2008	Referente(s) <input type="checkbox"/>	Línea <input checked="" type="checkbox"/>	Muestra <input checked="" type="checkbox"/> <input type="checkbox"/>

Terminada
En proceso



FORMATO
Ficha de Producto y
Planos Técnicos
Carta

CODIGO: FORFAT24

V.1

FECHA: 2007 10 18



N/A	N/A	N/A	N/A
N/A	N/A	N/A	N/A
3	Herrajes	Metal	10 %
2	Tejido	Chaquira	35 %
1	Cuerpo	Cuero	60 %
No.	Pieza	Material	Cant. o %
Tabla de Componentes			

Nombre de la Pieza: Llaverito doble cuero	Referencia: FG-1-8-A2-2	ESC. N/A	Hoja No. 1/3
Oficio: Tejeduría	Técnica: Tejeduría en Chaquira	Materia Prima: Chaquira Checa - Cuero	

Especificaciones Técnicas: El producto se conforma de un cuerpo base en cuero y un tejido en telar de chaquira, se une el tejido a la base con costura, luego se unen las puntas de cuero con pegante para luego cerrar con el herraje metálico.

Color: Café/Azul/Blanco	Capacidad de Producción / mes: 10	Dimensiones Generales (mm)				
Peso (gr.): 25	Precio Unitario: \$ 33.813	Precio por mayor: \$ 33.813	Largo: 95	Ancho: 40	Alto: 21	Diámetro: N/A
Artesano: Domitila Chindoy		Teléfono: N/A				
Grupo o Taller: N/A			Departamento: Putumayo		Ciudad: Mocoa	
Certificado Hecho a Mano Si <input type="checkbox"/> No <input checked="" type="checkbox"/>			Localidad <input type="checkbox"/> Vereda <input type="checkbox"/> Resguardo <input checked="" type="checkbox"/> : Yungillo			

Observaciones: El referente utilizado es el rombo como simbolo inga, dentro del tejido. La union del tejido al cuero se hace manualmente a través de costuras unicamente en las puntas del tejido.

Responsable: Harold Andrés Bonilla	Dibujante: Harold Andres Bonilla				
Aprobado por: Comité de diseño CDA	Fecha: 30/04/2008	Referente(s) <input type="checkbox"/>	Línea <input checked="" type="checkbox"/>	Muestra <input checked="" type="checkbox"/>	<input type="checkbox"/>

Terminada
En proceso



FORMATO
Ficha de Producto y
Planos Técnicos
Carta

CODIGO: FORFAT24

V.1

FECHA: 2007 10 18

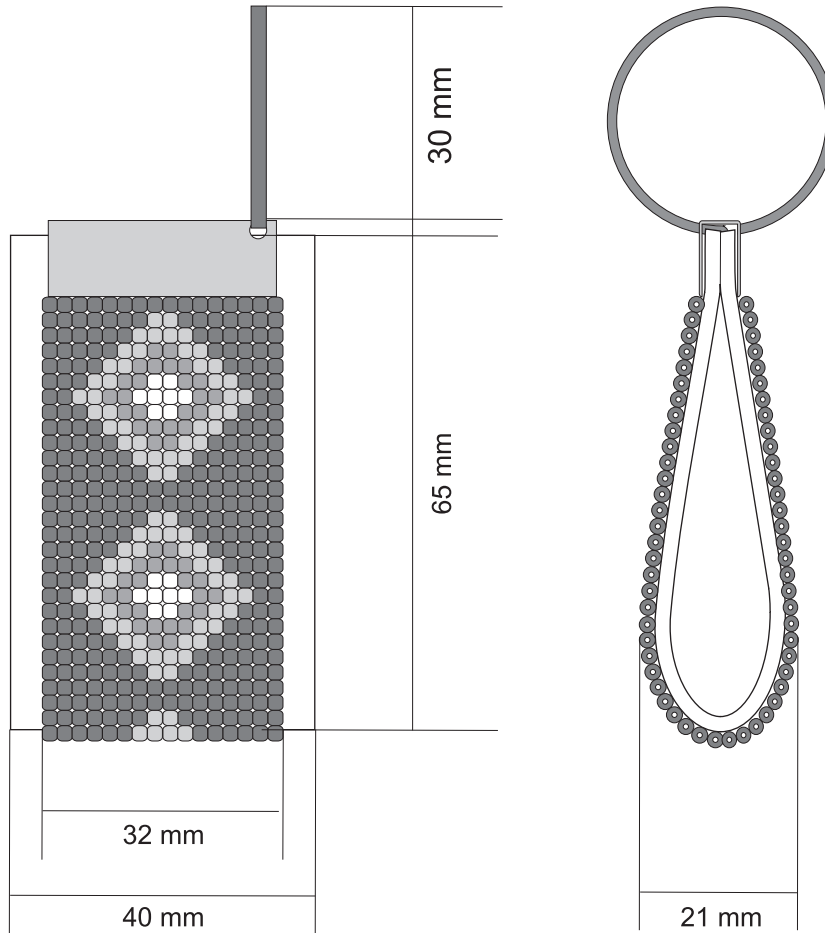

N/A	N/A	N/A	N/A
N/A	N/A	N/A	N/A
3	Herrajes	Metal	10 %
2	Tejido	Chaquira	35 %
1	Cuerpo	Cuero	60 %
No.	Pieza	Material	Cant. o %
Tabla de Componentes			

Nombre de la Pieza: Llavero doble cuero **Referencia:** FG-1-8-A2-2 **ESC.** 1:1 **Hoja No.** 1/3

Oficio: Tejeduría **Técnica:** Tejeduría en Chaquira **Materia Prima:** Chaquira Checa - Cuero

Especificaciones Técnicas: El producto se conforma de un cuerpo base en cuero y un tejido en telar de chaquira, se une el tejido a la base con costura, luego se unen las puntas de cuero con pegante para luego cerrar con el herraje metálico.

Color: Café/Azul/Blanco		Capacidad de Producción / mes: 10		Dimensiones Generales (mm)			
Peso (gr.): 25	Precio Unitario: \$ 33.813	Precio por mayor: \$ 33.813		Largo: 95	Ancho: 40	Alto: 21	Diámetro: N/A

Artesano: Domitila Chindoy		Teléfono: N/A	
Grupo o Taller: N/A		Departamento: Putumayo	
Certificado Hecho a Mano Si <input type="checkbox"/> No <input checked="" type="checkbox"/>		Ciudad: Mocoa	
Localidad <input type="checkbox"/> Vereda <input type="checkbox"/> Resguardo <input checked="" type="checkbox"/> : Yungillo			

Observaciones: El referente utilizado es el rombo como simbolo inga, dentro del tejido. La union del tejido al cuero se hace manualmente a través de costuras unicamente en las puntas del tejido.

Responsable: Harold Andrés Bonilla		Dibujante: Harold Andres Bonilla	
Aprobado por: Comité de diseño CDA		Fecha: 30/04/2008	
		Referente(s) <input type="checkbox"/> Línea <input checked="" type="checkbox"/> Muestra <input checked="" type="checkbox"/> <input type="checkbox"/>	



FORMATO
Ficha de Producto y
Planos Técnicos
Carta

CODIGO: FORFAT24 V.1

FECHA: 2007 10 18



N/A	N/A	N/A	N/A
N/A	N/A	N/A	N/A
3	Herrajes	Metal	5%
2	Tejido	Chaquira	25 %
1	Cuerpo	Cuero	70 %
No.	Pieza	Material	Cant. o %
Tabla de Componentes			

Nombre de la Pieza: Llavero sencillo cuero **Referencia:** FG-1-9-A2-2 **ESC.** N/A **Hoja No.** 2/3
Oficio: Tejeduría **Técnica:** Tejeduría en Chaquira **Materia Prima:** Chaquira Checa - Cuero

Especificaciones Técnicas: El producto se conforma de un cuerpo base en cuero y un tejido en telar de chaquira, se une el tejido a la base con costura, luego se unen los lados del cuero con pegante para luego cerrar con el herraje metálico.

Color: Café/Azul/Blanco	Capacidad de Producción / mes: 10	Dimensiones Generales (mm)				
Peso (gr.): 18.5	Precio Unitario: \$ 33.586	Precio por mayor: \$ 33.586	Largo: 95	Ancho: 40	Alto: 5	Diámetro: N/A
Artesano: Domitila Chindoy		Teléfono: N/A				
Grupo o Taller: N/A			Departamento: Putumayo		Ciudad: Mocoa	
Certificado Hecho a Mano Si <input type="checkbox"/> No <input checked="" type="checkbox"/>			Localidad <input type="checkbox"/> Vereda <input type="checkbox"/> Resguardo <input checked="" type="checkbox"/> : Yungillo			

Observaciones: El referente utilizado es el rombo como simbolo inga, dentro del tejido. La union del tejido al cuero se hace manualmente a través de costuras unicamente en las puntas del tejido.

Responsable: Harold Andrés Bonilla **Dibujante:** Harold Andres Bonilla
Aprobado por: Comité de diseño CDA **Fecha:** 30/04/2008 Referente(s) Línea Muestra

Terminada
En proceso

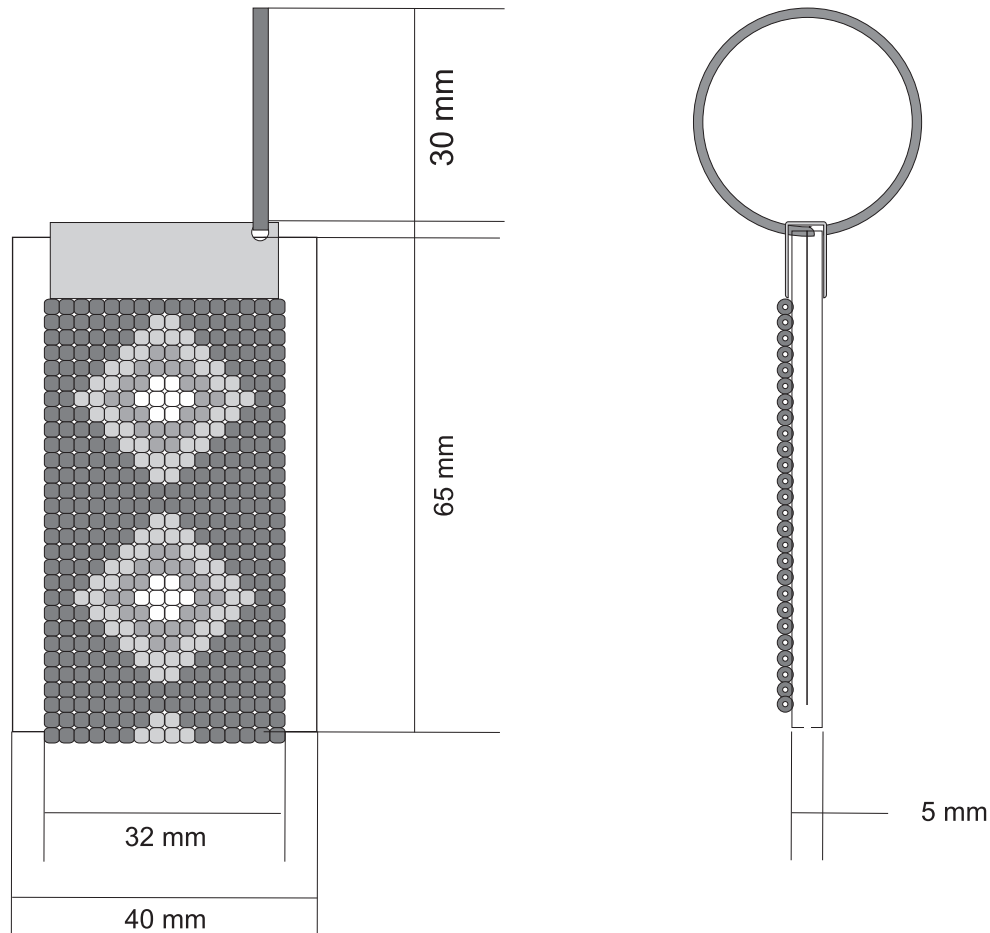

N/A	N/A	N/A	N/A
N/A	N/A	N/A	N/A
3	Herrajes	Metal	5%
2	Tejido	Chaquira	25 %
1	Cuerpo	Cuero	70 %
No.	Pieza	Material	Cant. o %
Tabla de Componentes			

Nombre de la Pieza: Llavero sencillo cuero **Referencia:** FG-1-9-A2-2 **ESC.** 1:1 **Hoja No.** 2/3

Oficio: Tejeduría **Técnica:** Tejeduría en Chaquira **Materia Prima:** Chaquira Checa - Cuero

Especificaciones Técnicas: El producto se conforma de un cuerpo base en cuero y un tejido en telar de chaquira, se une el tejido a la base con costura, luego se unen los lados del cuero con pegante para luego cerrar con el herraje metálico.

Color: Café/Azul/Blanco		Capacidad de Producción / mes: 10		Dimensiones Generales (mm)			
Peso (gr.): 18.5	Precio Unitario: \$ 33.586	Precio por mayor: \$ 33.586		Largo: 95	Ancho: 40	Alto: 5	Diámetro: N/A

Artesano: Domitila Chindoy		Teléfono: N/A	
Grupo o Taller: N/A		Departamento: Putumayo	
Certificado Hecho a Mano Si <input type="checkbox"/> No <input checked="" type="checkbox"/>		Localidad <input type="checkbox"/> Vereda <input type="checkbox"/> Resguardo <input checked="" type="checkbox"/> : Yungillo	
Departamento: Putumayo		Ciudad: Mocoa	

Observaciones: El referente utilizado es el rombo como simbolo inga, dentro del tejido. La union del tejido al cuero se hace manualmente a través de costuras unicamente en las puntas del tejido.

Responsable: Harold Andrés Bonilla		Dibujante: Harold Andres Bonilla	
Aprobado por: Comité de diseño CDA		Fecha: 30/04/2008	
Referente(s) <input type="checkbox"/>		Línea <input checked="" type="checkbox"/>	
Muestra <input checked="" type="checkbox"/>		<input type="checkbox"/>	



FORMATO
Ficha de Producto y
Planos Técnicos
Carta

CODIGO: FORFAT24 V.1
FECHA: 2007 10 18



N/A	N/A	N/A	N/A
N/A	N/A	N/A	N/A
3	Tiras	Cuero	10%
2	Tejido	Chaquira	30 %
1	Cuerpo	Cuero	60 %
No.	Pieza	Material	Cant. o %
Tabla de Componentes			

Nombre de la Pieza: Pulsera cuero	Referencia: FG-1-7-A2-2	ESC. N/A	Hoja No. 3/3
Oficio: Tejeduría	Técnica: Tejeduría en Chaquira	Materia Prima: Chaquira Checa - Cuero	

Especificaciones Técnicas: El producto se conforma de un cuerpo base en cuero y un tejido en telar de chaquira, se une el tejido a la base con costura, luego se unen los lados del cuero con pegante, se perfora los orificios para ubicar las tiras de cuero para el amarre

Color: Cafe/Azul/Blanco	Capacidad de Producción / mes: 10	Dimensiones Generales (mm)				
Peso (gr.): 20	Precio Unitario: \$ 33.358	Precio por mayor: \$ 33.358	Largo: 135	Ancho: 35	Alto: 5	Diámetro: N/A
Artesano: Domitila Chindoy		Teléfono: N/A				
Grupo o Taller: N/A			Departamento: Putumayo		Ciudad: Mocoa	
Certificado Hecho a Mano Si <input type="checkbox"/> No <input checked="" type="checkbox"/>			Localidad <input type="checkbox"/> Vereda <input type="checkbox"/> Resguardo <input checked="" type="checkbox"/> : Yungillo			

Observaciones: El referente utilizado es el rombo como simbolo inga, dentro del tejido. La union del tejido al cuero se hace manualmente a través de costuras unicamente en las puntas del tejido.

Responsable: Harold Andrés Bonilla	Dibujante: Harold Andres Bonilla				
Aprobado por: Comité de diseño CDA	Fecha: 30/04/2008	Referente(s) <input type="checkbox"/>	Línea <input checked="" type="checkbox"/>	Muestra <input checked="" type="checkbox"/>	<input type="checkbox"/>



FORMATO
Ficha de Producto y
Planos Técnicos
Carta

CODIGO: FORFAT24

V.1

FECHA: 2007 10 18

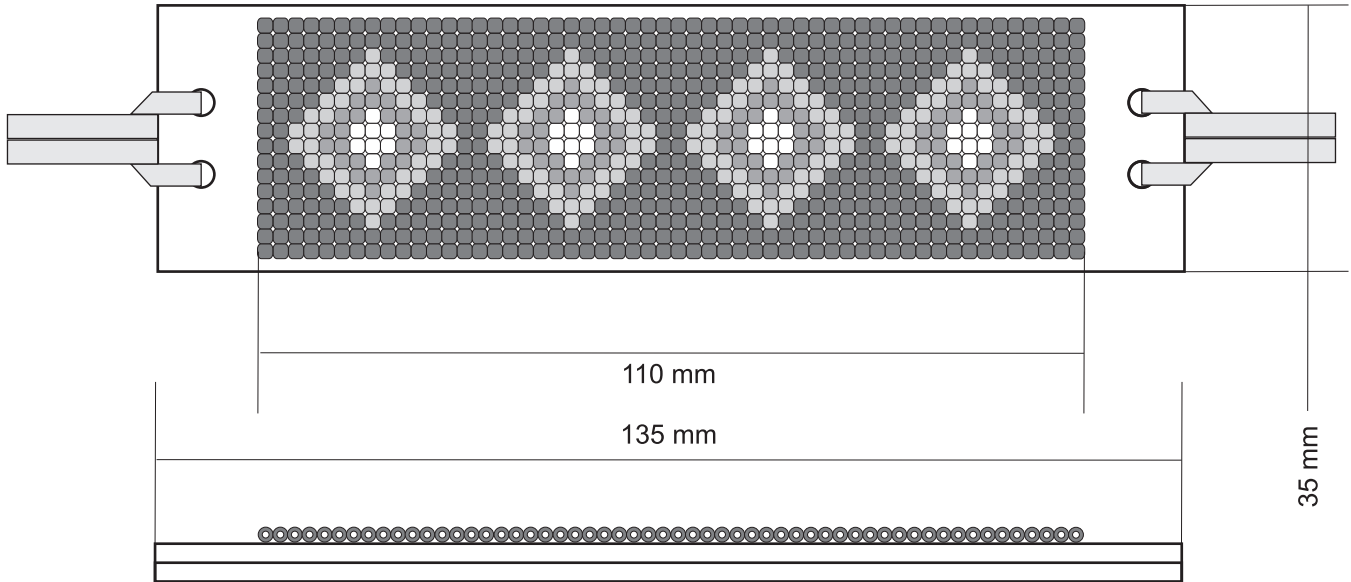

N/A	N/A	N/A	N/A
N/A	N/A	N/A	N/A
3	Tiras	Cuero	10%
2	Tejido	Chaquira	30 %
1	Cuerpo	Cuero	60 %
No.	Pieza	Material	Cant. o %
Tabla de Componentes			

Nombre de la Pieza: Pulsera cuero **Referencia:** FG-1-7-A2-2 **ESC.** 1:1 **Hoja No.** 3/3

Oficio: Tejeduría **Técnica:** Tejeduría en Chaquira **Materia Prima:** Chaquira Checa - Cuero

Especificaciones Técnicas: El producto se conforma de un cuerpo base en cuero y un tejido en telar de chaquira, se une el tejido a la base con costura, luego se unen los lados del cuero con pegante, se perfora los orificios para ubicar las tiras de cuero para el amarre

Color: Cafe/Azul/Blanco		Capacidad de Producción / mes: 10		Dimensiones Generales (mm)			
Peso (gr.): 20	Precio Unitario: \$ 33.358	Precio por mayor: \$ 33.358		Largo: 135	Ancho: 35	Alto: 5	Diámetro: N/A

Artesano: Domitila Chindoy **Teléfono:** N/A

Grupo o Taller: N/A **Departamento:** Putumayo **Ciudad:** Mocoa

Certificado Hecho a Mano Si No **Localidad** **Vereda** **Resguardo** : Yungillo

Observaciones: El referente utilizado es el rombo como simbolo inga, dentro del tejido. La union del tejido al cuero se hace manualmente a través de costuras unicamente en las puntas del tejido.

Responsable: Harold Andrés Bonilla **Dibujante:** Harold Andres Bonilla

Aprobado por: Comité de diseño CDA **Fecha:** 30/04/2008 Referente(s) Línea Muestra

Terminada
En proceso



FORMATO
Ficha de Producto y
Planos Técnicos
Carta

CODIGO: FORFAT24

V.1

FECHA: 2007 10 18



N/A	N/A	N/A	N/A
4	Herrajes	Metal	5%
3	Tubos	Metal	15 %
2	Flecos	Chaquira	20 %
1	Argolla	Metal	60 %
No.	Pieza	Material	Cant. o %
Tabla de Componentes			

Nombre de la Pieza: Collar Flecos		Referencia: FG-1-84-A3-26		ESC. N/A		Hoja No. 1/3	
Oficio: Tejeduría		Técnica: Tejeduría en Chaquira		Materia Prima: Chaquira Checa - Cuero			
Especificaciones Técnicas: El producto se conforma manualmente, primero se preparan los flecos en chaquira, estos se terminan con escalachines, luego se ubican los tubos metálicos y se unen al alambre del collar para terminar ubicando los herrajes metálicos.							
Color: Azul/Café/Verde/Amarillo		Capacidad de Producción / mes: 15		Dimensiones Generales (mm)			
Peso (gr.): 8.2	Precio Unitario: \$ 22.350	Precio por mayor: \$ 22.350		Largo: 175	Ancho: 35	Alto: 35	Diámetro: N/A
Artesano: Luz Ercinda Siquindioy		Teléfono: N/A					
Grupo o Taller: N/A		Departamento: Putumayo		Ciudad: Mocoa			
Certificado Hecho a Mano Si <input type="checkbox"/> No <input checked="" type="checkbox"/>		Localidad <input type="checkbox"/> Vereda <input type="checkbox"/> Resguardo <input checked="" type="checkbox"/> :Yungillo					
Observaciones: El referente utilizado son los collares utilizados en las fiestas, la gama de colores se maneja con numero de chaquiras iguales para formar la gama. En este producto se utiliza hilo.							
Responsable: Harold Andrés Bonilla				Dibujante: Harold Andres Bonilla			
Aprobado por: Comité de diseño CDA		Fecha: 30/04/2008		Referente(s) <input type="checkbox"/> Línea <input checked="" type="checkbox"/> Muestra <input checked="" type="checkbox"/>		Terminada <input checked="" type="checkbox"/> En proceso <input type="checkbox"/>	



FORMATO
Ficha de Producto y
Planos Técnicos
Carta

CODIGO: FORFAT24 V.1
 FECHA: 2007 10 18

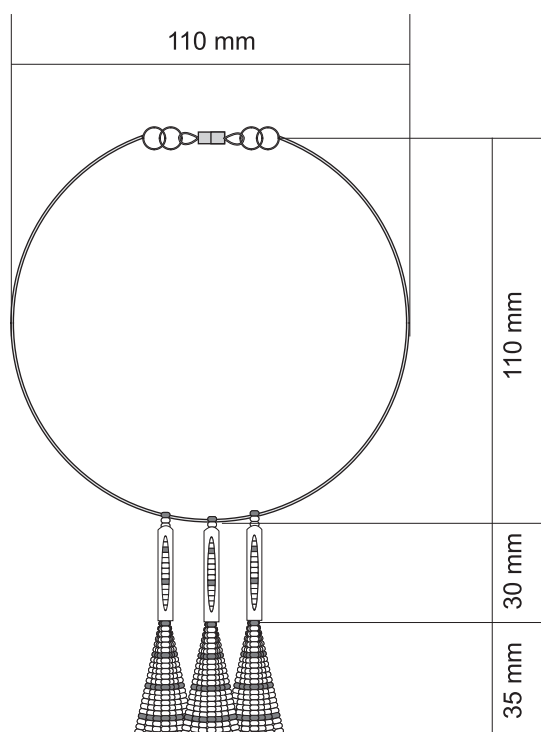

No.	Pieza	Material	Cant. o %
N/A	N/A	N/A	N/A
4	Herrajes	Metal	5%
3	Tubos	Metal	15 %
2	Flecos	Chaquira	20 %
1	Argolla	Metal	60 %

Tabla de Componentes

Nombre de la Pieza: Collar Flecos	Referencia: FG-1-84-A3-26	ESC. 1:2	Hoja No. 1/3
Oficio: Tejeduría	Técnica: Tejeduría en Chaquira	Materia Prima: Chaquira Checa - Cuero	

Especificaciones Técnicas: El producto se conforma manualmente, primero se preparan los flecos en chaquira, estos se terminan con escalachines, luego se ubican los tubos metálicos y se unen al alambre del collar para terminar ubicando los herrajes metálicos.

Color: Azul/Cafe/Verde/Amarillo	Capacidad de Producción / mes: 15	Dimensiones Generales (mm)				
Peso (gr.): 8.2	Precio Unitario: \$ 22.350	Precio por mayor: \$ 22.350	Largo: 175	Ancho: 35	Alto: 35	Diámetro: N/A

Artesano: Luz Ercinda Siquindioy	Teléfono: N/A	Departamento: Putumayo	Ciudad: Mocoa
Grupo o Taller: N/A	Localidad: <input type="checkbox"/> Vereda <input type="checkbox"/> Resguardo <input checked="" type="checkbox"/> :Yungillo		

Observaciones: El referente utilizado son los collares utilizados en las fiestas, la gama de colores se maneja con numero de chaquiras iguales para formar la gama. En este producto se utiliza hilo.

Responsable: Harold Andrés Bonilla	Dibujante: Harold Andres Bonilla	Fecha: 30/04/2008	Referente(s) <input type="checkbox"/>	Línea <input checked="" type="checkbox"/>	Muestra <input type="checkbox"/>	Terminada <input checked="" type="checkbox"/>	En proceso <input type="checkbox"/>
---	---	--------------------------	---------------------------------------	---	----------------------------------	---	-------------------------------------



FORMATO
Ficha de Producto y
Planos Técnicos
Carta

CODIGO: FORFAT24 V.1
FECHA: 2007 10 18



N/A	N/A	N/A	N/A
N/A	N/A	N/A	N/A
4	Herrajes	Metal	10%
3	Tubos	Metal	30 %
1	Flecos	Chaquira	60 %
No.	Pieza	Material	Cant. o %
Tabla de Componentes			

Nombre de la Pieza: Arete Flecos	Referencia: FG-1-85-A3-26	ESC. N/A	Hoja No. 2/3
Oficio: Tejeduría	Técnica: Tejeduría en Chaquira	Materia Prima: Chaquira Checa - Cuero	

Especificaciones Técnicas: El producto se conforma manualmente, primero se preparan los flecos en chaquira, estos se terminan con escalachines, luego se ubican los tubos metálicos y se ubican los herrajes metálicos.

Color: Azul/Cafe/Verde/Amarillo	Capacidad de Producción / mes: 15	Dimensiones Generales (mm)				
Peso (gr.): 4	Precio Unitario: \$ 21.919	Precio por mayor: \$ 21.919	Largo: 38	Ancho: 11	Alto: 11	Diámetro: N/A
Artesano: Luz Ercinda Siquindioy		Teléfono: N/A				
Grupo o Taller: N/A			Departamento: Putumayo		Ciudad: Mocoa	
Certificado Hecho a Mano Si <input type="checkbox"/> No <input checked="" type="checkbox"/>			Localidad <input type="checkbox"/> Vereda <input type="checkbox"/> Resguardo <input checked="" type="checkbox"/> : Yungillo			

Observaciones: El referente utilizado son los collares utilizados en las fiestas, la gama de colores se maneja con numero de chaquiras iguales para formar la gama. En este producto se utiliza hilo.

Responsable: Harold Andrés Bonilla	Dibujante: Harold Andres Bonilla					
Aprobado por: Comite de diseño CDA	Fecha: 30/04/2008	Referente(s) <input type="checkbox"/>	Línea <input checked="" type="checkbox"/>	Muestra <input checked="" type="checkbox"/>	Terminada <input checked="" type="checkbox"/>	En proceso <input type="checkbox"/>



FORMATO
Ficha de Producto y
Planos Técnicos
Carta

CODIGO: FORFAT24

V.1

FECHA: 2007 10 18

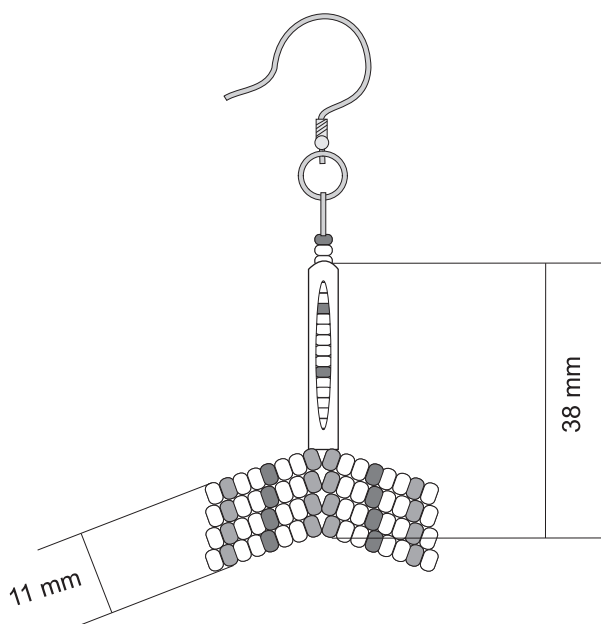

N/A	N/A	N/A	N/A
N/A	N/A	N/A	N/A
4	Herrajes	Metal	10%
3	Tubos	Metal	30 %
1	Flecos	Chaquira	60 %
No.	Pieza	Material	Cant. o %
Tabla de Componentes			

Nombre de la Pieza: Arete Flecos	Referencia: FG-1-85-A3-26	ESC. 1:1	Hoja No. 2/3
Oficio: Tejeduría	Técnica: Tejeduría en Chaquira	Materia Prima: Chaquira Checa - Cuero	

Especificaciones Técnicas: El producto se conforma manualmente, primero se preparan los flecos en chaquira, estos se terminan con escalachines, luego se ubican los tubos metálicos y se ubican los herrajes metálicos.

Color: Azul/Cafe/Verde/Amarillo	Capacidad de Producción / mes: 15	Dimensiones Generales (mm)				
Peso (gr.): 4	Precio Unitario: \$ 21.919	Precio por mayor: \$ 21.919	Largo: 38	Ancho: 11	Alto: 11	Diámetro: N/A
Artesano: Luz Ercinda Siquindioy		Teléfono: N/A				
Grupo o Taller: N/A			Departamento: Putumayo		Ciudad: Mocoa	
Certificado Hecho a Mano Si <input type="checkbox"/> No <input checked="" type="checkbox"/>			Localidad <input type="checkbox"/> Vereda <input type="checkbox"/> Resguardo <input checked="" type="checkbox"/> : Yungillo			

Observaciones: El referente utilizado son los collares utilizados en las fiestas, la gama de colores se maneja con numero de chaquiras iguales para formar la gama. En este producto se utiliza hilo.

Responsable: Harold Andrés Bonilla	Dibujante: Harold Andres Bonilla	Fecha: 30/04/2008	Referente(s) <input type="checkbox"/>	Línea <input checked="" type="checkbox"/>	Muestra <input checked="" type="checkbox"/>	Terminada <input checked="" type="checkbox"/>	En proceso <input type="checkbox"/>
Aprobado por: Comité de diseño CDA							



FORMATO
Ficha de Producto y
Planos Técnicos
Carta

CODIGO: FORFAT24 V.1
FECHA: 2007 10 18



N/A	N/A	N/A	N/A
N/A	N/A	N/A	N/A
N/A	N/A	N/A	N/A
2	Flecos	Chaquira	40 %
1	Base	Metal	60 %
No.	Pieza	Material	Cant. o %
Tabla de Componentes			

Nombre de la Pieza: Anillo Flecos	Referencia: FG-1-86-A3-26	ESC. N/A	Hoja No. 3/3
Oficio: Tejeduría	Técnica: Tejeduría en Chaquira	Materia Prima: Chaquira Checa - Cuero	

Especificaciones Técnicas: El producto se conforma manualmente, primero se preparan los flecos en chaquira, uniendolo directamente a la base por los orificios que esta tiene.

Color: Azul/Cafe/Verde/Amarillo	Capacidad de Producción / mes: 30	Dimensiones Generales (mm)				
Peso (gr.): 4.9	Precio Unitario: \$ 11.419	Precio por mayor: \$ 11.419	Largo: 31	Ancho: 17	Alto: 2	Diámetro: N/A
Artesano: Luz Ercinda Siquindioy		Teléfono: N/A				
Grupo o Taller: N/A		Departamento: Putumayo		Ciudad: Mocoa		
Certificado Hecho a Mano Si <input type="checkbox"/> No <input checked="" type="checkbox"/>		Localidad <input type="checkbox"/> Vereda <input type="checkbox"/> Resguardo <input checked="" type="checkbox"/> :Yungillo				

Observaciones: El referente utilizado son los collares utilizados en las fiestas, la gama de colores se maneja con numero de chaquiras iguales para formar la gama. En este producto se utiliza nylon.

Responsable: Harold Andrés Bonilla	Dibujante: Harold Andres Bonilla			Terminada <input checked="" type="checkbox"/> En proceso <input type="checkbox"/>
Aprobado por: Comite de diseño CDA	Fecha: 30/04/2008	Referente(s) <input type="checkbox"/>	Línea <input checked="" type="checkbox"/>	



FORMATO
Ficha de Producto y
Planos Técnicos
Carta

CODIGO: FORFAT24

V.1

FECHA: 2007 10 18

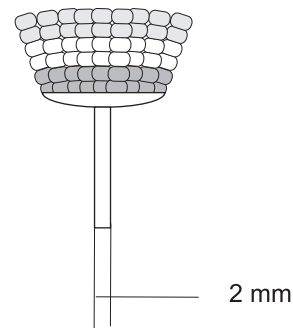
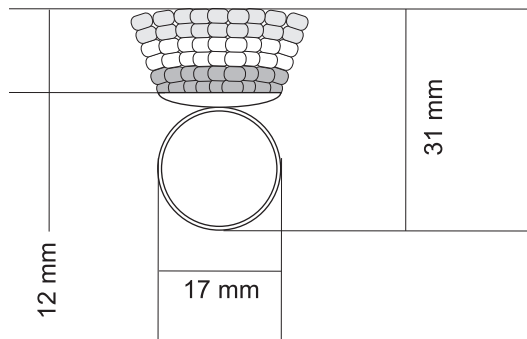
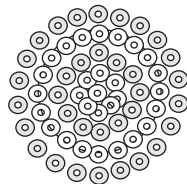

N/A	N/A	N/A	N/A
N/A	N/A	N/A	N/A
N/A	N/A	N/A	N/A
2	Fleclos	Chaquira	40 %
1	Base	Metal	60 %
No.	Pieza	Material	Cant. o %
Tabla de Componentes			

Nombre de la Pieza: Anillo Fleclos	Referencia: FG-1-86-A3-26	ESC. 1:1	Hoja No. 3/3
Oficio: Tejeduría	Técnica: Tejeduría en Chaquira	Materia Prima: Chaquira Checa - Cuero	

Especificaciones Técnicas: El producto se conforma manualmente, primero se preparan los flecos en chaquira, uniendolo directamente a la base por los orificios que esta tiene.

Color: Azul/Cafe/Verde/Amarillo	Capacidad de Producción / mes: 30	Dimensiones Generales (mm)				
Peso (gr.): 4.9	Precio Unitario: \$ 11.419	Precio por mayor: \$ 11.419	Largo: 31	Ancho: 17	Alto: 2	Diámetro: N/A
Artesano: Luz Ercinda Siquindioy		Teléfono: N/A				
Grupo o Taller: N/A		Departamento: Putumayo		Ciudad: Mocoá		
Certificado Hecho a Mano Si <input type="checkbox"/> No <input checked="" type="checkbox"/>		Localidad <input type="checkbox"/> Vereda <input type="checkbox"/> Resguardo <input checked="" type="checkbox"/> : Yungillo				

Observaciones: El referente utilizado son los collares utilizados en las fiestas, la gama de colores se maneja con numero de chaquiras iguales para formar la gama. En este producto se utiliza nylon.

Responsable: Harold Andrés Bonilla	Dibujante: Harold Andres Bonilla			
Aprobado por: Comité de diseño CDA	Fecha: 30/04/2008	Referente(s) <input type="checkbox"/>	Línea <input checked="" type="checkbox"/>	Muestra <input checked="" type="checkbox"/>



FORMATO
Ficha de Producto y
Planos Técnicos
Carta

CODIGO: FORFAT24

V.1

FECHA: 2007 10 18



N/A	N/A	N/A	N/A
N/A	N/A	N/A	N/A
N/A	N/A	N/A	N/A
2	Herrajes	Metal	10 %
1	Tejido	Chaquira	90 %
No.	Pieza	Material	Cant. o %
Tabla de Componentes			

Nombre de la Pieza: Collar Gualca	Referencia: FG-1-60-A5-19	ESC. N/A	Hoja No. 1/3
Oficio: Tejeduría	Técnica: Tejeduría en Chaquira	Materia Prima: Chaquira Checa	

Especificaciones Técnicas: El producto se teje sobre el telar, se utiliza como urdimbre guaya metálica para estructurar el producto y se trama con las chaquiras manejando la gama de colores, la terminación al desmonte se realiza con escalachines para unir luego los herrajes metálicos.

Color: Rojo/Amarillo/Naranja	Capacidad de Producción / mes: 10	Dimensiones Generales (mm)				
Peso (gr.): 11	Precio Unitario: \$ 33.713	Precio por mayor: \$ 33.713	Largo: 350	Ancho: 15	Alto: 2	Diámetro: N/A
Artesano: Enriqueta Muchavisoy		Teléfono: N/A		Departamento: Putumayo		
Grupo o Taller: N/A			Ciudad: Mocoa			
Certificado Hecho a Mano Si <input type="checkbox"/> No <input checked="" type="checkbox"/>			Localidad <input type="checkbox"/> Vereda <input type="checkbox"/> Resguardo <input checked="" type="checkbox"/> : Yungillo			

Observaciones: El referente utilizado son las gualcas, las tiras se urden individualmente, este producto tiene 4 tiras, las externas son de un solo color y las internas manejan un cambio de color.

Responsable: Harold Andrés Bonilla	Dibujante: Harold Andres Bonilla				
Aprobado por: Comité de diseño CDA	Fecha: 30/04/2008	Referente(s) <input type="checkbox"/>	Línea <input checked="" type="checkbox"/>	Muestra <input checked="" type="checkbox"/>	<input type="checkbox"/>



FORMATO
Ficha de Producto y
Planos Técnicos
Carta

CODIGO: FORFAT24

V.1

FECHA: 2007 10 18

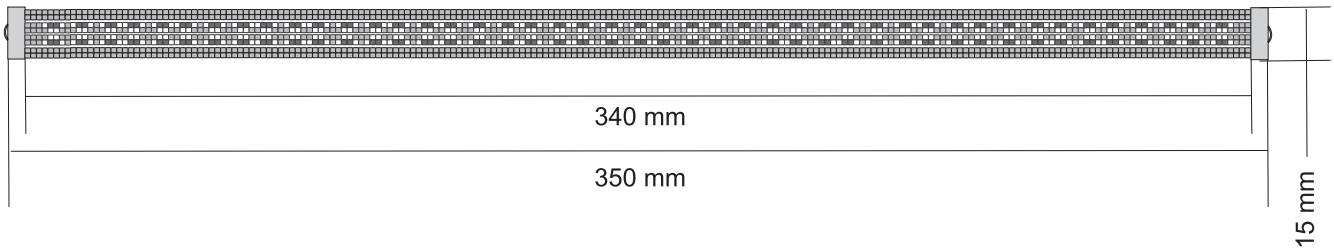

N/A	N/A	N/A	N/A
N/A	N/A	N/A	N/A
N/A	N/A	N/A	N/A
2	Herrajes	Metal	10 %
1	Tejido	Chaquira	90 %
No.	Pieza	Material	Cant. o %
Tabla de Componentes			

Nombre de la Pieza: Collar Gualca	Referencia: FG-1-60-A5-19	ESC. 1:2	Hoja No. 1/3
Oficio: Tejeduría	Técnica: Tejeduría en Chaquira	Materia Prima: Chaquira Checa	

Especificaciones Técnicas: El producto se teje sobre el telar, se utiliza como urdimbre guaya metálica para estructurar el producto y se trama con las chaquiras manejando las gama de colores, la terminación al desmonte se realiza con escalachines para unir luego los herrajes metálicos.

Color: Rojo/Amarillo/Naranja	Capacidad de Producción / mes: 10	Dimensiones Generales (mm)				
Peso (gr.): 11	Precio Unitario: \$ 33.713	Precio por mayor: \$ 33.713	Largo: 350	Ancho: 15	Alto: 2	Diámetro: N/A
Artesano: Enriqueta Muchavisoy		Teléfono: N/A				
Grupo o Taller: N/A			Departamento: Putumayo		Ciudad: Mocoa	
Certificado Hecho a Mano Si <input type="checkbox"/> No <input checked="" type="checkbox"/>			Localidad <input type="checkbox"/> Vereda <input type="checkbox"/> Resguardo <input checked="" type="checkbox"/> :Yungillo			

Observaciones: El referente utilizado son las gualcas, las tiras se urden individualmente, este producto tiene 4 tiras, las externas son de un solo color y las internas manejan un cambio de color.

Responsable: Harold Andrés Bonilla	Dibujante: Harold Andres Bonilla				
Aprobado por: Comité de diseño CDA	Fecha: 30/04/2008	Referente(s) <input type="checkbox"/>	Línea <input checked="" type="checkbox"/>	Muestra <input checked="" type="checkbox"/>	<input type="checkbox"/>



FORMATO
Ficha de Producto y
Planos Técnicos
Carta

CODIGO: FORFAT24

V.1

FECHA: 2007 10 18



N/A	N/A	N/A	N/A
N/A	N/A	N/A	N/A
N/A	N/A	N/A	N/A
2	Herrajes	Metal	20 %
1	Tejido	Chaquira	80 %
No.	Pieza	Material	Cant. o %

Tabla de Componentes

Nombre de la Pieza: Arete Gualca	Referencia: FG-1-62-A5-19	ESC. N/A	Hoja No. 2/3
Oficio: Tejeduría	Técnica: Tejeduría en Chaquira	Materia Prima: Chaquira Checa	

Especificaciones Técnicas: El producto se teje sobre el telar, se utiliza como urdimbre guaya metálica para estructurar el producto y se trama con las chaquiras manejando las gama de colores, la terminación al desmonte se realiza con escalachines para unir luego los herrajes metálicos.

Color: Rojo/Amarillo/Naranja	Capacidad de Producción / mes: 15	Dimensiones Generales (mm)				
Peso (gr.): 6.5	Precio Unitario: \$22.825	Precio por mayor: \$ 22.825	Largo: 50	Ancho: 10	Alto: 2	Diámetro: N/A
Artesano: Enriqueta Muchavisoy		Teléfono: N/A				
Grupo o Taller: N/A			Departamento: Putumayo		Ciudad: Mocoa	
Certificado Hecho a Mano Si <input type="checkbox"/> No <input checked="" type="checkbox"/>			Localidad <input type="checkbox"/> Vereda <input type="checkbox"/> Resguardo <input checked="" type="checkbox"/> : Yungillo			

Observaciones: El referente utilizado son las gualcas, las tiras se urden individualmente, este producto tiene 3 tiras, estas manejan un cambio de color.

Responsable: Harold Andrés Bonilla	Dibujante: Harold Andres Bonilla			
Aprobado por: Comité de diseño CDA	Fecha: 30/04/2008	Referente(s) <input type="checkbox"/>	Línea <input checked="" type="checkbox"/>	Muestra <input checked="" type="checkbox"/> <input type="checkbox"/>



FORMATO
Ficha de Producto y
Planos Técnicos
Carta

CODIGO: FORFAT24

V.1

FECHA: 2007 10 18

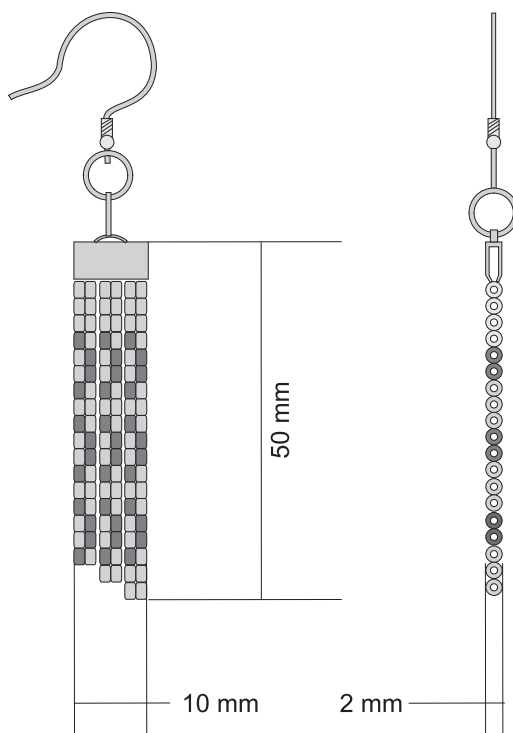

N/A	N/A	N/A	N/A
N/A	N/A	N/A	N/A
N/A	N/A	N/A	N/A
2	Herrajes	Metal	20 %
1	Tejido	Chaquira	80 %
No.	Pieza	Material	Cant. o %
Tabla de Componentes			

Nombre de la Pieza: Arete Gualca	Referencia: FG-1-62-A5-19	ESC. N/A	Hoja No. 2/3
Oficio: Tejeduría	Técnica: Tejeduría en Chaquira	Materia Prima: Chaquira Checa	

Especificaciones Técnicas: El producto se teje sobre el telar, se utiliza como urdimbre guaya metálica para estructurar el producto y se trama con las chaquiras manejando la gama de colores, la terminación al desmonte se realiza con escalachines para unir luego los herrajes metálicos.

Color: Rojo/Amarillo/Naranja	Capacidad de Producción / mes: 15	Dimensiones Generales (mm)				
Peso (gr.): 6.5	Precio Unitario: \$22.825	Precio por mayor: \$ 22.825	Largo: 50	Ancho: 10	Alto: 2	Diámetro: N/A
Artesano: Enriqueta Muchavisoy		Teléfono: N/A		Departamento: Putumayo		
Grupo o Taller: N/A		Ciudad: Mocoa		Localidad: Vereda <input type="checkbox"/> Resguardo <input checked="" type="checkbox"/> :Yungillo		
Certificado Hecho a Mano Si <input type="checkbox"/> No <input checked="" type="checkbox"/>						

Observaciones: El referente utilizado son las gualcas, las tiras se urden individualmente, este producto tiene 3 tiras, estas manejan un cambio de color.

Responsable: Harold Andrés Bonilla	Dibujante: Harold Andres Bonilla		
Aprobado por: Comité de diseño CDA	Fecha: 30/04/2008	Referente(s) <input type="checkbox"/>	Línea <input checked="" type="checkbox"/> Muestra <input checked="" type="checkbox"/>



FORMATO
Ficha de Producto y
Planos Técnicos
Carta

CODIGO: FORFAT24 V.1
 FECHA: 2007 10 18



N/A	N/A	N/A	N/A
N/A	N/A	N/A	N/A
N/A	N/A	N/A	N/A
2	Herrajes	Metal	10 %
1	Tejido	Chaquira	90 %
No.	Pieza	Material	Cant. o %
Tabla de Componentes			

Nombre de la Pieza: Pulsera Gualca	Referencia: FG-1-60-A5-19	ESC. N/A	Hoja No. 3/3
Oficio: Tejeduría	Técnica: Tejeduría en Chaquira	Materia Prima: Chaquira Checa	

Especificaciones Técnicas: El producto se teje sobre el telar, se utiliza como urdimbre guaya metálica para estructurar el producto y se trama con las chaquiras manejando las gama de colores, la terminación al desmonte se realiza con escalachines para unir luego los herrajes metálicos.

Color: Rojo/Amarillo/Naranja	Capacidad de Producción / mes: 15	Dimensiones Generales (mm)				
Peso (gr.): 8	Precio Unitario: \$ 22.978	Precio por mayor: \$ 22.978	Largo: 150	Ancho: 15	Alto: 2	Diámetro: N/A
Artesano: Enriqueta Muchavisoy		Teléfono: N/A		Departamento: Putumayo		Ciudad: Mocoa
Grupo o Taller: N/A			Localidad: <input type="checkbox"/> Vereda <input type="checkbox"/> Resguardo <input checked="" type="checkbox"/> : Yungillo			
Certificado Hecho a Mano Si <input type="checkbox"/> No <input checked="" type="checkbox"/>						

Observaciones: El referente utilizado son las gualcas, las tiras se urden individualmente, este producto tiene 4 tiras, las externas son de un solo color y las internas manejan un cambio de color.

Responsable: Harold Andrés Bonilla	Dibujante: Harold Andres Bonilla			
Aprobado por: Comité de diseño CDA	Fecha: 30/04/2008	Referente(s) <input type="checkbox"/>	Línea <input checked="" type="checkbox"/>	Muestra <input checked="" type="checkbox"/> <input type="checkbox"/>



FORMATO
Ficha de Producto y
Planos Técnicos
Carta

CODIGO: FORFAT24 V.1
 FECHA: 2007 10 18

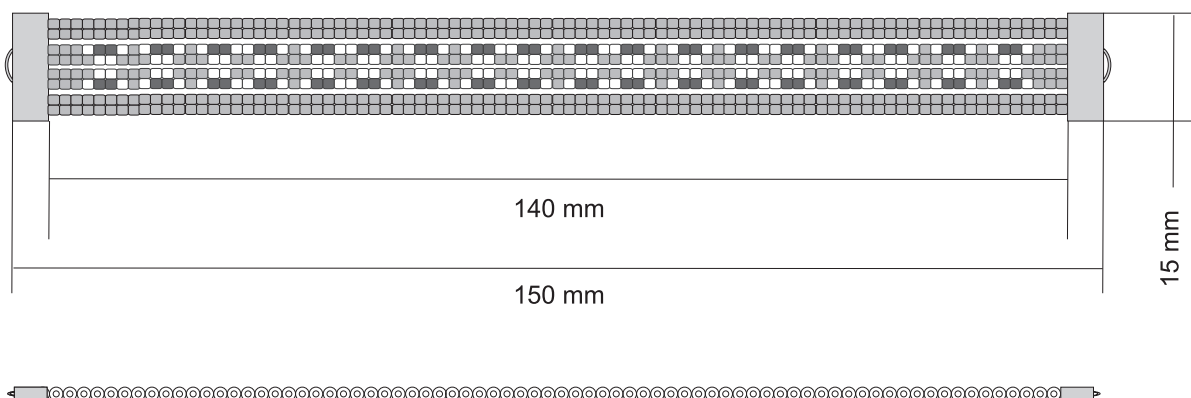

N/A	N/A	N/A	N/A
N/A	N/A	N/A	N/A
N/A	N/A	N/A	N/A
2	Herrajes	Metal	10 %
1	Tejido	Chaquira	90 %
No.	Pieza	Material	Cant. o %
Tabla de Componentes			

Nombre de la Pieza: Pulsera Gualca		Referencia: FG-1-60-A5-19		ESC. 1:1		Hoja No. 3/3	
Oficio: Tejeduría		Técnica: Tejeduría en Chaquira		Materia Prima: Chaquira Checa			
Especificaciones Técnicas: El producto se teje sobre el telar, se utiliza como urdimbre guaya metálica para estructurar el producto y se trama con las chaquiras manejando la gama de colores, la terminación al desmonte se realiza con escalachines para unir luego los herrajes metálicos.							
Color: Rojo/Amarillo/Naranja		Capacidad de Producción / mes: 15		Dimensiones Generales (mm)			
Peso (gr.): 8	Precio Unitario: \$ 22.978	Precio por mayor: \$ 22.978		Largo: 150	Ancho: 15	Alto: 2	Diámetro: N/A
Artesano: Enriqueta Muchavisoy		Teléfono: N/A					
Grupo o Taller: N/A		Departamento: Putumayo		Ciudad: Mocoa			
Certificado Hecho a Mano Si <input type="checkbox"/> No <input checked="" type="checkbox"/>		Localidad <input type="checkbox"/> Vereda <input type="checkbox"/> Resguardo <input checked="" type="checkbox"/> : Yungillo					

Observaciones: El referente utilizado son las gualcas, las tiras se urden individualmente, este producto tiene 4 tiras, las externas son de un solo color y las internas manejan un cambio de color.

Responsable: Harold Andrés Bonilla		Dibujante: Harold Andres Bonilla					
Aprobado por: Comité de diseño CDA		Fecha: 30/04/2008	Referente(s) <input type="checkbox"/>	Línea <input checked="" type="checkbox"/>	Muestra <input checked="" type="checkbox"/>	<input type="checkbox"/>	



FORMATO
Ficha de Producto y
Planos Técnicos
Carta

CODIGO: FORFAT24

V.1

FECHA: 2007 10 18



N/A	N/A	N/A	N/A
N/A	N/A	N/A	N/A
3	Herrajes	Metal	5%
2	Cordon	Hilo encerado	25 %
1	Hojas	Chaquira	70 %
No.	Pieza	Material	Cant. o %
Tabla de Componentes			

Nombre de la Pieza: Collar Hojas	Referencia: FG-1-42-A1-13	ESC. N/A	Hoja No. 1/3
Oficio: Tejeduría	Técnica: Tejeduría en Chaquira	Materia Prima: Chaquira Checa	

Especificaciones Técnicas: El producto se desarrolla mediante tejido manual logrando volúmenes, se conforman los módulos, se manejan dos tamaños, luego se unen estos con costuras y finalmente se une el cordón encerado.

Color: Azul/Cafe/Naranja	Capacidad de Producción / mes: 15	Dimensiones Generales (mm)				
Peso (gr.): 23.4	Precio Unitario: \$ 22.118	Precio por mayor: \$ 22.118	Largo: 440	Ancho: 100	Alto: 20	Diámetro: N/A

Artesano: Luz Mary Muchavisoy	Teléfono: N/A	
Grupo o Taller: N/A	Departamento: Putumayo	Ciudad: Mocoa
Certificado Hecho a Mano Si <input type="checkbox"/> No <input checked="" type="checkbox"/>	Localidad <input type="checkbox"/> Vereda <input type="checkbox"/> Resguardo <input checked="" type="checkbox"/> : Yungillo	

Observaciones: El referente utilizado son las hojas, en el desarrollo de los volúmenes se utiliza nylon, el manejo del símbolo está presente en los dos lados del volumen.

Responsable: Harold Andrés Bonilla	Dibujante: Harold Andrés Bonilla				
Aprobado por: Comité de diseño CDA	Fecha: 30/04/2008	Referente(s) <input type="checkbox"/>	Línea <input checked="" type="checkbox"/>	Muestra <input checked="" type="checkbox"/>	<input type="checkbox"/>



FORMATO
Ficha de Producto y
Planos Técnicos
Carta

CODIGO: FORFAT24
 FECHA: 2007 10 18

V.1

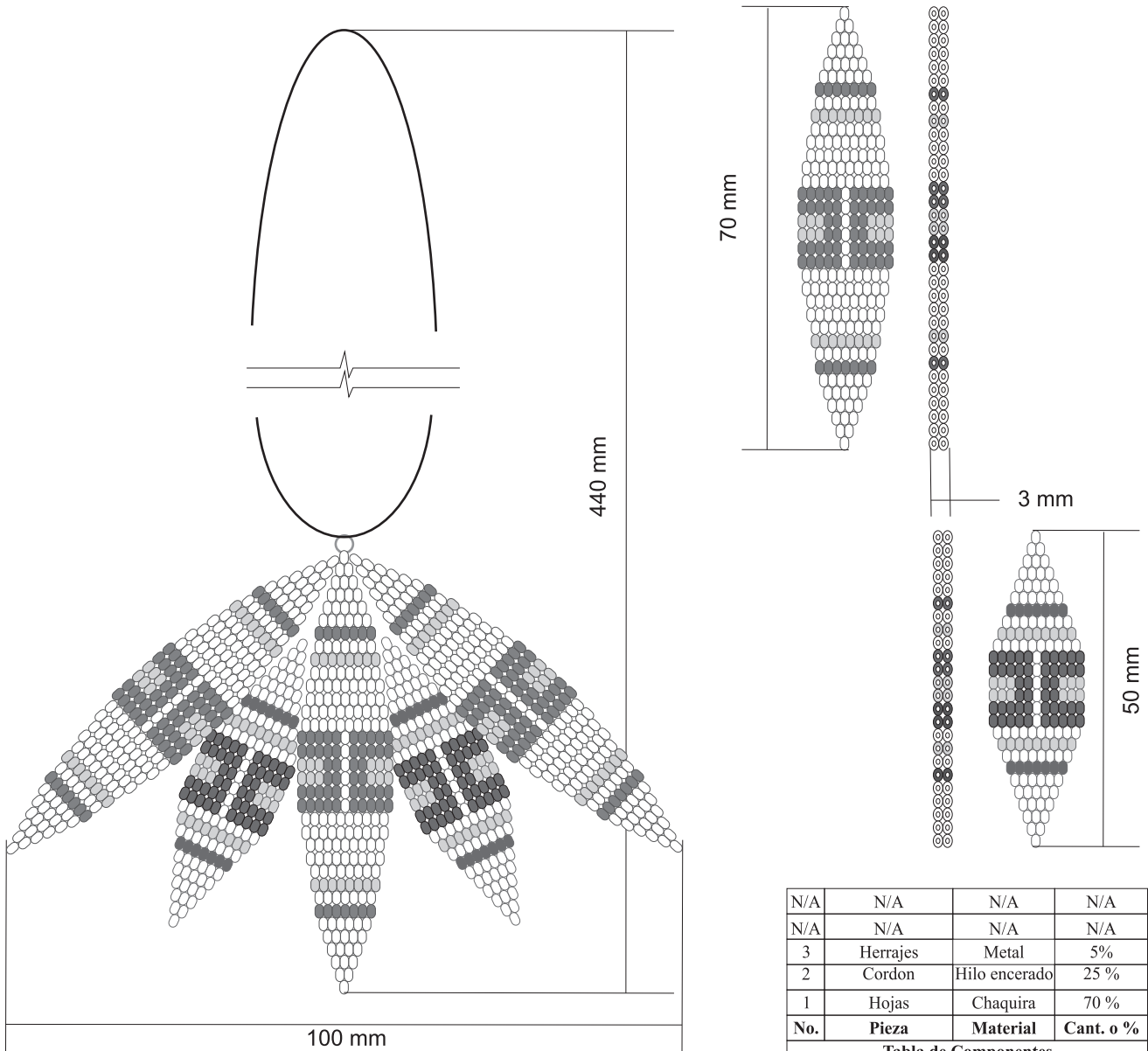

N/A	N/A	N/A	N/A
N/A	N/A	N/A	N/A
3	Herrajes	Metal	5%
2	Cordon	Hilo encerado	25%
1	Hojas	Chaquira	70%
No.	Pieza	Material	Cant. o %

Tabla de Componentes

Nombre de la Pieza: Collar Hojas	Referencia: FG-1-42-A1-13	ESC: 1:1	Hoja No.: 1/3
Oficio: Tejeduría	Técnica: Tejeduría en Chaquira	Materia Prima: Chaquira Checa	

Especificaciones Técnicas: El producto se desarrolla mediante tejido manual logrando volúmenes, se conforman los módulos, se manejan dos tamaños, luego se unen estos con costuras y finalmente se une el cordón encerado.

Color: Azul/Cafe/Naranja	Capacidad de Producción / mes: 15		Dimensiones Generales (mm)			
Peso (gr.): 23.4	Precio Unitario: \$ 22.118	Precio por mayor: \$ 22.118	Largo: 440	Ancho: 100	Alto: 3	Diámetro: N/A

Artesano: Luz Mary Muchavisoy	Teléfono: N/A	
Grupo o Taller: N/A	Departamento: Putumayo	Ciudad: Mocoa
Certificado Hecho a Mano Si <input type="checkbox"/> No <input checked="" type="checkbox"/>	Localidad <input type="checkbox"/> Vereda <input type="checkbox"/> Resguardo <input checked="" type="checkbox"/> : Yungillo	

Observaciones: El referente utilizado son las hojas, en el desarrollo de los volúmenes se utiliza nylon, el manejo del símbolo esta presente en los dos lados del volumen.

Responsable: Harold Andrés Bonilla	Dibujante: Harold Andres Bonilla
Aprobado por: Comité de diseño CDA	Fecha: 30/04/2008

Subgerencia de Desarrollo - Centro de Desarrollo Artesanal.

Referente(s) Línea Muestra

Terminada
En proceso



FORMATO
Ficha de Producto y
Planos Técnicos
Carta

CODIGO: FORFAT24

V.1

FECHA: 2007 10 18



N/A	N/A	N/A	N/A
N/A	N/A	N/A	N/A
N/A	N/A	N/A	N/A
2	Herrajes	Metal	25 %
1	Hojas	Chaquira	70 %
No.	Pieza	Material	Cant. o %
Tabla de Componentes			

Nombre de la Pieza: Aretes Hojas	Referencia: FG-1-44-A1-13	ESC. N/A	Hoja No. 2/3
Oficio: Tejeduría	Técnica: Tejeduría en Chaquira	Materia Prima: Chaquira Checa	

Especificaciones Técnicas: El producto se desarrolla mediante tejido manual logrando volúmenes, se conforman los módulos, luego se ubica el herraje metálico a cada pieza.

Color: Azul/Cafe/Naranja	Capacidad de Producción / mes: 30			Dimensiones Generales (mm)			
Peso (gr.): 7.5	Precio Unitario: \$ 11.514	Precio por mayor: \$ 11.514		Largo: 50	Ancho: 15	Alto: 4	Diámetro: N/A
Artesano: Luz Mary Muchavisoy		Teléfono: N/A					
Grupo o Taller: N/A			Departamento: Putumayo		Ciudad: Mocoa		
Certificado Hecho a Mano Si <input type="checkbox"/> No <input checked="" type="checkbox"/>			Localidad <input type="checkbox"/> Vereda <input type="checkbox"/> Resguardo <input checked="" type="checkbox"/> : Yungillo				

Observaciones: El referente utilizado son las hojas, en el desarrollo de los volúmenes se utiliza nylon, el manejo del símbolo está presente en los dos lados del volumen.

Responsable: Harold Andrés Bonilla	Dibujante: Harold Andrés Bonilla						
Aprobado por: Comité de diseño CDA	Fecha: 30/04/2008	Referente(s) <input type="checkbox"/>	Línea <input checked="" type="checkbox"/>	Muestra <input checked="" type="checkbox"/>			



FORMATO
Ficha de Producto y
Planos Técnicos
Carta

CODIGO: FORFAT24 V.1
 FECHA: 2007 10 18

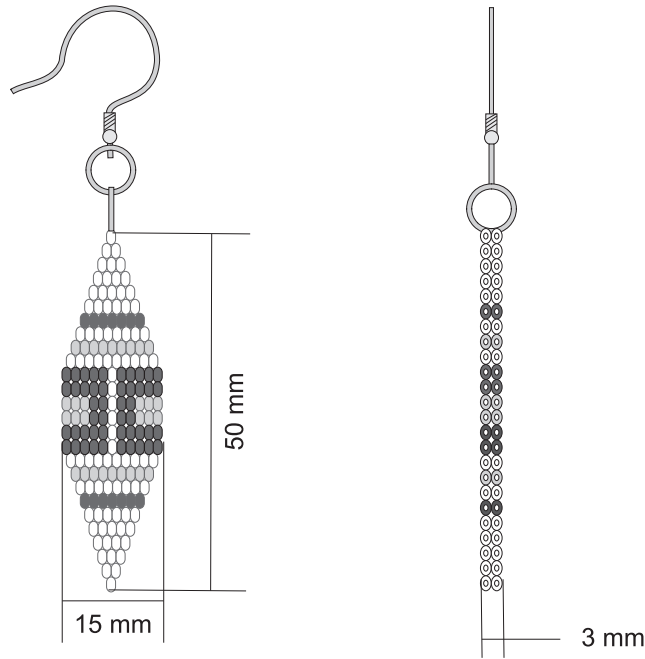

N/A	N/A	N/A	N/A
N/A	N/A	N/A	N/A
N/A	N/A	N/A	N/A
2	Herrajes	Metal	25 %
1	Hojas	Chaquira	70 %
No.	Pieza	Material	Cant. o %
Tabla de Componentes			

Nombre de la Pieza: Aretes Hojas	Referencia: FG-1-44-A1-13	ESC. 1:1	Hoja No. 2/3
Oficio: Tejeduría	Técnica: Tejeduría en Chaquira	Materia Prima: Chaquira Checa	

Especificaciones Técnicas: El producto se desarrolla mediante tejido manual logrando volúmenes, se conforman los módulos, luego se ubica el herraje metálico a cada pieza.

Color: Azul/Cafe/Naranja	Capacidad de Producción / mes: 30		Dimensiones Generales (mm)			
Peso (gr.): 7.5	Precio Unitario: \$ 11.514	Precio por mayor: \$ 11.514	Largo: 50	Ancho: 15	Alto: 3	Diámetro: N/A

Artesano: Luz Mary Muchavisoy		Teléfono: N/A			
Grupo o Taller: N/A		Departamento: Putumayo		Ciudad: Mocoa	
Certificado Hecho a Mano Si <input type="checkbox"/> No <input checked="" type="checkbox"/>		Localidad <input type="checkbox"/> Vereda <input type="checkbox"/> Resguardo <input checked="" type="checkbox"/> : Yungillo			

Observaciones: El referente utilizado son las hojas, en el desarrollo de los volúmenes se utiliza nylon, el manejo del simbolo esta presente en los dos lados del volumen.

Responsable: Harold Andrés Bonilla	Dibujante: Harold Andres Bonilla	
Aprobado por: Comité de diseño CDA	Fecha: 30/04/2008	Referente(s) <input type="checkbox"/> Línea <input checked="" type="checkbox"/> Muestra <input checked="" type="checkbox"/> <input type="checkbox"/>



FORMATO
Ficha de Producto y
Planos Técnicos
Carta

CODIGO: FORFAT24 V.1

FECHA: 2007 10 18



N/A	N/A	N/A	N/A
N/A	N/A	N/A	N/A
N/A	N/A	N/A	N/A
2	Herrajes	Metal	40%
1	Hojas	Chaquira	60 %
No.	Pieza	Material	Cant. o %
Tabla de Componentes			

Nombre de la Pieza: Llavero Hojas	Referencia: FG-1-43-A1-13	ESC. N/A	Hoja No. 3/3
Oficio: Tejeduría	Técnica: Tejeduría en Chaquira	Materia Prima: Chaquira Checa	

Especificaciones Técnicas: El producto se desarrolla mediante tejido manual logrando volúmenes, se conforman los módulos, se unen con argollas y luego se ubica el herraje metálico.

Color: Azul/Cafe/Naranja	Capacidad de Producción / mes: 15			Dimensiones Generales (mm)			
Peso (gr.): 17.5	Precio Unitario: \$ 21.379	Precio por mayor: \$ 21.379		Largo:	Ancho:	Alto:	Diámetro:
				60	110	4	N/A

Artesano: Luz Mary Muchavisoy	Teléfono: N/A			
Grupo o Taller: N/A		Departamento: Putumayo	Ciudad: Mocoa	
Certificado Hecho a Mano Si <input type="checkbox"/> No <input checked="" type="checkbox"/>		Localidad <input type="checkbox"/> Vereda <input type="checkbox"/> Resguardo <input checked="" type="checkbox"/> : Yungillo		

Observaciones: El referente utilizado son las hojas, en el desarrollo de los volúmenes se utiliza nylon, el manejo del símbolo esta presente en los dos lados del volumen.

Responsable: Harold Andrés Bonilla	Dibujante: Harold Andres Bonilla			
Aprobado por: Comité de diseño CDA	Fecha: 30/04/2008	Referente(s) <input type="checkbox"/>	Línea <input checked="" type="checkbox"/>	Muestra <input checked="" type="checkbox"/> <input type="checkbox"/>



FORMATO
Ficha de Producto y
Planos Técnicos
Carta

CODIGO: FORFAT24 V.1
 FECHA: 2007 10 18

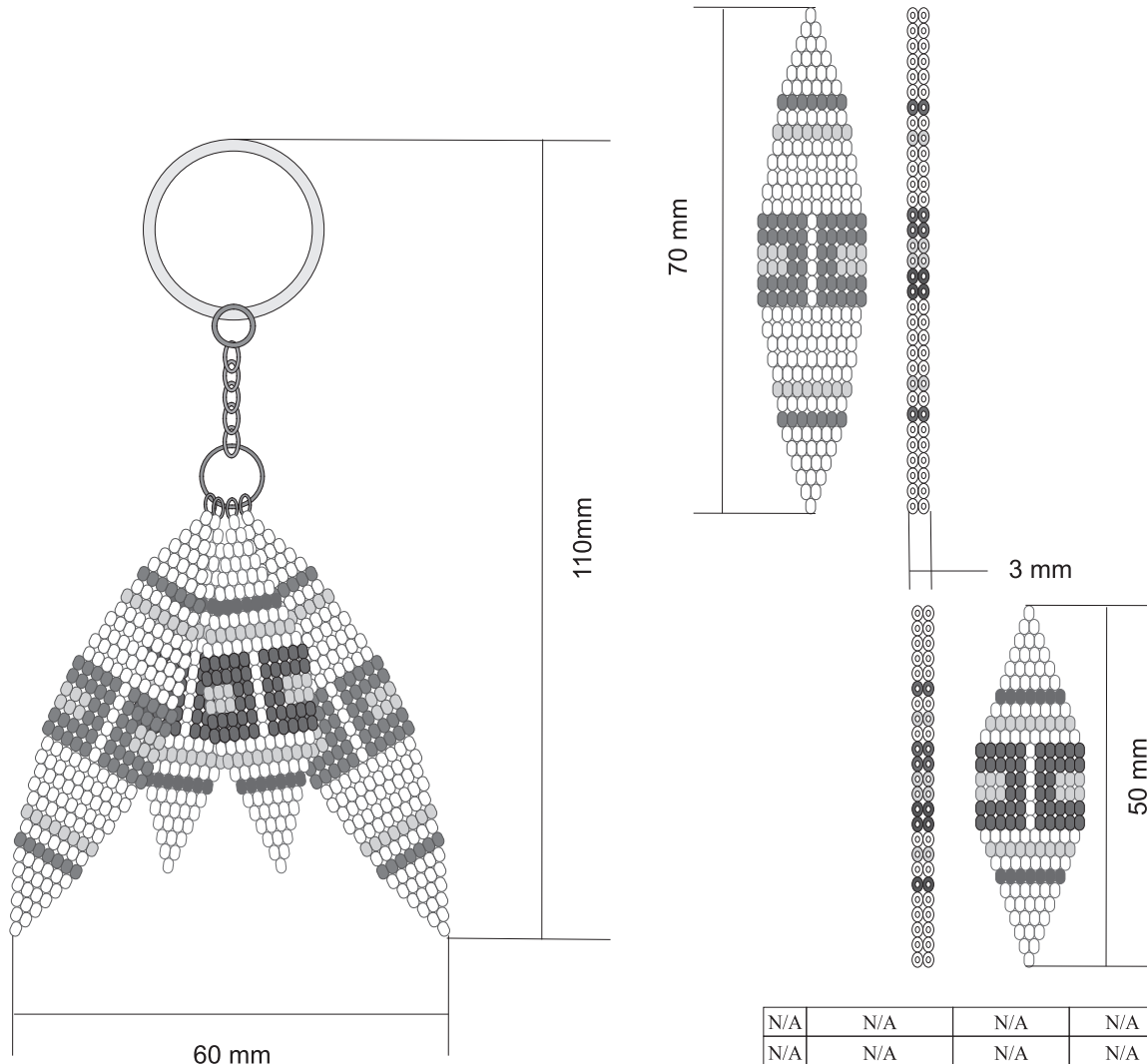

N/A	N/A	N/A	N/A
N/A	N/A	N/A	N/A
N/A	N/A	N/A	N/A
2	Herrajes	Metal	40%
1	Hojas	Chaquira	60 %
No.	Pieza	Material	Cant. o %
Tabla de Componentes			

Nombre de la Pieza: Llavero Hojas	Referencia: FG-1-43-A1-13	ESC. N/A	Hoja No. 3/3
Oficio: Tejeduría	Técnica: Tejeduría en Chaquira	Materia Prima: Chaquira Checa	

Especificaciones Técnicas: El producto se desarrolla mediante tejido manual logrando volúmenes, se conforman los módulos, se unen con argollas y luego se ubica el herraje metálico.

Color: Azul/Cafe/Naranja	Capacidad de Producción / mes: 15		Dimensiones Generales (mm)			
Peso (gr.): 17.5	Precio Unitario: \$ 21.379	Precio por mayor: \$ 21.379	Largo:	Ancho:	Alto:	Diámetro:
			110	60	3	N/A

Artesano: Luz Mary Muchavisoy	Teléfono: N/A
Grupo o Taller: N/A	Departamento: Putumayo Ciudad: Mocoa
Certificado Hecho a Mano Si <input type="checkbox"/> No <input checked="" type="checkbox"/>	Localidad <input type="checkbox"/> Vereda <input type="checkbox"/> Resguardo <input checked="" type="checkbox"/> : Yungillo

Observaciones: El referente utilizado son las hojas, en el desarrollo de los volúmenes se utiliza nylon, el manejo del símbolo esta presente en los dos lados del volumen.

Responsable: Harold Andrés Bonilla	Dibujante: Harold Andres Bonilla
Aprobado por: Comité de diseño CDA	Fecha: 30/04/2008 Referente(s) <input type="checkbox"/> Línea <input checked="" type="checkbox"/> Muestra <input checked="" type="checkbox"/> <input type="checkbox"/>



FORMATO
Ficha de Producto y
Planos Técnicos
Carta

CODIGO: FORFAT24 V.1
 FECHA: 2007 10 18



N/A	N/A	N/A	N/A
N/A	N/A	N/A	N/A
3	Herrajes	Metal	5%
2	Alambre	Metal	25 %
1	Modulos	Chaquira	70 %
No.	Pieza	Material	Cant. o %
Tabla de Componentes			

Nombre de la Pieza: Collar Rana		Referencia: FG-1-107-A4-31		ESC. N/A		Hoja No. 1/3	
Oficio: Tejeduría		Técnica: Tejeduría en Chaquira		Materia Prima: Chaquira Checa			
Especificaciones Técnicas: El producto se desarrolla mediante tejido manual logrando volúmenes, se conforman los módulos, se inserta por los módulos el alambre, separando cada módulo con balines, el resto de alambre se cubre con chaquira y al final se ubican los herrajes metálicos.							
Color: Azul/Amarillo/Naranja		Capacidad de Producción / mes: 15		Dimensiones Generales (mm)			
Peso (gr.): 18	Precio Unitario: \$ 21.810	Precio por mayor: \$ 21.810		Largo: 113	Ancho: 113	Alto: 5	Diámetro: N/A
Artesano: Socorro Mutumbajoy		Teléfono: N/A					
Grupo o Taller: N/A		Departamento: Putumayo		Ciudad: Mocoa			
Certificado Hecho a Mano Si <input type="checkbox"/> No <input checked="" type="checkbox"/>		Localidad <input type="checkbox"/> Vereda <input type="checkbox"/> Resguardo <input checked="" type="checkbox"/> : Yungillo					
Observaciones: El referente utilizado es la rana, en el desarrollo de los módulos se utiliza nylon, este producto se conforma de 3 módulos, la figura que se representa es una simbología inga.							
Responsable: Silvana Villota				Dibujante: Harold Andres Bonilla			
Aprobado por: Comité de diseño CDA		Fecha: 30/04/2008	Referente(s) <input type="checkbox"/>	Línea <input checked="" type="checkbox"/>	Muestra <input checked="" type="checkbox"/>	Terminada <input type="checkbox"/>	En proceso <input type="checkbox"/>



FORMATO
Ficha de Producto y
Planos Técnicos
Carta

CODIGO: FORFAT24
 FECHA: 2007 10 18

V.1

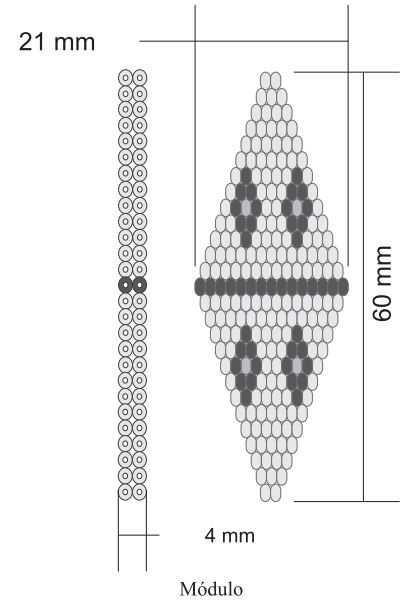
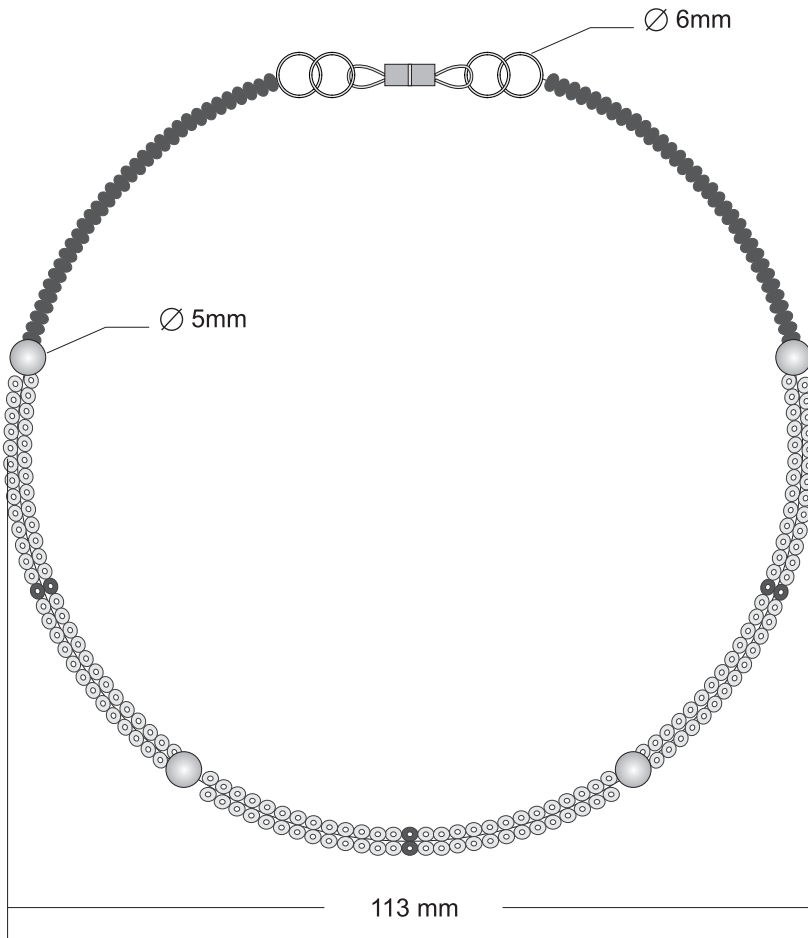

N/A	N/A	N/A	N/A
N/A	N/A	N/A	N/A
3	Herrajes	Metal	5%
2	Alambre	Metal	25%
1	Modulos	Chaquira	70%
No.	Pieza	Material	Cant. o %

Tabla de Componentes

Nombre de la Pieza: Collar Rana	Referencia: FG-1-107-A4-31	ESC. 1:1	Hoja No. 1/3
Oficio: Tejeduría	Técnica: Tejeduría en Chaquira	Materia Prima: Chaquira Checa	

Especificaciones Técnicas: El producto se desarrolla mediante tejido manual logrando volúmenes, se conforman los módulos, se inserta por los módulos el alambre, separando cada módulo con balines, el resto de alambre se cubre con chaquira y al final se ubican los herrajes metálicos.

Color: Azul/Amarillo/Naranja	Capacidad de Producción / mes: 15	Dimensiones Generales (mm)				
Peso (gr.): 18	Precio Unitario: \$ 21.810	Precio por mayor: \$ 21.810	Largo: 113	Ancho: 113	Alto: 4	Diámetro: N/A
Artesano: Socorro Mutumbajoy		Teléfono: N/A				
Grupo o Taller: N/A			Departamento: Putumayo		Ciudad: Mocoa	
Certificado Hecho a Mano Si <input type="checkbox"/> No <input checked="" type="checkbox"/>			Localidad <input type="checkbox"/> Vereda <input type="checkbox"/> Resguardo <input checked="" type="checkbox"/> :Yungillo			

Observaciones: El referente utilizado es la rana, en el desarrollo de los módulos se utiliza nylon, este producto se conforma de 3 módulos, la figura que se representa es una simbología inga.

Responsable: Silvana Villota	Dibujante: Harold Andres Bonilla	Terminada <input type="checkbox"/>	En proceso <input checked="" type="checkbox"/>
Aprobado por: Comité de diseño CDA	Fecha: 30/04/2008	Referente(s) <input type="checkbox"/>	Línea <input checked="" type="checkbox"/>
		Muestra <input checked="" type="checkbox"/>	<input type="checkbox"/>



FORMATO
Ficha de Producto y
Planos Técnicos
Carta

CODIGO: FORFAT24

V.1

FECHA: 2007 10 18



N/A	N/A	N/A	N/A
N/A	N/A	N/A	N/A
3	Herrajes	Metal	5%
2	Alambre	Metal	25 %
1	Modulos	Chaquira	70 %
No.	Pieza	Material	Cant. o %
Tabla de Componentes			

Nombre de la Pieza: Pulsera Rana	Referencia: FG-1-108-A4-31	ESC. N/A	Hoja No. 2/3
Oficio: Tejeduría	Técnica: Tejeduría en Chaquira	Materia Prima: Chaquira Checa	

Especificaciones Técnicas: El producto se desarrolla mediante tejido manual logrando volúmenes, se conforman los módulos, se inserta por los módulos el alambre, separando cada módulo con balines, el resto de alambre se cubre con chaquira y al final se ubican los herrajes metálicos.

Color: Azul/Amarillo/Naranja	Capacidad de Producción / mes: 15	Dimensiones Generales (mm)				
Peso (gr.): 9.7	Precio Unitario: \$ 21.410	Precio por mayor: \$ 21.410	Largo: 65	Ancho: 65	Alto: 5	Diámetro: N/A
Artesano: Socorro Mutumbajoy		Teléfono: N/A				
Grupo o Taller: N/A		Departamento: Putumayo		Ciudad: Mocoa		
Certificado Hecho a Mano Si <input type="checkbox"/> No <input checked="" type="checkbox"/>		Localidad <input type="checkbox"/> Vereda <input type="checkbox"/> Resguardo <input checked="" type="checkbox"/> : Yungillo				

Observaciones: El referente utilizado es la rana, en el desarrollo de los módulos se utiliza nylon, este producto se conforma de 3 módulos, la figura que se representa es una simbología inga.

Responsable: Silvana Villota	Dibujante: Harold Andres Bonilla				
Aprobado por: Comité de diseño CDA	Fecha: 30/04/2008	Referente(s) <input type="checkbox"/>	Línea <input checked="" type="checkbox"/>	Muestra <input checked="" type="checkbox"/>	<input type="checkbox"/>



FORMATO
Ficha de Producto y
Planos Técnicos
Carta

CODIGO: FORFAT24
FECHA: 2007 10 18

V.1

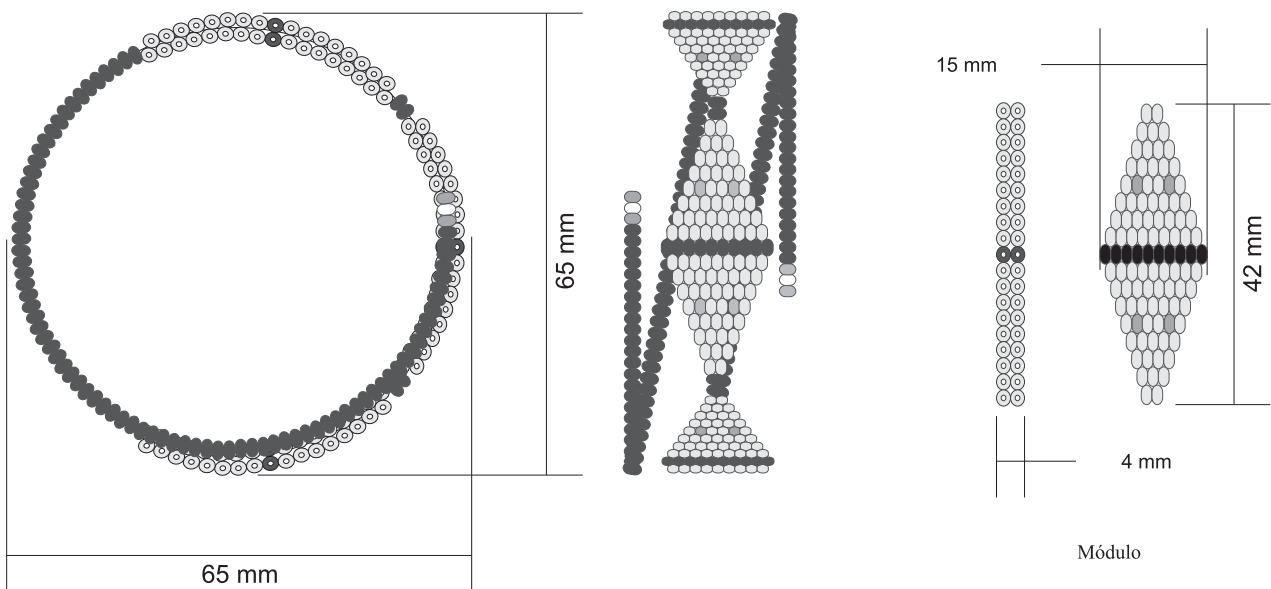

N/A	N/A	N/A	N/A
N/A	N/A	N/A	N/A
3	Herrajes	Metal	5%
2	Alambre	Metal	25 %
1	Modulos	Chaquira	70 %
No.	Pieza	Material	Cant. o %
Tabla de Componentes			

Nombre de la Pieza: Pulsera Rana	Referencia: FG-1-108-A4-31	ESC. 1:1	Hoja No. 2/3
Oficio: Tejeduría	Técnica: Tejeduría en Chaquira	Materia Prima: Chaquira Checa	

Especificaciones Técnicas: El producto se desarrolla mediante tejido manual logrando volúmenes, se conforman los módulos, se inserta por los módulos el alambre, separando cada módulo con balines, el resto de alambre se cubre con chaquira y al final se ubican los herrajes metálicos.

Color: Azul/Amarillo/Naranja	Capacidad de Producción / mes: 15	Dimensiones Generales (mm)				
Peso (gr.): 9.7	Precio Unitario: \$ 21.410	Precio por mayor: \$ 21.410	Largo: 65	Ancho: 65	Alto: 4	Diámetro: N/A
Artesano: Socorro Mutumbajoy		Teléfono: N/A				
Grupo o Taller: N/A			Departamento: Putumayo		Ciudad: Mocoa	
Certificado Hecho a Mano Si <input type="checkbox"/> No <input checked="" type="checkbox"/>			Localidad <input type="checkbox"/> Vereda <input type="checkbox"/> Resguardo <input checked="" type="checkbox"/> : Yungillo			

Observaciones: El referente utilizado es la rana, en el desarrollo de los módulos se utiliza nylon, este producto se conforma de 3 módulos, la figura que se representa es una simbología inga.

Responsable: Silvana Villota	Dibujante: Harold Andres Bonilla				
Aprobado por: Comité de diseño CDA	Fecha: 30/04/2008	Referente(s) <input type="checkbox"/>	Línea <input checked="" type="checkbox"/>	Muestra <input checked="" type="checkbox"/>	<input type="checkbox"/>



FORMATO
Ficha de Producto y
Planos Técnicos
Carta

CODIGO: FORFAT24 V.1
FECHA: 2007 10 18



N/A	N/A	N/A	N/A
N/A	N/A	N/A	N/A
N/A	N/A	N/A	N/A
2	Herrajes	Metal	20 %
1	Modulos	Chaquira	80 %
No.	Pieza	Material	Cant. o %
Tabla de Componentes			

Nombre de la Pieza: Aretes Rana	Referencia: FG-1-109-A4-31	ESC. N/A	Hoja No. 3/3
Oficio: Tejeduría	Técnica: Tejeduría en Chaquira	Materia Prima: Chaquira Checa	

Especificaciones Técnicas: El producto se desarrolla mediante tejido manual logrando volumenes, se conforman los módulos, se unen los módulos con argollas y al final se ubican los herrajes metálicos.

Color: Azul/Amarillo/Naranja	Capacidad de Producción / mes: 30	Dimensiones Generales (mm)				
Peso (gr.): 5	Precio Unitario: \$ 11.055	Precio por mayor: \$ 11.055	Largo: 50	Ancho: 10	Alto: 5	Diámetro: N/A
Artesano: Socorro Mutumbajoy		Teléfono: N/A				
Grupo o Taller: N/A		Departamento: Putumayo		Ciudad: Mocoa		
Certificado Hecho a Mano Si <input type="checkbox"/> No <input checked="" type="checkbox"/>		Localidad <input type="checkbox"/> Vereda <input type="checkbox"/> Resguardo <input checked="" type="checkbox"/> : Yungillo				

Observaciones: El referente utilizado es la rana, en el desarrollo de los módulos se utiliza nylon, este producto se conforma de 2 módulos, la figura que se representa es una simbología inga.

Responsable: Silvana Villota	Dibujante: Harold Andres Bonilla				
Aprobado por: Comite de diseño CDA	Fecha: 30/04/2008	Referente(s) <input type="checkbox"/>	Línea <input checked="" type="checkbox"/>	Muestra <input checked="" type="checkbox"/>	<input type="checkbox"/>



FORMATO
Ficha de Producto y
Planos Técnicos
Carta

CODIGO: FORFAT24 V.1
 FECHA: 2007 10 18

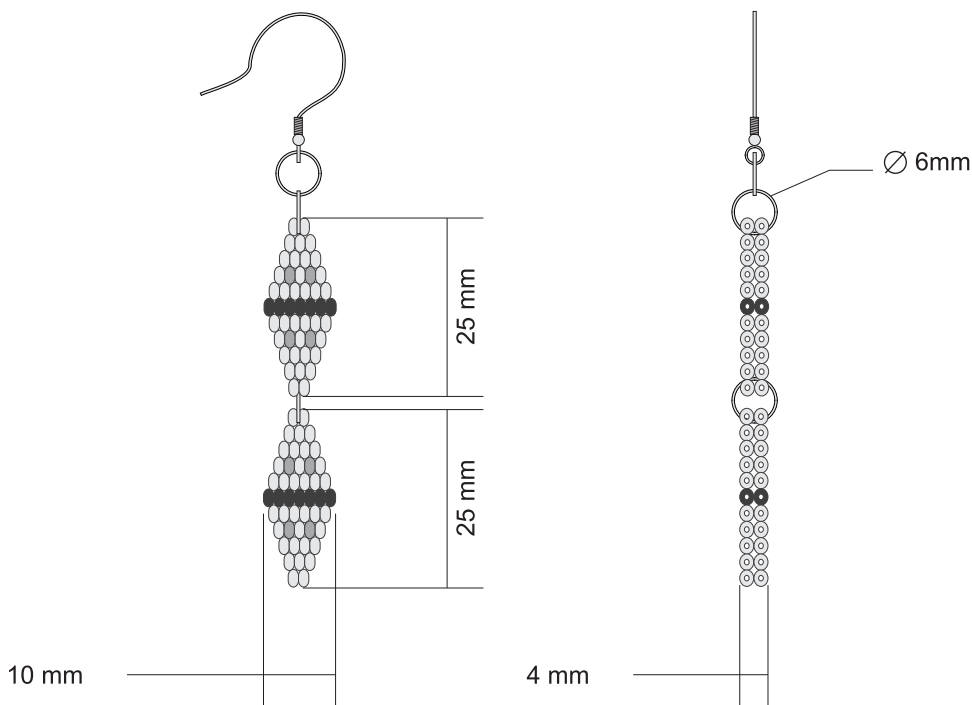

N/A	N/A	N/A	N/A
N/A	N/A	N/A	N/A
N/A	N/A	N/A	N/A
2	Herrajes	Metal	20 %
1	Modulos	Chaquira	80 %
No.	Pieza	Material	Cant. o %
Tabla de Componentes			

Nombre de la Pieza: Aretes Rana	Referencia: FG-1-109-A4-31	ESC. 1:1	Hoja No. 3/3
Oficio: Tejeduría	Técnica: Tejeduría en Chaquira	Materia Prima: Chaquira Checa	

Especificaciones Técnicas: El producto se desarrolla mediante tejido manual logrando volumenes, se conforman los módulos, se unen los módulos con argollas y al final se ubican los herrajes metálicos.

Color: Azul/Amarillo/Naranja	Capacidad de Producción / mes: 30	Dimensiones Generales (mm)				
Peso (gr.): 5	Precio Unitario: \$ 11.055	Precio por mayor: \$ 11.055	Largo: 50	Ancho: 10	Alto: 4	Diámetro: N/A
Artesano: Socorro Mutumbajoy		Teléfono: N/A				
Grupo o Taller: N/A		Departamento: Putumayo		Ciudad: Mocoa		
Certificado Hecho a Mano Si <input type="checkbox"/> No <input checked="" type="checkbox"/>		Localidad <input type="checkbox"/> Vereda <input type="checkbox"/> Resguardo <input checked="" type="checkbox"/> : Yungillo				

Observaciones: El referente utilizado es la rana, en el desarrollo de los módulos se utiliza nylon, este producto se conforma de 2 módulos, la figura que se representa es una simbología inga.

Responsable: Silvana Villota	Dibujante: Harold Andres Bonilla	Fecha: 30/04/2008	Referente(s) <input type="checkbox"/>	Línea <input checked="" type="checkbox"/>	Muestra <input type="checkbox"/>	Terminada <input checked="" type="checkbox"/>	En proceso <input type="checkbox"/>
Aprobado por: Comite de diseño CDA							



FORMATO
Ficha de Producto y
Planos Técnicos
Carta

CODIGO: FORFAT24 V.1
 FECHA: 2007 10 18



N/A	N/A	N/A	N/A
N/A	N/A	N/A	N/A
N/A	N/A	N/A	N/A
2	Herrajes	Metal	15 %
1	Modulos	Chaquira	85%
No.	Pieza	Material	Cant. o %
Tabla de Componentes			

Nombre de la Pieza: Collar Rombos		Referencia: FG-1-131-A3-37		ESC. N/A		Hoja No. 1/3	
Oficio: Tejeduría		Técnica: Tejeduría en Chaquira		Materia Prima: Chaquira Checa			
Especificaciones Técnicas: El producto se desarrolla mediante tejido plano en telar, se desarrollan los módulos uniendolos directamente en el telar o como otra opción se pueden unir con argollas, y al final se ubican los herrajes metálicos.							
Color: Cafe/Azul/Agua marina		Capacidad de Producción / mes: 10		Dimensiones Generales (mm)			
Peso (gr.): 18.7	Precio Unitario: \$ 37.773	Precio por mayor: \$ 33.773		Largo: 140	Ancho: 220	Alto: 2	Diámetro: N/A
Artesano: Jorge Ivan Chindoy		Teléfono: N/A					
Grupo o Taller: N/A				Departamento: Putumayo		Ciudad: Mocoa	
Certificado Hecho a Mano Si <input type="checkbox"/> No <input checked="" type="checkbox"/>				Localidad <input type="checkbox"/> Vereda <input type="checkbox"/> Resguardo <input checked="" type="checkbox"/> : Yungillo			
Observaciones: El referente utilizado es el rombo, este producto esta conformado por trece módulos, unidos directamente en el telar.							
Responsable: Silvana Villota				Dibujante: Harold Andres Bonilla			
Aprobado por: Comité de diseño CDA				Fecha: 30/04/2008		Referente(s) <input type="checkbox"/> Línea <input checked="" type="checkbox"/> Muestra <input checked="" type="checkbox"/> <input type="checkbox"/>	



FORMATO
Ficha de Producto y
Planos Técnicos
Carta

CODIGO: FORFAT24 V.1

FECHA: 2007 10 18

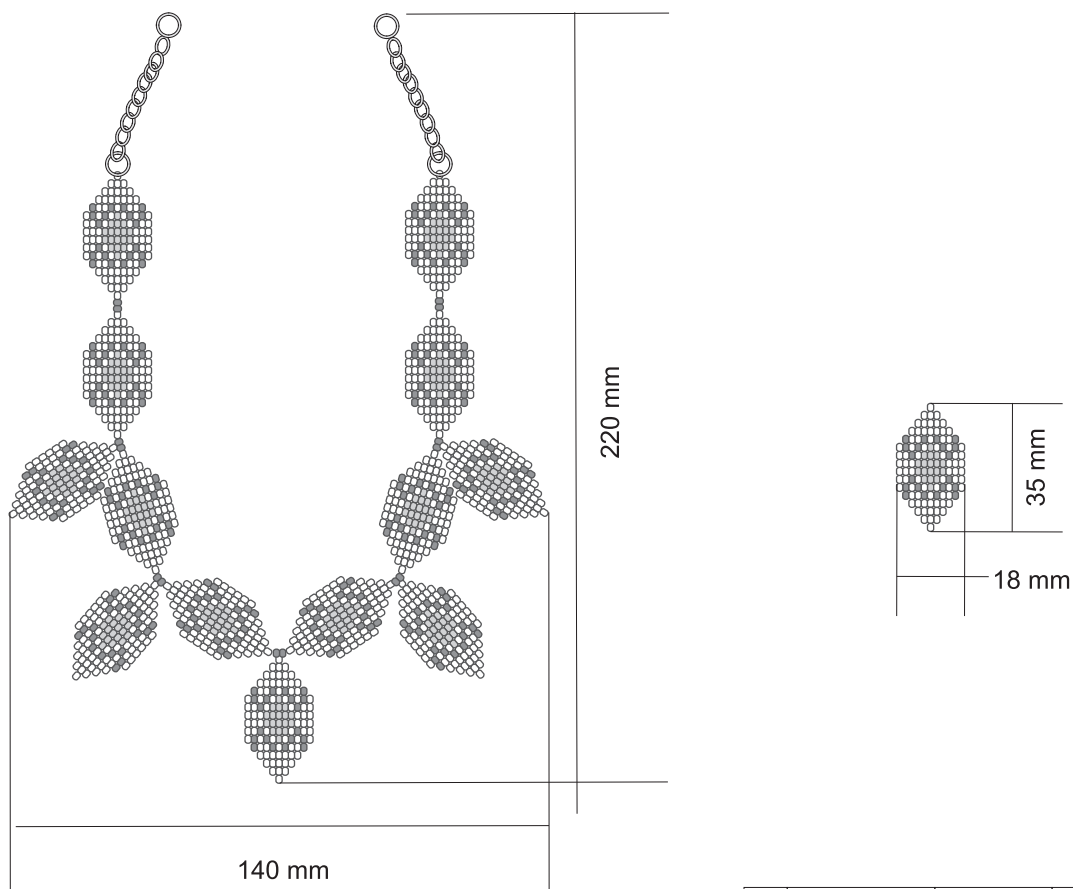

N/A	N/A	N/A	N/A
N/A	N/A	N/A	N/A
N/A	N/A	N/A	N/A
2	Herrajes	Metal	15 %
1	Modulos	Chaquira	85%
No.	Pieza	Material	Cant. o %

Tabla de Componentes

Nombre de la Pieza: Collar Rombos	Referencia: FG-1-131-A3-37	ESC. 1:2	Hoja No. 1/3
Oficio: Tejeduría	Técnica: Tejeduría en Chaquira	Materia Prima: Chaquira Checa	

Especificaciones Técnicas: El producto se desarrolla mediante tejido plano en telar, se desarrollan los módulos uniendolos directamente en el telar o como otra opción se pueden unir con argollas, y al final se ubican los herrajes metálicos.

Color: Cafe/Azul/Agua marina	Capacidad de Producción / mes: 10	Dimensiones Generales (mm)				
Peso (gr.): 18.7	Precio Unitario: \$ 37.773	Precio por mayor: \$ 33.773	Largo: 140	Ancho: 220	Alto: 2	Diámetro: N/A
Artesano: Jorge Ivan Chindoy		Teléfono: N/A				
Grupo o Taller: N/A			Departamento: Putumayo		Ciudad: Mocoa	
Certificado Hecho a Mano Si <input type="checkbox"/> No <input checked="" type="checkbox"/>			Localidad <input type="checkbox"/> Vereda <input type="checkbox"/> Resguardo <input checked="" type="checkbox"/> : Yungillo			

Observaciones: El referente utilizado es el rombo, este producto esta conformado por trece módulos, unidos directamente en el telar.

Responsable: Silvana Villota	Dibujante: Harold Andres Bonilla			
Aprobado por: Comité de diseño CDA	Fecha: 30/04/2008	Referente(s) <input type="checkbox"/>	Línea <input checked="" type="checkbox"/>	Muestra <input checked="" type="checkbox"/> <input type="checkbox"/>

Terminada
En proceso



FORMATO
Ficha de Producto y
Planos Técnicos
Carta

CODIGO: FORFAT24 V.1
 FECHA: 2007 10 18



N/A	N/A	N/A	N/A
N/A	N/A	N/A	N/A
N/A	N/A	N/A	N/A
2	Herrajes	Metal	30 %
1	Modulos	Chaquira	70%
No.	Pieza	Material	Cant. o %
Tabla de Componentes			

Nombre de la Pieza: Pulsera Rombos **Referencia:** FG-1-132-A3-37 **ESC.** N/A **Hoja No.** 2/3
Oficio: Tejeduría **Técnica:** Tejeduría en Chaquira **Materia Prima:** Chaquira Checa

Especificaciones Técnicas: El producto se desarrolla mediante tejido plano en telar, se desarrollan los modulos uniendolos directamente en el telar o como otra opcion se pueden unir con argollas, y al final se ubican los herrajes metálicos.

Color: Cafe/Azul/Agua marina		Capacidad de Producción / mes: 10		Dimensiones Generales (mm)			
Peso (gr.): 9.5	Precio Unitario: \$ 32.075	Precio por mayor: \$ 32.075		Largo:	Ancho:	Alto:	Diámetro:
Artesano: Jorge Ivan Chindoy		Teléfono: N/A		114	40	2	N/A
Grupo o Taller: N/A			Departamento: Putumayo		Ciudad: Mocoa		
Certificado Hecho a Mano Si <input type="checkbox"/> No <input checked="" type="checkbox"/>			Localidad <input type="checkbox"/> Vereda <input type="checkbox"/> Resguardo <input checked="" type="checkbox"/> : Yungillo				

Observaciones: El referente utilizado es el rombo, este producto esta conformado por seis modulos, unidos directamente en el telar.

Responsable: Silvana Villota **Dibujante:** Harold Andres Bonilla
Aprobado por: Comite de diseño CDA **Fecha:** 30/04/2008 Referente(s) Línea Muestra

Terminada
En proceso



FORMATO
Ficha de Producto y
Planos Técnicos
Carta

CODIGO: FORFAT24
 FECHA: 2007 10 18

V.1

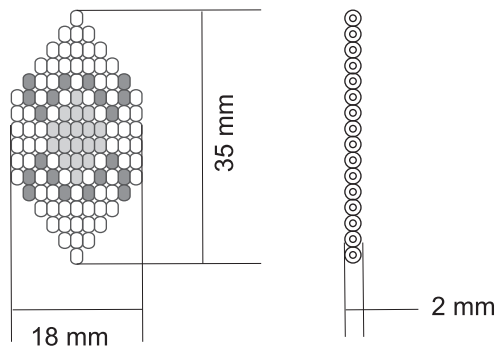
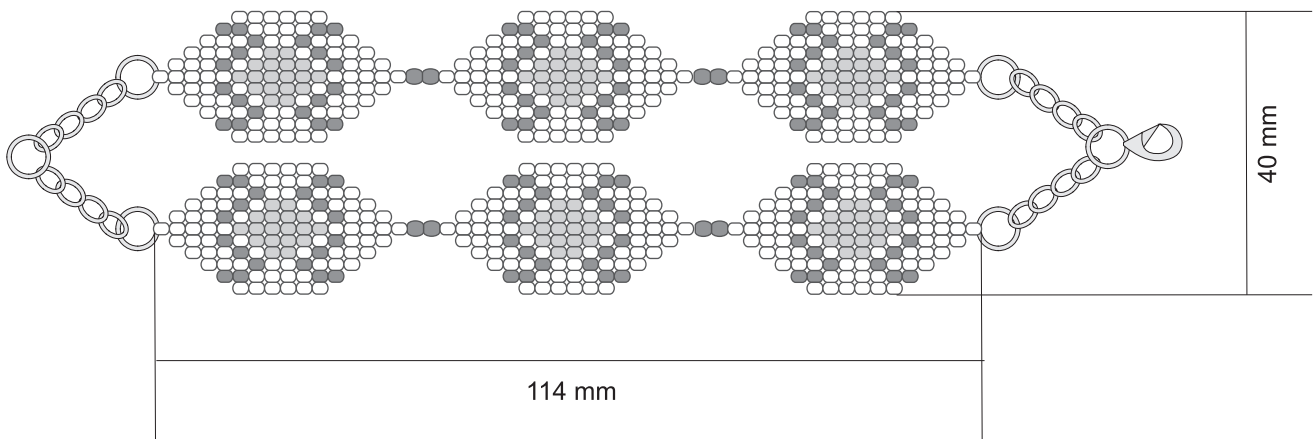

N/A	N/A	N/A	N/A
N/A	N/A	N/A	N/A
N/A	N/A	N/A	N/A
2	Herrajes	Metal	30 %
1	Modulos	Chaquira	70%
No.	Pieza	Material	Cant. o %
Tabla de Componentes			

Nombre de la Pieza: Pulsera Rombos	Referencia: FG-1-132-A3-37	ESC. 1:1	Hoja No. 2/3
Oficio: Tejeduría	Técnica: Tejeduría en Chaquira	Materia Prima: Chaquira Checa	

Especificaciones Técnicas: El producto se desarrolla mediante tejido plano en telar, se desarrollan los módulos uniéndolos directamente en el telar o como otra opción se pueden unir con argollas, y al final se ubican los herrajes metálicos.

Color: Cafe/Azul/Agua marina	Capacidad de Producción / mes: 10	Dimensiones Generales (mm)				
Peso (gr.): 9.5	Precio Unitario: \$ 32.075	Precio por mayor: \$ 32.075	Largo: 114	Ancho: 40	Alto: 2	Diámetro: N/A
Artesano: Jorge Ivan Chindoy		Teléfono: N/A				
Grupo o Taller: N/A			Departamento: Putumayo		Ciudad: Mocoa	
Certificado Hecho a Mano Si <input type="checkbox"/> No <input checked="" type="checkbox"/>			Localidad <input type="checkbox"/> Vereda <input type="checkbox"/> Resguardo <input checked="" type="checkbox"/> : Yungillo			

Observaciones: El referente utilizado es el rombo, este producto esta conformado por seis módulos, unidos directamente en el telar.

Responsable: Silvana Villota	Dibujante: Harold Andres Bonilla			
Aprobado por: Comité de diseño CDA	Fecha: 30/04/2008	Referente(s) <input type="checkbox"/>	Línea <input checked="" type="checkbox"/>	Muestra <input checked="" type="checkbox"/> <input type="checkbox"/>



FORMATO
Ficha de Producto y
Planos Técnicos
Carta

CODIGO: FORFAT24 V.1

FECHA: 2007 10 18



N/A	N/A	N/A	N/A
N/A	N/A	N/A	N/A
N/A	N/A	N/A	N/A
2	Herrajes	Metal	20 %
1	Modulos	Chaquira	80%
No.	Pieza	Material	Cant. o %

Tabla de Componentes

Nombre de la Pieza: Aretes Rombos	Referencia: FG-1-133-A3-37	ESC. N/A	Hoja No. 3/3
Oficio: Tejeduría	Técnica: Tejeduría en Chaquira	Materia Prima: Chaquira Checa	

Especificaciones Técnicas: El producto se desarrolla mediante tejido plano en telar, se desarrollan los modulos uniendolos directamente en el telar o como otra opcion se pueden unir con argollas, y al final se ubican los herrajes metálicos.

Color: Cafe/Azul/Agua marina	Capacidad de Producción / mes: 30	Dimensiones Generales (mm)				
Peso (gr.): 3	Precio Unitario: \$ 10.895	Precio por mayor: \$ 10.895	Largo: 35	Ancho: 18	Alto: 2	Diámetro: N/A
Artesano: Jorge Ivan Chindoy		Teléfono: N/A				
Grupo o Taller: N/A			Departamento: Putumayo		Ciudad: Mocoa	
Certificado Hecho a Mano Si <input type="checkbox"/> No <input checked="" type="checkbox"/>			Localidad <input type="checkbox"/> Vereda <input type="checkbox"/> Resguardo <input checked="" type="checkbox"/> : Yungillo			

Observaciones: El referente utilizado es el rombo, este producto esta conformado por un modulo.

Responsable: Silvana Villota	Dibujante: Harold Andres Bonilla			
Aprobado por: Comité de diseño CDA	Fecha: 30/04/2008	Referente(s) <input type="checkbox"/>	Línea <input checked="" type="checkbox"/>	Muestra <input checked="" type="checkbox"/> <input type="checkbox"/>



FORMATO
Ficha de Producto y
Planos Técnicos
Carta

CODIGO: FORFAT24 V.1
 FECHA: 2007 10 18

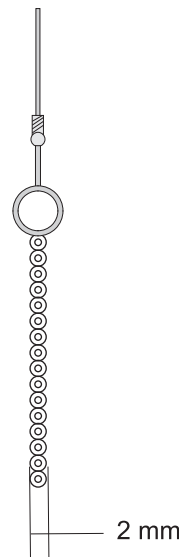
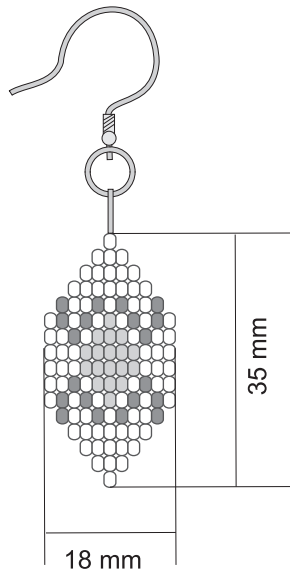

N/A	N/A	N/A	N/A
N/A	N/A	N/A	N/A
N/A	N/A	N/A	N/A
2	Herrajes	Metal	20 %
1	Modulos	Chaquira	80%
No.	Pieza	Material	Cant. o %

Tabla de Componentes

Nombre de la Pieza: Aretes Rombos	Referencia: FG-1-133-A3-37	ESC. 1:1	Hoja No. 3/3
Oficio: Tejeduría	Técnica: Tejeduría en Chaquira	Materia Prima: Chaquira Checa	

Especificaciones Técnicas: El producto se desarrolla mediante tejido plano en telar, se desarrollan los modulos uniendolos directamente en el telar o como otra opcion se pueden unir con argollas, y al final se ubican los herrajes metálicos.

Color: Cafe/Azul/Agua marina	Capacidad de Producción / mes: 30	Dimensiones Generales (mm)				
Peso (gr.): 3	Precio Unitario: \$ 10.895	Precio por mayor: \$ 10.895	Largo: 35	Ancho: 18	Alto: 2	Diámetro: N/A
Artesano: Jorge Ivan Chindoy		Teléfono: N/A				
Grupo o Taller: N/A			Departamento: Putumayo		Ciudad: Mocoa	
Certificado Hecho a Mano Si <input type="checkbox"/> No <input checked="" type="checkbox"/>			Localidad <input type="checkbox"/> Vereda <input type="checkbox"/> Resguardo <input checked="" type="checkbox"/> : Yungillo			

Observaciones: El referente utilizado es el rombo, este producto esta conformado por un modulo.

Responsable: Silvana Villota	Dibujante: Harold Andres Bonilla				
Aprobado por: Comité de diseño CDA	Fecha: 30/04/2008	Referente(s) <input type="checkbox"/>	Línea <input checked="" type="checkbox"/>	Muestra <input checked="" type="checkbox"/>	<input type="checkbox"/>

Terminada
 En proceso



FORMATO
Ficha de Producto y
Planos Técnicos
Carta

CODIGO: FORFAT24

V.1

FECHA: 2007 10 18



N/A	N/A	N/A	N/A
4	Cabeza	semilla	5 %
3	Herrajes	Metal	5 %
2	Alambre	Metal	40 %
1	Muñecas	Chaquira	50%
No.	Pieza	Material	Cant. o %
Tabla de Componentes			

Nombre de la Pieza: Collar Yungileñas	Referencia: FG-1-25-A1-7	ESC. N/A	Hoja No. 1/3
Oficio: Tejeduría	Técnica: Tejeduría en Chaquira	Materia Prima: Chaquira Checa	

Especificaciones Técnicas: El producto se desarrolla mediante tejido a mano para conformar los volúmenes de las muñecas, luego se unen al alambre, el resto del alambre es cubierto por chaquiras individuales al finalizar se ubican los herrajes metálicos.

Color: Azul/Cafe/Blanco	Capacidad de Producción / mes: 10	Dimensiones Generales (mm)				
Peso (gr.): 8.9	Precio Unitario: \$ 32.048	Precio por mayor: \$ 32.048	Largo: 110	Ancho: 140	Alto: 10	Diámetro: N/A
Artesano: Alicia Becerra		Teléfono: N/A				
Grupo o Taller: N/A			Departamento: Putumayo		Ciudad: Mocoa	
Certificado Hecho a Mano Si <input type="checkbox"/> No <input checked="" type="checkbox"/>			Localidad <input type="checkbox"/> Vereda <input type="checkbox"/> Resguardo <input checked="" type="checkbox"/> : Yungillo			

Observaciones: El referente utilizado es el vestido tradicional de las niñas indígenas, en este producto se utilizan 3 módulos. Para las cabezas se utilizan semillas de la región.

Responsable: Silvana Villota	Dibujante: Harold Andres Bonilla			Terminada En proceso
Aprobado por: Comité de diseño CDA	Fecha: 30/04/2008	Referente(s) <input type="checkbox"/>	Línea <input checked="" type="checkbox"/>	



FORMATO
Ficha de Producto y
Planos Técnicos
Carta

CODIGO: FORFAT24

V.1

FECHA: 2007 10 18

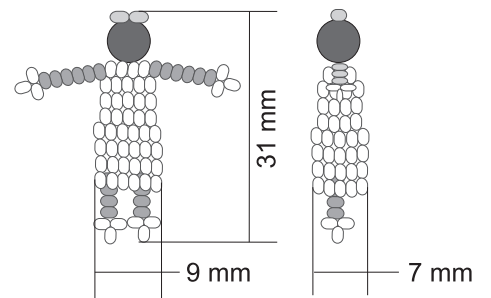

No.	Pieza	Material	Cant. o %
N/A	N/A	N/A	N/A
4	Cabeza	semilla	5 %
3	Herrajes	Metal	5 %
2	Alambre	Metal	40 %
1	Muñecas	Chaquira	50 %
No.	Pieza	Material	Cant. o %

Tabla de Componentes

Nombre de la Pieza: Collar Yungileñas	Referencia: FG-1-25-A1-7	ESC. 1:1	Hoja No. 1/3
Oficio: Tejeduría	Técnica: Tejeduría en Chaquira	Materia Prima: Chaquira Checa	

Especificaciones Técnicas: El producto se desarrolla mediante tejido a mano para conformar los volúmenes de las muñecas, luego se unen al alambre, el resto del alambre es cubierto por chaquiras individuales al finalizar se ubican los herrajes metálicos.

Color: Azul/Cafe/Blanco	Capacidad de Producción / mes: 10	Dimensiones Generales (mm)				
Peso (gr.): 8.9	Precio Unitario: \$ 32.048	Precio por mayor: \$ 32.048	Largo: 110	Ancho: 140	Alto: 10	Diámetro: N/A

Artesano: Alicia Becerra	Teléfono: N/A	Departamento: Putumayo	Ciudad: Mocoa
Grupo o Taller: N/A		Localidad: <input type="checkbox"/> Vereda <input type="checkbox"/> Resguardo <input checked="" type="checkbox"/> :Yungillo	
Certificado Hecho a Mano Si <input type="checkbox"/> No <input checked="" type="checkbox"/>			

Observaciones: El referente utilizado es el vestido tradicional de las niñas indígenas, en este producto se utilizan 3 módulos. Para las cabezas se utilizan semillas de la región.

Responsable: Silvana Villota	Dibujante: Harold Andres Bonilla
Aprobado por: Comité de diseño CDA	Fecha: 30/04/2008

Referente(s) Línea Muestra

Terminada En proceso



FORMATO
Ficha de Producto y
Planos Técnicos
Carta

CODIGO: FORFAT24

V.1

FECHA: 2007 10 18



N/A	N/A	N/A	N/A
N/A	N/A	N/A	N/A
3	Cabeza	semilla	5 %
2	Herrajes	Metal	25 %
1	Muñecas	Chaquira	70%
No.	Pieza	Material	Cant. o %
Tabla de Componentes			

Nombre de la Pieza: Aretes Yungileñas	Referencia: FG-1-26-A1-7	ESC. N/A	Hoja No. 2/3
Oficio: Tejeduría	Técnica: Tejeduría en Chaquira	Materia Prima: Chaquira Checa	

Especificaciones Técnicas: El producto se desarrolla mediante tejido a mano para conformar los volúmenes de las muñecas, de la cabeza se unen los herrajes metálicos.

Color: Azul/Cafe/Blanco	Capacidad de Producción / mes: 15	Dimensiones Generales (mm)				
Peso (gr.): 2.6	Precio Unitario: \$ 21.223	Precio por mayor: \$ 21.223	Largo: 31	Ancho: 9	Alto: 7	Diámetro: N/A
Artesano: Alicia Becerra		Teléfono: N/A				
Grupo o Taller: N/A			Departamento: Putumayo		Ciudad: Mocoa	
Certificado Hecho a Mano Si <input type="checkbox"/> No <input checked="" type="checkbox"/>			Localidad <input type="checkbox"/> Vereda <input type="checkbox"/> Resguardo <input checked="" type="checkbox"/> :Yungillo			

Observaciones: El referente utilizado es el vestido tradicional de las niñas indígenas, en este producto se utilizan 1 solo modulo. Para la cabeza de las muñecas se utiliza semillas de la región.

Responsable: Silvana Villota	Dibujante: Harold Andres Bonilla				
Aprobado por: Comite de diseño CDA	Fecha: 30/04/2008	Referente(s) <input type="checkbox"/>	Línea <input checked="" type="checkbox"/>	Muestra <input checked="" type="checkbox"/>	<input type="checkbox"/>

Terminada
 En proceso



FORMATO
Ficha de Producto y
Planos Técnicos
Carta

CODIGO: FORFAT24

V.1

FECHA: 2007 10 18

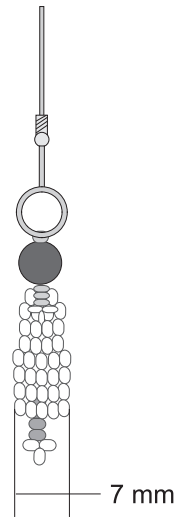
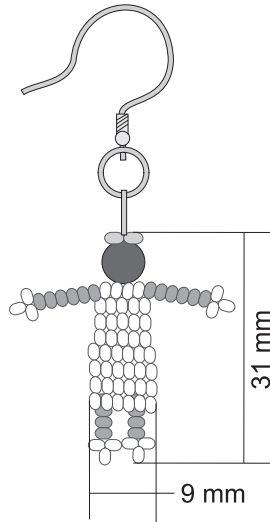

N/A	N/A	N/A	N/A
N/A	N/A	N/A	N/A
3	Cabeza	semilla	5 %
2	Herrajes	Metal	25 %
1	Muñecas	Chaquira	70%
No.	Pieza	Material	Cant. o %

Tabla de Componentes

Nombre de la Pieza: Aretes Yungileñas	Referencia: FG-1-26-A1-7	ESC. 1:1	Hoja No. 2/3
Oficio: Tejeduría	Técnica: Tejeduría en Chaquira	Materia Prima: Chaquira Checa	

Especificaciones Técnicas: El producto se desarrolla mediante tejido a mano para conformar los volúmenes de las muñecas, de la cabeza se unen los herrajes metálicos.

Color: Azul/Cafe/Blanco	Capacidad de Producción / mes: 15	Dimensiones Generales (mm)				
Peso (gr.): 2.6	Precio Unitario: \$ 21.223	Precio por mayor: \$ 21.223	Largo: 31	Ancho: 9	Alto: 7	Diámetro: N/A
Artesano: Alicia Becerra		Teléfono: N/A				
Grupo o Taller: N/A			Departamento: Putumayo		Ciudad: Mocoa	
Certificado Hecho a Mano Si <input type="checkbox"/> No <input checked="" type="checkbox"/>			Localidad <input type="checkbox"/> Vereda <input type="checkbox"/> Resguardo <input checked="" type="checkbox"/> :Yungillo			

Observaciones: El referente utilizado es el vestido tradicional de las niñas indígenas, en este producto se utilizan 1 solo modulo. Para la cabeza de las muñecas se utiliza semillas de la región.

Responsable: Silvana Villota	Dibujante: Harold Andres Bonilla				
Aprobado por: Comite de diseño CDA	Fecha: 30/04/2008	Referente(s) <input type="checkbox"/>	Línea <input checked="" type="checkbox"/>	Muestra <input checked="" type="checkbox"/>	<input type="checkbox"/>

Terminada
En proceso



FORMATO
Ficha de Producto y
Planos Técnicos
Carta

CODIGO: FORFAT24

V.1

FECHA: 2007 10 18



N/A	N/A	N/A	N/A
N/A	N/A	N/A	N/A
3	Cabeza	semilla	5 %
2	Herrajes	Metal	45 %
1	Muñecas	Chaquira	50%
No.	Pieza	Material	Cant. o %
Tabla de Componentes			

Nombre de la Pieza: Aretes Yungileñas **Referencia:** FG-1-27-A1-7 **ESC.** N/A **Hoja No.** 3/3
Oficio: Tejeduría **Técnica:** Tejeduría en Chaquira **Materia Prima:** Chaquira Checa

Especificaciones Técnicas: El producto se desarrolla mediante tejido a mano para conformar los volúmenes de las muñecas, de la cabeza se unen los herrajes metálicos.

Color: Azul/Cafe/Blanco	Capacidad de Producción / mes: 15	Dimensiones Generales (mm)				
Peso (gr.): 4	Precio Unitario: \$ 21.366	Precio por mayor: \$ 21.366	Largo: 70	Ancho: 45	Alto: 7	Diámetro: N/A
Artesano: Alicia Becerra		Teléfono: N/A				
Grupo o Taller: N/A			Departamento: Putumayo		Ciudad: Mocoa	
Certificado Hecho a Mano Si <input type="checkbox"/> No <input checked="" type="checkbox"/>			Localidad <input type="checkbox"/> Vereda <input type="checkbox"/> Resguardo <input checked="" type="checkbox"/> : Yungillo			

Observaciones: El referente utilizado es el vestido tradicional de las niñas indígenas, en este producto se utilizan 2 módulos. Para la cabeza de las muñecas se utiliza semillas de la región.

Responsable: Silvana Villota **Dibujante:** Harold Andres Bonilla
Aprobado por: Comité de diseño CDA **Fecha:** 30/04/2008 Referente(s) Línea Muestra

Terminada
En proceso



FORMATO
Ficha de Producto y
Planos Técnicos
Carta

CODIGO: FORFAT24

V.1

FECHA: 2007 10 18

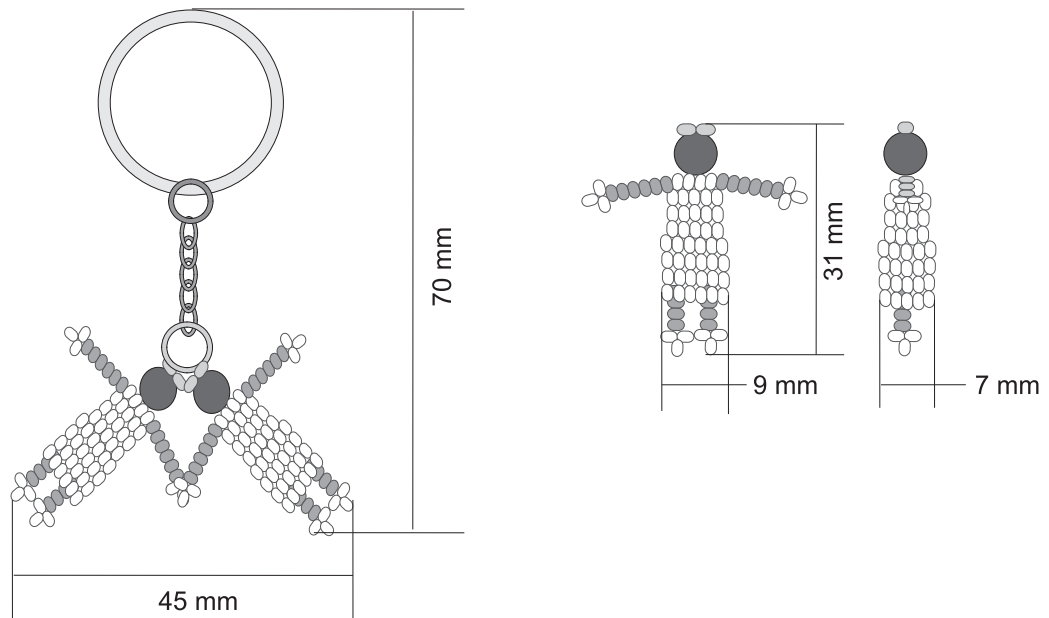

N/A	N/A	N/A	N/A
N/A	N/A	N/A	N/A
3	Cabeza	semilla	5 %
2	Herrajes	Metal	45 %
1	Muñecas	Chaquira	50%
No.	Pieza	Material	Cant. o %

Tabla de Componentes

Nombre de la Pieza: Aretes Yungileñas	Referencia: FG-1-27-A1-7	ESC. N/A	Hoja No. 3/3
Oficio: Tejeduría	Técnica: Tejeduría en Chaquira	Materia Prima: Chaquira Checa	

Especificaciones Técnicas: El producto se desarrolla mediante tejido a mano para conformar los volúmenes de las muñecas, de la cabeza se unen los herrajes metálicos.

Color: Azul/Cafe/Blanco	Capacidad de Producción / mes: 15	Dimensiones Generales (mm)				
Peso (gr.): 4	Precio Unitario: \$ 21.366	Precio por mayor: \$ 21.366	Largo: 70	Ancho: 45	Alto: 7	Diámetro: N/A
Artesano: Alicia Becerra		Teléfono: N/A				
Grupo o Taller: N/A			Departamento: Putumayo		Ciudad: Mocoa	
Certificado Hecho a Mano Si <input type="checkbox"/> No <input checked="" type="checkbox"/>			Localidad <input type="checkbox"/> Vereda <input type="checkbox"/> Resguardo <input checked="" type="checkbox"/> : Yungillo			

Observaciones: El referente utilizado es el vestido tradicional de las niñas indígenas, en este producto se utilizan 2 módulos. Para la cabeza de las muñecas se utiliza semillas de la región.

Responsable: Silvana Villota	Dibujante: Harold Andres Bonilla	Fecha: 30/04/2008	Referente(s) <input type="checkbox"/>	Línea <input checked="" type="checkbox"/>	Muestra <input checked="" type="checkbox"/>	Terminada <input checked="" type="checkbox"/>	En proceso <input type="checkbox"/>
-------------------------------------	---	--------------------------	---------------------------------------	---	---	---	-------------------------------------

CUADRO DE COSTOS

PRODUCTO (Referencia): FG-1-28-A7-8					Largo: 450 mm			
RESPONSABLE: Silvana Villota, Harold Bonilla					Ancho: 80 mm			
FECHA: Abril de 2008					Alto: 20 mm			
Taller (artesano): Eugenia Chindoy								
MANO DE OBRA DIRECTA					GASTO FIJOS DEL TALLER			
Oficio		Valor hora	Tiempo ocupado	Valor producto	Servicios	Valor mensual	Producción promedio	Valor producto
Tejido chaquira		1250	7	8750	Arriendo		15	-
				0	Energía		15	-
			0	0	Agua		15	-
			0	0	Teléfono		15	-
Total mano de obra por producto				8750	Total Gastos fijos		-	
MATERIA PRIMA NO TRANSFORMADA					GASTOS DE TRANSPORTE			
Unidad de medida	Material	Valor total del material	Cantidad utilizada (cm, gr, etc)	Valor producto	Trasporte	Valor mensual	Producción promedio mensual	Valor producto
				0	Materia prima	40000	25	1.600
				0	Produ. Elaborados	40000	25	1.600
Total materia por referencia				-	Total gastos de transporte		3.200	
OTROS MATERIALES TRANSFORMADOS					COSTO DEL PRODUCTO			
Unidad de medida	Material	Valor total del material	Cantidad utilizada (cm, gr, etc)	Valor producto	Total Mano de Obra + Materia prima + Gastos		14.710	
Libra	Chaquira	25000	30	1.500	PRECIO DE VENTA ARTESANO			
	Pepas madera	5000	2	417	* * Utilidad aplicada a mano de obra + mp (15%)		13.236	
Mts	Nylon	1500	26	443	Gastos		3.200	
	Garfios			400	Precio de Venta		16.436	
Total materia por referencia				2.760	PRECIO DE VENTA FERIA			
					Precio de venta artesa.+ Empaque + etiqueta		30%	
							16.436	
							21.367	
OBSERVACIONES					NA			

* * La utilidad del 15% sólo se aplica al total de mano de obra y materiales.

CUADRO DE COSTOS

PRODUCTO (Referencia): FG-1-29-A7-8
RESPONSABLE: Silvana Villota, Harold Bonilla
FECHA: Abril de 2008
Taller (artesano): Eugenia Chindoy

Largo:	500 mm
Ancho:	92 mm
Alto:	2 mm



MANO DE OBRA DIRECTA

Oficio	Valor hora	Tiempo ocupado	Valor producto
Tejido chaquira	1250	7	8750
		0	0
		0	0
		0	0
Total mano de obra por producto			8750

GASTO FIJOS DEL TALLER

Servicios	Valor mensual	Producción promedio	Valor producto
Arriendo		15	-
Energía		15	-
Agua		15	-
Teléfono		15	-
Total Gastos fijos			-

MATERIA PRIMA NO TRANSFORMADA

Unidad de medida	Material	Valor total del material	Cantidad utilizada (cm, gr, etc)	Valor producto
				0
				0
				0
Total materia por referencia				-

GASTOS DE TRANSPORTE

Trasporte	Valor mensual	Producción promedio mensual	Valor producto
Materia prima	40000	25	1.600
Produ. Elaborados	40000	25	1.600
Total gastos de transporte			3.200

COSTO DEL PRODUCTO

Total Mano de Obra + Materia prima + Gastos	14.710
---	---------------

OTROS MATERIALES TRANSFORMADOS

Unidad de medida	Material	Valor total del material	Cantidad utilizada (cm, gr, etc)	Valor producto
Libra	Chaquira	25000	30	1.500
	Pepas madera	5000	2	417
Mts	Nylon	1500	26	443
	Garfios			400
Total materia por referencia				2.760

PRECIO DE VENTA ARTESANO

* * Utilidad aplicada a mano de obra + mp (15%)	13.236
Gastos	3.200
Precio de Venta	16.436

PRECIO DE VENTA FERIA

Precio de venta artesa.+ Empaque + etiqueta	30%
	16.436
Precio de Venta Ferial	21.367

* * La utilidad del 15% sólo se aplica al total de mano de obra y materiales.

OBSERVACIONES NA

CUADRO DE COSTOS

PRODUCTO (Referencia): FG-1-30-A7-8
RESPONSABLE: Silvana Villota, Harold Bonilla
FECHA: Abril de 2008
Taller (artesano): Eugenia Chindoy

MANO DE OBRA DIRECTA

Oficio	Valor hora	Tiempo ocupado	Valor producto
Tejido chaquira	1250	7	8750
			0
		0	0
		0	0
Total mano de obra por producto			8750

MATERIA PRIMA NO TRANSFORMADA

Unidad de medida	Material	Valor total del material	Cantidad utilizada (cm, gr, etc)	Valor producto
				0
				0
				0
Total materia por referencia				-

OTROS MATERIALES TRANSFORMADOS

Unidad de medida	Material	Valor total del material	Cantidad utilizada (cm, gr, etc)	Valor producto
Libra	Chaquira	25000	30	1.500
	Pepas madera	5000	2	417
Mts	Nylon	1500	26	443
	Garfios			400
Total materia por referencia				2.760

* * La utilidad del 15% sólo se aplica al total de mano de obra y materiales.

OBSERVACIONES NA

Largo:	36 mm	
Ancho:	16 mm	
Alto:	2 mm	

GASTO FIJOS DEL TALLER

Servicios	Valor mensual	Producción promedio	Valor producto
Arriendo		15	-
Energía		15	-
Agua		15	-
Teléfono		15	-
Total Gastos fijos			-

GASTOS DE TRANSPORTE

Trasporte	Valor mensual	Producción promedio mensual	Valor producto
Materia prima	40000	25	1.600
Produ. Elaborados	40000	25	1.600
Total gastos de transporte			3.200

COSTO DEL PRODUCTO

Total Mano de Obra + Materia prima + Gastos	14.710
---	---------------

PRECIO DE VENTA ARTESANO

* * Utilidad aplicada a mano de obra + mp (15%)	13.236
Gastos	3.200
Precio de Venta	16.436

PRECIO DE VENTA FERIA

Precio de venta artesa.+ Empaque + etiqueta	30%
	16.436
Total	21.367

CUADRO DE COSTOS

PRODUCTO (Referencia): FG-1-42-A1-13
RESPONSABLE: Silvana Villota, Harold Bonilla
FECHA: Abril de 2008
Taller (artesano): Luz Mary Muchavisoy

Largo:	440 mm
Ancho:	100 mm
Alto:	20 mm



MANO DE OBRA DIRECTA			
Oficio	Valor hora	Tiempo ocupado	Valor producto
Tejido chaquira	1250	7	8750
			0
		0	0
		0	0
Total mano de obra por producto			8750

GASTO FIJOS DEL TALLER			
Servicios	Valor mensual	Producción promedio	Valor producto
Arriendo		15	-
Energía		15	-
Agua		15	-
Teléfono		15	-
Total Gastos fijos			-

MATERIA PRIMA NO TRANSFORMADA				
Unidad de medida	Material	Valor total del material	Cantidad utilizada (cm, gr, etc)	Valor producto
				0
				0
				0
Total materia por referencia				-

GASTOS DE TRANSPORTE			
Trasporte	Valor mensual	Producción promedio mensual	Valor producto
Materia prima	40000	25	1.600
Produ. Elaborados	40000	25	1.600
Total gastos de transporte			3.200

OTROS MATERIALES TRANSFORMADOS				
Unidad de medida	Material	Valor total del material	Cantidad utilizada (cm, gr, etc)	Valor producto
Libra	Chaquira	25000	30	1.500
	Herrajes	500	1	512
Mts	Nylon	1250	1	1.250
Total materia por referencia				3.262

COSTO DEL PRODUCTO	
Total Mano de Obra + Materia prima + Gastos	15.212

PRECIO DE VENTA ARTESANO	
* * Utilidad aplicada a mano de obra + mp (15%)	13.814
Gastos	3.200
Precio de Venta	17.014

PRECIO DE VENTA FERIA	
Precio de venta artesa.+ Empaque + etiqueta	30%
	22.118

* * La utilidad del 15% sólo se aplica al total de mano de obra y materiales.

OBSERVACIONES	NA
----------------------	-----------

CUADRO DE COSTOS

PRODUCTO (Referencia): FG-1-42-A1-13
RESPONSABLE: Silvana Villota, Harold Bonilla
FECHA: Abril de 2008
Taller (artesano): Luz Mary Muchavisoy

MANO DE OBRA DIRECTA

Oficio	Valor hora	Tiempo ocupado	Valor producto
Tejido chaquira	1250	7	8750
			0
		0	0
		0	0
Total mano de obra por producto			8750

MATERIA PRIMA NO TRANSFORMADA

Unidad de medida	Material	Valor total del material	Cantidad utilizada (cm, gr, etc)	Valor producto
				0
				0
				0
Total materia por referencia				-

OTROS MATERIALES TRANSFORMADOS

Unidad de medida	Material	Valor total del material	Cantidad utilizada (cm, gr, etc)	Valor producto
Libra	Chaquira	25000	30	1.500
	Herrajes	500	1	512
Mts	Nylon	1250	1	1.250
Total materia por referencia				3.262

* * La utilidad del 15% sólo se aplica al total de mano de obra y materiales.

OBSERVACIONES NA

Largo:	440 mm
Ancho:	100 mm
Alto:	20 mm



GASTO FIJOS DEL TALLER

Servicios	Valor mensual	Producción promedio	Valor producto
Arriendo		15	-
Energía		15	-
Agua		15	-
Teléfono		15	-
Total Gastos fijos			-

GASTOS DE TRANSPORTE

Trasporte	Valor mensual	Producción promedio mensual	Valor producto
Materia prima	40000	25	1.600
Produ. Elaborados	40000	25	1.600
Total gastos de transporte			3.200

COSTO DEL PRODUCTO

Total Mano de Obra + Materia prima + Gastos	15.212
---	---------------

PRECIO DE VENTA ARTESANO

* * Utilidad aplicada a mano de obra + mp (15%)	13.814
Gastos	3.200
Precio de Venta	17.014

PRECIO DE VENTA FERIA

Precio de venta artesa.+ Empaque + etiqueta	30%
	17.014
Total	22.118

CUADRO DE COSTOS

PRODUCTO (Referencia): FG-1-43-A1-13

RESPONSABLE: Silvana Villota, Harold Bonilla

FECHA: Abril de 2008

Taller (artesano): Luz Mary Muchavisoy

MANO DE OBRA DIRECTA

Oficio	Valor hora	Tiempo ocupado	Valor producto
Tejido chaquira	1250	7	8750
			0
		0	0
		0	0
Total mano de obra por producto			8750

MATERIA PRIMA NO TRANSFORMADA

Unidad de medida	Material	Valor total del material	Cantidad utilizada (cm, gr, etc)	Valor producto
				0
				0
				0
Total materia por referencia				-

OTROS MATERIALES TRANSFORMADOS

Unidad de medida	Material	Valor total del material	Cantidad utilizada (cm, gr, etc)	Valor producto
Libra	Chaquira	25000	30	1.500
	Llavero	67	1	67
Mts	Nylon	1200	1	1.200
Total materia por referencia				2.767

* * La utilidad del 15% sólo se aplica al total de mano de obra y materiales.

OBSERVACIONES NA

Largo: 60 mm

Ancho: 110 mm

Alto: 4 mm



GASTO FIJOS DEL TALLER

Servicios	Valor mensual	Producción promedio	Valor producto
Arriendo		15	-
Energía		15	-
Agua		15	-
Teléfono		15	-
Total Gastos fijos			-

GASTOS DE TRANSPORTE

Trasporte	Valor mensual	Producción promedio mensual	Valor producto
Materia prima	40000	25	1.600
Produ. Elaborados	40000	25	1.600
Total gastos de transporte			3.200

COSTO DEL PRODUCTO

Total Mano de Obra + Materia prima + Gastos	14.717
---	---------------

PRECIO DE VENTA ARTESANO

* * Utilidad aplicada a mano de obra + mp (15%)	13.245
Gastos	3.200
Precio de Venta	16.445

PRECIO DE VENTA FERIA

Precio de venta artesa.+ Empaque + etiqueta	30%
	16.445
21.378	

CUADRO DE COSTOS

PRODUCTO (Referencia): FG-1-44-A1-13			
RESPONSABLE: Silvana Villota, Harold Bonilla			
FECHA: Abril de 2008			
Taller (artesano): Luz Mary Muchavisoy			
MANO DE OBRA DIRECTA			
Oficio	Valor hora	Tiempo ocupado	Valor producto
Tejido chaquira	1250	2	2500
		0	0
		0	0
		0	0
Total mano de obra por producto			2500

MATERIA PRIMA NO TRANSFORMADA				
Unidad de medida	Material	Valor total del material	Cantidad utilizada (cm, gr, etc)	Valor producto
				0
				0
				0
Total materia por referencia				-

OTROS MATERIALES TRANSFORMADOS				
Unidad de medida	Material	Valor total del material	Cantidad utilizada (cm, gr, etc)	Valor producto
Libra	Chaquira	25000	20	1.000
	Garfios	1	500	500
Mts	Nylon	1500	36	920
Total materia por referencia				2.420

* * La utilidad del 15% sólo se aplica al total de mano de obra y materiales.

OBSERVACIONES NA

Largo:	50 mm
Ancho:	15 mm
Alto:	4 mm



GASTO FIJOS DEL TALLER			
Servicios	Valor mensual	Producción promedio	Valor producto
Arriendo		15	-
Energía		15	-
Agua		15	-
Teléfono		15	-
Total Gastos fijos			-

GASTOS DE TRANSPORTE			
Trasnporte	Valor mensual	Producción promedio mensual	Valor producto
Materia prima	40000	25	1.600
Produ. Elaborados	40000	25	1.600
Total gastos de transporte			3.200

COSTO DEL PRODUCTO	
Total Mano de Obra + Materia prima + Gastos	8.120

PRECIO DE VENTA ARTESANO	
* * Utilidad aplicada a mano de obra + mp (15%)	5.658
Gastos	3.200
Precio de Venta	8.858

PRECIO DE VENTA FERIA	
Precio de venta artesa. + Empaque + etiqueta	30%
8.858	11.515

CUADRO DE COSTOS

PRODUCTO (Referencia): FG-1-60-A5-19					Largo: 358 mm			
RESPONSABLE: Silvana Villota, Harold Bonilla					Ancho: 15 mm			
FECHA: Abril de 2008					Alto: 2 mm			
Taller (artesano): Enriqueta Muchavisoy								
MANO DE OBRA DIRECTA					GASTO FIJOS DEL TALLER			
Oficio		Valor hora	Tiempo ocupado	Valor producto	Servicios	Valor mensual	Producción promedio	Valor producto
Tejido chaquira		1250	10	12500	Arriendo		15	-
				0	Energía		15	-
			0	0	Agua		15	-
			0	0	Teléfono		15	-
Total mano de obra por producto				12500	Total Gastos fijos			-
MATERIA PRIMA NO TRANSFORMADA					GASTOS DE TRANSPORTE			
Unidad de medida	Material	Valor total del material	Cantidad utilizada (cm, gr, etc)	Valor producto	Trasnporte	Valor mensual	Producción promedio mensual	Valor producto
				0	Materia prima	40000	25	1.600
				0	Produ. Elaborados	40000	25	1.600
				0	Total gastos de transporte			3.200
Total materia por referencia				-	COSTO DEL PRODUCTO			
					Total Mano de Obra + Materia prima + Gastos			22.970
OTROS MATERIALES TRANSFORMADOS					PRECIO DE VENTA ARTESANO			
Unidad de medida	Material	Valor total del material	Cantidad utilizada (cm, gr, etc)	Valor producto	* * Utilidad aplicada a mano de obra + mp (15%)			22.736
Libra	Chaquira	25000	40	2.000	Gastos			3.200
	Guaya	1	1000	1.000	Precio de Venta			25.936
Mts	Nylon	1650	2	3.300	PRECIO DE VENTA FERIA			
	Herraje	1	970	970	Precio de venta artesa.+ Empaque + etiqueta		30%	
Total materia por referencia				7.270	25.936			33.716
* * La utilidad del 15% solo se aplica al total de mano de obra y materiales.								
OBSERVACIONES		NA						

CUADRO DE COSTOS

PRODUCTO (Referencia): FG-1-61-A5-19
RESPONSABLE: Silvana Villota, Harold Bonilla
FECHA: Abril de 2008
Taller (artesano): Enriqueta Muchavisoy

Largo:	150 mm
Ancho:	15 mm
Alto:	2 mm



MANO DE OBRA DIRECTA			
Oficio	Valor hora	Tiempo ocupado	Valor producto
Tejido chaquira	1250	4	5000
			0
		0	0
		0	0
Total mano de obra por producto			5000

GASTO FIJOS DEL TALLER			
Servicios	Valor mensual	Producción promedio	Valor producto
Arriendo		15	-
Energía		15	-
Agua		15	-
Teléfono		15	-
Total Gastos fijos			-

MATERIA PRIMA NO TRANSFORMADA				
Unidad de medida	Material	Valor total del material	Cantidad utilizada (cm, gr, etc)	Valor producto
				0
				0
				0
Total materia por referencia				-

GASTOS DE TRANSPORTE			
Trasporte	Valor mensual	Producción promedio mensual	Valor producto
Materia prima	40000	25	1.600
Produ. Elaborados	40000	25	1.600
Total gastos de transporte			3.200

OTROS MATERIALES TRANSFORMADOS				
Unidad de medida	Material	Valor total del material	Cantidad utilizada (cm, gr, etc)	Valor producto
Libra	Chaquira	25000	45	2.250
	Guaya	1	1000	1.000
Mts	Nylon	1650	2	3.300
	Herraje	1	1037	1.037
Total materia por referencia				7.587

COSTO DEL PRODUCTO	
Total Mano de Obra + Materia prima + Gastos	15.787

PRECIO DE VENTA ARTESANO	
* * Utilidad aplicada a mano de obra + mp (15%)	14.475
Gastos	3.200
Precio de Venta	17.675

PRECIO DE VENTA FERIA	
Precio de venta artesa.+ Empaque + etiqueta	30%
	17.675
	22.978

* * La utilidad del 15% sólo se aplica al total de mano de obra y materiales.

OBSERVACIONES	NA
----------------------	-----------

CUADRO DE COSTOS

PRODUCTO (Referencia): FG-1-62-A5-19				Largo: 49 mm			
RESPONSABLE: Silvana Villota, Harold Bonilla				Ancho: 10 mm			
FECHA: Abril de 2008				Alto: 2 mm			
Taller (artesano): Enriqueta Muchavisoy							
MANO DE OBRA DIRECTA				GASTO FIJOS DEL TALLER			
Oficio	Valor hora	Tiempo ocupado	Valor producto	Servicios	Valor mensual	Producción promedio	Valor producto
Tejido chaquira	1250	4	5000	Arriendo		15	-
			0	Energía		15	-
		0	0	Agua		15	-
		0	0	Teléfono		15	-
Total mano de obra por producto			5000	Total Gastos fijos			-
MATERIA PRIMA NO TRANSFORMADA				GASTOS DE TRANSPORTE			
Unidad de medida	Material	Valor total del material	Cantidad utilizada (cm, gr, etc)	Trasporte	Valor mensual	Producción promedio mensual	Valor producto
				Materia prima	40000	25	1.600
				Produ. Elaborados	40000	25	1.600
Total materia por referencia			-	Total gastos de transporte			3.200
OTROS MATERIALES TRANSFORMADOS				COSTO DEL PRODUCTO			
Unidad de medida	Material	Valor total del material	Cantidad utilizada (cm, gr, etc)	Valor producto	Total Mano de Obra + Materia prima + Gastos		
Libra	Chaquira	25000	45	2.250	15.685		
	Garfios	1	500	500			
Mts	Nylon	1650	2	3.300			
	Herraje	1	1037	1.435			
Total materia por referencia			7.485				
				PRECIO DE VENTA ARTESANO			
				* * Utilidad aplicada a mano de obra + mp (15%)		14.358	
				Gastos		3.200	
				Precio de Venta		17.558	
				PRECIO DE VENTA FERIAL			
				Precio de venta artesa. + Empaque + etiqueta		30%	
						17.558	
						22.825	
* * La utilidad del 15% sólo se aplica al total de mano de obra y materiales.							
OBSERVACIONES NA							

CUADRO DE COSTOS

PRODUCTO (Referencia): FG-1-133-A3-37

RESPONSABLE: Silvana Villota, Harold Bonilla

FECHA: Abril de 2008

Taller (artesano): Jorge Ivan Chindoy

MANO DE OBRA DIRECTA

Oficio	Valor hora	Tiempo ocupado	Valor producto
Tejido chaquira	1250	2	2500
			0
		0	0
		0	0
Total mano de obra por producto			2500

Largo: 35 mm

Ancho: 18 mm

Alto: 2 mm



GASTO FIJOS DEL TALLER

Servicios	Valor mensual	Producción promedio	Valor producto
Arriendo		15	-
Energía		15	-
Agua		15	-
Teléfono		15	-
Total Gastos fijos			-

MATERIA PRIMA NO TRANSFORMADA

Unidad de medida	Material	Valor total del material	Cantidad utilizada (cm, gr, etc)	Valor producto
				0
				0
				0
Total materia por referencia				-

GASTOS DE TRANSPORTE

Trasporte	Valor mensual	Producción promedio mensual	Valor producto
Materia prima	40000	25	1.600
Produ. Elaborados	40000	25	1.600
Total gastos de transporte			3.200

COSTO DEL PRODUCTO

Total Mano de Obra + Materia prima + Gastos	7.705
---	--------------

OTROS MATERIALES TRANSFORMADOS

Unidad de medida	Material	Valor total del material	Cantidad utilizada (cm, gr, etc)	Valor producto
Libra	Chaquira	25000	25	1.250
	Garfios	1	450	450
Mts	Nylon	1500	18,3	305
Total materia por referencia				2.005

PRECIO DE VENTA ARTESANO

* * Utilidad aplicada a mano de obra + mp (15%)	5.181
Gastos	3.200
Precio de Venta	8.381

PRECIO DE VENTA FERIA

Precio de venta artesa. + Empaque + etiqueta	30%
8.381	10.895

* * La utilidad del 15% solo se aplica al total de mano de obra y materiales.

OBSERVACIONES NA

CUADRO DE COSTOS

PRODUCTO (Referencia): FG-1-132-A3-37				Largo: 114 mm			
RESPONSABLE: Silvana Villota, Harold Bonilla				Ancho: 40 mm			
FECHA: Abril de 2008				Alto: 2 mm			
Taller (artesano): Jorge Ivan Chindoy							
MANO DE OBRA DIRECTA				GASTO FIJOS DEL TALLER			
Oficio	Valor hora	Tiempo ocupado	Valor producto	Servicios	Valor mensual	Producción promedio	Valor producto
Tejido chaquira	1250	10	12500	Arriendo		15	-
			0	Energía		15	-
		0	0	Agua		15	-
		0	0	Teléfono		15	-
Total mano de obra por producto			12500	Total Gastos fijos			-
MATERIA PRIMA NO TRANSFORMADA				GASTOS DE TRANSPORTE			
Unidad de medida	Material	Valor total del material	Cantidad utilizada (cm, gr, etc)	Trasnporte	Valor mensual	Producción promedio mensual	Valor producto
				Materia prima	40000	25	1.600
				Produ. Elaborados	40000	25	1.600
				Total gastos de transporte			3.200
Total materia por referencia			-	COSTO DEL PRODUCTO			
				Total Mano de Obra + Materia prima + Gastos			21.872
OTROS MATERIALES TRANSFORMADOS				PRECIO DE VENTA ARTESANO			
Unidad de medida	Material	Valor total del material	Cantidad utilizada (cm, gr, etc)	** Utilidad aplicada a mano de obra + mp (15%)			21.472
Libra	Chaquira	25000	78	Gastos			3.200
	Herraje	2	800	Precio de Venta			24.672
Mts	Nylon	1500	40,3	PRECIO DE VENTA FERIA			
				Precio de venta artesa.+ Empaque + etiqueta		30%	
Total materia por referencia			6.172			24.672	32.074

* * La utilidad del 15% solo se aplica al total de mano de obra y materiales.

OBSERVACIONES NA

CUADRO DE COSTOS

PRODUCTO (Referencia): FG-1-131-A3-37
RESPONSABLE: Silvana Villota, Harold Bonilla
FECHA: Abril de 2008
Taller (artesano): Jorge Ivan Chindoy

Largo:	140 mm
Ancho:	220 mm
Alto:	2 mm



MANO DE OBRA DIRECTA			
Oficio	Valor hora	Tiempo ocupado	Valor producto
Tejido chaquira	1250	14	17500
			0
		0	0
		0	0
Total mano de obra por producto			17500

GASTO FIJOS DEL TALLER			
Servicios	Valor mensual	Producción promedio	Valor producto
Arriendo		15	-
Energía		15	-
Agua		15	-
Teléfono		15	-
Total Gastos fijos			-

MATERIA PRIMA NO TRANSFORMADA				
Unidad de medida	Material	Valor total del material	Cantidad utilizada (cm, gr, etc)	Valor producto
				0
				0
				0
Total materia por referencia				-

GASTOS DE TRANSPORTE			
Trasporte	Valor mensual	Producción promedio mensual	Valor producto
Materia prima	40000	25	1.600
Produ. Elaborados	40000	25	1.600
Total gastos de transporte			3.200

OTROS MATERIALES TRANSFORMADOS				
Unidad de medida	Material	Valor total del material	Cantidad utilizada (cm, gr, etc)	Valor producto
Libra	Chaquira	25000	65	3.250
	Herraje	1	800	800
Mts	Nylon	1500	54,3	905
				-
Total materia por referencia				4.955

COSTO DEL PRODUCTO	
Total Mano de Obra + Materia prima + Gastos	25.655

PRECIO DE VENTA ARTESANO	
** Utilidad aplicada a mano de obra + mp (15%)	25.823
Gastos	3.200
Precio de Venta	29.023

PRECIO DE VENTA FERIAL	
Precio de venta artesa. + Empaque + etiqueta	30%
29.023	37.730

* * La utilidad del 15% sólo se aplica al total de mano de obra y materiales.

OBSERVACIONES NA

CUADRO DE COSTOS

PRODUCTO (Referencia): FG-1-115-A4-33
RESPONSABLE: Silvana Villota, Harold Bonilla
FECHA: Abril de 2008
Taller (artesano): Luis Carlos Jajoy

MANO DE OBRA DIRECTA

Oficio	Valor hora	Tiempo ocupado	Valor producto
Tejido chaquira	1250	7	8750
		0	0
		0	0
		0	0
Total mano de obra por producto			8750

MATERIA PRIMA NO TRANSFORMADA

Unidad de medida	Material	Valor total del material	Cantidad utilizada (cm, gr, etc)	Valor producto
				0
				0
				0
Total materia por referencia				-

OTROS MATERIALES TRANSFORMADOS

Unidad de medida	Material	Valor total del material	Cantidad utilizada (cm, gr, etc)	Valor producto
Libra	Chaquira	25000	45	2.250
	Garfios	1	500	500
Mts	Nylon	1500	35,1	585
Total materia por referencia				3.335

* * La utilidad del 15% sólo se aplica al total de mano de obra y materiales.

OBSERVACIONES NA

Largo:	36 mm
Ancho:	20 mm
Alto:	17 mm



GASTO FIJOS DEL TALLER

Servicios	Valor mensual	Producción promedio	Valor producto
Arriendo		15	-
Energía		15	-
Agua		15	-
Teléfono		15	-
Total Gastos fijos			-

GASTOS DE TRANSPORTE

Trasnorte	Valor mensual	Producción promedio mensual	Valor producto
Materia prima	40000	25	1.600
Produ. Elaborados	40000	25	1.600
Total gastos de transporte			3.200

COSTO DEL PRODUCTO

Total Mano de Obra + Materia prima + Gastos	15.285
---	---------------

PRECIO DE VENTA ARTESANO

* * Utilidad aplicada a mano de obra + mp (15%)	13.898
Gastos	3.200
Precio de Venta	17.098

PRECIO DE VENTA FERIA

Precio de venta artesa. + Empaque + etiqueta	30%
17.098	22.227

CUADRO DE COSTOS

PRODUCTO (Referencia): FG-1-114-A4-33				Largo: 140 mm			
RESPONSABLE: Silvana Villota, Harold Bonilla				Ancho: 9 mm			
FECHA: Abril de 2008				Alto: 2 mm			
Taller (artesano): Luis Carlos Jajoy							
MANO DE OBRA DIRECTA				GASTO FIJOS DEL TALLER			
Oficio	Valor hora	Tiempo ocupado	Valor producto	Servicios	Valor mensual	Producción promedio	Valor producto
Tejido chaquira	1250	12	15000	Arriendo		15	-
			0	Energía		15	-
		0	0	Agua		15	-
		0	0	Teléfono		15	-
Total mano de obra por producto			15000	Total Gastos fijos		-	
MATERIA PRIMA NO TRANSFORMADA				GASTOS DE TRANSPORTE			
Unidad de medida	Material	Valor total del material	Cantidad utilizada (cm, gr, etc)	Trasnporte	Valor mensual	Producción promedio mensual	Valor producto
				Materia prima	40000	25	1.600
				Produ. Elaborados	40000	25	1.600
				Total gastos de transporte		3.200	
Total materia por referencia			-	COSTO DEL PRODUCTO			
				Total Mano de Obra + Materia prima + Gastos		22.387	
OTROS MATERIALES TRANSFORMADOS				PRECIO DE VENTA ARTESANO			
Unidad de medida	Material	Valor total del material	Cantidad utilizada (cm, gr, etc)	* * Utilidad aplicada a mano de obra + mp (15%)			22.065
Libra	Chaquira	25000	55	Gastos			3.200
	Herrajes	1	800	Precio de Venta			25.265
Mts	Nylon	1500	38,2	PRECIO DE VENTA FERIA			
Total materia por referencia			4.187	Precio de venta artesa. + Empaque + etiqueta		30%	
				25.265		32.844	

* * La utilidad del 15% sólo se aplica al total de mano de obra y materiales.

OBSERVACIONES NA

CUADRO DE COSTOS

PRODUCTO (Referencia): FG-1-113-A4-33			
RESPONSABLE: Silvana Villota, Harold Bonilla			
FECHA: Abril de 2008			
Taller (artesano): Luis Carlos Jajoy			
MANO DE OBRA DIRECTA			
Oficio	Valor hora	Tiempo ocupado	Valor producto
Tejido chaquira	1250	12	15000
			0
		0	0
		0	0
Total mano de obra por producto			15000

Largo:	275 mm
Ancho:	46 mm
Alto:	2 mm



GASTO FIJOS DEL TALLER			
Servicios	Valor mensual	Producción promedio	Valor producto
Arriendo		15	-
Energía		15	-
Agua		15	-
Teléfono		15	-
Total Gastos fijos			-

MATERIA PRIMA NO TRANSFORMADA				
Unidad de medida	Material	Valor total del material	Cantidad utilizada (cm, gr, etc)	Valor producto
				0
				0
				0
Total materia por referencia				-

GASTOS DE TRANSPORTE			
Trasporte	Valor mensual	Producción promedio mensual	Valor producto
Materia prima	40000	25	1.600
Produ. Elaborados	40000	25	1.600
Total gastos de transporte			3.200

OTROS MATERIALES TRANSFORMADOS				
Unidad de medida	Material	Valor total del material	Cantidad utilizada (cm, gr, etc)	Valor producto
Libra	Chaquira	25000	60	3.000
	Herrajes	1	1000	1.000
Mts	Nylon	1500	37,8	630
Total materia por referencia				4.630

COSTO DEL PRODUCTO	
Total Mano de Obra + Materia prima + Gastos	22.830

PRECIO DE VENTA ARTESANO	
* * Utilidad aplicada a mano de obra + mp (15%)	22.575
Gastos	3.200
Precio de Venta	25.775

PRECIO DE VENTA FERIA	
Precio de venta artesa. + Empaque + etiqueta	30%
	25.775
Precio de Venta Ferial	33.507

* * La utilidad del 15% sólo se aplica al total de mano de obra y materiales.

OBSERVACIONES NA

CUADRO DE COSTOS

PRODUCTO (Referencia): FG-1-109-A4-31
RESPONSABLE: Silvana Villota, Harold Bonilla
FECHA: Abril de 2008
Taller (artesano): Socorro Mutumbajoy

MANO DE OBRA DIRECTA

Oficio	Valor hora	Tiempo ocupado	Valor producto
Tejido chaquira	1250	2	2500
			0
		0	0
		0	0
Total mano de obra por producto			2500

MATERIA PRIMA NO TRANSFORMADA

Unidad de medida	Material	Valor total del material	Cantidad utilizada (cm, gr, etc)	Valor producto
				0
				0
				0
Total materia por referencia				-

OTROS MATERIALES TRANSFORMADOS

Unidad de medida	Material	Valor total del material	Cantidad utilizada (cm, gr, etc)	Valor producto
Libra	Chaquira	25000	30	1.500
	Garfios	1	400	400
Mts	Nylon	1500	12,7	212
Total materia por referencia				2.112

* * La utilidad del 15% sólo se aplica al total de mano de obra y materiales.

OBSERVACIONES NA

Largo:	50 mm
Ancho:	40 mm
Alto:	4 mm



GASTO FIJOS DEL TALLER

Servicios	Valor mensual	Producción promedio	Valor producto
Arriendo		15	-
Energía		15	-
Agua		15	-
Teléfono		15	-
Total Gastos fijos			-

GASTOS DE TRANSPORTE

Trasporte	Valor mensual	Producción promedio mensual	Valor producto
Materia prima	40000	25	1.600
Produ. Elaborados	40000	25	1.600
Total gastos de transporte			3.200

COSTO DEL PRODUCTO

Total Mano de Obra + Materia prima + Gastos	7.812
---	--------------

PRECIO DE VENTA ARTESANO

* * Utilidad aplicada a mano de obra + mp (15%)	5.303
Gastos	3.200
Precio de Venta	8.503

PRECIO DE VENTA FERIAL

Precio de venta artesa.+ Empaque + etiqueta	30%
8.503	11.054

CUADRO DE COSTOS

PRODUCTO (Referencia): FG-1-108-A4-31
RESPONSABLE: Silvana Villota, Harold Bonilla
FECHA: Abril de 2008
Taller (artesano): Socorro Mutumbajoy

Largo:	65 mm
Ancho:	65 mm
Alto:	15 mm



MANO DE OBRA DIRECTA			
Oficio	Valor hora	Tiempo ocupado	Valor producto
Tejido chaquira	1250	7	8750
		0	0
		0	0
		0	0
Total mano de obra por producto			8750

GASTO FIJOS DEL TALLER			
Servicios	Valor mensual	Producción promedio	Valor producto
Arriendo		15	-
Energía		15	-
Agua		15	-
Teléfono		15	-
Total Gastos fijos			-

MATERIA PRIMA NO TRANSFORMADA				
Unidad de medida	Material	Valor total del material	Cantidad utilizada (cm, gr, etc)	Valor producto
				0
				0
				0
Total materia por referencia				-

GASTOS DE TRANSPORTE			
Trasporte	Valor mensual	Producción promedio mensual	Valor producto
Materia prima	40000	25	1.600
Produ. Elaborados	40000	25	1.600
Total gastos de transporte			3.200

OTROS MATERIALES TRANSFORMADOS				
Unidad de medida	Material	Valor total del material	Cantidad utilizada (cm, gr, etc)	Valor producto
Libra	Chaquira	25000	38	1.900
	Guaya	1	450	480
Mts	Nylon	1500	24,5	408
Total materia por referencia				2.788

COSTO DEL PRODUCTO	
Total Mano de Obra + Materia prima + Gastos	14.738

PRECIO DE VENTA ARTESANO	
* * Utilidad aplicada a mano de obra + mp (15%)	13.269
Gastos	3.200
Precio de Venta	16.469

PRECIO DE VENTA FERIA	
Precio de venta artesa.+ Empaque + etiqueta	30%
16.469	21.410

* * La utilidad del 15% sólo se aplica al total de mano de obra y materiales.

OBSERVACIONES NA

CUADRO DE COSTOS

PRODUCTO (Referencia): FG-1-107-A4-31				Largo: 113 mm			
RESPONSABLE: Silvana Villota, Harold Bonilla				Ancho: 113 mm			
FECHA: Abril de 2008				Alto: 21 mm			
Taller (artesano): Socorro Mutumbajoy							
MANO DE OBRA DIRECTA				GASTO FIJOS DEL TALLER			
Oficio	Valor hora	Tiempo ocupado	Valor producto	Servicios	Valor mensual	Producción promedio	Valor producto
Tejido chaquira	1250	7	8750	Arriendo		15	-
			0	Energía		15	-
		0	0	Agua		15	-
		0	0	Teléfono		15	-
Total mano de obra por producto			8750	Total Gastos fijos		-	
MATERIA PRIMA NO TRANSFORMADA				GASTOS DE TRANSPORTE			
Unidad de medida	Material	Valor total del material	Cantidad utilizada (cm, gr, etc)	Trasporte	Valor mensual	Producción promedio mensual	Valor producto
				Materia prima	40000	25	1.600
				Produ. Elaborados	40000	25	1.600
				Total gastos de transporte			3.200
Total materia por referencia			-	COSTO DEL PRODUCTO			
				Total Mano de Obra + Materia prima + Gastos		15.005	
OTROS MATERIALES TRANSFORMADOS				PRECIO DE VENTA ARTESANO			
Unidad de medida	Material	Valor total del material	Cantidad utilizada (cm, gr, etc)	* * Utilidad aplicada a mano de obra + mp (15%)			
Libra	Chaquira	25000	40				13.576
	Herraje			Gastos			3.200
Mts	Nylon	1500	36,3	Precio de Venta			16.776
Total materia por referencia			3.055	PRECIO DE VENTA FERIA			
				Precio de venta artesa. + Empaque + etiqueta		30%	
				16.776		21.808	
* * La utilidad del 15% sólo se aplica al total de mano de obra y materiales.							
OBSERVACIONES NA							

CUADRO DE COSTOS

PRODUCTO (Referencia): FG-1-86-A3-26			
RESPONSABLE: Silvana Villota, Harold Bonilla			
FECHA: Abril de 2008			
Taller (artesano): Luz Ercinda Siguindioy			
MANO DE OBRA DIRECTA			
Oficio	Valor hora	Tiempo ocupado	Valor producto
Tejido chaquira	1250	2	2500
			0
		0	0
		0	0
Total mano de obra por producto			2500

Largo:	31 mm		
Ancho:	17 mm		
Alto:	17 mm		
GASTO FIJOS DEL TALLER			
Servicios	Valor mensual	Producción promedio	Valor producto
Arriendo		15	-
Energía		15	-
Agua		15	-
Teléfono		15	-
Total Gastos fijos			-

MATERIA PRIMA NO TRANSFORMADA				
Unidad de medida	Material	Valor total del material	Cantidad utilizada (cm, gr, etc)	Valor producto
				0
				0
				0
Total materia por referencia				-

GASTOS DE TRANSPORTE			
Trasnporte	Valor mensual	Producción promedio mensual	Valor producto
Materia prima	40000	25	1.600
Produ. Elaborados	40000	25	1.600
Total gastos de transporte			3.200

OTROS MATERIALES TRANSFORMADOS				
Unidad de medida	Material	Valor total del material	Cantidad utilizada (cm, gr, etc)	Valor producto
Libra	Chaquira	25000	24	1.200
	Aro	1	600	600
Mts	Nylon	1500	33,5	558
Total materia por referencia				2.358

COSTO DEL PRODUCTO	
Total Mano de Obra + Materia prima + Gastos	8.058

PRECIO DE VENTA ARTESANO	
* * Utilidad aplicada a mano de obra + mp (15%)	5.587
Gastos	3.200
Precio de Venta	8.787

PRECIO DE VENTA FERIA	
Precio de venta artesa.+ Empaque + etiqueta	30%
	8.787
	11.423

* * La utilidad del 15% sólo se aplica al total de mano de obra y materiales.

OBSERVACIONES NA

CUADRO DE COSTOS

PRODUCTO (Referencia): FG-1-85-A3-26					Largo: 38 mm			
RESPONSABLE: Silvana Villota, Harold Bonilla					Ancho: 11 mm			
FECHA: Abril de 2008					Alto: 10 mm			
Taller (artesano): Luz Ercinda Siguindioy								
MANO DE OBRA DIRECTA					GASTO FIJOS DEL TALLER			
Oficio	Valor hora	Tiempo ocupado	Valor producto		Servicios	Valor mensual	Producción promedio	Valor producto
Tejido chaquira	1250	4	5000		Arriendo		15	-
			0		Energía		15	-
		0	0		Agua		15	-
		0	0		Teléfono		15	-
Total mano de obra por producto					Total Gastos fijos			
MATERIA PRIMA NO TRANSFORMADA					GASTOS DE TRANSPORTE			
Unidad de medida	Material	Valor total del material	Cantidad utilizada (cm, gr, etc)	Valor producto	Trasporte	Valor mensual	Producción promedio mensual	Valor producto
				0	Materia prima	40000	25	1.600
				0	Produ. Elaborados	40000	25	1.600
				0	Total gastos de transporte			3.200
Total materia por referencia					COSTO DEL PRODUCTO			
					Total Mano de Obra + Materia prima + Gastos			
					15.078			
OTROS MATERIALES TRANSFORMADOS					PRECIO DE VENTA ARTESANO			
Unidad de medida	Material	Valor total del material	Cantidad utilizada (cm, gr, etc)	Valor producto	* * Utilidad aplicada a mano de obra + mp (15%)			13.660
Libra	Chaquira	25000	60	3.000	Gastos			3.200
	Garfios	1	2500	2.500	Precio de Venta			16.860
Mts	Nylon	1500	82,7	1.378	PRECIO DE VENTA FERIAL			
Total materia por referencia					Precio de venta artesa. + Empaque + etiqueta			
					30%			
					16.860			
					21.918			
OBSERVACIONES					NA			

* * La utilidad del 15% sólo se aplica al total de mano de obra y materiales.

CUADRO DE COSTOS

PRODUCTO (Referencia): FG-1-84-A3-26				Largo: 115 mm			
RESPONSABLE: Silvana Villota, Harold Bonilla				Ancho: 110 mm			
FECHA: Abril de 2008				Alto: 20 mm			
Taller (artesano): Luz Ercinda Siguindioy							
MANO DE OBRA DIRECTA				GASTO FIJOS DEL TALLER			
Oficio	Valor hora	Tiempo ocupado	Valor producto	Servicios	Valor mensual	Producción promedio	Valor producto
Tejido chaquira	1250	5	6250	Arriendo		15	-
			0	Energía		15	-
		0	0	Agua		15	-
		0	0	Teléfono		15	-
Total mano de obra por producto			6250	Total Gastos fijos			-
MATERIA PRIMA NO TRANSFORMADA				GASTOS DE TRANSPORTE			
Unidad de medida	Material	Valor total del material	Cantidad utilizada (cm, gr, etc)	Trasporte	Valor mensual	Producción promedio mensual	Valor producto
				Materia prima	40000	25	1.600
				Produ. Elaborados	40000	25	1.600
				Total gastos de transporte			3.200
Total materia por referencia			-	COSTO DEL PRODUCTO			
				Total Mano de Obra + Materia prima + Gastos			15.367
OTROS MATERIALES TRANSFORMADOS				PRECIO DE VENTA ARTESANO			
Unidad de medida	Material	Valor total del material	Cantidad utilizada (cm, gr, etc)	** Utilidad aplicada			
Libra	Chaquira	25000	60	a mano de obra + mp (15%)		13.992	
	Aro metálicos	1	2000	Gastos		3.200	
Mts	Nylon	1500	55	Precio de Venta		17.192	
				PRECIO DE VENTA FERIA			
Total materia por referencia			5.917	Precio de venta artesa. + Empaque + etiqueta		30%	
				17.192		22.349	

* * La utilidad del 15% sólo se aplica al total de mano de obra y materiales.

OBSERVACIONES NA

CUADRO DE COSTOS

PRODUCTO (Referencia): FG-1-71-A2-5					Largo: 65 mm			
RESPONSABLE: Silvana Villota, Harold Bonilla					Ancho: 37 mm			
FECHA: Abril de 2008					Alto: 7 mm			
Taller (artesano): Eva Muchavisoy								
MANO DE OBRA DIRECTA					GASTO FIJOS DEL TALLER			
Oficio		Valor hora	Tiempo ocupado	Valor producto	Servicios	Valor mensual	Producción promedio	Valor producto
Tejido chaquira		1250	6	7500	Arriendo		15	-
				0	Energía		15	-
			0	0	Agua		15	-
			0	0	Teléfono		15	-
Total mano de obra por producto				7500	Total Gastos fijos			-
MATERIA PRIMA NO TRANSFORMADA					GASTOS DE TRANSPORTE			
Unidad de medida	Material	Valor total del material	Cantidad utilizada (cm, gr, etc)	Valor producto	Trasporte	Valor mensual	Producción promedio mensual	Valor producto
				0	Materia prima	40000	25	1.600
				0	Produ. Elaborados	40000	25	1.600
				0	Total gastos de transporte			3.200
Total materia por referencia					-			
OTROS MATERIALES TRANSFORMADOS					PRECIO DE VENTA ARTESANO			
Unidad de medida	Material	Valor total del material	Cantidad utilizada (cm, gr, etc)	Valor producto	* * Utilidad aplicada a mano de obra + mp (15%)			
Libra	Chaquira	25000	30	1.500	Gastos			14.045
	Garfios	1	840	840	Precio de Venta			17.245
Mts	Nylon	1500	56	933	PRECIO DE VENTA FERIA			
	Herraje	1	1400	1.440	Precio de venta artesa.+ Empaque + etiqueta			30%
				0				17.245
Total materia por referencia				4.713				22.419
* * La utilidad del 15% sólo se aplica al total de mano de obra y materiales.								
OBSERVACIONES					NA			

CUADRO DE COSTOS

PRODUCTO (Referencia): FG-1-70-A2-5				Largo: 50 mm			
RESPONSABLE: Silvana Villota, Harold Bonilla				Ancho: 10 mm			
FECHA: Abril de 2008				Alto: 16 mm			
Taller (artesano): Eva Muchavisoy							
MANO DE OBRA DIRECTA				GASTO FIJOS DEL TALLER			
Oficio	Valor hora	Tiempo ocupado	Valor producto	Servicios	Valor mensual	Producción promedio	Valor producto
Tejido chaquira	1250	6	7500	Arriendo		15	-
			0	Energía		15	-
		0	0	Agua		15	-
		0	0	Teléfono		15	-
Total mano de obra por producto			7500	Total Gastos fijos		-	
MATERIA PRIMA NO TRANSFORMADA				GASTOS DE TRANSPORTE			
Unidad de medida	Material	Valor total del material	Cantidad utilizada (cm, gr, etc)	Trasnporte	Valor mensual	Producción promedio mensual	Valor producto
				Materia prima	40000	25	1.600
				Produ. Elaborados	40000	25	1.600
				Total gastos de transporte		3.200	
Total materia por referencia			-	COSTO DEL PRODUCTO			
				Total Mano de Obra + Materia prima + Gastos		15.097	
OTROS MATERIALES TRANSFORMADOS				PRECIO DE VENTA ARTESANO			
Unidad de medida	Material	Valor total del material	Cantidad utilizada (cm, gr, etc)	Valor producto			
Libra	Chaquira	25000	30	1.500	* * Utilidad aplicada a mano de obra + mp (15%) 13.681		
	Garfios	1	540	540	Gastos 3.200		
Mts	Nylon	1500	55	917	Precio de Venta 16.881		
	Herraje	1	1400	1.440			
				0	PRECIO DE VENTA FERIA		
Total materia por referencia				4.397	Precio de venta artesa.+ Empaque + etiqueta 30%		
					16.881	21.946	
* * La utilidad del 15% sólo se aplica al total de mano de obra y materiales.							
OBSERVACIONES NA							

CUADRO DE COSTOS

PRODUCTO (Referencia): FG-1-69-A2-5					Largo: 450 mm		
RESPONSABLE: Silvana Villota, Harold Bonilla					Ancho: 40 mm		
FECHA: Abril de 2008					Alto: 10 mm		
Taller (artesano): Eva Muchavisoy							
MANO DE OBRA DIRECTA							
Oficio		Valor hora	Tiempo ocupado	Valor producto			
Tejido chaquira		1250	10	12500			
				0			
			0	0			
			0	0			
Total mano de obra por producto				12500			
MATERIA PRIMA NO TRANSFORMADA							
Unidad de medida	Material	Valor total del material	Cantidad utilizada (cm, gr, etc)	Valor producto			
				0			
				0			
				0			
Total materia por referencia				-			
OTROS MATERIALES TRANSFORMADOS							
Unidad de medida	Material	Valor total del material	Cantidad utilizada (cm, gr, etc)	Valor producto			
Libra	Chaquira	25000	35	1.750			
	Guaya	1	2000	2.000			
Mts	Nylon	1500	100	1.667			
	Herraje	1	1400	1.440			
				0			
Total materia por referencia				6.857			
* * La utilidad del 15% sólo se aplica al total de mano de obra y materiales.							
OBSERVACIONES NA							
					GASTO FIJOS DEL TALLER		
Servicios		Valor mensual	Producción promedio	Valor producto			
Arriendo			15	-			
Energía			15	-			
Agua			15	-			
Teléfono			15	-			
Total Gastos fijos				-			
GASTOS DE TRANSPORTE							
Trasnporte		Valor mensual	Producción promedio mensual	Valor producto			
Materia prima		40000	25	1.600			
Produ. Elaborados		40000	25	1.600			
Total gastos de transporte				3.200			
COSTO DEL PRODUCTO							
Total Mano de Obra + Materia prima + Gastos				22.557			
PRECIO DE VENTA ARTESANO							
* * Utilidad aplicada a mano de obra + mp (15%)						22.260	
Gastos						3.200	
Precio de Venta						25.460	
PRECIO DE VENTA FERIA							
Precio de venta artesa. + Empaque + etiqueta						30%	
						25.460	
						33.098	