



Ministerio de Comercio, Industria y Turismo  
artesanías de colombia.s.a.

**ASESORÍA Y ASISTENCIA TÉCNICA EN DISEÑO, CON EL FIN DE CONTRIBUIR CON EL POSICIONAMIENTO DEL PUEBLITO ARTESANAL Y LA PLAZA DEL MECATO EN LA FERIA DE TULÚA 2008 Y CON LA CUALIFICACIÓN DE LOS ARTESANOS Y SUS PRODUCTOS, DE MANERA QUE SU ARTESANÍA SE CONSTITUYA EN ALTERNATIVA PRODUCTIVA, SOSTENIBLE Y ECONÓMICAMENTE RENTABLE, QUE INDUZCA A MEJORAR EL NIVEL DE VIDA DE LOS BENEFICIARIOS.**

**Informe final del convenio CNV-2008-008 y proyecto  
Produciendo Sentido. Segunda fase.  
Asesoría y asistencia técnica en diseño.**

Diana Giraldo Pinedo  
Asesora de diseño

Gladys Salazar Garcés  
Coordinadora del proyecto

**Tuluá - Valle del Cauca  
Marzo de 2009**

## **TABLA DE CONTENIDO**

INTRODUCCIÓN

1. ANTECEDENTES

2. CONTEXTO

3. OBJETIVO GENERAL

3.1. OBJETIVOS ESPECIFICOS

4. METODOLOGÍA

5. EJECUCIÓN

6. LOGROS E IMPACTO

7. CONCLUSIONES Y RECOMENDACIONES

8. LIMITACIONES Y DIFICULTADES

9. MATERIAL COMPLEMENTARIO Y ANEXOS

BIBLIOGRAFÍA

**Asesoría y asistencia técnica en diseño, con el fin de contribuir con el posicionamiento del Pueblito Artesanal y la Plaza del Mecato en la Feria de Tulúa 2008 y con la cualificación de los artesanos y sus productos, de manera que su artesanía se constituya en alternativa productiva, sostenible y económicamente rentable, que induzca a mejorar el nivel de vida de los beneficiarios.**

El proyecto **“Produciendo Sentido”**, tuvo como propósito contribuir al fortalecimiento del sector artesanal del Centro del Valle del Cauca.

En ésta segunda fase se realizaron asesorías puntuales tanto para artesanos como para mecateros de la zona, en aspectos relacionados con el producto, el empaque y la exhibición, alcanzando como resultado el desarrollo de 4 líneas de diseño.

Se procuró incrementar la cobertura de atención a beneficiarios, mediante asesorías generales, realizadas con tres talleres prácticos, con el objetivo de afianzar temas de escaso o nulo conocimiento para la mayoría de los integrantes del sector artesanal del Centro del Valle del Cauca.

Todo lo anterior, con el ánimo de fortalecer, día a día, al sector artesano vallecaucano, procurando el posicionamiento del sector en esta región, en el corto y mediano plazo, en virtud de sus productos artesanales, con identidad cultural y excelente calidad.

## INTRODUCCIÓN

**“Produciendo Sentido”** es un proyecto orientado a promover la participación de los artesanos del Centro del Valle del Cauca, generando un ambiente adecuado y propicio para el crecimiento del sector artesano.

En el marco del proyecto, los objetivos planteados estuvieron dirigidos a generar nuevos productos con excelente calidad, aprovechando las fortalezas de los talleres de artesanos y mecateros atendidos, para proporcionarles mejores posibilidades comerciales y fortalecer aspectos relacionados con la generación de identidad como artesanos y de su actividad productiva como fuente fundamental de generación de ingresos para los beneficiarios.

## 1. ANTECEDENTES

En Tuluá y en general en el Centro del Valle, se tuvo hace quince años un acercamiento importante a la preservación de los oficios artesanales, como resultado del cual se llevó a cabo la creación del Pueblito Artesanal, en el marco de la Feria de Tuluá, con el propósito de generar un espacio para la exhibición y comercialización de los productos artesanales del Valle, que con el paso de los años se ha constituido en uno de los mayores atractivos de la Feria, con la cooperación de Artesanías de Colombia.



Visita a los talleres – Proyecto Produciendo Sentido.  
Tuluá – Valle del Cauca. Diana Giraldo Pinedo. 2008

A partir de 2006, Artesanías de Colombia ha trabajado con los artesanos de la zona y ha propiciado el acompañamiento, a través de un equipo de diseñadores, no sólo para cualificar la participación de artesanos y mecateros en el evento ferial, sino también para optimizar la organización de la Feria de Tuluá, especialmente el Pueblito Artesanal.

A partir del año 2007, se inició el proyecto “Produciendo Sentido”, con el fin de fortalecer la producción de los artesanos y del sector, de manera que fuera sostenible en el tiempo y no se limitara sólo a la participación en la Feria de Tuluá, sino que ampliara la visión del mercado.

## 2. CONTEXTO

Los artesanos urbanos de la región constituyen un capital humano, que desde hace muchos años está conformado por costureras, sastres, productores de tejas de arcilla, ladrillos y materas, ebanistas, torneros, marroquinos y desde luego, productores de dulces y platos típicos de la región, corrientemente denominados mecateros. A partir de la década de los años 80, cuando artesanos de diferentes lugares del país participaron en la Feria de Tuluá, los artesanos de la región se motivaron y se interesaron en recibir asesorías y acompañamiento especializado, por parte de Artesanías de Colombia, bajo la coordinación de la Diseñadora Maria Luisa Rodríguez.

En el año 2000, a través de la Federación de Artesanos del Valle del Cauca, Artesanías de Colombia realizó nuevamente un proceso de diseño que lideró el D.I. Gilber Gonzáles. En esa ocasión se hicieron alianzas con el ICESI de Cali, para trabajar con los estudiantes y los artesanos, en la preparación para participar en el Concurso de Diseño. En este evento el Artesano Libardo Cortés obtuvo el Primer Puesto. Así mismo, se realizaron acompañamientos por parte del Convenio Andrés Bello y se creó la Escuela de Artes y Oficios, la cual funcionó en el Coliseo de Ferias Manuel Victoria Rojas, durante año y medio.

Esporádicamente se fueron realizando nuevas actividades de acompañamientos al sector, con el apoyo de la Gobernación del Valle, de Artesanías de Colombia S.A. y del Sena.

Es fundamental tener en cuenta que uno de los artesanos de la ciudad que más se ha destacado por su conocimiento y experiencia, es el señor Octavio Londoño, quién participó en Expoartesanías, en 1.991 y lo ha seguido haciendo desde 1.998 hasta el 2008.



Visita a los talleres – Proyecto Produciendo Sentido.  
Tuluá – Valle del Cauca. Diana Giraldo Pinedo. 2008

Para la celebración de los 50 años de la Feria de Tuluá y después del auge que tomó la muestra del Pueblito Artesanal y la Plaza del Mecato en el 2005, empezó un nuevo acompañamiento de Artesanías de Colombia S.A., con el apoyo de la Junta de Ferias de Tuluá y la Gobernación del Valle. Se realizaron asesorías para el mejoramiento de los productos que más posibilidades tenían de participar en la Feria de Tuluá, en cuanto a calidad, acabados, empaque e imagen corporativa.

Los productores de mecato, a su vez, a través del mismo convenio, recibieron capacitación de la Academia Colombiana de Gastronomía, en temas relacionados con estandarización de recetas y producción higiénica de alimentos.

Este acompañamiento se realizó nuevamente en el año 2006, con el ánimo de fortalecer las mejoras implementadas, con un replanteamiento más puntual, que culminó en el Proyecto “Produciendo Sentido”, el cual tuvo su primera fase en agosto del 2007 y su segunda fase en noviembre y diciembre del 2008.

#### **Proyecto “Produciendo Sentido”**

El grupo de beneficiarios que han venido siendo atendido, se constituyó gracias al interés y el compromiso que demostraron para mejorar en todos los aspectos relacionados con la producción de artesanía y mecato. Inicialmente, se hizo la invitación abierta al público y posteriormente, de acuerdo con la asistencia, se realizó la selección de los talleres artesanales mediante un diagnóstico que permitió identificar aquellos que tenían disponibilidad de tiempo, interés y estaban dispuestos a asumir los compromisos que implicaba iniciar el proceso de capacitación.

La población beneficiaria de este proyecto se caracteriza por su heterogeneidad en aspectos culturales, económicos y sociales, así como en la amplia variedad de oficios artesanales y técnicas en los que se desempeñan. Gran parte de los asistentes son artesanos que no poseen una tradición y un bagaje profundo de su actividad productiva, sino que por el contrario, han incursionado desde hace muy poco tiempo en la práctica de los oficios. En conclusión, son artesanos “Jóvenes en el oficio”, con muchas falencias y necesidades de cualificación.

Durante la ejecución de la primera fase del proyecto, se detectó la necesidad relevante de fortalecer el sector, tanto a nivel local, como a todo lo largo del Centro del Valle del Cauca. De esta manera se logró una cobertura de 78 artesanos capacitados a través de talleres de formación y asistencia técnica. De esta población, 2 asociaciones y 13 personas particulares recibieron asesorías puntuales en diseño y desarrollo de producto.

Al inicio de la segunda fase del proyecto, de manera satisfactoria, se percibió que en el transcurso del último año, la participación de los artesanos en la Feria de Tuluá presentó un incremento entre el 10% y el 26%. Igualmente, se observó que la participación en Expoartesanías pasó de un artesano, en años anteriores, a dos este año.

### **3. OBJETIVO GENERAL**

Promover la participación de los artesanos del Centro del Valle del Cauca en el sector productivo, propiciando procesos de desarrollo sectorial y fortaleciendo la identidad cultural de la región, a través de la generación de estándares de calidad en sus productos, suficientes para ser aceptados en mercados especializados.

#### **3.1. OBJETIVOS ESPECÍFICOS (Resultados Esperados):**

- Rescatar, preservar y desarrollar la artesanía como parte del patrimonio cultural de la región.
- Fortalecer el desarrollo del sector artesanal en el Centro del Valle del Cauca, enfatizando en las áreas de artesanía tradicional y del mecate, afirmando la identidad cultural y el sentido de pertenencia del ser vallecaucano.
- Incrementar calidad, diseño, producción y presentación de las artesanías de Tuluá y del Centro del Valle del Cauca.



#### **4. METODOLOGÍA**

La selección de los talleres artesanales tuvo en cuenta aspectos como compromiso, cumplimiento y continuidad en el proceso, tanto a corto como a largo plazo. También se prefirió la selección de artesanos de diferentes oficios, con el fin de fortalecer la diversidad que se encuentra en la zona, que no obstante, se encuentra aún por debajo de las posibilidades de competir a nivel nacional.

Posteriormente, se realizaron las actividades relacionadas con el desarrollo de producto y se programaron y realizaron visitas a los talleres, para garantizar la calidad del trabajo de los artesanos, la elaboración de los productos y brindarles un adecuado acompañamiento.

La ejecución del proyecto incluyó el desarrollo de cuatro líneas de diseño, de tres productos cada una, las cuales fueron distribuidas en un 60% (7 diseños) para productos artesanales y un 40% (5 empaques) para el desarrollo de empaques de productos de bocado típico.

Se realizaron tres talleres teórico-prácticos con una metodología participativa. Se iniciaron con una charla sobre el tema a tratar y se entregó material impreso referido a la actividad, para luego realizar un ejercicio práctico conducente a afianzar los conocimientos adquiridos al inicio del ejercicio y posteriormente, se finalizaron los talleres con una mesa redonda, con la participación de todos los beneficiarios, para sacar conclusiones sobre cada uno de los temas tratados.

Los talleres propiciaron un espacio para el debate entre artesanos y asesores de diseño, que permitieron a los participantes socializar sus percepciones y conocimientos acerca del grupo y la realidad del sector y del mercado, en aras de enriquecerlos, recibir retroalimentación y plantear estrategias de trabajo y de producción.

## 5. EJECUCIÓN

El proyecto dirigido a atender a **artesanos y productores de mecat** se ejecutó de la siguiente manera:

### A. Convocatoria a talleres generales:

Se efectuó vía telefónica, con el apoyo de una funcionaria de la Junta de Ferias de Tuluá, vinculada con el proyecto Produciendo Sentido. A esta convocatoria respondieron 15 artesanos y mecateros.

Localidad: Tuluá – Valle del Cauca

Número de beneficiarios: 15 personas.



Proyecto Produciendo Sentido.  
Tuluá – Valle del Cauca. Diana Giraldo Pinedo.2008

### B. Etapa de diagnóstico:

A partir de la convocatoria efectuada y con el fin de conocer productos y condiciones laborales, se procedió a visitar, en su puesto de trabajo, a los nuevos artesanos y mecateros que se inscribieron y manifestaron su interés en participar en el proyecto.

Durante las visitas se hicieron recomendaciones para mejorar los procesos productivos, la localización de las cocinas, la mejor ubicación y disposición de puestos de trabajo, la adecuación de zonas de almacenamiento, el manejo de higiene y la optimización de tiempos durante la producción, mediante una mejor distribución, acabados y embalaje de productos.

Intensidad (en visitas): 27 horas  
Localidad: Tuluá – Valle del Cauca  
Número de beneficiarios: 9 personas.

**C Evaluación y selección:**

El grupo de beneficiarios para la asesoría puntual en la fase de diseño y desarrollo de producto se seleccionó teniendo en cuenta a los artesanos y mecateros identificados durante la convocatoria, que manifestaron interés, disposición, motivación y compromiso con el proyecto, que mostraron interés en formalizar el taller y a quienes se les percibió visión empresarial y potencial, a mediano y largo plazo, para mejorar el oficio y las técnicas y hacer mucho más productivos los talleres.

Intensidad horaria total: 33 horas  
Localidad: Tuluá – Valle del Cauca  
Número de beneficiarios: 11 personas



Procesos de producción – Proyecto Produciendo Sentido.  
Tuluá – Valle del Cauca. Diana Giraldo Pinedo.2008

El grupo de productores de mecato se benefició con el desarrollo de 5 diseños de empaque para sus productos; dos de estos diseños fueron para empaque de producto de merchandising, con capacidad para contener 3 y 5 bocados típicos respectivamente. La caja de empaque se acompañó con una perinola, juego tradicional de la región.

El proceso de selección de los productos que se incluyeron en la “Caja de los sentidos” se hizo a partir de la idea de contener solamente bocados típicos de excelente calidad.

Localidad: Tuluá – Valle del Cauca  
Número de beneficiarios: 6 personas

**D Asesorías:**

Talleres generales: Se realizaron tres talleres teórico – prácticos generales, con asistencia promedio de 15 personas, entre productores de artesanía y de mecatro.

**Taller de creatividad para el desarrollo del producto**

Intensidad Horaria: 5 horas.

Número de beneficiarios: 18 personas.

Se impartió información sobre la metodología de diseño, haciendo especial énfasis en la importancia del proceso de investigación de mercado para la producción de diseños exitosos, la definición de necesidades del usuario y de las características del producto, antes de iniciar una fase creativa que debe estar regida por el principio según el cual “todo resultado de diseño se obtiene en función del usuario al cual va dirigido el producto y nunca al capricho del creador o diseñador”.



Taller creatividad para el desarrollo de producto – Proyecto Produciendo Sentido.  
Tuluá – Valle del Cauca. Diana Giraldo Pinedo.2008

En este tema se hizo mucho énfasis debido a que la mayoría de talleres inscritos aun no tenían definido su mercado objetivo, puesto que son productores que no realizan un buen análisis de las necesidades del público, mercado objetivo o “target”, como se le conoce en términos de marketing.

En la definición de la propuesta de diseño para los diferentes productos, se hizo la descripción de los aspectos que integran el mercado, planteando temas importantes a tener en cuenta como: edad, sexo, estrato social, aficiones, hábitos y costumbres y capacidad adquisitiva, entre otros.

Se informó al grupo que con base en las necesidades planteadas en la etapa de investigación, se procedería a ejecutar la fase creativa o de diseño de los productos, partiendo de las condiciones ya expuestas.

Se efectuó un ejercicio práctico con 4 subgrupos de personas, que debieron diseñar productos a partir de diferentes nichos de mercado, con 4 alternativas de target, partiendo de los criterios, gustos y necesidades de cada mercado definido, de la siguiente manera:

- Diseño de lámpara para niños deportistas entre los 8 y 12 años, estrato 4 y 5. Amantes de los deportes en general y de equipos nacionales.
- Diseño de lámpara para personas con discapacidad visual (ceguera), mayores de 24 años, estrato 4 y 5. Éste target se caracteriza por ser personas independientes, amantes de la vida social, a los cuales les gusta ser visitados en su hogar por amigos y familiares.
- Diseño de empaques para niños de 6 a 13 años, estrato 2 y 3. Se propuso ejecutar el diseño de un empaque de dulcería para una primera comunión en la cual, algunos de los asistentes podrían tener síndrome de down.
- Diseño de productos de mecate (aperitivos), decorativos para un matrimonio gay, target caracterizado por ser personas entre los 24 y 50 años, amantes de la sobriedad y los colores llamativos.



Cestería – Proyecto Produciendo Sentido.  
Tuluá – Valle del Cauca. Diana Giraldo Pinedo. 2008

Se realizaron bocetos de cada diseño, que fueron expuestos por cada uno de los subgrupos, buscando con ello la retroalimentación de cada uno de los participantes.

Al final del ejercicio, cada subgrupo de trabajo identificó la relevancia de definir el mercado objetivo y la forma de lograrlo, como un aspecto de gran importancia para el fortalecimiento de cada taller artesanal. El grupo comprendió la existencia de muchos targets (público o mercado objetivo) a los cuales se puede llegar y de los diferentes canales de ventas que se pueden utilizar en la búsqueda de la competitividad.

El grupo asimiló satisfactoriamente los beneficios que se pueden tener cuando conocen hacia quien se debe dirigir el producto y por ende, trabajar en un diseño apropiado para realizar ventas más exitosas y evitar fracasos y sinsabores en un mercado mal identificado.

### **Taller sobre presentación de stand y exhibición de productos**

Intensidad Horaria: 5 horas.

Número de beneficiarios: 14 personas.

Al igual que en la actividad anterior, en ésta se desarrolló una fase teórica y una práctica sobre el diseño de stand y la exhibición de productos.

Se abordaron temas relativos a los tipos de exhibición que deben utilizarse según el evento en el cual se va a participar y el mercado al cual se quiere llegar, especialmente instalaciones de la feria o punto de venta, iluminación y distribución del espacio, proporciones humanas (ergonomía, tallaje), áreas, condiciones y espacios para el almacenamiento del producto, transporte del producto, exhibición y demostración del producto y tipos de producto, entre otros.

Se cumplió plenamente con el propósito del taller, en el sentido en que se logró que los artesanos y mecateros entendieran la importancia de considerar las razones que los mueven para exhibir un producto en un evento o en una vitrina en particular, la comprensión de la función y los objetivos del stand, que necesariamente inciden en la definición del diseño del mismo. Durante la fase práctica del taller, los beneficiarios, reunidos en grupos de tres, trabajaron en la definición del diseño de un stand para la Feria de Tuluá.



Taller presentación de stand y exhibición de productos  
Proyecto Produciendo Sentido.

Tuluá – Valle del Cauca. Diana Giraldo Pinedo.2008



Para realizar la práctica los beneficiarios debieron tener en cuenta el espacio que habitualmente se les ha asignado en la Feria y las condiciones de la exhibición, como los módulos estándar, en el caso de los artesanos, y los toldos del mecató, en el caso de los productores de bocados típicos.

En el momento de realizar las conclusiones, los productores de mecató plantearon inconformidad con el tipo de exhibición dispuesta por los organizadores de la Feria de Tuluá, hecho que demuestra que los participantes asimilaban el contenido de la capacitación y en la práctica, fueron confrontados, en la medida en que, con respecto a lo ofrecido, identificaron sus necesidades reales para lograr mayor eficiencia en la participación en la feria y alcanzar mejores resultados desde el punto de vista económico.

Aspectos negativos resaltados por los beneficiarios: la exposición a la intemperie, tanto de productos como de expositores; las limitaciones para implementar innovaciones en el diseño de la exhibición debido a la limitada zona de almacenamiento; la poca facilidad

para la instalación de iluminación; la restringida área para la ubicación del nombre del taller artesanal, así como la inexistencia de un uniforme distintivo para cada taller.

### **Taller Práctico para mezcla de materiales**

Intensidad Horaria: 5 horas.

Número de beneficiarios: 13 personas.

En razón a que el grupo participante estaba constituido por siete artesanos y cinco productores de bocados típicos, la actividad se enfocó hacia el desarrollo de diseño de empaques, a partir de mezcla de materiales como semillas, hilos, fique hilado, yute, pergamino, cartón, cartulina, acetato, papeles de colores, calceta de plátano laminada y alambre.



Taller práctico de mezcla de materiales –  
Proyecto Produciendo Sentido.  
Tuluá – Valle del Cauca. Diana Giraldo  
Pinedo.2008

Se expusieron conceptos básicos sobre empaques y se presentaron algunas imágenes de packaging (o empaque), brindando a los participantes una mejor ilustración acerca del amplio espectro que se puede tener sobre la forma en que pueden ir empacados y presentados los productos, así como el tipo de materiales más adecuados y/o creativos para la elaboración, entre los que se propusieron fibras vegetales, cartón y vidrio, entre otros.

Durante el taller, los artesanos y mecateros diseñaron un empaque y realizaron el correspondiente prototipo, partiendo de la mezcla de los materiales nombrados anteriormente. Este trabajo se realizó en subgrupos, conformados en función de la similitud de producto de cada beneficiario, obteniendo como resultado el desarrollo de 7 empaques.

Se presentaron dificultades en la fase creativa, especialmente para el grupo de productores de mecato, quienes mostraron una fuerte tendencia a desarrollar el mismo tipo de empaques existentes en el mercado, con los materiales tradicionales, a pesar de la gran variedad de materiales que se puso a su disposición.



## **E Evaluación de productos y recomendaciones de diseño.**

La etapa de evaluación de los productos se realizó en forma paralela con el diagnóstico de cada Taller.

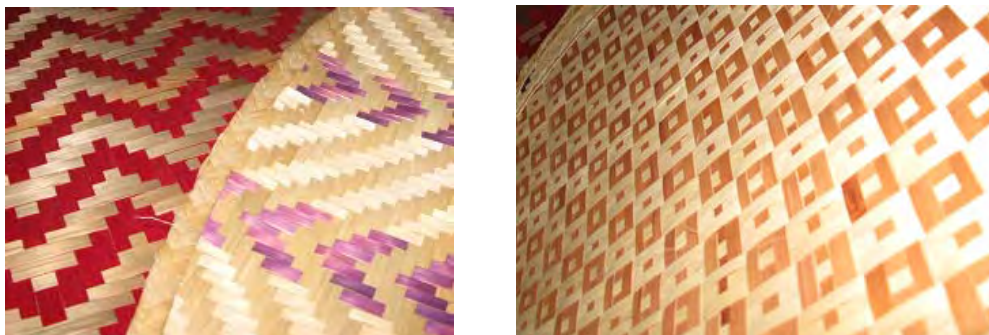

Tejido paja tetera – Proyecto Produciendo Sentido.  
Tuluá – Valle del Cauca. Diana Giraldo Pinedo. 2008

En el momento en que los artesanos presentaron sus productos, la diseñadora hizo las sugerencias necesarias para mejorar su aspecto, acabados, ergonomía y calidad, entre otros. Se les orientó sobre condiciones generales a tener en cuenta durante la fase de desarrollo del producto y recomendaciones generales para aplicar en los Talleres con los cuales no se desarrollaron líneas de diseño.

Para los Talleres que recibieron asesoría en diseño, se desarrolló la línea, a partir de los aspectos que se debían mejorar y fortalecer, los cuales están descritos en el “Cuadro anexo # 1, resumen evaluación”

Se detectaron deficiencias en los aspectos que se mencionan a continuación:

1. Acabados finales del producto,
2. Manejo de policromías y combinación de materiales y técnicas,
3. Calidad y producción,
4. Ergonomía y manejo de las proporciones,
5. Empaque y presentación de producto,
6. Innovación en diseño,
7. Comercialización de los productos.

Los grupos de trabajo con los cuales se desarrollaron las líneas de productos o empaque quedaron organizados de la siguiente manera:

## **Cuero.**

Taller: Franklin Villada

Franklin Villada es un artesano joven del corregimiento de La Marina, quien está iniciando su taller artesanal, puesto que siempre había trabajado el cuero como empleado. Al inicio del diagnóstico, este taller trabajó con un diseñador gráfico para estructurar la imagen corporativa y la identidad del negocio, lo cual está en proceso. Este artesano posee un gran potencial, no sólo por el manejo del material, sino también por su creatividad.

## **Guadua**

Talleres: Canuto y Asociación de Artesanos de la Marina

Canuto es un taller que fue acogido en la primera fase del proyecto, por sus excelentes resultados. La calidad de sus productos y los procesos de producción han mejorado de manera considerable y hoy por hoy se ha convertido en uno de los talleres ejemplo del sector. A partir del trabajo que realizó el año pasado, el artesano de este taller decidió participar en la Feria de Tuluá del 2008, en donde obtuvo reconocimiento por la calidad de su producto, no obstante ser ésta la primera vez que participaba en el evento y a pesar de contar con tan sólo dos años de trabajo en el oficio de la guadua.

Este taller artesanal aun no percibe recursos económicos por concepto de la producción, debido a las múltiples obligaciones del artesano, sin embargo, existe un gran interés por parte del Señor Conrado Antonio, de dedicarse 100% a su taller Canuto.

Debido a la buena calidad y experiencia de este taller, se decidió incluir en este proceso a una de las artesanas dedicadas al oficio de la guadua, perteneciente a la Asociación de Artesanos de la Marina. Ella, con apenas un año de experiencia en el oficio y pese a la necesidad de mejorar el diseño y los acabados de sus productos, logró conformar en su corregimiento un almacén de venta de productos elaborados por ella, en guadua y convertirse en proveedora de un almacén de decoración en la ciudad de Tuluá.

## **Chocolatillo y palma tetera**

Taller artesanal: Tejiendo Sueños

Este taller es el único beneficiario del proyecto, con un oficio ejercido por tradición, siendo transmitido de generación en generación, de padres a hijos. Es un negocio familiar establecido por mujeres procedentes de Guapi. Este es el primer año en el que se vinculan al proyecto. Su producto es de buena calidad y por este motivo fue

seleccionado para la fase de desarrollo de producto. La artesana es dueña del taller y vive del ejercicio de su oficio, el cual ejerce en compañía de su familia.



Tejido en paja tetera – Proyecto Produciendo Sentido.  
Tuluá – Valle del Cauca. Diana Giraldo Pinedo. 2008

### **Tejidos.**

Artepaz – Decoración con tejidos y plumas

Entraron al proyecto como taller perteneciente a la Asociación de Artesanos de la Calle “Artehica”. Al finalizar el proyecto, se desligaron de la asociación y replantearon su visión del taller, dejando a un lado las artes manuales y buscando lograr un taller artesanal bien conformado.



Proyecto Produciendo Sentido.  
Tuluá – Valle del Cauca. Diana Giraldo Pinedo. 2008

Desde su vinculación al proyecto “Produciendo Sentido”, fue gratificante atestiguar el cambio de visión del taller. Entre los cambios se resaltan los siguientes:

- Diseño de imagen corporativa,
- distribución de flyers y tarjetas personales,

- pendones en su punto de venta de la orilla del río<sup>1</sup>
- Inicio de montaje de su primer almacén.

Por lo anterior fue importante la participación de este grupo de artesanos, quienes además, aprovecharon todo su aprendizaje para lograr una mejor categorización de sus productos.

Este taller artesanal y familiar vive del ejercicio del oficio.

---

<sup>1</sup> Puntos de venta fijos brindados a todos los artistas manuales, pertenecientes a “Artehica” por parte de la Alcaldía, después de la reacomodación de los vendedores ubicados en la Plaza Central de la Ciudad. Este es un espacio informal a la intemperie; el punto de venta está conformado por bancas de cemento y la exhibición de los productos se hace sobre mesas improvisadas, que deben ser ubicadas y recogidas todos los días.

## **Joyería**

Taller: Lizarte

Este es el único taller artesanal dedicado al oficio de la joyería y contribuye a enriquecer la variedad de la oferta de productos artesanales, por ello se considera importante mantenerlo y fortalecerlo, mediante su vinculación a proyectos que tengan como objetivo atender al sector artesanal del Valle.



Franklin Villada – Proyecto Produciendo Sentido.  
Tuluá – Valle del Cauca. Diana Giraldo Pinedo. 2008

Con más de 4 años de trayectoria, este taller no ha podido organizar su sistema de comercialización y carece de variedad de diseños, razón que justificó la importancia de proporcionarle un acompañamiento especializado.

Este taller no vive del ejercicio de su oficio debido a las múltiples obligaciones de los artesanos, tanto económicas como de formación académica.

### **F. Desarrollo de líneas de diseño.**

Para la elaboración de las líneas de diseño, se hizo un trabajo conjunto con los artesanos, tomando como punto de partida las características de diversidad cultural o natural de la zona de cada uno, identificándose cada línea de la siguiente manera:

#### **Línea en Cuero.**

##### **Taller: Asociación de Artesanos de la Marina**

Este taller artesanal, por primera vez, recibió capacitación y asesoría en diseño. La mayoría de sus productos son pobres en innovación y sus acabados rústicos, puesto que el artesano que los desarrolla está acostumbrado a trabajar para un público rural, poco

exigente y de escasos recursos, principalmente elaborando sillas para montar a caballo y estuches para pistolas, entre otros.

A pesar de lo anterior, el artesano, por su propia iniciativa, ha explorado en otro tipo de productos como porta celulares y porta lápices de bolsillo, elaborando copias de los diseños ya existentes en el mercado, razón por la cual, a través de la asesoría y de manera intencional, se generó un diseño que rompiera con el concepto de figuras básicas tridimensionales como la pirámide, el cubo y la esfera, enfrentándolo a nuevas formas, posibilidades y soluciones de diseño.



Porta celulares para escritorio – Proyecto Produciendo Sentido.  
Tuluá – Valle del Cauca. Diana Giraldo Pinedo. 2008

## Línea en Guadua.

### Taller: Canuto y Asociación de Artesanos de la Marina



Artesanos trabajando el oficio de la guadua – Proyecto Produciendo Sentido.  
Tuluá – Valle del Cauca. Diana Giraldo Pinedo. 2008

En años anteriores se diseñó con el grupo de guadueros productos de iluminación y decoración; sin embargo, se percibió que el público al cual tenían acceso, se interesaba más por productos como fruteros de mesa, razón por la cual se orientó la asesoría hacia este tipo de productos, buscando que los artesanos evitaran la producción de figuras estrictamente cilíndricas, forma básica que tradicionalmente se aplica al material. Se exploraron diferentes cortes en el producto, para obtener diseños ricos en innovación, que se salieran de los parámetros que se ofrecen actualmente en el mercado.

También se asesoró la experimentación con mezcla de materiales, para combinar la guadua con diferentes maderas o con piezas metálicas, buscando enriquecer y resaltar la belleza de este oficio. Este propósito se logró dando un toque bastante original y estético al producto, que sin embargo quedó condicionado a la calidad en los acabados que logre dar el beneficiario durante la producción.







Guadua – Proyecto Produciendo Sentido.  
Tuluá – Valle del Cauca. Diana Giraldo. 2008

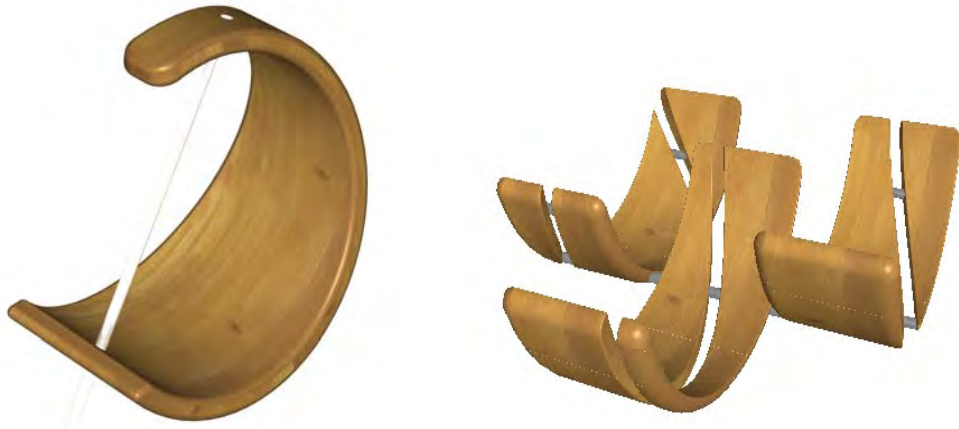

Fruteros – Proyecto Produciendo Sentido.  
Tuluá – Valle del Cauca. Diana Giraldo Pinedo. 2008



**Línea en chocolatillo y palma tetera.**  
**Taller: Tejiendo Sueños.**



Artesana – Proyecto Produciendo Sentido.  
Tuluá – Valle del Cauca. Diana Giraldo Pinedo. 2008

Después de la primera reunión con las artesanas de este taller y por petición de ellas, se orientó la asesoría en diseño al desarrollo de productos de iluminación, para iniciar una línea de productos diferentes a los que han venido desarrollado por años, tales como porta vasos, individuales, canastos, sombreros y carteras. Se diseñaron dos tipos de luminarias para mezclar con las técnicas de tejido y calado, únicamente en paja tetera, debido a que el chocolatillo está escaso. Se combinó la fibra vegetal con piezas metálicas



Lámpara – Proyecto Produciendo Sentido.  
Tuluá – Valle del Cauca. Diana Giraldo Pinedo. 2008

**Línea joyería y tejidos (plumas, pedrería y semillas)**  
**Taller: Lizart y Artepaz**

Buscando complementar oficios y enriquecer piezas mediante la mezcla de materiales, se propuso un trabajo conjunto entre los talleres “Lizart”, dedicado al trabajo con plata, y el taller “Artepaz”, dedicado y con experticia en el manejo de plumas, semillas y pedrería, materiales con los cuales se trabajó, con un tratamiento diferente para la perdería y pedrería triturada para el desarrollo de la línea. Todos estos materiales ofrecen la posibilidad de brindar color a la joya, permitiendo que esta variedad de colores se vean resaltados por el brillo de la plata.



Collar en plata con pluma de pavo real – Proyecto Produciendo Sentido.  
Tuluá – Valle del Cauca. Diana Giraldo Pinedo. 2008



Cuadros decorativos en madera tejidos con hilo de cobre – Proyecto Produciendo Sentido.  
Tuluá – Valle del Cauca. Diana Giraldo Pinedo. 2008

Durante el proceso se decidió darle un nuevo enfoque a los atrapa sueños, realizados habitualmente por Artepaz y darles una connotación más moderna y adecuada para el tipo de decoración actual, conservando la filosofía de su tejido, pero cambiando su diseño popular. Se buscó resaltar los diferentes tipos de tejidos, dándoles una mayor categorización y utilizando materiales de mejor calidad, como hilos metálicos en cobre y plata.

#### **G. Diseño de Empaques para Bocados Típicos – Caja de los Sentidos**

Total Piezas: 5 diseños (1 Caja de los Sentidos, 4 diseños de empaque de productos incluidos en la caja)

Este producto está orientado a convertirse en la mejor opción para las empresas que buscan regalos corporativos, representativos de la zona y con una connotación cultural del Centro del Valle del Cauca. Este producto busca aportar a los mecateros tradicionales una posibilidad de comercialización más estable.

Cantidad de diseños: 5 empaques

Total Horas: 115 hrs

Investigación: 20 hrs

Proceso de diseño: 40 hrs

Modelado: 30 hrs (3d)

Renderizado: 15 hrs

Ejecución planos técnicos: 10 hrs

Beneficiarios: Sector de productores de bocados típicos

Materiales utilizados: guadua, palma tetera y acero

Se logró que los artesanos obtuvieran una mejor presentación de sus productos y una mayor visualización de las empresas para la compra de regalos corporativos, un mercado objetivo viable, que hasta ahora no habían considerado. Empaques “elite”, con los cuales

se buscó acceder a un público amante de la buena presentación de los productos, que apoya la importancia de la conservación de las costumbres y tradiciones de la región.

Se definieron 5 empaques:

1. Bizcochuelo: Presentación personal. Elaborado en guadua y acero.
2. Torta de reyes
3. Manjar blanco: Presentación tradicional, en mate o totumo artificial. Elaborado en guadua y acero.
4. Bolas de manjar blanco y jalea: Presentación mixta
5. Caja de los sentidos: Éste empaque contiene presentaciones personales de cada tipo de bocado, entre los cuales ésta: el desamargado, manjar blanco, bizcochuelo, monedas de manjar blanco y un trompo. Para este empaque se tomaron en cuenta los diseños elaborados en la primera fase del proyecto Produciendo Sentido.



Empaque torta de reyes– Proyecto Produciendo Sentido  
Tuluá – Valle del Cauca. Diana Giraldo Pinedo. 2008



Empaque bizcochuelo – Proyecto Produciendo Sentido  
Tuluá – Valle del cauca. Diana Giraldo Pinedo. 2008



Empaques de bizcochuelo – Proyecto Produciendo Sentido.  
Tuluá – Valle del Cauca. Diana Giraldo Pinedo. 2008



## **6. LOGROS E IMPACTO:**

Uno de los retos más grandes que se presentó frente al desarrollo del proyecto, fue el poco tiempo disponible para brindar a los artesanos una buena capacitación y que pudieran responder de manera apropiada al proceso, sin embargo, cada taller artesanal asesorado tuvo una buena respuesta y su compromiso fue fundamental para lograr los resultados alcanzados.

Se desarrolló la “Caja de los Sentidos” para los productores de bocados típicos, la cual les permitirá abrir un mercado no previsto, como es el caso del mercado de tipo corporativo, que en caso de lograr afianzarlo les permitiría alcanzar un flujo de caja más seguro por el comportamiento de éste mercado.

Se buscó incorporar productos que facilitaran los procesos de comercialización para los productores del mecató. De esta manera se logró el desarrollo de la “Caja de los Sentidos”, que permitirá a 5 tipos de productores de bocados típicos mejorar sus ventas.

Entre los grupos de artesanos con quienes se desarrollaron líneas de producto, cuatro elaboraron en su totalidad los prototipos de los diseños asesorados.

Se cumplió con los objetivos del proyecto

## 7. CONCLUSIONES Y RECOMENDACIONES

- Proceso con los Artesanos:

Durante el desarrollo de las actividades teórico prácticas generales se percibió un gran interés por parte de los artesanos, especialmente en los temas relacionados con procesos de diseño, prácticas, exhibición de stand y mezcla de materiales.

El grupo de participantes interesados en desarrollar diseños es numeroso, sin embargo, los productos en general presentan serias falencias y requieren asesoría frecuente en cuanto a fortalecer e innovar diseños y en el manejo de calidad.

Los artesanos solicitaron apoyo para la búsqueda de un espacio donde puedan realizar trabajo temporal, que a la vez pueda convertirse en un espacio de socialización entre ellos; que esté debidamente dotado, de manera que en sus ratos libres y durante los talleres de diseño, puedan contar con herramienta que faciliten la realización de los ejercicios necesarios para la elaboración de los productos propuestos.

Los artesanos manifestaron inconformidad por la convocatoria efectuada, puesto que algunos no recibieron la citación, sino que se enteraron por terceros.

- Proceso con los Productores del Mecato:

Este grupo, asesorado durante la primera fase, presentó fortalezas en el sentido de ser un grupo unido y sólido, sin embargo, durante el proceso que culminó, se notaron divisiones y disgustos, situación preocupante, puesto que a largo plazo puede convertirse en un factor de conflicto y fracaso.

El grupo de artesanos productores de mecatro continúa teniendo dificultades para la obtención de los permisos de salubridad INVIMA. Este aspecto reviste gran relevancia y debe ser tenido en cuenta en una próxima fase del proyecto, puesto que es un factor limitante para la comercialización y para el acceso a un mercado más amplio.

La inconformidad del grupo de beneficiarios fue general frente a los puntos de venta que se pusieron a disposición durante la Feria de Tuluá, debido al mal estado de las instalaciones y a las condiciones climáticas a que estuvieron expuestos. Esta situación la consideran una limitante para iniciar el proceso de innovación en cuanto al diseño del stand, tema en el cual se ha venido trabajando durante los dos últimos años.

Estos son aspectos que requieren pronta atención por su importancia, tanto para mantener viva la motivación de los grupos beneficiarios y participar en las ferias, como para lograr la aplicabilidad de los conceptos impartidos.

En su gran mayoría, los beneficiarios del proyecto, en el caso de los mecateros, son personas conservadoras y poco interesadas en aspectos diferentes al proceso de elaboración de alimentos, sin embargo, el mercado actual es cambiante y no se debe enfocar solamente hacia la venta de alimentos, como algo netamente ligado a la cocina. Si bien se sabe que éste es un proceso a mediano plazo, debe ser un objetivo fundamental para el desarrollo de la tercera fase, enfocándose constantemente hacia la búsqueda de “abrir la mente” de este grupo, que porta en sus manos una de las riquezas artesanales más ricas de la zona.

La gran diversidad de los productos de los asistentes, tales como lácteos, carnes frías, bocados típicos, conservas, tortas y postres, entre otros, amerita que, en el proceso de diseño, se incluya el acompañamiento de un experto en manejo de alimentos, con el fin de tener en cuenta muchos aspectos técnicos de la manipulación de los productos y poder reconocer requerimientos de diseño para lograr productos realmente funcionales.

- Proceso Asesorías Generales:

Debido a la corta duración de esta segunda fase y al retomar al grupo después de un año, se notó que el sector está disperso, revistiendo gran dificultad el volver a motivarlos, a pesar de que la respuesta fue buena. Se resalta que la ausencia en acompañamiento en diseño y producto, por más de un año, hace que exista cierta desilusión y desmotivación.

- Recomendaciones puntuales:

- Continuar con los artesanos que culminaron, tanto la primera como la segunda fase del proyecto, siempre y cuando la artesanía sea asumida por ellos como una fuente de ingreso y no como un hobby.

- Crear estrategias para que los artesanos puedan tener referentes de otros oficios y productos, como visitas a ferias, almacenes especializados, exposiciones y ruedas de negocios, giras de intercambio y visitas a comunidades de artesanos del país.

- Fortalecer la calidad de los productos para mostrar a los artesanos que el trabajo en cada uno de sus oficios, de manera organizada, estructurada y con buenos productos, originales y con alto contenido de diseño y calidad, puede llegar a ser una empresa rentable y productiva.

## **8. LIMITACIONES Y DIFICULTADES.**

La totalidad de artesanos y mecánicos ya eran conocedores de la importancia de manejar y utilizar una imagen corporativa para cada uno de sus talleres, a pesar de que el proceso no se concluyó con la Universidad Remington de Tuluá, cuyo compromiso era ejecutar esta actividad del proyecto. La mayoría de los artesanos quedaron inconformes por no haber obtenido resultados en relación con este aspecto, puesto que pretendían disponer de la imagen para la Feria de Tuluá y de esta manera avanzar en el posicionamiento del nombre del taller y de la imagen.

Se presentó dificultad para la realización de la convocatoria de los artesanos y el diligenciamiento de formatos por vía telefónica, debido a que la infraestructura de comunicación en el coliseo de ferias no es la más adecuada, por lo cual se causaron demoras en el proceso de citación de los beneficiarios.



# ANEXOS

**CUADRO ANEXO # 1  
RESUMEN EVALUACIÓN**

#	TALLER	NOMBRE PROPIETARIO	DESCRIPCIÓN			EVALUACIÓN	
			Artista manual	Alimentos	Artesano	Imagen corporativa	Producto
1	Marcel	Marcela Gutiérrez			X	Definir Logo - papelería	Acabados - manejo del color
						Desarrollo de tarjetas personales	Mejorar el rutinado de las pieza
						Desarrollo del catálogo	Mejorar las dimensiones del producto
						Flyers	Diseño de stand y empaque
							Falta desarrollo de producto por medio de líneas
2	La casa grande	Carmenza Calero			X	Definir Logo	Empaque
						Slogan	
						Tarjetas personales	
						Etiqueta bebidas	
						Etiquetas bizcochuelo y tortas	
3	No definido	Gloria Nancy Martinez			x	Definir nombre	Definir empaque
						Definir Logo - papelería	
						Diseño de marca para moldes	
						Diseño de imagen por cada línea de producto (muñequería, baños, decoración)	
						Diseño de carpetas para el envío de los moldes	
4	Tejiendo sueños	Carmen Rosa Mancilla Esperanza Cueno			x	Definir Logo - papelería	Diseño de stand y empaque
						Slogan	Asesoría en diseño de productos (innovación)
						Etiquetas	
						Catálogo	
5		Sonia Patiño	x			Catálogo	Asignar una noche de asesoría - manejo de las cintas tejidas
6	No definido	Maria Isabel Ramirez			x	Definir nombre	Empaque
						Diseño de imagen corporativa (logo, tarjetas personales)	
						Etiquetas	
8	No definido	Mary Diomara Largo			x	Definir nombre	Empaque
						Diseño de imagen corporativa (logo, tarjetas personales)	
						Etiqueta	

9	Amanda Tascón	Amanda Tascón	x	Diseño de tarjetas personales	Diseño de empaque	
				Diseño de etiquetas (bebidas: mazamorra en especial)		
				Diseño de etiquetas (fritos: marranitas, etc)		
10	No definido	Gloria Patricia Mermer	x	Definir nombre	Diseño de empaque	
				Diseño de imagen corporativa (logo, tarjetas personales)		
				Diseño de etiquetas (tortas de frutas)		
11	No definido	Lisba Maria Cruz	x	Definir nombre	Asesoría en acabados de las macetas	
				Diseño de imagen corporativa (logo, tarjetas personales)	Asesoría en teoría del color	
				Diseño de etiquetas	Rediseño de empaque de productos	
12	No definido	Luz Mary Arango		Definir nombre	Asesoría en estética	
				Definir Logo - papelería	Asesoría en teoría del color	
				Diseño de imagen por cada línea de producto (ropa, decoración)		
13	No definido	Berenice Sancluz	x	Definir nombre	Asesoría en teoría del color	
				Diseño de imagen corporativa (logo, tarjetas personales)	Asesoría en acabados	
				Diseño de etiquetas	Búsqueda de posibles aplicaciones diferentes a la existentes	
14	Asociación de artesanos de la Marina	Maryelen a Rodriguez Correa	x	Definir nombre		
				Diseño de imagen corporativa (logo, tarjetas personales)		
				Diseño de etiquetas		
15	Carros artesanales	Francisco Campo	x	Re diseño	Asesoría en acabados en madera	
				Diseño de etiquetas	Empaque	
16	Bordados de Cartago	Beatriz Bedoya		x	Definir nuevos diseño	
17	No definido	Luis Fdo Barona		x	Definir nombre	Asesoría en acabados.
				Diseño de imagen corporativa (logo, tarjetas personales)	Asesoría en aplicación de pintura sobre la madera	
				Diseño de etiquetas	Minimización y optimización de piezas	
18	Clave de Sol	Dorian Inés Galvis	x		Asesoría en identidad cultural y de negocio	
				Re Diseño de imagen corporativa	Asesoría en proporciones	
				Diseño de etiquetas	Asesoría en Acabados	

**ANEXO # 2.**  
**FORFAT03. EVALUACIÓN DE ACTIVIDAD DE FORMACIÓN Y ASISTENCIA TÉCNICA.**

**Taller#1. Creatividad para el desarrollo del producto**

Tabulado de la evaluación en número de personas y porcentaje, según el nivel considerado por los asistentes en cada aspecto a evaluar.

Taller # 1		Deficiente		Aceptable		Bueno		Muy bueno	
		#	%	#	%	#	%	#	%
1	Conocimiento del tema	0	0	0	0	7	39	11	61
2	Cumplimiento del horario	0	0	1	6	8	44	9	50
3	Calidad del material didáctico utilizado	0	0	3	17	10	56	5	28
4	Claridad en la exposición	0	0	0	0	9	50	9	50
5	Oportunidades de participación de los asistentes	0	0	0	0	8	44	10	56
6	Calidad de la de la relación con los asistentes	0	0	1	6	9	50	8	44
7	Aplicabilidad de lo aprendido en su trabajo	0	0	0	0	10	56	8	44

**Beneficiarios totales 18**

Cuadro gráfico. Resultado de la evaluación de cada aspecto a evaluar, en porcentajes.

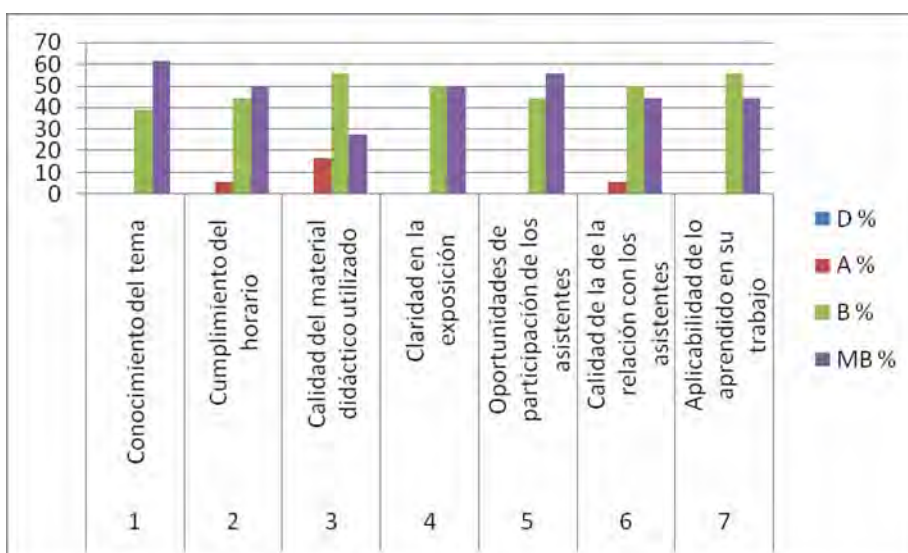

## Taller#2. Presentación de stand y exhibición de productos

Tabulado de la evaluación en número de personas y porcentaje, según el nivel considerado por los asistentes en cada aspecto a evaluar.

Taller # 2		Deficiente		Aceptable		Bueno		Muy bueno	
		#	%	#	%	#	%	#	%
1	Conocimiento del tema	0	0	1	7	3	20	11	73
2	Cumplimiento del horario	0	0	2	13	3	20	10	67
3	Calidad del material didáctico utilizado	0	0	0	0	7	47	8	53
4	Claridad en la exposición	0	0	0	0	3	20	12	80
5	Oportunidades de participación de los asistentes	0	0	1	7	4	27	10	67
6	Calidad de la de la relación con los asistentes	0	0	0	0	5	33	10	67
7	Aplicabilidad de lo aprendido en su trabajo	0	0	0	0	5	33	10	67
<b>Beneficiarios totales</b>				<b>15</b>					

Cuadro gráfico. Resultado de la evaluación de cada aspecto, en porcentajes.

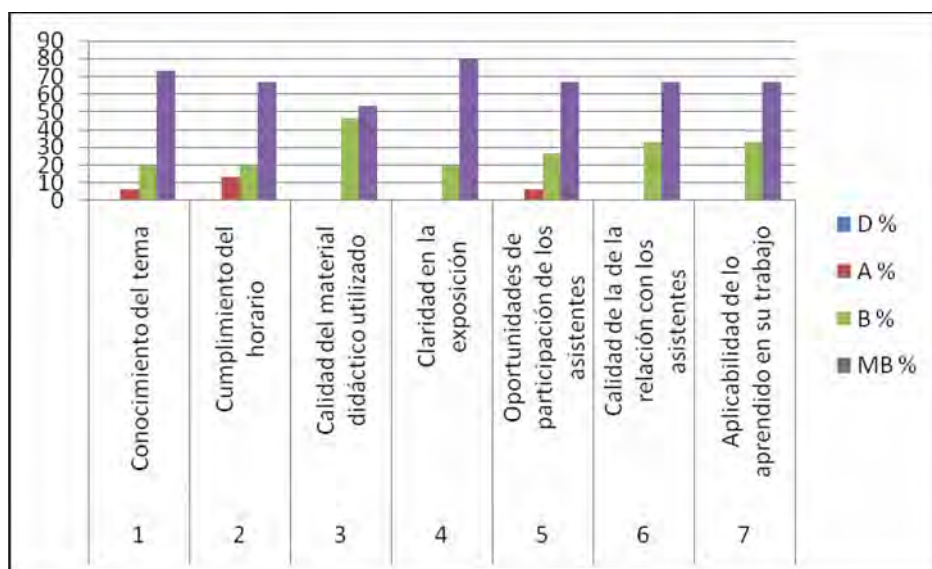

### Taller #3. Ejercicio práctico para mezcla de materiales

Tabulado de la evaluación en número de personas y porcentaje, según el nivel considerado por los asistentes en cada aspecto a evaluar.

Taller # 3		Deficiente		Aceptable		Bueno		Muy bueno	
Aspectos a evaluar		#	%	#	%	#	%	#	%
1	Conocimiento del tema	0	0	0	0	2	17	10	83
2	Cumplimiento del horario	0	0	0	0	3	25	9	75
3	Calidad del material didáctico utilizado	0	0	0	0	0	0	12	100
4	Claridad en la exposición	0	0	0	0	1	8,3	11	92
5	Oportunidades de participación de los asistentes	0	0	0	0	1	8,3	11	92
6	Calidad de la de la relación con los asistentes	0	0	0	0	2	17	10	83
7	Aplicabilidad de lo aprendido en su trabajo	0	0	0	0	2	17	10	83

**Beneficiarios totales 12**

Cuadro gráfico. Resultado de la evaluación de cada aspecto a evaluar, en porcentajes.

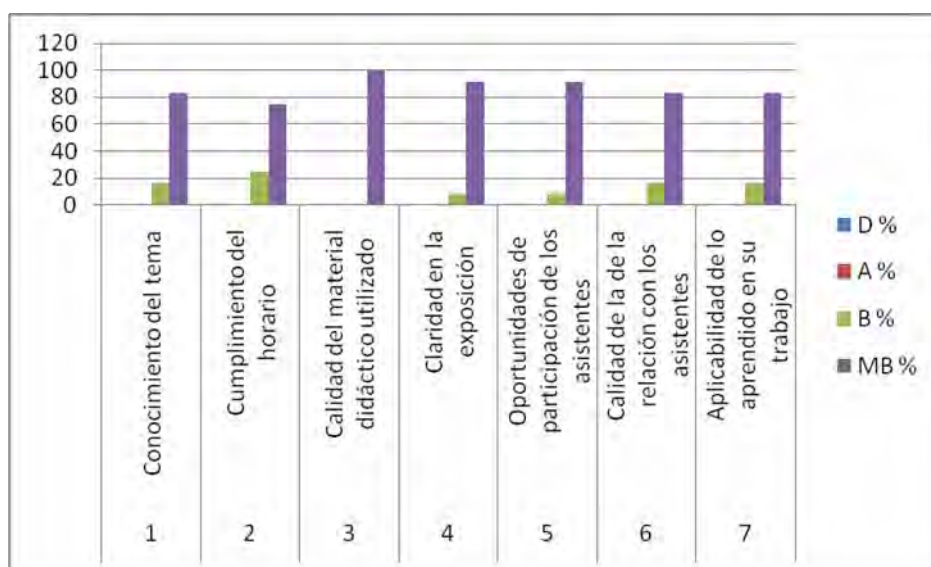



**FORMATO**  
**Ficha de Producto y**  
**Planos Técnicos**  
**Carta**

CODIGO: FORFAT24

V.1

FECHA: 2007 10 18

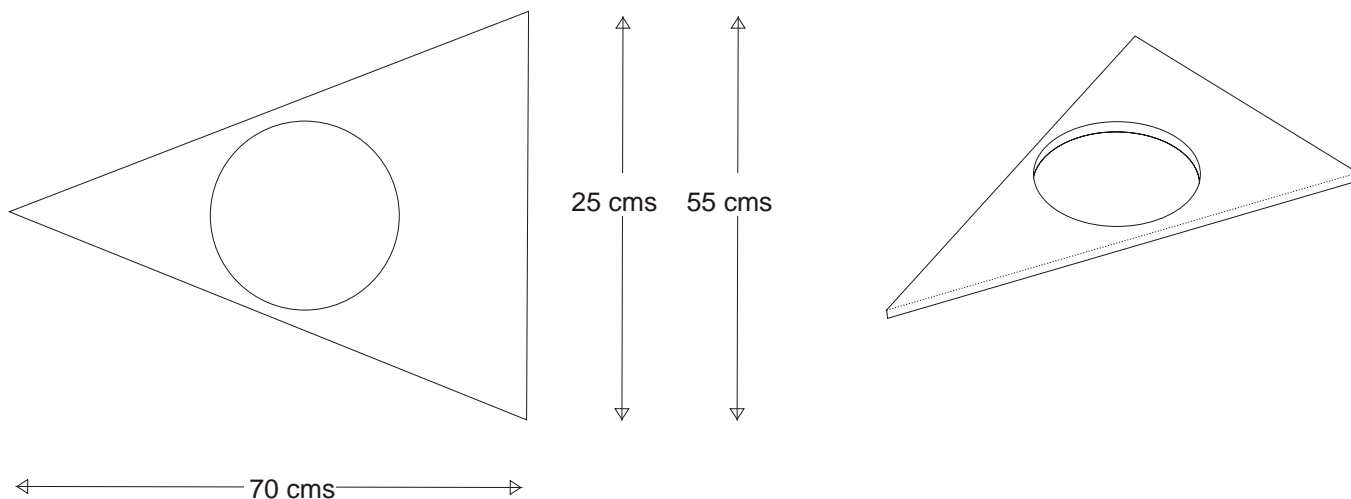

**VISTA DE PLANTA**

**ISOMETRIA**

**VISTA LATERAL**

**VISTA FRONTAL**

<b>Nombre de la Pieza:</b> Cuadro		<b>Referencia:</b> N.A		<b>ESC.</b> 1:10		<b>Hoja No.</b> 8	
<b>Oficio:</b> Tejidos		<b>Técnica:</b> Macrame		<b>Materia Prima:</b> Cedro e hijos de cobre			
<b>Especificaciones Técnicas:</b> N.A							
<b>Color:</b> N.A		<b>Capacidad de Producción / mes:</b> Por definir		<b>Dimensiones Generales (mm)</b>			
<b>Peso (gr.):</b> Por definir	<b>Precio Unitario:</b> \$Por definir	<b>Precio por mayor:</b> \$Por definir		<b>Largo:</b> 700	<b>Ancho:</b> 3	<b>Alto:</b> 120	<b>Diámetro:</b> N.A
<b>Artesano:</b> Paola Figueroa		<b>Teléfono:</b>					
<b>Grupo o Taller:</b> Arte paz		<b>Departamento:</b> Valle del Cauca		<b>Ciudad:</b> Tuluá			
<b>Certificado Hecho a Mano:</b> Si <input type="checkbox"/> No <input checked="" type="checkbox"/>		<b>Localidad:</b> <input type="checkbox"/> Vereda <input type="checkbox"/> Resguardo <input type="checkbox"/> : N.A					

**Observaciones:** N.A

**Responsable:** Diana Marcela Giraldo      **Dibujante:** Diana Marcela Giraldo

**Aprobado por:**      **Fecha:** 01/12/2008      Referente(s)       Línea       Muestra

Terminada   
 En proceso



**FORMATO**  
**Ficha de Producto y**  
**Planos Técnicos**  
**Carta**

CODIGO: FORFAT24

V.1

FECHA: 2007 10 18



<b>Nombre de la Pieza:</b> Separador de ambientes		<b>Referencia:</b> N.A		<b>ESC.</b> N.A		<b>Hoja No.</b> 9	
<b>Oficio:</b> Tejido		<b>Técnica:</b> tejido hilo de cobre		<b>Materia Prima:</b> Hilo de cobre, varilla de cobre			
<b>Especificaciones Técnicas:</b> N.A							
<b>Color:</b> Mate		<b>Capacidad de Producción / mes:</b> Por definir			<b>Dimensiones Generales (mm)</b>		
<b>Peso (gr.):</b> Por definir	<b>Precio Unitario:</b> \$ Por definir	<b>Precio por mayor:</b> \$ Por definir		<b>Largo:</b> 400	<b>Ancho:</b> 150	<b>Alto:</b> 900	<b>Diámetro:</b> N.A
<b>Artesano:</b> Paola Figueroa		<b>Teléfono:</b> N.A					
<b>Grupo o Taller:</b> Arte paz				<b>Departamento:</b> Valle del Cauca		<b>Ciudad:</b> Tulua	
<b>Certificado Hecho a Mano</b> Si <input type="radio"/> No <input checked="" type="radio"/>				<b>Localidad</b> <input type="checkbox"/> <b>Vereda</b> <input type="checkbox"/> <b>Resguardo</b> <input checked="" type="checkbox"/> : La Marina			
<b>Observaciones:</b> N.A							
<b>Responsable:</b> Diana Marcela Giraldo				<b>Dibujante:</b> Diana Marcela Giraldo			
<b>Aprobado por:</b>		<b>Fecha:</b> 01/12/2008		Referente(s) <input type="checkbox"/> Línea <input checked="" type="checkbox"/> Muestra <input checked="" type="checkbox"/>		Terminada <input type="checkbox"/> En proceso <input type="checkbox"/>	





**FORMATO**  
**Ficha de Producto y**  
**Planos Técnicos**  
**Carta**

CODIGO: FORFAT24

V.1

FECHA: 2007 10 18



**VISTA DE PLANTA**



**ISOMETRIA**

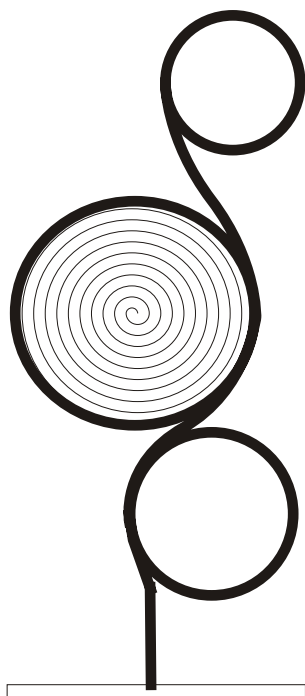

**VISTA LATERAL**



**VISTA FRONTAL**

<b>Nombre de la Pieza:</b> Separador de ambientes		<b>Referencia:</b> N.A	<b>ESC.</b> 1:10	<b>Hoja No.</b> 10				
<b>Oficio:</b> Tejido	<b>Técnica:</b> tejido hilo de cobre	<b>Materia Prima:</b> Hilo de cobre, varilla de cobre						
<b>Especificaciones Técnicas:</b> N.A								
<b>Color:</b> Mate		<b>Capacidad de Producción / mes:</b> Por definir		<b>Dimensiones Generales (mm)</b>				
<b>Peso (gr.):</b> Por definir	<b>Precio Unitario:</b> \$ Por definir	<b>Precio por mayor:</b> \$ Por definir		<table border="1"> <tr> <td><b>Largo:</b> 400</td> <td><b>Ancho:</b> 150</td> <td><b>Alto:</b> 900</td> <td><b>Diámetro:</b> N.A</td> </tr> </table>	<b>Largo:</b> 400	<b>Ancho:</b> 150	<b>Alto:</b> 900	<b>Diámetro:</b> N.A
<b>Largo:</b> 400	<b>Ancho:</b> 150	<b>Alto:</b> 900	<b>Diámetro:</b> N.A					
<b>Artesano:</b> Paola Figueroa		<b>Teléfono:</b> N.A						
<b>Grupo o Taller:</b> Arte paz		<b>Departamento:</b> Valle del Cauca		<b>Ciudad:</b> Tulua				
<b>Certificado Hecho a Mano</b> Si <input type="checkbox"/> No <input checked="" type="checkbox"/>		<b>Localidad</b> <input type="checkbox"/> Vereda <input type="checkbox"/> Resguardo <input checked="" type="checkbox"/> : La Marina						
<b>Observaciones:</b> N.A								
<b>Responsable:</b> Diana Marcela Giraldo		<b>Dibujante:</b> Diana Marcela Giraldo						
<b>Aprobado por:</b>		<b>Fecha:</b> 01/12/2008	<b>Referente(s)</b> <input type="checkbox"/> Línea <input checked="" type="checkbox"/> Muestra <input checked="" type="checkbox"/> <input type="checkbox"/>	Terminada <input type="checkbox"/> En proceso <input type="checkbox"/>				



**FORMATO**  
**Ficha de Producto y**  
**Planos Técnicos**  
**Carta**

CODIGO: FORFAT24

V.1

FECHA: 2007 10 18



<b>Nombre de la Pieza:</b> lámpara de piso		<b>Referencia:</b> N.A		<b>ESC.</b> N.A		<b>Hoja No.</b> 11			
<b>Oficio:</b> Cestería		<b>Técnica:</b> Tejido		<b>Materia Prima:</b> Palma tetera					
<b>Especificaciones Técnicas:</b> Desarrollo de moldes bidimensionales para el desarrollo de las piezas cónicas.									
<b>Color:</b> Mate		<b>Capacidad de Producción / mes:</b> Por definir			<b>Dimensiones Generales (mm)</b>				
<b>Peso (gr.):</b> Por definir		<b>Precio Unitario:</b> \$ Por definir		<b>Precio por mayor:</b> \$ Por definir		<b>Largo:</b> 30	<b>Ancho:</b> 40	<b>Alto:</b> 1200	<b>Diámetro:</b> N.A
<b>Artesano:</b> Carmen Rosa Mancilla			<b>Teléfono:</b> N.A						
<b>Grupo o Taller:</b> Tejiendo sueños				<b>Departamento:</b> Valle del Cauca		<b>Ciudad:</b> Tulua			
<b>Certificado Hecho a Mano</b> Si • No <input checked="" type="checkbox"/>				<b>Localidad</b> <input type="checkbox"/> <b>Vereda</b> <input type="checkbox"/> <b>Resguardo</b> <input type="checkbox"/> : N.A					
<b>Observaciones:</b> N.A									
<b>Responsable:</b> Diana Marcela Giraldo				<b>Dibujante:</b> Diana Marcela Giraldo					
<b>Aprobado por:</b>		<b>Fecha:</b> 01/12/2008		<b>Referente(s)</b> <input type="checkbox"/> <b>Línea</b> <input checked="" type="checkbox"/> <b>Muestra</b> <input checked="" type="checkbox"/> <input type="checkbox"/>		<b>Terminada</b> <input type="checkbox"/> <b>En proceso</b> <input type="checkbox"/>			



**FORMATO**  
**Ficha de Producto y**  
**Planos Técnicos**  
**Carta**

CODIGO: FORFAT24

V.1

FECHA: 2007 10 18

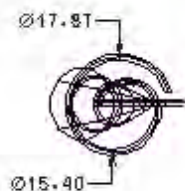

**VISTA DE PLANTA**

**ISOMETRIA**

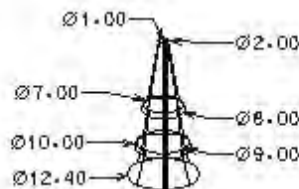
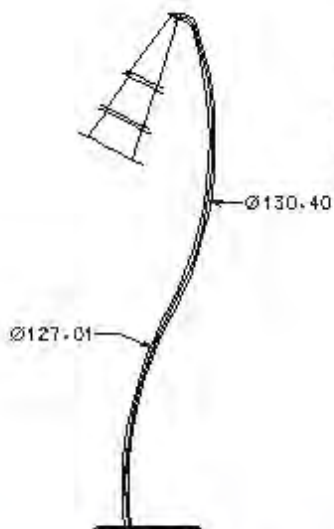

**VISTA LATERAL**

**VISTA FRONTAL**

Nombre de la Pieza: lámpara de piso		Referencia: N.A	ESC. 1:20	Hoja No. 12
Oficio: Cestería	Técnica: Tejido	Materia Prima: Palma tetera		
Especificaciones Técnicas: Desarrollo de moldes bidimensionales para el desarrollo de las piezas cónicas.				
Color: Mate	Capacidad de Producción / mes: Por definir		Dimensiones Generales (mm)	
Peso (gr.): Por definir	Precio Unitario: \$ Por definir	Precio por mayor: \$ Por definir	Largo: 30	Ancho: 40
			Alto: 1200	Diámetro: N.A
Artesano: Carmen Rosa Mancilla		Teléfono: N.A		
Grupo o Taller: Tejiendo sueños		Departamento: Valle del Cauca		Ciudad: Tulua
Certificado Hecho a Mano Si • No <input checked="" type="checkbox"/>		Localidad <input type="checkbox"/> Vereda <input type="checkbox"/> Resguardo <input type="checkbox"/> : N.A		

Observaciones: N.A

Responsable: Diana Marcela Giraldo      Dibujante: Diana Marcela Giraldo

Aprobado por:      Fecha: 01/12/2008      Referente(s)  Línea  Muestra

Terminada   
 En proceso



**FORMATO**  
**Ficha de Producto y**  
**Planos Técnicos**  
**Carta**

CODIGO: FORFAT24

V.1

FECHA: 2007 10 18



**VISTA DE PLANTA**

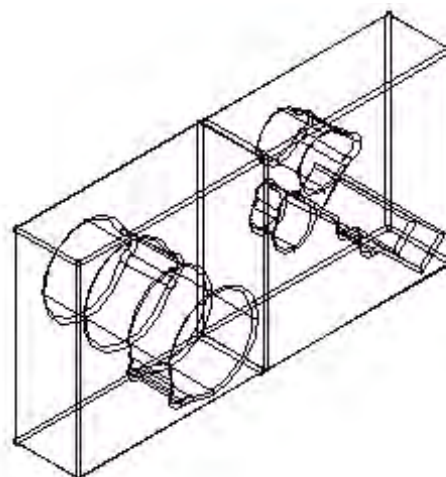

**ISOMETRIA**

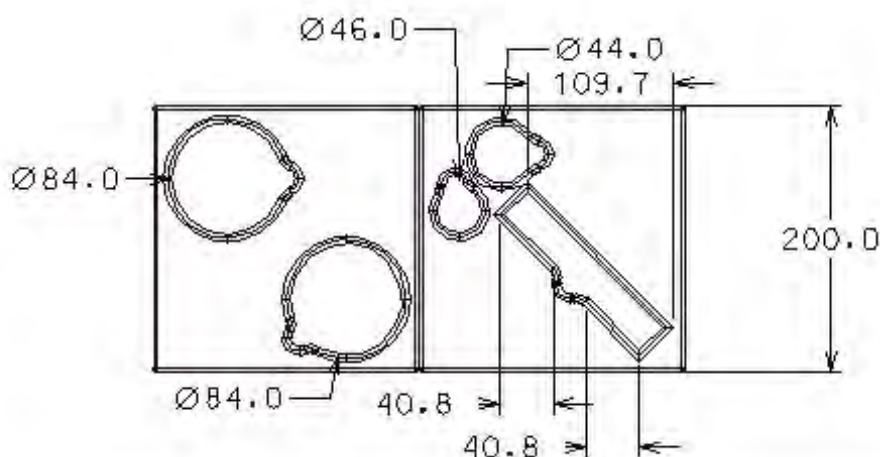

**VISTA LATERAL**



**VISTA FRONTAL**

Nombre de la Pieza: Caja de los sentidos      Referencia: N.A      ESC. 1:20      Hoja No. 13

Oficio: Mecateros      Técnica:N.A      Materia Prima: Cart(on)

Especificaciones Técnicas: N.A

Color: Mate	Capacidad de Producción / mes: Por definir	Dimensiones Generales (mm)			
Peso (gr.): Por definir	Precio Unitario: \$ Por definir	Precio por mayor: \$ Por definir	Largo: 200	Ancho: 50	Alto: 200
					Diámetro: N.A

Artesano: N.A      Teléfono: N.A

Grupo o Taller: N.A      Departamento: Valle del Cauca      Ciudad: Tulua

Certificado Hecho a Mano Si • No       Localidad  Vereda  Resguardo  : N.A

Observaciones: N.A

Responsable: Diana Marcela Giraldo      Dibujante: Diana Marcela Giraldo

Aprobado por:      Fecha: 01/12/2008      Referente(s)  Línea  Muestra

Terminada   
 En proceso



**FORMATO**  
**Ficha de Producto y**  
**Planos Técnicos**  
**Carta**

CODIGO: FORFAT24

V.1

FECHA: 2007 10 18

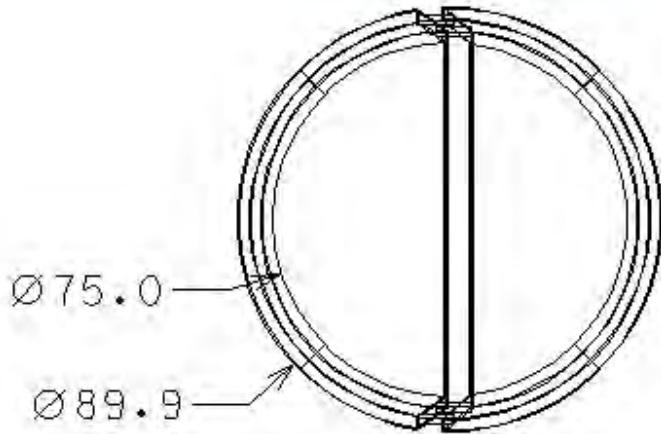

**VISTA DE PLANTA**

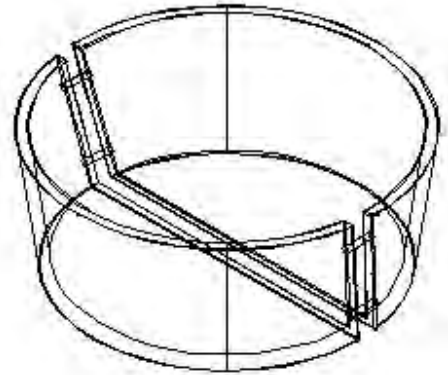

**ISOMETRIA**

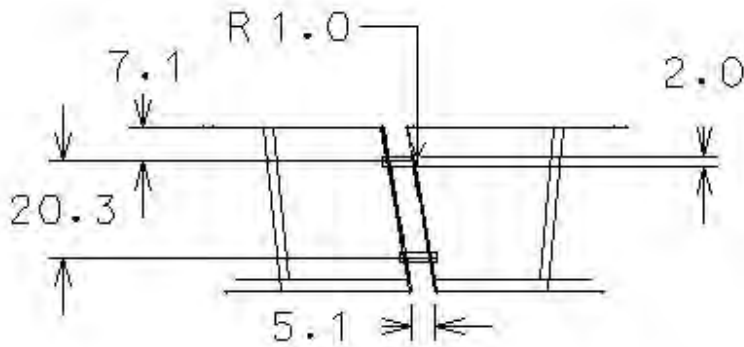

**VISTA LATERAL**

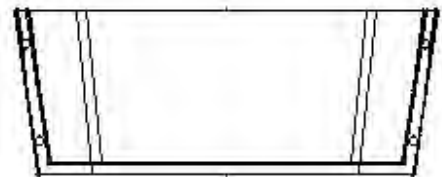

**VISTA FRONTAL**

<b>Nombre de la Pieza:</b> Empaque de bizcochuelo	<b>Referencia:</b> N.A	<b>ESC.</b> 1:20	<b>Hoja No.</b> 14
<b>Oficio:</b> Mecateros	<b>Técnica:</b> N.A	<b>Materia Prima:</b> Guadua y aluminio	

**Especificaciones Técnicas:** N.A

<b>Color:</b> Mate	<b>Capacidad de Producción / mes:</b> Por definir	<b>Dimensiones Generales (mm)</b>				
<b>Peso (gr.):</b> Por definir	<b>Precio Unitario:</b> \$ Por definir	<b>Precio por mayor:</b> \$ Por definir	<b>Largo:</b> N.A	<b>Ancho:</b> N.A	<b>Alto:</b> 40	<b>Diámetro:</b> 90

<b>Artesano:</b> N.A	<b>Teléfono:</b> N.A	<b>Departamento:</b> Valle del Cauca		<b>Ciudad:</b> Tulua	
<b>Grupo o Taller:</b> N.A		<b>Localidad:</b> <input type="checkbox"/> Vereda <input type="checkbox"/> Resguardo <input type="checkbox"/> : N.A			

**Observaciones:** N.A

<b>Responsable:</b> Diana Marcela Giraldo	<b>Dibujante:</b> Diana Marcela Giraldo	<b>Fecha:</b> 01/12/2008	<b>Referente(s)</b> <input type="checkbox"/> Línea <input checked="" type="checkbox"/> Muestra <input type="checkbox"/>
---	---	--------------------------	---



**FORMATO**  
**Ficha de Producto y**  
**Planos Técnicos**  
**Carta**

CODIGO: FORFAT24

V.1

FECHA: 2007 10 18



<b>Nombre de la Pieza:</b> Empaque de bizcochuelo		<b>Referencia:</b> N.A		<b>ESC.</b> 1:20		<b>Hoja No.</b> 15	
<b>Oficio:</b> Mecateros		<b>Técnica:</b> N.A		<b>Materia Prima:</b> Guadua y aluminio			
<b>Especificaciones Técnicas:</b> N.A							
<b>Color:</b> Mate		<b>Capacidad de Producción / mes:</b> Por definir			<b>Dimensiones Generales (mm)</b>		
<b>Peso (gr.):</b> Por definir	<b>Precio Unitario:</b> \$ Por definir	<b>Precio por mayor:</b> \$ Por definir		<b>Largo:</b> N.A	<b>Ancho:</b> N.A	<b>Alto:</b> 40	<b>Diámetro:</b> 90
<b>Artesano:</b> N.A		<b>Teléfono:</b> N.A					
<b>Grupo o Taller:</b> N.A			<b>Departamento:</b> Valle del Cauca		<b>Ciudad:</b> Tulua		
<b>Certificado Hecho a Mano</b> Si <input type="checkbox"/> No <input checked="" type="checkbox"/>			<b>Localidad</b> <input type="checkbox"/> <b>Vereda</b> <input type="checkbox"/> <b>Resguardo</b> <input type="checkbox"/> : N.A				
<b>Observaciones:</b> N.A							
<b>Responsable:</b> Diana Marcela Giraldo				<b>Dibujante:</b> Diana Marcela Giraldo			
<b>Aprobado por:</b>		<b>Fecha:</b> 01/12/2008		<b>Referente(s)</b> <input type="checkbox"/>		<b>Línea</b> <input checked="" type="checkbox"/> <b>Muestra</b> <input checked="" type="checkbox"/>	

Terminada   
 En proceso





**FORMATO**  
**Ficha de Producto y**  
**Planos Técnicos**  
**Carta**

CODIGO: FORFAT24

V.1

FECHA: 2007 10 18

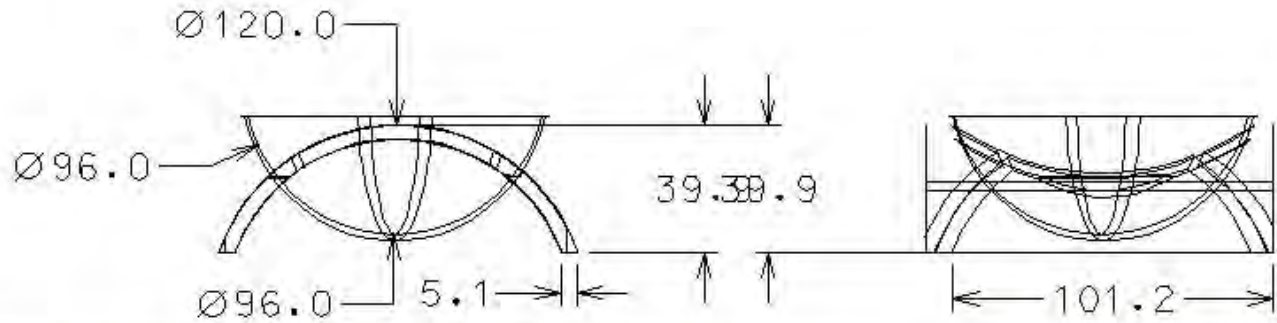
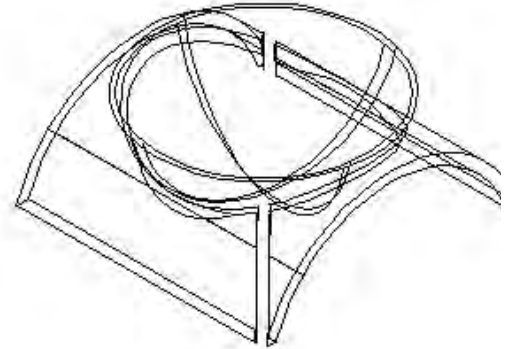
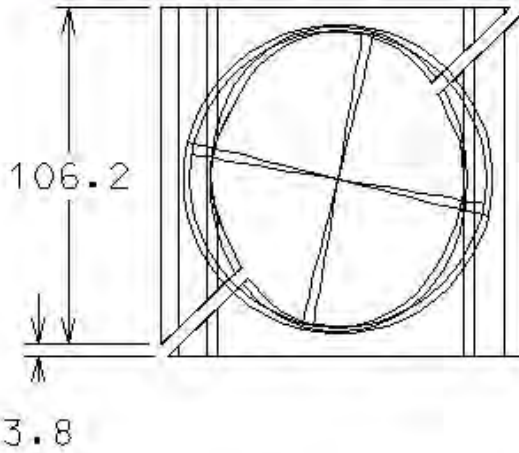

<b>Nombre de la Pieza:</b> Empaque de manjar blanco	<b>Referencia:</b> N.A	<b>ESC.</b> 1:20	<b>Hoja No.</b> 16
<b>Oficio:</b> Mecateros	<b>Técnica:</b> N.A	<b>Materia Prima:</b> Guadua y aluminio	

**Especificaciones Técnicas:** N.A

<b>Color:</b> Mate	<b>Capacidad de Producción / mes:</b> Por definir	<b>Dimensiones Generales (mm)</b>				
<b>Peso (gr.):</b> Por definir	<b>Precio Unitario:</b> \$ Por definir	<b>Precio por mayor:</b> \$ Por definir	<b>Largo:</b> 110	<b>Ancho:</b> 40	<b>Alto:</b> 110	<b>Diámetro:</b> N.A

<b>Artesano:</b> N.A	<b>Teléfono:</b> N.A	<b>Departamento:</b> Valle del Cauca		<b>Ciudad:</b> Tulua	
<b>Grupo o Taller:</b> N.A		<b>Localidad:</b> <input type="checkbox"/> Vereda <input type="checkbox"/> Resguardo <input type="checkbox"/> : N.A			
<b>Certificado Hecho a Mano</b> Si <input type="checkbox"/> No <input checked="" type="checkbox"/>					

**Observaciones:** N.A

<b>Responsable:</b> Diana Marcela Giraldo	<b>Dibujante:</b> Diana Marcela Giraldo	<b>Fecha:</b> 01/12/2008	<b>Referente(s)</b> <input type="checkbox"/> Línea <input checked="" type="checkbox"/> Muestra <input checked="" type="checkbox"/>
<b>Aprobado por:</b>			

Terminada   
 En proceso



**FORMATO**  
**Ficha de Producto y**  
**Planos Técnicos**  
**Carta**

CODIGO: FORFAT24

V.1

FECHA: 2007 10 18



<b>Nombre de la Pieza:</b> Empaque manjarblanco		<b>Referencia:</b> N.A	<b>ESC.</b> 1:20	<b>Hoja No.</b> 17
<b>Oficio:</b> Mecateros	<b>Técnica:</b> N.A	<b>Materia Prima:</b> N.A		
<b>Especificaciones Técnicas:</b> N.A				
<b>Color:</b> N.A				
<b>Capacidad de Producción / mes:</b> Por definir		<b>Dimensiones Generales (mm)</b>		
<b>Peso (gr.):</b> Por definir	<b>Precio Unitario:</b> \$ Por definir	<b>Precio por mayor:</b> \$ Por definir	<b>Largo:</b> 110	<b>Ancho:</b> 40
			<b>Alto:</b> 110	<b>Diámetro:</b> N.A
<b>Artesano:</b> N.A		<b>Teléfono:</b> N.A		
<b>Grupo o Taller:</b> N.A		<b>Departamento:</b> Valle del Cauca		<b>Ciudad:</b> Tulua
<b>Certificado Hecho a Mano</b> Si <input type="checkbox"/> No <input checked="" type="checkbox"/>		<b>Localidad</b> <input type="checkbox"/> <b>Vereda</b> <input type="checkbox"/> <b>Resguardo</b> <input type="checkbox"/> : N.A		
<b>Observaciones:</b> N.A				
<b>Responsable:</b> Diana Marcela Giraldo		<b>Dibujante:</b> Diana Marcela Giraldo		
<b>Aprobado por:</b>		<b>Fecha:</b> 01/12/2008	<b>Referente(s)</b> <input type="checkbox"/>	<b>Línea</b> <input checked="" type="checkbox"/> <b>Muestra</b> <input checked="" type="checkbox"/>





**FORMATO**  
**Ficha de Producto y**  
**Planos Técnicos**  
**Carta**

CODIGO: FORFAT24

V.1

FECHA: 2007 10 18

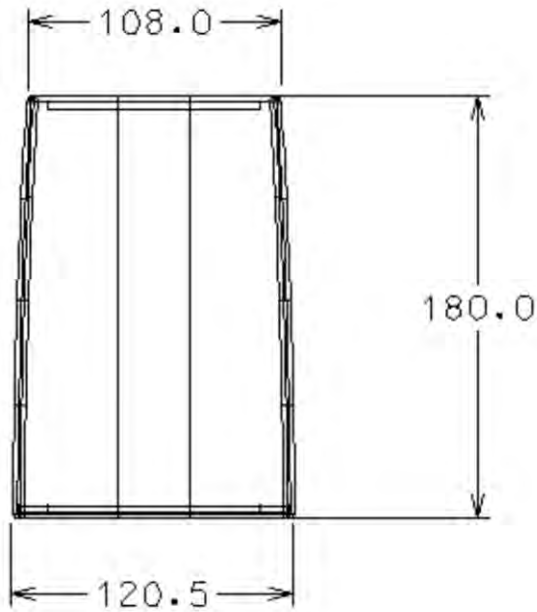

**VISTA DE PLANTA**

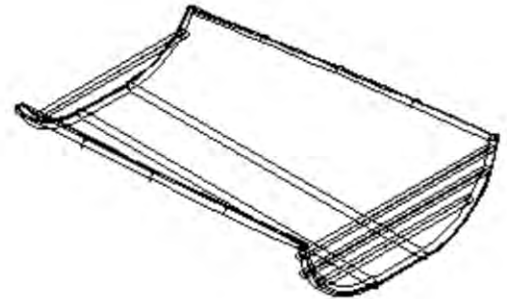

**ISOMETRIA**

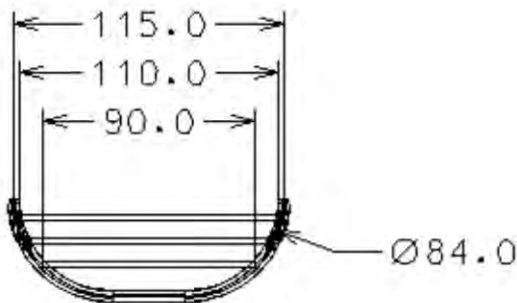

**VISTA LATERAL**

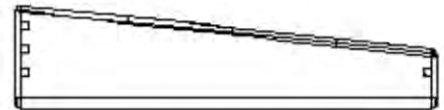

**VISTA FRONTAL**

<b>Nombre de la Pieza:</b> Empaque manjarblanco	<b>Referencia:</b> N.A	<b>ESC.</b> 1:20	<b>Hoja No.</b> 18
<b>Oficio:</b> Mecateros	<b>Técnica:</b> N.A	<b>Materia Prima:</b> N.A	

**Especificaciones Técnicas:** N.A

<b>Color:</b> N.A	<b>Capacidad de Producción / mes:</b> Por definir	<b>Dimensiones Generales (mm)</b>				
<b>Peso (gr.):</b> Por definir	<b>Precio Unitario:</b> \$ Por definir	<b>Precio por mayor:</b> \$ Por definir	<b>Largo:</b> 110	<b>Ancho:</b> 40	<b>Alto:</b> 110	<b>Diámetro:</b> N.A

<b>Artesano:</b> N.A	<b>Teléfono:</b> N.A	<b>Departamento:</b> Valle del Cauca		<b>Ciudad:</b> Tulua	
<b>Grupo o Taller:</b> N.A		<b>Localidad:</b> <input type="checkbox"/> Vereda <input type="checkbox"/> Resguardo <input type="checkbox"/> : N.A			
<b>Certificado Hecho a Mano</b> Sí <input type="checkbox"/> No <input checked="" type="checkbox"/>					

**Observaciones:** N.A

<b>Responsable:</b> Diana Marcela Giraldo	<b>Dibujante:</b> Diana Marcela Giraldo	<b>Fecha:</b> 01/12/2008	<b>Referente(s)</b> <input type="checkbox"/>	<b>Línea</b> <input checked="" type="checkbox"/>	<b>Muestra</b> <input checked="" type="checkbox"/>	<input type="checkbox"/>
---	---	--------------------------	--	--	--	--------------------------

Terminada   
 En proceso



**FORMATO**  
**Ficha de Producto y**  
**Planos Técnicos**  
**Carta**

CODIGO: FORFAT24

V.1

FECHA: 2007 10 18



<b>Nombre de la Pieza:</b> torta de reyes		<b>Referencia:</b> N.A	<b>ESC.</b> 1:20	<b>Hoja No.</b> 19		
<b>Oficio:</b> Mecateros	<b>Técnica:</b> N.A	<b>Materia Prima:</b> N.A				
<b>Especificaciones Técnicas:</b> N.A						
<b>Color:</b> N.A	<b>Capacidad de Producción / mes:</b> Por definir		<b>Dimensiones Generales (mm)</b>			
<b>Peso (gr.):</b> Por definir	<b>Precio Unitario:</b> \$ Por definir	<b>Precio por mayor:</b> \$ Por definir	<b>Largo:</b> 150	<b>Ancho:</b> N.A	<b>Alto:</b> N.A	<b>Diámetro:</b> 60
<b>Artesano:</b> N.A		<b>Teléfono:</b> N.A				
<b>Grupo o Taller:</b> N.A		<b>Departamento:</b> Valle del Cauca		<b>Ciudad:</b> Tuluá		
<b>Certificado Hecho a Mano</b> Si <input type="checkbox"/> No <input checked="" type="checkbox"/>		<b>Localidad</b> <input type="checkbox"/> <b>Vereda</b> <input type="checkbox"/> <b>Resguardo</b> <input type="checkbox"/> : N.A				
<b>Observaciones:</b> N.A						
<b>Responsable:</b> Diana Marcela Giraldo		<b>Dibujante:</b> Diana Marcela Giraldo				
<b>Aprobado por:</b>		<b>Fecha:</b> 01/12/2008	<b>Referente(s)</b> <input type="checkbox"/>	<b>Línea</b> <input checked="" type="checkbox"/>	<b>Muestra</b> <input checked="" type="checkbox"/>	<input type="checkbox"/>



**FORMATO**  
**Ficha de Producto y**  
**Planos Técnicos**  
**Carta**

CODIGO: FORFAT24

V.1

FECHA: 2007 10 18

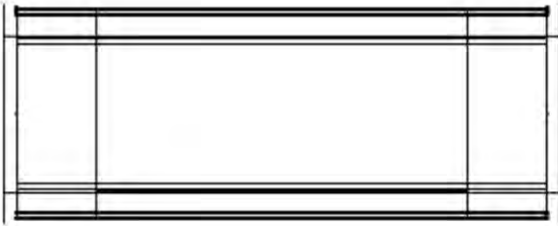

**VISTA DE PLANTA**

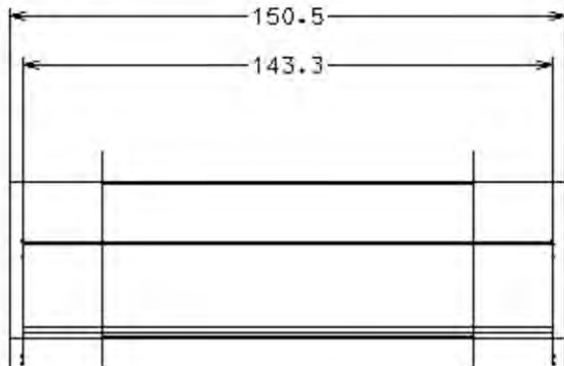

**VISTA LATERAL**

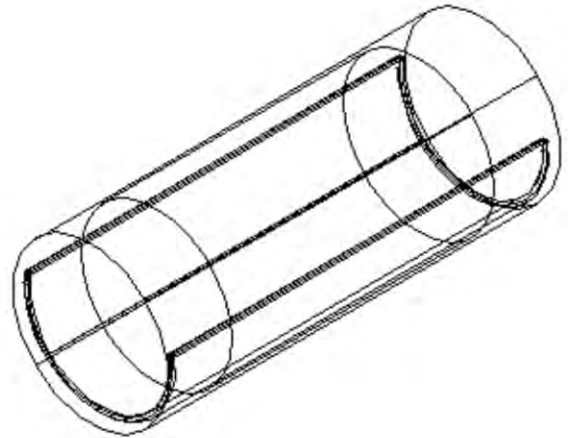

**ISOMETRIA**

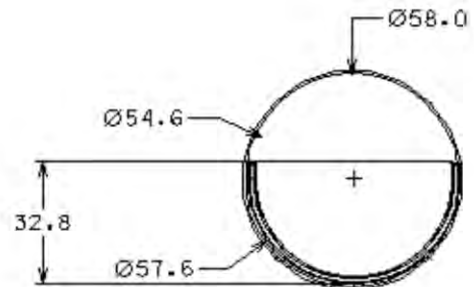

**VISTA FRONTAL**

<b>Nombre de la Pieza:</b> Empaque Bolitas de manjar blanco	<b>Referencia:</b> N.A	<b>ESC.</b> 1:20	<b>Hoja No.</b> 20
<b>Oficio:</b> Mecateros	<b>Técnica:</b> N.A	<b>Materia Prima:</b> N.A	

**Especificaciones Técnicas:** N.A

<b>Color:</b> N.A	<b>Capacidad de Producción / mes:</b> Por definir	<b>Dimensiones Generales (mm)</b>				
<b>Peso (gr.):</b> Por definir	<b>Precio Unitario:</b> \$ Por definir	<b>Precio por mayor:</b> \$ Por definir	<b>Largo:</b> 150	<b>Ancho:</b> N.A	<b>Alto:</b> N.A	<b>Diámetro:</b> 60

<b>Artesano:</b> N.A	<b>Teléfono:</b> N.A	<b>Departamento:</b> Valle del Cauca		<b>Ciudad:</b> Tuluá
<b>Grupo o Taller:</b> N.A		<b>Localidad:</b> <input type="checkbox"/> Vereda <input type="checkbox"/> Resguardo <input type="checkbox"/> : N.A		
<b>Certificado Hecho a Mano</b> Si <input type="checkbox"/> No <input checked="" type="checkbox"/>				

**Observaciones:** N.A

<b>Responsable:</b> Diana Marcela Giraldo	<b>Dibujante:</b> Diana Marcela Giraldo	<b>Fecha:</b> 01/12/2008	<b>Referente(s)</b> <input type="checkbox"/>	<b>Línea</b> <input checked="" type="checkbox"/>	<b>Muestra</b> <input checked="" type="checkbox"/>	<input type="checkbox"/>
---	---	--------------------------	--	--	--	--------------------------

Terminada   
 En proceso



**FORMATO**  
**Ficha de Producto y**  
**Planos Técnicos**  
**Carta**

CODIGO: FORFAT24

V.1

FECHA: 2007 10 18



<b>Nombre de la Pieza:</b> Empaque Bolitas de manjar blanco		<b>Referencia:</b> N.A	<b>ESC.</b> 1:20	<b>Hoja No.</b> 21
<b>Oficio:</b> Mecateros		<b>Técnica:</b> N.A	<b>Materia Prima:</b> N.A	
<b>Especificaciones Técnicas:</b> N.A				
<b>Color:</b> N.A		<b>Capacidad de Producción / mes:</b> Por definir		<b>Dimensiones Generales (mm)</b>
<b>Peso (gr.):</b> Por definir	<b>Precio Unitario:</b> \$ Por definir	<b>Precio por mayor:</b> \$ Por definir		<b>Largo:</b> 150
				<b>Ancho:</b> N.A
				<b>Alto:</b> N.A
				<b>Diámetro:</b> 60
<b>Artesano:</b> N.A		<b>Teléfono:</b> N.A		
<b>Grupo o Taller:</b> N.A		<b>Departamento:</b> Valle del Cauca		<b>Ciudad:</b> Tuluá
<b>Certificado Hecho a Mano</b> Si <input type="checkbox"/> No <input checked="" type="checkbox"/>		<b>Localidad</b> <input type="checkbox"/> <b>Vereda</b> <input type="checkbox"/> <b>Resguardo</b> <input type="checkbox"/> : N.A		
<b>Observaciones:</b> N.A				
<b>Responsable:</b> Diana Marcela Giraldo		<b>Dibujante:</b> Diana Marcela Giraldo		
<b>Aprobado por:</b>		<b>Fecha:</b> 01/12/2008	<b>Referente(s)</b> <input type="checkbox"/>	<b>Línea</b> <input checked="" type="checkbox"/> <b>Muestra</b> <input checked="" type="checkbox"/> <input type="checkbox"/>





**FORMATO**  
**Ficha de Producto y**  
**Planos Técnicos**  
**Carta**

CODIGO: FORFAT24

V.1

FECHA: 2007 10 18



<b>Nombre de la Pieza:</b> Porta celulares para escritorio		<b>Referencia:</b> N.A		<b>ESC.</b> 1:40		<b>Hoja No.</b> 1	
<b>Oficio:</b> Marroquinería		<b>Técnica:</b> corte y trenzado		<b>Materia Prima:</b> Cuero			
<b>Especificaciones Técnicas:</b> N.A							
<b>Color:</b> Mate		<b>Capacidad de Producción / mes:</b> Por definir			<b>Dimensiones Generales (mm)</b>		
<b>Peso (gr.):</b> Por definir	<b>Precio Unitario:</b> \$ Por definir	<b>Precio por mayor:</b> \$ Por definir		<b>Largo:</b> 610	<b>Ancho:</b> 800	<b>Alto:</b> 1400	<b>Diámetro:</b> N.A
<b>Artesano:</b> Franki Villada		<b>Teléfono:</b> N.A					
<b>Grupo o Taller:</b> Por definir				<b>Departamento:</b> Valle del Cauca		<b>Ciudad:</b> Tulua	
<b>Certificado Hecho a Mano</b> Si • No <input checked="" type="checkbox"/>				<b>Localidad</b> <input type="checkbox"/> Vereda <input type="checkbox"/> Resguardo <input checked="" type="checkbox"/> : La Marina			
<b>Observaciones:</b> N.A							
<b>Responsable:</b> Diana Marcela Giraldo				<b>Dibujante:</b> Diana Marcela Giraldo			
<b>Aprobado por:</b>		<b>Fecha:</b> 01/12/2008		<b>Referente(s)</b> <input type="checkbox"/> Línea <input checked="" type="checkbox"/> Muestra <input checked="" type="checkbox"/>		<b>Terminada</b> <input type="checkbox"/> <b>En proceso</b> <input type="checkbox"/>	



**FORMATO**  
**Ficha de Producto y**  
**Planos Técnicos**  
**Carta**

CODIGO: FORFAT24

V.1

FECHA: 2007 10 18

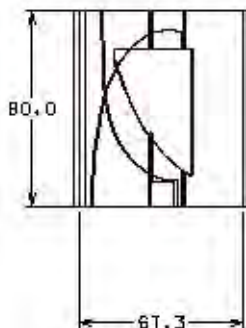

**VISTA DE PLANTA**

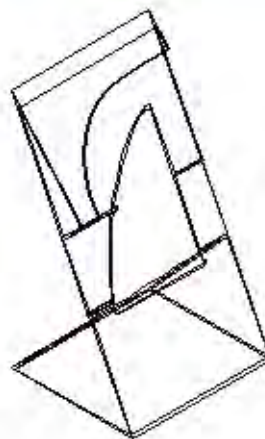

**ISOMETRIA**

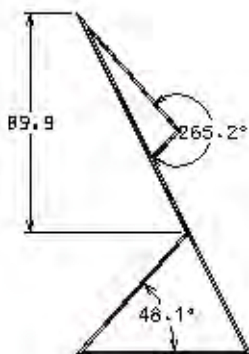

**VISTA LATERAL**

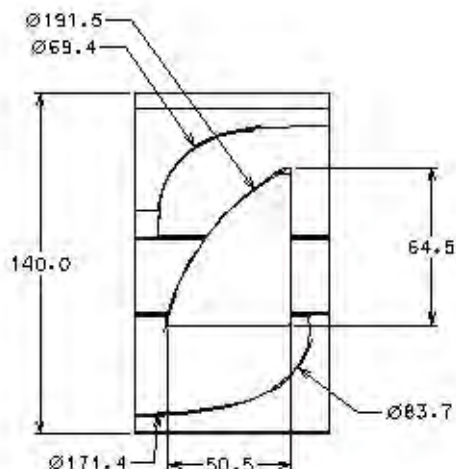

**VISTA FRONTAL**

<b>Nombre de la Pieza:</b> Porta celulares para escritorio		<b>Referencia:</b> N.A	<b>ESC.</b> 1:40	<b>Hoja No.</b> 2
<b>Oficio:</b> Marroquinería	<b>Técnica:</b> corte y trenzado	<b>Materia Prima:</b> Cuero		
<b>Especificaciones Técnicas:</b> N.A				
<b>Color:</b> Mate	<b>Capacidad de Producción / mes:</b> Por definir		<b>Dimensiones Generales (mm)</b>	
<b>Peso (gr.):</b> Por definir	<b>Precio Unitario:</b> \$ Por definir	<b>Precio por mayor:</b> \$ Por definir	<b>Largo:</b> 610	<b>Ancho:</b> 800
			<b>Alto:</b> 1400	<b>Diámetro:</b> N.A
<b>Artesano:</b> Franki Villada		<b>Teléfono:</b> N.A		
<b>Grupo o Taller:</b> Por definir		<b>Departamento:</b> Valle del Cauca		<b>Ciudad:</b> Tulua
<b>Certificado Hecho a Mano</b> Si <input type="checkbox"/> No <input checked="" type="checkbox"/>		<b>Localidad</b> <input type="checkbox"/> Vereda <input type="checkbox"/> Resguardo <input checked="" type="checkbox"/> : La Marina		

**Observaciones:** N.A

**Responsable:** Diana Marcela Giraldo      **Dibujante:** Diana Marcela Giraldo

**Aprobado por:**      **Fecha:** 01/12/2008      Referente(s)  Línea  Muestra

Terminada   
 En proceso



**FORMATO**  
**Ficha de Producto y**  
**Planos Técnicos**  
**Carta**

CODIGO: FORFAT24

V.1

FECHA: 2007 10 18



Nombre de la Pieza:Frutero		Referencia: N.A	ESC. N.A	Hoja No. 3
Oficio: Trabajo en Guadua		Técnica: Corte y calado	Materia Prima:Guadua y acero	
Especificaciones Técnicas:N.A				
Color: N.A		Capacidad de Producción / mes: Por definir		Dimensiones Generales (mm)
Peso (gr.):Por definir	Precio Unitario: \$Por definir	Precio por mayor: \$Por definir		Largo: 210
				Ancho: 160
				Alto: 60
				Diámetro: N.A
Artesano: Conrado Antonio Bedoya		Teléfono:		
Grupo o Taller: Canutos		Departamento: Valle del Cauca		Ciudad: Tuluá
Certificado Hecho a Mano Si • No <input checked="" type="checkbox"/>		Localidad <input checked="" type="checkbox"/> Vereda <input type="checkbox"/> Resguardo <input type="checkbox"/> Tres esquinas:		
Observaciones: N.A				
Responsable: Diana Marcela Giraldo		Dibujante: Diana Marcela Giraldo		
Aprobado por:		Fecha: 01/12/2008	Referente(s) <input type="checkbox"/>	Línea <input checked="" type="checkbox"/> Muestra <input checked="" type="checkbox"/>

Terminada   
 En proceso



**FORMATO**  
**Ficha de Producto y**  
**Planos Técnicos**  
**Carta**

CODIGO: FORFAT24

V.1

FECHA: 2007 10 18

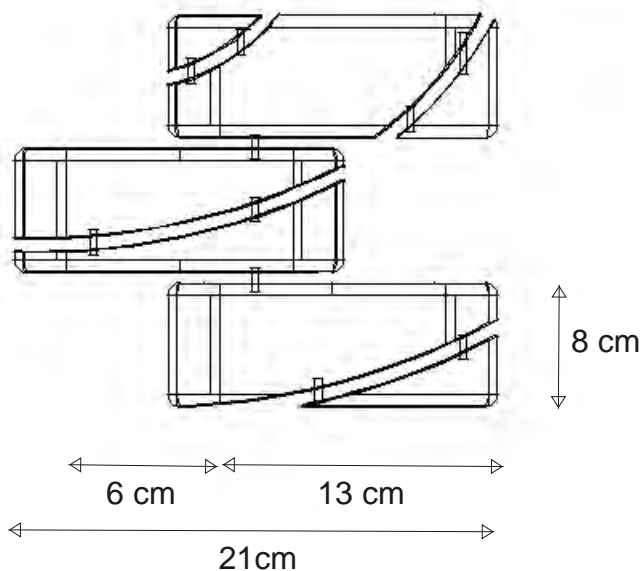

**VISTA DE PLANTA**

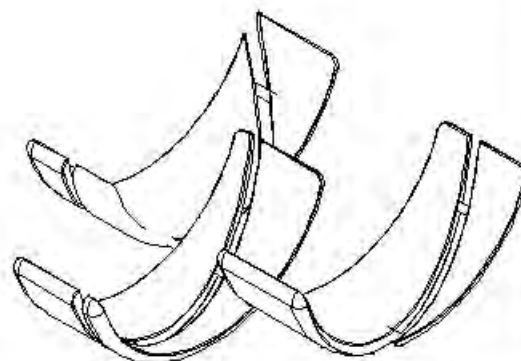

**ISOMETRIA**

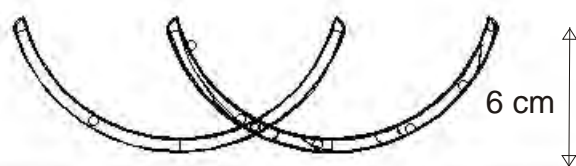

**VISTA LATERAL**

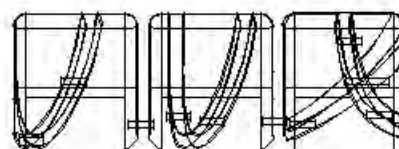

**VISTA FRONTAL**

Nombre de la Pieza: Frutero		Referencia: N.A	ESC. 1:30	Hoja No. 4
Oficio: guadua		Técnica: Corte y calado	Materia Prima: guadua y varillas de acero	
Especificaciones Técnicas: N.A				
Color: N.A		Capacidad de Producción / mes: Por definir		Dimensiones Generales (mm)
Peso (gr.): Por definir	Precio Unitario: \$Por definir	Precio por mayor: \$Por definir		Largo: 210
				Ancho: 160
				Alto: 60
				Diámetro: N.A
Artesano: Conrado Antonio Bedoya		Teléfono:		
Grupo o Taller:		Departamento: Valle del cauca		Ciudad: Tulua
Certificado Hecho a Mano Si • No <input checked="" type="checkbox"/>		Localidad <input checked="" type="checkbox"/> Vereda <input type="checkbox"/> Resguardo <input type="checkbox"/> : Tres esquinas		
Observaciones: N.A				
Responsable: Diana Marcela Giraldo		Dibujante: Diana Marcela Giraldo		
Aprobado por:		Fecha: 01/12/2008	Referente(s) <input type="checkbox"/>	Línea <input checked="" type="checkbox"/> Muestra <input checked="" type="checkbox"/>

Terminada   
 En proceso





**FORMATO**  
**Ficha de Producto y**  
**Planos Técnicos**  
**Carta**

CODIGO: FORFAT24

V.1

FECHA: 2007 10 18



<b>Nombre de la Pieza:</b> Frutero 2		<b>Referencia:</b> N.A		<b>ESC.</b> N.A		<b>Hoja No.</b> 5	
<b>Oficio:</b> Trabajo en Guadua		<b>Técnica:</b> Corte y calado		<b>Materia Prima:</b> Guadua y acero			
<b>Especificaciones Técnicas:</b> N.A							
<b>Color:</b> N.A		<b>Capacidad de Producción / mes:</b> Por definir		<b>Dimensiones Generales (mm)</b>			
<b>Peso (gr.):</b> Por definir	<b>Precio Unitario:</b> \$Por definir	<b>Precio por mayor:</b> \$Por definir		<b>Largo:</b> 160	<b>Ancho:</b> 100	<b>Alto:</b> 160	<b>Diámetro:</b> N.A
<b>Artesano:</b> Nubia Arango		<b>Teléfono:</b>					
<b>Grupo o Taller:</b> Artesanos de la Marina			<b>Departamento:</b> Valle del Cauca		<b>Ciudad:</b> Tulua		
<b>Certificado Hecho a Mano</b> Si • No <input checked="" type="checkbox"/>			<b>Localidad</b> <input checked="" type="checkbox"/> <b>Vereda</b> <input type="checkbox"/> <b>Resguardo</b> <input type="checkbox"/> : La Marina				
<b>Observaciones:</b> N.A							
<b>Responsable:</b> Diana Marcela Giraldo				<b>Dibujante:</b> Diana Marcela Giraldo			
<b>Aprobado por:</b>		<b>Fecha:</b> 01/12/2008		<b>Referente(s)</b> <input type="checkbox"/> <b>Línea</b> <input checked="" type="checkbox"/> <b>Muestra</b> <input checked="" type="checkbox"/>		<input type="checkbox"/> <b>Terminada</b> <input type="checkbox"/> <b>En proceso</b>	



**FORMATO**  
**Ficha de Producto y**  
**Planos Técnicos**  
**Carta**

CODIGO: FORFAT24

V.1

FECHA: 2007 10 18

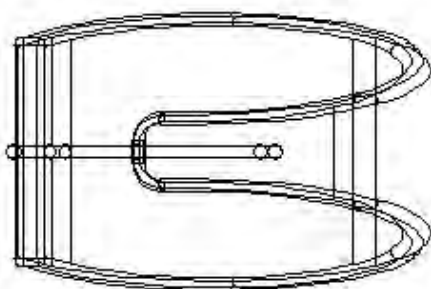

**VISTA DE PLANTA**

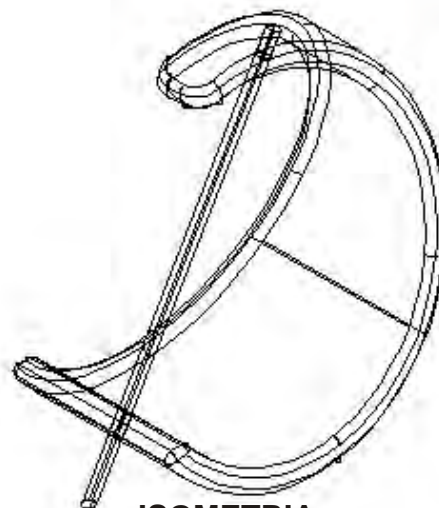

**ISOMETRIA**

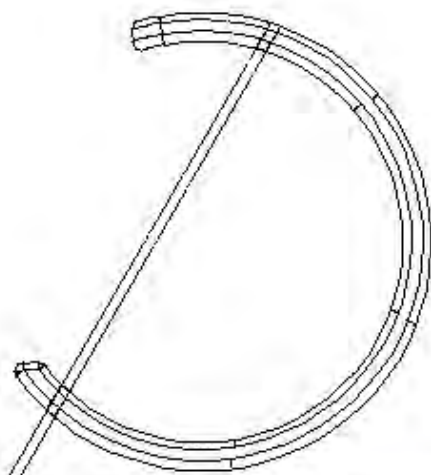

**VISTA LATERAL**

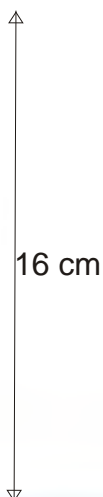

16 cm

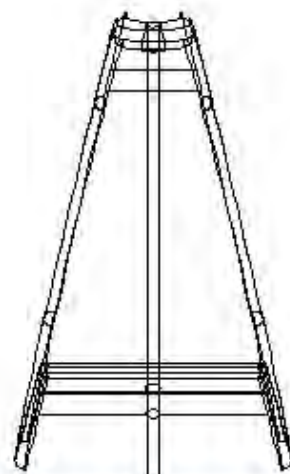

**VISTA FRONTAL**

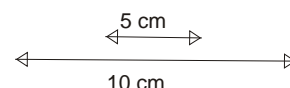

5 cm

10 cm

Nombre de la Pieza: Frutero 2		Referencia: N.A	ESC. 1:50	Hoja No. 6
Oficio: Trabajo en Guadua		Técnica: Corte y calado	Materia Prima: Guadua y acero	

Especificaciones Técnicas: N.A				

Color: N.A		Capacidad de Producción / mes: Por definir		Dimensiones Generales (mm)			
Peso (gr.): Por definir	Precio Unitario: \$Por definir	Precio por mayor: \$Por definir		Largo:	Ancho:	Alto:	Diámetro:
				160	100	160	N.A

Artesano: Nubia Arango		Teléfono:		
Grupo o Taller: Artesanos de la Marina		Departamento: Valle del Cauca		Ciudad: Tuluá
Certificado Hecho a Mano Si • No <input checked="" type="checkbox"/>		Localidad <input checked="" type="checkbox"/> Vereda <input type="checkbox"/> Resguardo <input type="checkbox"/> : La Marina		

Observaciones: N.A	

Responsable: Diana Marcela Giraldo		Dibujante: Diana Marcela Giraldo	
Aprobado por:	Fecha: 01/12/2008	Referente(s) <input type="checkbox"/>	Línea <input checked="" type="checkbox"/> Muestra <input checked="" type="checkbox"/>

Terminada   
 En proceso



**FORMATO**  
**Ficha de Producto y**  
**Planos Técnicos**  
**Carta**

CODIGO: FORFAT24

V.1

FECHA: 2007 10 18



<b>Nombre de la Pieza:</b> Cuadro		<b>Referencia:</b> N.A		<b>ESC.</b> N.A		<b>Hoja No.</b> 7	
<b>Oficio:</b> Tejidos		<b>Técnica:</b> Macrame		<b>Materia Prima:</b> Cedro e hijos de cobre			
<b>Especificaciones Técnicas:</b> N.A							
<b>Color:</b> N.A		<b>Capacidad de Producción / mes:</b> Por definir		<b>Dimensiones Generales (mm)</b>			
<b>Peso (gr.):</b> Por definir	<b>Precio Unitario:</b> \$Por definir	<b>Precio por mayor:</b> \$Por definir		<b>Largo:</b> 700	<b>Ancho:</b> 3	<b>Alto:</b> 120	<b>Diámetro:</b> N.A
<b>Artesano:</b> Paola Figueroa		<b>Teléfono:</b>					
<b>Grupo o Taller:</b> Arte paz			<b>Departamento:</b> Valle del Cauca		<b>Ciudad:</b> Tulua		
<b>Certificado Hecho a Mano</b> Si • No <input checked="" type="checkbox"/>			<b>Localidad</b> <input type="checkbox"/> <b>Vereda</b> <input type="checkbox"/> <b>Resguardo</b> <input type="checkbox"/> : N.A				
<b>Observaciones:</b> N.A							
<b>Responsable:</b> Diana Marcela Giraldo				<b>Dibujante:</b> Diana Marcela Giraldo			
<b>Aprobado por:</b>		<b>Fecha:</b> 01/12/2008		<b>Referente(s)</b> <input type="checkbox"/> <b>Línea</b> <input checked="" type="checkbox"/> <b>Muestra</b> <input checked="" type="checkbox"/> <input type="checkbox"/>		Terminada <input type="checkbox"/> En proceso <input type="checkbox"/>	



**FORMATO**  
**Ficha de Producto y**  
**Planos Técnicos**  
**Carta**

CODIGO: FORFAT24

V.1

FECHA: 2007 10 18

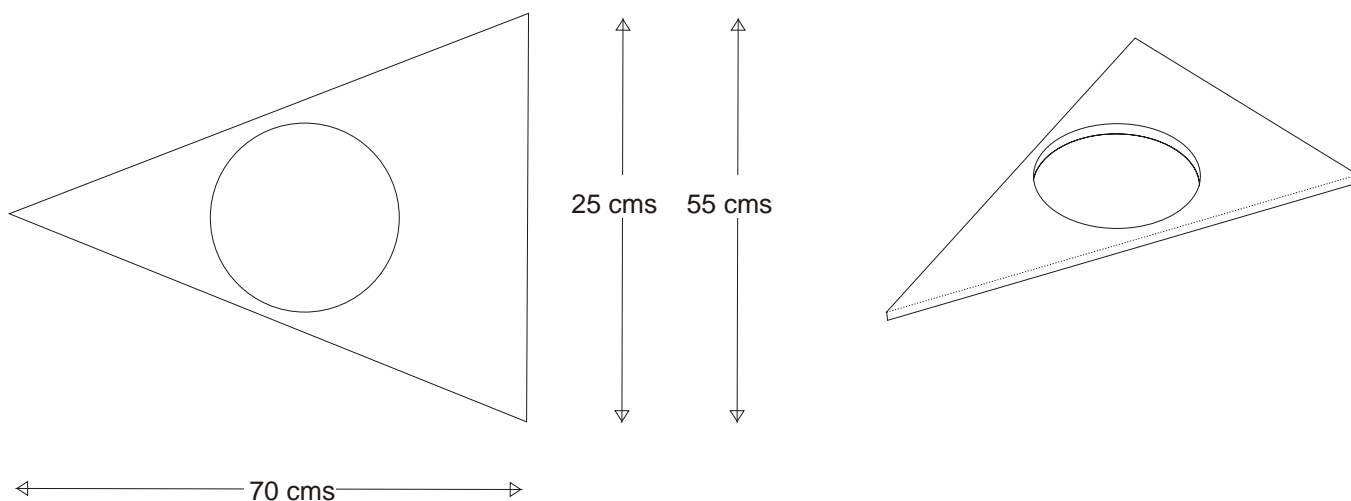

**VISTA DE PLANTA**

**ISOMETRIA**

**VISTA LATERAL**

**VISTA FRONTAL**

<b>Nombre de la Pieza:</b> Cuadro		<b>Referencia:</b> N.A		<b>ESC.</b> 1:10		<b>Hoja No.</b> 8	
<b>Oficio:</b> Tejidos		<b>Técnica:</b> Macrame		<b>Materia Prima:</b> Cedro e hijos de cobre			
<b>Especificaciones Técnicas:</b> N.A							
<b>Color:</b> N.A		<b>Capacidad de Producción / mes:</b> Por definir		<b>Dimensiones Generales (mm)</b>			
<b>Peso (gr.):</b> Por definir	<b>Precio Unitario:</b> \$Por definir	<b>Precio por mayor:</b> \$Por definir		<b>Largo:</b> 700	<b>Ancho:</b> 3	<b>Alto:</b> 120	<b>Diámetro:</b> N.A
<b>Artesano:</b> Paola Figueroa		<b>Teléfono:</b>					
<b>Grupo o Taller:</b> Arte paz		<b>Departamento:</b> Valle del Cauca		<b>Ciudad:</b> Tuluá			
<b>Certificado Hecho a Mano</b> Si <input type="checkbox"/> No <input checked="" type="checkbox"/>		<b>Localidad</b> <input type="checkbox"/> <b>Vereda</b> <input type="checkbox"/> <b>Resguardo</b> <input type="checkbox"/> : N.A					
<b>Observaciones:</b> N.A							
<b>Responsable:</b> Diana Marcela Giraldo				<b>Dibujante:</b> Diana Marcela Giraldo			
<b>Aprobado por:</b>		<b>Fecha:</b> 01/12/2008		<b>Referente(s)</b> <input type="checkbox"/> <b>Línea</b> <input checked="" type="checkbox"/> <b>Muestra</b> <input checked="" type="checkbox"/> <input type="checkbox"/>		<b>Terminada</b> <input type="checkbox"/> <b>En proceso</b> <input type="checkbox"/>	

## **BIBLIOGRAFÍA**

HERNANDEZ ESPERANZA, GUTIERREZ JAIME HERNAN. 2006. Proyecto Produciendo Sentido, Departamento de Mercadeo de la Junta de Ferias y Exposiciones de Tuluá.