



ARTESANIAS DE COLOMBIA S. A.

**FAMILIAS GUARDABOSQUES – PROYECTO ARTESANOS
SANTA MARÍA - HUILA**

**INFORME FINAL
ASESORÍA Y ASISTENCIA TÉCNICA EN DISEÑO TEXTIL
FAMILIAS GUARDABOSQUES – PROYECTO ARTESANOS
SANTA MARÍA - HUILA**

**ALICIA PERILLA MORALES
MAESTRA EN TEXTILES**

**GLADYS SALAZAR GARCÉS
COORDINADORA NACIONAL DEL PROYECTO**



**Convenio Artesanías de Colombia- Acción Social
Bogotá D. C
Año 2008**

CONTENIDO

INTRODUCCIÓN

1. ANTECEDENTES

2. CONTEXTO

3. OBJETIVOS

4. METODOLOGÍA

5. EJECUCIÓN

5.1 Aprestamiento y sensibilización

5.1.1 Descripción del grupo de beneficiarios

- Conocimiento del oficio
- Capacidad y opciones organizacionales

5.1.2 Diagnóstico de materia prima

5.1.3 Diagnóstico de máquinas y de herramientas

5.1.4 Lugares previstos para la realización de los talleres y las jornadas de capacitación

5.1.5 Dotación del taller para realizar la capacitación técnica

5.1.6 Definición de estrategias a seguir

5.2 Talleres de diseño y de creatividad y diseño de líneas de producto

5.2.1 Beneficiarios

- Cumplimiento de la convocatoria
- Definición de referentes y de técnica

Taller para definición de líneas de producto

Taller de creatividad

Taller cadena del valor artesanal

5.2.2 Empalme con maestra artesana

5.2.3 Definición de diseños para cinco líneas de productos

5.2.4 Requerimientos y especificaciones para el desarrollo de las líneas de productos

5.3 Desarrollo de producto: elaboración de prototipos y producción piloto

5.3.1 Capacidades productivas

5.3.2 Producto

- Calidad del producto terminado
- Aspecto comercial
- Costos

5.3.3 Logística: definición de roles dentro de la comunidad

6. LOGROS E IMPACTO

7. CONCLUSIONES

8. LIMITACIONES Y DIFICULTADES

9. RECOMENDACIONES

10. MATERIALES COMPLEMENTARIOS Y ANEXOS



INTRODUCCIÓN

En el municipio Santa María localizado en el departamento Huila, a 54 Km. al occidente de Neiva y de acuerdo a los objetivos que se plantean en el marco del proyecto “Familias guardabosques”, se llevó a cabo la asesoría en diseño para la elaboración de cinco líneas de productos que, según los criterios de la Empresa, se catalogan en el ámbito de “manualidades”. Las personas beneficiadas fueron diecinueve (19) mujeres que no tenían experiencia alguna en elaboración de artesanías; la mayor parte de ellas conocían de corte y confección de ropa y algunas de muñequería.

A partir de los talleres teóricos y prácticos de: sensibilización, creatividad, capacitación y producción, efectuados en este proyecto, se consiguieron desarrollar los productos resultado de la asesoría.

Teniendo como referentes de identidad local el baile tradicional, conocido como “sanjuanero” y los productos alimenticios “bizcochos” y “achiras” que identifican a ese departamento, se elaboraron cinco (5) líneas de productos: accesorios para caballistas, toallas para spa, accesorios para cocineros, cobertores y tapetes. Se diseñaron y desarrollaron 19 nuevos productos de los que se elaboraron 56 ejemplares correspondientes a prototipos y producción piloto.

El desarrollo del proyecto en esta localidad responde a los objetivos planteados en el marco del convenio entre Artesanías de Colombia S. A. y la Agencia Presidencial para la Acción Social y la Cooperación Internacional de la presidencia de la República.

Las actividades se llevaron a cabo durante los meses enero a abril del año 2008.

Número y fecha del contrato: GER 2008-002, 15 de enero de 2008

Lugar: Santa María - Huila

Artesanos atendidos: diecinueve (19)

Oficio: Trabajo con telas

Técnica: Aplicación sobre telas

Áreas de intervención: Capacitación técnica en el oficio, diseño y desarrollo de productos.

1. ANTECEDENTES

No se registra información acerca de intervenciones de Artesanías de Colombia S. A. en la localidad.

La población beneficiaria muestra habilidades en corte y confección de ropa y en muñequería, oficios aprendidos en capacitaciones dictadas por el SENA.

No existe actividad artesanal relevante en el municipio. Sin embargo, hace algún tiempo existieron personas que elaboraban canastos hechos con bejucos, destinados a la recolección de café, pero abandonaron esta actividad puesto que ahora los recolectores del grano prefieren cestos de plástico. Hoy, sólo una persona eventualmente elabora cestos y otros productos.



Tomada por: Alicia Perilla M.
Lugar: Santa María, Huila.
Fecha : 27 de enero de 2008
Descripción: María Gómez, artesana



Tomadas por: Alicia Perilla Morales
Lugar: Santa María, Huila.
Fecha : 27 de enero de 2008
Descripción: Productos nativos



Tomadas por: Alicia Perilla Morales
Lugar: Santa María, Huila.
Fecha : 27 de enero de 2008
Descripción: Productos nativos



Tomadas por: Alicia Perilla Morales
Lugar: Santa María, Huila.
Fecha : 27 de enero de 2008
Descripción: Productos nativos

2. CONTEXTO

2.1 Localización geográfica: Departamento Huila



Municipio: Santa María

- Distancia de referencia: Distancia desde Neiva: 54 Km.
- Fecha de fundación: 26 de noviembre de 1965
- Extensión total: 313.74 Km²
- Extensión área urbana: 0,46 Km²
- Altitud cabecera municipal: 1.570 m. s. n. m.
- Temperatura media: 17 ° C.



Tomada por : Acción Social
Lugar: Santa María, Huila.
Fecha : 25 de enero de 2008
Descripción: Parque principal



Tomada por : Acción Social
Lugar: Santa María, Huila.
Fecha : 25 de enero de 2008
Descripción: Vista de una de sus calles

Este municipio de topografía montañosa, está ubicado al noroccidente del departamento Huila, sobre la cordillera central, en territorio que fue habitado por las etnias Pijao y Páez.

Antiguo corregimiento del municipio Palermo, fue reconocido legalmente como municipio en el año 1.965. Limita por el norte y por el oriente con el municipio Palermo, por el sur con el municipio Teruel y por el occidente con el departamento Tolima.

Su economía depende, en mayor proporción de la ganadería y la agricultura; se destacan la producción de café y frijol.

Transporte, hoteles, restaurantes, bancos y comunicaciones

Vías de acceso: desde Bogotá se llega a Neiva por dos vías: aérea o terrestre. Por vía aérea prestan el servicio las empresas Aires y Avianca, con tres vuelos diarios cada una; tiempo de vuelo: 45 minutos. Por vía terrestre el servicio lo prestan varias empresas y la duración aproximada es de seis horas, por carretera pavimentada.

Una vez en Neiva y desde el terminal de transporte terrestre de esa localidad se viaja a Santa María por carretera parcialmente pavimentada, con una duración aproximada de dos horas, pasando por el municipio Palermo. A partir de esta localidad la carretera está sin pavimentar y en muy mal estado.



Tomada por : Alicia Perilla Morales
Lugar: Santa María, Huila.
Fecha : 26 de enero de 2008
Descripción: Transporte intermunicipal



Tomada por : Alicia Perilla Morales
Lugar: Santa María, Huila.
Fecha : 26 de enero de 2008
Descripción: Vía Palermo – Santa María

Por las características geográficas del recorrido, con frecuencia se presentan derrumbes que dejan aislado al municipio por varios días. El servicio de transporte lo prestan dos empresas: “cooperativa de transportadores de Santa María” y “Cootrashuila Ltda.”, con salidas cada hora, desde las 6 a. m. hasta las 5 p. m.

Hoteles y restaurantes: un hotel, “residencias Plenitud, teléfono: 312 – 4875313, con habitaciones y baño individuales, y sin servicio de alimentación; hay cuatro restaurantes.

Transporte de carga y servicio de mensajería: en convenio con “La boutique del celular samario” la empresa “Inerrapidísimo” presta este servicio. La entrega demora entre tres y siete días.

Bancos y comunicaciones: existen: un cajero automático de la entidad “servibanca” administrado por una cooperativa bancaria departamental, no hay entidades bancarias, dos servicios públicos de Internet y tres de telefonía.

Contactos locales del proyecto: el programa “familias guardabosques” cuenta con personas en la zona con quienes se coordinaron las actividades de convocatoria y disposición de lugares de trabajo:

Angelino González, “residente departamental”, teléfono: 311 8980580

Kattia Aldana, “enlace municipal”, teléfono: 313 8806438

Alcaldía municipal: teléfono: 4 - 8787043

Yolanda Mora, beneficiaria, teléfono: 311-5613310

Mercedes Garzón, beneficiaria, teléfono: 313-2915592

Ubalдина Coca, beneficiaria, teléfono: 314-4788401

María Fernanda Culma, beneficiaria, teléfono: 312-5838402

3. OBJETIVOS

General

Prestar asesoría y asistencia técnica en diseño textil a los beneficiarios del proyecto Familias Guardabosques, adecuando su producción actual y/o creando productos nuevos que se ajusten a los requerimientos del mercado contemporáneo local y nacional.

Específicos

- Efectuar actividades preliminares que conduzcan al grupo de personas a generar productos elaborados a mano acordes con la demanda.
- Evaluar el grupo de beneficiarios para determinar sus capacidades en técnicas de artesanía y/o de manualidades.
- Llevar a cabo talleres teóricos y prácticos que conduzcan a entender el contexto artesanal actual y la eficiencia en producción de artesanías.
- Coordinar labores de capacitación técnica con un maestro artesano.
- Proponer cinco líneas de productos acorde con las habilidades técnicas de la población beneficiaria y que tengan como referente elementos de identidad de la zona.
- Elaborar prototipos de los productos propuestos, previo estudio y aprobación por parte de los coordinadores del proyecto y de los funcionarios del Centro de Diseño para la Artesanía – C. D. A.
- Coordinar y ejecutar la elaboración de una “producción piloto”.

4. METODOLOGÍA

El proyecto se ejecutó siguiendo la metodología impartida por la coordinadora técnica del mismo, la diseñadora industrial María Consuelo Toquica, a saber:

- **Inducción e investigación:** etapa en la que se recibió información detallada acerca del proyecto y su propósito, del manejo de formatos para recolectar, entregar información y resultados de actividades e instrucciones generales acerca de la dinámica de trabajo. Se investigaron datos acerca de la localidad y de la comunidad beneficiaria y se establecieron las primeras comunicaciones con las personas responsables del proyecto en la localidad para coordinar actividades.

- **Aprestamiento y sensibilización:** fase desarrollada en la localidad para: conocer la zona en sus aspectos físicos y culturales, para conocer a la población beneficiaria, evaluar sus habilidades técnicas, productos, materias primas y herramientas de trabajo; para identificar referentes con identidad local y regional; para socializar el proyecto con entidades locales y los beneficiarios; para coordinar actividades generales y establecer compromisos con beneficiarios y colaboradores y para definir lugares adecuados para trabajar en las siguientes fases de la asesoría.
- **Creatividad:** fase desarrollada en la localidad para desarrollar talleres de conceptualización; de definición de referentes con identidad local y regional; de definición de líneas de productos. En los días finales de permanencia en la zona, se hizo empalme con la artesana instructora que capacitó a las beneficiarias en técnicas de trabajo con telas, para lo cual, formalmente se entregaron a las beneficiarias las herramientas y materiales necesarios para el buen desarrollo de esta actividad.
- **Propuesta de diseño:** se proponen, sustentan, evalúan y aprueban cinco líneas productos con identidad, local y regional, dirigidas a los mercados regional y nacional.
- **Desarrollo de prototipos y elaboración de productos:** fase desarrollada en la localidad para ejecutar la elaboración de productos: prototipos y producción piloto. Formalmente se entregaron a las beneficiarias las herramientas y materiales necesarios para el buen desarrollo de esta actividad

5. EJECUCIÓN

Inducción e investigación

Etapas en la que los directores y coordinadores del proyecto se dirigieron a los asesores para presentar de manera detallada el proyecto a ejecutar en todas y cada una de las localidades, impartieron instrucciones para el manejo de formatos para recolectar, entregar información y resultados de actividades, entregaron material de apoyo para trabajar en oficina y en campo, coordinaron la elaboración de cada plan de trabajo y agendas a ejecutar. Se establecieron los primeros contactos con las personas encargadas del proyecto en la zona para coordinar las actividades que se desarrollarían durante el primer viaje.

Se investigó la zona en sus aspectos físicos y culturales, rutas de viaje y datos para permanencia en la localidad.

Se encontraron fuertes referentes relacionados con el festival nacional del bambuco que anualmente, por el mes de junio, se lleva a cabo en la ciudad de Neiva, pero que a nivel local, en cada municipio del departamento se preparan réplicas del mismo generando un comportamiento particular alrededor de este evento, lo que involucra actividades culturales

y comerciales y en consecuencia genera la elaboración de objetos alusivos tanto al bambuco en general, como al “sanjuanero” en particular.

5.1 Aprestamiento y sensibilización

Primer desplazamiento a la zona: duración 4 días, 24 a 27 de enero de 2008

Se hicieron las presentaciones institucionales y del proyecto con todas sus particularidades, haciendo énfasis en fechas e intensidad horaria y el compromiso de estar presente durante todo el tiempo de esos momentos.

En esta primera etapa de acercamiento a la comunidad se presentaron treinta (30) personas pero finalmente, al conocer la dinámica del trabajo que se llevaría a cabo y expuestas las condiciones de intensidad horaria, solamente se comprometieron a llegar hasta el final, veinte personas; de las que una se retiró arguyendo motivos personales. De éstas personas cinco (5) son titulares guardabosques y catorce (14) son familiares de titulares.

Se diligenciaron los formatos: lista de asistencia, datos de beneficiarios, evaluación de actividades y listado de beneficiarios con datos de su relación con titulares guardabosques y cantidad de personas beneficiarias del área urbana y rural por veredas.



Tomada por : Alicia Perilla Morales
Lugar: Santa María, Huila. Centro de convenciones
Fecha : 24 de enero de 2008
Descripción: Presentación institucional y del proyecto, recolección de datos



Tomada por : Alicia Perilla Morales
Lugar: Santa María, Huila. Salón “concejo municipal”
Fecha : 25 de enero de 2008
Descripción: Apoyo del señor Angelino González

Talleres de sensibilización

Con el apoyo didáctico de presentaciones en power point diseñadas por la Empresa y tituladas “taller de sensibilización I” y taller de sensibilización II”, se expusieron y discutieron los temas: producto, su clasificaciones y componentes; artesanía, oficio

artesanal; metodologías aplicadas por la Empresa en sus asesorías de desarrollo de productos, rescate de técnicas y objetos artesanales, mejoramiento tecnológico y de productos; rediseño, diversificación, creación de productos. Así mismo, se expusieron los conceptos de línea de producto y colección. Aspectos relevantes que de deben tener en cuenta para crear e introducir productos en el mercado tales como: mercado objetivo, análisis del mercado, requerimientos de diseño, materias primas, procesos de producción, calidad, presentación de productos para el mercado, etc.

Las beneficiarias apropiaron los temas con gran interés lo cual abrió el camino para llevar a cabo el ejercicio de identificar referentes locales para tomarlos como punto de partida para generar productos con identidad local. Este ejercicio se dejó como tarea de investigación y reflexión para darle continuidad durante la siguiente visita a la zona.

Taller de texturas

Utilizando materiales proporcionados por la Empresa: papeles, cartones, tijeras, bisturís, pegantes, etc. y otros aportados por las beneficiarias: retazos e hilos, se elaboraron objetos en donde se transfirieron conceptos aprendidos.



Las beneficiarias comprendieron bien los ejercicios y empiezan a encontrar en si mismas sus capacidades creativas para dibujar, generar nuevas texturas a partir de un concepto y de un modelo.



Tomada por : Alicia Perilla Morales
Lugar: Santa María, Huila. Centro de convenciones
Fecha : 26 de enero de 2.008
Descripción: Salón para capacitación



Tomada por : Alicia Perilla Morales
Lugar: Santa María, Huila. Centro de convenciones
Fecha : 26 de enero de 2.008
Descripción: Taller de creatividad, dibujos libres

	
<p>Tomada por : Alicia Perilla Morales Lugar: Santa María, Huila. Centro de convenciones Fecha : 26 de enero de 2.008 Descripción: Taller de creatividad, taller de texturas</p>	<p>Tomada por : Alicia Perilla Morales Lugar: Santa María, Huila. Centro de convenciones Fecha : 26 de enero de 2.008 Descripción: Taller de creatividad, taller de texturas</p>

5.1.1 Descripción del grupo de beneficiarios

Total de Asistentes: 19 personas

Rango de edad	# Personas	%
Menor de 18 años	1	5
18 a 30	2	10
31 a 55	14	75
Mayor de 55	2	10
Total	19	100

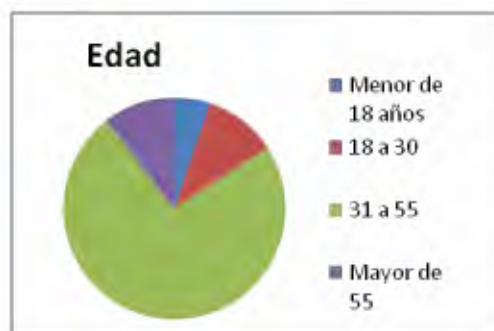

Sexo	# Personas	%
Hombres	0	0
Mujeres	19	100
Total	19	100

Régimen de Salud	# Personas	%
ARS (Rég Especial)	0	0
Contributivo	2	10
SISBEN	17	90
Ninguno	0	0
Total	19	100

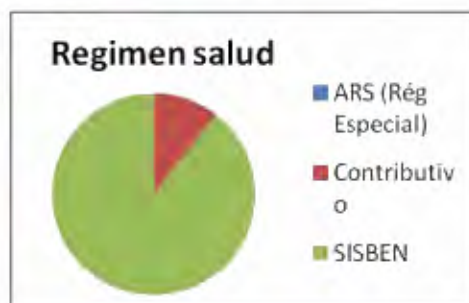

Etnia	# Personas	%
Afro colombiano	0	0
Raizal	0	0
Rom – Gitano	0	0
Indígena	0	0
Mestizo	19	100
Otro	0	0
Total	19	100

Localización	# Personas	%
Rural	9	47
Urbana	10	53
Sub-urbana	0	0
Reserva Natural	0	0
Total	19	100



Estrato	# Personas	%
1	16	84
2	3	16
3	0	0
4 o más	0	0
Total	19	100

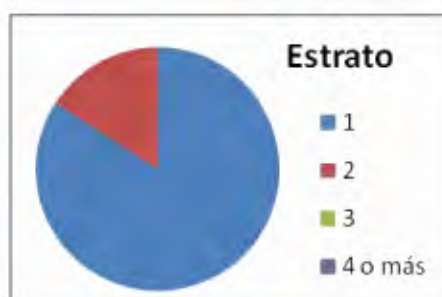

Escolaridad	# Personas	%
Ninguno	1	5
Primaria incompleta	1	5
Primaria completa	6	30
Secundaria incompleta	6	30
Secundaria completa	6	30
Universitaria sin título	0	0
Universitaria con título	0	0
Técnico-tecnológico	0	0
Postgrado	0	0
Total	19	100



- **Conocimiento del oficio**

La población beneficiaria muestra algunas habilidades en el trabajo con telas: confección de ropa, lencería y muñequería, oficios aprendidos en capacitaciones dictadas por el SENA.

Ninguna de las personas beneficiarias es artesana. Dos (2) tienen como trabajo principal la modistería. Cuatro (4) personas son expertas en modistería, tres (3) en muñequería y una (1) en bordado. El 95% de ellas tiene nociones muy superficiales, de alguna manualidad: bordado, croché, pintura sobre tela y modistería.

La calidad de los productos que elaboran, en general es buena, sin embargo ninguno es de creatividad propia. Son réplicas de modelos de revistas o recibidos en cursos de capacitación.



Tomada por : Alicia Perilla Morales
Lugar: Santa María, Huila. Centro de convenciones
Fecha : 25 de enero de 2008
Descripción: Productos nativos de beneficiarias: vestuario



Tomada por : Alicia Perilla Morales
Lugar: Santa María, Huila. Centro de convenciones
Fecha : 25 de enero de 2008
Descripción: Productos nativos de beneficiarias: lencería



Tomada por : Alicia Perilla Morales
Lugar: Santa María, Huila. Centro de convenciones
Fecha : 25 de enero de 2008
Descripción: Productos nativos de beneficiarias: lencería



Tomada por : Alicia Perilla Morales
Lugar: Santa María, Huila. Centro de convenciones
Fecha : 25 de enero de 2008
Descripción: Productos nativos de beneficiarias: muñequería

- **Capacidad y opciones organizacionales**

Las beneficiarias no conforman ente alguno de agremiación para producción de manualidades.

Al finalizar la ejecución de esta capacitación y elaboración de productos en la localidad, el grupo se mostró muy interesado en conformar algún tipo de agremiación y dar continuidad a lo aprendido; sin embargo, se perciben importantes desavenencias personales entre ellas, sumado a que no tienen conocimiento ni experiencia en trabajo mancomunado ni organización de sociedades comerciales. Para consolidar la intención del grupo y evitar que se dispersen se recomienda dar continuidad inmediata al acompañamiento en todos los aspectos que involucran la consolidación del propósito.

5.1.2 Diagnóstico de materia prima

Para evaluar los posibles proveedores de telas e insumos para trabajos con telas se visitaron las únicas dos tiendas de textiles en Santa María y siete en Neiva.

En Santa María ofrecen telas e insumos para textiles de baja calidad, poca diversidad y en pequeñas cantidades; en Neiva, aunque se encuentran distribuidores telas e insumos para textiles, la oferta es limitada, razón por la que las beneficiarias que confeccionan ropa prefieren, por diversidad y precio, desplazarse hasta Bogotá. Esta investigación permitió tener la libertad para buscar las materias primas e insumos en esta ciudad.

5.1.3 Diagnóstico de máquinas y de herramientas

De propiedad de las beneficiarias se cuenta diez (10) máquinas de coser y cinco (5) fileteadoras en buen estado, dos mesas para corte de telas y el equipo mínimo de herramientas complementarias: tijeras, metro, agujas, regla y escuadras. La alcaldía municipal se compromete a proveer las instalaciones requeridas para el buen desarrollo de todas las actividades, dotadas de estanterías, tableros, sillas, video beam, tres mesas para corte, ocho (8) máquinas de coser y cuatro (4) fileteadoras.

5.1.4 Lugares previstos para la realización de los talleres y las jornadas de capacitación

Se establecieron contactos directos con las personas encargadas del proyecto “familias guardabosques” de Acción Social: funcionarios Angelino González y Kattia Aldana y con los funcionarios de la alcaldía: el secretario general y el señor alcalde. Todos ellos se mostraron muy interesados en lo propuesto por la Empresa y facilitaron todos los recursos físicos necesarios para llevar a buen término las actividades desarrolladas. La alcaldía proporcionó un salón dotado de sillas, mesas, tablero y video beam, además de

comprometerse para proporcionar durante el resto del desarrollo del proyecto las instalaciones adecuadas para ejecutar cada actividad, y así se hizo. Todo esto lo coordinó y ejecutó siempre, con destacada presteza, la funcionaria Kattia Aldana.

5.1.5 Dotación del taller para realizar la capacitación técnica

La alcaldía puso a disposición varios salones del “centro de convenciones” con capacidad para reunir a cincuenta personas aproximadamente, dotados todos con sillas, mesas, estantes, tableros, “video beam” y con buena iluminación. Se escogió el más amplio.



Tomada por : Alicia Perilla Morales
Lugar: Santa María, Huila. Centro de convenciones
Fecha : 7 de febrero de 2.008
Descripción: Salón para capacitación



Tomada por : Alicia Perilla Morales
Lugar: Santa María, Huila. Centro de convenciones
Fecha : 10 de febrero de 2008
Descripción: Salón para capacitación

5.1.6 Definición de estrategias a seguir

Aumentar el número de beneficiarios dando continuidad a la convocatoria. Actividad delegada a los contactos de la localidad y a las beneficiarias.

Las beneficiarias deben buscar y encontrar sus referentes de identidad

Las materias primas e insumos requeridos serán adquiridos en Bogotá, D. C., para lo cual se buscarán los posibles proveedores previa definición de productos a desarrollar.

Se utilizarán las máquinas de coser disponibles en la localidad, el proyecto proporcionará las herramientas requeridas.

Todas las actividades se coordinarán con Kattia Aldana, funcionaria de la alcaldía municipal y de Acción Social.

5.2 Talleres de diseño y de creatividad

5.2.1 Beneficiarios

• Cumplimiento de la convocatoria

Como resultado de la continuidad de la convocatoria, se presentan cuarenta y tres (43) personas. Con el apoyo de funcionarios del proyecto en la localidad, se hace nuevamente una exposición del proyecto y sus pormenores haciendo énfasis en lo relacionado con compromisos de tiempo y por segunda vez se quedan las mismas diecinueve (19) personas con las que se trabajó en la etapa de “aprestamiento y sensibilización”.



Tomada por : Alicia Perilla Morales
Lugar: Santa María, Huila. Centro de convenciones
Fecha : 07 de febrero de 2.008
Descripción:

• Definición de referentes y de técnica:

Cada una de las beneficiarias expone sus logros en la investigación de referentes con identidad local y regional. Plantean como referente local el santuario (iglesia municipal) y el “cerro de la cruz”, monte cercano en donde existe una cruz de gran tamaño a la que durante semana santa se hacen peregrinaciones; sin embargo no sienten una relación



profunda de identidad puesto que los dos son íconos de una religión particular. Proponen, también, como referente local los muñecos que alguna vez aprendieron a confeccionar en una capacitación con el SENA, y aunque les es claro que no encuentran identidad allí, si demuestran una relación de afecto por ellos, razón en la que se sustenta el considerar desarrollar una línea de productos asociada a este tema.

Con relación a referentes de identidad regionales exponen: las achiras y bizcochos, dos productos característicos de la cocina huilense; el bambuco en general y en particular el baile del “sanjuanero”, los atuendos tradicionales para ello; las estatuas de cultura “San Agustín”, el transporte vehicular conocido como “chiva” y los instrumentos musicales huilenses utilizados para entonar el bambuco.

Se analizaron ampliamente cada uno de los referentes expuestos y se seleccionaron los que se consideraron más relevantes para utilizarlos como patrones para la propuesta de diseño: muñequería, “achiras” y “bizcochos” y el atuendo del bambuco según el planteamiento huilense.

Con la participación activa de las beneficiarias se analizan sus habilidades y se concluye que los productos que se desarrollen han de elaborarse utilizando la técnica de aplicación sobre telas. Solamente una persona, Yolanda Mora, la conoce y la practica pero el resto del grupo se muestra muy interesado en capacitarse en ello.



	
<p>Tomada por : Alicia Perilla Morales Lugar: Santa María, Huila. Centro de convenciones Fecha : 9 de febrero de 2008 Descripción: referentes de identidad, achiras</p>	<p>Tomada por : Alicia Perilla Morales Lugar: Santa María, Huila. Centro de convenciones Fecha : 9 de febrero de 2008 Descripción: referentes de identidad, bizcochos</p>
	
<p>Tomada por : Alicia Perilla Morales Lugar: Santa María, Huila. Centro de convenciones Fecha : 9 de febrero de 2008 Descripción: referentes de identidad, vestuario bambuco, falda sanjuanero</p>	<p>Tomada por : Alicia Perilla Morales Lugar: Santa María, Huila. Centro de convenciones Fecha : 9 de febrero de 2008 Descripción: referentes de identidad, aplicación sobre tela</p>

Taller para definición de líneas de producto: con la participación de las beneficiarias y después de interesantes discusiones resultado de ejercicios de investigación y análisis, se concluye que las líneas de producto y el mercado objetivo, deberán ser:

- **Productos para festival bambuco**

- Muñecos “tradicionales”: Vestido sanjuanero.
Mercado objetivo: festival bambuco y Bogotá.
- Muñecos estilizados: Vestido sanjuanero y recreación de pasos del sanjuanero.
Mercado objetivo: festival bambuco y Bogotá.
- Accesorios vestuario para caballistas: ponchos, “rabo de gallo” y sujetador para “rabo de gallo”.
Mercado objetivo: festival bambuco.

- **Toallas para gimnasio:**
 - Toalla cuerpo, toalla cabeza, zapatillas y contenedor.
 - Mercado objetivo: Festival bambuco y Bogotá.

- **Cobertores para siesta**
 - Mercado objetivo: Bogotá.

- **Tapetes pie de cama.**
 - Mercado objetivo: Bogotá.

- **Ropa para cocineros:**
 - Delantales, gorros y coge-ollas.
 - Mercado objetivo: Bogotá.

Taller de creatividad: con el propósito complementar la información para definir la propuesta de diseño, se llevó a cabo un taller de creatividad que evidenció el manejo del color y el gusto estético propio de las beneficiarias.

A partir de simbología cultural tomando como referente, la falda del sanjuanero, se hicieron varios ejercicios de composición para generar diseños como los que se encuentran en las fotos abajo.

En otros casos, cada beneficiaria elaboró la línea de productos que consideró con mejores opciones comerciales para abordar el mercado local y el nacional. En todos los ejercicios se hizo énfasis en el manejo del color, que debía ser aquel que cada quien considerara el más armonioso. Los ejercicios permitieron ver que el manejo que dan al color es sobrio, uno o dos colores y tonalidades de los mismos, degradados; en decoración, son también parcas; y dan mayor importancia al vestuario para cocineros y a lencería para cama.

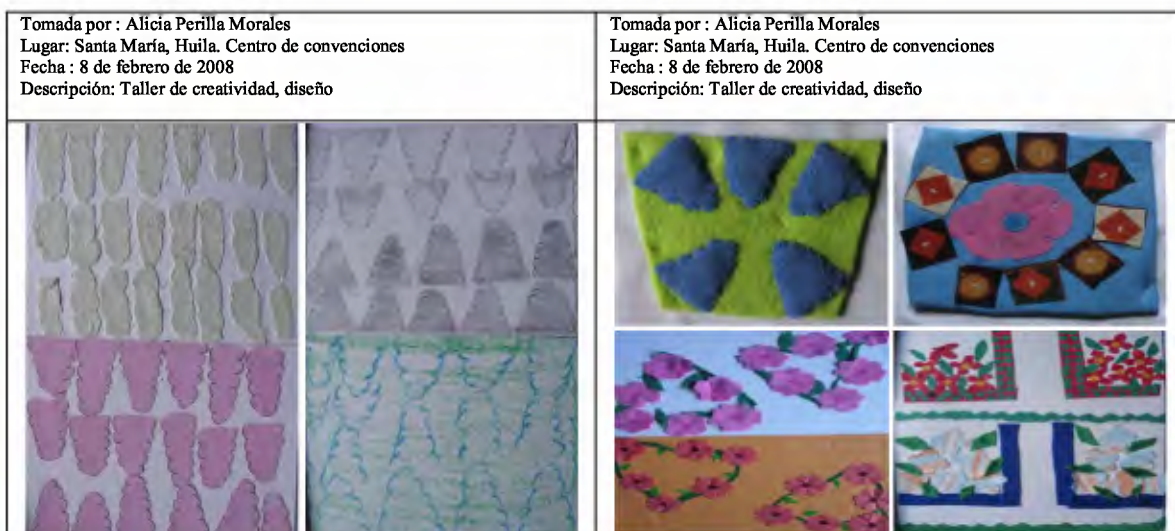

<p>Tomada por : Alicia Perilla Morales Lugar: Santa María, Huila. Centro de convenciones Fecha : 8 de febrero de 2008 Descripción: Taller de creatividad, diseño</p>	<p>Tomada por : Alicia Perilla Morales Lugar: Santa María, Huila. Centro de convenciones Fecha : 8 de febrero de 2008 Descripción: Taller de creatividad, diseño</p>
	
<p>Tomada por : Alicia Perilla Morales Lugar: Santa María, Huila. Centro de convenciones Fecha : 8 de febrero de 2008 Descripción: Taller de creatividad, diseño</p>	<p>Tomada por : Alicia Perilla Morales Lugar: Santa María, Huila. Centro de convenciones Fecha : 8 de febrero de 2008 Descripción: Taller de creatividad, diseño</p>

Otro resultado de este taller fue la propuesta para hacer del logotipo del proyecto “familias guardabosques” un objeto (botones), para comercializarlo con el proyecto.

	
<p>Tomada por : Alicia Perilla Morales Lugar: Santa María, Huila. Centro de convenciones Fecha : 8 de febrero de 2008 Descripción: Taller de creatividad, diseño</p>	<p>Tomada por : Alicia Perilla Morales Lugar: Santa María, Huila. Centro de convenciones Fecha : 8 de febrero de 2008 Descripción: Taller de creatividad, diseño</p>

Taller cadena del valor artesanal

Se lleva a cabo este taller planteado y diseñado por la Empresa, como complemento educativo para aproximarse a las diferentes actividades que implican la labor artesanal, desde una perspectiva empresarial.



Tomada por : Alicia Perilla Morales
Lugar: Santa María, Huila. Centro de convenciones
Fecha : 12 de febrero de 2008
Descripción: Taller cadena del valor artesanal



Tomada por : Alicia Perilla Morales
Lugar: Santa María, Huila. Centro de convenciones
Fecha : 12 de febrero de 2008
Descripción: taller cadena del valor artesanal

Cabe anotar que el ejercicio fue muy bien acogido por las artesanas y a la postre se convirtió en un ejercicio habitual de capacitación a la vez que de relajación – recreación.

5.2.2 Empalme con maestra artesana:

A la maestra artesana Myriam Rodríguez, se le informó acerca de los adelantos en el proyecto, se le mostró el lugar para la realización del taller de capacitación, se hizo la presentación formal ante el grupo de beneficiarias, se trabajó con ella en la preparación y entrega formal de materiales para el taller de capacitación y se dio inicio al taller de capacitación en el oficio de trabajo con telas.





Tomada por : Alicia Perilla Morales
Lugar: Santa María, Huila. Centro de convenciones
Fecha : 10 de febrero de 2008
Descripción: Empalme con maestra artesana y taller de capacitación



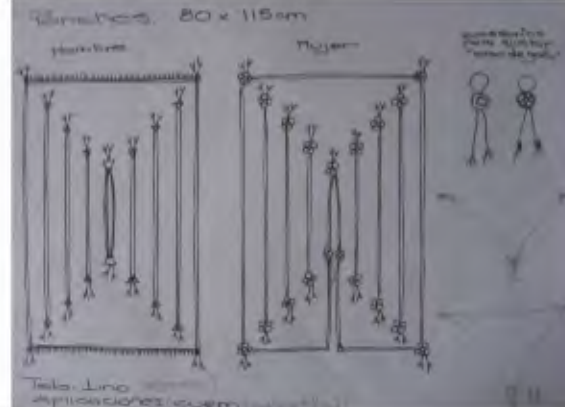

Tomada por : Alicia Perilla Morales
Lugar: Santa María, Huila. Centro de convenciones
Fecha : 10 de febrero de 2008
Descripción: Empalme con maestra artesana y taller de capacitación

5.2.3 Definición de diseños para cinco líneas de productos

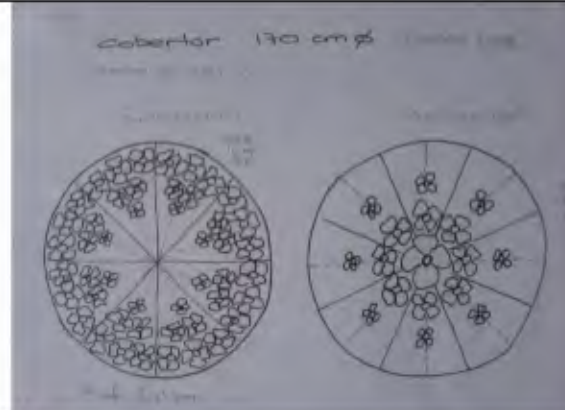
Planteadas las líneas de productos a desarrollar, se evaluaron las materias primas disponibles en el mercado, se definieron: productos, diseños y materias primas. Para la correspondiente evaluación se expuso y sustentó la propuesta de diseño en reunión general ante las coordinadoras del proyecto y el director del CDA. La propuesta fue aprobada.

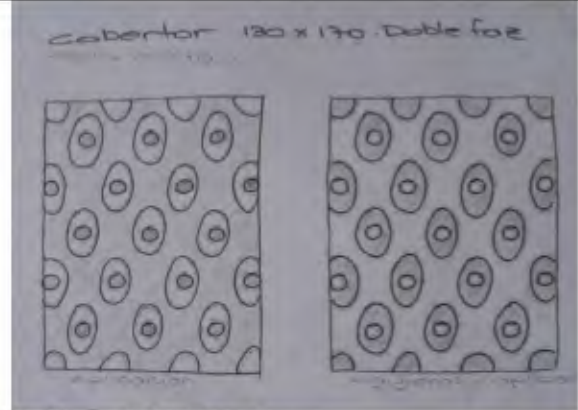
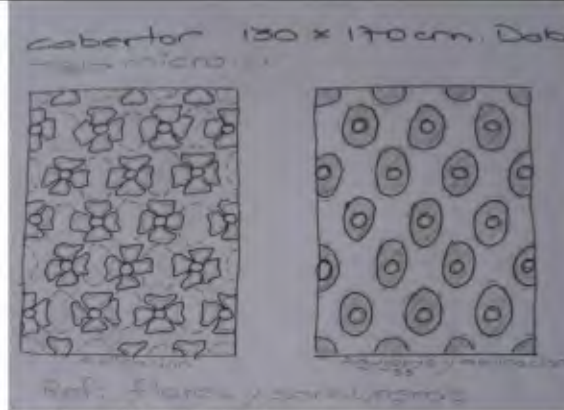
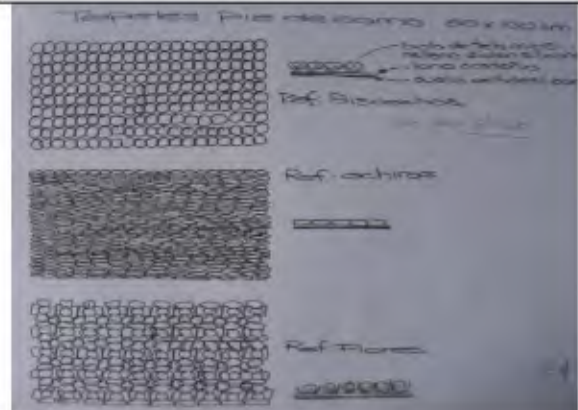
	
<p>Tomada por : Alicia Perilla Morales Lugar: Bogotá, D. C. Fecha : 25 de marzo de 2008 Descripción: bocetos de propuesta de diseño, línea muñecos</p>	<p>Tomada por : Alicia Perilla Morales Lugar: Bogotá, D. C. Fecha : 25 de marzo de 2008 Descripción: bocetos propuesta de diseño, accesorios vestuario caballistas</p>
	
<p>Tomada por : Alicia Perilla Morales Lugar: Bogotá, D. C. Fecha : 25 de marzo de 2008 Descripción: bocetos de propuesta de diseño, línea toallas gimnasio</p>	<p>Tomada por : Alicia Perilla Morales Lugar: Bogotá, D. C. Fecha : 25 de marzo de 2008 Descripción: bocetos de propuesta de diseño, línea cobertores</p>

	
<p>Tomada por : Alicia Perilla Morales Lugar: Bogotá, D. C. Fecha : 25 de marzo de 2008 Descripción: bocetos de propuesta de diseño, línea cobertores</p>	<p>Tomada por : Alicia Perilla Morales Lugar: Bogotá, D. C. Fecha : 25 de marzo de 2008 Descripción: bocetos de propuesta de diseño, línea cobertores</p>
	
<p>Tomada por : Alicia Perilla Morales Lugar: Bogotá, D. C. Fecha : 25 de marzo de 2008 Descripción: bocetos de propuesta de diseño, línea tapetes</p>	<p>Tomada por : Alicia Perilla Morales Lugar: Bogotá, D. C. Fecha : 25 de marzo de 2008 Descripción: bocetos de propuesta de diseño, línea vestuario cocineros</p>

5.2.4 Requerimientos y especificaciones para el desarrollo de las líneas de productos:

Línea de producto	Materia prima	Insumos	Herramientas
Muñequería	Telas de algodón, telas de poliéster	Hilos, rellenos, botones, encajes, cueros, papeles y cartones, etc.	Máquina de coser, agujas, metros, tijeras, escuadras, lápices
Accesorios vestuario caballistas	Telas de lino, telas de acrílico y cueros	Hilos, pegantes, papeles y cartones, etc.	Máquina de coser, agujas, metros, tijeras, escuadras, lápices
Toallas gimnasio	Telas de algodón,	Hilos, ribetes, cintas,	Máquina de coser,

	telas de poliéster	encajes, suelas, acolchados, vinilo, cordones, papeles y cartones, etc.	agujas, escuadras, lápices
Cobertores	Telas de poliéster “microfibras”	Hilos, papeles y cartones, etc.	Máquina de coser, agujas, metros, tijeras, escuadras, lápices
Tapetes	Telas de poliéster “microfibras”, telas de algodón, telas antideslizantes	Rellenos, hilos, piolas, papeles y cartones, etc.	Máquina de coser, agujas, metros, tijeras, escuadras, lápices
Vestuario cocineros	Telas de lino	Ribetes, hilos, papeles y cartones, etc.	Máquina de coser, agujas, metros, tijeras, escuadras, lápices

Para todos los casos, existen innumerables proveedores de las telas e insumos en Bogotá, D. C. Se recomienda mantenerse actualizado y hacer inspecciones y cotizaciones en la zona comercial de textiles del barrio “La Alquería” y en las peleterías del barrio “Restrepo”.

5.3 Desarrollo de producto: elaboración de prototipos y producción piloto

Se hizo la entrega formal de materias primas y de herramientas (ver acta # 002), que se almacenaron en el salón dispuesto para esta actividad, y que se fueron utilizando a medida que se necesitaban. A dos artesanas se delegó la función de administrar estos recursos.

Se hizo una presentación formal de la propuesta de diseño y fue muy bien acogida por las beneficiarias, actitud demostrada en la disciplina en todos los aspectos durante todo el proceso de producción.

Para cada producto, antes de elaborar los prototipos se hicieron ensayos con telas de baja calidad y una vez resuelto cada detalle de la confección se procedió a elaborar el prototipo, como producto ejemplar para la producción piloto.

Se elaboraron todas las líneas de productos planteadas (ver fichas técnicas), excepto la muñequería. En esta línea se trabajó con las artesanas expertas en el tema, sin embargo se presentaron innumerables problemas técnicos para crear los moldes a partir de los dibujos propuestos. Después de elaborar pacientemente más de treinta ensayos durante una semana, el grupo de artesanas (cinco personas) dedicadas a esta labor decidió no continuar en ello.



Tomada por : Alicia Perilla Morales
Lugar: Santa María, Huila. Centro de convenciones
Fecha : 10 de marzo de 2008
Descripción: Desarrollo de productos, ensayos muñequería



Tomada por : Alicia Perilla Morales
Lugar: Santa María, Huila. Centro de convenciones
Fecha : 03 de marzo de 2008
Descripción: Desarrollo de productos, ensayos, accesorios para caballistas



Tomada por : Alicia Perilla Morales
Lugar: Santa María, Huila. Centro de convenciones
Fecha : 03 marzo de 2008
Descripción: Desarrollo de productos, ensayos toallas gimnasio



Tomada por : Alicia Perilla Morales
Lugar: Santa María, Huila. Centro de convenciones
Fecha : 18 de marzo de 2008
Descripción: Desarrollo de productos, ensayos cobertores



Tomada por : Alicia Perilla Morales
Lugar: Santa María, Huila. Centro de convenciones
Fecha : 04 de marzo de 2008
Descripción: Desarrollo de productos, ensayos tapetes



Tomada por : Alicia Perilla Morales
Lugar: Santa María, Huila. Centro de convenciones
Fecha : 15 de marzo de 2008
Descripción: Desarrollo de productos, ensayos vestuario cocineros

5.3.1 Capacidades productivas:

Todas las personas se participaron en la elaboración de todos los productos. A medida que rotaban fueron descubriendo sus habilidades y empatías hacia determinadas técnicas o etapas de los procesos de producción. La capacidad de producción mensual por producto se anota en el formato ingreso de materiales, muestras experimentales y prototipos.

5.3.2 Producto

- **Calidad del producto terminado:** a pesar de la inexperiencia técnica y productiva de las beneficiarias, se consiguió muy buena calidad en estos primeros productos, excepto en la línea de toallas; para estos productos no se encontraron en el mercado oferta de buena calidad en telas de toalla, se recomienda continuar la búsqueda.

Línea	Calidad
Accesorios vestuario caballistas	Muy buena
Toallas gimnasio	Regular
Cobertores	Muy buena
Tapetes	Muy buena
Vestuario cocineros	Muy buena

- **Aspecto comercial**

Línea	Mercado objetivo
Accesorios vestuario caballistas	Local, ganaderos de la región y festival nacional del bambuco
Toallas gimnasio	Local y nacional, gimnasios y festival nacional del bambuco
Cobertores	Bogotá, D. C. y local durante el festival nacional del bambuco
Tapetes	Bogotá, D. C. y local durante el festival nacional del bambuco
Vestuario cocineros	Bogotá, D. C. y local durante el festival nacional del bambuco

- **Costos:** ver formatos anexos: “cuadro de costos” e “ingreso de materiales, muestras experimentales y prototipos”

5.3.3 Logística: definición de roles dentro de la comunidad

Beneficiaria		Nivel de destreza para elaborar productos propuestos					
Apellidos	Nombres	Muñequerías	Ponchos	Toallas gimnasio	Cobertores	Tapetes	Ropa para cocineros
Aldana Cardozo	Olga	Regular	.
Aldana Charry	María Iris	.	.	Buena	.	Buena	Buena
Caviedes Valenzuela	María Yaneth	Buena	Muy buena	Buena	Muy buena	Regular	Buena
Chala Aldana	Catalina	Regular	Buena	Buena	Muy buena	Buena	Buena
Coca Rodríguez	Ubalдина	Muy buena	.
Culma Repizo	Nory Fernanda	Regular	Muy buena	Muy buena	Muy buena	.	Muy buena
Díaz Andrade	Deicy Constanza	Regular	.
Esguerra Cabrera	Carmen Andrea	Regular	Buena	.	Muy buena	Muy buena	Regular
Garzón Muñoz	Mercedes	Buena	Buena	Muy buena	Muy buena	Muy buena	Muy buena
Hernández Barragán	María Emilse	Regular	Regular	Muy buena	Muy buena	Muy buena	Buena
Lancheros de Garavito	Rafaela	.	.	Buena	Regular	Buena	.
Manchola Pulido	Ceci Yamile	Muy buena	Muy buena	Buena	Buena	Regular	Muy buena
Molina Cano	Luz Herminda	.	Muy buena	Buena	Muy buena	Muy buena	Buena
Mora Andrade	Yolanda	.	Muy buena	.	Muy buena	Muy buena	Buena
Bolaños Osso	María Cruz	Regular	.
Parra Caviedes	Marilu	Regular	.	.	Regular	Buena	.
Rodríguez Hurtado	Yaneth	Buena	.
Saenz Díaz	Francia Elena	.	.	.	Regular	Regular	.
Valenzuela Lozada	Elena	.	.	.	Regular	Regular	.

6. LOGROS E IMPACTO

- Diecinueve (19) personas capacitadas en la técnicas de “aplicación sobre tela”; y se introdujeron conceptos como artesanía, manualidad, producto, línea, mercado, colección e identidad.
- Diecinueve mujeres desconocidas trabajan en relativa armonía para lograr un objetivo común.
- Diecinueve personas comprenden la importancia de elaborar productos siguiendo un orden lógico durante el proceso productivo.
- Las beneficiarias autoevalúan los tiempos de producción actual y trabajan para minimizarlos, comprenden que la práctica continua les hará mejorar la eficiencia.
- Las beneficiarias comprenden que crear, y no copiar, productos es parte importante del éxito comercial.
- Las beneficiarias comprenden que la alta calidad en cada fase del proceso productivo, en los acabados y terminados, en la presentación del producto final y las estrategias de comercialización son determinantes para el éxito comercial.
- Las beneficiarias tienen como propósito consolidar un grupo de producción y solicitan apoyo institucional para conseguir su objetivo.
- Diecinueve personas sin experiencia en elaboración de manualidades, se capacitan en dos meses y en veinte (20) días consiguen elaborar cincuenta y cuatro (54) productos con calidad y precios aptos para el mercado local y nacional.

7. CONCLUSIONES

El grupo de beneficiarias presenta las características necesarias para consolidar una empresa y los productos propuestos tienen buenas posibilidades de mercado. Esto será posible siempre y cuando se de inmediata continuidad al acompañamiento en todos los aspectos que el propósito exige.

8. LIMITACIONES Y DIFICULTADES

El proyecto contó con el apoyo de los diferentes actores locales que permitieron generar unas condiciones propicias para el buen desarrollo del proyecto.

9. RECOMENDACIONES

- Dar pronta continuidad al proceso de consolidación del grupo.
- Capacitar al grupo en análisis de costos de producción y definición de precios unitarios y por mayor.
- Capitalizar al grupo para que continúen replicando los productos.
- Definir empaques y embalajes.



FORMATO
Ficha de Producto y
Planos Técnicos
Carta

CODIGO: FORFAT24

V.1

FECHA: 2007 10 18

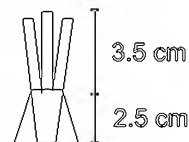
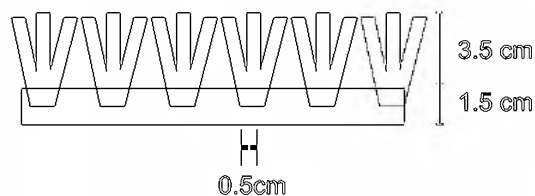
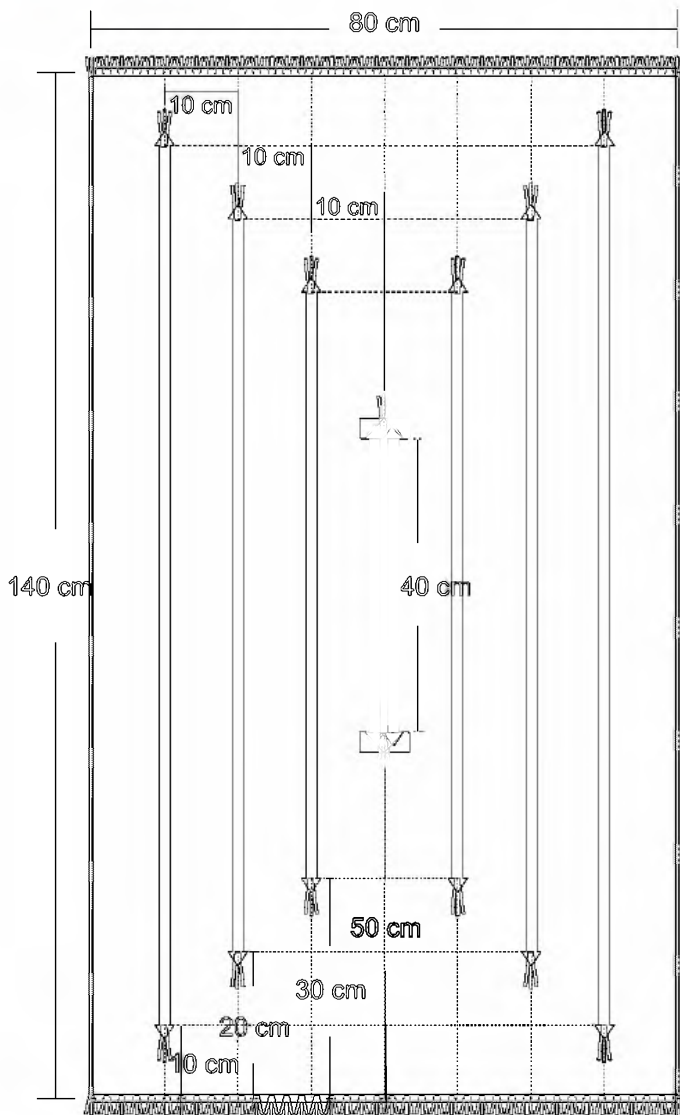

01	Cuerpo	Lino	75%
02	Aplicaciones	Cuero	25%
No.	Pieza	Material	Cant. o %
Tabla de Componentes			

Nombre de la Pieza: Poncho Masculino **Referencia:** FG6-01 **ESC.** 1:10 **Hoja No.** 1/2
Oficio: Trabajo con Telas **Técnica:** Aplicación sobre telas **Materia Prima:** Lino y Cuero

Especificaciones Técnicas: Utilizar cuero delgado, coser el cuero a la tela utilizando la puntada de bordado llamada filete.

Color: Marrones		Capacidad de Producción / mes: 15		Dimensiones Generales (mm)			
Peso (gr.): 350	Precio Unitario: \$ 150.000	Precio por mayor: \$ 127.000		Largo: 1400	Ancho: 800	Alto: N.A.	Diámetro: N.A.

Artesano: Yolanda Mora **Teléfono:** 311 5613310
Grupo o Taller: Familias Guardabosques **Departamento:** Huila **Ciudad:** Santa María
Certificado Hecho a Mano Si No X **Localidad** **Vereda** **Resguardo** : NA

Observaciones: Coser con hilo de algodón mercerizado.

Responsable: Alicia Perilla Morales **Dibujante:** Mario Alejandro Salas N.
Aprobado por: Comité de diseño CDA **Fecha:** 10/04/2008 **Referente(s)** **Línea** **Muestra**



FORMATO
Ficha de Producto y
Planos Técnicos
Carta

CODIGO: FORFAT24

V.1

FECHA: 2007 10 18



01	Cuerpo	Lino	75%
02	Aplicaciones	Cuero	25%
No.	Pieza	Material	Cant. o %
Tabla de Componentes			

Nombre de la Pieza: Poncho Masculino **Referencia:** FG6-01 **ESC.** 1:10 **Hoja No.** 2/2

Oficio: Trabajo con Telas **Técnica:** Aplicación sobre telas **Materia Prima:** Lino y Cuero

Especificaciones Técnicas: Utilizar cuero delgado, coser el cuero a la tela utilizando la puntada de bordado llamada filete.

Color: Marrones		Capacidad de Producción / mes: 15		Dimensiones Generales (mm)			
Peso (gr.): 350	Precio Unitario: \$ 150.000	Precio por mayor: \$ 127.000		Largo: 1400	Ancho: 800	Alto: N.A.	Diámetro: N.A.

Artesano: Yolanda Mora **Teléfono:** 311 5613310

Grupo o Taller: Familias Guardabosques **Departamento:** Huila **Ciudad:** Santa María

Certificado Hecho a Mano Si No **Localidad** **Vereda** **Resguardo** : NA

Observaciones: Coser con hilo de algodón mercerizado.

Responsable: Alicia Perilla Morales **Dibujante:** Mario Alejandro Salas N.

Aprobado por: Comité de diseño CDA **Fecha:** 10/04/2008 **Referente(s)** **Línea** **Muestra**

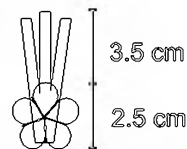
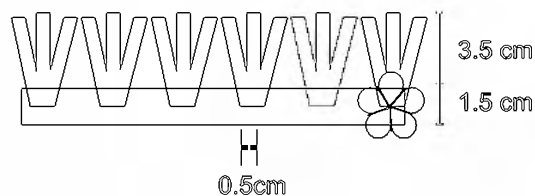
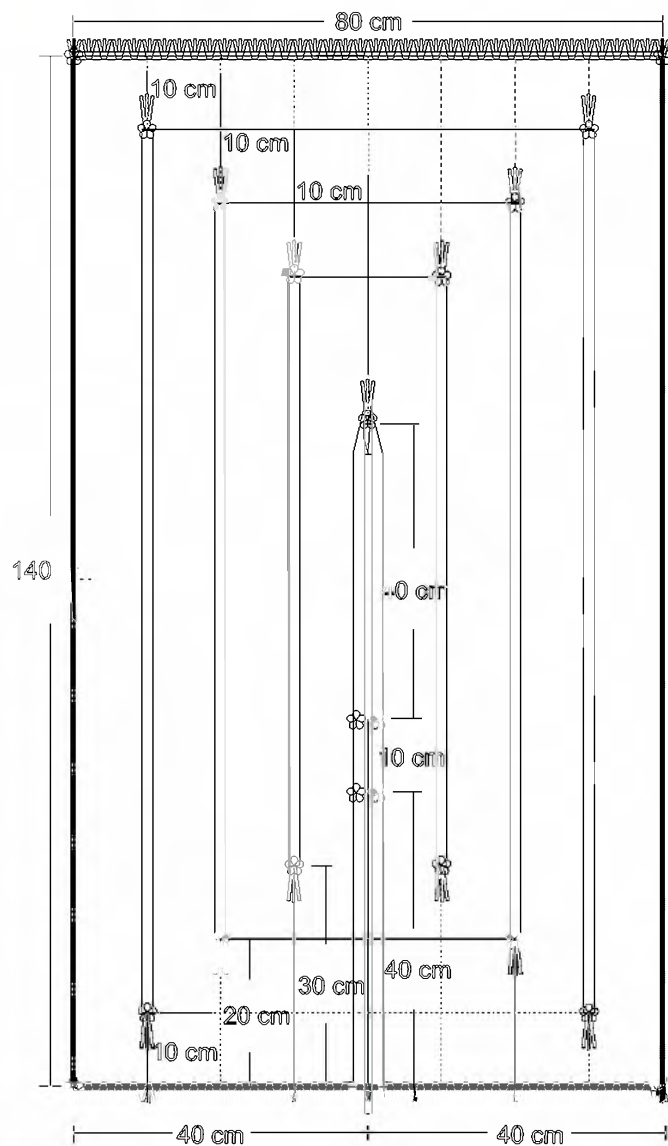

No.	Pieza	Material	Cant. o %
01	Cuerpo	Lino	75%
02	Aplicaciones	Cuero	25%
Tabla de Componentes			

Nombre de la Pieza: Poncho Femenino **Referencia:** FG6-02 **ESC.** 1:10 **Hoja No.** 1/2
Oficio: Trabajo con Telas **Técnica:** Aplicación sobre telas **Materia Prima:** Lino y Cuero

Especificaciones Técnicas: Utilizar cuero delgado, coser el cuero a la tela utilizando la puntada de bordado llamada filete.

Color: Marrones		Capacidad de Producción / mes: 15		Dimensiones Generales (mm)			
Peso (gr.): 350	Precio Unitario: \$ 150.000	Precio por mayor: \$ 127.000		Largo: 1400	Ancho: 800	Alto: N.A.	Diámetro: N.A.

Artesano: Yolanda Mora **Teléfono:** 311 5613310
Grupo o Taller: Familias Guardabosques **Departamento:** Huila **Ciudad:** Santa María
Certificado Hecho a Mano Si No X **Localidad** **Vereda** **Resguardo** : NA

Observaciones: Coser con hilo de algodón mercerizado.

Responsable: Alicia Perilla Morales **Dibujante:** Mario Alejandro Salas N.
Aprobado por: Comité de diseño CDA **Fecha:** 10/04/2008 **Referente(s)** **Línea** **Muestra**



FORMATO
Ficha de Producto y
Planos Técnicos
Carta

CODIGO: FORFAT24

V.1

FECHA: 2007 10 18



01	Cuerpo	Lino	75%
02	Aplicaciones	Cuero	25%
No.	Pieza	Material	Cant. o %
Tabla de Componentes			

Nombre de la Pieza: Poncho Femenino **Referencia:** FG6-02 **ESC.** 1:10 **Hoja No.** 2/2

Oficio: Trabajo con Telas **Técnica:** Aplicación sobre telas **Materia Prima:** Lino y Cuero

Especificaciones Técnicas: Utilizar cuero delgado, coser el cuero a la tela utilizando la puntada de bordado llamada filete.

Color: Marrones		Capacidad de Producción / mes: 15		Dimensiones Generales (mm)			
Peso (gr.): 350	Precio Unitario: \$ 150.000	Precio por mayor: \$ 127.000		Largo: 1400	Ancho: 800	Alto: N.A.	Diámetro: N.A.

Artesano: Yolanda Mora **Teléfono:** 311 5613310

Grupo o Taller: Familias Guardabosques **Departamento:** Huila **Ciudad:** Santa María

Certificado Hecho a Mano Si No **Localidad** **Vereda** **Resguardo** : NA

Observaciones: Coser con hilo de algodón mercerizado.

Responsable: Alicia Perilla Morales **Dibujante:** Mario Alejandro Salas N.

Aprobado por: Comité de diseño CDA **Fecha:** 10/04/2008 **Referente(s)** **Línea** **Muestra**



FORMATO
Ficha de Producto y
Planos Técnicos
Carta

CODIGO: FORFAT24

V.1

FECHA: 2007 10 18

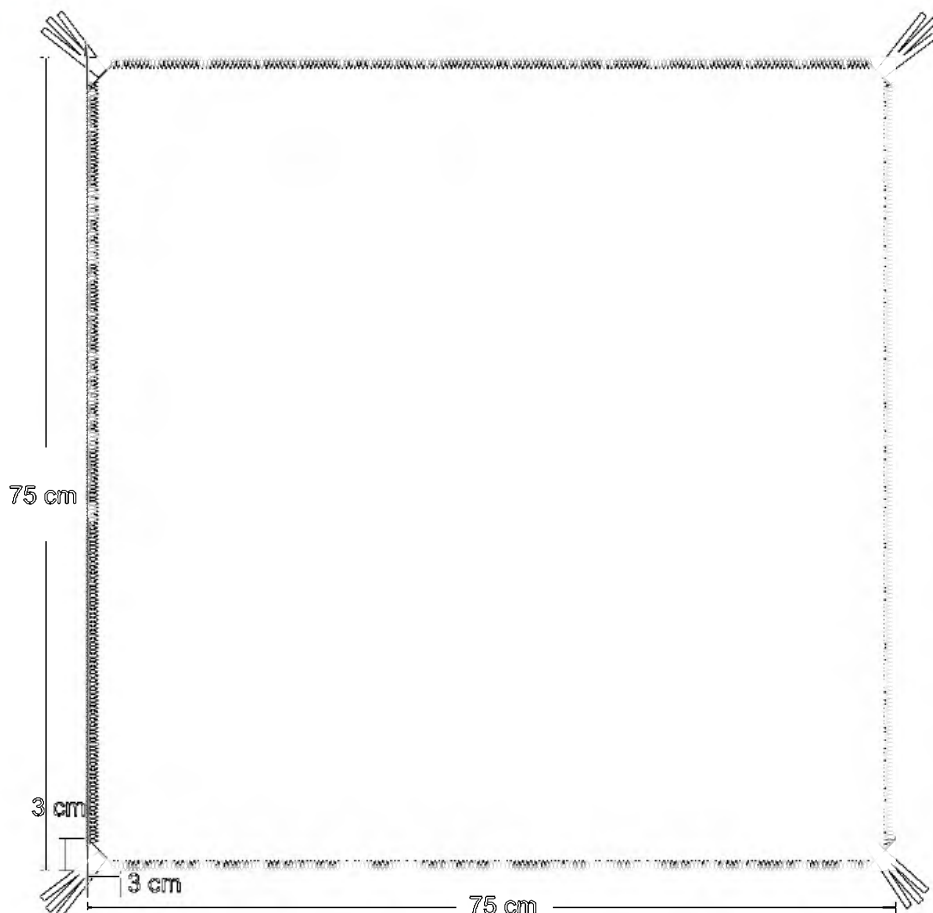

01	Tela	Acrílico	80%
02	Aplicación	Cuero	20%
No.	Pieza	Material	Cant. o %
Tabla de Componentes			

Nombre de la Pieza: Rabo de Gallo masculino **Referencia:** FG6-03 **ESC.** 1:10 **Hoja No.** 1/2

Oficio: Trabajo con Telas **Técnica:** Aplicación sobre telas **Materia Prima:** Acrílico (Satin) y Cuero

Especificaciones Técnicas: Cortar la tela, hacer dobladillo de 1cm y coserlo con puntada "patecabra" o punto cruzado. Cortar y aplicar el cuero.

Color: Rojo		Capacidad de Producción / mes: 60		Dimensiones Generales (mm)			
Peso (gr.): 70	Precio Unitario: \$ 22.500	Precio por mayor: \$ 19.000	Largo:	Ancho:	Alto:	Diámetro:	
			750	750	N.A.	N.A.	

Artesano: Yolanda Mora **Teléfono:** 311 5613310

Grupo o Taller: Familias Guardabosques **Departamento:** Huila **Ciudad:** Santa María

Certificado Hecho a Mano Si No **Localidad** Vereda Resguardo : NA

Observaciones: Coser a mano con hilo de algodón mercerizado.

Responsable: Alicia Perilla Morales **Dibujante:** Mario Alejandro Salas N.

Aprobado por: Comité de diseño CDA **Fecha:** 10/04/2008 **Referente(s)** **Línea** **Muestra**



FORMATO
Ficha de Producto y
Planos Técnicos
Carta

CODIGO: FORFAT24

V.1

FECHA: 2007 10 18



01	Tela	Acrílico	80%
02	Aplicación	Cuero	20%
No.	Pieza	Material	Cant. o %
Tabla de Componentes			

Nombre de la Pieza: Rabo de Gallo masculino **Referencia:** FG6-03 **ESC.** 1:10 **Hoja No.** 2/2
Oficio: Trabajo con Telas **Técnica:** Aplicación sobre telas **Materia Prima:** Acrílico (Satin) y Cuero

Especificaciones Técnicas: Cortar la tela, hacer dobladillo de 1cm y coserlo con puntada "patecabra" o punto cruzado. Cortar y aplicar el cuero.

Color: Rojo	Capacidad de Producción / mes: 60	Dimensiones Generales (mm)			
Peso (gr.): 70	Precio Unitario: \$ 22.500	Precio por mayor: \$ 19.000	Largo: 750	Ancho: 750	Alto: N.A.
					Diámetro: N.A.

Artesano: Yolanda Mora **Teléfono:** 311 5613310
Grupo o Taller: Familias Guardabosques **Departamento:** Huila **Ciudad:** Santa María
Certificado Hecho a Mano Si No **Localidad** **Vereda** **Resguardo** : NA

Observaciones: Coser a mano con hilo de algodón mercerizado.

Responsable: Alicia Perilla Morales **Dibujante:** Mario Alejandro Salas N.
Aprobado por: Comité de diseño CDA **Fecha:** 10/04/2008 **Referente(s)** **Línea** **Muestra**



FORMATO
Ficha de Producto y
Planos Técnicos
Carta

CODIGO: FORFAT24

V.1

FECHA: 2007 10 18



Acción Social

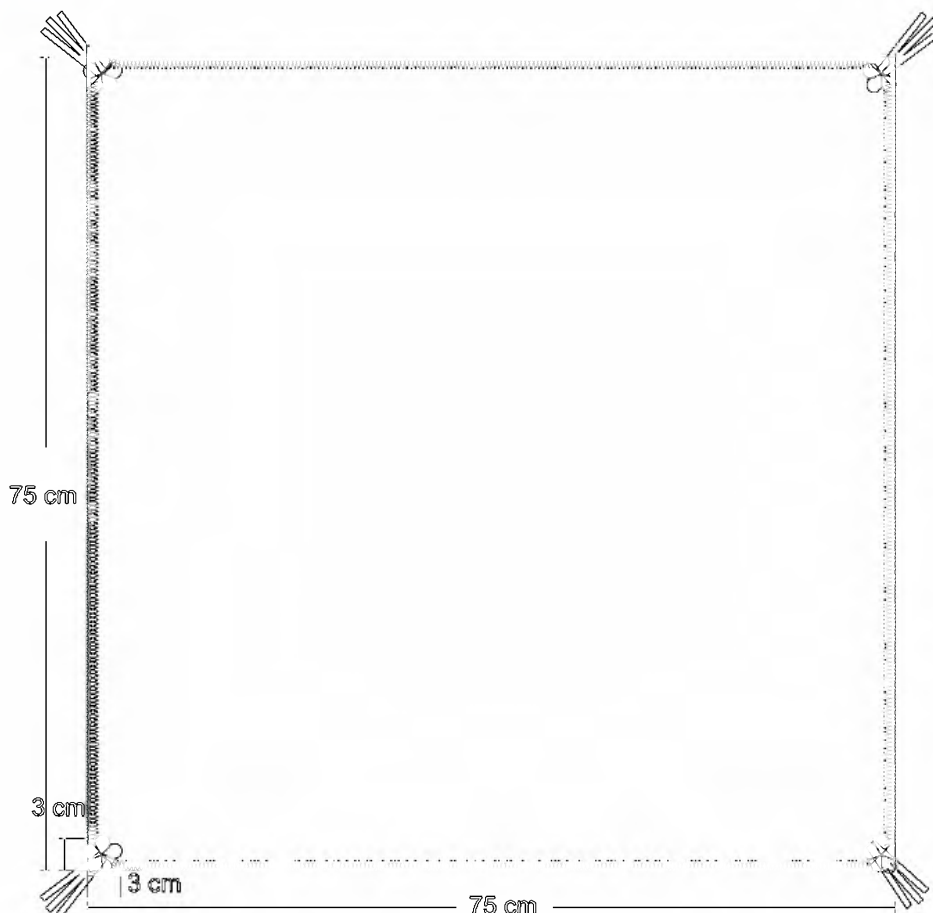

01	Tela	Acrílico	80%
02	Aplicación	Cuero	20%
No.	Pieza	Material	Cant. o %
Tabla de Componentes			

Nombre de la Pieza: Rabo de Gallo femenino **Referencia:** FG6-04 **ESC.** 1:10 **Hoja No.** 1/2

Oficio: Trabajo con Telas **Técnica:** Aplicación sobre telas **Materia Prima:** Acrílico (Satin) y Cuero

Especificaciones Técnicas: Cortar la tela, hacer dobladillo de 1cm y coserlo con puntada "patecabra" o punto cruzado. Cortar y aplicar el cuero.

Color: Rojo	Capacidad de Producción / mes: 60		Dimensiones Generales (mm)			
Peso (gr.): 70	Precio Unitario: \$ 22.500	Precio por mayor: \$ 19.000	Largo: 750	Ancho: 750	Alto: N.A.	Diámetro: N.A.

Artesano: Yolanda Mora **Teléfono:** 311 5613310

Grupo o Taller: Familias Guardabosques **Departamento:** Huila **Ciudad:** Santa María

Certificado Hecho a Mano Si No **Localidad** **Vereda** **Resguardo** : NA

Observaciones: Coser a mano con hilo de algodón mercerizado.

Responsable: Alicia Perilla Morales **Dibujante:** Mario Alejandro Salas N.

Aprobado por: Comité de diseño CDA **Fecha:** 10/04/2008 **Referente(s)** **Línea** **Muestra**

Terminada
En proceso



FORMATO
Ficha de Producto y
Planos Técnicos
Carta

CODIGO: FORFAT24

V.1

FECHA: 2007 10 18



01	Tela	Acrílico	80%
02	Aplicación	Cuero	20%
No.	Pieza	Material	Cant. o %
Tabla de Componentes			

Nombre de la Pieza: Rabo de Gallo femenino		Referencia: FG6-04		ESC. 1:10		Hoja No. 2/2	
Oficio: Trabajo con Telas		Técnica: Aplicación sobre telas		Materia Prima: Acrílico (Satin) y Cuero			
Especificaciones Técnicas: Cortar la tela, hacer dobladillo de 1cm y coserlo con puntada "patecabra" o punto cruzado. Cortar y aplicar el cuero.							
Color: Rojo		Capacidad de Producción / mes: 60		Dimensiones Generales (mm)			
Peso (gr.): 70	Precio Unitario: \$ 22.500	Precio por mayor: \$ 19.000		Largo: 750	Ancho: 750	Alto: N.A.	Diámetro: N.A.
Artesano: Yolanda Mora		Teléfono: 311 5613310					
Grupo o Taller: Familias Guardabosques			Departamento: Huila		Ciudad: Santa María		
Certificado Hecho a Mano Si <input type="checkbox"/> No <input checked="" type="checkbox"/>			Localidad <input checked="" type="checkbox"/> Vereda <input type="checkbox"/> Resguardo <input type="checkbox"/> : NA				
Observaciones: Coser a mano con hilo de algodón mercerizado.							
Responsable: Alicia Perilla Morales				Dibujante: Mario Alejandro Salas N.			
Aprobado por: Comité de diseño CDA				Fecha: 10/04/2008	Referente(s) <input type="checkbox"/>	Línea <input checked="" type="checkbox"/>	Muestra <input checked="" type="checkbox"/> <input type="checkbox"/>



FORMATO
Ficha de Producto y
Planos Técnicos
Carta

CODIGO: FORFAT24

V.1

FECHA: 2007 10 18

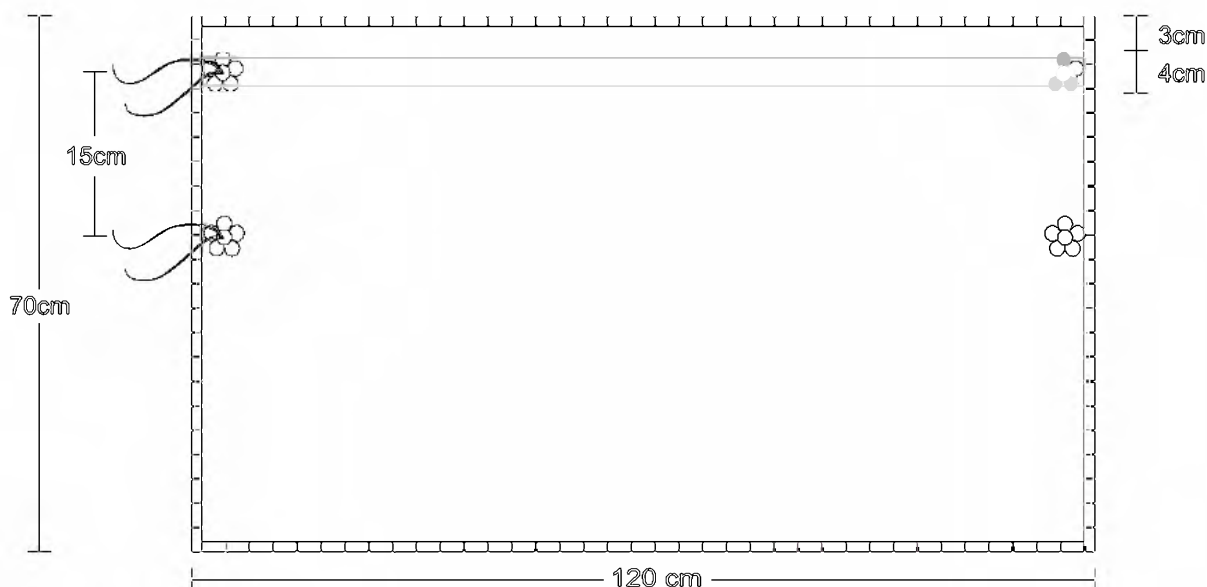

01	Tela Toalla	Algodón	95%
02	Ribete	Poliester	5%
No.	Pieza	Material	Cant. o %
Tabla de Componentes			

Nombre de la Pieza: Toalla Cuerpo **Referencia:** FG6-05 **ESC.** 1:10 **Hoja No.** 1/2
Oficio: Trabajo con Telas **Técnica:** Aplicación sobre telas **Materia Prima:** Algodón y Poliester

Especificaciones Técnicas: Cortar tela, ensamblar tela o cinta, formando un túnel para el caucho y luego colocar el ribete. Sobre el ribete bordar con puntada de filete, apretado para formar ondas.

Color: Blanco / Beige	Capacidad de Producción / mes: 30	Dimensiones Generales (mm)			
Peso (gr.): 500	Precio Unitario: \$ 35.000	Precio por mayor: \$ 30.000	Largo: 700	Ancho: 1200	Alto: N.A.
					Diámetro: N.A.

Artesano: Rafael Lancheros **Teléfono:** 313 3 30 36 68
Grupo o Taller: Familias Guardabosques **Departamento:** Huila **Ciudad:** Santa María
Certificado Hecho a Mano Si No **Localidad** **Vereda** **Resguardo** : NA

Observaciones: Bordar con hilo de algodón mercerizado.

Responsable: Alicia Perilla Morales **Dibujante:** Mario Alejandro Salas N.
Aprobado por: Comité de diseño CDA **Fecha:** 10/04/2008 **Referente(s)** **Línea** **Muestra**



FORMATO
Ficha de Producto y
Planos Técnicos
Carta

CODIGO: FORFAT24

V.1

FECHA: 2007 10 18



01	Tela Toalla	Algodón	95%
02	Ribete	Poliester	5%
No.	Pieza	Material	Cant. o %
Tabla de Componentes			

Nombre de la Pieza: Toalla Cuerpo **Referencia:** FG6-05 **ESC.** 1:10 **Hoja No.** 2/2

Oficio: Trabajo con Telas **Técnica:** Aplicación sobre telas **Materia Prima:** Algodón y Poliester

Especificaciones Técnicas: Cortar tela, ensamblar tela o cinta, formando un túnel para el caucho y luego colocar el ribete. Sobre el ribete bordar con puntada de filete, apretado para formar ondas.

Color: Blanco / Beige	Capacidad de Producción / mes: 30		Dimensiones Generales (mm)			
Peso (gr.): 500	Precio Unitario: \$ 35.000	Precio por mayor: \$ 30.000	Largo: 700	Ancho: 1200	Alto: N.A.	Diámetro: N.A.

Artesano: Rafael Lancheros **Teléfono:** 313 3 30 36 68

Grupo o Taller: Familias Guardabosques **Departamento:** Huila **Ciudad:** Santa María

Certificado Hecho a Mano Si No **Localidad** **Vereda** **Resguardo** : NA

Observaciones: Bordar con hilo de algodón mercerizado.

Responsable: Alicia Perilla Morales **Dibujante:** Mario Alejandro Salas N.

Aprobado por: Comité de diseño CDA **Fecha:** 10/04/2008 **Referente(s)** **Línea** **Muestra**



FORMATO
Ficha de Producto y
Planos Técnicos
Carta

CODIGO: FORFAT24

V.1

FECHA: 2007 10 18

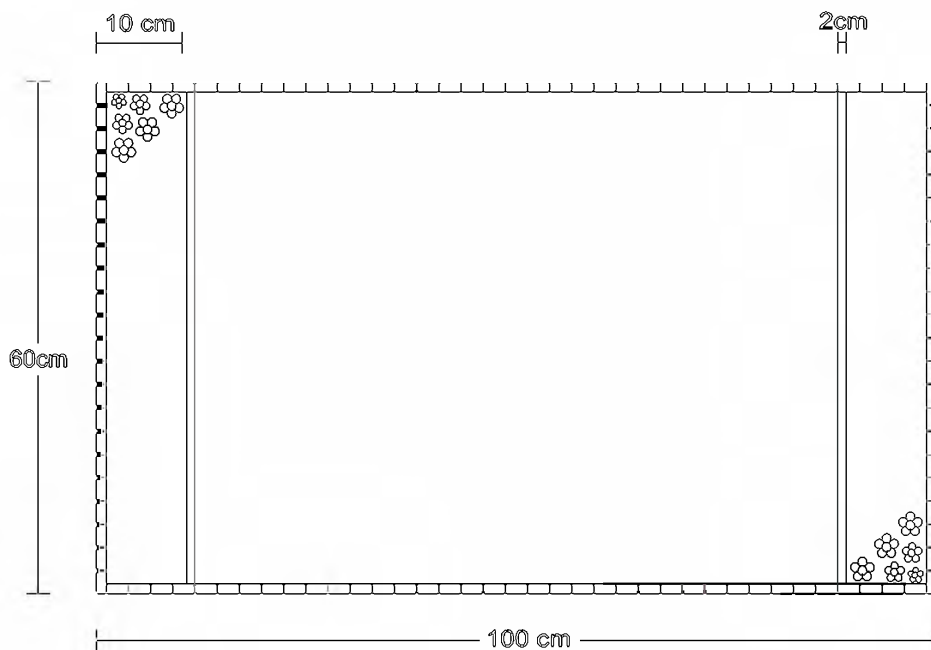

01	Tela Toalla	Algodón	95%
02	Ribete	Poliester	5%
No.	Pieza	Material	Cant. o %

Tabla de Componentes

Nombre de la Pieza: Toalla Cabeza **Referencia:** FG6-06 **ESC.** 1:10 **Hoja No.** 1/2

Oficio: Trabajo con Telas **Técnica:** Aplicación sobre telas **Materia Prima:** Algodón y Poliester

Especificaciones Técnicas: Cortar tela, coser aplicaciones, ensamblar ribete. Sobre el ribete bordar con puntada de filete, apretando para formar ondas.

Color: Blanco / Beige		Capacidad de Producción / mes: 30		Dimensiones Generales (mm)			
Peso (gr.): 300	Precio Unitario: \$ 35.000	Precio por mayor: \$ 30.000	Largo: 600	Ancho: 1000	Alto: N.A.	Diámetro: N.A.	

Artesano: Rafael Lancheros **Teléfono:** 313 3 30 36 68

Grupo o Taller: Familias Guardabosques **Departamento:** Huila **Ciudad:** Santa María

Certificado Hecho a Mano Si No **Localidad** **Vereda** **Resguardo** : NA

Observaciones: Bordar con hilo de algodón mercerizado.

Responsable: Alicia Perilla Morales **Dibujante:** Mario Alejandro Salas N.

Aprobado por: Comité de diseño CDA **Fecha:** 10/04/2008 **Referente(s)** **Línea** **Muestra**

Terminada
 En proceso



FORMATO
Ficha de Producto y
Planos Técnicos
Carta

CODIGO: FORFAT24

V.1

FECHA: 2007 10 18



01	Tela Toalla	Algodón	95%
02	Ribete	Poliester	5%
No.	Pieza	Material	Cant. o %
Tabla de Componentes			

Nombre de la Pieza: Toalla Cabeza		Referencia: FG6-06		ESC. 1:10		Hoja No. 2/2	
Oficio: Trabajo con Telas		Técnica: Aplicación sobre telas		Materia Prima: Algodón y Poliester			
Especificaciones Técnicas: Cortar tela, coser aplicaciones, ensamblar ribete. Sobre el ribete bordar con puntada de filete, apretando para formar ondas.							
Color: Blanco / Beige		Capacidad de Producción / mes: 30		Dimensiones Generales (mm)			
Peso (gr.): 300	Precio Unitario: \$ 35.000	Precio por mayor: \$ 30.000		Largo: 600	Ancho: 1000	Alto: N.A.	Diámetro: N.A.
Artesano: Rafael Lancheros		Teléfono: 313 3 30 36 68					
Grupo o Taller: Familias Guardabosques				Departamento: Huila		Ciudad: Santa María	
Certificado Hecho a Mano Si <input type="checkbox"/> No <input checked="" type="checkbox"/>				Localidad <input checked="" type="checkbox"/> Vereda <input type="checkbox"/> Resguardo <input type="checkbox"/> : NA			
Observaciones: Bordar con hilo de algodón mercerizado.							
Responsable: Alicia Perilla Morales				Dibujante: Mario Alejandro Salas N.			
Aprobado por: Comité de diseño CDA				Fecha: 10/04/2008	Referente(s) <input type="checkbox"/>	Línea <input checked="" type="checkbox"/>	Muestra <input checked="" type="checkbox"/> <input type="checkbox"/>



FORMATO
Ficha de Producto y
Planos Técnicos
Carta

CODIGO: FORFAT24

V.1

FECHA: 2007 10 18

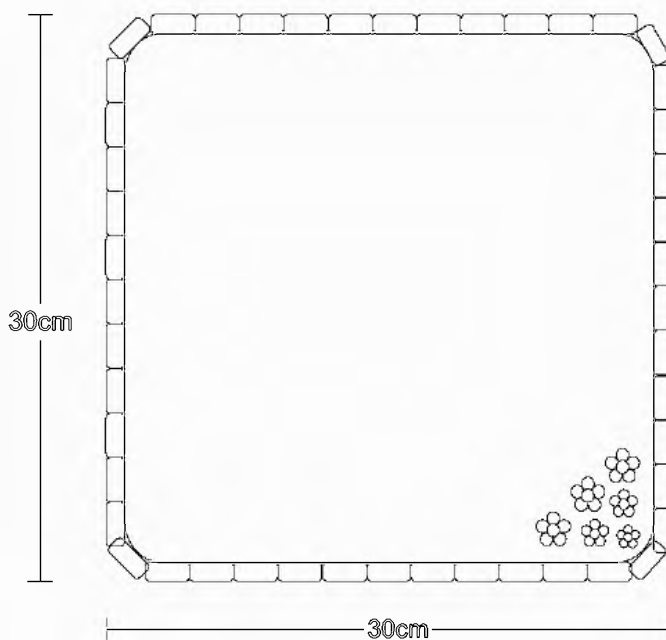

01	Tela Toalla	Algodón	95%
02	Ribete	Poliester	5%
No.	Pieza	Material	Cant. o %
Tabla de Componentes			

Nombre de la Pieza: Toalla Cara **Referencia:** FG6-07 **ESC.** 1:10 **Hoja No.** 1/2

Oficio: Trabajo con Telas **Técnica:** Aplicación sobre telas **Materia Prima:** Algodón y Poliester

Especificaciones Técnicas: Cortar tela, coser aplicaciones, ensamblar ribete. Sobre el ribete bordar con puntada de filete, apretando para formar ondas.

Color: Blanco / Beige		Capacidad de Producción / mes: 30		Dimensiones Generales (mm)			
Peso (gr.): 40	Precio Unitario: \$ 8.500	Precio por mayor: \$ 7.000		Largo: 300	Ancho: 300	Alto: N.A.	Diámetro: N.A.

Artesano: Mario Iris Aldana **Teléfono:** 312 3635774

Grupo o Taller: Familias Guardabosques **Departamento:** Huila **Ciudad:** Santa María

Certificado Hecho a Mano Si No **Localidad** **Vereda** **Resguardo** : NA

Observaciones: Bordar con hilo de algodón mercerizado.

Responsable: Alicia Perilla Morales **Dibujante:** Mario Alejandro Salas N.

Aprobado por: Comité de diseño CDA **Fecha:** 10/04/2008 **Referente(s)** **Línea** **Muestra**



FORMATO
Ficha de Producto y
Planos Técnicos
Carta

CODIGO: FORFAT24

V.1

FECHA: 2007 10 18



01	Tela Toalla	Algodón	95%
02	Ribete	Poliester	5%
No.	Pieza	Material	Cant. o %
Tabla de Componentes			

Nombre de la Pieza: Toalla Cara **Referencia:** FG6-07 **ESC.** 1:10 **Hoja No.** 2/2

Oficio: Trabajo con Telas **Técnica:** Aplicación sobre telas **Materia Prima:** Algodón y Poliester

Especificaciones Técnicas: Cortar tela, coser aplicaciones, ensamblar ribete. Sobre el ribete bordar con puntada de filete, apretando para formar ondas.

Color: Blanco / Beige		Capacidad de Producción / mes: 30		Dimensiones Generales (mm)			
Peso (gr.): 40	Precio Unitario: \$ 8.500	Precio por mayor: \$ 7.000		Largo: 300	Ancho: 300	Alto: N.A.	Diámetro: N.A.

Artesano: Mario Iris Aldana **Teléfono:** 312 3635774

Grupo o Taller: Familias Guardabosques **Departamento:** Huila **Ciudad:** Santa María

Certificado Hecho a Mano Si No **Localidad** **Vereda** **Resguardo** **: NA**

Observaciones: Bordar con hilo de algodón mercerizado.

Responsable: Alicia Perilla Morales **Dibujante:** Mario Alejandro Salas N.

Aprobado por: Comité de diseño CDA **Fecha:** 10/04/2008 **Referente(s)** **Línea** **Muestra**

Terminada
En proceso



FORMATO
Ficha de Producto y
Planos Técnicos
Carta

CODIGO: FORFAT24

V.1

FECHA: 2007 10 18

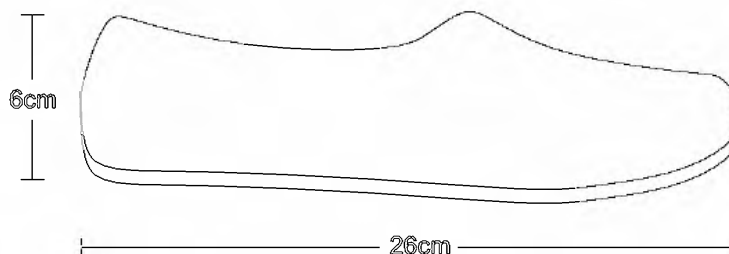
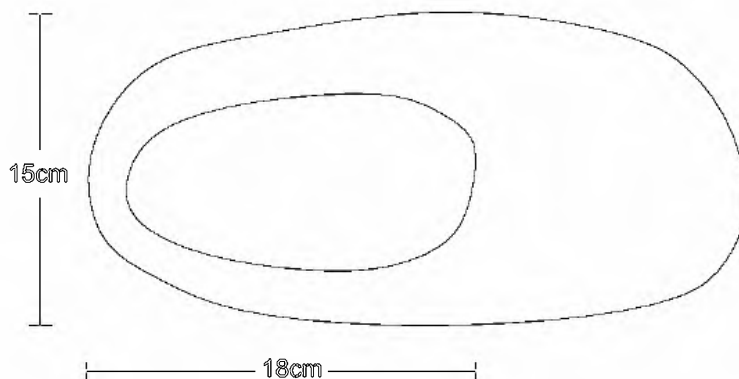

01	Tela Toalla	Algodón	85%
02	Suela	Poliuretano	15%
No.	Pieza	Material	Cant. o %

Tabla de Componentes

Nombre de la Pieza: Zapatillas	Referencia: FG6-08	ESC. 1:10	Hoja No. 1/2
Oficio: Trabajo con Telas	Técnica: Aplicación sobre telas	Materia Prima: Algodón y Poliuretano	

Especificaciones Técnicas: Cortar las piezas y ensamblarlas.

Color: Blanco / Beige	Capacidad de Producción / mes: 30	Dimensiones Generales (mm)				
Peso (gr.): 150	Precio Unitario: \$ 12.500	Precio por mayor: \$ 10.500	Largo: 260	Ancho: 150	Alto: 60	Diámetro: N.A.

Artesano: Mario Iris Aldana	Teléfono: 312 3635774	
Grupo o Taller: Familias Guardabosques	Departamento: Huila	Ciudad: Santa María
Certificado Hecho a Mano Si <input type="checkbox"/> No <input checked="" type="checkbox"/>	Localidad <input checked="" type="checkbox"/> Vereda <input type="checkbox"/> Resguardo <input type="checkbox"/> : NA	

Observaciones: Colocar ribetes y filetes para acabados.

Responsable: Alicia Perilla Morales	Dibujante: Mario Alejandro Salas N.	Terminada <input type="checkbox"/>	En proceso <input checked="" type="checkbox"/>
Aprobado por: Comité de diseño CDA	Fecha: 10/04/2008	Referente(s) <input type="checkbox"/>	Línea <input checked="" type="checkbox"/> Muestra <input checked="" type="checkbox"/>



FORMATO
Ficha de Producto y
Planos Técnicos
Carta

CODIGO: FORFAT24

V.1

FECHA: 2007 10 18



01	Tela Toalla	Algodón	85%
02	Suela	Poliuretano	15%
No.	Pieza	Material	Cant. o %
Tabla de Componentes			

Nombre de la Pieza: Zapatillas		Referencia: FG6-08		ESC. 1:10		Hoja No. 2/2	
Oficio: Trabajo con Telas		Técnica: Aplicación sobre telas		Materia Prima: Algodón y Poliuretano			
Especificaciones Técnicas: Cortar las piezas y ensamblarlas.							
Color: Blanco / Beige		Capacidad de Producción / mes: 30		Dimensiones Generales (mm)			
Peso (gr.): 150	Precio Unitario: \$ 12.500	Precio por mayor: \$ 10.500		Largo: 260	Ancho: 150	Alto: 60	Diámetro: N.A.
Artesano: Mario Iris Aldana		Teléfono: 312 3635774					
Grupo o Taller: Familias Guardabosques				Departamento: Huila		Ciudad: Santa María	
Certificado Hecho a Mano Si <input type="checkbox"/> No <input checked="" type="checkbox"/>				Localidad <input checked="" type="checkbox"/> Vereda <input type="checkbox"/> Resguardo <input type="checkbox"/> : NA			
Observaciones: Colocar ribetes y filetes para acabados.							
Responsable: Alicia Perilla Morales				Dibujante: Mario Alejandro Salas N.			
Aprobado por: Comité de diseño CDA				Fecha: 10/04/2008	Referente(s) <input type="checkbox"/>	Línea <input checked="" type="checkbox"/>	Muestra <input checked="" type="checkbox"/> <input type="checkbox"/>



FORMATO
Ficha de Producto y
Planos Técnicos
Carta

CODIGO: FORFAT24

V.1

FECHA: 2007 10 18

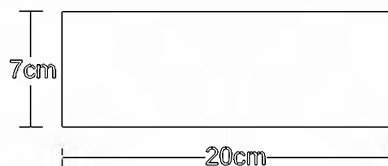
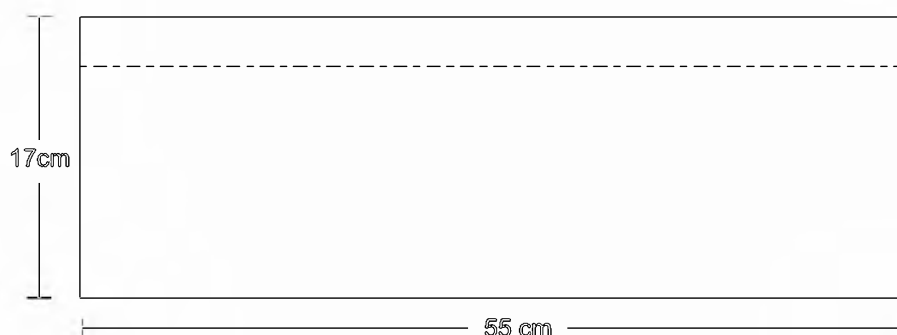
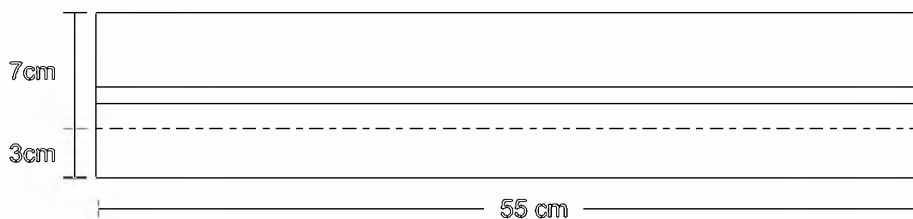

01	Tela Toalla	Algodón	25%
02	Cuerpo	Vinilo	70%
03	Ribetes	Poliester	5 %
No.	Pieza	Material	Cant. o %

Tabla de Componentes

Nombre de la Pieza: Bolsa Jabonera	Referencia: FG6-09	ESC. 1:5	Hoja No. 1/2
Oficio: Trabajo con Telas	Técnica: Aplicación sobre telas	Materia Prima: Vinilo, Algodón y Poliester	

Especificaciones Técnicas: Cortar las piezas y ensamblarlas formando la bolsa.

Color: Traslucido / Blanco	Capacidad de Producción / mes: 30	Dimensiones Generales (mm)				
Peso (gr.): 100	Precio Unitario: \$ 11.000	Precio por mayor: \$ 9.500	Largo: 60	Ancho: 200	Alto: 240	Diámetro: N.A.

Artesano: Herminda Molina	Teléfono: 312 3357864	
Grupo o Taller: Familias Guardabosques	Departamento: Huila	Ciudad: Santa María
Certificado Hecho a Mano Si <input type="checkbox"/> No <input checked="" type="checkbox"/>	Localidad <input checked="" type="checkbox"/> Vereda <input type="checkbox"/> Resguardo <input type="checkbox"/> : NA	

Observaciones: Entre las costuras colocar embonos. Hacer acabados con ribetes.

Responsable: Alicia Perilla Morales	Dibujante: Mario Alejandro Salas N.				
Aprobado por: Comité de diseño CDA	Fecha: 10/04/2008	Referente(s) <input type="checkbox"/>	Línea <input checked="" type="checkbox"/>	Muestra <input checked="" type="checkbox"/>	<input type="checkbox"/>

Terminada
En proceso



FORMATO
Ficha de Producto y
Planos Técnicos
Carta

CODIGO: FORFAT24

V.1

FECHA: 2007 10 18



01	Tela Toalla	Algodón	25%
02	Cuerpo	Vinilo	70%
03	Ribetes	Poliester	5 %
No.	Pieza	Material	Cant. o %
Tabla de Componentes			

Nombre de la Pieza: Bolsa Jabonera **Referencia:** FG6-09 **ESC.** 1:5 **Hoja No.** 2/2

Oficio: Trabajo con Telas **Técnica:** Aplicación sobre telas **Materia Prima:** Vinilo, Algodón y Poliester

Especificaciones Técnicas: Cortar las piezas y ensamblarlas formando la bolsa.

Color: Traslucido / Blanco		Capacidad de Producción / mes: 30		Dimensiones Generales (mm)			
Peso (gr.): 100	Precio Unitario: \$ 11.000	Precio por mayor: \$ 9.500	Largo:	Ancho:	Alto:	Diámetro:	
			60	200	240	N.A.	

Artesano: Herminda Molina **Teléfono:** 312 3357864

Grupo o Taller: Familias Guardabosques **Departamento:** Huila **Ciudad:** Santa María

Certificado Hecho a Mano Si No **Localidad** **Vereda** **Resguardo** : NA

Observaciones: Entre las costuras colocar embonos. Hacer acabados con ribetes.

Responsable: Alicia Perilla Morales **Dibujante:** Mario Alejandro Salas N.

Aprobado por: Comité de diseño CDA **Fecha:** 10/04/2008 **Referente(s)** **Línea** **Muestra**



FORMATO
Ficha de Producto y
Planos Técnicos
Carta

CODIGO: FORFAT24

V.1

FECHA: 2007 10 18

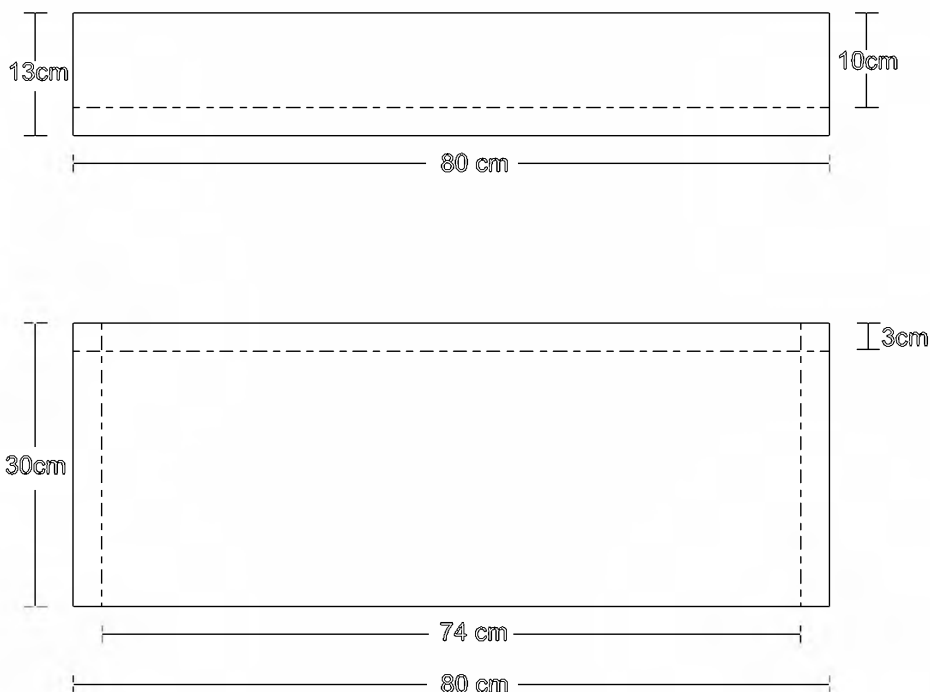

01	Tela Toalla	Algodón	25%
02	Cuerpo	Vinilo	70%
03	Ribetes	Poliester	5 %
No.	Pieza	Material	Cant. o %

Tabla de Componentes

Nombre de la Pieza: Bolsa Toallera **Referencia:** FG6-10 **ESC.** 1:8 **Hoja No.** 1/2
Oficio: Trabajo con Telas **Técnica:** Aplicación sobre telas **Materia Prima:** Vinilo, Algodón y Poliester

Especificaciones Técnicas: Cortar las piezas y ensamblarlas formando la bolsa.

Color: Traslucido / Blanco	Capacidad de Producción / mes: 30	Dimensiones Generales (mm)			
Peso (gr.): 150	Precio Unitario: \$ 12.500	Precio por mayor: \$ 10.500	Largo: N.A.	Ancho: 300	Alto: 450
					Diámetro: N.A.

Artesano: Mercedes Garzón **Teléfono:** 313 2915592
Grupo o Taller: Familias Guardabosques **Departamento:** Huila **Ciudad:** Santa María
Certificado Hecho a Mano Si No **Localidad** **Vereda** **Resguardo** : NA

Observaciones: Entre las costuras colocar embonos. Hacer acabados con ribetes.

Responsable: Alicia Perilla Morales **Dibujante:** Mario Alejandro Salas N.
Aprobado por: Comité de diseño CDA **Fecha:** 10/04/2008 **Referente(s)** **Línea** **Muestra**

Terminada
En proceso



01	Tela Toalla	Algodón	25%
02	Cuerpo	Vinilo	70%
03	Ribetes	Poliester	5%
No.	Pieza	Material	Cant. o %
Tabla de Componentes			

Nombre de la Pieza: Bolsa Toallera		Referencia: FG6-10		ESC. 1:8		Hoja No. 2/2	
Oficio: Trabajo con Telas		Técnica: Aplicación sobre telas		Materia Prima: Vinilo, Algodón y Poliester			
Especificaciones Técnicas: Cortar las piezas y ensamblarlas formando la bolsa.							
Color: Traslucido / Blanco		Capacidad de Producción / mes: 30		Dimensiones Generales (mm)			
Peso (gr.): 150	Precio Unitario: \$ 12.500	Precio por mayor: \$ 10.500		Largo: N.A.	Ancho: 300	Alto: 450	Diámetro: N.A.
Artesano: Mercedes Garzón		Teléfono: 313 2915592					
Grupo o Taller: Familias Guardabosques				Departamento: Huila		Ciudad: Santa María	
Certificado Hecho a Mano Si <input type="checkbox"/> L <input type="checkbox"/> No <input checked="" type="checkbox"/> X				Localidad <input checked="" type="checkbox"/> Vereda <input type="checkbox"/> Resguardo <input type="checkbox"/> : NA			
Observaciones: Entre las costuras colocar embonos. Hacer acabados con ribetes.							
Responsable: Alicia Perilla Morales				Dibujante: Mario Alejandro Salas N.			
Aprobado por: Comité de diseño CDA				Fecha: 10/04/2008	Referente(s) <input type="checkbox"/>	Línea <input checked="" type="checkbox"/> X	Muestra <input checked="" type="checkbox"/> X <input type="checkbox"/>

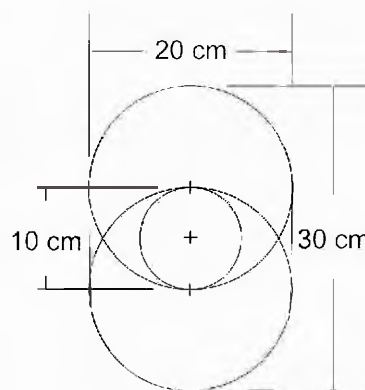
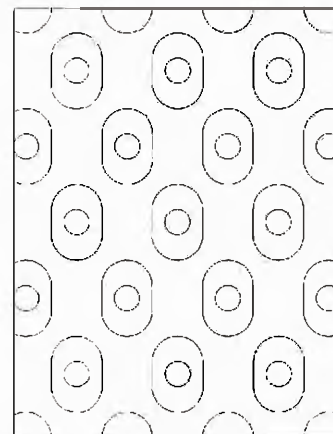
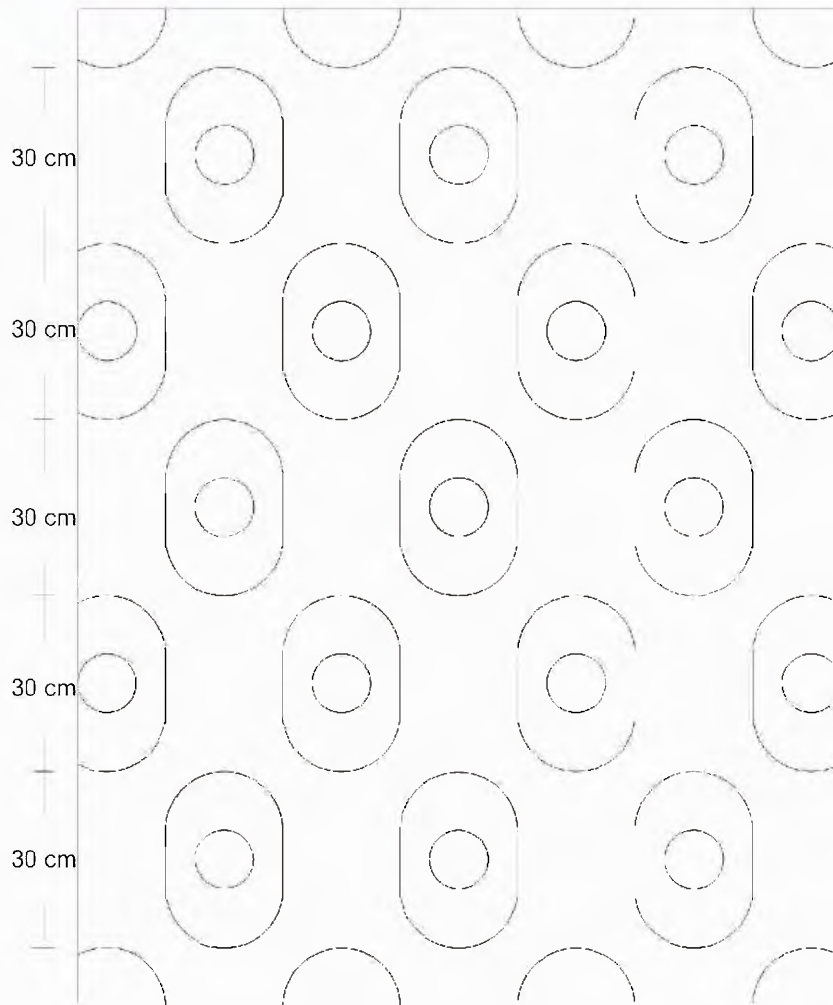

±15cm ± 20 cm ± 20 cm ± 20 cm ± 20 cm ± 20 cm ± 15cm±

01	Fondo	Algodón	30%
		Poliéster	70%
02	Aplicaciones	Algodón	30%
		Poliéster	70%
No.	Pieza	Material	Cant.100 %

Tabla de Componentes

Nombre de la Pieza: Cobertor Sombreros		Referencia: FG6-11		ESC. 1:11		Hoja No. 1/2	
Oficio: Trabajo con Telas		Técnica: Aplicación sobre telas		Materia Prima: Algodón y Acrílico			
Especificaciones Técnicas: Colocar la tela de fondo, colocar moldes previamente hechos con sus correspondientes formas, calcar y coser las aplicaciones, con hilo acrílico, utilizando la puntada de bordado "filete". Finalmente hacer dobladillo en todos los lados cosiendo con la misma puntada.							
Color: Azul		Capacidad de Producción / mes: 12		Dimensiones Generales (mm)			
Peso (gr.): 1000	Precio Unitario: S 170.000	Precio por mayor: \$ 143.000		Largo: 1700	Ancho: 1300	Alto: 10	Diámetro: N.A.
Artesano: Fernanda Culma		Teléfono: 313 5838402					
Grupo o Taller: Familias Guardabosques				Departamento: Huila		Ciudad: Santa María	
Certificado Hecho a Mano Si <input type="checkbox"/> No <input checked="" type="checkbox"/>				Localidad <input checked="" type="checkbox"/> Vereda <input type="checkbox"/> Resguardo <input type="checkbox"/> : NA			
Observaciones: Utilizar telas perchadas.							
Responsable: Alicia Perilla Morales				Dibujante: Mario Alejandro Salas N.			
Aprobado por: Comité de diseño CDA				Fecha: 10/04/2008	Referente(s) <input type="checkbox"/>	Línea <input checked="" type="checkbox"/>	Muestra <input checked="" type="checkbox"/> <input type="checkbox"/>

Terminada
En proceso



01	Fondo	Algodón	30%
		Poliéster	70%
02	Aplicaciones	Algodón	30%
		Poliéster	70%
No.	Pieza	Material	Cant.100 %

Tabla de Componentes

Nombre de la Pieza: Cobertor Sombreros		Referencia: FG6-11		ESC. 1:11		Hoja No. 2/2	
Oficio: Trabajo con Telas		Técnica: Aplicación sobre telas		Materia Prima: Algodón y Acrílico			
Especificaciones Técnicas: Colocar la tela de fondo, colocar moldes previamente hechos con sus correspondientes formas, calcar y coser las aplicaciones, con hilo acrílico, utilizando la puntada de bordado "filete". Finalmente hacer dobladillo en todos los lados cosiendo con la misma puntada.							
Color: Azul		Capacidad de Producción / mes: 12		Dimensiones Generales (mm)			
Peso (gr.): 1000	Precio Unitario: S 170.000	Precio por mayor: \$ 143.000		Largo: 1700	Ancho: 1300	Alto: 10	Diámetro: N.A.
Artesano: Fernanda Culma		Teléfono: 313 5838402					
Grupo o Taller: Familias Guardabosques				Departamento: Huila		Ciudad: Santa María	
Certificado Hecho a Mano Si <input type="checkbox"/> No <input checked="" type="checkbox"/>				Localidad <input checked="" type="checkbox"/> Vereda <input type="checkbox"/> Resguardo <input type="checkbox"/> : NA			
Observaciones: Utilizar telas perchadas.							
Responsable: Alicia Perilla Morales				Dibujante: Mario Alejandro Salas N.			
Aprobado por: Comité de diseño CDA				Fecha: 10/04/2008	Referente(s) <input type="checkbox"/>	Línea <input checked="" type="checkbox"/>	Muestra <input checked="" type="checkbox"/> <input type="checkbox"/>

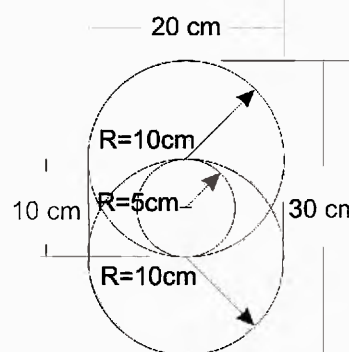
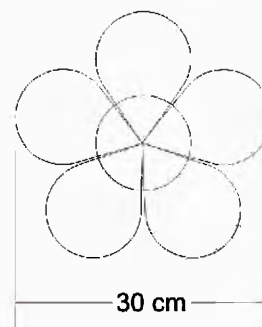
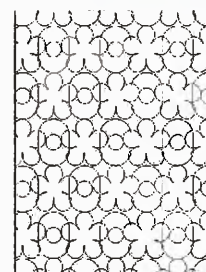
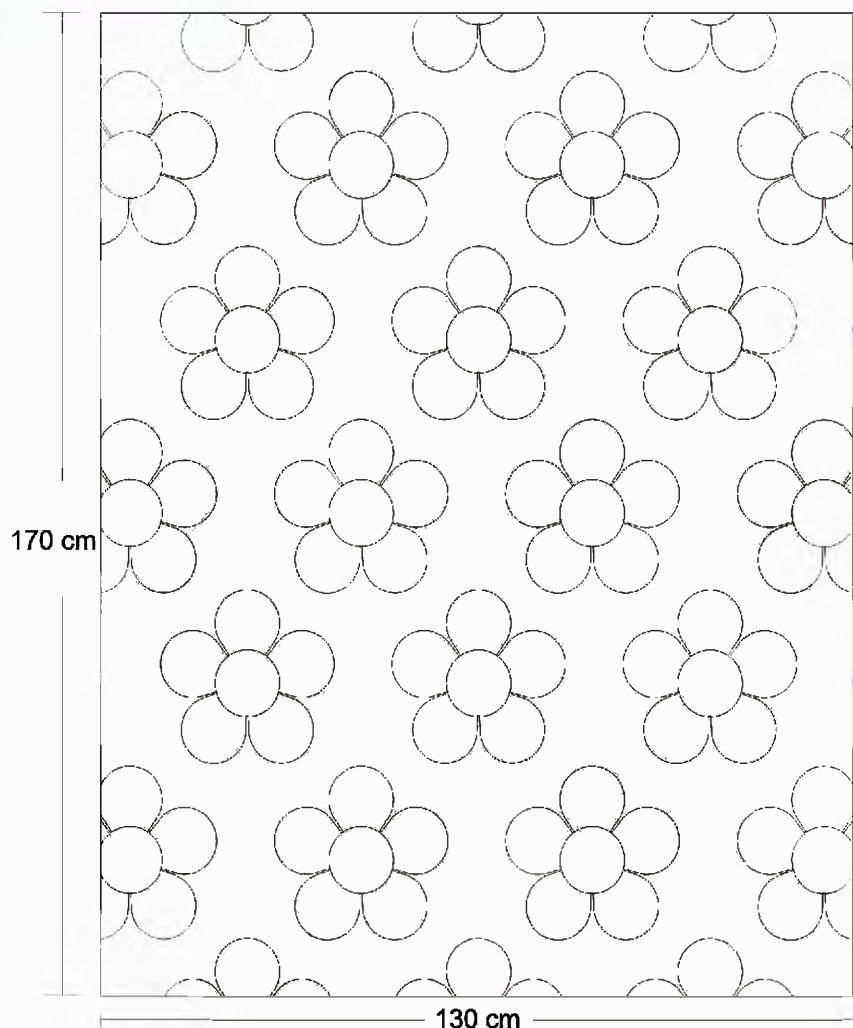

01	Fondo	Algodón	30%
		Poliéster	70%
02	Aplicaciones	Algodón	30%
		Poliéster	70%
No.	Pieza	Material	Cant.100 %

Tabla de Componentes

Nombre de la Pieza: Cobertor Sombreros y Flores **Referencia:** FG6-12 **ESC.** 1:11 **Hoja No.** 1/3
Oficio: Trabajo con Telas **Técnica:** Aplicación sobre telas **Materia Prima:** Algodón y Acrílico

Especificaciones Técnicas: Colocar la tela de fondo, colocar moldes previamente hechos con sus correspondientes formas, calcar y coser las aplicaciones, con hilo acrílico, utilizando la puntada de bordado "filete". Finalmente hacer dobladillo en todos los lados cosiendo con la misma puntada.

Color: Azul / Blanco / Rosado	Capacidad de Producción / mes: 12	Dimensiones Generales (mm)			
Peso (gr.): 1000	Precio Unitario: \$ 175.000	Precio por mayor: \$ 148.000	Largo: 1700	Ancho: 1300	Alto: 10
					Diámetro: N.A.

Artesano: Fernanda Culma **Teléfono:** 313 5838402
Grupo o Taller: Familias Guardabosques **Departamento:** Huila **Ciudad:** Santa María
Certificado Hecho a Mano Si No **Localidad** **Vereda** **Resguardo** : NA

Observaciones:

Responsable: Alicia Perilla Morales **Dibujante:** Mario Alejandro Salas N.
Aprobado por: Comité de diseño CDA **Fecha:** 10/04/2008 **Referente(s)** **Línea** **Muestra**



01	Fondo	Algodón	30%
		Poliéster	70%
02	Aplicaciones	Algodón	30%
		Poliéster	70%
No.	Pieza	Material	Cant.100 %

Tabla de Componentes

Nombre de la Pieza: Cobertor Sombreros y Flores **Referencia:** FG6-12 **ESC.** 1:11 **Hoja No.** 2/3
Oficio: Trabajo con Telas **Técnica:** Aplicación sobre telas **Materia Prima:** Algodón y Acrílico

Especificaciones Técnicas: Colocar la tela de fondo, colocar moldes previamente hechos con sus correspondientes formas, calcar y coser las aplicaciones, con hilo acrílico, utilizando la puntada de bordado "filete". Finalmente hacer dobladillo en todos los lados cosiendo con la misma puntada.

Color: Azul / Blanco / Rosado	Capacidad de Producción / mes: 12	Dimensiones Generales (mm)				
Peso (gr.): 1000	Precio Unitario: \$ 175.000	Precio por mayor: \$ 148.000	Largo: 1700	Ancho: 1300	Alto: 10	Diámetro: N.A.

Artesano: Fernanda Culma **Teléfono:** 313 5838402
Grupo o Taller: Familias Guardabosques **Departamento:** Huila **Ciudad:** Santa María
Certificado Hecho a Mano Si No X **Localidad** **Vereda** **Resguardo** : NA

Observaciones:

Responsable: Alicia Perilla Morales **Dibujante:** Mario Alejandro Salas N.
Aprobado por: Comité de diseño CDA **Fecha:** 10/04/2008 Referente(s) Línea X Muestra X



01	Fondo	Algodón Poliéster	30% 70%
02	Aplicaciones	Algodón Poliéster	30% 70%
No.	Pieza	Material	Cant.100 %

Tabla de Componentes

Nombre de la Pieza: Cobertor Sombreros y Flores		Referencia: FG6-13		ESC. 1:11		Hoja No. 3/3	
Oficio: Trabajo con Telas		Técnica: Aplicación sobre telas		Materia Prima: Algodón y Acrílico			
Especificaciones Técnicas: Colocar la tela de fondo, colocar moldes previamente hechos con sus correspondientes formas, calcar y coser las aplicaciones, con hilo acrílico, utilizando la puntada de bordado "filete". Finalmente hacer dobladillo en todos los lados cosiendo con la misma puntada.							
Color: Azul / Blanco / Rosado		Capacidad de Producción / mes: 12		Dimensiones Generales (mm)			
Peso (gr.): 1000	Precio Unitario: S 175.000	Precio por mayor: \$ 148.000		Largo: 1700	Ancho: 1300	Alto: 10	Diámetro: N.A.
Artesano: Fernanda Culma		Teléfono: 313 5838402					
Grupo o Taller: Familias Guardabosques				Departamento: Huila		Ciudad: Santa María	
Certificado Hecho a Mano Si <input type="checkbox"/> No <input checked="" type="checkbox"/>				Localidad <input checked="" type="checkbox"/> Vereda <input type="checkbox"/> Resguardo <input type="checkbox"/> : NA			
Observaciones:							
Responsable: Alicia Perilla Morales				Dibujante: Mario Alejandro Salas N.			
Aprobado por: Comité de diseño CDA				Fecha: 10/04/2008	Referente(s) <input type="checkbox"/>	Línea <input checked="" type="checkbox"/>	Muestra <input checked="" type="checkbox"/> <input type="checkbox"/>

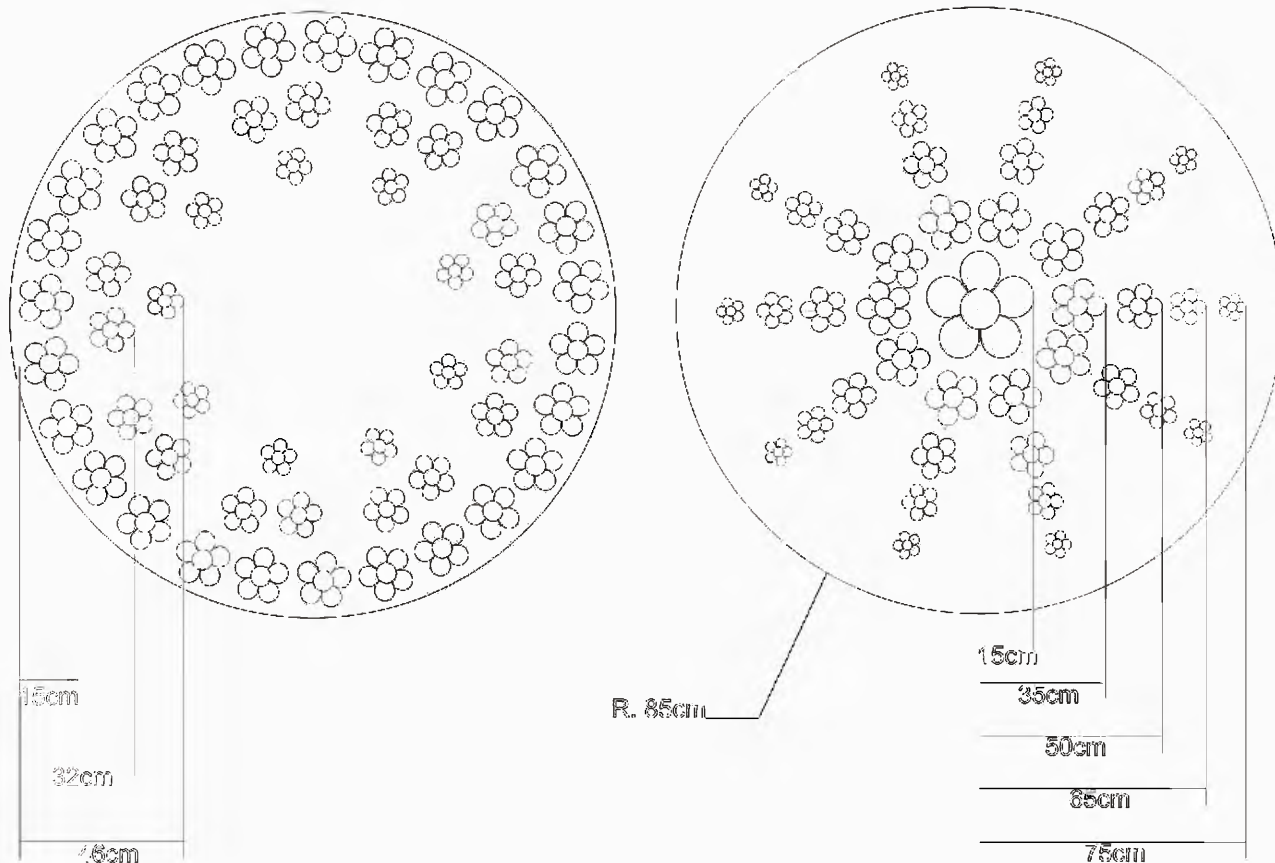

01	Fondo	Algodón	30%
		Poliéster	70%
02	Aplicaciones	Algodón	30%
		Poliéster	70%
No.	Pieza	Material	Cant.100 %

Tabla de Componentes

Nombre de la Pieza: Cobertor Flores **Referencia:** FG6-14 **ESC.** 1:21 **Hoja No.** 1/3

Oficio: Trabajo con Telas **Técnica:** Aplicación sobre telas **Materia Prima:** Algodón y Acrílico

Especificaciones Técnicas: Ensamblar la tela de fondo, colocar moldes previamente hechos con sus correspondientes formas, calcar y coser las aplicaciones, con hilo acrílico, utilizando la puntada de bordado "filete". Finalmente hacer dobladillo alrededor cosiendo con la misma puntada.

Color: Azul/Blanco	Capacidad de Producción / mes: 12	Dimensiones Generales (mm)			
Peso (gr.): 1000	Precio Unitario: \$ 170.000	Precio por mayor: \$ 143.000	Largo: N.A.	Ancho: N.A.	Alto: 10
					Diámetro: 1700

Artesano: Fernanda Culma **Teléfono:** 313 5838402

Grupo o Taller: Familias Guardabosques **Departamento:** Huila **Ciudad:** Santa María

Certificado Hecho a Mano Si No **Localidad** **Vereda** **Resguardo** : NA

Observaciones:

Responsable: Alicia Perilla Morales

Dibujante: Mario Alejandro Salas N.

Aprobado por: Comité de diseño CDA

Fecha: 10/04/2008

Referente(s)

Línea

Muestra

Terminada
En proceso



01	Fondo	Algodón	30%
		Poliéster	70%
02	Aplicaciones	Algodón	30%
		Poliéster	70%
No.	Pieza	Material	Cant.100 %
Tabla de Componentes			

Nombre de la Pieza: Cobertor Flores	Referencia: FG6-14	ESC. 1:21	Hoja No. 2/3
Oficio: Trabajo con Telas	Técnica: Aplicación sobre telas	Materia Prima: Algodón y Acrílico	

Especificaciones Técnicas: Ensamblar la tela de fondo, colocar moldes previamente hechos con sus correspondientes formas, calcar y coser las aplicaciones, con hilo acrílico, utilizando la puntada de bordado "filete". Finalmente hacer dobladillo alrededor cosiendo con la misma puntada.

Color: Azul/Blanco	Capacidad de Producción / mes: 12	Dimensiones Generales (mm)				
Peso (gr.): 1000	Precio Unitario: \$ 170.000	Precio por mayor: \$ 143.000	Largo: N.A.	Ancho: N.A.	Alto: 10	Diámetro: 1700

Artesano: Fernanda Culma	Teléfono: 313 5838402	
Grupo o Taller: Familias Guardabosques	Departamento: Huila	Ciudad: Santa María
Certificado Hecho a Mano Si <input type="checkbox"/> No <input checked="" type="checkbox"/>	Localidad <input checked="" type="checkbox"/> Vereda <input type="checkbox"/> Resguardo <input type="checkbox"/> : NA	

Observaciones:

Responsable: Alicia Perilla Morales	Dibujante: Mario Alejandro Salas N.	Fecha: 10/04/2008	Referente(s) <input type="checkbox"/>	Línea <input checked="" type="checkbox"/>	Muestra <input checked="" type="checkbox"/>	<input type="checkbox"/>
Aprobado por: Comité de diseño CDA						



01	Fondo	Algodón	30%
		Poliéster	70%
02	Aplicaciones	Algodón	30%
		Poliéster	70%
No.	Pieza	Material	Cant.100 %
Tabla de Componentes			

Nombre de la Pieza: Cobertor Flores		Referencia: FG6-15		ESC. 1:21		Hoja No. 3/3	
Oficio: Trabajo con Telas		Técnica: Aplicación sobre telas		Materia Prima: Algodón y Acrílico			
Especificaciones Técnicas: Ensamblar la tela de fondo, colocar moldes previamente hechos con sus correspondientes formas, calcar y coser las aplicaciones, con hilo acrílico, utilizando la puntada de bordado "filete". Finalmente hacer dobladillo alrededor cosiendo con la misma puntada.							
Color: Azul/Blanco		Capacidad de Producción / mes: 12		Dimensiones Generales (mm)			
Peso (gr.): 1000	Precio Unitario: \$ 170.000	Precio por mayor: \$ 143.000		Largo: N.A.	Ancho: N.A.	Alto: 10	Diámetro: 1700
Artesano: Fernanda Culma		Teléfono: 313 5838402					
Grupo o Taller: Familias Guardabosques				Departamento: Huila		Ciudad: Santa María	
Certificado Hecho a Mano Si <input type="checkbox"/> No <input checked="" type="checkbox"/>				Localidad <input checked="" type="checkbox"/> Vereda <input type="checkbox"/> Resguardo <input type="checkbox"/> : NA			
Observaciones:							
Responsable: Alicia Perilla Morales				Dibujante: Mario Alejandro Salas N.			
Aprobado por: Comité de diseño CDA				Fecha: 10/04/2008	Referente(s) <input type="checkbox"/>	Línea <input checked="" type="checkbox"/>	Muestra <input checked="" type="checkbox"/>

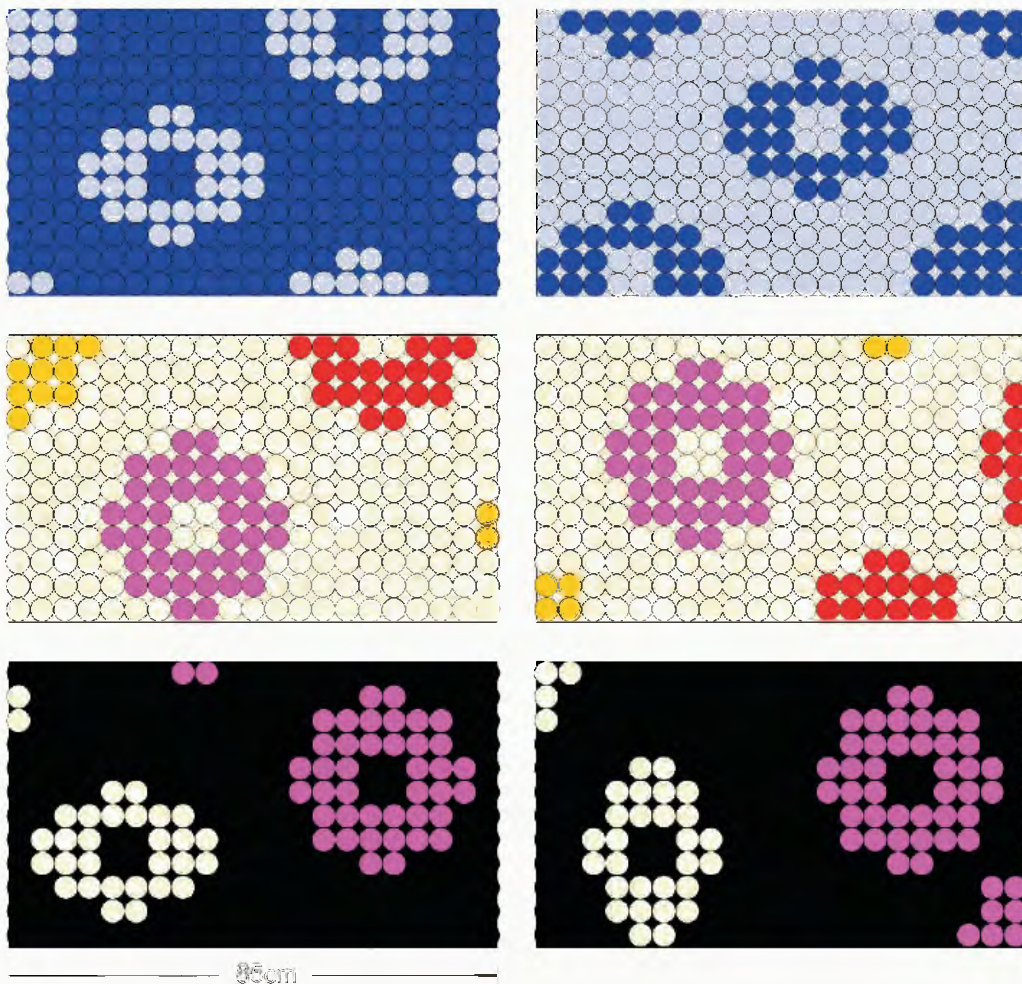

01	Telas	Poliéster	35%
02	Relleno	Poliéster	50%
03	Suela	Poliuretano	15%
No.	Pieza	Material	Cant.100 %

Tabla de Componentes

Nombre de la Pieza: Tapete Bizcochos **Referencia:** FG6-16 **ESC.** 1:21 **Hoja No.** 1/7
Oficio: Trabajo con Telas **Técnica:** Aplicación sobre telas **Materia Prima:** Algodón y Acrílico

Especificaciones Técnicas: Sobre la lona de la dimensión final del tapete, dibujar una retícula, coser una tela pechada por el lado contrario a la retícula, en cada vértice colocar una bola -bizcocho rellena y anudar. Finalmente coser la suela y rematar los bordes con puntada de "filete".

Color: Azul	Capacidad de Producción / mes: 20		Dimensiones Generales (mm)			
Peso (gr.): 2000	Precio Unitario: S 110.000	Precio por mayor: \$ 94.000	Largo: 850	Ancho: 500	Alto: 50	Diámetro: N.A.

Artesano: Uvaldina Coca **Teléfono:** 314 4788401

Grupo o Taller: Familias Guardabosques **Departamento:** Huila **Ciudad:** Santa María

Certificado Hecho a Mano: Si No X **Localidad:** Vereda Resguardo : NA

Observaciones:

Responsable: Alicia Perilla Morales **Dibujante:** Mario Alejandro Salas N.

Aprobado por: Comité de diseño CDA **Fecha:** 10/04/2008 Referente(s) Línea X Muestra X

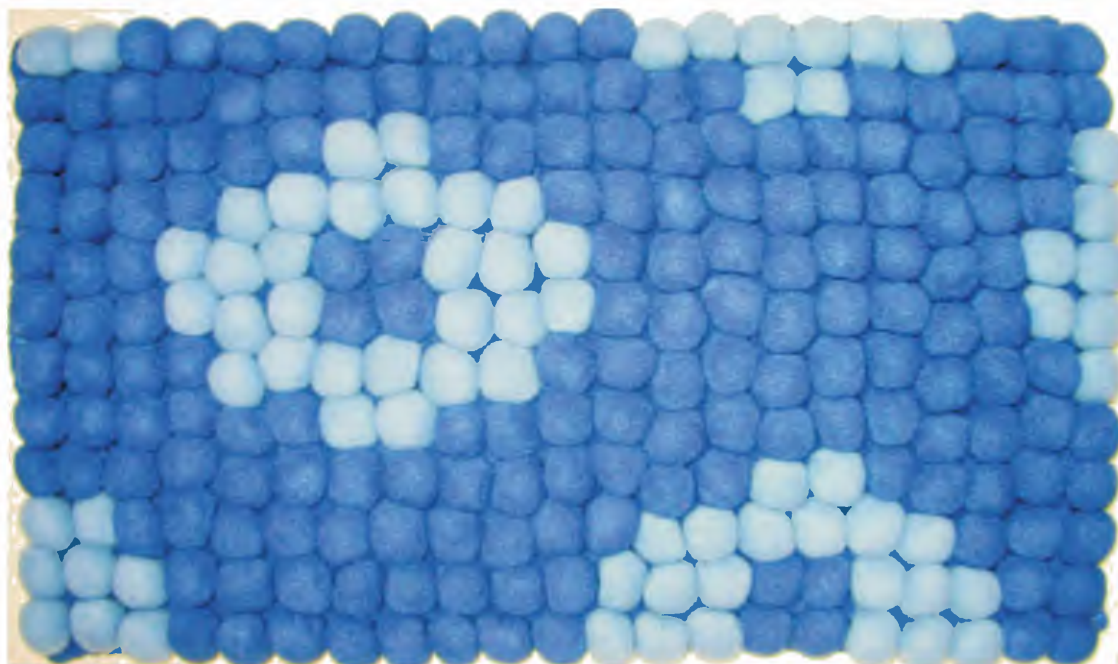

01	Telas	Poliéster	35%
02	Relleno	Poliéster	50%
03	Suela	Poliuretano	15%
No.	Pieza	Material	Cant.100 %
Tabla de Componentes			

Nombre de la Pieza: Tapete Bizcochos **Referencia:** FG6-16 **ESC.** 1:21 **Hoja No.** 2/7

Oficio: Trabajo con Telas **Técnica:** Aplicación sobre telas **Materia Prima:** Algodón y Acrílico

Especificaciones Técnicas: Sobre la lona de la dimensión final del tapete, dibujar una retícula, coser una tela pechada por el lado contrario a la retícula, en cada vértice colocar una bola -bizcocho rellena y anudar. Finalmente coser la suela y rematar los bordes con puntada de "filete".

Color: Azul		Capacidad de Producción / mes: 20		Dimensiones Generales (mm)			
Peso (gr.): 2000	Precio Unitario: \$ 110.000	Precio por mayor: \$ 94.000		Largo: 850	Ancho: 500	Alto: 50	Diámetro: N.A.

Artesano: Uvaldina Coca **Teléfono:** 314 4788401

Grupo o Taller: Familias Guardabosques **Departamento:** Huila **Ciudad:** Santa María

Certificado Hecho a Mano Si No **Localidad** **Vereda** **Resguardo** : NA

Observaciones:

Responsable: Alicia Perilla Morales

Dibujante: Mario Alejandro Salas N.

Aprobado por: Comité de diseño CDA

Fecha: 10/04/2008

Referente(s)

Línea

Muestra

Terminada
En proceso

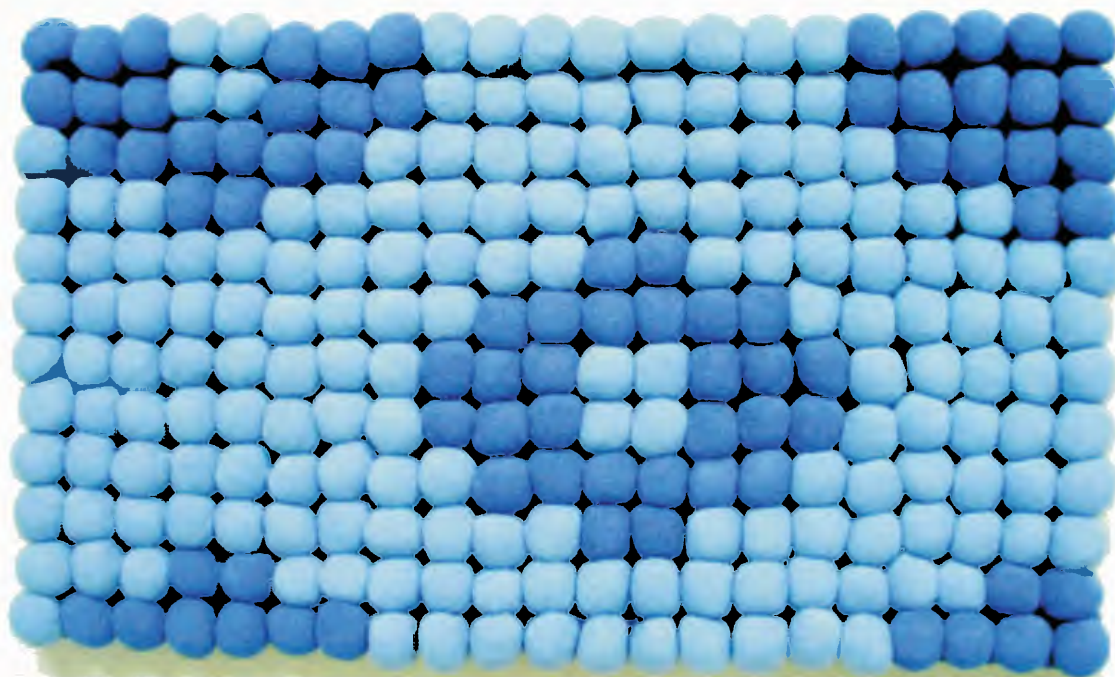

01	Telas	Poliéster	35%
02	Relleno	Poliéster	50%
03	Suela	Poliuretano	15%
No.	Pieza	Material	Cant.100 %

Tabla de Componentes

Nombre de la Pieza: Tapete Bizcochos		Referencia: FG6-16		ESC. 1:21		Hoja No. 3/7	
Oficio: Trabajo con Telas		Técnica: Aplicación sobre telas		Materia Prima: Algodón y Acrílico			
Especificaciones Técnicas: Sobre la lona de la dimensión final del tapete, dibujar una retícula, coser una tela pechada por el lado contrario a la retícula, en cada vértice colocar una bola -biscocho rellena y anudar. Finalmente coser la suela y rematar los bordes con puntada de "filete".							
Color: Azul		Capacidad de Producción / mes: 20		Dimensiones Generales (mm)			
Peso (gr.): 2000	Precio Unitario: S 110.000	Precio por mayor: \$ 94.000		Largo: 850	Ancho: 500	Alto: 50	Diámetro: N.A.
Artesano: Uvaldina Coca		Teléfono: 314 4788401					
Grupo o Taller: Familias Guardabosques				Departamento: Huila		Ciudad: Santa María	
Certificado Hecho a Mano Si <input type="checkbox"/> No <input checked="" type="checkbox"/>				Localidad <input checked="" type="checkbox"/> Vereda <input type="checkbox"/> Resguardo <input type="checkbox"/> : NA			
Observaciones:							
Responsable: Alicia Perilla Morales				Dibujante: Mario Alejandro Salas N.			
Aprobado por: Comité de diseño CDA				Fecha: 10/04/2008	Referente(s) <input type="checkbox"/>	Línea <input checked="" type="checkbox"/>	Muestra <input checked="" type="checkbox"/> <input type="checkbox"/>

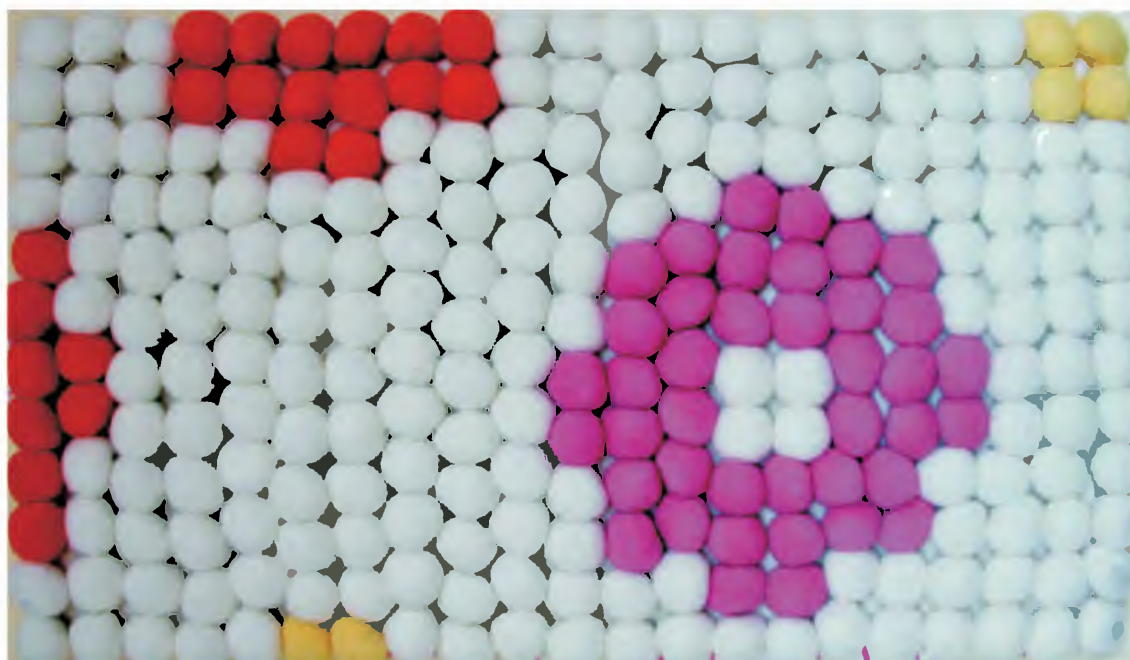

01	Telas	Poliéster	35%
02	Relleno	Poliéster	50%
03	Suela	Poliuretano	15%
No.	Pieza	Material	Cant.100 %
Tabla de Componentes			

Nombre de la Pieza: Tapete Bizcochos		Referencia: FG6-16		ESC. 1:21		Hoja No. 4/7	
Oficio: Trabajo con Telas		Técnica: Aplicación sobre telas		Materia Prima: Algodón y Acrílico			
Especificaciones Técnicas: Sobre la lona de la dimensión final del tapete, dibujar una retícula, coser una tela pechada por el lado contrario a la retícula, en cada vértice colocar una bola -bizcocho relleno y anudar. Finalmente coser la suela y rematar los bordes con puntada de "filete".							
Color: Azul		Capacidad de Producción / mes: 20		Dimensiones Generales (mm)			
Peso (gr.): 2000	Precio Unitario: \$ 110.000	Precio por mayor: \$ 94.000		Largo: 850	Ancho: 500	Alto: 50	Diámetro: N.A.
Artesano: Uvaldina Coca		Teléfono: 314 4788401					
Grupo o Taller: Familias Guardabosques			Departamento: Huila		Ciudad: Santa María		
Certificado Hecho a Mano Si <input type="checkbox"/> No <input checked="" type="checkbox"/>			Localidad <input checked="" type="checkbox"/> Vereda <input type="checkbox"/> Resguardo <input type="checkbox"/> : NA				
Observaciones:							
Responsable: Alicia Perilla Morales				Dibujante: Mario Alejandro Salas N.			
Aprobado por: Comité de diseño CDA				Fecha: 10/04/2008	Referente(s) <input type="checkbox"/>	Línea <input checked="" type="checkbox"/>	Muestra <input checked="" type="checkbox"/> <input type="checkbox"/>

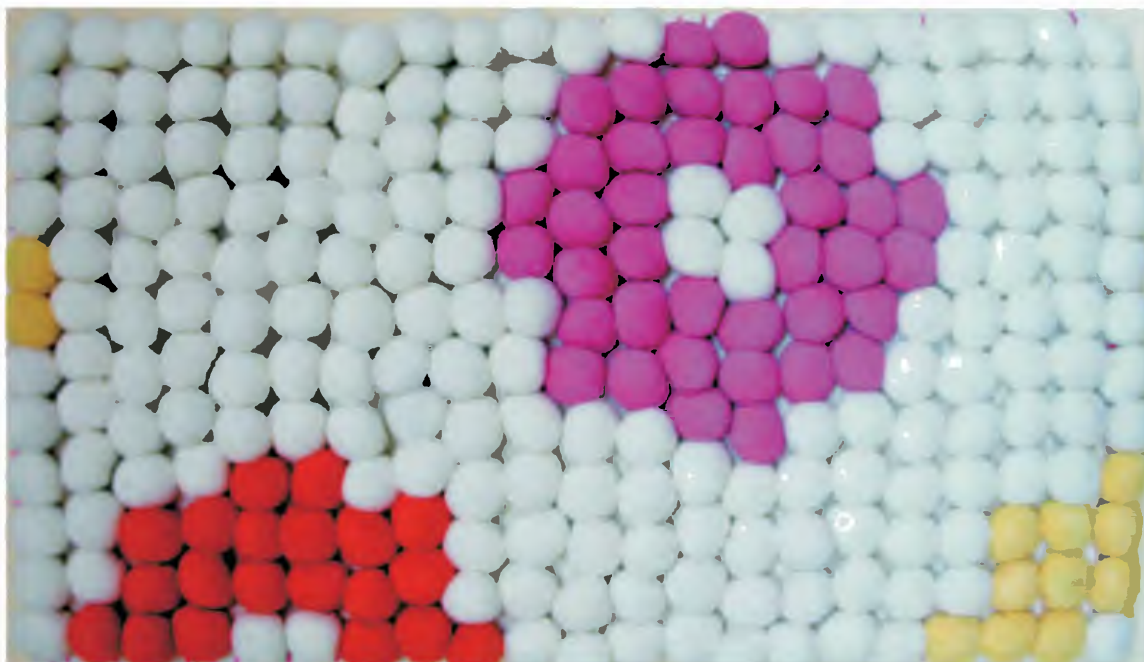

01	Telas	Poliéster	35%
02	Relleno	Poliéster	50%
03	Suela	Poliuretano	15%
No.	Pieza	Material	Cant.100 %

Tabla de Componentes

Nombre de la Pieza: Tapete Bizcochos		Referencia: FG6-16		ESC. 1:21		Hoja No. 5/7	
Oficio: Trabajo con Telas		Técnica: Aplicación sobre telas		Materia Prima: Algodón y Acrílico			
Especificaciones Técnicas: Sobre la lona de la dimensión final del tapete, dibujar una retícula, coser una tela pechada por el lado contrario a la retícula, en cada vértice colocar una bola -bizcocho rellena y anudar. Finalmente coser la suela y rematar los bordes con puntada de "filete".							
Color: Azul		Capacidad de Producción / mes: 20		Dimensiones Generales (mm)			
Peso (gr.): 2000	Precio Unitario: \$ 110.000	Precio por mayor: \$ 94.000		Largo: 850	Ancho: 500	Alto: 50	Diámetro: N.A.
Artesano: Uvaldina Coca		Teléfono: 314 4788401					
Grupo o Taller: Familias Guardabosques			Departamento: Huila		Ciudad: Santa María		
Certificado Hecho a Mano Si <input type="checkbox"/> No <input checked="" type="checkbox"/>			Localidad <input checked="" type="checkbox"/> Vereda <input type="checkbox"/> Resguardo <input type="checkbox"/> : NA				
Observaciones:							
Responsable: Alicia Perilla Morales				Dibujante: Mario Alejandro Salas N.			
Aprobado por: Comité de diseño CDA				Fecha: 10/04/2008	Referente(s) <input type="checkbox"/>	Línea <input checked="" type="checkbox"/>	Muestra <input checked="" type="checkbox"/> <input type="checkbox"/>



01	Telas	Poliéster	35%
02	Relleno	Poliéster	50%
03	Suela	Poliuretano	15%
No.	Pieza	Material	Cant.100 %
Tabla de Componentes			

Nombre de la Pieza: Tapete Bizcochos		Referencia: FG6-16		ESC. 1:21		Hoja No. 6/7	
Oficio: Trabajo con Telas		Técnica: Aplicación sobre telas		Materia Prima: Algodón y Acrílico			
Especificaciones Técnicas: Sobre la lona de la dimensión final del tapete, dibujar una retícula, coser una tela pechada por el lado contrario a la retícula, en cada vértice colocar una bola -bizcocho relleno y anudar. Finalmente coser la suela y rematar los bordes con puntada de "filete".							
Color: Azul		Capacidad de Producción / mes: 20		Dimensiones Generales (mm)			
Peso (gr.): 2000	Precio Unitario: \$ 110.000	Precio por mayor: \$ 94.000		Largo: 850	Ancho: 500	Alto: 50	Diámetro: N.A.
Artesano: Uvaldina Coca		Teléfono: 314 4788401					
Grupo o Taller: Familias Guardabosques			Departamento: Huila		Ciudad: Santa Maria		
Certificado Hecho a Mano Si <input type="checkbox"/> No <input checked="" type="checkbox"/>			Localidad <input checked="" type="checkbox"/> Vereda <input type="checkbox"/> Resguardo <input type="checkbox"/> : NA				
Observaciones:							
Responsable: Alicia Perilla Morales				Dibujante: Mario Alejandro Salas N.			
Aprobado por: Comité de diseño CDA				Fecha: 10/04/2008	Referente(s) <input type="checkbox"/>	Línea <input checked="" type="checkbox"/>	Muestra <input checked="" type="checkbox"/> <input type="checkbox"/>



01	Telas	Poliéster	35%
02	Relleno	Poliéster	50%
03	Suela	Poliuretano	15%
No.	Pieza	Material	Cant.100 %
Tabla de Componentes			

Nombre de la Pieza: Tapete Bizcochos		Referencia: FG6-16		ESC. 1:21		Hoja No. 7/7	
Oficio: Trabajo con Telas		Técnica: Aplicación sobre telas		Materia Prima: Algodón y Acrílico			
Especificaciones Técnicas: Sobre la lona de la dimensión final del tapete, dibujar una retícula, coser una tela pechada por el lado contrario a la retícula, en cada vértice colocar una bola -bizcocho relleno y anudar. Finalmente coser la suela y rematar los bordes con puntada de "filete".							
Color: Azul		Capacidad de Producción / mes: 20		Dimensiones Generales (mm)			
Peso (gr.): 2000	Precio Unitario: \$ 110.000	Precio por mayor: \$ 94.000		Largo: 850	Ancho: 500	Alto: 50	Diámetro: N.A.
Artesano: Uvaldina Coca		Teléfono: 314 4788401					
Grupo o Taller: Familias Guardabosques			Departamento: Huila		Ciudad: Santa María		
Certificado Hecho a Mano Si <input type="checkbox"/> No <input checked="" type="checkbox"/>			Localidad <input checked="" type="checkbox"/> Vereda <input type="checkbox"/> Resguardo <input type="checkbox"/> : NA				
Observaciones:							
Responsable: Alicia Perilla Morales				Dibujante: Mario Alejandro Salas N.			
Aprobado por: Comité de diseño CDA				Fecha: 10/04/2008	Referente(s) <input type="checkbox"/>	Línea <input checked="" type="checkbox"/>	Muestra <input checked="" type="checkbox"/> <input type="checkbox"/>

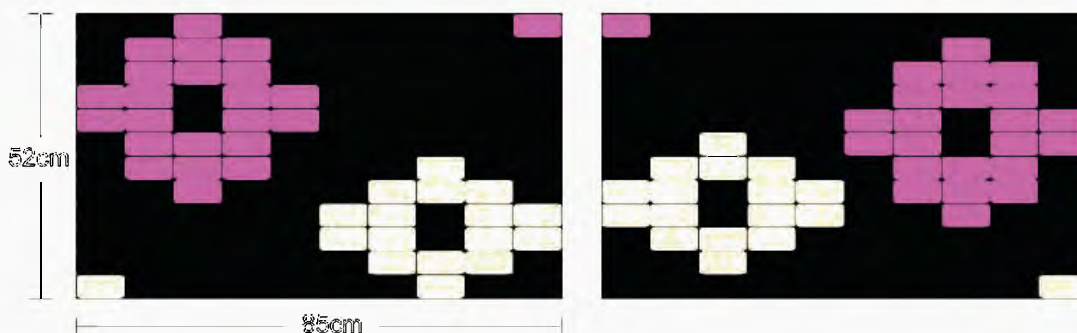
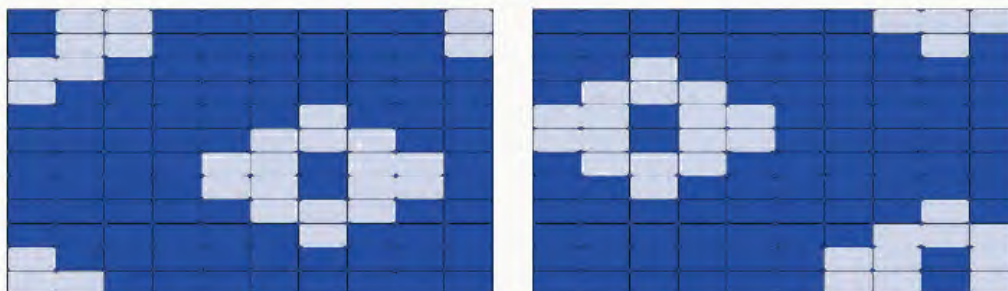

01	Telas	Poliéster	35%
02	Relleno	Poliéster	50%
03	Suela	Poliuretano	15%
No.	Pieza	Material	Cant.100 %
Tabla de Componentes			

Nombre de la Pieza: Tapete Achiras **Referencia:** FG6-23 **ESC.** 1:21 **Hoja No.** 1/4

Oficio: Trabajo con Telas **Técnica:** Aplicación sobre telas **Materia Prima:** Algodón y Acrílico

Especificaciones Técnicas: Sobre la lona de la dimensión final del tapete, dibujar una retícula, coser una tela pechada por el lado contrario a la retícula, en cada vértice colocar una almohadilla - achira rellena y anudar. Finalmente coser la suela y rematar los bordes con puntada de "filete".

Color: Azul	Capacidad de Producción / mes: 20	Dimensiones Generales (mm)			
Peso (gr.): 2000	Precio Unitario: \$ 103.000	Precio por mayor: \$ 87.000	Largo: 850	Ancho: 500	Alto: 50
			Diámetro: N.A.		

Artesano: Uvaldina Coca **Teléfono:** 314 4788401

Grupo o Taller: Familias Guardabosques **Departamento:** Huila **Ciudad:** Santa María

Certificado Hecho a Mano Si No **Localidad** **Vereda** **Resguardo** **:NA**

Observaciones:

Responsable: Alicia Perilla Morales

Dibujante: Mario Alejandro Salas N.

Aprobado por: Comité de diseño CDA

Fecha: 10/04/2008

Referente(s)

Línea

Muestra

Terminada
En proceso



01	Telas	Poliéster	35%
02	Relleno	Poliéster	50%
03	Suela	Poliuretano	15%
No.	Pieza	Material	Cant.100 %
Tabla de Componentes			

Nombre de la Pieza: Tapete Achiras		Referencia: FG6-23		ESC. 1:21		Hoja No. 2/4	
Oficio: Trabajo con Telas		Técnica: Aplicación sobre telas		Materia Prima: Algodón y Acrílico			
Especificaciones Técnicas: Sobre la lona de la dimensión final del tapete, dibujar una retícula, coser una tela pechada por el lado contrario a la retícula, en cada vértice colocar una almohadilla - achira rellena y anudar. Finalmente coser la suela y rematar los bordes con puntada de "filete".							
Color: Azul		Capacidad de Producción / mes: 20		Dimensiones Generales (mm)			
Peso (gr.): 2000	Precio Unitario: \$ 103.000	Precio por mayor: \$ 87.000		Largo: 850	Ancho: 500	Alto: 50	Diámetro: N.A.
Artesano: Uvaldina Coca		Teléfono: 314 4788401					
Grupo o Taller: Familias Guardabosques				Departamento: Huila		Ciudad: Santa María	
Certificado Hecho a Mano Si <input type="checkbox"/> No <input checked="" type="checkbox"/>				Localidad <input checked="" type="checkbox"/> Vereda <input type="checkbox"/> Resguardo <input type="checkbox"/> : NA			
Observaciones:							
Responsable: Alicia Perilla Morales				Dibujante: Mario Alejandro Salas N.			
Aprobado por: Comité de diseño CDA				Fecha: 10/04/2008	Referente(s) <input type="checkbox"/>	Línea <input checked="" type="checkbox"/>	Muestra <input checked="" type="checkbox"/> <input type="checkbox"/>



01	Telas	Poliéster	35%
02	Relleno	Poliéster	50%
03	Suela	Poliuretano	15%
No.	Pieza	Material	Cant.100 %

Tabla de Componentes

Nombre de la Pieza: Tapete Achiras **Referencia:** FG6-23 **ESC.** 1:21 **Hoja No.** 3/4

Oficio: Trabajo con Telas **Técnica:** Aplicación sobre telas **Materia Prima:** Algodón y Acrílico

Especificaciones Técnicas: Sobre la lona de la dimensión final del tapete, dibujar una retícula, coser una tela pechada por el lado contrario a la retícula, en cada vértice colocar una almohadilla - achira rellena y anudar. Finalmente coser la suela y rematar los bordes con puntada de "filete".

Color: Azul	Capacidad de Producción / mes: 20		Dimensiones Generales (mm)			
Peso (gr.): 2000	Precio Unitario: \$ 103.000	Precio por mayor: \$ 87.000	Largo: 850	Ancho: 500	Alto: 50	Diámetro: N.A.

Artesano: Uvaldina Coca **Teléfono:** 314 4788401

Grupo o Taller: Familias Guardabosques **Departamento:** Huila **Ciudad:** Santa María

Certificado Hecho a Mano Si No **Localidad** **Vereda** **Resguardo** : NA

Observaciones:

Responsable: Alicia Perilla Morales

Dibujante: Mario Alejandro Salas N.

Aprobado por: Comité de diseño CDA

Fecha: 10/04/2008

Referente(s)

Línea

Muestra

Terminada
En proceso

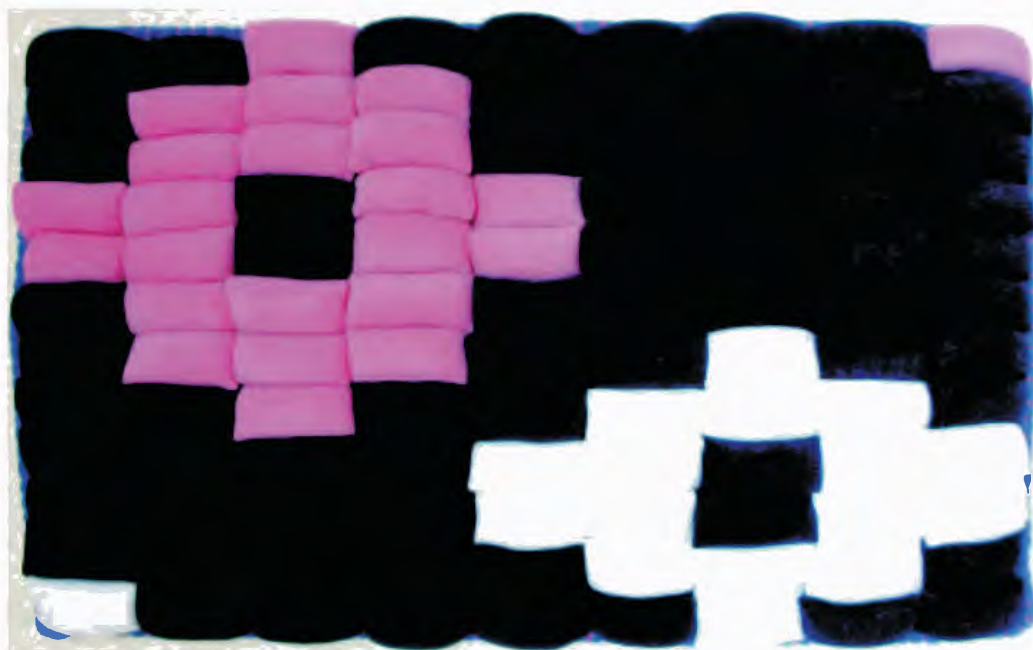

01	Telas	Poliéster	35%
02	Relleno	Poliéster	50%
03	Suela	Poliuretano	15%
No.	Pieza	Material	Cant.100 %
Tabla de Componentes			

Nombre de la Pieza: Tapete Achiras **Referencia:** FG6-23 **ESC.** 1:21 **Hoja No.** 4/4

Oficio: Trabajo con Telas **Técnica:** Aplicación sobre telas **Materia Prima:** Algodón y Acrílico

Especificaciones Técnicas: Sobre la lona de la dimensión final del tapete, dibujar una retícula, coser una tela pechada por el lado contrario a la retícula, en cada vértice colocar una almohadilla - achira rellena y anudar. Finalmente coser la suela y rematar los bordes con puntada de "filete".

Color: Azul		Capacidad de Producción / mes: 20		Dimensiones Generales (mm)			
Peso (gr.): 2000	Precio Unitario: \$ 103.000	Precio por mayor: \$ 87.000		Largo: 850	Ancho: 500	Alto: 50	Diámetro: N.A.

Artesano: Uvaldina Coca **Teléfono:** 314 4788401

Grupo o Taller: Familias Guardabosques **Departamento:** Huila **Ciudad:** Santa María

Certificado Hecho a Mano Si No **Localidad** **Vereda** **Resguardo** : NA

Observaciones:

Responsable: Alicia Perilla Morales

Dibujante: Mario Alejandro Salas N.

Aprobado por: Comité de diseño CDA

Fecha: 10/04/2008

Referente(s)

Línea

Muestra

Terminada
En proceso

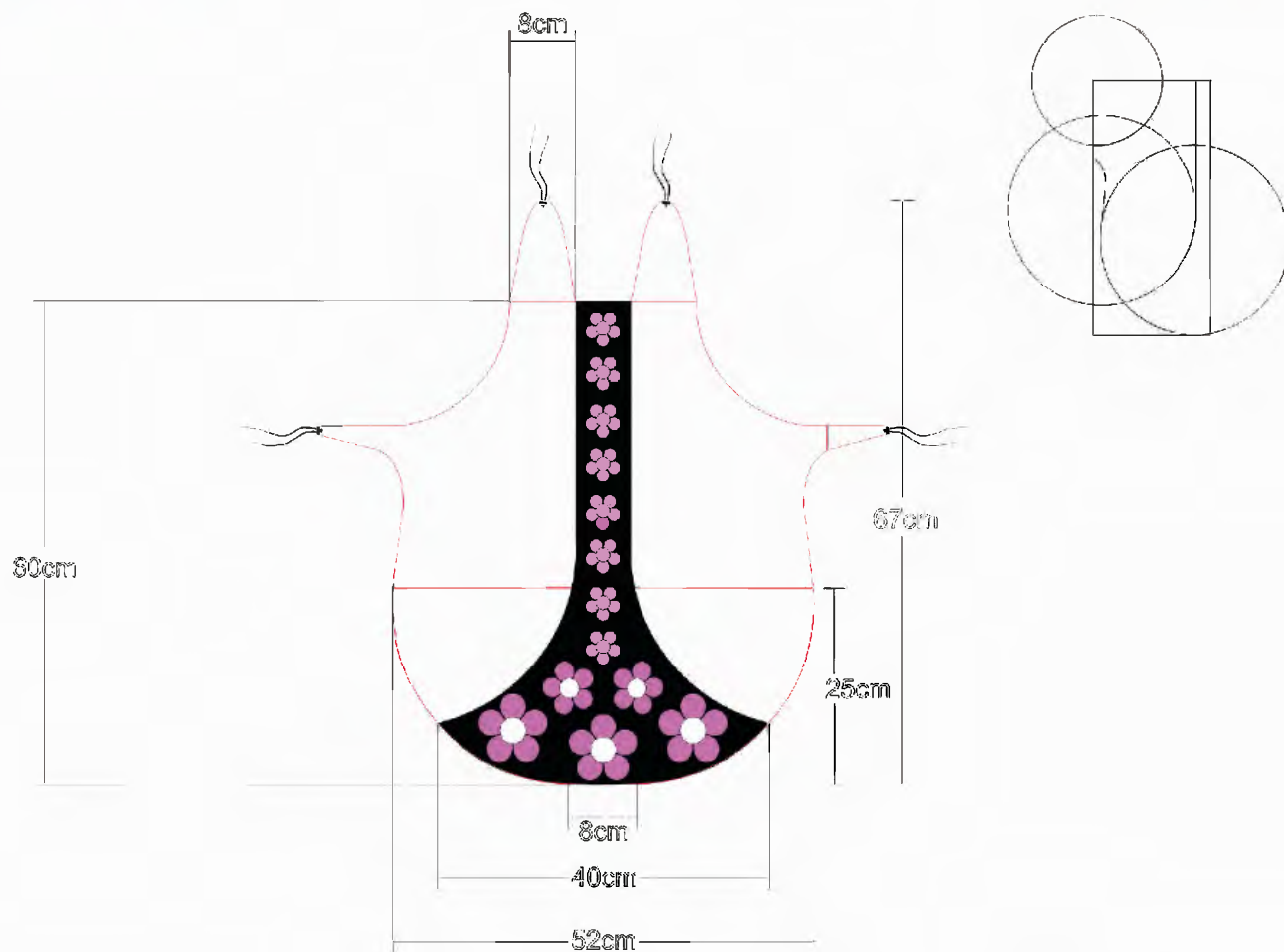

No.	Pieza	Material	Cant.100 %
01	Telas	Lino	100%

Tabla de Componentes

Nombre de la Pieza: Delantal Femenino **Referencia:** FG6-30 **ESC.** 1:11 **Hoja No.** 1/3

Oficio: Trabajo con Telas **Técnica:** Aplicación sobre telas **Materia Prima:** Lino

Especificaciones Técnicas: Cortar según moldes, ensamblar con máquina de coser, pegar las aplicaciones a mano utilizando la puntada de bordado "filete". Terminar colocando por todo el borde un ribete.

Color: Rojo / Negro / Beige		Capacidad de Producción / mes: 30		Dimensiones Generales (mm)			
Peso (gr.): 160	Precio Unitario: \$ 55.000	Precio por mayor: \$ 46.500		Largo: 670	Ancho: 620	Alto: N.A.	Diámetro: N.A.

Artesano: Mercedes Garzón	Teléfono: 313 2915592	
Grupo o Taller: Familias Guardabosques	Departamento: Huila	Ciudad: Santa María
Certificado Hecho a Mano Si <input type="checkbox"/> No <input checked="" type="checkbox"/>	Localidad <input checked="" type="checkbox"/> Vereda <input type="checkbox"/> Resguardo <input type="checkbox"/> : NA	

Observaciones: Utilizar telas de lino. Los tamaños, para adulto o infantil, varían según talla. Medidas y peso corresponden a talla 12 de adulto.

Responsable: Alicia Perilla Morales	Dibujante: Mario Alejandro Salas N.				
Aprobado por: Comité de diseño CDA	Fecha: 10/04/2008	Referente(s) <input type="checkbox"/>	Línea <input checked="" type="checkbox"/>	Muestra <input checked="" type="checkbox"/>	<input type="checkbox"/>

Terminada
En proceso



01	Telas	Lino	100%
No.	Pieza	Material	Cant.100 %
Tabla de Componentes			

Nombre de la Pieza: Delantal Femenino **Referencia:** FG6-30 **ESC.** 1:11 **Hoja No.** 2/3

Oficio: Trabajo con Telas **Técnica:** Aplicación sobre telas **Materia Prima:** Lino

Especificaciones Técnicas: Cortar según moldes, ensamblar con máquina de coser, pegar las aplicaciones a mano utilizando la puntada de bordado "filete". Terminar colocando por todo el borde un ribete.

Color: Rojo / Negro / Beige	Capacidad de Producción / mes: 30	Dimensiones Generales (mm)			
Peso (gr.): 160	Precio Unitario: \$ 55.000	Precio por mayor: \$ 46.500	Largo: 670	Ancho: 620	Alto: N.A.
					Diámetro: N.A.

Artesano: Mercedes Garzón **Teléfono:** 313 2915592

Grupo o Taller: Familias Guardabosques **Departamento:** Huila **Ciudad:** Santa María

Certificado Hecho a Mano Si No **Localidad** **Vereda** **Resguardo** : NA

Observaciones: Utilizar telas de lino. Los tamaños, para adulto o infantil, varían según talla. Medidas y peso corresponden a talla 12 de adulto.

Responsable: Alicia Perilla Morales

Dibujante: Mario Alejandro Salas N.

Aprobado por: Comité de diseño CDA

Fecha: 10/04/2008

Referente(s)

Línea

Muestra

Terminada
En proceso



01	Telas	Lino	100%
No.	Pieza	Material	Cant.100 %
Tabla de Componentes			

Nombre de la Pieza: Delantal Femenino	Referencia: FG6-30	ESC. 1:11	Hoja No. 3/3
Oficio: Trabajo con Telas	Técnica: Aplicación sobre telas	Materia Prima: Lino	

Especificaciones Técnicas: Cortar según moldes, ensamblar con máquina de coser, pegar las aplicaciones a mano utilizando la puntada de bordado "filete". Terminar colocando por todo el borde un ribete.

Color: Rojo / Negro / Beige	Capacidad de Producción / mes: 30	Dimensiones Generales (mm)			
Peso (gr.): 160	Precio Unitario: \$ 55.000	Precio por mayor: \$ 46.500	Largo: 670	Ancho: 620	Alto: N.A.
					Diámetro: N.A.

Artesano: Mercedes Garzón	Teléfono: 313 2915592		
Grupo o Taller: Familias Guardabosques	Departamento: Huila	Ciudad: Santa María	
Certificado Hecho a Mano Si <input type="checkbox"/> No <input checked="" type="checkbox"/>	Localidad <input checked="" type="checkbox"/> Vereda <input type="checkbox"/>	Resguardo <input type="checkbox"/> : NA	

Observaciones: Utilizar telas de lino. Los tamaños, para adulto o infantil, varían según talla. Medidas y peso corresponden a talla 12 de adulto.

Responsable: Alicia Perilla Morales	Dibujante: Mario Alejandro Salas N.				
Aprobado por: Comité de diseño CDA	Fecha: 10/04/2008	Referente(s) <input type="checkbox"/>	Línea <input checked="" type="checkbox"/>	Muestra <input checked="" type="checkbox"/>	<input type="checkbox"/>

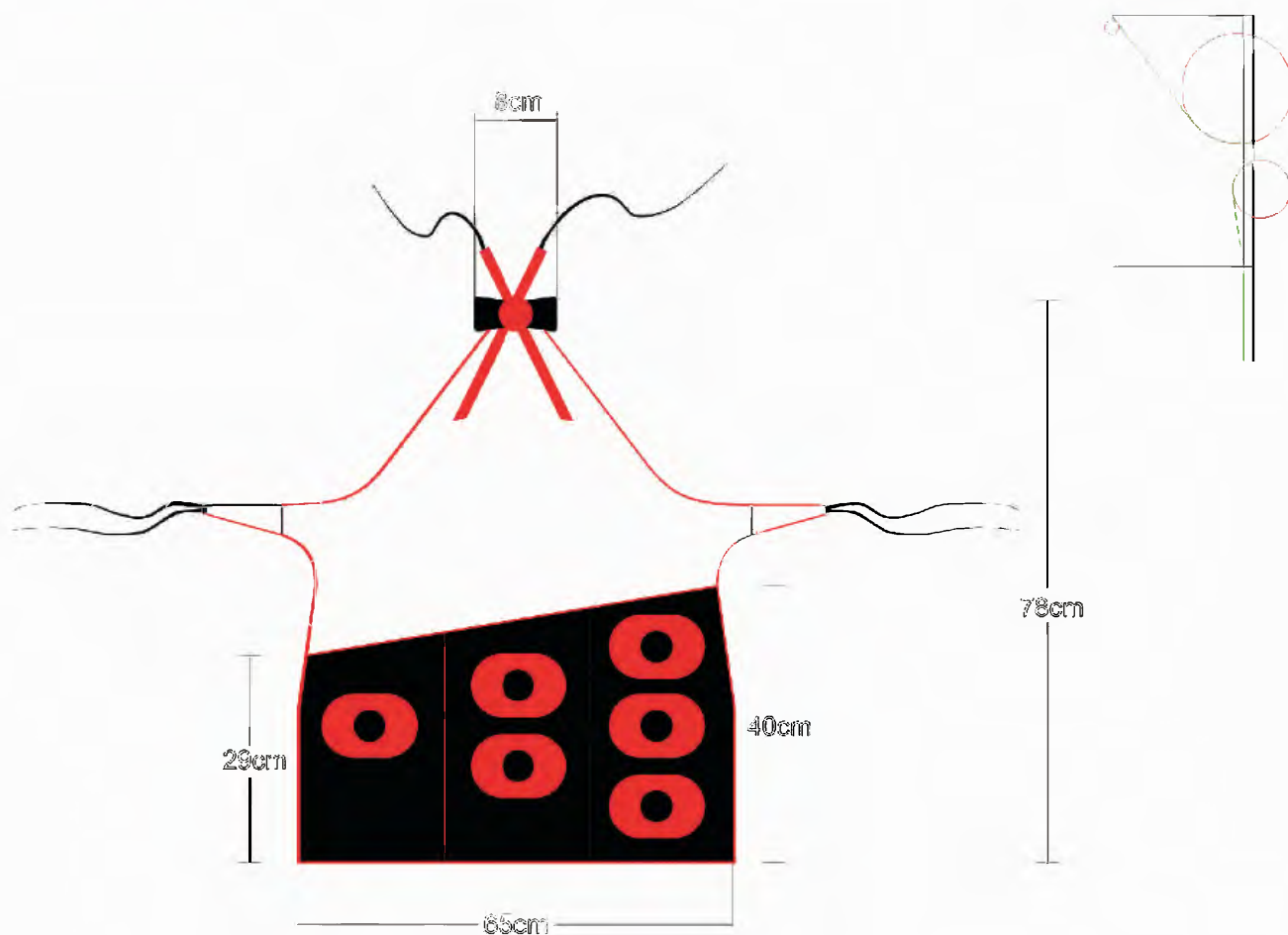

No.	Pieza	Material	Cant.100 %
01	Telas	Lino	100%

Tabla de Componentes

Nombre de la Pieza: Delantal Masculino **Referencia:** FG6-31 **ESC.** 1:11 **Hoja No.** 1/3

Oficio: Trabajo con Telas **Técnica:** Aplicación sobre telas **Materia Prima:** Lino

Especificaciones Técnicas: Cortar según moldes, ensamblar con máquina de coser, pegar las aplicaciones a mano utilizando la puntada de bordado "filete". Terminar colocando por todo el borde un ribete.

Color: Rojo / Negro / Beige		Capacidad de Producción / mes: 30		Dimensiones Generales (mm)			
Peso (gr.): 160	Precio Unitario: \$ 55.000	Precio por mayor: \$ 46.500		Largo: 780	Ancho: 680	Alto: N.A.	Diámetro: N.A.

Artesano: Mercedes Garzón **Teléfono:** 313 2915592

Grupo o Taller: Familias Guardabosques **Departamento:** Huila **Ciudad:** Santa María

Certificado Hecho a Mano Si No **Localidad** **Vereda** **Resguardo** : NA

Observaciones: Utilizar telas de lino. Los tamaños, para adulto o infantil, varían según talla. Medidas y peso corresponden a talla 34 de adulto.

Responsable: Alicia Perilla Morales

Dibujante: Mario Alejandro Salas N.

Aprobado por: Comité de diseño CDA

Fecha: 10/04/2008

Referente(s)

Línea

Muestra

Terminada
 En proceso



No.	Pieza	Material	Cant.100 %
01	Telas	Lino	100%

Tabla de Componentes

Nombre de la Pieza: Delantal Masculino	Referencia: FG6-31	ESC. 1:11	Hoja No. 2/3
Oficio: Trabajo con Telas	Técnica: Aplicación sobre telas	Materia Prima: Lino	

Especificaciones Técnicas: Cortar según moldes, ensamblar con máquina de coser, pegar las aplicaciones a mano utilizando la puntada de bordado "filete". Terminar colocando por todo el borde un ribete.

Color: Rojo / Negro / Beige	Capacidad de Producción / mes: 30	Dimensiones Generales (mm)			
Peso (gr.): 160	Precio Unitario: \$ 55.000	Precio por mayor: \$ 46.500	Largo: 780	Ancho: 680	Alto: N.A.
					Diámetro: N.A.

Artesano: Mercedes Garzón	Teléfono: 313 2915592		
Grupo o Taller: Familias Guardabosques	Departamento: Huila	Ciudad: Santa María	
Certificado Hecho a Mano Si <input type="checkbox"/> No <input checked="" type="checkbox"/>	Localidad <input checked="" type="checkbox"/> Vereda <input type="checkbox"/> Resguardo <input type="checkbox"/> : NA		

Observaciones: Utilizar telas de lino. Los tamaños, para adulto o infantil, varían según talla. Medidas y peso corresponden a talla 34 de adulto.

Responsable: Alicia Perilla Morales	Dibujante: Mario Alejandro Salas N.		
Aprobado por: Comité de diseño CDA	Fecha: 10/04/2008	Referente(s) <input type="checkbox"/>	Línea <input checked="" type="checkbox"/> Muestra <input checked="" type="checkbox"/> <input type="checkbox"/>



No.	Pieza	Material	Cant.100 %
01	Telas	Lino	100%

Tabla de Componentes

Nombre de la Pieza: Delantal Masculino **Referencia:** FG6-31 **ESC.** 1:11 **Hoja No.** 3/3

Oficio: Trabajo con Telas **Técnica:** Aplicación sobre telas **Materia Prima:** Lino

Especificaciones Técnicas: Cortar según moldes, ensamblar con máquina de coser, pegar las aplicaciones a mano utilizando la puntada de bordado "filete". Terminar colocando por todo el borde un ribete.

Color: Rojo / Negro / Beige		Capacidad de Producción / mes: 30		Dimensiones Generales (mm)			
Peso (gr.): 160	Precio Unitario: \$ 55.000	Precio por mayor: \$ 46.500		Largo: 780	Ancho: 680	Alto: N.A.	Diámetro: N.A.

Artesano: Mercedes Garzón **Teléfono:** 313 2915592

Grupo o Taller: Familias Guardabosques **Departamento:** Huila **Ciudad:** Santa María

Certificado Hecho a Mano Si L No X **Localidad** Vereda Resguardo : NA

Observaciones: Utilizar telas de lino. Los tamaños, para adulto o infantil, varían según talla. Medidas y peso corresponden a talla 34 de adulto.

Responsable: Alicia Perilla Morales

Dibujante: Mario Alejandro Salas N.

Aprobado por: Comité de diseño CDA

Fecha: 10/04/2008

Referente(s)

Línea X

Muestra X

Terminada
En proceso

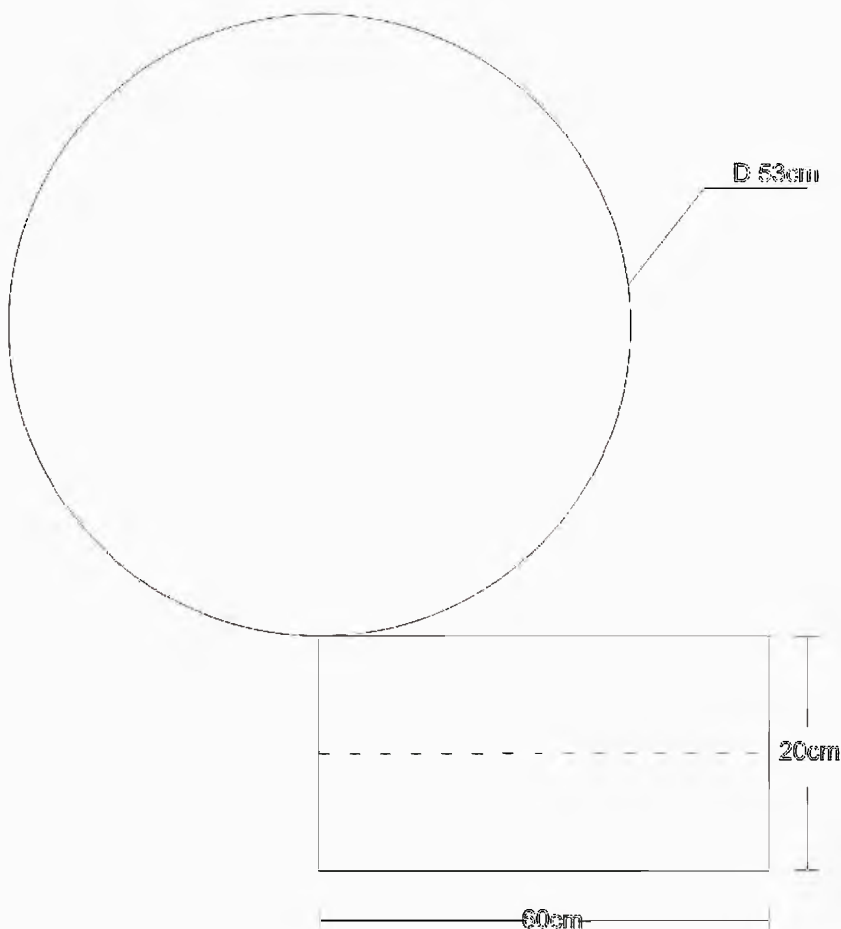

01	Telas	Lino	100%
No.	Pieza	Material	Cant.100 %

Tabla de Componentes

Nombre de la Pieza: Gorro Femenino		Referencia: FG6-34		ESC. 1:9		Hoja No. 1/2	
Oficio: Trabajo con Telas		Técnica: Aplicación sobre telas		Materia Prima: Lino			
Especificaciones Técnicas: Cortar según moldes, ensamblar con máquina de coser, pegar las aplicaciones a mano utilizando la puntada de bordado "filete".							
Color: Rojo / Negro / Beige		Capacidad de Producción / mes: 60		Dimensiones Generales (mm)			
Peso (gr.): 70	Precio Unitario: \$ 16.000	Precio por mayor: \$ 13.500		Largo: N.A.	Ancho: 300	Alto: 260	Diámetro: 530
Artesano: Mercedes Garzón		Teléfono: 313 2915592					
Grupo o Taller: Familias Guardabosques				Departamento: Huila		Ciudad: Santa María	
Certificado Hecho a Mano Si <input type="checkbox"/> L <input type="checkbox"/> No <input checked="" type="checkbox"/> X				Localidad <input checked="" type="checkbox"/> Vereda <input type="checkbox"/> Resguardo <input type="checkbox"/> : NA			
Observaciones: Utilizar telas de lino. Los tamaños, para adulto o infantil, varían según talla. Medidas y peso corresponden a talla 3 de adulto.							
Responsable: Alicia Perilla Morales				Dibujante: Mario Alejandro Salas N.			
Aprobado por: Comité de diseño CDA				Fecha: 10/04/2008	Referente(s) <input type="checkbox"/>	Línea <input checked="" type="checkbox"/>	Muestra <input checked="" type="checkbox"/> <input type="checkbox"/>

Terminada
 En proceso



01	Telas	Lino	100%
No.	Pieza	Material	Cant.100 %
Tabla de Componentes			

Nombre de la Pieza: Gorro Femenino		Referencia: FG6-34		ESC. 1:9		Hoja No. 2/2	
Oficio: Trabajo con Telas		Técnica: Aplicación sobre telas		Materia Prima: Lino			
Especificaciones Técnicas: Cortar según moldes, ensamblar con máquina de coser, pegar las aplicaciones a mano utilizando la puntada de bordado "filete".							
Color: Rojo / Negro / Beige		Capacidad de Producción / mes: 60		Dimensiones Generales (mm)			
Peso (gr.): 70	Precio Unitario: S 16.000	Precio por mayor: \$ 13.500		Largo: N.A.	Ancho: 300	Alto: 260	Diámetro: 530
Artesano: Mercedes Garzón		Teléfono: 313 2915592					
Grupo o Taller: Familias Guardabosques				Departamento: Huila		Ciudad: Santa María	
Certificado Hecho a Mano <input type="checkbox"/> Sí <input type="checkbox"/> No <input checked="" type="checkbox"/> X				Localidad <input checked="" type="checkbox"/> Vereda <input type="checkbox"/> Resguardo <input type="checkbox"/> : NA			
Observaciones: Utilizar telas de lino. Los tamaños, para adulto o infantil, varían según talla. Medidas y peso corresponden a talla 3 de adulto.							
Responsable: Alicia Perilla Morales				Dibujante: Mario Alejandro Salas N.			
Aprobado por: Comité de diseño CDA				Fecha: 10/04/2008	Referente(s) <input type="checkbox"/>	Línea <input checked="" type="checkbox"/> X	Muestra <input checked="" type="checkbox"/> X <input type="checkbox"/>

Terminada
En proceso

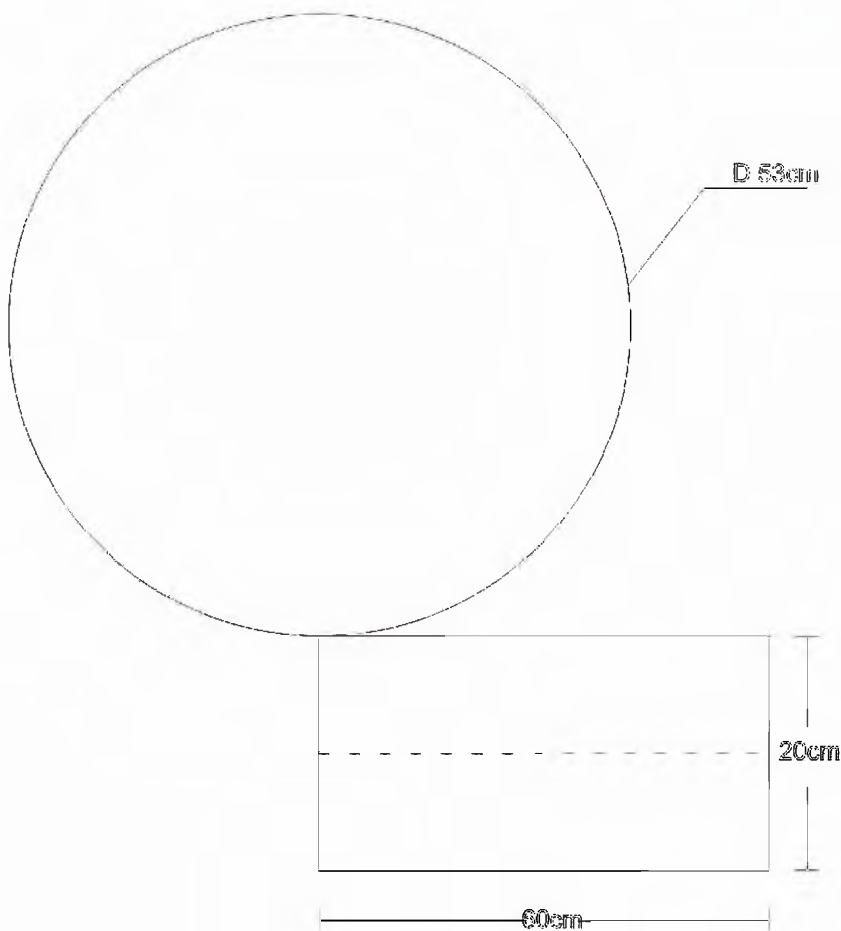

01	Telas	Lino	100%
No.	Pieza	Material	Cant.100 %

Tabla de Componentes

Nombre de la Pieza: Gorro Masculino		Referencia: FG6-36		ESC. 1:9		Hoja No. 1/2	
Oficio: Trabajo con Telas		Técnica: Aplicación sobre telas		Materia Prima: Lino			
Especificaciones Técnicas: Cortar según moldes, ensamblar con máquina de coser, pegar las aplicaciones a mano utilizando la puntada de bordado "filete".							
Color: Rojo / Negro / Beige		Capacidad de Producción / mes: 60		Dimensiones Generales (mm)			
Peso (gr.): 70	Precio Unitario: \$ 16.000	Precio por mayor: \$ 13.500		Largo: N.A.	Ancho: 300	Alto: 260	Diámetro: 530
Artesano: Mercedes Garzón		Teléfono: 313 2915592					
Grupo o Taller: Familias Guardabosques				Departamento: Huila		Ciudad: Santa María	
Certificado Hecho a Mano Si <input type="checkbox"/> No <input checked="" type="checkbox"/>				Localidad <input checked="" type="checkbox"/> Vereda <input type="checkbox"/> Resguardo <input type="checkbox"/> : NA			
Observaciones: Utilizar telas de lino. Los tamaños, para adulto o infantil, varían según talla. Medidas y peso corresponden a talla 4 de adulto.							
Responsable: Alicia Perilla Morales				Dibujante: Mario Alejandro Salas N.			
Aprobado por: Comité de diseño CDA				Fecha: 10/04/2008	Referente(s) <input type="checkbox"/>	Línea <input checked="" type="checkbox"/>	Muestra <input checked="" type="checkbox"/> <input type="checkbox"/>

Terminada
En proceso



01	Telas	Lino	100%
No.	Pieza	Material	Cant.100 %

Tabla de Componentes

Nombre de la Pieza: Gorro Masculino		Referencia: FG6-36		ESC. 1:9		Hoja No. 2/2	
Oficio: Trabajo con Telas		Técnica: Aplicación sobre telas		Materia Prima: Lino			
Especificaciones Técnicas: Cortar según moldes, ensamblar con máquina de coser, pegar las aplicaciones a mano utilizando la puntada de bordado "filete".							
Color: Rojo / Negro / Beige		Capacidad de Producción / mes: 60		Dimensiones Generales (mm)			
Peso (gr.): 70	Precio Unitario: S 16.000	Precio por mayor: \$ 13.500		Largo: N.A.	Ancho: 300	Alto: 260	Diámetro: 530
Artesano: Mercedes Garzón		Teléfono: 313 2915592					
Grupo o Taller: Familias Guardabosques				Departamento: Huila		Ciudad: Santa María	
Certificado Hecho a Mano Si <input type="checkbox"/> L <input type="checkbox"/> No <input checked="" type="checkbox"/> X				Localidad <input checked="" type="checkbox"/> Vereda <input type="checkbox"/> Resguardo <input type="checkbox"/> : NA			
Observaciones: Utilizar telas de lino. Los tamaños, para adulto o infantil, varían según talla. Medidas y peso corresponden a talla 4 de adulto.							
Responsable: Alicia Perilla Morales				Dibujante: Mario Alejandro Salas N.			
Aprobado por: Comité de diseño CDA				Fecha: 10/04/2008	Referente(s) <input type="checkbox"/>	Línea <input checked="" type="checkbox"/> X	Muestra <input checked="" type="checkbox"/> X <input type="checkbox"/>

Terminada
En proceso



Ministerio de Comercio, Industria y Turismo
artesanías de colombia.s.a

Proyecto Familias Guardabosques
Lista de beneficiarios y nivel de destreza

Asesora: Alicia Perilla Morales

Localidad: Santa María - Huila

Fecha: 15 de marzo de 2008



#	Beneficiaria			Nivel de destreza para elaborar productos propuestos					
	Apellidos	Nombres	Identificación	Mujequería	Ponchos	Toallas gimnasio	Cobertores	Tapetes	Ropa para cocineros
1	Aldana Cardozo	Olga	26.537.878	Regular	.
2	Aldana Charry	María Iris	26.535.165	.	.	Buena	.	Buena	Buena
3	Caviedes Valenzuela	María Yaneth	55.115.416	Buena	Muy buena	Buena	Muy buena	Regular	Buena
4	Chala Aldana	Catalina	91.071.760.877	Regular	Buena	Buena	Muy buena	Buena	Buena
5	Coca Rodríguez	Ubalдина	55.115.366	Muy buena	.
6	Culma Repizo	Nory Fernanda	36.067.184	Regular	Muy buena	Muy buena	Muy buena	.	Muy buena
7	Diaz Andrade	Deicy Constanza	55.115.761	Regular	.
8	Esguerra Cabrera	Carmen Andrea	55.179.902	Regular	Buena	.	Muy buena	Muy buena	Regular
9	Garzón Muñoz	Mercedes	26.537.968	Buena	Buena	Muy buena	Muy buena	Muy buena	Muy buena
10	Hernández Barragán	María Emilse	55.115.178	Regular	Regular	Muy buena	Muy buena	Muy buena	Buena
11	Lancheros de Garavito	Rafaela	41.529.773	.	.	Buena	Regular	Buena	.
12	Manchola Pulido	Ceci Yamile	26.433.631	Muy buena	Muy buena	Buena	Buena	Regular	Muy buena
13	Molina Cano	Luz Herminda	39.623.437	.	Muy buena	Buena	Muy buena	Muy buena	Buena
14	Mora Andrade	Yolanda	26.537.651	.	Muy buena	.	Muy buena	Muy buena	Buena
15	Bolaños Osso	María Cruz	26.536.831	Regular	.
16	Parra Caviedes	Marilu	55.177.771	Regular	.	.	Regular	Buena	.
17	Rodríguez Hurtado	Yaneth	55.174.118	Buena	.
18	Saenz Diaz	Francia Elena	55.115.846	.	.	.	Regular	Regular	.
19	Valenzuela Lozada	Elena	36.164.771	.	.	.	Regular	Regular	.



artesanías de colombia s.a.



Acción Social
Agencia Presidencial para la Acción Social y la Cooperación Internacional

CUADRO DE COSTOS

PRODUCTO (Referencia): Gorro - infantil				Alto (cm):	20			
RESPONSABLE: Alicia Perilla Morales				Ancho (cm):	24			
FECHA: 01 de abril de 2008				Diámetro (cm):				
Taller (artesano): Guardabosques de Santa María - Huila				Peso (g):	50			
MANO DE OBRA DIRECTA				GASTO FIJOS DEL TALLER				
Actividad	Valor hora	Tiempo ocupado	Valor producto	Servicios	Valor mensual	Producción promedio	Valor producto	
Calcar, cortar, hilvanar, etc	2500	0,75	1875	Arriendo	0	60	-	
Confección	2500	1	2500	Energía	0	60	-	
Aplicación telas	2500	0,25	625	Agua	0	60	-	
			0	Teléfono	10000	60	167	
Total mano de obra por producto				5000	Total Gastos fijos		167	
MATERIA PRIMA NO TRANSFORMADA				GASTOS DE TRANSPORTE				
Unidad de medida	Material	Valor total del material	Cantidad utilizada (cm, gr, etc)	Valor producto	Trasnporte	Valor mensual	Producción promedio mensual	Valor producto
Metro	Tela lino	20000	0,2	4000	Materia prima	20000	60	333
Metro	Entretela	5000	0,1	500	Produ. Elaborados	20000	60	333
				Total gastos de transporte				667
				COSTO DEL PRODUCTO				
Total materia por referencia				4.500	Total Mano de Obra + Materia prima + Gastos			10.583
OTROS MATERIALES NO TRANSFORMADOS				PRECIO DE VENTA ARTESANO				
Unidad de medida	Material	Valor total del material	Cantidad utilizada (cm, gr, etc)	Valor producto	** Utilidad aplicada a mano de obra + mp (15%)			
Gramos	hilo aplicaciones	20	10	200	Gastos		11.213	
tubino	hilo maquina	500	0,1	50	Precio de Venta		833	
				0			12.046	
				0				
				PRECIO DE VENTA FERIA				
				Precio de venta artesa.+ Empaque + etiqueta		30%		
Total materia por referencia				250	12.046		15.660	

** La utilidad del 15% sólo se aplica al total de mano de obra y materiales.

OBSERVACIONES NA



artesanías de colombia s.a.



Acción Social
 Agencia Presidencial para la Acción
 y la Cooperación Internacional

CUADRO DE COSTOS

PRODUCTO (Referencia): Gorro - adulto	Alto (cm):	26	
RESPONSABLE: Alicia Perilla Morales	Ancho (cm):	30	
FECHA: 01 de abril de 2008	Diámetro (cm):		
Taller (artesano): Guardabosques de Santa María - Huila	Peso (g):	70	

MANO DE OBRA DIRECTA				GASTO FIJOS DEL TALLER			
Actividad	Valor hora	Tiempo ocupado	Valor producto	Servicios	Valor mensual	Producción promedio	Valor producto
Calcar, cortar, hilvanar, etc.	2500	0,75	1875	Arriendo	0	60	-
Confección	2500	1	2500	Energía	0	60	-
Aplicación telas	2500	0,25	625	Agua	0	60	-
				Teléfono	10000	60	167
Total mano de obra por producto			5000	Total Gastos fijos			167

MATERIA PRIMA NO TRANSFORMADA					GASTOS DE TRANSPORTE			
Unidad de medida	Material	Valor total del material	Cantidad utilizada (cm, gr, etc)	Valor producto	Trasnporte	Valor mensual	Producción promedio mensual	Valor producto
Metro	Tela lino	20000	0,25	5000	Materia prima	20000	60	333
Metro	Entretela	5000	0,1	500	Produ. Elaborados	20000	60	333
					Total gastos de transporte			667

COSTO DEL PRODUCTO			
Total materia por referencia			5.500
Total Mano de Obra + Materia prima + Gastos			11.583

OTROS MATERIALES NO TRANSFORMADOS					PRECIO DE VENTA ARTESANO	
Unidad de medida	Material	Valor total del material	Cantidad utilizada (cm, gr, etc)	Valor producto	** Utilidad aplicada a mano de obra + mp (15%)	
Gramos	hilo aplicaciones	20	10	200	12.363	
tubino	hilo maquina	500	0,1	50	833	
					Precio de Venta	
					13.196	
					0	
					0	
					PRECIO DE VENTA FERIA	
					Precio de venta artesa.+ Empaque + etiqueta	
					30%	
Total materia por referencia			250	13.196		
					17.155	

** La utilidad del 15% sólo se aplica al total de mano de obra y materiales.

OBSERVACIONES	NA
----------------------	-----------



artesanías de colombia s.a.



Presidencia
República de Colombia

Acción Social

Agencia Presidencial para la Acción Social
y la Cooperación Internacional

CUADRO DE COSTOS

PRODUCTO (Referencia): Delantal masculino - niño				Largo (cm):	57		
RESPONSABLE: Alicia Perilla Morales				Ancho (cm):	52		
FECHA: 01 de abril de 2008				Diámetro (cm):			
Taller (artesano): Guardabosques de Santa María - Huila				Peso (g):	130		
MANO DE OBRA DIRECTA				GASTO FIJOS DEL TALLER			
Actividad	Valor hora	Tiempo ocupado	Valor producto	Servicios	Valor mensual	Producción promedio	Valor producto
Calcar, cortar, hilvanar, e	2500	1	2500	Arriendo	0	30	-
Confección	2500	2	5000	Energía	0	30	-
Aplicación telas	2500	4	10000	Agua	0	30	-
				0 Teléfono	10000	30	333
Total mano de obra por producto			17500	Total Gastos fijos			333

MATERIA PRIMA NO TRANSFORMADA					GASTOS DE TRANSPORTE			
Unidad de medida	Material	Valor total del material	Cantidad utilizada (cm, gr, etc)	Valor producto	Trasnporte	Valor mensual	Producción promedio mensual	Valor producto
Metro	Tela lino	20000	0,7	14000	Materia prima	20000	30	667
Metro	Ribete	300	6	1800	Produ. Elaborados	20000	30	667
					Total gastos de transporte			1.333
Total materia por referencia					15.800	Total Mano de Obra + Materia prima + Gastos		35.217

OTROS MATERIALES NO TRANSFORMADOS					PRECIO DE VENTA ARTESANO		
Unidad de medida	Material	Valor total del material	Cantidad utilizada (cm, gr, etc)	Valor producto	** Utilidad aplicada a mano de obra + mp (15%)		
Gramos	hilo aplicacion	20	10	200	Gastos		1.667
tubino	hilo maquina	500	0,1	50	Precio de Venta		40.249
				0	PRECIO DE VENTA FERIA		
				0	Precio de venta artesa.+ Empaque + etiqueta		30%
Total materia por referencia				250			40.249
							52.324

** La utilidad del 15% sólo se aplica al total de mano de obra y materiales.

OBSERVACIONES NA



artesanías de colombia s.a.



Acción Social
 Agencia Presidencial para la Acción Social
 y la Cooperación Internacional

CUADRO DE COSTOS

PRODUCTO (Referencia): Delantal femenino - niña					Largo (cm):	57			
RESPONSABLE: Alicia Perilla Morales					Ancho (cm):	52			
FECHA: 01 de abril de 2008					Diámetro (cm):				
Taller (artesano): Guardabosques de Santa María - Huila					Peso (g):	130			
MANO DE OBRA DIRECTA					GASTO FIJOS DEL TALLER				
Actividad		Valor hora	Tiempo ocupado	Valor producto	Servicios	Valor mensual	Producción promedio	Valor producto	
Calcar, cortar, hilvanar, etc		2500	1	2500	Arriendo	0	30	-	
Confección		2500	2	5000	Energía	0	30	-	
Aplicación telas		2500	4	10000	Agua	0	30	-	
				0	Teléfono	10000	30	333	
Total mano de obra por producto				17500	Total Gastos fijos			333	
MATERIA PRIMA NO TRANSFORMADA					GASTOS DE TRANSPORTE				
Unidad de medida	Material	Valor total del material	Cantidad utilizada (cm, gr, etc)	Valor producto	Trasnporte	Valor mensual	Producción promedio mensual	Valor producto	
Metro	Tela lino	20000	0,7	14000	Materia prima	20000	30	667	
Metro	Ribete	300	6	1800	Produ. Elaborados	20000	30	667	
					Total gastos de transporte			1.333	
					COSTO DEL PRODUCTO				
Total materia por referencia				15.800	Total Mano de Obra + Materia prima + Gastos			35.217	
OTROS MATERIALES NO TRANSFORMADOS					PRECIO DE VENTA ARTESANO				
Unidad de medida	Material	Valor total del material	Cantidad utilizada (cm, gr, etc)	Valor producto	* * Utilidad aplicada a mano de obra + mp (15%)				
Gramos	hilo aplicacione	20	10	200	Gastos			1.667	
tubino	hilo maquina	500	0,1	50	Precio de Venta			40.249	
					0				
					0				
					PRECIO DE VENTA FERIAL				
					Precio de venta artesa.+ Empaque + etiqueta			30%	
Total materia por referencia				250	40.249			52.324	

* * La utilidad del 15% sólo se aplica al total de mano de obra y materiales.

OBSERVACIONES NA





artesanas de colombia s.a.



Acción Social
 Agencia Presidencial para la Acción Social
 y la Cooperación Internacional

CUADRO DE COSTOS

PRODUCTO (Referencia): Delantal masculino - adulto	Largo (cm):	78	
RESPONSABLE: Alicia Perilla Morales	Ancho (cm):	68	
FECHA: 01 de abril de 2008	Diámetro (cm):		
Taller (artesano): Guardabosques de Santa María - Huila	Peso (g):	160	

MANO DE OBRA DIRECTA				GASTO FIJOS DEL TALLER			
Actividad	Valor hora	Tiempo ocupado	Valor producto	Servicios	Valor mensual	Producción promedio	Valor producto
Calcar, cortar, hilvanar, etc	2500	1	2500	Arriendo	0	30	-
Confección	2500	3	7500	Energía	0	30	-
Aplicación telas	2500	4	10000	Agua	0	30	-
				Teléfono	10000	30	333
Total mano de obra por producto			20.000	Total Gastos fijos			333

MATERIA PRIMA NO TRANSFORMADA					GASTOS DE TRANSPORTE			
Unidad de medida	Material	Valor total del material	Cantidad utilizada (cm, gr, etc)	Valor producto	Trasnporte	Valor mensual	Producción promedio mensual	Valor producto
Metro	Tela lino	20000	0,8	16000	Materia prima	20000	30	667
Metro	Ribete	300	8	2400	Produ. Elaborados	20000	30	667
					Total gastos de transporte			1.333
					COSTO DEL PRODUCTO			
Total materia por referencia				18.400	Total Mano de Obra + Materia prima + Gastos			40.317

OTROS MATERIALES NO TRANSFORMADOS					PRECIO DE VENTA ARTESANO			
Unidad de medida	Material	Valor total del material	Cantidad utilizada (cm, gr, etc)	Valor producto	** Utilidad aplicada a mano de obra + mp (15%)			
Gramos	hilo aplicaciones	20	10	200	Gastos		44.448	
tubino	hilo maquina	500	0,1	50	Precio de Venta		46.114	
					PRECIO DE VENTA FERIAL			
					Precio de venta artesa.+ Empaque + etiqueta			30%
Total materia por referencia				250			59.948	

** La utilidad del 15% sólo se aplica al total de mano de obra y materiales.

OBSERVACIONES	NA
----------------------	-----------



artesanías de colombia s.a.



Acción Social
 Agencia Presidencial para la Acción Social y la Cooperación Internacional

CUADRO DE COSTOS

PRODUCTO (Referencia): Delantal femenino - adulto				Largo (cm):	67			
RESPONSABLE: Alicia Perilla Morales				Ancho (cm):	62			
FECHA: 01 de abril de 2008				Diámetro (cm):				
Taller (artesano): Guardabosques de Santa María - Huila				Peso (g):	160			
MANO DE OBRA DIRECTA				GASTO FIJOS DEL TALLER				
Actividad	Valor hora	Tiempo ocupado	Valor producto	Servicios	Valor mensual	Producción promedio	Valor producto	
Calcar, cortar, hilvanar, etc	2500	1	2500	Arriendo	0	30	-	
Confección	2500	3	7500	Energía	0	30	-	
Aplicación telas	2500	4	10000	Agua	0	30	-	
				0 Teléfono	10000	30	333	
Total mano de obra por producto			20000	Total Gastos fijos			333	
MATERIA PRIMA NO TRANSFORMADA				GASTOS DE TRANSPORTE				
Unidad de medida	Material	Valor total del material	Cantidad utilizada (cm, gr, etc)	Valor producto	Trasnporte	Valor mensual	Producción promedio mensual	Valor producto
Metro	Tela lino	20000	0,8	16000	Materia prima	20000	30	667
Metro	Ribete	300	8	2400	Produ. Elaborados	20000	30	667
					Total gastos de transporte			1.333
				COSTO DEL PRODUCTO				
Total materia por referencia				18.400	Total Mano de Obra + Materia prima + Gastos			40.317
OTROS MATERIALES NO TRANSFORMADOS				PRECIO DE VENTA ARTESANO				
Unidad de medida	Material	Valor total del material	Cantidad utilizada (cm, gr, etc)	Valor producto	** Utilidad aplicada a mano de obra + mp (15%)			
Gramos	hilo aplicaciones	20	10	200			44.448	
tubino	hilo maquina	500	0,1	50	Gastos		1.667	
					Precio de Venta			46.114
					PRECIO DE VENTA FERIAL			
					Precio de venta artesa. + Empaque + etiqueta			30%
Total materia por referencia				250	46.114			59.948

** La utilidad del 15% sólo se aplica al total de mano de obra y materiales.

OBSERVACIONES NA



artesanías de colombia s.a



Presidencia
República de Colombia

Acción Social
Agencia Presidencial para la Acción
y la Cooperación Internacional

CUADRO DE COSTOS

PRODUCTO (Referencia): Tapete achiras				Largo (cm):	50			
RESPONSABLE: Alicia Perilla Morales				Ancho (cm):	85			
FECHA: 01 de abril de 2008				Diámetro (cm):				
Taller (artesano): Guardabosques de Santa María - Huila				Peso (g):	2000			
MANO DE OBRA DIRECTA				GASTO FIJOS DEL TALLER				
Actividad	Valor hora	Tiempo ocupado	Valor producto	Servicios	Valor mensual	Producción promedio	Valor producto	
Calcar, cortar, hilvanar, e	2500	5	12500	Arriendo	0	20	-	
Elaboración bolas	2500	8	20000	Energía	0	20	-	
Ensamble y terminados	2500	5	12500	Agua	0	20	-	
		0	0	Teléfono	10000	20	500	
Total mano de obra por producto				45000	Total Gastos fijos		500	
MATERIA PRIMA NO TRANSFORMADA				GASTOS DE TRANSPORTE				
Unidad de medida	Material	Valor total del material	Cantidad utilizada (cm, gr, etc)	Valor producto	Trasnporte	Valor mensual	Producción promedio mensual	Valor producto
Metro	tela microfibras	7500	1,5	11250	Materia prima	20000	20	1.000
Metro	lona	10000	0,3	3000	Produ. Elaborados	20000	20	1.000
Metro	zuela	8000	0,5	4000	Total gastos de transporte		2.000	
Kg	relleno	8000	1	8000				
Total materia por referencia				26.250	Total Mano de Obra + Materia prima + Gastos		75.800	
OTROS MATERIALES NO TRANSFORMADOS				PRECIO DE VENTA ARTESANO				
Unidad de medida	Material	Valor total del material	Cantidad utilizada (cm, gr, etc)	Valor producto	** Utilidad aplicada a mano de obra + mp (15%)			
Gramos	hilo amarres	20	100	2000	Gastos		84.295	
tubino	hilo maquina	500	0,1	50	Precio de Venta		2.500	
				0			86.795	
				0	PRECIO DE VENTA FERIAL			
Total materia por referencia				2.050	Precio de venta artesa.+ Empaque + etiqueta		30%	
					86.795		112.834	

** La utilidad del 15% sólo se aplica al total de mano de obra y materiales.

OBSERVACIONES NA



artesanías de Colombia s.a.



Presidencia
República de Colombia

Acción Social

Agencia Presidencial para la Acción Social
y la Cooperación Internacional

CUADRO DE COSTOS

PRODUCTO (Referencia): Tapete bizcochos	Largo (cm):	50	
RESPONSABLE: Alicia Perilla Morales	Ancho (cm):	85	
FECHA: 01 de abril de 2008	Diámetro (cm):		
Taller (artesano): Guardabosques de Santa María - Huila	Peso (g):	2000	

MANO DE OBRA DIRECTA				GASTO FIJOS DEL TALLER			
Actividad	Valor hora	Tiempo ocupado	Valor producto	Servicios	Valor mensual	Producción promedio	Valor producto
Calcar, cortar, hilvanar, etc.	2500	5	12500	Arriendo	0	20	-
Elaboración bolas	2500	8	20000	Energía	0	20	-
Ensamble y terminados	2500	5	12500	Agua	0	20	-
		0	0	Teléfono	10000	20	500
Total mano de obra por producto			45000	Total Gastos fijos		500	

MATERIA PRIMA NO TRANSFORMADA					GASTOS DE TRANSPORTE					
Unidad de medida	Material	Valor total del material	Cantidad utilizada (cm, gr, etc)	Valor producto	Trasnporte	Valor mensual	Producción promedio mensual	Valor producto		
Metro	tela microfibras	7500	2,3	17250	Materia prima	20000	20	1.000		
Metro	lona	10000	0,3	3000	Produ. Elaborados	20000	20	1.000		
Metro	zuela	8000	0,5	4000	Total gastos de transporte			2.000		
Kg	relleno	8000	1	8000						
Total materia por referencia					32.250			Total Mano de Obra + Materia prima + Gastos		81.800

OTROS MATERIALES NO TRANSFORMADOS					PRECIO DE VENTA ARTESANO		
Unidad de medida	Material	Valor total del material	Cantidad utilizada (cm, gr, etc)	Valor producto	** Utilidad aplicada a mano de obra + mp (15%)		
Gramos	hilo amarres	20	100	2000	Gastos		2.500
tubino	hilo maquina	500	0,1	50	Precio de Venta		93.695
				0			
				0			
					PRECIO DE VENTA FERIAI		
					Precio de venta artesa.+ Empaque + etiqueta		30%
Total materia por referencia				2.050	93.695		121.804

** La utilidad del 15% sólo se aplica al total de mano de obra y materiales.

OBSERVACIONES	NA
----------------------	-----------



artesanías de Colombia s.a.

Presidencia
República de Colombia

Acción Social

Agencia Presidencial para la Acción Social
y la Cooperación Internacional**CUADRO DE COSTOS**

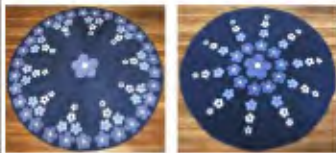
PRODUCTO (Referencia): Cobertor flores	Largo (cm):		
RESPONSABLE: Alicia Perilla Morales	Ancho (cm):		
FECHA: 01 de abril de 2008	Diámetro (cm):	170	
Taller (artesano): Guardabosques de Santa María - Huila	Peso (g):	1000	

MANO DE OBRA DIRECTA				GASTO FIJOS DEL TALLER			
Actividad	Valor hora	Tiempo ocupado	Valor producto	Servicios	Valor mensual	Producción promedio	Valor producto
Calcar, cortar, hilvanar, etc.	2500	8	20000	Arriendo	0	12	-
Alicacion de telas	2500	28	70000	Energía	0	12	-
		0	0	Agua	0	12	-
		0	0	Teléfono	10000	12	833
Total mano de obra por producto			90.000	Total Gastos fijos			833

MATERIA PRIMA NO TRANSFORMADA					GASTOS DE TRANSPORTE			
Unidad de medida	Material	Valor total del material	Cantidad utilizada (cm, gr, etc)	Valor producto	Trasporte	Valor mensual	Producción promedio mensual	Valor producto
Metro	tela microfibras	7500	3,5	26250	Materia prima	20000	12	1.667
Kg	hilo filetes	20000	150	3000	Produ. Elaborados	20000	12	1.667
tubino	hilo maquina	500	1	500	Total gastos de transporte			3.333
frasco	pegante magico	1500	0,5	750				
Varios	papel, lápiz, etc.	250	1	250	COSTO DEL PRODUCTO			
Total materia por referencia				30.750	Total Mano de Obra + Materia prima + Gastos			124.917

OTROS MATERIALES TRANSFORMADOS					PRECIO DE VENTA ARTESANO			
Unidad de medida	Material	Valor total del material	Cantidad utilizada (cm, gr, etc)	Valor producto	* * Utilidad aplicada a mano de obra + mp (15%)			
		0	0	0	Gastos		138.863	
		0	0	0	Precio de Venta		143.029	
		0	0	0				
					PRECIO DE VENTA FERIAL			
Total materia por referencia					-	Precio de venta artesa. + Empaque + etiqueta		30%
						143.029	185.938	

* * La utilidad del 15% sólo se aplica al total de mano de obra y materiales.

OBSERVACIONES Producto de doble faz



artesanías de colombia s.a.



Acción Social
 Agencia Presidencial para la Acción
 y la Cooperación Internacional

CUADRO DE COSTOS

PRODUCTO (Referencia): Gorro - adulto	Alto (cm):	26	
RESPONSABLE: Alicia Perilla Morales	Ancho (cm):	30	
FECHA: 01 de abril de 2008	Diámetro (cm):		
Taller (artesano): Guardabosques de Santa María - Huila	Peso (g):	70	

MANO DE OBRA DIRECTA				GASTO FIJOS DEL TALLER			
Actividad	Valor hora	Tiempo ocupado	Valor producto	Servicios	Valor mensual	Producción promedio	Valor producto
Calcar, cortar, hilvanar, etc.	2500	0,75	1875	Arriendo	0	60	-
Confección	2500	1	2500	Energía	0	60	-
Aplicación telas	2500	0,25	625	Agua	0	60	-
				Teléfono	10000	60	167
Total mano de obra por producto			5000	Total Gastos fijos			167

MATERIA PRIMA NO TRANSFORMADA					GASTOS DE TRANSPORTE			
Unidad de medida	Material	Valor total del material	Cantidad utilizada (cm, gr, etc)	Valor producto	Trasnporte	Valor mensual	Producción promedio mensual	Valor producto
Metro	Tela lino	20000	0,25	5000	Materia prima	20000	60	333
Metro	Entretela	5000	0,1	500	Produ. Elaborados	20000	60	333
					Total gastos de transporte			667

COSTO DEL PRODUCTO			
Total materia por referencia			5.500
Total Mano de Obra + Materia prima + Gastos			11.583

OTROS MATERIALES NO TRANSFORMADOS					PRECIO DE VENTA ARTESANO	
Unidad de medida	Material	Valor total del material	Cantidad utilizada (cm, gr, etc)	Valor producto	** Utilidad aplicada a mano de obra + mp (15%)	
Gramos	hilo aplicaciones	20	10	200	12.363	
tubino	hilo maquina	500	0,1	50	833	
					Precio de Venta	
					13.196	
					0	
					0	
					PRECIO DE VENTA FERIA	
					Precio de venta artesa.+ Empaque + etiqueta	
					30%	
Total materia por referencia				250	13.196	
					17.155	

** La utilidad del 15% sólo se aplica al total de mano de obra y materiales.

OBSERVACIONES	NA
----------------------	-----------

ELABORACIÓN DE PRODUCTOS UTILIZANDO LA TÉCNICA: “APLICACIÓN SOBRE TELA”

1. HERRAMIENTAS Y MATERIALES

- **Para elaborar moldes:**

- Papel cuadriculado
- Cartón cartulina
- Papel mantequilla
- Papel carbón
- Compás
- Escuadras
- Reglas
- Lápiz
- Tiza
- Borrador
- Cinta pegante
- Pegante para papel
- Tijeras
- Bisturí
- Mesa para trabajar

- **Para ensamblar telas y aplicaciones:**

- Mesa para corte de telas
- Metro
- Tijeras para cortar telas
- Alfileres
- Agujas de distintos tamaños
- Pegante para telas
- Hilos para máquina
- Hilos para bordar

- **Para elaborar productos:**

- Telas, cueros,
- Entretelas, guatas, rellenos, lonas, suelas, cueros, etc., según el producto
- Encajes, embones, rivetes, cintas, etc., según el producto
- Resortes, cauchos, etc., según el producto

2. ELABORACIÓN DE MOLDES

- Dibujar las figuras sobre papel cuadriculado, utilizando para ello reglas, escuadra, compás, lápiz, etc.
- Cortar las figuras con las tijeras para papel
- Pegar las figuras sobre cartón cartulina y cortarlas a ras, utilizando tijeras y bisturí.
- Marcar los moldes para identificarlos

3. CALCADO DE MOLDES EN LAS TELAS BASE

- Colocar la tela base sobre la mesa de corte
- Alisar con las manos, sin estirar, hasta que la tela no tenga arrugas
- Definir la dirección de la tela, en la que se desea o debe trabajarse
- Colocar el molde, fijarlo con una mano, con la otra, dibujarlo con lápiz de pastel, sobre la tela

4. CALCADO DE MOLDES EN LAS TELAS PARA APLICACIONES

- Colocar la tela base sobre la mesa de corte
- Alisar con las manos, sin estirar, hasta que la tela no tenga arrugas
- Definir la dirección de la tela en la que se desea o debe trabajarse
- Colocar el molde, fijarlo con una mano, con la otra, dibujarlo con lápiz de pastel, sobre la tela.
- Cortar las figuras y colocarlas sobre los dibujos hechos en las telas base
- Fijarlas con bastas de hilo o con alfileres o con pegante para telas según el caso.

5. APLICACIÓN DE TELAS

- Ensamblar las aplicaciones a la tela base, utilizando para ello la puntada de bordado conocida como “filete” o cualquiera otra, según se desee.

• Filete

Se trabaja de izquierda a derecha, clavando la aguja encima de la aplicación, se saca por debajo de ésta, pasando la hebra por debajo de la aguja sujetándola y tirando luego la aguja, procurando que las puntadas sean muy iguales y que no arruguen la tela.

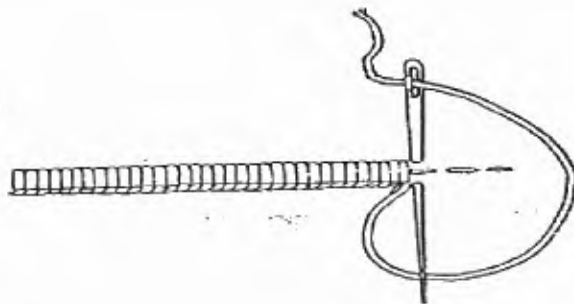























Subgerencia de Desarrollo- Centro de Desarrollo Artesanal

Proyecto: Familias guardabosques

Asesor: Alicia Perilla Morales C.C. 51'643.609

Fecha: 16/05/08

Ref	Cant.	Producto	Imagen	Dimensiones (ancho, alto, profundo, diámetro) cm	Peso (g)	Proyecto/ Línea	Recurso Natural / Mat. Prima	Oficio	Técnica	Costo	Dpto.	Municipio	Precio	Cap. Produc. al mes	Proveedor Responsable	CC o NIT	Dirección	Telefonos con indicativo
FG-601	2	Poncho masculino		Ancho:80 Largo:140	350	Accesorios vestuario caballistas	Lino Cuero	Trabajo con telas	Aplicación sobre telas	\$ 111.000	Huila	Santa María	\$ 127.000	15	Yolanda Mora Mercedes Garzón Ubalдина Coca Fernanda Culma	26.537.651 26.537.968 55.115.366 36.067.184	Barrio "El centro" Calle 15 # 8 - 05 Calle 14 # 9 - 66 Carrera 8 # 16-35	311-5613310 313-2915592 314-4788401 312-5838402
FG-602	2	Poncho femenino		Ancho:80 Largo:140	350	Accesorios vestuario caballistas	Lino Cuero	Trabajo con telas	Aplicación sobre telas	\$ 111.000	Huila	Santa María	\$ 127.000	15	Yolanda Mora Mercedes Garzón Ubalдина Coca Fernanda Culma	26.537.651 26.537.968 55.115.366 36.067.184	Barrio "El centro" Calle 15 # 8 - 05 Calle 14 # 9 - 66 Carrera 8 # 16-35	311-5613310 313-2915592 314-4788401 312-5838402
FG-603	2	Rabo de gallo masculino		Ancho:75 Largo: 75	70	Accesorios vestuario caballistas	Acrílico. Cuero.	Trabajo con telas	Aplicación sobre telas	\$ 16.500	Huila	Santa María	\$ 19.000	60	Yolanda Mora Mercedes Garzón Ubalдина Coca Fernanda Culma	26.537.651 26.537.968 55.115.366 36.067.184	Barrio "El centro" Calle 15 # 8 - 05 Calle 14 # 9 - 66 Carrera 8 # 16-35	311-5613310 313-2915592 314-4788401 312-5838402
FG-604	2	Rabo de gallo femenino		Ancho:75 Largo: 75	70	Accesorios vestuario caballistas	Acrílico. Cuero.	Trabajo con telas	Aplicación sobre telas	\$ 16.500	Huila	Santa María	\$ 19.000	60	Yolanda Mora Mercedes Garzón Ubalдина Coca Fernanda Culma	26.537.651 26.537.968 55.115.366 36.067.184	Barrio "El centro" Calle 15 # 8 - 05 Calle 14 # 9 - 66 Carrera 8 # 16-35	311-5613310 313-2915592 314-4788401 312-5838402
FG-605	2	Toalla cuerpo		Ancho:120 Largo: 70	500	Accesorios vestuario gimnasio	Algodón	Trabajo con telas	Aplicación sobre telas	\$ 26.500	Huila	Santa María	\$ 30.000	30	Yolanda Mora Mercedes Garzón Ubalдина Coca Fernanda Culma	26.537.651 26.537.968 55.115.366 36.067.184	Barrio "El centro" Calle 15 # 8 - 05 Calle 14 # 9 - 66 Carrera 8 # 16-35	311-5613310 313-2915592 314-4788401 312-5838402
FG-606	2	Toalla cabeza		Ancho:100 Largo: 60	300	Accesorios vestuario gimnasio	Algodón	Trabajo con telas	Aplicación sobre telas	\$ 18.500	Huila	Santa María	\$ 21.000	30	Yolanda Mora Mercedes Garzón Ubalдина Coca Fernanda Culma	26.537.651 26.537.968 55.115.366 36.067.184	Barrio "El centro" Calle 15 # 8 - 05 Calle 14 # 9 - 66 Carrera 8 # 16-35	311-5613310 313-2915592 314-4788401 312-5838402
FG-607	2	Toalla cara		Ancho:30 Largo: 30	40	Accesorios vestuario gimnasio	Algodón	Trabajo con telas	Aplicación sobre telas	\$ 6.000	Huila	Santa María	\$ 7.000	30	Yolanda Mora Mercedes Garzón Ubalдина Coca Fernanda Culma	26.537.651 26.537.968 55.115.366 36.067.184	Barrio "El centro" Calle 15 # 8 - 05 Calle 14 # 9 - 66 Carrera 8 # 16-35	311-5613310 313-2915592 314-4788401 312-5838402
FG-608	2	*Zapatillas		Ancho: 7 Largo: 26	150	Accesorios vestuario gimnasio	Algodón	Trabajo con telas	Aplicación sobre telas	\$ 9.500	Huila	Santa María	\$ 10.500	30	Yolanda Mora Mercedes Garzón Ubalдина Coca Fernanda Culma	26.537.651 26.537.968 55.115.366 36.067.184	Barrio "El centro" Calle 15 # 8 - 05 Calle 14 # 9 - 66 Carrera 8 # 16-35	311-5613310 313-2915592 314-4788401 312-5838402
FG-609	2	Bolso jabonero		Ancho: 20 Largo: 7 Alto: 20	100	Accesorios vestuario gimnasio	Vinilo Algodón	Trabajo con telas	Aplicación sobre telas	\$ 8.500	Huila	Santa María	\$ 9.500	30	Yolanda Mora Mercedes Garzón Ubalдина Coca Fernanda Culma	26.537.651 26.537.968 55.115.366 36.067.184	Barrio "El centro" Calle 15 # 8 - 05 Calle 14 # 9 - 66 Carrera 8 # 16-35	311-5613310 313-2915592 314-4788401 312-5838402
FG-610	2	Bolso toallero		Ancho: 30 Alto: 45	150	Accesorios vestuario gimnasio	Vinilo Algodón	Trabajo con telas	Aplicación sobre telas	\$ 9.500	Huila	Santa María	\$ 10.500	30	Yolanda Mora Mercedes Garzón Ubalдина Coca Fernanda Culma	26.537.651 26.537.968 55.115.366 36.067.184	Barrio "El centro" Calle 15 # 8 - 05 Calle 14 # 9 - 66 Carrera 8 # 16-35	311-5613310 313-2915592 314-4788401 312-5838402

Ref	Cant.	Producto	Imagen	Dimensiones (ancho, alto, profundo, diámetro) cm	Peso (g)	Proyecto/ Línea	Recurso Natural / Mat. Prima	Oficio	Técnica	Costo	Dpto.	Municipio	Precio	Cap. Produc. al mes	Proveedor Responsable	CC o NIT	Dirección	Telefonos con indicativo
FG-611	1	Cobertor sombrosos		Ancho: 130 Largo: 170	1000	Cobijas	Algodón Acrílico	Trabajo con telas	Aplicación sobre telas	\$ 125.000	Huila	Santa María	\$ 143.000	12	Yolanda Mora Mercedes Garzón Ubalдина Coca Fernanda Culma	26.537.651 26.537.968 55.115.366 36.067.184	Barrio "El centro" Calle 15 # 8 - 05 Calle 14 # 9 - 66 Carrera 8 # 16-35	311-5613310 313-2915592 314-4788401 312-5838402
FG-612	2	Cobertor sombrosos y flores		Ancho: 130 Largo: 171	1000	Cobijas	Algodón Acrílico	Trabajo con telas	Aplicación sobre telas	\$ 130.000	Huila	Santa María	\$ 148.000	12	Yolanda Mora Mercedes Garzón Ubalдина Coca Fernanda Culma	26.537.651 26.537.968 55.115.366 36.067.184	Barrio "El centro" Calle 15 # 8 - 05 Calle 14 # 9 - 66 Carrera 8 # 16-35	311-5613310 313-2915592 314-4788401 312-5838402
FG-614	3	Cobertor flores		Diámetro: 170	1000	Cobijas	Algodón Acrílico	Trabajo con telas	Aplicación sobre telas	\$ 125.000	Huila	Santa María	\$ 143.000	12	Yolanda Mora Mercedes Garzón Ubalдина Coca Fernanda Culma	26.537.651 26.537.968 55.115.366 36.067.184	Barrio "El centro" Calle 15 # 8 - 05 Calle 14 # 9 - 66 Carrera 8 # 16-35	311-5613310 313-2915592 314-4788401 312-5838402
FG-616	7	Tapete bizcochos - sombrosos		Ancho: 85 Largo: 50	2000	Tapetes	Acrílico. Poliéster	Trabajo con telas	Aplicación sobre telas	\$ 82.000	Huila	Santa María	\$ 94.000	20	Yolanda Mora Mercedes Garzón Ubalдина Coca Fernanda Culma	26.537.651 26.537.968 55.115.366 36.067.184	Barrio "El centro" Calle 15 # 8 - 05 Calle 14 # 9 - 66 Carrera 8 # 16-35	311-5613310 313-2915592 314-4788401 312-5838402
FG-623	7	Tapete achiras - sombrosos		Ancho: 85 Largo: 52	2000	Tapetes	Acrílico. Poliéster	Trabajo con telas	Aplicación sobre telas	\$ 76.000	Huila	Santa María	\$ 87.000	20	Yolanda Mora Mercedes Garzón Ubalдина Coca Fernanda Culma	26.537.651 26.537.968 55.115.366 36.067.184	Barrio "El centro" Calle 15 # 8 - 05 Calle 14 # 9 - 66 Carrera 8 # 16-35	311-5613310 313-2915592 314-4788401 312-5838402
FG-630	2	Delantal femenino - adulto		Ancho: 62 Largo: 67	160	Vestuario cocineros	Lino	Trabajo con telas	Aplicación sobre telas	\$ 40.500	Huila	Santa María	\$ 46.500	30	Yolanda Mora Mercedes Garzón Ubalдина Coca Fernanda Culma	26.537.651 26.537.968 55.115.366 36.067.184	Barrio "El centro" Calle 15 # 8 - 05 Calle 14 # 9 - 66 Carrera 8 # 16-35	311-5613310 313-2915592 314-4788401 312-5838402
FG-631	2	Delantal masculino - adulto		Ancho: 68 Largo: 78	160	Vestuario cocineros	Lino	Trabajo con telas	Aplicación sobre telas	\$ 40.500	Huila	Santa María	\$ 46.500	30	Yolanda Mora Mercedes Garzón Ubalдина Coca Fernanda Culma	26.537.651 26.537.968 55.115.366 36.067.184	Barrio "El centro" Calle 15 # 8 - 05 Calle 14 # 9 - 66 Carrera 8 # 16-35	311-5613310 313-2915592 314-4788401 312-5838402
FG-632	2	Delantal femenino - niña		Ancho: 52 Largo: 57	130	Vestuario cocineros	Lino	Trabajo con telas	Aplicación sobre telas	\$ 35.500	Huila	Santa María	\$ 40.500	30	Yolanda Mora Mercedes Garzón Ubalдина Coca Fernanda Culma	26.537.651 26.537.968 55.115.366 36.067.184	Barrio "El centro" Calle 15 # 8 - 05 Calle 14 # 9 - 66 Carrera 8 # 16-35	311-5613310 313-2915592 314-4788401 312-5838402
FG-633	2	Delantal masculino - niño		Ancho: 52 Largo: 59	130	Vestuario cocineros	Lino	Trabajo con telas	Aplicación sobre telas	\$ 35.500	Huila	Santa María	\$ 40.500	30	Yolanda Mora Mercedes Garzón Ubalдина Coca Fernanda Culma	26.537.651 26.537.968 55.115.366 36.067.184	Barrio "El centro" Calle 15 # 8 - 05 Calle 14 # 9 - 66 Carrera 8 # 16-35	311-5613310 313-2915592 314-4788401 312-5838402
FG-634	2	Gorro femenino - adulto		Ancho: 30 Alto: 26	70	Vestuario cocineros	Lino	Trabajo con telas	Aplicación sobre telas	\$ 12.000	Huila	Santa María	\$ 13.500	60	Yolanda Mora Mercedes Garzón Ubalдина Coca Fernanda Culma	26.537.651 26.537.968 55.115.366 36.067.184	Barrio "El centro" Calle 15 # 8 - 05 Calle 14 # 9 - 66 Carrera 8 # 16-35	311-5613310 313-2915592 314-4788401 312-5838402
FG-635	2	Gorro femenino - niña		Ancho: 24 Alto: 20	50	Vestuario cocineros	Lino	Trabajo con telas	Aplicación sobre telas	\$ 11.000	Huila	Santa María	\$ 12.500	60	Yolanda Mora Mercedes Garzón Ubalдина Coca Fernanda Culma	26.537.651 26.537.968 55.115.366 36.067.184	Barrio "El centro" Calle 15 # 8 - 05 Calle 14 # 9 - 66 Carrera 8 # 16-35	311-5613310 313-2915592 314-4788401 312-5838402
FG-636	2	Gorro masculino - adulto		Ancho: 30 Alto: 26	70	Vestuario cocineros	Lino	Trabajo con telas	Aplicación sobre telas	\$ 12.000	Huila	Santa María	\$ 13.500	60	Yolanda Mora Mercedes Garzón Ubalдина Coca Fernanda Culma	26.537.651 26.537.968 55.115.366 36.067.184	Barrio "El centro" Calle 15 # 8 - 05 Calle 14 # 9 - 66 Carrera 8 # 16-35	311-5613310 313-2915592 314-4788401 312-5838402
FG-637	2	Gorro masculino - niño		Ancho: 24 Alto: 20	50	Vestuario cocineros	Lino	Trabajo con telas	Aplicación sobre telas	\$ 11.000	Huila	Santa María	\$ 12.500	60	Yolanda Mora Mercedes Garzón Ubalдина Coca Fernanda Culma	26.537.651 26.537.968 55.115.366 36.067.184	Barrio "El centro" Calle 15 # 8 - 05 Calle 14 # 9 - 66 Carrera 8 # 16-35	311-5613310 313-2915592 314-4788401 312-5838402

56 Total

Observaciones Generales:
Centro de Desarrollo Artesanal

Se entregan, en total, cincuenta y seis (56) productos, correspondientes a prototipos y producción piloto.

FORMATO ISO FORFAT18 V03 Ingreso de materiales y prototipos