

Ministerio de Comercio, Industria y Turismo
artesañas de colombia s.a.

Compendio de fichas técnicas de producto y de planos y dibujos técnicos.

FORTALECIMIENTO DE LA ACTIVIDAD ARTESANAL PARA
FAMILIAS VINCULADAS AL PROGRAMA DE DESARROLLO
ALTERNATIVO PDA EN LOS MUNICIPIOS DE SIBUNDOY,
SANTIAGO, COLÓN Y SAN FRANCISCO EN EL
DEPARTAMENTO DEL PUTUMAYO Y EN EL MUNICIPIO DE
SANTA MARTA EN EL DEPARTAMENTO DEL MAGDALENA

Silvana Villota y Harold Andrés Bonilla
aseores en diseño

Bogotá, D. C, 2007



FORMATO
Ficha de Producto y
Planos Técnicos
Carta

CODIGO: FORFAT24

V.1

FECHA: 2007 10 18

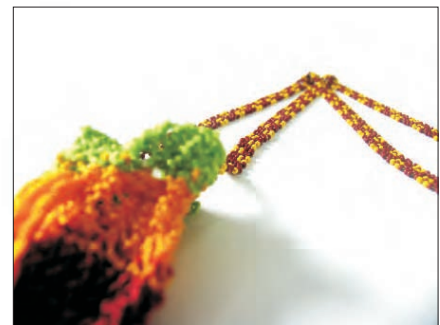

N/A	N/A	N/A	N/A
N/A	N/A	N/A	N/A
N/A	N/A	N/A	N/A
2	Correa / Flecos	Chaquira	30 %
1	Cuerpo	Hilo	70 %
No.	Pieza	Material	Cant. o %
Tabla de Componentes			

Nombre de la Pieza: Mochila Atarraya	Referencia: FG-1-36-A10-11	ESC. N/A	Hoja No. 1/3
Oficio: Tejeduría	Técnica: Tejeduría en Hilo y Chaquira	Materia Prima: Hilo Terlenca y Chaquira	

Especificaciones Técnicas: las dimensiones pueden variar dependiendo del ancho del nudo, se recomienda que el nudo tenga 5 mm de ancho, al finalizar el tejido en hilo se une con la correa y los flecos al cordón de cierre con costura manual.

Color: Verde/Cafe/Amarillo	Capacidad de Producción / mes: 10	Dimensiones Generales (mm)				
Peso (gr.): 31	Precio Unitario: \$ 38.046	Precio por mayor: \$ 38.046	Largo: 450	Ancho: 20	Alto: 80	Diámetro: N/A
Artesano: Luz María Chindoy		Teléfono: N/A				
Grupo o Taller: N/A		Departamento: Putumayo		Ciudad: Mocoa		
Certificado Hecho a Mano Si <input type="checkbox"/> No <input checked="" type="checkbox"/>		Localidad <input type="checkbox"/> Vereda <input type="checkbox"/> Resguardo <input checked="" type="checkbox"/> : Yungillo				

Observaciones: El referente utilizado es el tejido de atarraya, el tejido es realizado por la artesana y las piezas en chaquira son apoyadas con otros integrantes del grupo.

Responsable: Silvana Villota	Dibujante: Harold Andres Bonilla				
Aprobado por: Comité de diseño CDA	Fecha: 18/05/2008	Referente(s) <input type="checkbox"/>	Línea <input checked="" type="checkbox"/>	Muestra <input checked="" type="checkbox"/>	<input type="checkbox"/>



FORMATO
Ficha de Producto y
Planos Técnicos
Carta

CODIGO: FORFAT24

V.1

FECHA: 2007 10 18

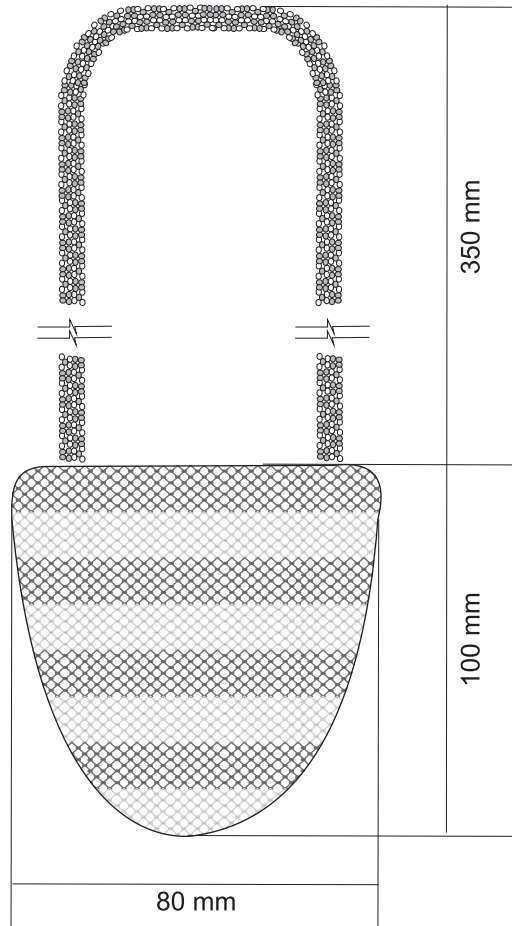

N/A	N/A	N/A	N/A
N/A	N/A	N/A	N/A
N/A	N/A	N/A	N/A
2	Correa / Flecos	Chaquira	30 %
1	Cuerpo	Hilo	70 %
No.	Pieza	Material	Cant. o %
Tabla de Componentes			

Nombre de la Pieza: Mochila Atarraya	Referencia: FG-1-36-A10-11	ESC. 1:2	Hoja No. 1/3
Oficio: Tejeduría	Técnica: Tejeduría en Hilo y Chaquira	Materia Prima: Hilo Terlenca y Chaquira	

Especificaciones Técnicas: las dimensiones pueden variar dependiendo del ancho del nudo, se recomienda que el nudo tenga 5 mm de ancho, al finalizar el tejido en hilo se une con la correa y los flecos al cordón de cierre con costura manual.

Color: Verde/Cafe/Amarillo	Capacidad de Producción / mes: 10	Dimensiones Generales (mm)				
Peso (gr.): 31	Precio Unitario: \$ 38.046	Precio por mayor: \$ 38.046	Largo: 450	Ancho: 20	Alto: 80	Diámetro: N/A
Artesano: Luz María Chindoy		Teléfono: N/A				
Grupo o Taller: N/A		Departamento: Putumayo		Ciudad: Mocoa		
Certificado Hecho a Mano Si <input type="checkbox"/> No <input checked="" type="checkbox"/>		Localidad <input type="checkbox"/> Vereda <input type="checkbox"/> Resguardo <input checked="" type="checkbox"/> : Yungillo				

Observaciones: El referente utilizado es el tejido de atarraya, el tejido es realizado por la artesana y las piezas en chaquira son apoyadas con otros integrantes del grupo.

Responsable: Silvana Villota	Dibujante: Harold Andres Bonilla				
Aprobado por: Comité de diseño CDA	Fecha: 18/05/2008	Referente(s) <input type="checkbox"/>	Línea <input checked="" type="checkbox"/>	Muestra <input checked="" type="checkbox"/>	<input type="checkbox"/>



FORMATO
Ficha de Producto y
Planos Técnicos
Carta

CODIGO: FORFAT24

V.1

FECHA: 2007 10 18



N/A	N/A	N/A	N/A
N/A	N/A	N/A	N/A
N/A	N/A	N/A	N/A
2	Flecos	Chaquira	20 %
1	Cuerpo	Hilo	80 %
No.	Pieza	Material	Cant. o %
Tabla de Componentes			

Nombre de la Pieza: Bufanda Atarraya	Referencia: FG-1-37-A10-11	ESC. N/A	Hoja No. 2/3
Oficio: Tejeduría	Técnica: Tejeduría en Hilo y Chaquira	Materia Prima: Hilo Terlenca y Chaquira	

Especificaciones Técnicas: las dimensiones pueden variar dependiendo del ancho del nudo, se recomienda que el nudo tenga 5 mm de ancho, al finalizar el tejido en hilo se unen los flecos de chaquira

Color: Verde/Cafe/Amarillo	Capacidad de Producción / mes: 10	Dimensiones Generales (mm)				
Peso (gr.): 48.7	Precio Unitario: \$ 38.519	Precio por mayor: \$ 38.519	Largo: 500	Ancho: 90	Alto: 5	Diámetro: N/A
Artesano: Luz María Chindoy		Teléfono: N/A				
Grupo o Taller: N/A		Departamento: Putumayo		Ciudad: Mocoa		
Certificado Hecho a Mano Si <input type="checkbox"/> No <input checked="" type="checkbox"/>		Localidad <input type="checkbox"/> Vereda <input type="checkbox"/> Resguardo <input checked="" type="checkbox"/> : Yungillo				

Observaciones: El referente utilizado es el tejido de atarraya, el tejido es realizado por la artesana y las piezas en chaquira son apoyadas con otros integrantes del grupo.

Responsable: Silvana Villota	Dibujante: Harold Andres Bonilla				
Aprobado por: Comité de diseño CDA	Fecha: 18/05/2008	Referente(s) <input type="checkbox"/>	Línea <input checked="" type="checkbox"/>	Muestra <input checked="" type="checkbox"/>	<input type="checkbox"/>



FORMATO
Ficha de Producto y
Planos Técnicos
Carta

CODIGO: FORFAT24

V.1

FECHA: 2007 10 18

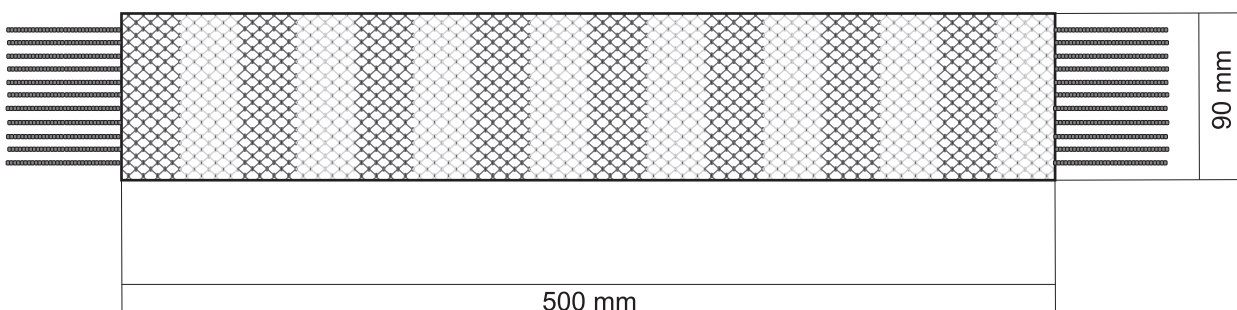

N/A	N/A	N/A	N/A
N/A	N/A	N/A	N/A
N/A	N/A	N/A	N/A
2	Flecos	Chaquira	20 %
1	Cuerpo	Hilo	80 %
No.	Pieza	Material	Cant. o %
Tabla de Componentes			

Nombre de la Pieza: Bufanda Atarraya	Referencia: FG-1-37-A10-11	ESC. 1:4	Hoja No. 2/3
Oficio: Tejeduría	Técnica: Tejeduría en Hilo y Chaquira	Materia Prima: Hilo Terlenca y Chaquira	

Especificaciones Técnicas: las dimensiones pueden variar dependiendo del ancho del nudo, se recomienda que el nudo tenga 5 mm de ancho, al finalizar el tejido en hilo se unen los flecos de chaquira

Color: Verde/Cafe/Amarillo	Capacidad de Producción / mes: 10	Dimensiones Generales (mm)				
Peso (gr.): 48.7	Precio Unitario: \$ 38.519	Precio por mayor: \$ 38.519	Largo: 500	Ancho: 90	Alto: 5	Diámetro: N/A
Artesano: Luz María Chindoy		Teléfono: N/A				
Grupo o Taller: N/A			Departamento: Putumayo		Ciudad: Mocoa	
Certificado Hecho a Mano Si <input type="checkbox"/> No <input checked="" type="checkbox"/>			Localidad <input type="checkbox"/> Vereda <input type="checkbox"/> Resguardo <input checked="" type="checkbox"/> : Yungillo			

Observaciones: El referente utilizado es el tejido de atarraya, el tejido es realizado por la artesana y las piezas en chaquira son apoyadas con otros integrantes del grupo.

Responsable: Silvana Villota	Dibujante: Harold Andres Bonilla				
Aprobado por: Comité de diseño CDA	Fecha: 18/05/2008	Referente(s) <input type="checkbox"/>	Línea <input checked="" type="checkbox"/>	Muestra <input checked="" type="checkbox"/>	<input type="checkbox"/>



FORMATO
Ficha de Producto y
Planos Técnicos
Carta

CODIGO: FORFAT24

V.1

FECHA: 2007 10 18



N/A	N/A	N/A	N/A
N/A	N/A	N/A	N/A
3	Herrajes	Metal	20 %
2	Flecos	Chaquira	40 %
1	Cuerpo	Hilo	40 %
No.	Pieza	Material	Cant. o %
Tabla de Componentes			

Nombre de la Pieza: Aretes Atarraya	Referencia: FG-1-38-A10-11	ESC. N/A	Hoja No. 3/3
Oficio: Tejeduría	Técnica: Tejeduría en Hilo y Chaquira	Materia Prima: Hilo Terlenca y Chaquira	

Especificaciones Técnicas: las dimensiones pueden variar dependiendo del ancho del nudo, se recomienda que el nudo tenga 5 mm de ancho, al finalizar el tejido en hilo se unen los flecos de chaquira y se ubican los herrajes metálicos.

Color: Verde/Cafe/Amarillo	Capacidad de Producción / mes: 20	Dimensiones Generales (mm)				
Peso (gr.): 4.4	Precio Unitario: \$ 21.745	Precio por mayor: \$ 21.745	Largo: 57	Ancho: 2	Alto: 36	Diámetro: N/A
Artesano: Luz María Chindoy		Teléfono: N/A				
Grupo o Taller: N/A		Departamento: Putumayo		Ciudad: Mocoa		
Certificado Hecho a Mano Si <input type="checkbox"/> No <input checked="" type="checkbox"/>		Localidad <input type="checkbox"/> Vereda <input type="checkbox"/> Resguardo <input checked="" type="checkbox"/> : Yungillo				

Observaciones: El referente utilizado es el tejido de atarraya, el tejido es realizado por la artesana y las piezas en chaquira son apoyadas con otros integrantes del grupo.

Responsable: Silvana Villota	Dibujante: Harold Andres Bonilla				
Aprobado por: Comité de diseño CDA	Fecha: 18/05/2008	Referente(s) <input type="checkbox"/>	Línea <input checked="" type="checkbox"/>	Muestra <input checked="" type="checkbox"/>	<input type="checkbox"/>



FORMATO
Ficha de Producto y
Planos Técnicos
Carta

CODIGO: FORFAT24

V.1

FECHA: 2007 10 18

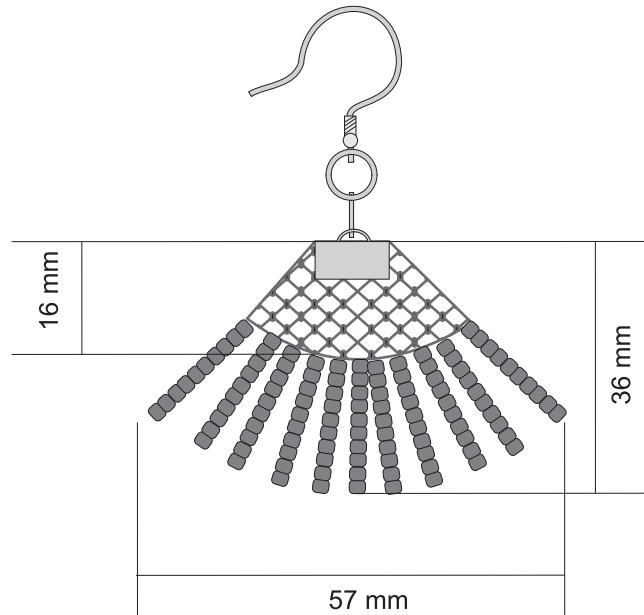

N/A	N/A	N/A	N/A
N/A	N/A	N/A	N/A
3	Herrajes	Metal	20 %
2	Flecos	Chaquira	40 %
1	Cuerpo	Hilo	40 %
No.	Pieza	Material	Cant. o %
Tabla de Componentes			

Nombre de la Pieza: Aretes Atarraya	Referencia: FG-1-38-A10-11	ESC. 1:1	Hoja No. 3/3
Oficio: Tejeduría	Técnica: Tejeduría en Hilo y Chaquira	Materia Prima: Hilo Terlenca y Chaquira	

Especificaciones Técnicas: las dimensiones pueden variar dependiendo del ancho del nudo, se recomienda que el nudo tenga 5 mm de ancho, al finalizar el tejido en hilo se unen los flecos de chaquira y se ubican los herrajes metálicos.

Color: Verde/Cafe/Amarillo	Capacidad de Producción / mes: 20	Dimensiones Generales (mm)				
Peso (gr.): 4.4	Precio Unitario: \$ 21.745	Precio por mayor: \$ 21.745	Largo: 57	Ancho: 2	Alto: 36	Diámetro: N/A
Artesano: Luz María Chindoy		Teléfono: N/A				
Grupo o Taller: N/A		Departamento: Putumayo		Ciudad: Mocoa		
Certificado Hecho a Mano Si <input type="checkbox"/> No <input checked="" type="checkbox"/>		Localidad <input type="checkbox"/> Vereda <input type="checkbox"/> Resguardo <input checked="" type="checkbox"/> : Yungillo				

Observaciones: El referente utilizado es el tejido de atarraya, el tejido es realizado por la artesana y las piezas en chaquira son apoyadas con otros integrantes del grupo.

Responsable: Silvana Villota	Dibujante: Harold Andres Bonilla				
Aprobado por: Comité de diseño CDA	Fecha: 18/05/2008	Referente(s) <input type="checkbox"/>	Línea <input checked="" type="checkbox"/>	Muestra <input checked="" type="checkbox"/>	<input type="checkbox"/>



FORMATO
Ficha de Producto y
Planos Técnicos
Carta

CODIGO: FORFAT24

V.1

FECHA: 2007 10 18



N/A	N/A	N/A	N/A
N/A	N/A	N/A	N/A
3	Herrajes	Metal	5 %
2	Cordon	Hilo encerado	15 %
1	Dige	Chaquira	80 %
No.	Pieza	Material	Cant. o %
Tabla de Componentes			

Nombre de la Pieza: Collar Camino	Referencia: FG-1-75-A4-23	ESC. N/A	Hoja No. 1/3
Oficio: Tejeduría	Técnica: Tejeduría en Chaquira	Materia Prima: Chaquira Checa	

Especificaciones Técnicas: El producto se realiza sobre el telar, utilizando como urdimbre guaya metálica, que estructura mejor el producto, se trama con las chaquiras manejando la gama de colores, la terminación de la urdimbre al desmonte se realiza con escalachines, se conforma las curvas del dige incrustando un alfiler metálico a través del tejido.

Color: Amarillo/Agua Marina/Naranja	Capacidad de Producción / mes: 10	Dimensiones Generales (mm)				
Peso (gr.): 10.9	Precio Unitario: \$ 33.098	Precio por mayor: \$ 33.098	Largo: 450	Ancho: 10	Alto: 40	Diámetro: N/A
Artesano: Maria Melba Chindoy		Teléfono: N/A				
Grupo o Taller: N/A			Departamento: Putumayo		Ciudad: Mocoa	
Certificado Hecho a Mano Si <input type="checkbox"/> No <input checked="" type="checkbox"/>			Localidad <input type="checkbox"/> Vereda <input type="checkbox"/> Resguardo <input checked="" type="checkbox"/> : Yungillo			

Observaciones: El referente utilizado es el camino de trocha, las curvas del dige se realiza después de terminado su remate y luego se ubica el cordón encerado.

Responsable: Harold Andres Bonilla	Dibujante: Harold Andres Bonilla				
Aprobado por: Comité de diseño CDA	Fecha: 30/04/2008	Referente(s) <input type="checkbox"/>	Línea <input checked="" type="checkbox"/>	Muestra <input checked="" type="checkbox"/>	<input type="checkbox"/>



FORMATO
Ficha de Producto y
Planos Técnicos
Carta

CODIGO: FORFAT24

V.1

FECHA: 2007 10 18

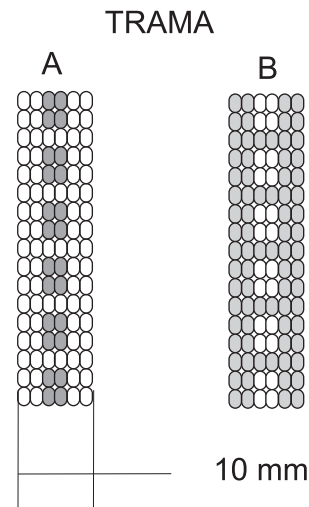
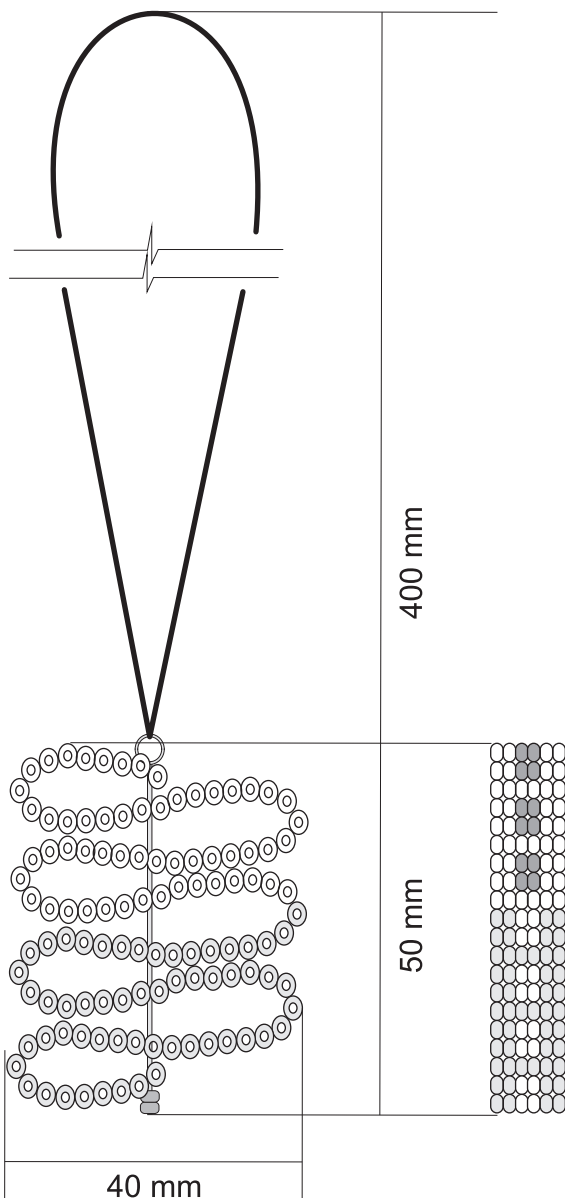

N/A	N/A	N/A	N/A
N/A	N/A	N/A	N/A
3	Herrajes	Metal	5 %
2	Cordon	Hilo encerado	15 %
1	Dige	Chaquira	80 %
No.	Pieza	Material	Cant. o %
Tabla de Componentes			

Nombre de la Pieza: Collar Camino	Referencia: FG-1-75-A4-23	ESC. 1:1	Hoja No. 1/3
Oficio: Tejeduría	Técnica: Tejeduría en Chaquira	Materia Prima: Chaquira Checa	

Especificaciones Técnicas: El producto se realiza sobre el telar, utilizando como urdimbre guaya metálica, que estructura mejor el producto, se trama con las chaquiras manejando la gama de colores, la terminación de la urdimbre al desmonte se realiza con escalachines, se conforma las curvas del dige incrustando un alfiler metálico a través del tejido.

Color: Amarillo/Agua Marina/Naranja	Capacidad de Producción / mes: 10	Dimensiones Generales (mm)				
Peso (gr.): 10.9	Precio Unitario: \$ 33.098	Precio por mayor: \$ 33.098	Largo: 450	Ancho: 10	Alto: 40	Diámetro: N/A
Artesano: Maria Melba Chindoy		Teléfono: N/A				
Grupo o Taller: N/A			Departamento: Putumayo		Ciudad: Mocoa	
Certificado Hecho a Mano Si <input type="checkbox"/> No <input checked="" type="checkbox"/>			Localidad <input type="checkbox"/> Vereda <input type="checkbox"/> Resguardo <input checked="" type="checkbox"/> : Yungillo			

Observaciones: El referente utilizado es el camino de trocha, las curvas del dige se realiza después de terminado su remate y luego se ubica el cordón encerado.

Responsable: Harold Andres Bonilla	Dibujante: Harold Andres Bonilla			
Aprobado por: Comité de diseño CDA	Fecha: 30/04/2008	Referente(s) <input type="checkbox"/>	Línea <input checked="" type="checkbox"/>	Muestra <input checked="" type="checkbox"/> <input type="checkbox"/>



FORMATO
Ficha de Producto y
Planos Técnicos
Carta

CODIGO: FORFAT24

V.1

FECHA: 2007 10 18



N/A	N/A	N/A	N/A
N/A	N/A	N/A	N/A
3	Herrajes	Metal	10 %
2	Tejido	Chaquira	50 %
1	Alambre	Metal	40 %
No.	Pieza	Material	Cant. o %
Tabla de Componentes			

Nombre de la Pieza: Candongas Camino	Referencia: FG-1-77-A4-23	ESC. N/A	Hoja No. 2/3
Oficio: Tejeduría	Técnica: Tejeduría en Chaquira	Materia Prima: Chaquira Checa	

Especificaciones Técnicas: El producto se realiza sobre el telar, utilizando como urdimbre guaya metálica, que estructura mejor el producto, se trama con las chaquiras manejando la gama de colores, la terminación de la urdimbre al desmonte se realiza con escalachines, se utiliza una argolla metálica por donde se cruza el tejido en chaquira.

Color: Amarillo/Agua Marina/Naranja	Capacidad de Producción / mes: 15	Dimensiones Generales (mm)				
Peso (gr): 6.8	Precio Unitario: \$ 22.416	Precio por mayor: \$ 22.416	Largo: 65	Ancho: 7	Alto: 37	Diámetro: N/A
Artesano: Maria Melba Chindoy		Teléfono: N/A				
Grupo o Taller: N/A			Departamento: Putumayo		Ciudad: Mocoa	
Certificado Hecho a Mano Si <input type="checkbox"/> No <input checked="" type="checkbox"/>			Localidad <input type="checkbox"/> Vereda <input type="checkbox"/> Resguardo <input checked="" type="checkbox"/> : Yungillo			

Observaciones: El referente utilizado es el camino de trocha, las curvas del tejido se logran atravesando el tejido con el alambre metálico, el resto del alambre se cubre con chaquiras individuales.

Responsable: Harold Andres Bonilla	Dibujante: Harold Andres Bonilla				
Aprobado por: Comité de diseño CDA	Fecha: 30/04/2008	Referente(s) <input type="checkbox"/>	Línea <input checked="" type="checkbox"/>	Muestra <input checked="" type="checkbox"/>	<input type="checkbox"/>



FORMATO
Ficha de Producto y
Planos Técnicos
Carta

CODIGO: FORFAT24

V.1

FECHA: 2007 10 18

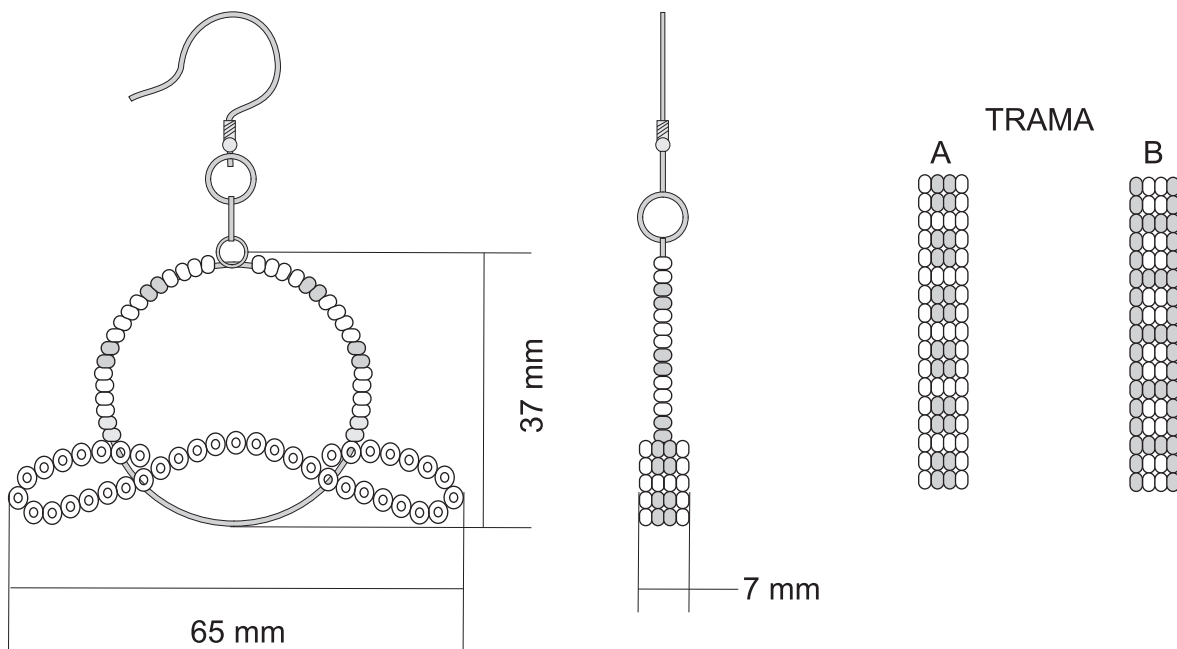

N/A	N/A	N/A	N/A
N/A	N/A	N/A	N/A
3	Herrajes	Metal	10 %
2	Tejido	Chaquira	50 %
1	Alambre	Metal	40 %
No.	Pieza	Material	Cant. o %
Tabla de Componentes			

Nombre de la Pieza: Candongas Camino	Referencia: FG-1-77-A4-23	ESC. 1:1	Hoja No. 2/3
Oficio: Tejeduría	Técnica: Tejeduría en Chaquira	Materia Prima: Chaquira Checa	

Especificaciones Técnicas: El producto se realiza sobre el telar, utilizando como urdimbre guaya metálica, que estructura mejor el producto, se trama con las chaquiras manejando la gama de colores, la terminación de la urdimbre al desmonte se realiza con escalachines, se utiliza una argolla metálica por donde se cruza el tejido en chaquira.

Color: Amarillo/Agua Marina/Naranja	Capacidad de Producción / mes: 15	Dimensiones Generales (mm)				
Peso (gr.): 6.8	Precio Unitario: \$ 22.416	Precio por mayor: \$ 22.416	Largo: 65	Ancho: 7	Alto: 37	Diámetro: N/A
Artesano: Maria Melba Chindoy		Teléfono: N/A				
Grupo o Taller: N/A			Departamento: Putumayo		Ciudad: Mocoa	
Certificado Hecho a Mano Si <input type="checkbox"/> No <input checked="" type="checkbox"/>			Localidad <input type="checkbox"/> Vereda <input type="checkbox"/> Resguardo <input checked="" type="checkbox"/> : Yungillo			

Observaciones: El referente utilizado es el camino de trocha, las curvas del tejido se logran atravesando el tejido con el alambre metálico, el resto del alambre se cubre con chaquiras individuales.

Responsable: Harold Andres Bonilla	Dibujante: Harold Andres Bonilla			Terminada En proceso
Aprobado por: Comité de diseño CDA	Fecha: 30/04/2008	Referente(s) <input type="checkbox"/>	Línea <input checked="" type="checkbox"/> Muestra <input type="checkbox"/>	



FORMATO
Ficha de Producto y
Planos Técnicos
Carta

CODIGO: FORFAT24 V.1
FECHA: 2007 10 18



N/A	N/A	N/A	N/A
N/A	N/A	N/A	N/A
N/A	N/A	N/A	N/A
2	Herrajes	Metal	10 %
1	Tejido	Chaquira	90 %
No.	Pieza	Material	Cant. o %
Tabla de Componentes			

Nombre de la Pieza: Aretes Camino	Referencia: FG-1-76-A4-23	ESC. N/A	Hoja No. 3/3
Oficio: Tejeduría	Técnica: Tejeduría en Chaquira	Materia Prima: Chaquira Checa	

Especificaciones Técnicas: El producto se realiza sobre el telar, utilizando como urdimbre guaya metálica, que estructura mejor el producto, se trama con las chaquiras manejando la gama de colores, la terminación de la urdimbre al desmonte se realiza con escalachines, se unen las puntas para lograr la curva y al final se ubican los herrajes metálicos.

Color: Amarillo/Agua Marina/Naranja	Capacidad de Producción / mes: 15	Dimensiones Generales (mm)				
Peso (gr.): 7.1	Precio Unitario: \$ 21.945	Precio por mayor: \$ 21.945	Largo: 16	Ancho: 10	Alto: 50	Diámetro: N/A
Artesano: Maria Melba Chindoy		Teléfono: N/A				
Grupo o Taller: N/A			Departamento: Putumayo		Ciudad: Mocoa	
Certificado Hecho a Mano Si <input type="checkbox"/> No <input checked="" type="checkbox"/>			Localidad <input type="checkbox"/> Vereda <input type="checkbox"/> Resguardo <input checked="" type="checkbox"/> : Yungillo			

Observaciones: El referente utilizado es el camino de trocha, al rematar la urdimbre con los escalachines estos sirven de base para ubicar el herraje que une las puntas.

Responsable: Harold Andres Bonilla	Dibujante: Harold Andres Bonilla				
Aprobado por: Comité de diseño CDA	Fecha: 30/04/2008	Referente(s) <input type="checkbox"/>	Línea <input checked="" type="checkbox"/>	Muestra <input checked="" type="checkbox"/>	<input type="checkbox"/>



FORMATO
Ficha de Producto y
Planos Técnicos
Carta

CODIGO: FORFAT24

V.1

FECHA: 2007 10 18

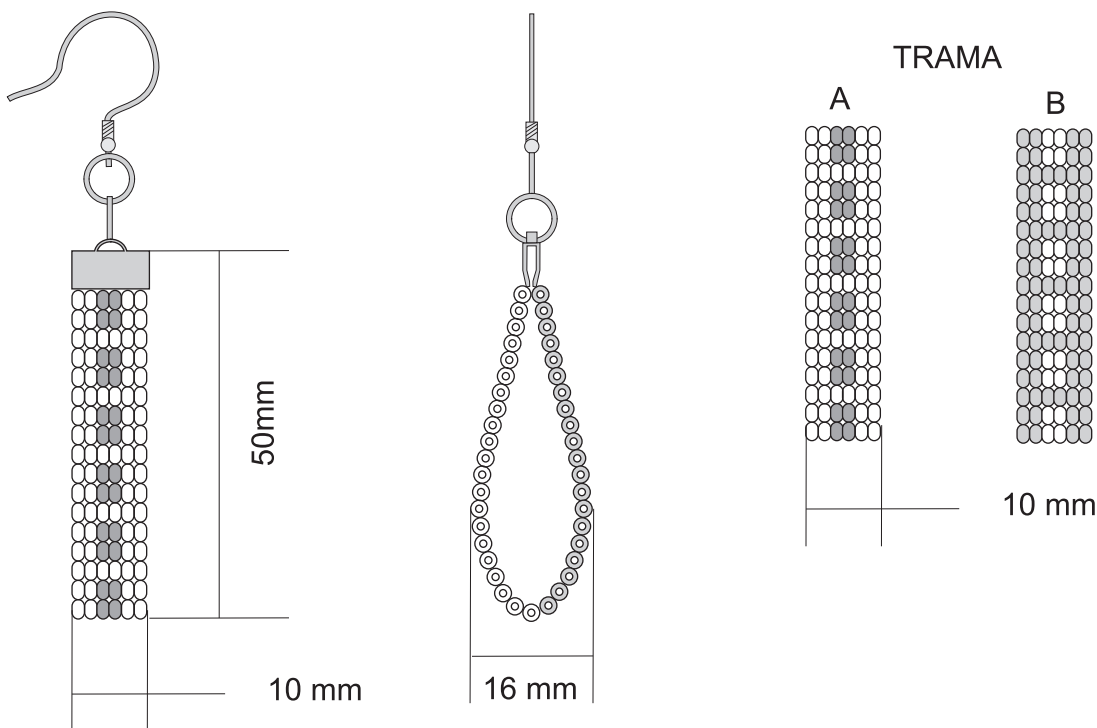

N/A	N/A	N/A	N/A
N/A	N/A	N/A	N/A
N/A	N/A	N/A	N/A
2	Herrajes	Metal	10 %
1	Tejido	Chaquira	90 %
No.	Pieza	Material	Cant. o %
Tabla de Componentes			

Nombre de la Pieza: Aretes Camino	Referencia: FG-1-76-A4-23	ESC. 1:1	Hoja No. 3/3
Oficio: Tejeduría	Técnica: Tejeduría en Chaquira	Materia Prima: Chaquira Checa	

Especificaciones Técnicas: El producto se realiza sobre el telar, utilizando como urdimbre guaya metálica, que estructura mejor el producto, se trama con las chaquiras manejando la gama de colores, la terminación de la urdimbre al desmonte se realiza con escalachines, se unen las puntas para lograr la curva y al final se ubican los herrajes metálicos.

Color: Amarillo/Agua Marina/Naranja	Capacidad de Producción / mes: 15	Dimensiones Generales (mm)				
Peso (gr.): 7.1	Precio Unitario: \$ 21.945	Precio por mayor: \$ 21.945	Largo: 16	Ancho: 10	Alto: 50	Diámetro: N/A
Artesano: Maria Melba Chindoy		Teléfono: N/A				
Grupo o Taller: N/A			Departamento: Putumayo		Ciudad: Mocoa	
Certificado Hecho a Mano Si <input type="checkbox"/> No <input checked="" type="checkbox"/>			Localidad <input type="checkbox"/> Vereda <input type="checkbox"/> Resguardo <input checked="" type="checkbox"/> : Yungillo			

Observaciones: El referente utilizado es el camino de trocha, al rematar la urdimbre con los escalachines estos sirven de base para ubicar el herraje que une las puntas.

Responsable: Harold Andres Bonilla	Dibujante: Harold Andres Bonilla		
Aprobado por: Comité de diseño CDA	Fecha: 30/04/2008	Referente(s) <input type="checkbox"/>	Línea <input checked="" type="checkbox"/> Muestra <input checked="" type="checkbox"/> <input type="checkbox"/>



FORMATO
Ficha de Producto y
Planos Técnicos
Carta

CODIGO: FORFAT24 V.1

FECHA: 2007 10 18



N/A	N/A	N/A	N/A
N/A	N/A	N/A	N/A
3	Herrajes	Metal	5 %
2	Flecos	Chaquira	25 %
1	Tejido	Chaquira	70 %
No.	Pieza	Material	Cant. o %
Tabla de Componentes			

Nombre de la Pieza: Collar Cienpies	Referencia: FG-1-116-A1-33	ESC. N/A	Hoja No. 1/3
Oficio: Tejeduría	Técnica: Tejeduría en Chaquira	Materia Prima: Chaquira Checa	

Especificaciones Técnicas: El producto se realiza sobre el telar, utilizando como urdimbre guaya metálica, que estructura mejor el producto, se trama con las chaquiras manejando la gama de colores, cuando el tejido esta sobre el telar, se ubican los flecos y al demontar la pieza se termina con escalachines y herrajes metálicos.

Color: Azul/Café/Naranja/Amarillo	Capacidad de Producción / mes: 10	Dimensiones Generales (mm)				
Peso (gr.): 22	Precio Unitario: \$ 33.509	Precio por mayor: \$ 33.509	Largo: 275	Ancho: 46	Alto: 2	Diámetro: N/A
Artesano: Juan Carlos Jajoy		Teléfono: N/A				
Grupo o Taller: N/A			Departamento: Putumayo		Ciudad: Mocoa	
Certificado Hecho a Mano Si <input type="checkbox"/> No <input checked="" type="checkbox"/>			Localidad <input type="checkbox"/> Vereda <input type="checkbox"/> Resguardo <input checked="" type="checkbox"/> :Yungillo			

Observaciones: El referente utilizado es el cienpies, el cuerpo maneja una gama de color la cual se repite en el orden respectivo en los flecos que se pegan al cuerpo.

Responsable: Silvana Villota	Dibujante: Harold Andres Bonilla				
Aprobado por: Comité de diseño CDA	Fecha: 30/04/2008	Referente(s) <input type="checkbox"/>	Línea <input checked="" type="checkbox"/>	Muestra <input checked="" type="checkbox"/>	<input type="checkbox"/>



FORMATO
Ficha de Producto y
Planos Técnicos
Carta

CODIGO: FORFAT24 V.1
FECHA: 2007 10 18

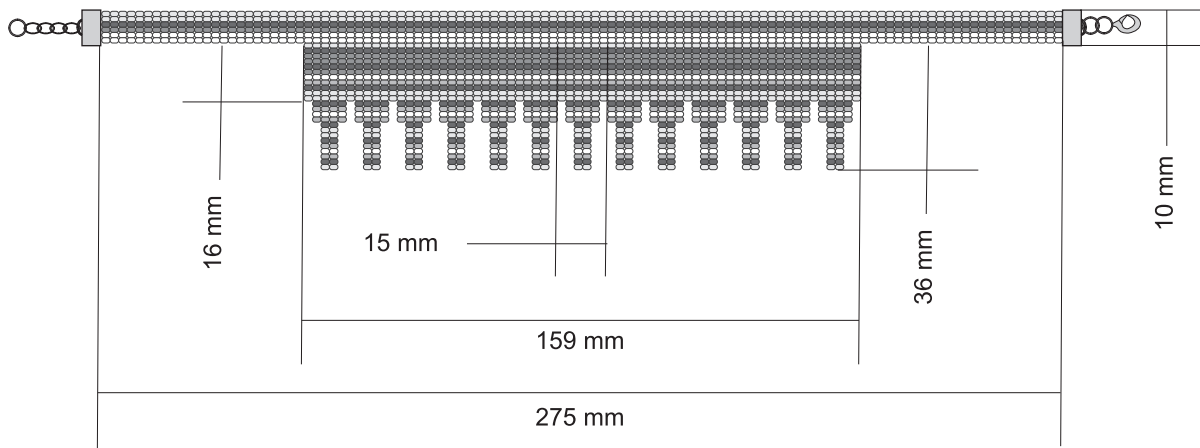

N/A	N/A	N/A	N/A
N/A	N/A	N/A	N/A
3	Herrajes	Metal	5 %
2	Flecos	Chaquira	25 %
1	Tejido	Chaquira	70 %
No.	Pieza	Material	Cant. o %

Tabla de Componentes

Nombre de la Pieza: Collar Cienpies	Referencia: FG-1-116-A1-33	ESC. 1:2	Hoja No. 1/3
Oficio: Tejeduría	Técnica: Tejeduría en Chaquira	Materia Prima: Chaquira Checa	

Especificaciones Técnicas: El producto se realiza sobre el telar, utilizando como urdimbre guaya metálica, que estructura mejor el producto, se trama con las chaquiras manejando la gama de colores, cuando el tejido esta sobre el telar, se ubican los flecos y al demontar la pieza se termina con escalachines y herrajes metálicos.

Color: Azul/Cafe/Naranja/Amarillo	Capacidad de Producción / mes: 10	Dimensiones Generales (mm)				
Peso (gr.): 22	Precio Unitario: \$ 33.509	Precio por mayor: \$ 33.509	Largo: 275	Ancho: 46	Alto: 2	Diámetro: N/A
Artesano: Juan Carlos Jajoy		Teléfono: N/A				
Grupo o Taller: N/A			Departamento: Putumayo		Ciudad: Mocoa	
Certificado Hecho a Mano Si <input type="checkbox"/> No <input checked="" type="checkbox"/>			Localidad <input type="checkbox"/> Vereda <input type="checkbox"/> Resguardo <input checked="" type="checkbox"/> : Yungillo			

Observaciones: El referente utilizado es el cienpies, el cuerpo maneja una gama de color la cual se repite en el orden respectivo en los flecos que se pegan al cuerpo.

Responsable: Silvana Villota	Dibujante: Harold Andres Bonilla			
Aprobado por: Comité de diseño CDA	Fecha: 30/04/2008	Referente(s) <input type="checkbox"/>	Línea <input checked="" type="checkbox"/>	Muestra <input checked="" type="checkbox"/> <input type="checkbox"/>



FORMATO
Ficha de Producto y
Planos Técnicos
Carta

CODIGO: FORFAT24 V.1
FECHA: 2007 10 18



N/A	N/A	N/A	N/A
N/A	N/A	N/A	N/A
3	Herrajes	Metal	5 %
2	Flecos	Chaquira	15 %
1	Tejido	Chaquira	80 %
No.	Pieza	Material	Cant. o %

Tabla de Componentes

Nombre de la Pieza: Pulsera Cienpies	Referencia: FG-1-117-A1-33	ESC. N/A	Hoja No. 2/3
Oficio: Tejeduría	Técnica: Tejeduría en Chaquira	Materia Prima: Chaquira Checa	

Especificaciones Técnicas: El producto se realiza sobre el telar, utilizando como urdimbre guaya metálica, que estructura mejor el producto, se trama con las chaquiras manejando la gama de colores, cuando el tejido esta sobre el telar, se ubican los flecos y al demontar la pieza se termina con escalachines y herrajes metálicos.

Color: Azul/Cafe/Naranja/Amarillo	Capacidad de Producción / mes: 10	Dimensiones Generales (mm)				
Peso (gr.): 8.1	Precio Unitario: \$ 32.845	Precio por mayor: \$ 32.845	Largo: 140	Ancho: 30	Alto: 2	Diámetro: N/A
Artesano: Juan Carlos Jajoy		Teléfono: N/A				
Grupo o Taller: N/A			Departamento: Putumayo		Ciudad: Mocoa	
Certificado Hecho a Mano Si <input type="checkbox"/> No <input checked="" type="checkbox"/>			Localidad <input type="checkbox"/> Vereda <input type="checkbox"/> Resguardo <input checked="" type="checkbox"/> : Yungillo			

Observaciones: El referente utilizado es el cienpies, el cuerpo maneja una gama de color la cual se repite en el orden respectivo en los flecos que se pegan al cuerpo.

Responsable: Silvana Villota	Dibujante: Harold Andres Bonilla				
Aprobado por: Comité de diseño CDA	Fecha: 30/04/2008	Referente(s) <input type="checkbox"/>	Línea <input checked="" type="checkbox"/>	Muestra <input checked="" type="checkbox"/>	<input type="checkbox"/>

Terminada
En proceso



FORMATO
Ficha de Producto y
Planos Técnicos
Carta

CODIGO: FORFAT24
FECHA: 2007 10 18

V.1

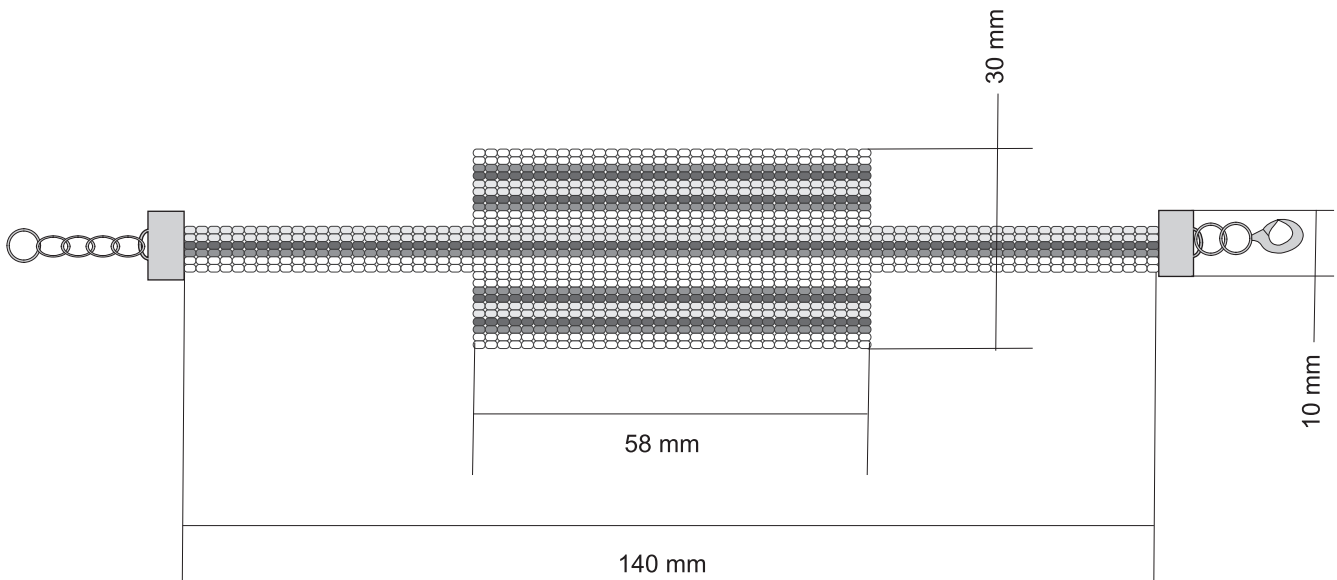

N/A	N/A	N/A	N/A
N/A	N/A	N/A	N/A
3	Herrajes	Metal	5 %
2	Flecos	Chaquira	15 %
1	Tejido	Chaquira	80 %
No.	Pieza	Material	Cant. o %

Tabla de Componentes

Nombre de la Pieza: Pulsera Cienpies	Referencia: FG-1-117-A1-33	ESC. 1:1	Hoja No. 2/3
Oficio: Tejeduría	Técnica: Tejeduría en Chaquira	Materia Prima: Chaquira Checa	

Especificaciones Técnicas: El producto se realiza sobre el telar, utilizando como urdimbre guaya metálica, que estructura mejor el producto, se trama con las chaquiras manejando la gama de colores, cuando el tejido esta sobre el telar, se ubican los flecos y al demontar la pieza se termina con escalachines y herrajes metálicos.

Color: Azul/Cafe/Naranja/Amarillo	Capacidad de Producción / mes: 10	Dimensiones Generales (mm)				
Peso (gr.): 8.1	Precio Unitario: \$ 32.845	Precio por mayor: \$ 32.845	Largo: 140	Ancho: 30	Alto: 2	Diámetro: N/A
Artesano: Juan Carlos Jajoy		Teléfono: N/A				
Grupo o Taller: N/A			Departamento: Putumayo		Ciudad: Mocoa	
Certificado Hecho a Mano Si <input type="checkbox"/> No <input checked="" type="checkbox"/>			Localidad <input type="checkbox"/> Vereda <input type="checkbox"/> Resguardo <input checked="" type="checkbox"/> : Yungillo			

Observaciones: El referente utilizado es el cienpies, el cuerpo maneja una gama de color la cual se repite en el orden respectivo en los flecos que se pegan al cuerpo.

Responsable: Silvana Villota	Dibujante: Harold Andres Bonilla
Aprobado por: Comité de diseño CDA	Fecha: 30/04/2008
Referente(s) <input type="checkbox"/> Línea <input checked="" type="checkbox"/> Muestra <input checked="" type="checkbox"/> <input type="checkbox"/>	

Terminada
En proceso



FORMATO
Ficha de Producto y
Planos Técnicos
Carta

CODIGO: FORFAT24

V.1

FECHA: 2007 10 18



N/A	N/A	N/A	N/A
N/A	N/A	N/A	N/A
3	Herrajes	Metal	10 %
2	Flecos	Chaquira	10 %
1	Tejido	Chaquira	80 %
No.	Pieza	Material	Cant. o %

Tabla de Componentes

Nombre de la Pieza: Aretes Cienpies	Referencia: FG-1-118-A1-33	ESC. N/A	Hoja No. 3/3
Oficio: Tejeduría	Técnica: Tejeduría en Chaquira	Materia Prima: Chaquira Checa	

Especificaciones Técnicas: El producto se realiza sobre el telar, utilizando como urdimbre guaya metálica, que estructura mejor el producto, se trama con las chaquiras manejando la gama de colores, cuando el tejido esta sobre el telar, se ubican los flecos y al demontar la pieza se termina con escalachines y herrajes metálicos.

Color: Azul/Cafe/Naranja/Amarillo	Capacidad de Producción / mes: 15	Dimensiones Generales (mm)				
Peso (gr.): 8.6	Precio Unitario: \$ 22.227	Precio por mayor: \$ 22.227	Largo: 36	Ancho: 20	Alto: 5	Diámetro: N/A
Artesano: Juan Carlos Jajoy		Teléfono: N/A				
Grupo o Taller: N/A			Departamento: Putumayo		Ciudad: Mocoa	
Certificado Hecho a Mano Si <input type="checkbox"/> No <input checked="" type="checkbox"/>			Localidad <input type="checkbox"/> Vereda <input type="checkbox"/> Resguardo <input checked="" type="checkbox"/> : Yungillo			

Observaciones: El referente utilizado es el cienpies, el cuerpo maneja una gama de color la cual se repite en el orden respectivo en los flecos que se pegan al cuerpo.

Responsable: Silvana Villota	Dibujante: Harold Andres Bonilla	Terminada <input checked="" type="checkbox"/>	En proceso <input type="checkbox"/>
Aprobado por: Comité de diseño CDA	Fecha: 30/04/2008	Referente(s) <input type="checkbox"/>	Línea <input checked="" type="checkbox"/>
		Muestra <input checked="" type="checkbox"/>	<input type="checkbox"/>



FORMATO
Ficha de Producto y
Planos Técnicos
Carta

CODIGO: FORFAT24
FECHA: 2007 10 18

V.1

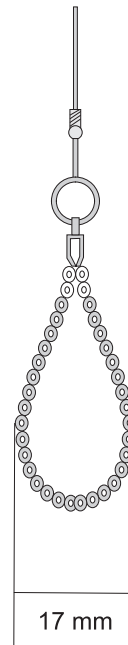
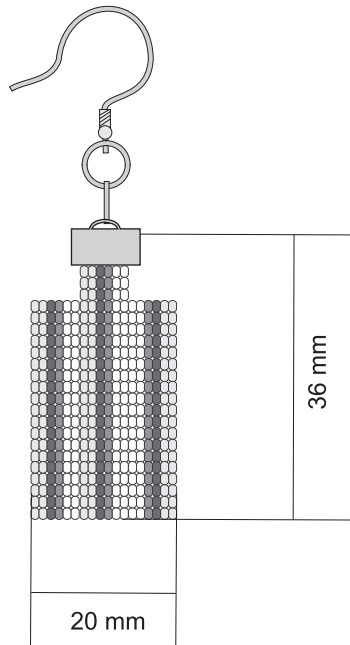

N/A	N/A	N/A	N/A
N/A	N/A	N/A	N/A
3	Herrajes	Metal	10 %
2	Flecos	Chaquira	10 %
1	Tejido	Chaquira	80 %
No.	Pieza	Material	Cant. o %

Tabla de Componentes

Nombre de la Pieza: Aretes Cienpies	Referencia: FG-1-118-A1-33	ESC. 1:1	Hoja No. 3/3
Oficio: Tejeduría	Técnica: Tejeduría en Chaquira	Materia Prima: Chaquira Checa	

Especificaciones Técnicas: El producto se realiza sobre el telar, utilizando como urdimbre guaya metálica, que estructura mejor el producto, se trama con las chaquiras manejando la gama de colores, cuando el tejido esta sobre el telar, se ubican los flecos y al demontar la pieza se termina con escalachines y herrajes metálicos.

Color: Azul/Cafe/Naranja/Amarillo	Capacidad de Producción / mes: 15	Dimensiones Generales (mm)				
Peso (gr.): 8.6	Precio Unitario: \$ 22.227	Precio por mayor: \$ 22.227	Largo: 36	Ancho: 20	Alto: 5	Diámetro: N/A
Artesano: Juan Carlos Jajoy		Teléfono: N/A				
Grupo o Taller: N/A			Departamento: Putumayo		Ciudad: Mocoa	
Certificado Hecho a Mano Si <input type="checkbox"/> No <input checked="" type="checkbox"/>			Localidad <input type="checkbox"/> Vereda <input type="checkbox"/> Resguardo <input checked="" type="checkbox"/> : Yungillo			

Observaciones: El referente utilizado es el cienpies, el cuerpo maneja una gama de color la cual se repite en el orden respectivo en los flecos que se pegan al cuerpo.

Responsable: Silvana Villota	Dibujante: Harold Andres Bonilla			
Aprobado por: Comité de diseño CDA	Fecha: 30/04/2008	Referente(s) <input type="checkbox"/>	Línea <input checked="" type="checkbox"/>	Muestra <input checked="" type="checkbox"/> <input type="checkbox"/>

Terminada
En proceso



N/A	N/A	N/A	N/A
N/A	N/A	N/A	N/A
3	Herrajes	Metal	10 %
2	Tejido	Chaquira	35 %
1	Cuerpo	Cuero	60 %
No.	Pieza	Material	Cant. o %
Tabla de Componentes			

Nombre de la Pieza: Llavero doble cuero	Referencia: FG-1-8-A2-2	ESC. N/A	Hoja No. 1/3
Oficio: Tejeduría	Técnica: Tejeduría en Chaquira	Materia Prima: Chaquira Checa - Cuero	

Especificaciones Técnicas: El producto se conforma de un cuerpo base en cuero y un tejido en telar de chaquira, se une el tejido a la base con costura, luego se unen las puntas de cuero con pegante para luego cerrar con el herraje metálico.

Color: Café/Azul/Blanco	Capacidad de Producción / mes: 10	Dimensiones Generales (mm)				
Peso (gr.): 25	Precio Unitario: \$ 33.813	Precio por mayor: \$ 33.813	Largo: 95	Ancho: 40	Alto: 21	Diámetro: N/A
Artesano: Domitila Chindoy		Teléfono: N/A				
Grupo o Taller: N/A			Departamento: Putumayo		Ciudad: Mocoa	
Certificado Hecho a Mano Si <input type="checkbox"/> No <input checked="" type="checkbox"/>			Localidad <input type="checkbox"/> Vereda <input type="checkbox"/> Resguardo <input checked="" type="checkbox"/> : Yungillo			

Observaciones: El referente utilizado es el rombo como simbolo inga, dentro del tejido. La union del tejido al cuero se hace manualmente a través de costuras unicamente en las puntas del tejido.

Responsable: Harold Andrés Bonilla	Dibujante: Harold Andres Bonilla				
Aprobado por: Comité de diseño CDA	Fecha: 30/04/2008	Referente(s) <input type="checkbox"/>	Línea <input checked="" type="checkbox"/>	Muestra <input checked="" type="checkbox"/>	<input type="checkbox"/>

Terminada
En proceso

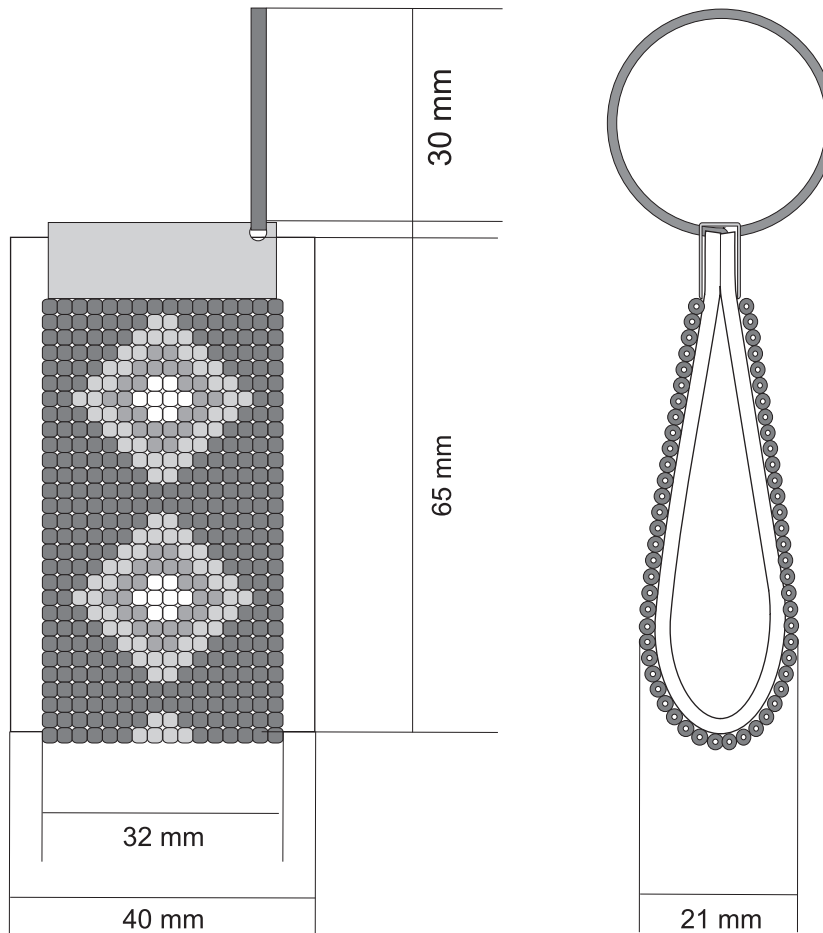

N/A	N/A	N/A	N/A
N/A	N/A	N/A	N/A
3	Herrajes	Metal	10 %
2	Tejido	Chaquira	35 %
1	Cuerpo	Cuero	60 %
No.	Pieza	Material	Cant. o %
Tabla de Componentes			

Nombre de la Pieza: Llavero doble cuero **Referencia:** FG-1-8-A2-2 **ESC.** 1:1 **Hoja No.** 1/3

Oficio: Tejeduría **Técnica:** Tejeduría en Chaquira **Materia Prima:** Chaquira Checa - Cuero

Especificaciones Técnicas: El producto se conforma de un cuerpo base en cuero y un tejido en telar de chaquira, se une el tejido a la base con costura, luego se unen las puntas de cuero con pegante para luego cerrar con el herraje metálico.

Color: Café/Azul/Blanco		Capacidad de Producción / mes: 10		Dimensiones Generales (mm)			
Peso (gr.): 25	Precio Unitario: \$ 33.813	Precio por mayor: \$ 33.813		Largo: 95	Ancho: 40	Alto: 21	Diámetro: N/A

Artesano: Domitila Chindoy		Teléfono: N/A	
Grupo o Taller: N/A		Departamento: Putumayo	
Certificado Hecho a Mano Si <input type="checkbox"/> No <input checked="" type="checkbox"/>		Localidad: Vereda <input type="checkbox"/> Resguardo <input checked="" type="checkbox"/> : Yungillo	

Observaciones: El referente utilizado es el rombo como simbolo inga, dentro del tejido. La union del tejido al cuero se hace manualmente a través de costuras unicamente en las puntas del tejido.

Responsable: Harold Andrés Bonilla		Dibujante: Harold Andres Bonilla	
Aprobado por: Comité de diseño CDA		Fecha: 30/04/2008	
		Referente(s) <input type="checkbox"/> Línea <input checked="" type="checkbox"/> Muestra <input checked="" type="checkbox"/> <input type="checkbox"/>	



FORMATO
Ficha de Producto y
Planos Técnicos
Carta

CODIGO: FORFAT24 V.1

FECHA: 2007 10 18



N/A	N/A	N/A	N/A
N/A	N/A	N/A	N/A
3	Herrajes	Metal	5%
2	Tejido	Chaquira	25 %
1	Cuerpo	Cuero	70 %
No.	Pieza	Material	Cant. o %
Tabla de Componentes			

Nombre de la Pieza: Llavero sencillo cuero	Referencia: FG-1-9-A2-2	ESC. N/A	Hoja No. 2/3
Oficio: Tejeduría	Técnica: Tejeduría en Chaquira	Materia Prima: Chaquira Checa - Cuero	

Especificaciones Técnicas: El producto se conforma de un cuerpo base en cuero y un tejido en telar de chaquira, se une el tejido a la base con costura, luego se unen los lados del cuero con pegante para luego cerrar con el herraje metálico.

Color: Café/Azul/Blanco	Capacidad de Producción / mes: 10	Dimensiones Generales (mm)				
Peso (gr.): 18.5	Precio Unitario: \$ 33.586	Precio por mayor: \$ 33.586	Largo: 95	Ancho: 40	Alto: 5	Diámetro: N/A
Artesano: Domitila Chindoy		Teléfono: N/A				
Grupo o Taller: N/A			Departamento: Putumayo		Ciudad: Mocoa	
Certificado Hecho a Mano Si <input type="checkbox"/> No <input checked="" type="checkbox"/>			Localidad <input type="checkbox"/> Vereda <input type="checkbox"/> Resguardo <input checked="" type="checkbox"/> : Yungillo			

Observaciones: El referente utilizado es el rombo como simbolo inga, dentro del tejido. La union del tejido al cuero se hace manualmente a través de costuras unicamente en las puntas del tejido.

Responsable: Harold Andrés Bonilla	Dibujante: Harold Andres Bonilla				
Aprobado por: Comité de diseño CDA	Fecha: 30/04/2008	Referente(s) <input type="checkbox"/>	Línea <input checked="" type="checkbox"/>	Muestra <input checked="" type="checkbox"/>	<input type="checkbox"/>

Terminada
En proceso

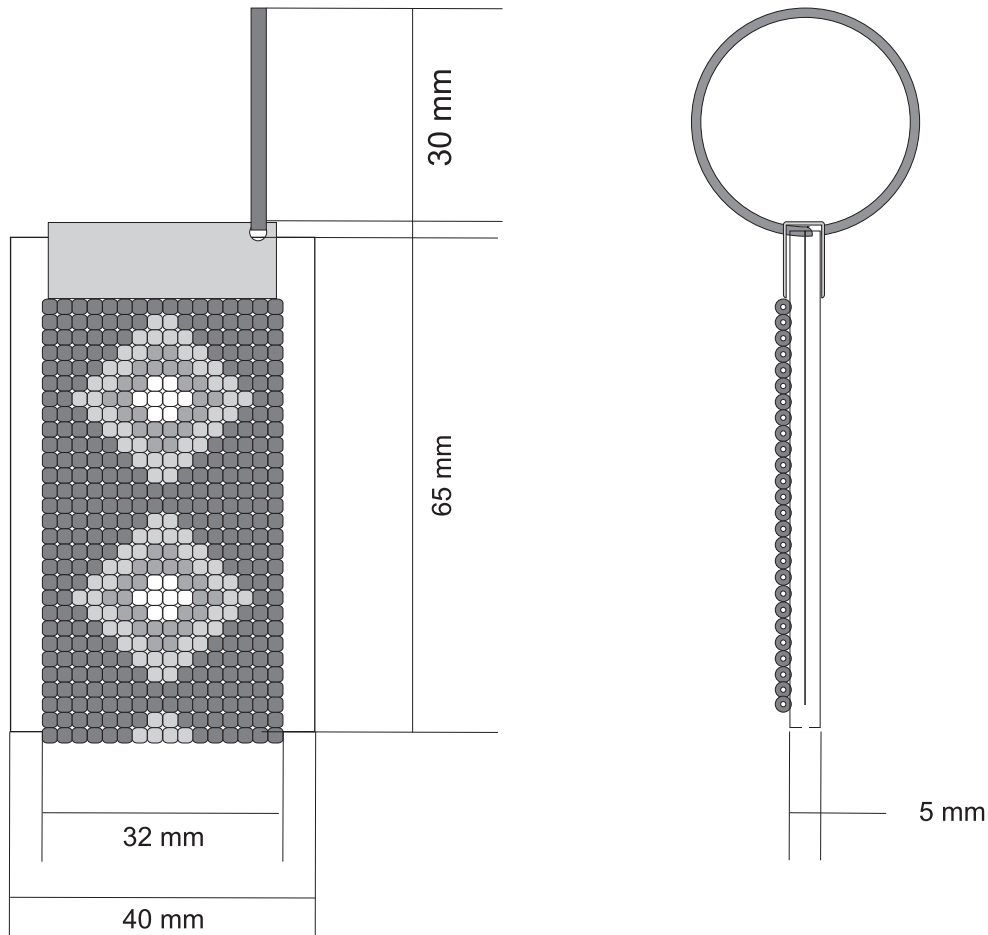

N/A	N/A	N/A	N/A
N/A	N/A	N/A	N/A
3	Herrajes	Metal	5%
2	Tejido	Chaquira	25 %
1	Cuerpo	Cuero	70 %
No.	Pieza	Material	Cant. o %
Tabla de Componentes			

Nombre de la Pieza: Llavero sencillo cuero **Referencia:** FG-1-9-A2-2 **ESC.** 1:1 **Hoja No.** 2/3

Oficio: Tejeduría **Técnica:** Tejeduría en Chaquira **Materia Prima:** Chaquira Checa - Cuero

Especificaciones Técnicas: El producto se conforma de un cuerpo base en cuero y un tejido en telar de chaquira, se une el tejido a la base con costura, luego se unen los lados del cuero con pegante para luego cerrar con el herraje metálico.

Color: Café/Azul/Blanco		Capacidad de Producción / mes: 10		Dimensiones Generales (mm)			
Peso (gr.): 18.5	Precio Unitario: \$ 33.586	Precio por mayor: \$ 33.586		Largo: 95	Ancho: 40	Alto: 5	Diámetro: N/A

Artesano: Domitila Chindoy		Teléfono: N/A	
Grupo o Taller: N/A		Departamento: Putumayo	
Certificado Hecho a Mano Si <input type="checkbox"/> No <input checked="" type="checkbox"/>		Localidad <input type="checkbox"/> Vereda <input type="checkbox"/> Resguardo <input checked="" type="checkbox"/> : Yungillo	
Ciudad: Mocoa			

Observaciones: El referente utilizado es el rombo como simbolo inga, dentro del tejido. La union del tejido al cuero se hace manualmente a través de costuras unicamente en las puntas del tejido.

Responsable: Harold Andrés Bonilla		Dibujante: Harold Andres Bonilla	
Aprobado por: Comité de diseño CDA		Fecha: 30/04/2008	
		Referente(s) <input type="checkbox"/> Línea <input checked="" type="checkbox"/> Muestra <input checked="" type="checkbox"/> <input type="checkbox"/>	



FORMATO
Ficha de Producto y
Planos Técnicos
Carta

CODIGO: FORFAT24 V.1
FECHA: 2007 10 18



N/A	N/A	N/A	N/A
N/A	N/A	N/A	N/A
3	Tiras	Cuero	10%
2	Tejido	Chaquira	30 %
1	Cuerpo	Cuero	60 %
No.	Pieza	Material	Cant. o %
Tabla de Componentes			

Nombre de la Pieza: Pulsera cuero	Referencia: FG-1-7-A2-2	ESC. N/A	Hoja No. 3/3
Oficio: Tejeduría	Técnica: Tejeduría en Chaquira	Materia Prima: Chaquira Checa - Cuero	

Especificaciones Técnicas: El producto se conforma de un cuerpo base en cuero y un tejido en telar de chaquira, se une el tejido a la base con costura, luego se unen los lados del cuero con pegante, se perfora los orificios para ubicar las tiras de cuero para el amarre

Color: Cafe/Azul/Blanco		Capacidad de Producción / mes: 10		Dimensiones Generales (mm)			
Peso (gr.): 20	Precio Unitario: \$ 33.358	Precio por mayor: \$ 33.358		Largo: 135	Ancho: 35	Alto: 5	Diámetro: N/A
Artesano: Domitila Chindoy		Teléfono: N/A					
Grupo o Taller: N/A				Departamento: Putumayo		Ciudad: Mocoa	
Certificado Hecho a Mano Si <input type="checkbox"/> No <input checked="" type="checkbox"/>				Localidad <input type="checkbox"/> Vereda <input type="checkbox"/> Resguardo <input checked="" type="checkbox"/> : Yungillo			

Observaciones: El referente utilizado es el rombo como simbolo inga, dentro del tejido. La union del tejido al cuero se hace manualmente a través de costuras unicamente en las puntas del tejido.

Responsable: Harold Andrés Bonilla		Dibujante: Harold Andres Bonilla					
Aprobado por: Comité de diseño CDA		Fecha: 30/04/2008	Referente(s) <input type="checkbox"/>	Línea <input checked="" type="checkbox"/>	Muestra <input checked="" type="checkbox"/>	<input type="checkbox"/>	



FORMATO
Ficha de Producto y
Planos Técnicos
Carta

CODIGO: FORFAT24

V.1

FECHA: 2007 10 18

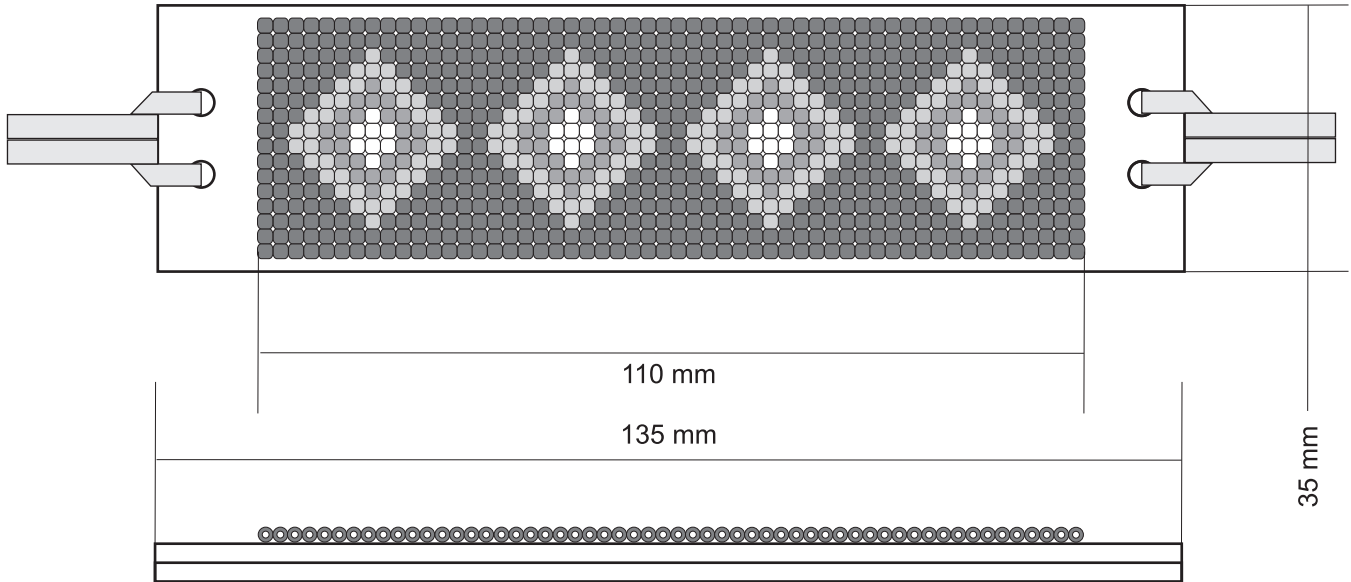

N/A	N/A	N/A	N/A
N/A	N/A	N/A	N/A
3	Tiras	Cuero	10%
2	Tejido	Chaquira	30 %
1	Cuerpo	Cuero	60 %
No.	Pieza	Material	Cant. o %
Tabla de Componentes			

Nombre de la Pieza: Pulsera cuero **Referencia:** FG-1-7-A2-2 **ESC.** 1:1 **Hoja No.** 3/3

Oficio: Tejeduría **Técnica:** Tejeduría en Chaquira **Materia Prima:** Chaquira Checa - Cuero

Especificaciones Técnicas: El producto se conforma de un cuerpo base en cuero y un tejido en telar de chaquira, se une el tejido a la base con costura, luego se unen los lados del cuero con pegante, se perfora los orificios para ubicar las tiras de cuero para el amarre

Color: Cafe/Azul/Blanco		Capacidad de Producción / mes: 10		Dimensiones Generales (mm)			
Peso (gr.): 20	Precio Unitario: \$ 33.358	Precio por mayor: \$ 33.358		Largo:	Ancho:	Alto:	Diámetro:
Artesano: Domitila Chindoy		Teléfono: N/A		135	35	5	N/A

Grupo o Taller: N/A **Departamento:** Putumayo **Ciudad:** Mocoa
Certificado Hecho a Mano Si No **Localidad** **Vereda** **Resguardo** : Yungillo

Observaciones: El referente utilizado es el rombo como simbolo inga, dentro del tejido. La union del tejido al cuero se hace manualmente a través de costuras unicamente en las puntas del tejido.

Responsable: Harold Andrés Bonilla **Dibujante:** Harold Andres Bonilla
Aprobado por: Comité de diseño CDA **Fecha:** 30/04/2008 Referente(s) Línea Muestra

Terminada
En proceso



FORMATO
Ficha de Producto y
Planos Técnicos
Carta

CODIGO: FORFAT24

V.1

FECHA: 2007 10 18



N/A	N/A	N/A	N/A
4	Herrajes	Metal	5%
3	Tubos	Metal	15 %
2	Flecos	Chaquira	20 %
1	Argolla	Metal	60 %
No.	Pieza	Material	Cant. o %
Tabla de Componentes			

Nombre de la Pieza: Collar Flecos	Referencia: FG-1-84-A3-26	ESC. N/A	Hoja No. 1/3
Oficio: Tejeduría	Técnica: Tejeduría en Chaquira	Materia Prima: Chaquira Checa - Cuero	

Especificaciones Técnicas: El producto se conforma manualmente, primero se preparan los flecos en chaquira, estos se terminan con escalachines, luego se ubican los tubos metálicos y se unen al alambre del collar para terminar ubicando los herrajes metálicos.

Color: Azul/Café/Verde/Amarillo	Capacidad de Producción / mes: 15	Dimensiones Generales (mm)				
Peso (gr.): 8.2	Precio Unitario: \$ 22.350	Precio por mayor: \$ 22.350	Largo: 175	Ancho: 35	Alto: 35	Diámetro: N/A
Artesano: Luz Ercinda Siquindioy		Teléfono: N/A				
Grupo o Taller: N/A		Departamento: Putumayo		Ciudad: Mocoa		
Certificado Hecho a Mano Si <input type="checkbox"/> No <input checked="" type="checkbox"/>		Localidad <input type="checkbox"/> Vereda <input type="checkbox"/> Resguardo <input checked="" type="checkbox"/> :Yungillo				

Observaciones: El referente utilizado son los collares utilizados en las fiestas, la gama de colores se maneja con numero de chaquiras iguales para formar la gama. En este producto se utiliza hilo.

Responsable: Harold Andrés Bonilla	Dibujante: Harold Andres Bonilla				
Aprobado por: Comité de diseño CDA	Fecha: 30/04/2008	Referente(s) <input type="checkbox"/>	Línea <input checked="" type="checkbox"/>	Muestra <input checked="" type="checkbox"/>	<input type="checkbox"/>



FORMATO
Ficha de Producto y
Planos Técnicos
Carta

CODIGO: FORFAT24

V.1

FECHA: 2007 10 18

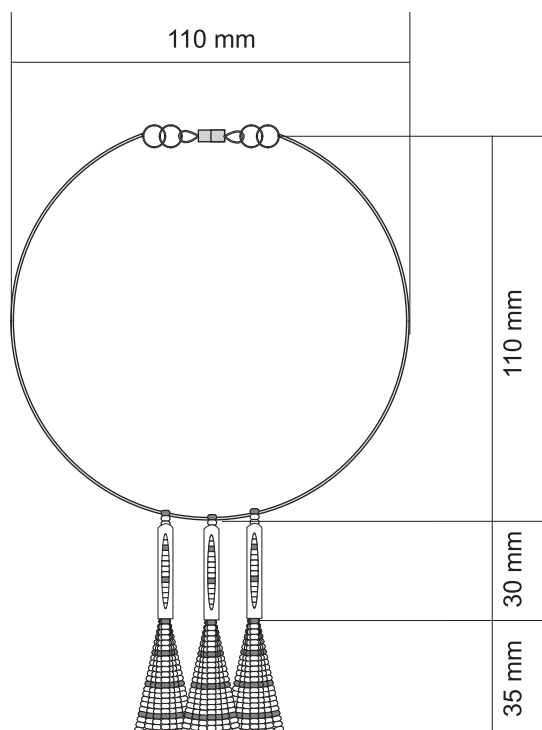

No.	Pieza	Material	Cant. o %
N/A	N/A	N/A	N/A
4	Herrajes	Metal	5%
3	Tubos	Metal	15 %
2	Flecos	Chaquira	20 %
1	Argolla	Metal	60 %

Tabla de Componentes

Nombre de la Pieza: Collar Flecos	Referencia: FG-1-84-A3-26	ESC. 1:2	Hoja No. 1/3
Oficio: Tejeduría	Técnica: Tejeduría en Chaquira	Materia Prima: Chaquira Checa - Cuero	

Especificaciones Técnicas: El producto se conforma manualmente, primero se preparan los flecos en chaquira, estos se terminan con escalachines, luego se ubican los tubos metálicos y se unen al alambre del collar para terminar ubicando los herrajes metálicos.

Color: Azul/Cafe/Verde/Amarillo	Capacidad de Producción / mes: 15	Dimensiones Generales (mm)				
Peso (gr.): 8.2	Precio Unitario: \$ 22.350	Precio por mayor: \$ 22.350	Largo: 175	Ancho: 35	Alto: 35	Diámetro: N/A
Artesano: Luz Ercinda Siquindioy		Teléfono: N/A				
Grupo o Taller: N/A			Departamento: Putumayo		Ciudad: Mocoa	
Certificado Hecho a Mano Si <input type="checkbox"/> No <input checked="" type="checkbox"/>			Localidad <input type="checkbox"/> Vereda <input type="checkbox"/> Resguardo <input checked="" type="checkbox"/> : Yungillo			

Observaciones: El referente utilizado son los collares utilizados en las fiestas, la gama de colores se maneja con numero de chaquiras iguales para formar la gama. En este producto se utiliza hilo.

Responsable: Harold Andrés Bonilla	Dibujante: Harold Andres Bonilla
Aprobado por: Comité de diseño CDA	Fecha: 30/04/2008



FORMATO
Ficha de Producto y
Planos Técnicos
Carta

CODIGO: FORFAT24 V.1
FECHA: 2007 10 18



N/A	N/A	N/A	N/A
N/A	N/A	N/A	N/A
4	Herrajes	Metal	10%
3	Tubos	Metal	30 %
1	Flecos	Chaquira	60 %
No.	Pieza	Material	Cant. o %
Tabla de Componentes			

Nombre de la Pieza: Arete Flecos	Referencia: FG-1-85-A3-26	ESC. N/A	Hoja No. 2/3
Oficio: Tejeduría	Técnica: Tejeduría en Chaquira	Materia Prima: Chaquira Checa - Cuero	

Especificaciones Técnicas: El producto se conforma manualmente, primero se preparan los flecos en chaquira, estos se terminan con escalachines, luego se ubican los tubos metálicos y se ubican los herrajes metálicos.

Color: Azul/Cafe/Verde/Amarillo	Capacidad de Producción / mes: 15	Dimensiones Generales (mm)				
Peso (gr.): 4	Precio Unitario: \$ 21.919	Precio por mayor: \$ 21.919	Largo: 38	Ancho: 11	Alto: 11	Diámetro: N/A
Artesano: Luz Ercinda Siquindioy		Teléfono: N/A				
Grupo o Taller: N/A		Departamento: Putumayo	Ciudad: Mocoa			
Certificado Hecho a Mano Si <input type="checkbox"/> No <input checked="" type="checkbox"/>		Localidad <input type="checkbox"/> Vereda <input type="checkbox"/> Resguardo <input checked="" type="checkbox"/> : Yungillo				

Observaciones: El referente utilizado son los collares utilizados en las fiestas, la gama de colores se maneja con numero de chaquiras iguales para formar la gama. En este producto se utiliza hilo.

Responsable: Harold Andrés Bonilla	Dibujante: Harold Andres Bonilla			Terminada En proceso
Aprobado por: Comite de diseño CDA	Fecha: 30/04/2008	Referente(s) <input type="checkbox"/>	Línea <input checked="" type="checkbox"/> Muestra <input type="checkbox"/>	



FORMATO
Ficha de Producto y
Planos Técnicos
Carta

CODIGO: FORFAT24

V.1

FECHA: 2007 10 18

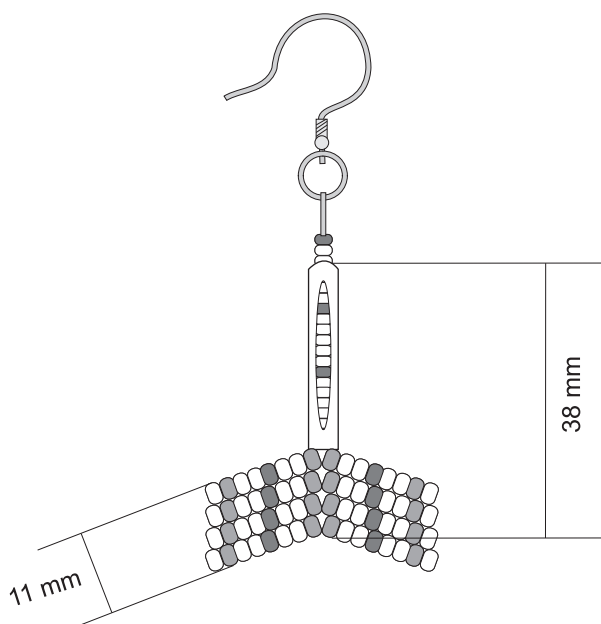

N/A	N/A	N/A	N/A
N/A	N/A	N/A	N/A
4	Herrajes	Metal	10%
3	Tubos	Metal	30 %
1	Flecós	Chaquira	60 %
No.	Pieza	Material	Cant. o %
Tabla de Componentes			

Nombre de la Pieza: Arete Flecós	Referencia: FG-1-85-A3-26	ESC. 1:1	Hoja No. 2/3
Oficio: Tejeduría	Técnica: Tejeduría en Chaquira	Materia Prima: Chaquira Checa - Cuero	

Especificaciones Técnicas: El producto se conforma manualmente, primero se preparan los flecos en chaquira, estos se terminan con escalachines, luego se ubican los tubos metálicos y se ubican los herrajes metálicos.

Color: Azul/Cafe/Verde/Amarillo	Capacidad de Producción / mes: 15	Dimensiones Generales (mm)				
Peso (gr.): 4	Precio Unitario: \$ 21.919	Precio por mayor: \$ 21.919	Largo: 38	Ancho: 11	Alto: 11	Diámetro: N/A
Artesano: Luz Ercinda Siquindioy		Teléfono: N/A				
Grupo o Taller: N/A			Departamento: Putumayo		Ciudad: Mocoa	
Certificado Hecho a Mano Si <input type="checkbox"/> No <input checked="" type="checkbox"/>			Localidad <input type="checkbox"/> Vereda <input type="checkbox"/> Resguardo <input checked="" type="checkbox"/> : Yungillo			

Observaciones: El referente utilizado son los collares utilizados en las fiestas, la gama de colores se maneja con numero de chaquiras iguales para formar la gama. En este producto se utiliza hilo.

Responsable: Harold Andrés Bonilla	Dibujante: Harold Andres Bonilla	Fecha: 30/04/2008	Referente(s) <input type="checkbox"/>	Línea <input checked="" type="checkbox"/>	Muestra <input type="checkbox"/>	Terminada <input checked="" type="checkbox"/>	En proceso <input type="checkbox"/>
Aprobado por: Comité de diseño CDA							



FORMATO
Ficha de Producto y
Planos Técnicos
Carta

CODIGO: FORFAT24

V.1

FECHA: 2007 10 18



N/A	N/A	N/A	N/A
N/A	N/A	N/A	N/A
N/A	N/A	N/A	N/A
2	Flecos	Chaquira	40 %
1	Base	Metal	60 %
No.	Pieza	Material	Cant. o %
Tabla de Componentes			

Nombre de la Pieza: Anillo Flecos	Referencia: FG-1-86-A3-26	ESC. N/A	Hoja No. 3/3
Oficio: Tejeduría	Técnica: Tejeduría en Chaquira	Materia Prima: Chaquira Checa - Cuero	

Especificaciones Técnicas: El producto se conforma manualmente, primero se preparan los flecos en chaquira, uniendolo directamente a la base por los orificios que esta tiene.

Color: Azul/Cafe/Verde/Amarillo	Capacidad de Producción / mes: 30	Dimensiones Generales (mm)				
Peso (gr.): 4.9	Precio Unitario: \$ 11.419	Precio por mayor: \$ 11.419	Largo: 31	Ancho: 17	Alto: 2	Diámetro: N/A
Artesano: Luz Ercinda Siquindioy		Teléfono: N/A				
Grupo o Taller: N/A		Departamento: Putumayo		Ciudad: Mocoa		
Certificado Hecho a Mano Si <input type="checkbox"/> No <input checked="" type="checkbox"/>		Localidad <input type="checkbox"/> Vereda <input type="checkbox"/> Resguardo <input checked="" type="checkbox"/> :Yungillo				

Observaciones: El referente utilizado son los collares utilizados en las fiestas, la gama de colores se maneja con numero de chaquiras iguales para formar la gama. En este producto se utiliza nylon.

Responsable: Harold Andrés Bonilla	Dibujante: Harold Andres Bonilla					
Aprobado por: Comite de diseño CDA	Fecha: 30/04/2008	Referente(s) <input type="checkbox"/>	Línea <input checked="" type="checkbox"/>	Muestra <input checked="" type="checkbox"/>	Terminada <input checked="" type="checkbox"/>	En proceso <input type="checkbox"/>



FORMATO
Ficha de Producto y
Planos Técnicos
Carta

CODIGO: FORFAT24

V.1

FECHA: 2007 10 18

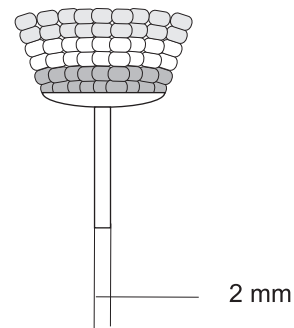
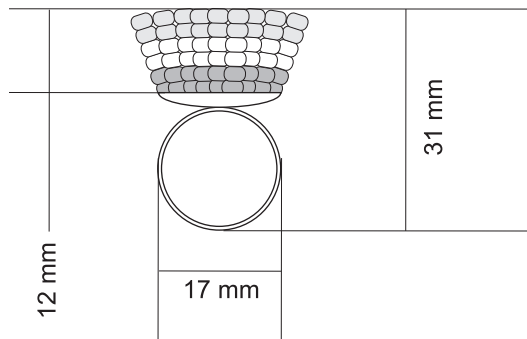
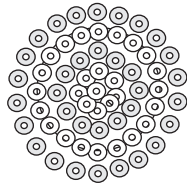

N/A	N/A	N/A	N/A
N/A	N/A	N/A	N/A
N/A	N/A	N/A	N/A
2	Flecós	Chaquira	40 %
1	Base	Metal	60 %
No.	Pieza	Material	Cant. o %
Tabla de Componentes			

Nombre de la Pieza: Anillo Flecós	Referencia: FG-1-86-A3-26	ESC: 1:1	Hoja No.: 3/3
Oficio: Tejeduría	Técnica: Tejeduría en Chaquira	Materia Prima: Chaquira Checa - Cuero	

Especificaciones Técnicas: El producto se conforma manualmente, primero se preparan los flecos en chaquira, uniendolo directamente a la base por los orificios que esta tiene.

Color: Azul/Cafe/Verde/Amarillo	Capacidad de Producción / mes: 30	Dimensiones Generales (mm)				
Peso (gr.): 4.9	Precio Unitario: \$ 11.419	Precio por mayor: \$ 11.419	Largo: 31	Ancho: 17	Alto: 2	Diámetro: N/A
Artesano: Luz Ercinda Siquindioy		Teléfono: N/A				
Grupo o Taller: N/A		Departamento: Putumayo		Ciudad: Mocoa		
Certificado Hecho a Mano: Si <input type="checkbox"/> No <input checked="" type="checkbox"/>		Localidad: <input type="checkbox"/> Vereda: <input type="checkbox"/> Resguardo: <input checked="" type="checkbox"/> :Yungillo				

Observaciones: El referente utilizado son los collares utilizados en las fiestas, la gama de colores se maneja con numero de chaquiras iguales para formar la gama. En este producto se utiliza nylon.

Responsable: Harold Andrés Bonilla	Dibujante: Harold Andres Bonilla	Fecha: 30/04/2008	Referente(s) <input type="checkbox"/>	Línea <input checked="" type="checkbox"/>	Muestra <input type="checkbox"/>	Terminada <input checked="" type="checkbox"/>	En proceso <input type="checkbox"/>
Aprobado por: Comité de diseño CDA							



FORMATO
Ficha de Producto y
Planos Técnicos
Carta

CODIGO: FORFAT24

V.1

FECHA: 2007 10 18



N/A	N/A	N/A	N/A
N/A	N/A	N/A	N/A
N/A	N/A	N/A	N/A
2	Herrajes	Metal	10 %
1	Tejido	Chaquira	90 %
No.	Pieza	Material	Cant. o %
Tabla de Componentes			

Nombre de la Pieza: Collar Gualca	Referencia: FG-1-60-A5-19	ESC. N/A	Hoja No. 1/3
Oficio: Tejeduría	Técnica: Tejeduría en Chaquira	Materia Prima: Chaquira Checa	

Especificaciones Técnicas: El producto se teje sobre el telar, se utiliza como urdimbre guaya metálica para estructurar el producto y se trama con las chaquiras manejando la gama de colores, la terminación al desmonte se realiza con escalachines para unir luego los herrajes metálicos.

Color: Rojo/Amarillo/Naranja	Capacidad de Producción / mes: 10	Dimensiones Generales (mm)				
Peso (gr.): 11	Precio Unitario: \$ 33.713	Precio por mayor: \$ 33.713	Largo: 350	Ancho: 15	Alto: 2	Diámetro: N/A
Artesano: Enriqueta Muchavisoy		Teléfono: N/A		Departamento: Putumayo		
Grupo o Taller: N/A		Ciudad: Mocoa		Localidad: Yungillo		
Certificado Hecho a Mano Si <input type="checkbox"/> No <input checked="" type="checkbox"/>		Vereda <input type="checkbox"/> Resguardo <input checked="" type="checkbox"/>				

Observaciones: El referente utilizado son las gualcas, las tiras se urden individualmente, este producto tiene 4 tiras, las externas son de un solo color y las internas manejan un cambio de color.

Responsable: Harold Andrés Bonilla	Dibujante: Harold Andres Bonilla				
Aprobado por: Comité de diseño CDA	Fecha: 30/04/2008	Referente(s) <input type="checkbox"/>	Línea <input checked="" type="checkbox"/>	Muestra <input checked="" type="checkbox"/>	<input type="checkbox"/>



FORMATO
Ficha de Producto y
Planos Técnicos
Carta

CODIGO: FORFAT24 V.1
 FECHA: 2007 10 18

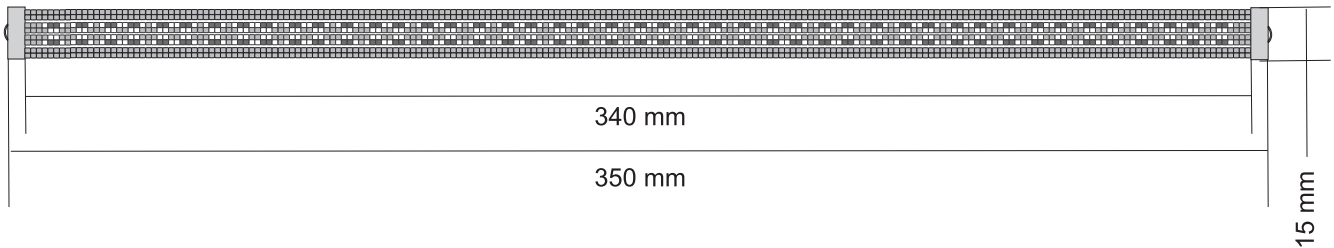

N/A	N/A	N/A	N/A
N/A	N/A	N/A	N/A
N/A	N/A	N/A	N/A
2	Herrajes	Metal	10 %
1	Tejido	Chaquira	90 %
No.	Pieza	Material	Cant. o %
Tabla de Componentes			

Nombre de la Pieza: Collar Gualca	Referencia: FG-1-60-A5-19	ESC. 1:2	Hoja No. 1/3
Oficio: Tejeduría	Técnica: Tejeduría en Chaquira	Materia Prima: Chaquira Checa	

Especificaciones Técnicas: El producto se teje sobre el telar, se utiliza como urdimbre guaya metálica para estructurar el producto y se trama con las chaquiras manejando las gama de colores, la terminación al desmonte se realiza con escalachines para unir luego los herrajes metálicos.

Color: Rojo/Amarillo/Naranja	Capacidad de Producción / mes: 10	Dimensiones Generales (mm)				
Peso (gr.): 11	Precio Unitario: \$ 33.713	Precio por mayor: \$ 33.713	Largo: 350	Ancho: 15	Alto: 2	Diámetro: N/A
Artesano: Enriqueta Muchavisoy		Teléfono: N/A				
Grupo o Taller: N/A			Departamento: Putumayo		Ciudad: Mocoa	
Certificado Hecho a Mano Si <input type="checkbox"/> No <input checked="" type="checkbox"/>			Localidad <input type="checkbox"/> Vereda <input type="checkbox"/> Resguardo <input checked="" type="checkbox"/> :Yungillo			

Observaciones: El referente utilizado son las gualcas, las tiras se urden individualmente, este producto tiene 4 tiras, las externas son de un solo color y las internas manejan un cambio de color.

Responsable: Harold Andrés Bonilla	Dibujante: Harold Andres Bonilla				
Aprobado por: Comité de diseño CDA	Fecha: 30/04/2008	Referente(s) <input type="checkbox"/>	Línea <input checked="" type="checkbox"/>	Muestra <input checked="" type="checkbox"/>	<input type="checkbox"/>



FORMATO
Ficha de Producto y
Planos Técnicos
Carta

CODIGO: FORFAT24

V.1

FECHA: 2007 10 18



N/A	N/A	N/A	N/A
N/A	N/A	N/A	N/A
N/A	N/A	N/A	N/A
2	Herrajes	Metal	20 %
1	Tejido	Chaquira	80 %
No.	Pieza	Material	Cant. o %
Tabla de Componentes			

Nombre de la Pieza: Arete Gualca	Referencia: FG-1-62-A5-19	ESC. N/A	Hoja No. 2/3
Oficio: Tejeduría	Técnica: Tejeduría en Chaquira	Materia Prima: Chaquira Checa	

Especificaciones Técnicas: El producto se teje sobre el telar, se utiliza como urdimbre guaya metálica para estructurar el producto y se trama con las chaquiras manejando las gama de colores, la terminación al desmonte se realiza con escalachines para unir luego los herrajes metálicos.

Color: Rojo/Amarillo/Naranja	Capacidad de Producción / mes: 15	Dimensiones Generales (mm)				
Peso (gr.): 6.5	Precio Unitario: \$22.825	Precio por mayor: \$ 22.825	Largo: 50	Ancho: 10	Alto: 2	Diámetro: N/A
Artesano: Enriqueta Muchavisoy		Teléfono: N/A				
Grupo o Taller: N/A			Departamento: Putumayo		Ciudad: Mocoa	
Certificado Hecho a Mano Si <input type="checkbox"/> No <input checked="" type="checkbox"/>			Localidad <input type="checkbox"/> Vereda <input type="checkbox"/> Resguardo <input checked="" type="checkbox"/> : Yungillo			

Observaciones: El referente utilizado son las gualcas, las tiras se urden individualmente, este producto tiene 3 tiras, estas manejan un cambio de color.

Responsable: Harold Andrés Bonilla	Dibujante: Harold Andres Bonilla			
Aprobado por: Comité de diseño CDA	Fecha: 30/04/2008	Referente(s) <input type="checkbox"/>	Línea <input checked="" type="checkbox"/>	Muestra <input checked="" type="checkbox"/> <input type="checkbox"/>



FORMATO
Ficha de Producto y
Planos Técnicos
Carta

CODIGO: FORFAT24

V.1

FECHA: 2007 10 18

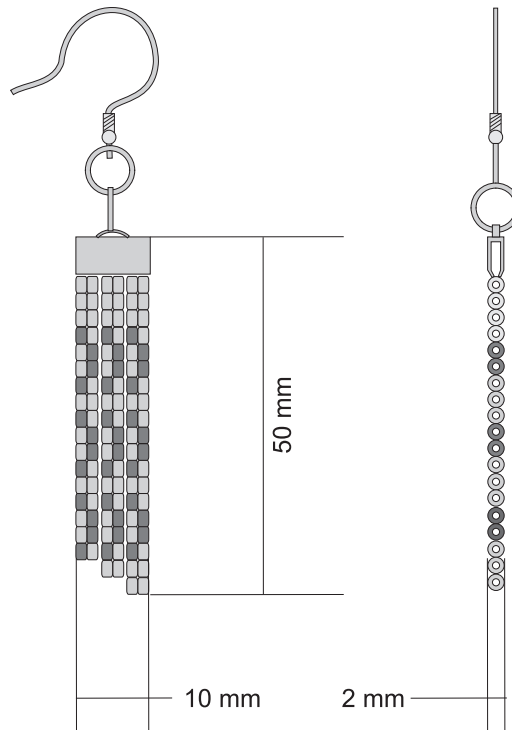

N/A	N/A	N/A	N/A
N/A	N/A	N/A	N/A
N/A	N/A	N/A	N/A
2	Herrajes	Metal	20 %
1	Tejido	Chaquira	80 %
No.	Pieza	Material	Cant. o %
Tabla de Componentes			

Nombre de la Pieza: Arete Gualca	Referencia: FG-1-62-A5-19	ESC. N/A	Hoja No. 2/3
Oficio: Tejeduría	Técnica: Tejeduría en Chaquira	Materia Prima: Chaquira Checa	

Especificaciones Técnicas: El producto se teje sobre el telar, se utiliza como urdimbre guaya metálica para estructurar el producto y se trama con las chaquiras manejando la gama de colores, la terminación al desmonte se realiza con escalachines para unir luego los herrajes metálicos.

Color: Rojo/Amarillo/Naranja	Capacidad de Producción / mes: 15	Dimensiones Generales (mm)				
Peso (gr.): 6.5	Precio Unitario: \$22.825	Precio por mayor: \$ 22.825	Largo: 50	Ancho: 10	Alto: 2	Diámetro: N/A
Artesano: Enriqueta Muchavisoy		Teléfono: N/A		Departamento: Putumayo		
Grupo o Taller: N/A		Ciudad: Mocoa		Localidad: Vereda <input type="checkbox"/> Resguardo <input checked="" type="checkbox"/> :Yungillo		
Certificado Hecho a Mano Si <input type="checkbox"/> No <input checked="" type="checkbox"/>						

Observaciones: El referente utilizado son las gualcas, las tiras se urden individualmente, este producto tiene 3 tiras, estas manejan un cambio de color.

Responsable: Harold Andrés Bonilla	Dibujante: Harold Andres Bonilla			
Aprobado por: Comité de diseño CDA	Fecha: 30/04/2008	Referente(s) <input type="checkbox"/>	Línea <input checked="" type="checkbox"/>	Muestra <input checked="" type="checkbox"/>



FORMATO
Ficha de Producto y
Planos Técnicos
Carta

CODIGO: FORFAT24

V.1

FECHA: 2007 10 18



N/A	N/A	N/A	N/A
N/A	N/A	N/A	N/A
N/A	N/A	N/A	N/A
2	Herrajes	Metal	10 %
1	Tejido	Chaquira	90 %
No.	Pieza	Material	Cant. o %
Tabla de Componentes			

Nombre de la Pieza: Pulsera Gualca	Referencia: FG-1-60-A5-19	ESC. N/A	Hoja No. 3/3
Oficio: Tejeduría	Técnica: Tejeduría en Chaquira	Materia Prima: Chaquira Checa	

Especificaciones Técnicas: El producto se teje sobre el telar, se utiliza como urdimbre guaya metálica para estructurar el producto y se trama con las chaquiras manejando las gama de colores, la terminación al desmonte se realiza con escalachines para unir luego los herrajes metálicos.

Color: Rojo/Amarillo/Naranja	Capacidad de Producción / mes: 15	Dimensiones Generales (mm)				
Peso (gr.): 8	Precio Unitario: \$ 22.978	Precio por mayor: \$ 22.978	Largo: 150	Ancho: 15	Alto: 2	Diámetro: N/A
Artesano: Enriqueta Muchavisoy		Teléfono: N/A		Departamento: Putumayo		Ciudad: Mocoa
Grupo o Taller: N/A			Localidad: <input type="checkbox"/> Vereda <input type="checkbox"/> Resguardo <input checked="" type="checkbox"/> : Yungillo			
Certificado Hecho a Mano Si <input type="checkbox"/> No <input checked="" type="checkbox"/>						

Observaciones: El referente utilizado son las gualcas, las tiras se urden individualmente, este producto tiene 4 tiras, las externas son de un solo color y las internas manejan un cambio de color.

Responsable: Harold Andrés Bonilla	Dibujante: Harold Andres Bonilla			
Aprobado por: Comité de diseño CDA	Fecha: 30/04/2008	Referente(s) <input type="checkbox"/>	Línea <input checked="" type="checkbox"/>	Muestra <input checked="" type="checkbox"/> <input type="checkbox"/>



FORMATO
Ficha de Producto y
Planos Técnicos
Carta

CODIGO: FORFAT24

V.1

FECHA: 2007 10 18

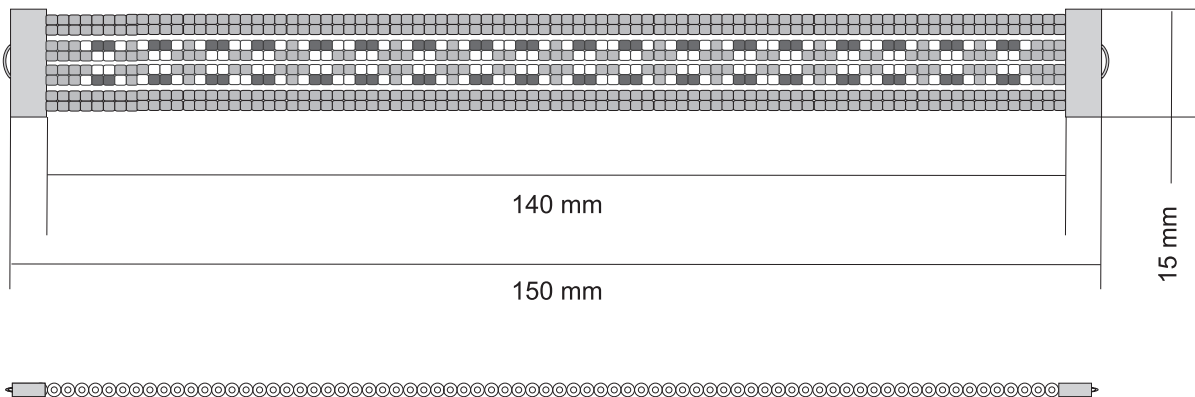

N/A	N/A	N/A	N/A
N/A	N/A	N/A	N/A
N/A	N/A	N/A	N/A
2	Herrajes	Metal	10 %
1	Tejido	Chaquira	90 %
No.	Pieza	Material	Cant. o %
Tabla de Componentes			

Nombre de la Pieza: Pulsera Gualca	Referencia: FG-1-60-A5-19	ESC. 1:1	Hoja No. 3/3
Oficio: Tejeduría	Técnica: Tejeduría en Chaquira	Materia Prima: Chaquira Checa	

Especificaciones Técnicas: El producto se teje sobre el telar, se utiliza como urdimbre guaya metálica para estructurar el producto y se trama con las chaquiras manejando la gama de colores, la terminación al desmonte se realiza con escalachines para unir luego los herrajes metálicos.

Color: Rojo/Amarillo/Naranja	Capacidad de Producción / mes: 15	Dimensiones Generales (mm)				
Peso (gr.): 8	Precio Unitario: \$ 22.978	Precio por mayor: \$ 22.978	Largo: 150	Ancho: 15	Alto: 2	Diámetro: N/A
Artesano: Enriqueta Muchavisoy		Teléfono: N/A		Departamento: Putumayo		
Grupo o Taller: N/A			Ciudad: Mocoa			
Certificado Hecho a Mano Si <input type="checkbox"/> No <input checked="" type="checkbox"/>			Localidad <input type="checkbox"/> Vereda <input type="checkbox"/> Resguardo <input checked="" type="checkbox"/> : Yungillo			

Observaciones: El referente utilizado son las gualcas, las tiras se urden individualmente, este producto tiene 4 tiras, las externas son de un solo color y las internas manejan un cambio de color.

Responsable: Harold Andrés Bonilla	Dibujante: Harold Andres Bonilla			
Aprobado por: Comité de diseño CDA	Fecha: 30/04/2008	Referente(s) <input type="checkbox"/>	Línea <input checked="" type="checkbox"/>	Muestra <input checked="" type="checkbox"/>



FORMATO
Ficha de Producto y
Planos Técnicos
Carta

CODIGO: FORFAT24

V.1

FECHA: 2007 10 18



N/A	N/A	N/A	N/A
N/A	N/A	N/A	N/A
3	Herrajes	Metal	5%
2	Cordon	Hilo encerado	25 %
1	Hojas	Chaquira	70 %
No.	Pieza	Material	Cant. o %
Tabla de Componentes			

Nombre de la Pieza: Collar Hojas	Referencia: FG-1-42-A1-13	ESC. N/A	Hoja No. 1/3
Oficio: Tejeduría	Técnica: Tejeduría en Chaquira	Materia Prima: Chaquira Checa	

Especificaciones Técnicas: El producto se desarrolla mediante tejido manual logrando volúmenes, se conforman los módulos, se manejan dos tamaños, luego se unen estos con costuras y finalmente se une el cordón encerado.

Color: Azul/Cafe/Naranja	Capacidad de Producción / mes: 15	Dimensiones Generales (mm)				
Peso (gr.): 23.4	Precio Unitario: \$ 22.118	Precio por mayor: \$ 22.118	Largo: 440	Ancho: 100	Alto: 20	Diámetro: N/A

Artesano: Luz Mary Muchavisoy	Teléfono: N/A	
Grupo o Taller: N/A	Departamento: Putumayo	Ciudad: Mocoa
Certificado Hecho a Mano Si <input type="checkbox"/> No <input checked="" type="checkbox"/>	Localidad <input type="checkbox"/> Vereda <input type="checkbox"/> Resguardo <input checked="" type="checkbox"/> : Yungillo	

Observaciones: El referente utilizado son las hojas, en el desarrollo de los volúmenes se utiliza nylon, el manejo del símbolo está presente en los dos lados del volumen.

Responsable: Harold Andrés Bonilla	Dibujante: Harold Andrés Bonilla			
Aprobado por: Comité de diseño CDA	Fecha: 30/04/2008	Referente(s) <input type="checkbox"/>	Línea <input checked="" type="checkbox"/>	Muestra <input checked="" type="checkbox"/> <input type="checkbox"/>



FORMATO
Ficha de Producto y
Planos Técnicos
Carta

CODIGO: FORFAT24
FECHA: 2007 10 18

V.1

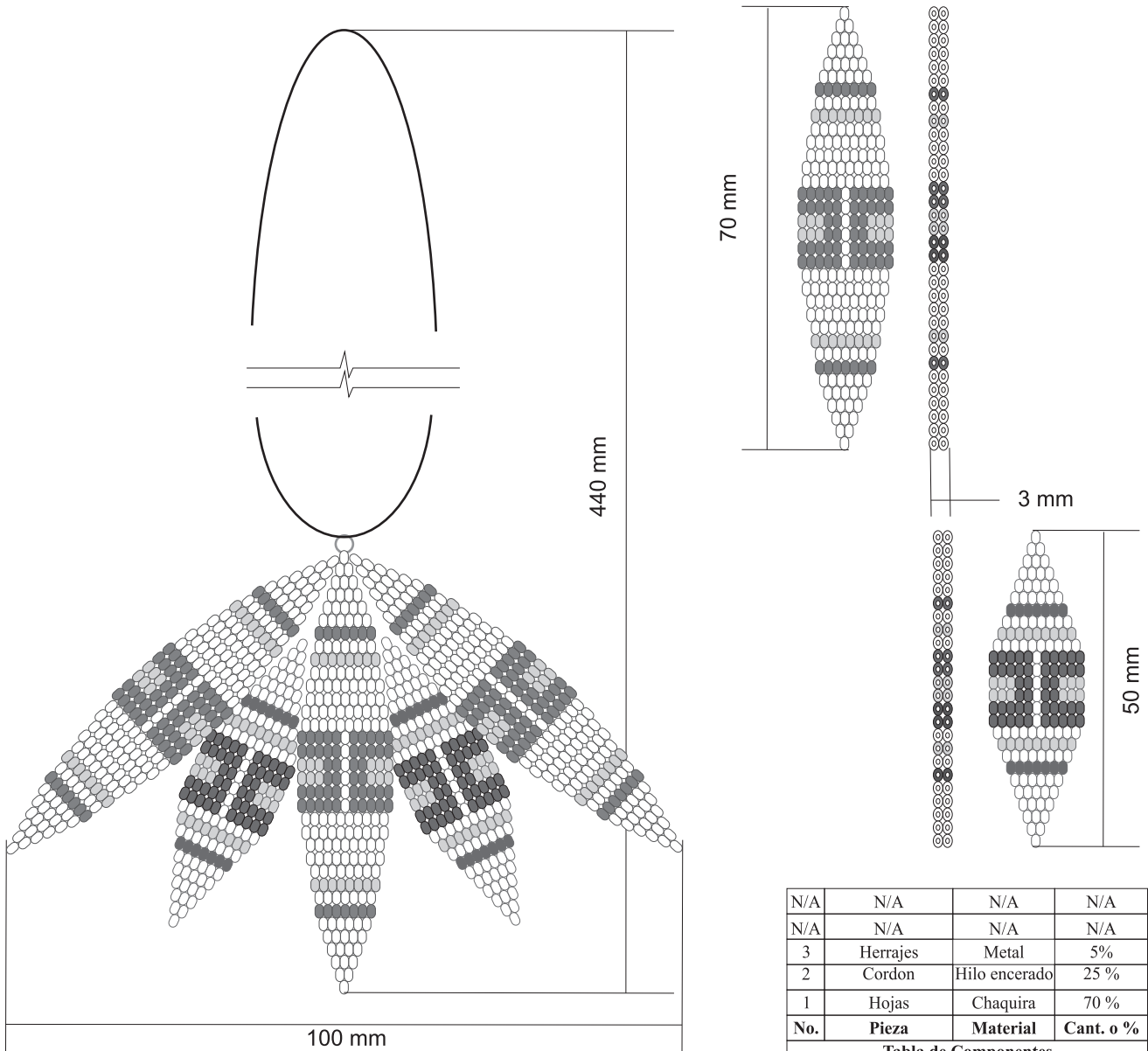

N/A	N/A	N/A	N/A
N/A	N/A	N/A	N/A
3	Herrajes	Metal	5%
2	Cordon	Hilo encerado	25%
1	Hojas	Chaquira	70%
No.	Pieza	Material	Cant. o %

Tabla de Componentes

Nombre de la Pieza: Collar Hojas	Referencia: FG-1-42-A1-13	ESC: 1:1	Hoja No. 1/3
Oficio: Tejeduría	Técnica: Tejeduría en Chaquira	Materia Prima: Chaquira Checa	

Especificaciones Técnicas: El producto se desarrolla mediante tejido manual logrando volúmenes, se conforman los módulos, se manejan dos tamaños, luego se unen estos con costuras y finalmente se une el cordón encerado.

Color: Azul/Cafe/Naranja	Capacidad de Producción / mes: 15		Dimensiones Generales (mm)			
Peso (gr.): 23.4	Precio Unitario: \$ 22.118	Precio por mayor: \$ 22.118	Largo: 440	Ancho: 100	Alto: 3	Diámetro: N/A

Artesano: Luz Mary Muchavisoy	Teléfono: N/A	
Grupo o Taller: N/A	Departamento: Putumayo	Ciudad: Mocoa
Certificado Hecho a Mano Si <input type="checkbox"/> No <input checked="" type="checkbox"/>	Localidad <input type="checkbox"/> Vereda <input type="checkbox"/> Resguardo <input checked="" type="checkbox"/> : Yungillo	

Observaciones: El referente utilizado son las hojas, en el desarrollo de los volúmenes se utiliza nylon, el manejo del símbolo esta presente en los dos lados del volumen.

Responsable: Harold Andrés Bonilla	Dibujante: Harold Andres Bonilla
Aprobado por: Comité de diseño CDA	Fecha: 30/04/2008

Subgerencia de Desarrollo - Centro de Desarrollo Artesanal.

Referente(s) Línea Muestra

Terminada
En proceso



FORMATO
Ficha de Producto y
Planos Técnicos
Carta

CODIGO: FORFAT24 V.1

FECHA: 2007 10 18



N/A	N/A	N/A	N/A
N/A	N/A	N/A	N/A
N/A	N/A	N/A	N/A
2	Herrajes	Metal	25 %
1	Hojas	Chaquira	70 %
No.	Pieza	Material	Cant. o %
Tabla de Componentes			

Nombre de la Pieza: Aretes Hojas	Referencia: FG-1-44-A1-13	ESC. N/A	Hoja No. 2/3
Oficio: Tejeduría	Técnica: Tejeduría en Chaquira	Materia Prima: Chaquira Checa	

Especificaciones Técnicas: El producto se desarrolla mediante tejido manual logrando volúmenes, se conforman los módulos, luego se ubica el herraje metálico a cada pieza.

Color: Azul/Cafe/Naranja	Capacidad de Producción / mes: 30			Dimensiones Generales (mm)			
Peso (gr.): 7.5	Precio Unitario: \$ 11.514	Precio por mayor: \$ 11.514		Largo: 50	Ancho: 15	Alto: 4	Diámetro: N/A
Artesano: Luz Mary Muchavisoy		Teléfono: N/A					
Grupo o Taller: N/A				Departamento: Putumayo		Ciudad: Mocoa	
Certificado Hecho a Mano Si <input type="checkbox"/> No <input checked="" type="checkbox"/>				Localidad <input type="checkbox"/> Vereda <input type="checkbox"/> Resguardo <input checked="" type="checkbox"/> : Yungillo			

Observaciones: El referente utilizado son las hojas, en el desarrollo de los volúmenes se utiliza nylon, el manejo del símbolo está presente en los dos lados del volumen.

Responsable: Harold Andrés Bonilla	Dibujante: Harold Andres Bonilla			
Aprobado por: Comité de diseño CDA	Fecha: 30/04/2008	Referente(s) <input type="checkbox"/>	Línea <input checked="" type="checkbox"/>	Muestra <input checked="" type="checkbox"/> <input type="checkbox"/>



FORMATO
Ficha de Producto y
Planos Técnicos
Carta

CODIGO: FORFAT24 V.1
 FECHA: 2007 10 18

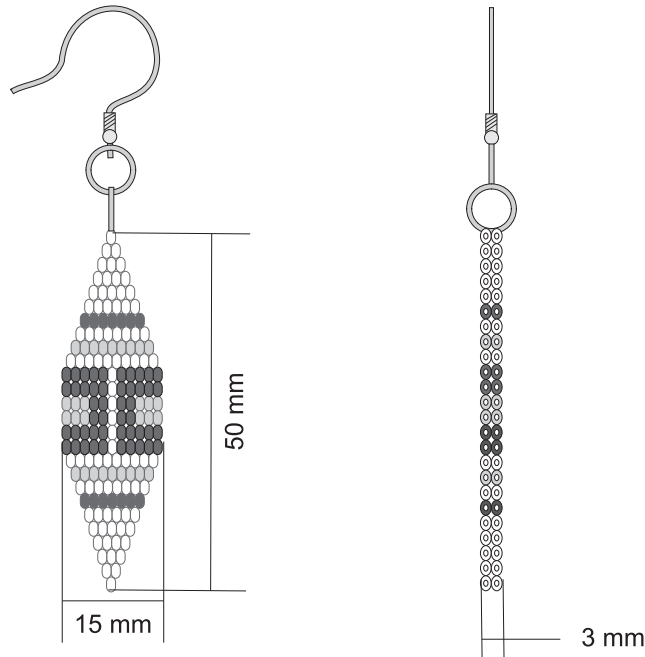

N/A	N/A	N/A	N/A
N/A	N/A	N/A	N/A
N/A	N/A	N/A	N/A
2	Herrajes	Metal	25 %
1	Hojas	Chaquira	70 %
No.	Pieza	Material	Cant. o %
Tabla de Componentes			

Nombre de la Pieza: Aretes Hojas	Referencia: FG-1-44-A1-13	ESC. 1:1	Hoja No. 2/3
Oficio: Tejeduría	Técnica: Tejeduría en Chaquira	Materia Prima: Chaquira Checa	

Especificaciones Técnicas: El producto se desarrolla mediante tejido manual logrando volúmenes, se conforman los módulos, luego se ubica el herraje metálico a cada pieza.

Color: Azul/Cafe/Naranja	Capacidad de Producción / mes: 30	Dimensiones Generales (mm)				
Peso (gr.): 7.5	Precio Unitario: \$ 11.514	Precio por mayor: \$ 11.514	Largo: 50	Ancho: 15	Alto: 3	Diámetro: N/A

Artesano: Luz Mary Muchavisoy	Teléfono: N/A	
Grupo o Taller: N/A	Departamento: Putumayo	Ciudad: Mocoa
Certificado Hecho a Mano Si <input type="checkbox"/> No <input checked="" type="checkbox"/>	Localidad <input type="checkbox"/> Vereda <input type="checkbox"/> Resguardo <input checked="" type="checkbox"/> : Yungillo	

Observaciones: El referente utilizado son las hojas, en el desarrollo de los volúmenes se utiliza nylon, el manejo del símbolo esta presente en los dos lados del volumen.

Responsable: Harold Andrés Bonilla	Dibujante: Harold Andres Bonilla			
Aprobado por: Comité de diseño CDA	Fecha: 30/04/2008	Referente(s) <input type="checkbox"/>	Línea <input checked="" type="checkbox"/>	Muestra <input checked="" type="checkbox"/> <input type="checkbox"/>



FORMATO
Ficha de Producto y
Planos Técnicos
Carta

CODIGO: FORFAT24 V.1

FECHA: 2007 10 18



N/A	N/A	N/A	N/A
N/A	N/A	N/A	N/A
N/A	N/A	N/A	N/A
2	Herrajes	Metal	40%
1	Hojas	Chaquira	60 %
No.	Pieza	Material	Cant. o %
Tabla de Componentes			

Nombre de la Pieza: Llavero Hojas	Referencia: FG-1-43-A1-13	ESC. N/A	Hoja No. 3/3
Oficio: Tejeduría	Técnica: Tejeduría en Chaquira	Materia Prima: Chaquira Checa	

Especificaciones Técnicas: El producto se desarrolla mediante tejido manual logrando volúmenes, se conforman los módulos, se unen con argollas y luego se ubica el herraje metálico.

Color: Azul/Cafe/Naranja	Capacidad de Producción / mes: 15	Dimensiones Generales (mm)				
Peso (gr.): 17.5	Precio Unitario: \$ 21.379	Precio por mayor: \$ 21.379	Largo: 60	Ancho: 110	Alto: 4	Diámetro: N/A

Artesano: Luz Mary Muchavisoy	Teléfono: N/A		
Grupo o Taller: N/A	Departamento: Putumayo	Ciudad: Mocoa	
Certificado Hecho a Mano Si <input type="checkbox"/> No <input checked="" type="checkbox"/>	Localidad <input type="checkbox"/> Vereda <input type="checkbox"/> Resguardo <input checked="" type="checkbox"/> : Yungillo		

Observaciones: El referente utilizado son las hojas, en el desarrollo de los volúmenes se utiliza nylon, el manejo del símbolo esta presente en los dos lados del volumen.

Responsable: Harold Andrés Bonilla	Dibujante: Harold Andres Bonilla				
Aprobado por: Comité de diseño CDA	Fecha: 30/04/2008	Referente(s) <input type="checkbox"/>	Línea <input checked="" type="checkbox"/>	Muestra <input checked="" type="checkbox"/>	<input type="checkbox"/>



FORMATO
Ficha de Producto y
Planos Técnicos
Carta

CODIGO: FORFAT24 V.1
 FECHA: 2007 10 18

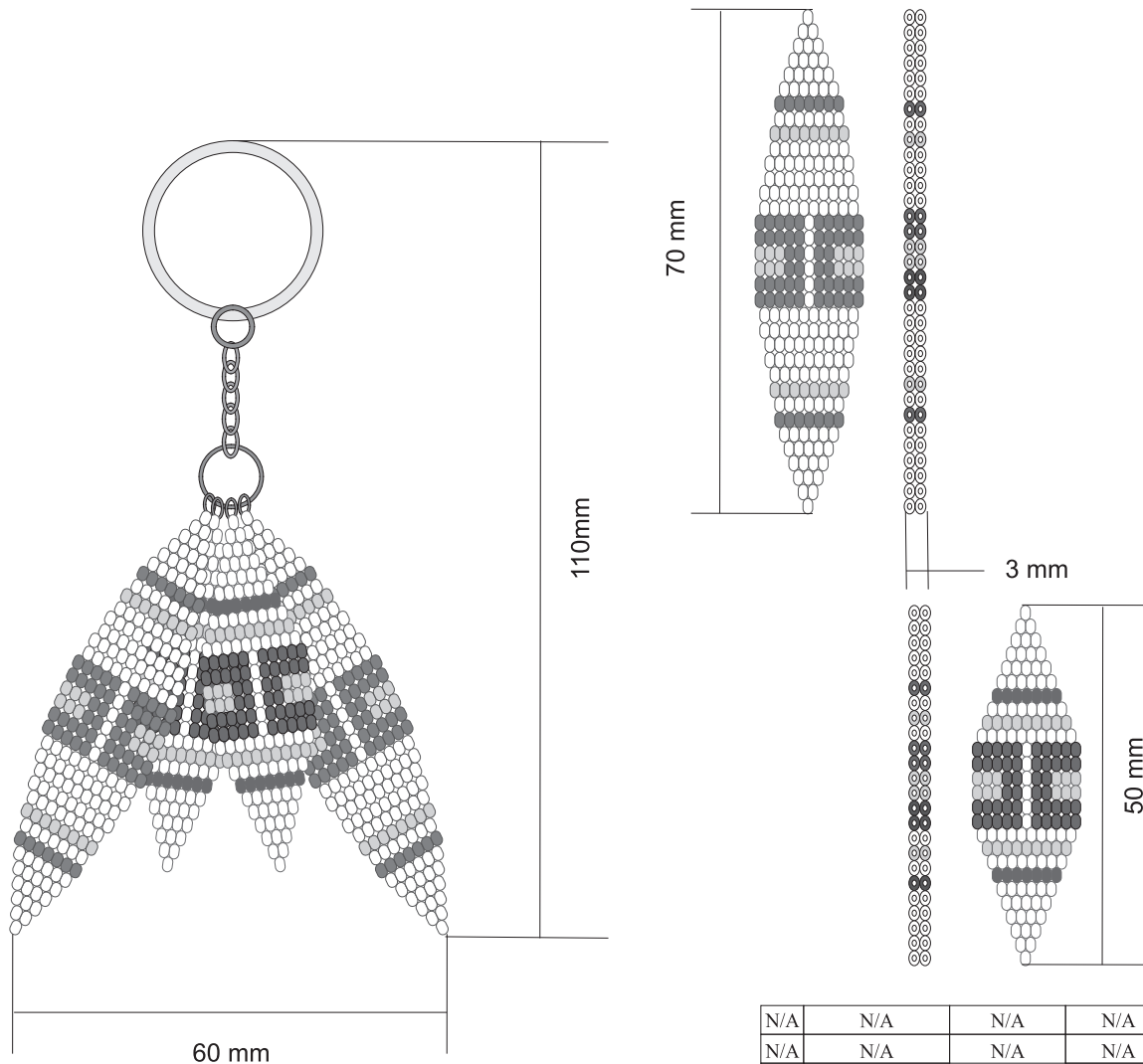

N/A	N/A	N/A	N/A
N/A	N/A	N/A	N/A
N/A	N/A	N/A	N/A
2	Herrajes	Metal	40%
1	Hojas	Chaquira	60 %
No.	Pieza	Material	Cant. o %

Tabla de Componentes

Nombre de la Pieza: Llavero Hojas	Referencia: FG-1-43-A1-13	ESC. N/A	Hoja No. 3/3
Oficio: Tejeduría	Técnica: Tejeduría en Chaquira	Materia Prima: Chaquira Checa	

Especificaciones Técnicas: El producto se desarrolla mediante tejido manual logrando volúmenes, se conforman los módulos, se unen con argollas y luego se ubica el herraje metálico.

Color: Azul/Cafe/Naranja	Capacidad de Producción / mes: 15	Dimensiones Generales (mm)				
Peso (gr.): 17.5	Precio Unitario: \$ 21.379	Precio por mayor: \$ 21.379	Largo: 110	Ancho: 60	Alto: 3	Diámetro: N/A

Artesano: Luz Mary Muchavisoy	Teléfono: N/A	
Grupo o Taller: N/A	Departamento: Putumayo	Ciudad: Mocoa
Certificado Hecho a Mano Si <input type="checkbox"/> No <input checked="" type="checkbox"/>	Localidad <input type="checkbox"/> Vereda <input type="checkbox"/> Resguardo <input checked="" type="checkbox"/> : Yungillo	

Observaciones: El referente utilizado son las hojas, en el desarrollo de los volúmenes se utiliza nylon, el manejo del símbolo esta presente en los dos lados del volumen.

Responsable: Harold Andrés Bonilla	Dibujante: Harold Andres Bonilla				
Aprobado por: Comité de diseño CDA	Fecha: 30/04/2008	Referente(s) <input type="checkbox"/>	Línea <input checked="" type="checkbox"/>	Muestra <input checked="" type="checkbox"/>	<input type="checkbox"/>



FORMATO
Ficha de Producto y
Planos Técnicos
Carta

CODIGO: FORFAT24

V.1

FECHA: 2007 10 18



N/A	N/A	N/A	N/A
N/A	N/A	N/A	N/A
3	Herrajes	Metal	5%
2	Alambre	Metal	25 %
1	Modulos	Chaquira	70 %
No.	Pieza	Material	Cant. o %
Tabla de Componentes			

Nombre de la Pieza: Collar Rana	Referencia: FG-1-107-A4-31	ESC. N/A	Hoja No. 1/3
Oficio: Tejeduría	Técnica: Tejeduría en Chaquira	Materia Prima: Chaquira Checa	

Especificaciones Técnicas: El producto se desarrolla mediante tejido manual logrando volúmenes, se conforman los módulos, se inserta por los módulos el alambre, separando cada módulo con balines, el resto de alambre se cubre con chaquira y al final se ubican los herrajes metálicos.

Color: Azul/Amarillo/Naranja	Capacidad de Producción / mes: 15	Dimensiones Generales (mm)				
Peso (gr.): 18	Precio Unitario: \$ 21.810	Precio por mayor: \$ 21.810	Largo: 113	Ancho: 113	Alto: 5	Diámetro: N/A
Artesano: Socorro Mutumbajoy		Teléfono: N/A				
Grupo o Taller: N/A			Departamento: Putumayo		Ciudad: Mocoa	
Certificado Hecho a Mano Si <input type="checkbox"/> No <input checked="" type="checkbox"/>			Localidad <input type="checkbox"/> Vereda <input type="checkbox"/> Resguardo <input checked="" type="checkbox"/> :Yungillo			

Observaciones: El referente utilizado es la rana, en el desarrollo de los módulos se utiliza nylon, este producto se conforma de 3 módulos, la figura que se representa es una simbología inga.

Responsable: Silvana Villota	Dibujante: Harold Andres Bonilla				
Aprobado por: Comité de diseño CDA	Fecha: 30/04/2008	Referente(s) <input type="checkbox"/>	Línea <input checked="" type="checkbox"/>	Muestra <input checked="" type="checkbox"/>	<input type="checkbox"/>

Terminada
En proceso



FORMATO
Ficha de Producto y
Planos Técnicos
Carta

CODIGO: FORFAT24
 FECHA: 2007 10 18

V.1

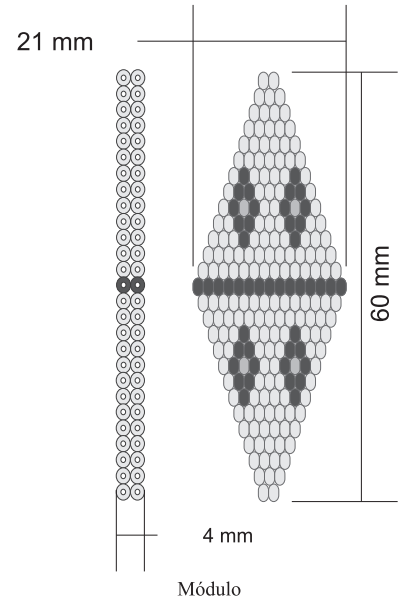
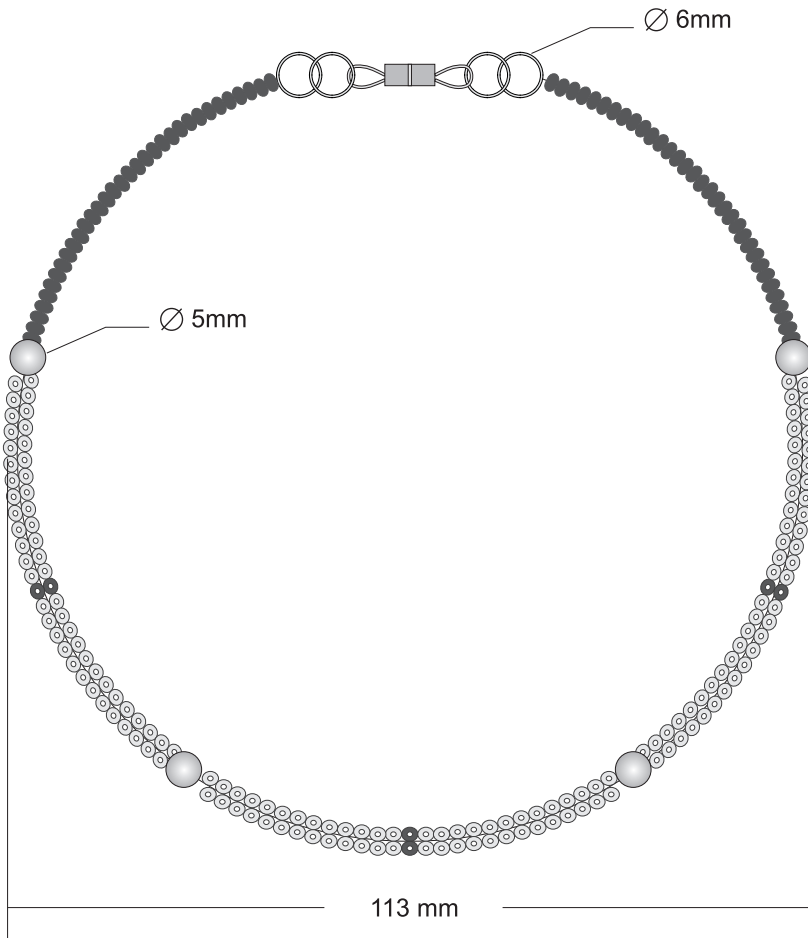

N/A	N/A	N/A	N/A
N/A	N/A	N/A	N/A
3	Herrajes	Metal	5%
2	Alambre	Metal	25%
1	Modulos	Chaquira	70%
No.	Pieza	Material	Cant. o %

Tabla de Componentes

Nombre de la Pieza: Collar Rana	Referencia: FG-1-107-A4-31	ESC. 1:1	Hoja No. 1/3
Oficio: Tejeduría	Técnica: Tejeduría en Chaquira	Materia Prima: Chaquira Checa	

Especificaciones Técnicas: El producto se desarrolla mediante tejido manual logrando volúmenes, se conforman los módulos, se inserta por los módulos el alambre, separando cada módulo con balines, el resto de alambre se cubre con chaquira y al final se ubican los herrajes metálicos.

Color: Azul/Amarillo/Naranja	Capacidad de Producción / mes: 15	Dimensiones Generales (mm)				
Peso (gr.): 18	Precio Unitario: \$ 21.810	Precio por mayor: \$ 21.810	Largo: 113	Ancho: 113	Alto: 4	Diámetro: N/A
Artesano: Socorro Mutumbajoy		Teléfono: N/A				
Grupo o Taller: N/A			Departamento: Putumayo		Ciudad: Mocoa	
Certificado Hecho a Mano Si <input type="checkbox"/> No <input checked="" type="checkbox"/>			Localidad <input type="checkbox"/> Vereda <input type="checkbox"/> Resguardo <input checked="" type="checkbox"/> :Yungillo			

Observaciones: El referente utilizado es la rana, en el desarrollo de los módulos se utiliza nylon, este producto se conforma de 3 módulos, la figura que se representa es una simbología inga.

Responsable: Silvana Villota	Dibujante: Harold Andres Bonilla	Terminada <input type="checkbox"/>	En proceso <input type="checkbox"/>		
Aprobado por: Comité de diseño CDA	Fecha: 30/04/2008			Referente(s) <input type="checkbox"/>	Línea <input checked="" type="checkbox"/>



FORMATO
Ficha de Producto y
Planos Técnicos
Carta

CODIGO: FORFAT24

V.1

FECHA: 2007 10 18



N/A	N/A	N/A	N/A
N/A	N/A	N/A	N/A
3	Herrajes	Metal	5%
2	Alambre	Metal	25 %
1	Modulos	Chaquira	70 %
No.	Pieza	Material	Cant. o %
Tabla de Componentes			

Nombre de la Pieza: Pulsera Rana	Referencia: FG-1-108-A4-31	ESC. N/A	Hoja No. 2/3
Oficio: Tejeduría	Técnica: Tejeduría en Chaquira	Materia Prima: Chaquira Checa	

Especificaciones Técnicas: El producto se desarrolla mediante tejido manual logrando volúmenes, se conforman los módulos, se inserta por los módulos el alambre, separando cada módulo con balines, el resto de alambre se cubre con chaquira y al final se ubican los herrajes metálicos.

Color: Azul/Amarillo/Naranja	Capacidad de Producción / mes: 15	Dimensiones Generales (mm)				
Peso (gr.): 9.7	Precio Unitario: \$ 21.410	Precio por mayor: \$ 21.410	Largo: 65	Ancho: 65	Alto: 5	Diámetro: N/A
Artesano: Socorro Mutumbajoy		Teléfono: N/A				
Grupo o Taller: N/A		Departamento: Putumayo		Ciudad: Mocoa		
Certificado Hecho a Mano Si <input type="checkbox"/> No <input checked="" type="checkbox"/>		Localidad <input type="checkbox"/> Vereda <input type="checkbox"/> Resguardo <input checked="" type="checkbox"/> : Yungillo				

Observaciones: El referente utilizado es la rana, en el desarrollo de los módulos se utiliza nylon, este producto se conforma de 3 módulos, la figura que se representa es una simbología inga.

Responsable: Silvana Villota	Dibujante: Harold Andres Bonilla				
Aprobado por: Comité de diseño CDA	Fecha: 30/04/2008	Referente(s) <input type="checkbox"/>	Línea <input checked="" type="checkbox"/>	Muestra <input checked="" type="checkbox"/>	<input type="checkbox"/>



FORMATO
Ficha de Producto y
Planos Técnicos
Carta

CODIGO: FORFAT24
 FECHA: 2007 10 18

V.1

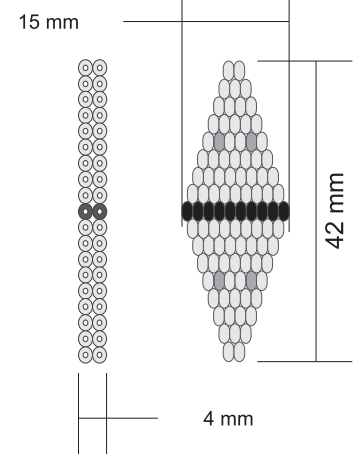
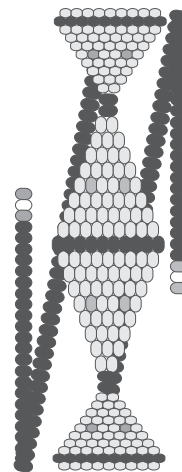
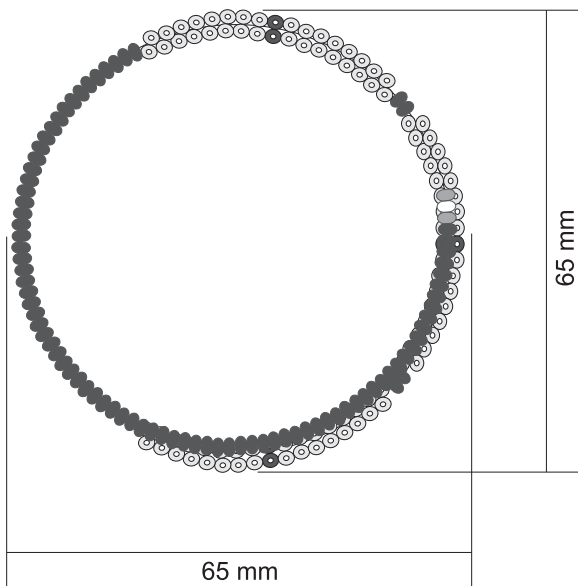

Módulo

N/A	N/A	N/A	N/A
N/A	N/A	N/A	N/A
3	Herrajes	Metal	5%
2	Alambre	Metal	25 %
1	Modulos	Chaquira	70 %
No.	Pieza	Material	Cant. o %

Tabla de Componentes

Nombre de la Pieza: Pulsera Rana	Referencia: FG-1-108-A4-31	ESC. 1:1	Hoja No. 2/3
Oficio: Tejeduría	Técnica: Tejeduría en Chaquira	Materia Prima: Chaquira Checa	

Especificaciones Técnicas: El producto se desarrolla mediante tejido manual logrando volúmenes, se conforman los módulos, se inserta por los módulos el alambre, separando cada módulo con balines, el resto de alambre se cubre con chaquira y al final se ubican los herrajes metálicos.

Color: Azul/Amarillo/Naranja	Capacidad de Producción / mes: 15	Dimensiones Generales (mm)				
Peso (gr.): 9.7	Precio Unitario: \$ 21.410	Precio por mayor: \$ 21.410	Largo: 65	Ancho: 65	Alto: 4	Diámetro: N/A
Artesano: Socorro Mutumbajoy		Teléfono: N/A				
Grupo o Taller: N/A			Departamento: Putumayo		Ciudad: Mocoa	
Certificado Hecho a Mano Si <input type="checkbox"/> No <input checked="" type="checkbox"/>			Localidad <input type="checkbox"/> Vereda <input type="checkbox"/> Resguardo <input checked="" type="checkbox"/> : Yungillo			

Observaciones: El referente utilizado es la rana, en el desarrollo de los módulos se utiliza nylon, este producto se conforma de 3 módulos, la figura que se representa es una simbología inga.

Responsable: Silvana Villota	Dibujante: Harold Andres Bonilla		
Aprobado por: Comité de diseño CDA	Fecha: 30/04/2008	Referente(s) <input type="checkbox"/>	Línea <input checked="" type="checkbox"/> Muestra <input checked="" type="checkbox"/>



FORMATO
Ficha de Producto y
Planos Técnicos
Carta

CODIGO: FORFAT24 V.1
FECHA: 2007 10 18



N/A	N/A	N/A	N/A
N/A	N/A	N/A	N/A
N/A	N/A	N/A	N/A
2	Herrajes	Metal	20 %
1	Modulos	Chaquira	80 %
No.	Pieza	Material	Cant. o %
Tabla de Componentes			

Nombre de la Pieza: Aretes Rana	Referencia: FG-1-109-A4-31	ESC. N/A	Hoja No. 3/3
Oficio: Tejeduría	Técnica: Tejeduría en Chaquira	Materia Prima: Chaquira Checa	

Especificaciones Técnicas: El producto se desarrolla mediante tejido manual logrando volumenes, se conforman los módulos, se unen los módulos con argollas y al final se ubican los herrajes metálicos.

Color: Azul/Amarillo/Naranja	Capacidad de Producción / mes: 30	Dimensiones Generales (mm)				
Peso (gr.): 5	Precio Unitario: \$ 11.055	Precio por mayor: \$ 11.055	Largo: 50	Ancho: 10	Alto: 5	Diámetro: N/A
Artesano: Socorro Mutumbajoy		Teléfono: N/A				
Grupo o Taller: N/A		Departamento: Putumayo		Ciudad: Mocoa		
Certificado Hecho a Mano Si <input type="checkbox"/> No <input checked="" type="checkbox"/>		Localidad <input type="checkbox"/> Vereda <input type="checkbox"/> Resguardo <input checked="" type="checkbox"/> : Yungillo				

Observaciones: El referente utilizado es la rana, en el desarrollo de los módulos se utiliza nylon, este producto se conforma de 2 módulos, la figura que se representa es una simbología inga.

Responsable: Silvana Villota	Dibujante: Harold Andres Bonilla				
Aprobado por: Comite de diseño CDA	Fecha: 30/04/2008	Referente(s) <input type="checkbox"/>	Línea <input checked="" type="checkbox"/>	Muestra <input checked="" type="checkbox"/>	<input type="checkbox"/>



FORMATO
Ficha de Producto y
Planos Técnicos
Carta

CODIGO: FORFAT24

V.1

FECHA: 2007 10 18

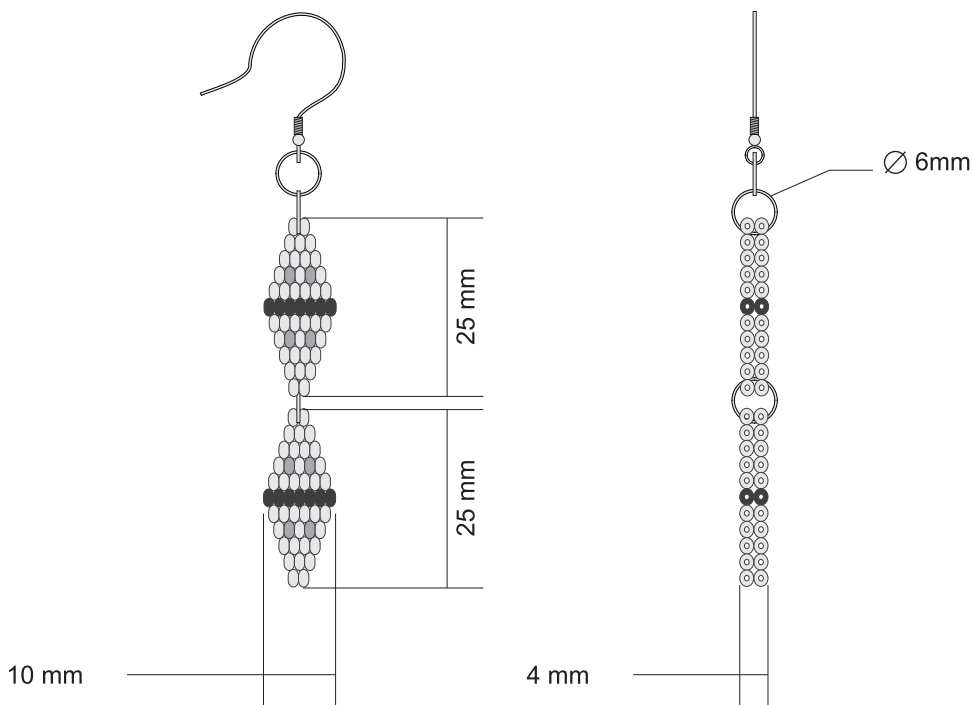

N/A	N/A	N/A	N/A
N/A	N/A	N/A	N/A
N/A	N/A	N/A	N/A
2	Herrajes	Metal	20 %
1	Modulos	Chaquira	80 %
No.	Pieza	Material	Cant. o %
Tabla de Componentes			

Nombre de la Pieza: Aretes Rana	Referencia: FG-1-109-A4-31	ESC. 1:1	Hoja No. 3/3
Oficio: Tejeduría	Técnica: Tejeduría en Chaquira	Materia Prima: Chaquira Checa	

Especificaciones Técnicas: El producto se desarrolla mediante tejido manual logrando volumenes, se conforman los módulos, se unen los módulos con argollas y al final se ubican los herrajes metálicos.

Color: Azul/Amarillo/Naranja	Capacidad de Producción / mes: 30	Dimensiones Generales (mm)				
Peso (gr.): 5	Precio Unitario: \$ 11.055	Precio por mayor: \$ 11.055	Largo: 50	Ancho: 10	Alto: 4	Diámetro: N/A
Artesano: Socorro Mutumbajoy		Teléfono: N/A				
Grupo o Taller: N/A		Departamento: Putumayo		Ciudad: Mocoa		
Certificado Hecho a Mano Si <input type="checkbox"/> No <input checked="" type="checkbox"/>		Localidad <input type="checkbox"/> Vereda <input type="checkbox"/> Resguardo <input checked="" type="checkbox"/> : Yungillo				

Observaciones: El referente utilizado es la rana, en el desarrollo de los módulos se utiliza nylon, este producto se conforma de 2 módulos, la figura que se representa es una simbología inga.

Responsable: Silvana Villota	Dibujante: Harold Andres Bonilla				
Aprobado por: Comite de diseño CDA	Fecha: 30/04/2008	Referente(s) <input type="checkbox"/>	Línea <input checked="" type="checkbox"/>	Muestra <input type="checkbox"/>	Terminada <input checked="" type="checkbox"/> En proceso <input type="checkbox"/>



FORMATO
Ficha de Producto y
Planos Técnicos
Carta

CODIGO: FORFAT24 V.1
FECHA: 2007 10 18



N/A	N/A	N/A	N/A
N/A	N/A	N/A	N/A
N/A	N/A	N/A	N/A
2	Herrajes	Metal	15 %
1	Modulos	Chaquira	85%
No.	Pieza	Material	Cant. o %
Tabla de Componentes			

Nombre de la Pieza: Collar Rombos	Referencia: FG-1-131-A3-37	ESC. N/A	Hoja No. 1/3
Oficio: Tejeduría	Técnica: Tejeduría en Chaquira	Materia Prima: Chaquira Checa	

Especificaciones Técnicas: El producto se desarrolla mediante tejido plano en telar, se desarrollan los módulos uniendolos directamente en el telar o como otra opción se pueden unir con argollas, y al final se ubican los herrajes metálicos.

Color: Cafe/Azul/Agua marina	Capacidad de Producción / mes: 10	Dimensiones Generales (mm)				
Peso (gr.): 18.7	Precio Unitario: \$ 37.773	Precio por mayor: \$ 33.773	Largo: 140	Ancho: 220	Alto: 2	Diámetro: N/A
Artesano: Jorge Ivan Chindoy		Teléfono: N/A				
Grupo o Taller: N/A			Departamento: Putumayo		Ciudad: Mocoa	
Certificado Hecho a Mano Si <input type="checkbox"/> No <input checked="" type="checkbox"/>			Localidad <input type="checkbox"/> Vereda <input type="checkbox"/> Resguardo <input checked="" type="checkbox"/> : Yungillo			

Observaciones: El referente utilizado es el rombo, este producto esta conformado por trece módulos, unidos directamente en el telar.

Responsable: Silvana Villota	Dibujante: Harold Andres Bonilla				
Aprobado por: Comité de diseño CDA	Fecha: 30/04/2008	Referente(s) <input type="checkbox"/>	Línea <input checked="" type="checkbox"/>	Muestra <input checked="" type="checkbox"/>	<input type="checkbox"/>



FORMATO
Ficha de Producto y
Planos Técnicos
Carta

CODIGO: FORFAT24 V.1

FECHA: 2007 10 18

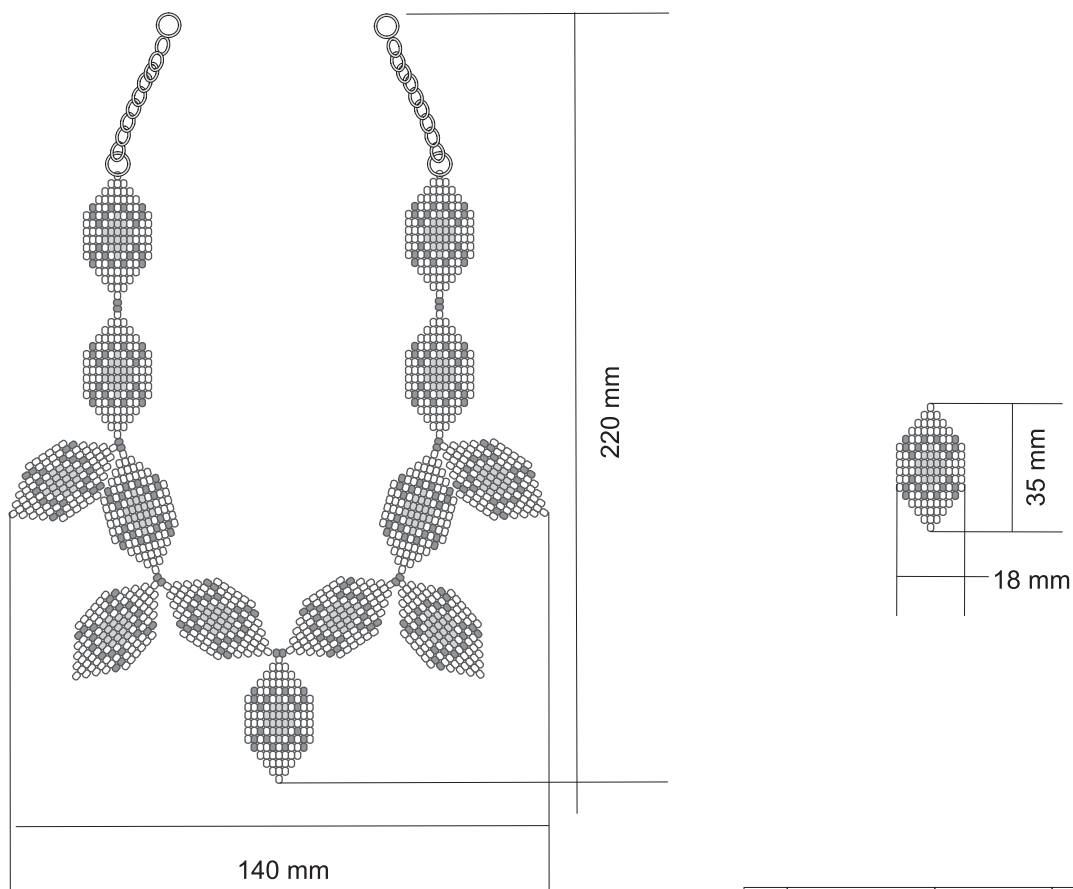

N/A	N/A	N/A	N/A
N/A	N/A	N/A	N/A
N/A	N/A	N/A	N/A
2	Herrajes	Metal	15 %
1	Modulos	Chaquira	85%
No.	Pieza	Material	Cant. o %

Tabla de Componentes

Nombre de la Pieza: Collar Rombos	Referencia: FG-1-131-A3-37	ESC. 1:2	Hoja No. 1/3
Oficio: Tejeduría	Técnica: Tejeduría en Chaquira	Materia Prima: Chaquira Checa	

Especificaciones Técnicas: El producto se desarrolla mediante tejido plano en telar, se desarrollan los módulos uniéndolos directamente en el telar o como otra opción se pueden unir con argollas, y al final se ubican los herrajes metálicos.

Color: Cafe/Azul/Agua marina	Capacidad de Producción / mes: 10	Dimensiones Generales (mm)				
Peso (gr.): 18.7	Precio Unitario: \$ 37.773	Precio por mayor: \$ 33.773	Largo: 140	Ancho: 220	Alto: 2	Diámetro: N/A
Artesano: Jorge Ivan Chindoy		Teléfono: N/A				
Grupo o Taller: N/A			Departamento: Putumayo		Ciudad: Mocoa	
Certificado Hecho a Mano Si <input type="checkbox"/> No <input checked="" type="checkbox"/>			Localidad <input type="checkbox"/> Vereda <input type="checkbox"/> Resguardo <input checked="" type="checkbox"/> : Yungillo			

Observaciones: El referente utilizado es el rombo, este producto esta conformado por trece módulos, unidos directamente en el telar.

Responsable: Silvana Villota	Dibujante: Harold Andres Bonilla			
Aprobado por: Comité de diseño CDA	Fecha: 30/04/2008	Referente(s) <input type="checkbox"/>	Línea <input checked="" type="checkbox"/>	Muestra <input checked="" type="checkbox"/> <input type="checkbox"/>

Terminada
En proceso



FORMATO
Ficha de Producto y
Planos Técnicos
Carta

CODIGO: FORFAT24 V.1
 FECHA: 2007 10 18



N/A	N/A	N/A	N/A
N/A	N/A	N/A	N/A
N/A	N/A	N/A	N/A
2	Herrajes	Metal	30 %
1	Modulos	Chaquira	70%
No.	Pieza	Material	Cant. o %
Tabla de Componentes			

Nombre de la Pieza: Pulsera Rombos **Referencia:** FG-1-132-A3-37 **ESC.** N/A **Hoja No.** 2/3
Oficio: Tejeduría **Técnica:** Tejeduría en Chaquira **Materia Prima:** Chaquira Checa

Especificaciones Técnicas: El producto se desarrolla mediante tejido plano en telar, se desarrollan los modulos uniendolos directamente en el telar o como otra opcion se pueden unir con argollas, y al final se ubican los herrajes metálicos.

Color: Cafe/Azul/Agua marina		Capacidad de Producción / mes: 10		Dimensiones Generales (mm)			
Peso (gr.): 9.5	Precio Unitario: \$ 32.075	Precio por mayor: \$ 32.075		Largo: 114	Ancho: 40	Alto: 2	Diámetro: N/A
Artesano: Jorge Ivan Chindoy		Teléfono: N/A					
Grupo o Taller: N/A			Departamento: Putumayo		Ciudad: Mocoa		
Certificado Hecho a Mano Si <input type="checkbox"/> No <input checked="" type="checkbox"/>			Localidad <input type="checkbox"/> Vereda <input type="checkbox"/> Resguardo <input checked="" type="checkbox"/> : Yungillo				

Observaciones: El referente utilizado es el rombo, este producto esta conformado por seis modulos, unidos directamente en el telar.

Responsable: Silvana Villota **Dibujante:** Harold Andres Bonilla
Aprobado por: Comité de diseño CDA **Fecha:** 30/04/2008 Referente(s) Línea Muestra



FORMATO
Ficha de Producto y
Planos Técnicos
Carta

CODIGO: FORFAT24
FECHA: 2007 10 18

V.1

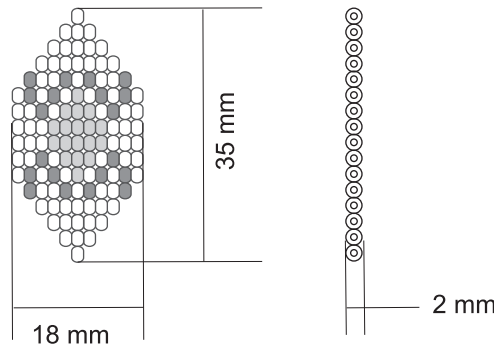
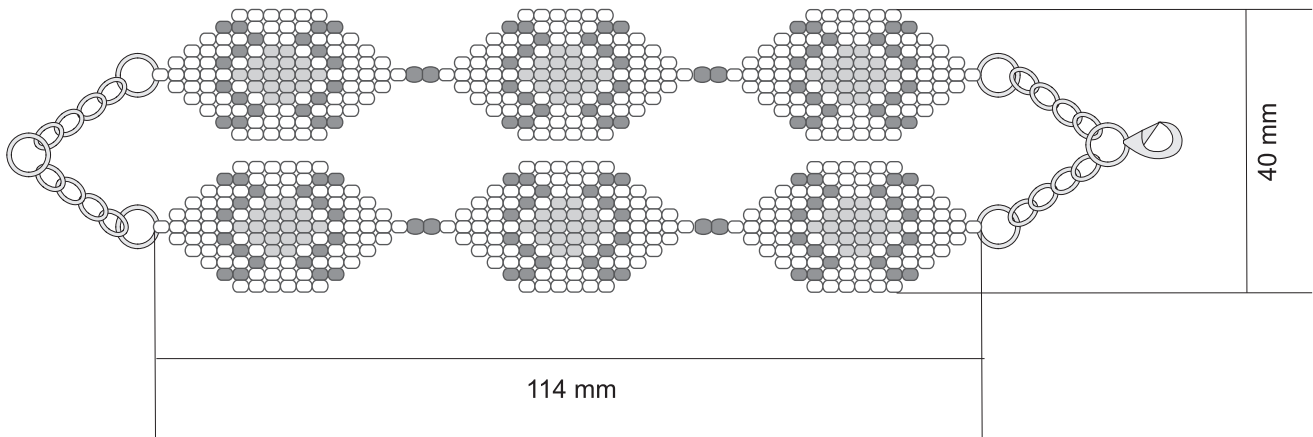

N/A	N/A	N/A	N/A
N/A	N/A	N/A	N/A
N/A	N/A	N/A	N/A
2	Herrajes	Metal	30 %
1	Modulos	Chaquira	70%
No.	Pieza	Material	Cant. o %
Tabla de Componentes			

Nombre de la Pieza: Pulsera Rombos	Referencia: FG-1-132-A3-37	ESC. 1:1	Hoja No. 2/3
Oficio: Tejeduría	Técnica: Tejeduría en Chaquira	Materia Prima: Chaquira Checa	

Especificaciones Técnicas: El producto se desarrolla mediante tejido plano en telar, se desarrollan los módulos uniéndolos directamente en el telar o como otra opción se pueden unir con argollas, y al final se ubican los herrajes metálicos.

Color: Cafe/Azul/Agua marina	Capacidad de Producción / mes: 10	Dimensiones Generales (mm)				
Peso (gr.): 9.5	Precio Unitario: \$ 32.075	Precio por mayor: \$ 32.075	Largo: 114	Ancho: 40	Alto: 2	Diámetro: N/A
Artesano: Jorge Ivan Chindoy		Teléfono: N/A				
Grupo o Taller: N/A			Departamento: Putumayo		Ciudad: Mocoa	
Certificado Hecho a Mano Si <input type="checkbox"/> No <input checked="" type="checkbox"/>			Localidad <input type="checkbox"/> Vereda <input type="checkbox"/> Resguardo <input checked="" type="checkbox"/> : Yungillo			

Observaciones: El referente utilizado es el rombo, este producto esta conformado por seis módulos, unidos directamente en el telar.

Responsable: Silvana Villota	Dibujante: Harold Andres Bonilla			
Aprobado por: Comité de diseño CDA	Fecha: 30/04/2008	Referente(s) <input type="checkbox"/>	Línea <input checked="" type="checkbox"/>	Muestra <input checked="" type="checkbox"/> <input type="checkbox"/>



FORMATO
Ficha de Producto y
Planos Técnicos
Carta

CODIGO: FORFAT24 V.1

FECHA: 2007 10 18



N/A	N/A	N/A	N/A
N/A	N/A	N/A	N/A
N/A	N/A	N/A	N/A
2	Herrajes	Metal	20 %
1	Modulos	Chaquira	80%
No.	Pieza	Material	Cant. o %

Tabla de Componentes

Nombre de la Pieza: Aretes Rombos	Referencia: FG-1-133-A3-37	ESC. N/A	Hoja No. 3/3
Oficio: Tejeduría	Técnica: Tejeduría en Chaquira	Materia Prima: Chaquira Checa	

Especificaciones Técnicas: El producto se desarrolla mediante tejido plano en telar, se desarrollan los modulos uniendolos directamente en el telar o como otra opcion se pueden unir con argollas, y al final se ubican los herrajes metálicos.

Color: Cafe/Azul/Agua marina	Capacidad de Producción / mes: 30	Dimensiones Generales (mm)				
Peso (gr.): 3	Precio Unitario: \$ 10.895	Precio por mayor: \$ 10.895	Largo: 35	Ancho: 18	Alto: 2	Diámetro: N/A
Artesano: Jorge Ivan Chindoy		Teléfono: N/A				
Grupo o Taller: N/A			Departamento: Putumayo		Ciudad: Mocoa	
Certificado Hecho a Mano Si <input type="checkbox"/> No <input checked="" type="checkbox"/>			Localidad <input type="checkbox"/> Vereda <input type="checkbox"/> Resguardo <input checked="" type="checkbox"/> :Yungillo			

Observaciones: El referente utilizado es el rombo, este producto esta conformado por un modulo.

Responsable: Silvana Villota	Dibujante: Harold Andres Bonilla			
Aprobado por: Comité de diseño CDA	Fecha: 30/04/2008	Referente(s) <input type="checkbox"/>	Línea <input checked="" type="checkbox"/>	Muestra <input checked="" type="checkbox"/> <input type="checkbox"/>



FORMATO
Ficha de Producto y
Planos Técnicos
Carta

CODIGO: FORFAT24

V.1

FECHA: 2007 10 18

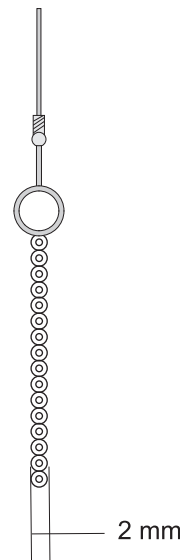
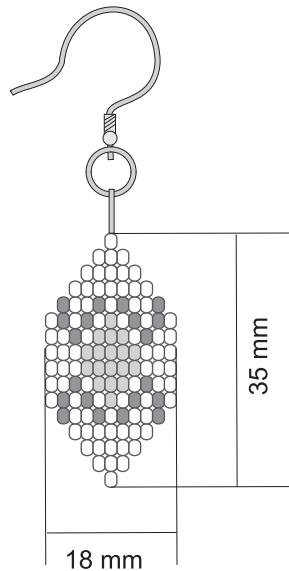

N/A	N/A	N/A	N/A
N/A	N/A	N/A	N/A
N/A	N/A	N/A	N/A
2	Herrajes	Metal	20 %
1	Modulos	Chaquira	80%
No.	Pieza	Material	Cant. o %
Tabla de Componentes			

Nombre de la Pieza: Aretes Rombos	Referencia: FG-1-133-A3-37	ESC. 1:1	Hoja No. 3/3
Oficio: Tejeduría	Técnica: Tejeduría en Chaquira	Materia Prima: Chaquira Checa	

Especificaciones Técnicas: El producto se desarrolla mediante tejido plano en telar, se desarrollan los módulos uniendolos directamente en el telar o como otra opción se pueden unir con argollas, y al final se ubican los herrajes metálicos.

Color: Cafe/Azul/Agua marina	Capacidad de Producción / mes: 30	Dimensiones Generales (mm)				
Peso (gr.): 3	Precio Unitario: \$ 10.895	Precio por mayor: \$ 10.895	Largo: 35	Ancho: 18	Alto: 2	Diámetro: N/A
Artesano: Jorge Ivan Chindoy		Teléfono: N/A				
Grupo o Taller: N/A			Departamento: Putumayo		Ciudad: Mocoa	
Certificado Hecho a Mano Si <input type="checkbox"/> No <input checked="" type="checkbox"/>			Localidad <input type="checkbox"/> Vereda <input type="checkbox"/> Resguardo <input checked="" type="checkbox"/> : Yungillo			

Observaciones: El referente utilizado es el rombo, este producto esta conformado por un modulo.

Responsable: Silvana Villota	Dibujante: Harold Andres Bonilla				
Aprobado por: Comité de diseño CDA	Fecha: 30/04/2008	Referente(s) <input type="checkbox"/>	Línea <input checked="" type="checkbox"/>	Muestra <input checked="" type="checkbox"/>	<input type="checkbox"/>



FORMATO
Ficha de Producto y
Planos Técnicos
Carta

CODIGO: FORFAT24

V.1

FECHA: 2007 10 18



N/A	N/A	N/A	N/A
4	Cabeza	semilla	5 %
3	Herrajes	Metal	5 %
2	Alambre	Metal	40 %
1	Muñecas	Chaquira	50%
No.	Pieza	Material	Cant. o %
Tabla de Componentes			

Nombre de la Pieza: Collar Yungileñas	Referencia: FG-1-25-A1-7	ESC. N/A	Hoja No. 1/3
Oficio: Tejeduría	Técnica: Tejeduría en Chaquira	Materia Prima: Chaquira Checa	

Especificaciones Técnicas: El producto se desarrolla mediante tejido a mano para conformar los volúmenes de las muñecas, luego se unen al alambre, el resto del alambre es cubierto por chaquiras individuales al finalizar se ubican los herrajes metálicos.

Color: Azul/Cafe/Blanco	Capacidad de Producción / mes: 10	Dimensiones Generales (mm)				
Peso (gr.): 8.9	Precio Unitario: \$ 32.048	Precio por mayor: \$ 32.048	Largo: 110	Ancho: 140	Alto: 10	Diámetro: N/A
Artesano: Alicia Becerra		Teléfono: N/A				
Grupo o Taller: N/A			Departamento: Putumayo		Ciudad: Mocoa	
Certificado Hecho a Mano Si <input type="checkbox"/> No <input checked="" type="checkbox"/>			Localidad <input type="checkbox"/> Vereda <input type="checkbox"/> Resguardo <input checked="" type="checkbox"/> : Yungillo			

Observaciones: El referente utilizado es el vestido tradicional de las niñas indígenas, en este producto se utilizan 3 módulos. Para las cabezas se utilizan semillas de la región.

Responsable: Silvana Villota	Dibujante: Harold Andres Bonilla			Terminada En proceso
Aprobado por: Comité de diseño CDA	Fecha: 30/04/2008	Referente(s) <input type="checkbox"/>	Línea <input checked="" type="checkbox"/>	



FORMATO
Ficha de Producto y
Planos Técnicos
Carta

CODIGO: FORFAT24

V.1

FECHA: 2007 10 18

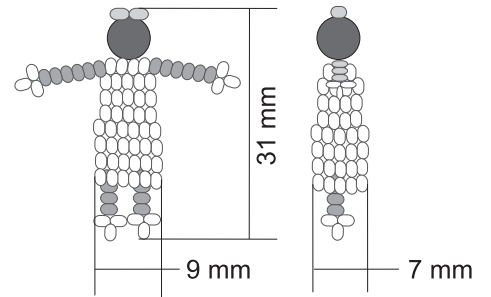

No.	Pieza	Material	Cant. o %
N/A	N/A	N/A	N/A
4	Cabeza	semilla	5 %
3	Herrajes	Metal	5 %
2	Alambre	Metal	40 %
1	Muñecas	Chaquira	50 %
No.	Pieza	Material	Cant. o %

Tabla de Componentes

Nombre de la Pieza: Collar Yungileñas **Referencia:** FG-1-25-A1-7 **ESC.** 1:1 **Hoja No.** 1/3
Oficio: Tejeduría **Técnica:** Tejeduría en Chaquira **Materia Prima:** Chaquira Checa

Especificaciones Técnicas: El producto se desarrolla mediante tejido a mano para conformar los volúmenes de las muñecas, luego se unen al alambre, el resto del alambre es cubierto por chaquiras individuales al finalizar se ubican los herrajes metálicos.

Color: Azul/Cafe/Blanco		Capacidad de Producción / mes: 10		Dimensiones Generales (mm)			
Peso (gr.): 8.9	Precio Unitario: \$ 32.048	Precio por mayor: \$ 32.048		Largo: 110	Ancho: 140	Alto: 10	Diámetro: N/A

Artesano: Alicia Becerra **Teléfono:** N/A
Grupo o Taller: N/A **Departamento:** Putumayo **Ciudad:** Mocoa
Certificado Hecho a Mano Si No **Localidad** **Vereda** **Resguardo** : Yungillo

Observaciones: El referente utilizado es el vestido tradicional de las niñas indígenas, en este producto se utilizan 3 módulos. Para las cabezas se utilizan semillas de la región.

Responsable: Silvana Villota **Dibujante:** Harold Andres Bonilla
Aprobado por: Comité de diseño CDA **Fecha:** 30/04/2008 Referente(s) Línea Muestra

Terminada En proceso



FORMATO
Ficha de Producto y
Planos Técnicos
Carta

CODIGO: FORFAT24

V.1

FECHA: 2007 10 18



N/A	N/A	N/A	N/A
N/A	N/A	N/A	N/A
3	Cabeza	semilla	5 %
2	Herrajes	Metal	25 %
1	Muñecas	Chaquira	70%
No.	Pieza	Material	Cant. o %
Tabla de Componentes			

Nombre de la Pieza: Aretes Yungileñas	Referencia: FG-1-26-A1-7	ESC. N/A	Hoja No. 2/3
Oficio: Tejeduría	Técnica: Tejeduría en Chaquira	Materia Prima: Chaquira Checa	

Especificaciones Técnicas: El producto se desarrolla mediante tejido a mano para conformar los volúmenes de las muñecas, de la cabeza se unen los herrajes metálicos.

Color: Azul/Cafe/Blanco	Capacidad de Producción / mes: 15	Dimensiones Generales (mm)				
Peso (gr.): 2.6	Precio Unitario: \$ 21.223	Precio por mayor: \$ 21.223	Largo: 31	Ancho: 9	Alto: 7	Diámetro: N/A
Artesano: Alicia Becerra		Teléfono: N/A				
Grupo o Taller: N/A			Departamento: Putumayo		Ciudad: Mocoa	
Certificado Hecho a Mano Si <input type="checkbox"/> No <input checked="" type="checkbox"/>			Localidad <input type="checkbox"/> Vereda <input type="checkbox"/> Resguardo <input checked="" type="checkbox"/> : Yungillo			

Observaciones: El referente utilizado es el vestido tradicional de las niñas indígenas, en este producto se utilizan 1 solo modulo. Para la cabeza de las muñecas se utiliza semillas de la región.

Responsable: Silvana Villota	Dibujante: Harold Andres Bonilla				
Aprobado por: Comite de diseño CDA	Fecha: 30/04/2008	Referente(s) <input type="checkbox"/>	Línea <input checked="" type="checkbox"/>	Muestra <input checked="" type="checkbox"/>	<input type="checkbox"/>

Terminada
En proceso



FORMATO
Ficha de Producto y
Planos Técnicos
Carta

CODIGO: FORFAT24

V.1

FECHA: 2007 10 18

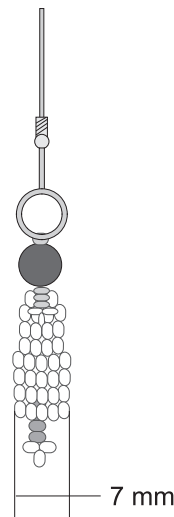
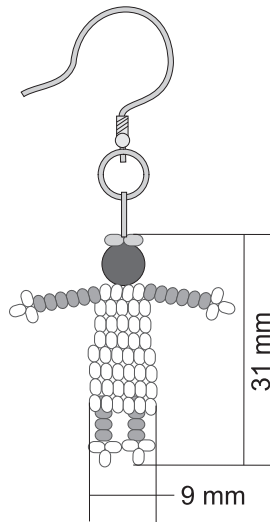

N/A	N/A	N/A	N/A
N/A	N/A	N/A	N/A
3	Cabeza	semilla	5 %
2	Herrajes	Metal	25 %
1	Muñecas	Chaquira	70%
No.	Pieza	Material	Cant. o %
Tabla de Componentes			

Nombre de la Pieza: Aretes Yungileñas	Referencia: FG-1-26-A1-7	ESC. 1:1	Hoja No. 2/3
Oficio: Tejeduría	Técnica: Tejeduría en Chaquira	Materia Prima: Chaquira Checa	

Especificaciones Técnicas: El producto se desarrolla mediante tejido a mano para conformar los volúmenes de las muñecas, de la cabeza se unen los herrajes metálicos.

Color: Azul/Cafe/Blanco	Capacidad de Producción / mes: 15	Dimensiones Generales (mm)				
Peso (gr.): 2.6	Precio Unitario: \$ 21.223	Precio por mayor: \$ 21.223	Largo: 31	Ancho: 9	Alto: 7	Diámetro: N/A
Artesano: Alicia Becerra		Teléfono: N/A				
Grupo o Taller: N/A			Departamento: Putumayo		Ciudad: Mocoa	
Certificado Hecho a Mano Si <input type="checkbox"/> No <input checked="" type="checkbox"/>			Localidad <input type="checkbox"/> Vereda <input type="checkbox"/> Resguardo <input checked="" type="checkbox"/> : Yungillo			

Observaciones: El referente utilizado es el vestido tradicional de las niñas indígenas, en este producto se utilizan 1 solo modulo. Para la cabeza de las muñecas se utiliza semillas de la región.

Responsable: Silvana Villota	Dibujante: Harold Andres Bonilla				
Aprobado por: Comite de diseño CDA	Fecha: 30/04/2008	Referente(s) <input type="checkbox"/>	Línea <input checked="" type="checkbox"/>	Muestra <input checked="" type="checkbox"/>	<input type="checkbox"/>

Terminada
 En proceso



FORMATO
Ficha de Producto y
Planos Técnicos
Carta

CODIGO: FORFAT24

V.1

FECHA: 2007 10 18



N/A	N/A	N/A	N/A
N/A	N/A	N/A	N/A
3	Cabeza	semilla	5 %
2	Herrajes	Metal	45 %
1	Muñecas	Chaquira	50%
No.	Pieza	Material	Cant. o %
Tabla de Componentes			

Nombre de la Pieza: Aretes Yungileñas	Referencia: FG-1-27-A1-7	ESC. N/A	Hoja No. 3/3
Oficio: Tejeduría	Técnica: Tejeduría en Chaquira	Materia Prima: Chaquira Checa	

Especificaciones Técnicas: El producto se desarrolla mediante tejido a mano para conformar los volúmenes de las muñecas, de la cabeza se unen los herrajes metálicos.

Color: Azul/Cafe/Blanco	Capacidad de Producción / mes: 15	Dimensiones Generales (mm)				
Peso (gr.): 4	Precio Unitario: \$ 21.366	Precio por mayor: \$ 21.366	Largo: 70	Ancho: 45	Alto: 7	Diámetro: N/A
Artesano: Alicia Becerra		Teléfono: N/A				
Grupo o Taller: N/A			Departamento: Putumayo		Ciudad: Mocoa	
Certificado Hecho a Mano Si <input type="checkbox"/> No <input checked="" type="checkbox"/>			Localidad <input type="checkbox"/> Vereda <input type="checkbox"/> Resguardo <input checked="" type="checkbox"/> : Yungillo			

Observaciones: El referente utilizado es el vestido tradicional de las niñas indígenas, en este producto se utilizan 2 módulos. Para la cabeza de las muñecas se utiliza semillas de la región.

Responsable: Silvana Villota	Dibujante: Harold Andres Bonilla				
Aprobado por: Comité de diseño CDA	Fecha: 30/04/2008	Referente(s) <input type="checkbox"/>	Línea <input checked="" type="checkbox"/>	Muestra <input checked="" type="checkbox"/>	<input type="checkbox"/>

Terminada
En proceso



FORMATO
Ficha de Producto y
Planos Técnicos
Carta

CODIGO: FORFAT24

V.1

FECHA: 2007 10 18

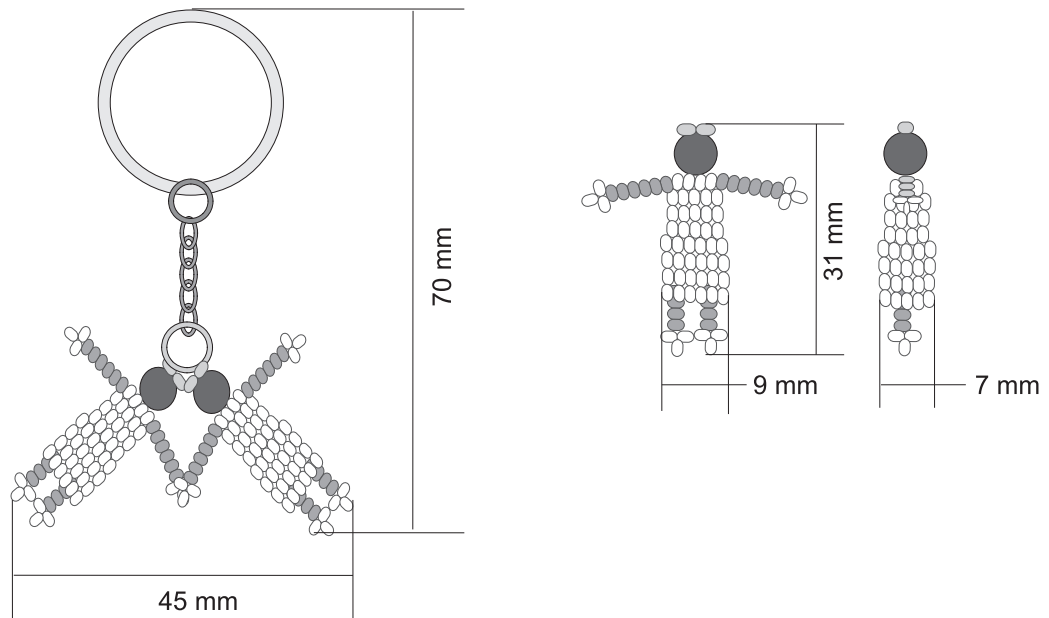

N/A	N/A	N/A	N/A
N/A	N/A	N/A	N/A
3	Cabeza	semilla	5 %
2	Herrajes	Metal	45 %
1	Muñecas	Chaquira	50%
No.	Pieza	Material	Cant. o %

Tabla de Componentes

Nombre de la Pieza: Aretes Yungileñas	Referencia: FG-1-27-A1-7	ESC. N/A	Hoja No. 3/3
Oficio: Tejeduría	Técnica: Tejeduría en Chaquira	Materia Prima: Chaquira Checa	

Especificaciones Técnicas: El producto se desarrolla mediante tejido a mano para conformar los volúmenes de las muñecas, de la cabeza se unen los herrajes metálicos.

Color: Azul/Cafe/Blanco	Capacidad de Producción / mes: 15	Dimensiones Generales (mm)				
Peso (gr.): 4	Precio Unitario: \$ 21.366	Precio por mayor: \$ 21.366	Largo: 70	Ancho: 45	Alto: 7	Diámetro: N/A
Artesano: Alicia Becerra		Teléfono: N/A				
Grupo o Taller: N/A			Departamento: Putumayo		Ciudad: Mocoa	
Certificado Hecho a Mano Si <input type="checkbox"/> No <input checked="" type="checkbox"/>			Localidad <input type="checkbox"/> Vereda <input type="checkbox"/> Resguardo <input checked="" type="checkbox"/> : Yungillo			

Observaciones: El referente utilizado es el vestido tradicional de las niñas indígenas, en este producto se utilizan 2 módulos. Para la cabeza de las muñecas se utiliza semillas de la región.

Responsable: Silvana Villota	Dibujante: Harold Andres Bonilla	Terminada <input checked="" type="checkbox"/> En proceso <input type="checkbox"/>
Aprobado por: Comité de diseño CDA	Fecha: 30/04/2008	