

Capítulo Tejeduría en Telar Horizontal Seda Departamento del Valle

La tejeduría en telar horizontal para la elaboración de prendas en seda en el Valle del Cauca, se ha convertido en una opción de vida, debido la caída de los precios del café y sus consecuencias económicas.

Desde hace dos años, Funpresov, ligada a la Cámara de Comercio del Valle y comprometida en el desarrollo empresarial de su comunidad, comenzó apoyar esta actividad, así se conformaron varios grupos de trabajo en diferentes veredas de Palmira, la Buitrera (a media hora), La Quisquina (a una hora) y en Tablones (a una hora), los grupos son Telarseda, Uniseda, Cooperativa de trabajo Asociado Agroseda La Quisquina las artesanas reciben desde entonces, capacitación técnica y empresarial y los sericultores, de igual forma, apoyo técnico.

I. PROCESO PRODUCTIVO

1. PREPARACION DE LA MATERIA PRIMA

En el caso particular de la tejeduría en Palmira, los hilos les son enviados desde Pereira, provenientes de hilatura industrial, es por esta razón que este referencial comienza su descripción en el momento en que las artesanas reciben los hilos.

Pedido se seda: Se realiza a la Fundación para el progreso empresarial y social vallecaucano- FUNPRESOV. La cantidad de seda se revisa en peso y calidad.

Tinturado: Se utilizan diversas clases de plantas, flores, raíces, verdes o secas, dos veces más del peso en seda a teñir dependiendo el color

Se macera el producto natural y se coloca al fuego con suficiente agua, por un espacio de dos horas aproximadamente

La seda es hidratada, para lo cual se vierte agua caliente en vasijas amplias, esto para evitar que la seda se enrede y lograr que el agua cubra por completo la seda para que quede bien teñida, la seda se sumerge en el agua por un espacio de media hora aproximadamente.

Posteriormente se sumergen las madejas de seda, la madeja debe estar asegurada, pero de una forma suelta para permitir la penetración del tinte en todo el hilo, se dejan estas madejas por treinta minutos, retirándola para escurrir

Se emplean diferentes fijadores como el limón, piedra alumbre, sulfato ferroso, sulfato de cobre, estos mismos se utilizan según el tono buscado. Se pasa por el mordiente durante unos quince minutos, repitiendo este proceso dos veces, la seda se escurre y se enjuaga muy bien, hasta que la tinta ya no sangre.

Secado: El secado se realiza a la sombra y se secan los colores por separado para evitar contaminaciones de color.

Capítulo Tejeduría en Telar Horizontal Seda
Departamento del Valle

Cálculos textiles: Estos cálculos varían según la cantidad de prendas, se tienen en cuenta los siguientes aspectos:

Cálculos textiles:

DU Densidad de urdimbre = N° peine x picado (número de hilos por cajón)

AP Ancho en peine = Ancho a entregar +10%

NTH Número total de hilos = AP x DU

LU largo de urdimbre = L.E (largo escogido) +10 cms + flecos

NF Número de fajas = NTH /Número de cañuelas

VT Vueltas tambo = LU/ diámetro tambor

Los cálculos de densidad de urdimbre, se realizan según el número de peine y ancho de los tejidos

Peine N°4 DU 8 hilos x cm

Peine N°6 DU 6 hilos x cm

Peine N°6 DU 9hilos x cm

De igual forma los cálculos textiles dependen del artículo que se vaya a elaborar así:

Tejido	Largo (cm)	Ancho (cm)	mechas o flecos(cm)
Bufanda	160	22	10
Chal	200	50	10
Pañolón	200	65	10
Pañolón	200	85	10
Pañoleta	90	90	10
Poncho*	130	90	5

*Abertura del poncho 35 cm

El plan de trabajo es el conjunto de anotaciones que contiene los datos referentes al tejido en un orden lógico, como está anunciado anteriormente.

Especificaciones:

1.5 Plan de trabajo: Se elabora un plan de trabajo para saber qué cantidad de seda se le entrega a cada artesana, esto depende del tipo de prendas y su cantidad.

Artículo a tejer, se especifican cuantos

1.5.1 Ligamento se anota el nombre del ligamento y puede añadirse el número de lizos y pedales que se van a utilizar, por lo general cuatro.

1.5.2 Urdimbre y trama, debe indicar su numeración y los metros x kilo, esto para facilitar el cálculo del consumo de materia

1.5.3 Peine, se anota la densidad del peine, expresado en palletas por centímetro, además debe incluir el número de hilos que han de pasar por las mallas o agujas y por los espacios entre las palletas en el peine, expresado en hilos/pall.

**Capítulo Tejeduría en Telar Horizontal Seda
Departamento del Valle**

- 1.5.4 Orillos, los bordes del tejido, llamados orillas u orillos, se refuerzan con un mayor número de hilos
- 1.5.5 Ancho del tejido, se debe anotar el ancho proyectado para el tejido
- 1.5.6 Ancho del peine, es la anchura que debe tener la urdimbre en el peine, teniendo en cuenta que el tejido recoge más o menos 10%
- 1.5.7 Número de hilos, el número de hilos para la urdimbre se consigue multiplicando los centímetros del ancho de la urdimbre en el peine por el número de hilos por centímetro y se añade a la suma el número de hilo extras para los orillos
- 1.5.8 Longitud de urdimbre: La longitud de urdimbre se calcula a base de la longitud total de los hilos proyectados incluidos acabados (fleclos o mechas), a la longitud del tejido hay que añadir 10% debido al encogimiento de la urdimbre originada por la trama. Se debe añadir 50 cm para el final de la urdimbre que no pueda ser tejida y 10 cm para el anudado de la urdimbre.
- 1.5.9 Orden de urdir: Si se van a urdir fajas de color, el número de hilos se calcula en base al número de hilos por centímetro y el ancho que se quiere dar a cada color.
- 1.5.10 La representación gráfica es importante, para el trabajo de cada artesana, esto es un dibujo en papel cuadrículado de los lizos, pedales y conexión entre ambos

2 MONTAJE DEL TELAR:

Los pasos a seguir para el montaje del telar son:

- 2.1 Encañolar, consiste en pasar el hilo de la madeja a las cañuelas para facilitar el manejo tanto en la fileta como en la pasada por trama
- 2.2 Paso por fileta; se pasan las cañuelas por la fileta para empezar a urdir en el tambor
- 2.3 Agujas, de forma organizada se pasa cada hilo por las agujas, si se encuentran trocadas se deben ordenar antes de pasar los hilos.
- 2.4 Peine, luego estos hilos ya pasados por las agujas, se pasan al peine, de forma igualmente ordenada.
- 2.5 Tensión de marcos, se revisan que estén funcionando bien
- 2.6 Amarre a la varilla
- 2.7 Verificación de tejido, se realizan varias pasadas para observar que no existan flotes o hilos reventados

3 TERMINADO O ACABADOS:

- 3.1 Se termina el artículo generalmente con fleclos, se pasa un hilo cada tres o cuatro hilos y se va anudando el grupo de hilos
- 3.2 para terminar las prendas se corta la urdimbre, se pulen los defectos con agujas, se pasa el hilo que quedó por fuera y se introduce en el tejido escondiéndolo
- 3.3 Se cortan los empates de trama con tijeras
- 3.4 Etiquetado
- 3.5 Empaque en bolsas

Capítulo Tejeduría en Telar Horizontal Seda
Departamento del Valle

4. DETERMINANTES DE CALIDAD

4.1 Materia prima:

4.1.1 La seda debe poseer una apariencia uniforme, brillante de color marfil, si esta se ve peluda, desgastada o irregular es muy posible que se reviente con facilidad en el proceso de tejeduría.

4.2 Tintura:

4.2.1 Tener en cuenta las cantidades de material tintóreo v/s peso de seda a tinturar

4.2.2 Cumplir con los tiempos mínimos en el proceso de mordentado deben ser cumplidos, para garantizar solidez a la luz.

4.2.3 Una prenda bien tinturada presenta un color firme y brillante si se ve opaco es un producto que no cumplió con los tiempos de tintura.

4.2.4 El tinturado se realiza únicamente en madejas de hilos no en productos terminados

4.2.5 El secado debe ser realizado a la sombra, porque esta comunidad solo utiliza colorantes naturales, el sol de forma directa afectaría la solidez del color.

4.3 Montaje del telar:

4.3.1 Encañuelado, durante este proceso sea en encañueladora manual o de motor, el hilo debe pasar de abajo hacia arriba y de arriba hacia abajo a lo largo de la cañuela en forma pareja, la cañuela no se debe llenar mucho con hilo, esto para garantiza un buen desplazamiento durante el tramado.

4.3.2 El urdido debe ser realizado por una sola artesana, para que la tensión de los hilos en el tambor sea uniforme y si es posible sin interrupción

4.3.3 Para los atados de la urdimbre debe utilizarse un cordón fuerte y de color distinto a la urdimbre

4.3.4 Los atados más importantes son los que se hacen para conservar el encruzamiento de los hilos.

4.3.5 Pasar los hilos que vienen de la fileta, por encima del travesaño guía hilos del telar y tensionarlos con la mano, a medida que se enrolla la urdimbre en el tambor.

4.3.6 Llevarlos hilos sobre la misma faja a medida que va dando la vuelta en el tambor

4.3.7 El urdido debe quedar centrado con respecto al ancho del tambor

4.4 Repase de urdimbre por mallas

4.4.1 Según el diseño a elaborar, se debe tomar grupos de hilos y pasar de a un hilo por malla, de acuerdo al remetido y se debe asegurar con un nudo fácil de soltar

4.4.2 A medida que se vayan remetiendo los hilos, repasar nuevamente por grupos, para verificar que haya quedado bien hecho

4.5 Remetido por peine, el repase de los hilos por peine se hace de acuerdo a la densidad de urdimbre DU y al número de peine así, peine número 4, DU 8 hilos por cm, pasar dos hilos por cajón; peine número 6, DU 6 hilos por cm, pasar un hilo por cajón, peine número 6, DU 9 hilos por cm, pasar intercalado 2 y 1 hilo por cajón

4.5.1 Los hilos no deben quedar cruzados en el momento de pasarlos por el peine

**Capítulo Tejeduría en Telar Horizontal Seda
Departamento del Valle**

- 4.5.2 Para garantizar un buen montaje en el telar, controlar los borde del tejido, esto se realiza a través de una tensión pareja durante el proceso de tramado y una tacada regular.
- 4.5.3 Aspectos de calidad: La prenda debe quedar con una apariencia regular, con bordes parejos, sin flotes, es decir la trama debe ir siempre entrelazada con la urdimbre
- 4.6 Batanado: debe ser parejo, con igual intensidad y con un solo golpe suave para ajustar el hilo de trama
 - 4.6.1 Se debe batanar cuando pase el hilo de trama entre la urdimbre y este formando un ángulo de 30°
 - 4.6.2 Indispensable obtener orillos rectos y sin defectos
- 4.7 Empate del hilo de trama, cuando el hilo de trama se acaba, se debe desenrollar un poco el final de este hilo y dividirlo en dos; uno de los hilos anteriores debe quedar en la urdimbre, se debe hacer lo mismo con el nuevo hilo a tramar, desenrollarlo, dividirlo a la mitad y unirlo entre la urdimbre con la mitad del primer hilo
- 4.8 Picado: Los picados se leen de arriba para abajo, pisar los pedales del telar en ese orden estricto, si hay equivocación devolver las pisadas con el hilo de trama. De ninguna manera se pueden pasar por alto los errores.
- 4.9 Tejido: mayor tensión de la urdimbre, mayor será el recogimiento del largo del tejido
 - 4.9.1 Batanado es fuerte y no se hace en ángulo con el hilo de trama, mayor será el recogimiento a lo ancho del tejido
 - 4.9.2 Los tejedores deben terminar las prendas que empezaron, porque no todos tienen el mismo encogimiento en la elaboración de los tejidos, es por ello que a pesar de que tengan las mismas especificaciones de elaboración de diseño, varían en el ancho y el largo.

5. DEFECTOS MENORES ADMITIDOS

Variaciones pequeñas de las medidas de cada uno de los artículos que se elaboran en tejido plano

ANEXO

Capítulo Tejeduría en Telar Horizontal Seda
Departamento del Valle

El telar horizontal consta de los siguientes elementos (Figura 1)

1. Bancadas
2. A, 2B y 2C Travesaños fijos
3. Plegadores
4. Guiahilos o bara portahilos
5. Antepecho
6. Guátela
7. Batán
8. Pedales
9. Levas
10. Volantes
11. Travesaño –soportalizos

El guiahilo

Se encuentra por encima del plegador de hilo. Al pasar la urdimbre por un guiahilo ésta se mantiene en un nivel constante. Si la urdimbre pasaa directamente desde el plegador al tejido variaría su nivel a medida que fuera desenrollándose en el plegador

El antepecho

En la pate delantera del telar se sitúa el travesaño, denominado antepecho, sobre el que corre el tejido

El guátela

Se monta por encima del plegador y sirve para que la tejedora no roce con las rodillas la tela cuando ésta pasa del antepecho al plegador.

El batán

Se coloca montando su travesaño superior sobre las muescas adosadas a los laterales. Las muescas son ajustables y se fijan una vez comprobado que el batán está perfectamente paralelo al antepecho.

El soportalizo

Es el travesaño movable que se apoya en los laterales del telar y del que se suspenden los lizos. En el telar de contramacha penden los lizos de la misma y el travesaño- soportalizo se utiliza sólo durante el montaje de la urdimbre.

Los pedales

Van en el travesaño más bajo, normalmente en la parte posterior del telar.

Las levas

Son palancas de madera que transmiten el movimiento entre lizos y pedales y se colocan introduciéndoles en un eje de hierro situado en uno de los laterales. Para el encordelado entre lizos-levas-pedales se necesitan cuerdas preparadas a la medida adecuada.

Complementan el telar los siguiente elementos:

Varillas de los plegadores, que cubren urdimbre y tela (fig.66)

Varillas de cruz, que se distinguen de las anterioes por los orificios de sus extremos

Capítulo Tejeduría en Telar Horizontal Seda
Departamento del Valle

(fig. 21)

El peine, que se introduce en el batán y por el habrán de pasar los hilos de urdimbre (fig.22)

Capítulo Tejeduría en Telar Horizontal Seda
Departamento del Valle



Figura 1

Capítulo Tejeduría en Telar Horizontal Seda
Departamento del Valle

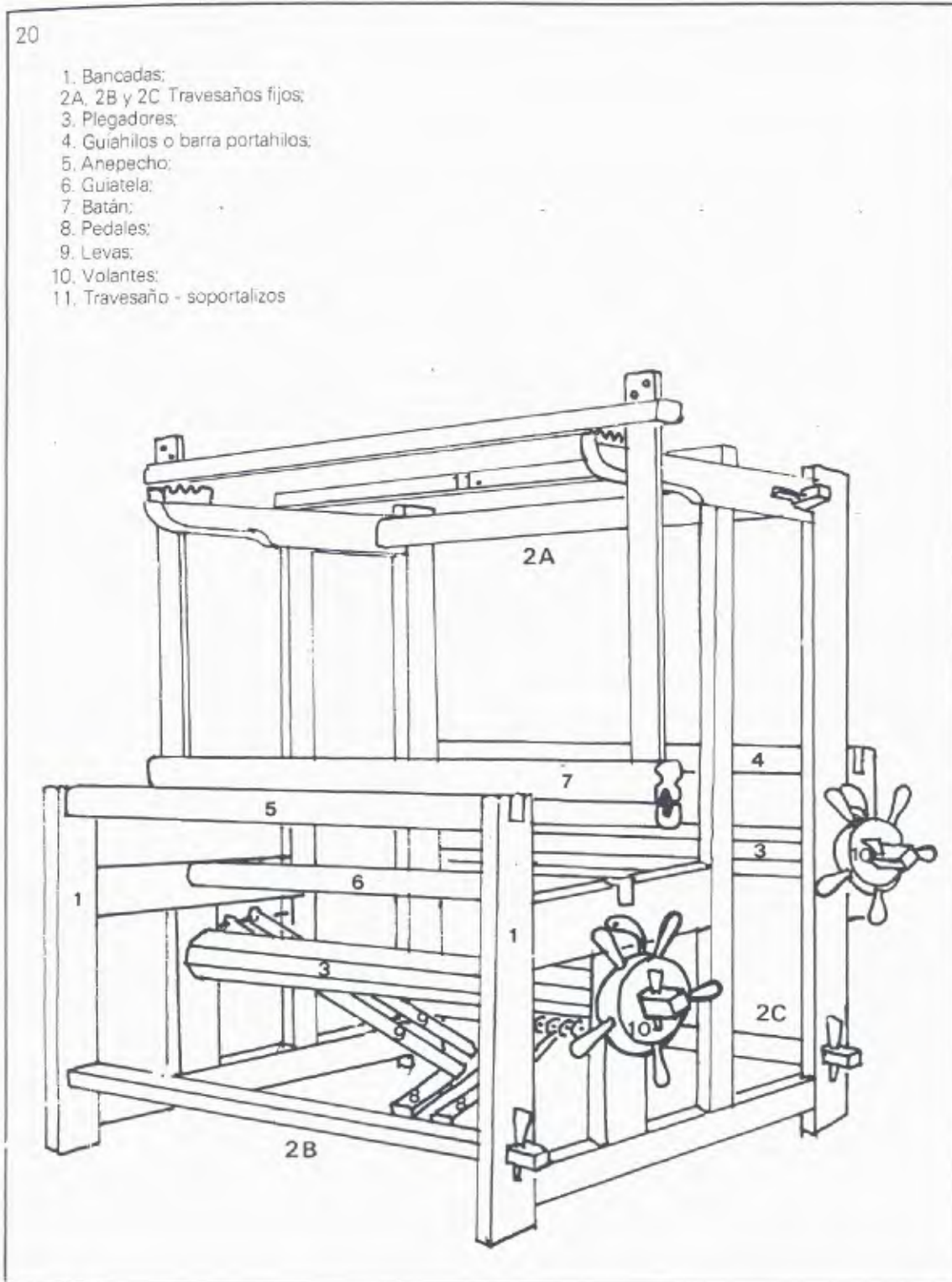