

1-0526

14.

29

MINISTERIO DE DESARROLLO ECONOMICO

ARTESANIAS DE COLOMBIA S.A.

**CENSO ECONOMICO NACIONAL
DEL SECTOR ARTESANAL**

Santafé de Bogotá, Julio de 1998

MINISTERIO DE DESARROLLO ECONOMICO

ARTESANIAS DE COLOMBIA S.A.

CARLOS JULIO GAITÁN GONZALEZ MINISTRO DE DESARROLLO
GIOVANNI ANTONIO IBLA FERNANDEZ SECRETARIO GENERAL Y
PRESIDENTE JUNTA DIRECTIVA

JUNTA DIRECTIVA

PRINCIPALES SUPLENTE

LAZARO MEJIA ARANGO	ANNE PECHOUX
CARMEN CALDERON PALAU	ARTURO LIEVANO LEON
CRISTINA JARAMILLO CUERVO	CARMEN LUCIA ARANDA
LUCIA TARAZONA DE NIÑO	LUZ ESMERALDA RUBIO
LUIS FERNANDO RAMIREZ ECHEVERRY	EDUARDO MUÑOZ LORA
PATRICIA CRUZ ORTIZ	

CECILIA DUQUE DUQUE
Gerente General

Santafé de Bogotá, Julio de 1998

MINISTERIO DE DESARROLLO ECONOMICO

ARTESANIAS DE COLOMBIA S.A.

DIRECCIÓN GENERAL Y COORDINACIÓN ERNESTO ORLANDO BENAVIDES

DISEÑO BASE DE DATOS LUZ STELLA OSORIO

E.I. CONSULTORES

PROCESAMIENTO DE DATOS OSCAR MELO

CONSOLIDADOS GERMÁN DARÍO ROJAS
LUCÍA RUBIANO

PROCESAMIENTO SISTEMAS NOHORA MARTÍNEZ
EDILMA TUTA
FANNY HERNÁNDEZ

Santafé de Bogotá, Julio de 1998

Tabla de Contenido

0. PRESENTACION	11
1. INTRODUCCIÓN	15
2. MARCO METODOLOGICO Y CONCEPTUAL	17
2.1 Objetivos	17
2.2 Aspectos metodológicos	17
2.2.1 Descripción del Censo	17
2.2.2 El formulario	17
2.2.2.1 Localización e identificación	18
2.2.2.2 Vivienda y hogar	18
2.2.2.3 Organización	18
2.2.2.4 Relación con instituciones	18
2.2.2.5 Producción de artesanías	18
2.2.2.6 Características de la fuerza de trabajo	18
2.2.2.7 Características del sitio de producción	18
2.2.2.8 Comercialización	18
2.2.2.9 Crédito	18
2.2.2.10 Diversificación	18
2.2.3 Actividades precensales	19
2.2.3.1 Prueba Piloto	19
2.2.3.2 Estructura del sistema de capacitación	19
2.2.4 El Operativo del Censo	19
2.2.4.1 División regional	19
2.2.4.2 División de los oficios	19
2.2.5 Grabación de la información	20
2.2.5.1 Información básica	20
2.2.5.2 Base de datos	20
2.2.5.3 Proceso estadístico	20
2.2.6 Evaluación de procesamientos	20
2.2.7 Resultados del censo económico nacional del sector artesanal	20
2.2.7.1 Cuadros resumen	20
2.2.7.2 Aspectos sociodemográficos	20
2.2.7.3 Actividad	20
2.2.7.4 Organización	21
2.2.7.5 Producción de artesanías y materia prima	21

2.2.7.6	Características de la mano de obra	21
2.2.2.7	Comercialización	21
2.2.7.8	Crédito	21
2.2.7.9	Variables económicas	21
3.	ANÁLISIS DE RESULTADOS	22
3.1	Información contextual del Censo	22
3.2	Sociografía	22
3.2.1	Localización geográfica	22
3.2.2	Educación	23
3.2.3	Aprendizaje del oficio	23
3.3	Vivienda	24
3.3.1	Tipo de propiedad de la vivienda	24
3.3.2	Servicios públicos	24
3.4	Producción	24
3.4.1	Tecnología	24
3.4.2	Materias primas	24
3.4.3	Mano de obra	24
3.4.4	Distribución porcentual por oficios	25
3.5	Organización	27
3.6	Mercado y comercialización	27
3.6.1	Canales de comercialización	27
3.7	Financiamiento	28
3.8	Variables económicas	28
4.	RESULTADOS	
4.1	Resumen de Resultados	31
4.1.1	Artesanos y jefes de taller, por departamentos	33
4.1.2	Población artesanal censada según nivel de escolaridad por departamentos.	34
4.1.3	Población artesanal según su estado civil	36
4.1.4	Cobertura de servicios públicos, según departamentos	38
4.1.5	Distribución de la población artesanal por oficio según departamentos	40
4.1.6	Ocupación anterior al oficio artesanal según departamento	43
4.1.7	Distribución de la población artesanal según forma y lugar de trabajo, por departamento	45
4.1.8	Participación en organizaciones por departamento	47
4.2	Aspectos sociodemográficos	49
4.2.1	Procedencia y lugar de nacimiento rural y urbano por departamento	51

4.2.2	Distribución de la población artesanal según producción, individual o en taller por sexo y por departamento	52
4.2.3	Distribución de la población artesanal según grupo de edad por sexo y por departamento	53
4.2.4	Población artesanal según área de nacimiento urbana o rural, por sexo y edad, y por departamento	57
4.2.5	Población artesanal según nivel de escolaridad por grupos de edad y por departamento	63
4.2.6	Población artesanal según nivel de escolaridad por grupos de edad y sexo, por departamento	69
4.2.7	Población artesanal según su estado civil por sexo y por edad, y departamento	74
4.2.8	Distribución porcentual del tipo de vivienda utilizado por la población artesanal según departamento	80
4.2.9	Cobertura de servicios públicos por departamento	81
4.2.10	Vivienda de la población artesanal según tipo de posesión por departamentos	83
4.3	Actividad	85
4.3.1	Población artesanal dedicada al oficio de la madera por técnicas y por departamento	87
4.3.2	Población artesanal dedicada al oficio del cuero por técnicas y por departamento	88
4.3.3	Población artesanal dedicada al oficio de la tejeduría por técnicas y por departamento	89
4.3.4	Población artesanal dedicada al oficio de los metales por técnicas y por departamento	90
4.3.5	Población artesanal dedicada al oficio del vidrio por técnicas y por departamento	91
4.3.6	Población artesanal dedicada al oficio de la cerámica por técnicas y por departamento	92
4.3.7	Población artesanal dedicada al oficio de la alfarería por técnicas y por departamento	93
4.3.8	Población artesanal dedicada al oficio de los productos lúdicos por técnicas y por departamento	94
4.3.9	Población artesanal dedicada al oficio de los estampados y pintura por técnicas y por departamento	95
4.3.10	Población artesanal dedicada al oficio de los trabajos decorativos por técnicas y por departamento	96
4.3.11	Población artesanal dedicada al oficio de los trabajos líticos por técnicas y por departamento	97
4.3.12	Población artesanal dedicada a las técnicas intermedias por clases de técnicas y por departamento	98

4.3.13	Población artesanal dedicada al oficio del calzado artesanal por técnicas y por departamento	99
4.3.14	Población artesanal dedicada a los oficios no artesanales por técnicas y por departamento	100
4.3.15	Distribución de la población artesanal dedicada a los oficios no artesanales por técnicas según departamentos	101
4.3.16	Distribución de la población artesanal censada por oficio y grupo de edad por departamento	102
4.3.17	Distribución de la población artesanal por lugar de aprendizaje del oficio, según departamentos y sexo	112
4.3.18	Aprendizaje del oficio por rango de edad de la población artesanal y por departamento	115
4.3.19	Ocupación anterior de la población artesanal. Distribución por sexo y por departamento	121
4.3.20	Ocupación anterior de la población artesanal por departamentos y grupos de edad.	124
4.3.21	Lugar y formas de vinculación por sexo y por departamento	132
4.3.22	Lugar y forma de vinculación al trabajo por grupo de edad y departamento	134
4.3.23	Tiempo dedicado a la actividad artesanal por sexo y por departamento	140
4.3.24	Tiempo dedicado a la actividad artesanal. Distribución por grupos de edad y por departamentos	142
4.3.25	Origen de los diseños utilizados en la producción artesanal. Distribución por sexo y por departamentos	148
4.3.26	Origen de los diseños utilizados en la producción artesanal. Distribución por edad y por departamentos	151
4.3.27	Tiempo dedicado a la producción artesanal. Distribución por sexo y por departamento	160
4.3.28	Tiempo dedicado a la agricultura. Distribución por sexo y por departamento	162
4.3.29	Tiempo que dedican los artesanos al comercio. Distribución por sexo y por departamento	164
4.3.30	Tiempo que dedican los artesanos al comercio artesanal. Distribución por sexo y por departamento	166
4.3.31	Tiempo que dedican los artesanos como empleados. Distribución por sexo y por departamento	168
4.3.32	Tiempo que dedican los artesanos a otras actividades. Distribución por sexo y por departamento	170
4.3.33	Tiempo que los artesanos dedican a la producción artesanal. Distribución por grupos de edad y por departamento	172

4.3.34	Tiempo que los artesanos dedican a otras actividades. Distribución por grupos de edad y por departamentos	178
4.3.35	Tiempo que los artesanos dedican al comercio. Distribución por grupos de edad y por departamento	184
4.3.36	Tiempo que los artesanos dedican al comercio artesanal. Distribución por grupos de edad y por departamento.	190
4.3.37	Tiempo que los artesanos dedican a la agricultura. Distribución por grupos de edad y por departamento.	196
4.3.38	Tiempo anual que los artesanos dedican a ser obreros y empleados. Distribución por grupos de edad y por departamento.	202
4.3.39	Distribución de la población artesanal censada, según lugar de nacimiento urbano-rural, sexo, por departamento y por localidad	208
4.4	Organización	217
4.4.1	Población artesanal organizada y tipo de organización a la que pertenece por departamento	219
4.4.2	Causas que aducen los censados para no participar en las organizaciones de artesanos	222
4.4.3	Causas que aducen los censados para participar en las organizaciones de artesanos	223
4.5	Producción y Materia Prima	225
4.5.1	Porcentaje de participación de talleres según el tipo de productos por departamento	227
4.5.2	Sitio de compra de las materias primas. Distribución de talleres por departamentos	229
4.5.3	Forma de compra de las materias primas más usadas por lo talleres por departamento	230
4.5.4	Forma de asociación usada por los talleres en la compra de materias primas por departamento	231
4.5.5	Medios de transporte utilizados por los talleres artesanales para la consecución de materias primas por departamentos.	232
4.5.6	Forma de pago mas utilizada para la compra de materias primas por los jefes de taller distribución por departamento	233
4.5.7	Problemas mas frecuentes de los jefes de taller en la adquisición de materias primas por departamento.	234
4.5.8	Fuentes de energía mas usadas en la producción de artesanías por departamento	235
4.5.9	Tecnología utilizada y métodos de elaboración de productos artesanales por departamento	236
4.5.10	Formas en que los talleres adquieren herramientas por departamentos	237
4.5.11	Tipo de materiales utilizados para el empaque por departamento	238

4.5.12	Opinión de jefes de taller sobre el impacto de la diversificación de productos, por departamentos	239
4.5.13	Motivos que aducen jefes de taller para diversificar la producción por departamentos	240
4.6	Fuerza de Trabajo	241
4.6.1	Talleres que ofrecen seguridad social a sus trabajadores por departamento	243
4.6.2	Problemas mas frecuentes en la consecución de mano de obra por departamento	244
4.7	Comercialización	245
4.7.1	Formas de comercialización mas comunes en los talleres artesanales, por departamentos	247
4.7.2	Porcentaje de producción vendida por taller directamente al consumidor final por departamento	248
4.7.3	Lugares de venta mas comunes de los talleres artesanales por departamento	249
4.7.4	Medios de transporte más utilizados para los productos artesanales fuera de la localidad, por departamento	251
4.7.5	Canales de comercialización o sitios mas frecuentes de venta por talleres y por departamentos	252
4.7.6	Formas de pago mas utilizadas por los talleres artesanales por departamentos	254
4.7.7	Formas de comprometer la producción para la venta por departamentos	255
4.7.8	Problemas mas frecuentes observados por los talleres en la comercialización de artesanías, por departamentos	256
4.7.9	Porcentaje de participación y formas de venta de los talleres artesanales a artesanías de Colombia	257
4.7.10	Porcentaje de participación y frecuencia de las exportaciones directas de los talleres artesanales	258
4.7.11	Factores de producción que tienen en cuenta los talleres artesanales al establecer los costos de producción de sus productos	259
4.7.12	Factores de producción que tienen en cuenta los talleres artesanales al establecer el precio de venta de sus productos	260
4.7.13	Porcentaje de participación en pagos de contado y plazo en la venta de productos artesanales por departamentos	261
4.8	Crédito	263
4.8.1	Participación de las fuentes de financiamiento de los talleres artesanales por departamento	265
4.8.2	Razones por las cuales los jefes de taller no solicitan crédito por departamento	
4.9	Variables Económicas	267

4.9.1	Costos mensuales promedios de los talleres artesanales en empaque en miles de pesos análisis por departamento	271
4.9.2	Costos promedios mensuales de los talleres artesanales en energía eléctrica en miles de pesos análisis por departamento	272
4.9.3	Inversión promedio de los talleres artesanales en herramientas en miles de pesos análisis por departamento	273
4.9.4	Inversión promedio de los talleres artesanales en maquinaria en miles de pesos análisis por departamento	274
4.9.5	Costos promedios mensuales de los talleres artesanales en miles de pesos análisis por departamento	275
4.9.6	Gastos mensuales promedios de los talleres artesanales en miles de pesos análisis por departamento	276
4.9.7	Gastos promedios mensuales de los talleres artesanales en personal en miles de pesos análisis por departamento	277
4.9.8	Ingresos mensuales promedio de los artesanos en miles de pesos análisis por departamento	278
4.9.9	Ingresos mensuales de los talleres artesanales por ventas. En miles de pesos análisis por departamento	279

ANEXOS

Anexo 1 :	Formulario de encuesta	282
Anexo 2 :	Instructivo utilizado en el diligenciamiento del formulario de la encuesta	292
Anexo 3 :	Guía codificación de los oficios y técnicas artesanales	298
Anexo 4 :	Guía codificación de Regiones y Municipios	303

GRAFICOS

4.1.2	Población artesanal según nivel de escolaridad	35
4.1.4	Cobertura de servicios públicos	
4.1.5	Distribución de la población artesanal por oficio según departamento	42
4.1.6	Ocupación anterior al oficio artesanal según departamentos	44
4.1.7	Distribución de la población artesanal según forma y lugar de trabajo	46
4.2.9	Cobertura de servicios públicos	82
4.3.26	Origen de los diseños utilizados en la producción artesanal	159
4.5.1	Jefes de taller por tipo de producto	228
4.8.1	Fuentes de financiamiento de los talleres artesanales	266
4.8.2	Razones por las cuales no solicita crédito	268

PRESENTACION

Para Artesanías de Colombia es de gran satisfacción entregar los resultados del Censo Económico Nacional del Sector Artesanal como una herramienta para el planeamiento y definición de políticas y programas futuros del sector. El Censo, por primera vez realizado en Colombia, ha permitido identificar las características y particularidades de la producción artesana nacional desde el punto de vista social, educativo y económico.

La tarea de adelantar un censo de tal naturaleza se debió especialmente a la necesidad de conocer la localización y problemática integral de todos los artesanos que luchan por mantener el oficio. Un alto porcentaje de ellos, practica la artesanía de origen ancestral y la que ha resultado del mestizaje, viven en el campo y en los resguardos indígenas; otra población artesana, que es más de ciudad, oscila entre economías informales o proveniente de la academia.

La artesanía es un sector que muestra una gran vitalidad y un importante desarrollo económico. Así lo hemos podido observar en los diferentes eventos nacionales y extranjeros que se han llevado a cabo como foros de discusión sobre el futuro de las artesanías en el mundo y especialmente en las pruebas de mercado a través de ferias y exhibiciones nacionales e internacionales. Basta mencionar una de las ferias más importantes de América Latina, Expoartesanías, realizada anualmente por Artesanías de Colombia en Bogotá. Esta exposición, que cada vez convoca un mayor número de compradores extranjeros, tan solo en 10 días de duración obtuvo ventas en 1997 por tres mil doscientos millones de pesos.

El documento consolidado del censo, contiene múltiples variables e indicadores, de gran utilidad para planificadores y responsables en toma de decisiones sobre temas sociales y económicos de la población artesana. El material se ha dividido en tres partes: la primera resume el marco metodológico y conceptual del censo; la segunda contiene una síntesis de análisis de resultado de la información socio-demográfica de los artesanos y de producción, comercialización y financiación; la tercera, contiene los resultados del censo aplicado a artesanos y jefes de taller. Para la presentación de los cuadros estadísticos se contó con la asesoría del Departamento Nacional de Estadística, DANE.

Los censos departamentales y municipales son instrumentos que vienen siendo consultados por directivos de las oficinas de planeación regionales y locales, como insumos para incorporar en los planes de desarrollo y así poder apropiar recursos económicos para el fortalecimiento del sector.

Expresamos los más sinceros agradecimientos a todas las personas e instituciones que con dedicación y gran esfuerzo hicieron posible el trabajo a lo largo de seis años

CECILIA DUQUE DUQUE
Gerente General.

RECONOCIMIENTOS

Una investigación de la magnitud como la que se presenta al lector, hubiera sido imposible sin la decidida colaboración y entusiasmo de innumerables personas y entidades. Por lo tanto, consideramos necesario presentarles nuestro reconocimiento a todos y cada uno y disculparnos con aquellos, que por involuntaria omisión o por lo enorme que se haría la enumeración, no aparecen directamente mencionados.

En primer lugar, es necesario reconocer el invaluable apoyo de la Gerente Cecilia Duque Duque y del director y coordinador del proyecto, el economista Ernesto Orlando Benavides, en segundo lugar agradecer el aporte de los profesionales del orden nacional: Germán Ortiz, Lyda del Carmen Díaz, Alicia Ortega, Manuel Bonilla, Meyby Ríos, Mario Jiménez, Neve Herrera, María Gabriela Corradine, Otoniel Quintero y Claudia Alarcón; quienes conformaron desde el comienzo el equipo que participó en el diseño de la investigación, a los que posteriormente se sumaron Rolando Paz, Milena Torres y Felicia Mejía.

A Lyda del Carmen Díaz López, que se encargó de la Región Occidente, comprendida por los departamentos de Chocó, Antioquia, Caldas, Nariño, Quindío, Risaralda, Cauca y Valle del Cauca.

En el Chocó, agradecemos a la administración del fallecido gobernador Antonio Maya Copete, y a la Secretaría de Cultura y Turismo a quien él delegó la tarea. A las comunidades indígenas cuyos cuestionarios fueron aplicados por ellos mismos con excelentes resultados. En Antioquia, a ACTUAR – Antioquia, quien se ocupó de los municipios del centro del departamento.

En el eje cafetero presentamos nuestra gratitud a la coordinadora Carola Rivillas, además a la Corporación para el Desarrollo de Caldas que asumió el estudio en este departamento.

A la Asociación de Artesanos del Quindío, a quien agradecemos de forma especial, porque con nuestra cofinanciación, el apoyo de la Gobernación y de la Secretaría de Cultura y Turismo y Artesanía de ese departamento, realizó una de las experiencias más importantes de esta investigación y asumió todo el trabajo, aportando recursos económicos y humanos.

Hacia el suroccidente del país, en el departamento del Valle del Cauca, tuvimos la coordinación de la funcionaria Bania Guerrero. En el Cauca, la primera fase estuvo a cargo de CaucaTur con el apoyo de su directora ejecutiva Martha Mercedes Castrillón y la aplicación de encuestas la hizo UCICA. La segunda etapa se realizó en convenio con la Gobernación. En la tercera etapa que comprendió a Guapi se aplicó la encuesta a la vez que se adelantó un estudio de mercado contratado por FONADE y la Red de Solidaridad Social. En el Departamento de Nariño, agradecemos la coordinación de Carmen Lilia Erazo y la colaboración de Odila Villota, funcionarias de Artesanías de Colombia; aquí se contó además, con el apoyo técnico de las oficinas del DANE y las secretarías de Educación de los municipios.

Por otra parte, la coordinación general de la Región Costa Atlántica estuvo a cargo de Germán Ortíz, Mario Jiménez, Rolando Paz y Aser Vega a quienes reconocemos su gran labor.

En los departamentos de Atlántico y Bolívar el censo lo adelantamos directamente. En la Guajira, se realizó mediante Convenio con el Instituto Departamental de Cultura. En el Magdalena, a través de un contrato con la Asociación Tierra y Esperanza y en Sucre, mediante convenio con la Fundación FIDES. El Cesar se cubrió en convenio con la Universidad Popular del Cesar. En Córdoba, se aplicaron las encuestas con el apoyo de la Asociación de Artesanos Indígenas Zenúes de San Andrés de Sotavento quienes se responsabilizaron de toda la zona indígena, mientras directamente nos ocupamos de las localidades con artesanía tradicional o contemporánea. A todas estas entidades nuestro inmenso reconocimiento por su invaluable aporte.

A María Gabriela Corradine Mora le agradecemos su coordinación de la regional Centro Oriente y a las entidades que participaron mediante convenios o contratos en los siguientes departamentos, así: Huila, al Instituto Huilense de Cultura. Tolima, al Instituto Tolimense de Cultura y a Manuel Ramón Ortega, funcionario de Artesanías de Colombia, que coordinó el trabajo en algunas localidades. En Cundinamarca, a la Universidad Externado de Colombia, en el Departamento de Boyacá, a la Universidad Pedagógica y Tecnológica de Tunja. En Santander el apoyo de la Universidad Industrial de Santander y en Norte de Santander a la Universidad Francisco de Paula Santander.

Las regiones de Amazonía y Orinoquía, fueron coordinadas por Milena Torres Cárdenas

En el Amazonas, agradecemos a la Gobernación del Departamento, a la Fundación RABBANY y al promotor cultural Floresmiro Rodríguez. En la Orinoquía y Casanare a la Consultora Isabel Convers.

En el Departamento de Arauca, a la Fundación KARIBIA y a su director Henry Montes de Oca. En el Departamento del Vaupés, al consultor Mario Espinosa. En el Departamento de Vichada al consultor Rubén Arango y en el Departamento del Meta a la consultora Stella Rojas. En estos departamentos se vincularon equipos de encuestadores de las respectivas localidades y se contó con el apoyo profesional de personas vinculadas a la Organización Nacional Indígena Colombiana ONIC, quienes además proyectaron el trabajo conjuntamente con la elaboración de planes de ordenamiento territorial.

La regional Santafé de Bogotá D.C. estuvo coordinada por Ana Victoria Salgado y la encuesta fué aplicada por SIAT LTDA.

El Departamento de Guaviare estuvo bajo la coordinación del Consultor Camilo Rojas, quien en dicho momento se encontraba vinculado al programa nacional de alimentos P.M.A, lográndose la aplicación de la encuesta con el apoyo de los maestros indígenas vinculados al programa de etnoeducación que trabajaron en lengua nativa, a todos ellos les presentamos nuestro reconocimiento..

Esta tarea quijotesca demandó además el apoyo de expertos pues siempre se buscó asegurar la confiabilidad de los resultados, así: En el diseño de la encuesta además del grupo de Artesanías de Colombia, se contó con el concurso del equipo de E. I. Consultores, dirigido por Libardo Montealegre. En el diseño de la base de datos con el apoyo de Luz Stella Osorio. La codificación una tarea de sumo cuidado, estuvo bajo la responsabilidad de Cristina Calvache, Darío Rojas y Teresita Rodríguez. El apoyo estadístico lo prestó Oscar Melo, quien procesó los datos utilizando el paquete estadístico S.P.S.S. Agradecemos a Lucía Rubiano quien trabajó con el equipo de funcionarios del nivel nacional del DANE. Participaron también, Nohora Pantoja, Juan Carlos Morgan y Pedro Navas en el consolidado del censo del cual se desprende la información específica para cada departamento.

Se contó también con el decidido apoyo de personal administrativo de la sede nacional, entre quienes destacamos a Teresa Palomino y Leonor de Montoya, que se ocuparon de la logística, impresión y despacho oportuno de las encuestas a los departamentos; así como la revisión de estilo de Cecilia Isaza Pinto.

En esta labor, es muy importante resaltar la colaboración decidida del Departamento Administrativo Nacional de Estadística-DANE, particularmente del Doctor Héctor Maldonado, quién después de conocer el trabajo delegó un equipo de funcionarios, que nos aportaron sus recomendaciones para la presentación final de los resultados. A todos ellos estamos altamente agradecidos.

Por último, a todos los aquí mencionados, nuevamente nuestro mas sincero reconocimiento, particularmente a las comunidades y a los artesanos que como protagonistas principales de este estudio contribuyeron al éxito de esta investigación con gran interés y entusiasmo.

ARTESANIAS DE COLOMBIA

INTRODUCCION

La publicación de los resultados del Censo Económico Nacional del Sector Artesanal que Artesanías de Colombia entrega al país, es una contribución al estudio del sector y permite caracterizar e identificar la problemática particular de las comunidades vinculadas al mismo; este censo es el primero de su género en Colombia y en Latinoamérica.

El Censo será una herramienta de gran utilidad en la formulación de políticas sociales y económicas. La academia podrá contar con insumos para estudios sobre el tema, el gobierno podrá focalizar su intervención y la aplicación de recursos, estudiar su situación y proyectar el futuro de este segmento de población. Esta publicación contiene la metodología aplicada en el proceso de investigación y los resultados obtenidos; presenta una visión global y permite conocer la situación en cada departamento.

La aplicación de la encuesta se realizó entre 1992 y 1994 y es producto del interés institucional de disponer de información precisa para ofrecer una mejor respuesta a las demandas de apoyo de distintas zonas del país.

El proceso se inició con el respaldo de la Gerencia General de Cecilia Duque Duque y bajo la dirección y coordinación de Ernesto Orlando Benavides. El primer paso fue precisar las demandas de información de Artesanías de Colombia y definir la metodología, tarea en la cual participaron con entusiasmo un importante número de profesionales de la Entidad.

Se trabajó en cada una de las seis regiones del país: Occidente, Costa Atlántica, Centro Oriente, Amazonía y Orinoquía, y Santafé de Bogotá, bajo la dirección de los Coordinadores Regionales, funcionarios del nivel central.

No fueron pocas las dificultades que se debieron sortear, algunas fueron insalvables como problemas de orden público en el Putumayo y Caquetá, que impidieron la aplicación del censo; o como las del Departamento de San An-

drés, Providencia y Santa Catalina donde, pese a existir un convenio no se pudo aplicar la encuesta.

En algunas partes la cobertura fue menor a la esperada como en Boyacá, donde no fue posible visitar la totalidad de los Municipios proyectados debido a circunstancias como el fuerte invierno en unos casos y la alteración del orden público en otros. Otro caso se presentó en el Departamento de Santander donde no se aplicó la encuesta en Aratoca y Curití municipios fiqueros porque a juicio de la firma contratista se podrían presentar confusiones por la convivencia de tecnología tradicional con formas industriales de producción.

En el Tolima la cobertura fué menor a la esperada; sin embargo la información obtenida es de mucha utilidad para los procesos de planificación departamental.

Después de todo éste proceso hoy experimentamos la satisfacción de una misión cumplida, recordamos con gratitud y reconocimiento a los preladados de las parroquias municipales, los periodistas de las emisoras de provincia, las juntas administradoras locales, las juntas de Acción Comunal, los técnicos de diversos programas gubernamentales, no gubernamentales y privados y los planificadores de las regiones quienes vieron que la preocupación de Artesanías de Colombia merecía una respuesta concreta y no escatimaron esfuerzo alguno para cooperar en este propósito.

Vale la pena destacar que esta semilla ha comenzado a dar sus frutos: un número importante de gobernaciones y alcaldías ya han incluido el sector en sus planes de desarrollo. En lo académico, en varias universidades se han realizado monografías sobre distintos temas con el apoyo estadístico y los datos que arrojó la investigación.

Hoy, la información del censo, datos e informes

por departamentos, se han ido entregando a los gobernadores y alcaldes y cualquier consulta adicional está disponible en la Oficina de Informática de la Entidad. Ello permitirá a quienes estén interesados o deseen profundizar en el análisis, obtener el soporte necesario.

Sobre los resultados merece especial atención los siguientes aspectos: Se encontró un índice de analfabetismo alarmante del 17,16% en promedio nacional, lo cual amerita desde ya y con urgencia un programa de alfabetización para subsanar este obstáculo, único camino para lograr el desenvolvimiento adecuado en una economía de mercado, competitiva y exigente.

Siendo la artesanía una actividad que principalmente se transmite de generación en generación, existe un elevado grupo de personas (26.26%) que aprenden por cuenta propia o en cursos. Además muchos sectores como el agropecuario (2.01%), de empleados (11.39%), de amas de casa (36%) encuentran una posibilidad para aumentar sus ingresos con la artesanía.

Existe escasez de mano de obra en un 21.33%, ello exige que los programas de capacitación sean apropiados para suplir estas necesidades.

De acuerdo con la demanda que hoy presenta el mercado vale la pena examinar hacia qué sectores, con relación a la población dedicada a los distintos oficios, se deben orientar las acciones. Por ejemplo, la tejeduría cuya presencia es del 57.52% tiene una menor demanda que la metalistería que es del 1.88%. Evaluar así mismo, hasta dónde es compatible la tecnificación y la modernización de los oficios tradicionales como la cerámica y la madera, entre otros.

Por otra parte, la comercialización plantea unos retos específicos. Se requiere que haya agentes en el proceso de distribución de una economía local, que no encuentra caminos expeditos para articularse a una economía de mercado, artesanía que existe y sobrevive en condiciones propias de otra época o está amenazada por la industria y por la artesanía de otras latitudes.

En cuanto al financiamiento podemos afirmar que, si previamente no se han resuelto los problemas de colocación de los productos en el mercado, o si éstos no se adecúan a las exigencias del consumidor, el crédito más que una ayuda, se constituirá en una talanquera. Sin embargo, para quienes tienen mercado, viven en una vereda y demandan sumas que por su manejo no son rentables para ningún sistema financiero, se requiere una Banca alternativa, que sin duda ya existe y se ha desarrollado en el mundo.

Los aspectos económicos de ingresos y gastos son muy importantes, hacen notar la marginalidad en que transcurre la artesanía; sin embargo, a quien esté interesado en profundizar sobre el tema se le recomienda indagar en cada técnica, en cada oficio; pues las condiciones son muy disímiles y exigen una particularización para saber que ocurre y qué hacer en cada caso.

Finalmente, este trabajo es una contribución de Artesanías de Colombia al conocimiento del sector. Ojalá en el devenir del tiempo se puedan adelantar con criterio técnico, trabajos similares que permitan dimensionar el sector en el ámbito económico y social.

2. MARCO METODOLOGICO Y CONCEPTUAL

2.1 Objetivos

- Suministrar información estadística e indicadores sociales y económicos útiles para la formulación de políticas, planes, programas y toma de decisiones para desarrollo del subsector artesanal.
- Caracterizar los oficios y técnicas, para medir la importancia y tradición de estas en la artesanía colombiana.
- Evaluar cuestiones específicas del sector artesanal que hasta ahora son conocidas parcialmente, esto para responder a inquietudes en aspectos económicos y sociodemográficos, tendientes a caracterizar la población artesanal del país, para ofrecer una herramienta de planeación de las actividades de la institución encargada de la artesanía en Colombia.
- Suministrar información estadística sobre localización, vivienda, producción, comercialización, crédito y diversificación de los artesanos colombianos.

2.2 Aspectos Metodológicos

2.2.1 Descripción del Censo

La elección de los municipios censados se realizó con base en la información contenida en el Registro Nacional Artesanal realizado por Artesanías de Colombia en 1987 y 1989 en cumplimiento a la ley 36 de 1984 o “Ley del Artesano” y su decreto reglamentario 258 de 1987, y en el diagnóstico del sector artesanal colombiano, contratado por Artesanías de Colombia con el instituto SER de investigaciones en 1987, posteriormente se procedió a identificar cartográficamente y a localizar los municipios artesanales y con población artesanal.

Por ser la primera vez que se realiza, los datos que se tuvieron como punto de partida distan

mucho de la realidad económica que finalmente se encontró, esto explica el porque muchos municipios no se incluye en el Censo, puesto que la información disponible al momento de aplicarlo no reconoce la importancia de la artesanía en la vida económica de muchos municipios. Así mismo, algunos municipios previamente identificados no pudieron ser censados por razones de alteración del orden público, o por no contar con una entidad de apoyo en la localidad.

El censo trabaja dos unidades de análisis así:

El Artesano: aquella persona dedicada a la actividad económica de producción y comercialización de objetos calificados como artesanías, sean éstas indígena, tradicional ó contemporánea (según la definición de Artesanías de Colombia). Persona que se desenvuelve en un entorno de marginalidad económica y social, pero que con su trabajo genera valor o riqueza, actividad que hoy por hoy es una alternativa de ocupación y de Paz para Colombia.

Taller artesanal: La unidad económica de producción, a través de la cual es posible evaluar el estado económico del sector, su nivel de productividad, los potenciales y limitaciones que tiene cada sector productivo.

Se ocupa básicamente de su nivel tecnológico de organización y desde luego el estado financiero del mismo.

2.2.2 El formulario

Con el propósito de obtener los mejores resultados, se diseñó un formulario que permitiera ser diligenciado en su totalidad, por consiguiente, se estructuró de tal manera que pudiese recoger información tanto del artesano individual como de la cabeza de taller, razón por la cual, este se dividió en dos partes: la primera, dirigida a los artesanos, el cual se aplicó a todas las personas dedicadas a la actividad económica artesanal y que deriva su sustento del oficio; y la segunda aplicada a talleres artesanales y jefes de taller, propietarios de los talleres entendidos como uni-

dades económicas donde se ejecuta o transforma la actividad de un oficio.

El formulario contiene los siguientes acápite:

2.2.2.1 Localización e Identificación

Incluye aspectos referentes a sociografía, historia de la actividad artesanal y ocupación, identificación del individuo, localización geográfica, estado civil, lugar de procedencia, nivel de educación, oficio y lugar de aprendizaje de este, ocupación anterior, tipo de productos, tiempo anual dedicado a la producción artesanal y a otras labores, y otras actividades desarrolladas por el encuestado.

2.2.2.2 Vivienda y Hogar

Determinar el tipo de vivienda, su tamaño, el espacio dedicado al taller, los servicios con los que cuenta, la composición familiar, las personas con las que vive o trabaja su nivel de educación. La información de alfabetismo junto con las de nacimientos y muertes de niños menores de un año en el último año, están dirigidas a la estimación de un índice de calidad físico de vida del sector. (ICFV).

2.2.2.3 Organización

Estudia la manera cómo están organizados los artesanos, el tiempo de afiliación a la organización respectiva, los beneficios y problemas de las agremiaciones a las cuales pertenecen, y las razones por las cuales no pertenece según el caso.

2.2.2.4 Relación con Instituciones

Determinar el conocimiento que tiene el artesano de las instituciones que trabajan por el sector, los beneficios que le brindan así como los problemas que percibe en el entorno de su actividad.

2.2.2.5 Producción de Artesanías

A partir de este capítulo el formulario está diseñado para ser respondido por el taller o el artesano independiente. El capítulo está dividido en productos; materias primas, insumos, combustibles y condiciones de trabajo. En di-

chas divisiones se estudian los costos, precios de venta problemas de abastecimiento, transporte y formas de pago de las materias primas, fuentes de energía utilizadas en la producción y su costo, tipos de herramientas y propiedad de las mismas.

2.2.2.6 Características de la Fuerza de Trabajo

Trata sobre las generalidades laborales de la unidad de producción. Aporta información sobre el número de trabajadores empleados, discriminados por sexo y edad, formas de pago; y describe los principales problemas encontrados con la mano de obra.

2.2.2.7 Características del Sitio de Producción

Determina el tipo de taller y la propiedad del mismo.

2.2.2.8 Comercialización

Permite evaluar quien hace la comercialización de los productos artesanales, volúmenes de ventas al consumidor y al intermediario, producción dejada en consignación; medios de transporte del producto final. Determina las formas de venta; si se exporta directamente, a dónde y con qué frecuencia, materiales utilizados para el empaque, cálculo del costo y precio de venta del producto, participación en ferias y los problemas de éstas, así como también la relación comercial con Artesanías de Colombia es también el objetivo de este acápite del formulario.

2.2.2.9 Crédito

Recopila información sobre las principales fuentes de crédito, los destinos, plazos y condiciones del mismo.

2.2.2.10 Diversificación

El último capítulo se dedica a determinar la evolución en los diseños y la producción, así como el efecto de estos cambios en el nivel de ventas del artesano.

2.2.3 Actividades Precensales

2.2.3.1 Prueba Piloto

Se realizaron en los municipios donde en el momento Artesanías de Colombia contaba con el apoyo de funcionarios o contratistas, entre los cuales se encontraban Chamba (Tolima), Salamina (Caldas) y Santafé de Bogotá D.C., con la información disponible y la opinión de cada director regional se definió el número estimado de artesanos en cada departamento se proyectó el número de encuestas para cada localidad, posteriormente, se determinó la logística para adelantar el trabajo.

2.2.3.2 Capacitación

2.2.3.2.1 Objetivos

1. Garantizar el dominio de los conceptos utilizados en la encuesta y el correcto diligenciamiento del formulario.
2. Unificar procedimientos y criterios para el registro adecuado de la información entregada por los artesanos.
3. Facilitar el manejo de conceptos específicos

2.2.3.2.2 Estructura del Sistema de Capacitación

Se realizó un curso en cada departamento el cual se dirigió tanto a las personas encargadas de aplicar el formulario en los municipios artesanales, como a las demás personas encargadas de supervisar y dirigir el censo y a los coordinadores.

La estructura del Censo estuvo conformada por encuestadores, supervisores, coordinadores regionales y Director General. El perfil del encuestador varió en cada departamento, según la disponibilidad de personal que se encontrara en cada municipio.

2.2.4 El Operativo del Censo

Se realizó entre 1992 y 1994, una de las prioridades era llegar a la totalidad de municipios artesanales, utilizando el sistema de barrido y

para ello la información de alcaldes, maestros, casas de la cultura, oficinas del gremio cafetero, oficina de Planeación departamental y el listado que poseía el coordinador de los municipios.

2.2.4.1 División Regional:

Para la aplicación del censo se adoptó la división regional del CORPES. El país fue dividido en las seis siguientes regiones:

Costa Atlántica: Contiene los departamentos del Atlántico, Bolívar, Cesar Córdoba, Guajira, Magdalena, Sucre, San Andrés, Providencia y Santa Catalina.

Occidente: Que incluye los departamentos de Antioquía, Caldas, Cauca, Choco, Nariño, Quindio, Risalorda y Valle del Cauca.

Centro Oriente: Que abarca los departamentos de Boyacá, Cundinamarca, Huila, Norte de Santander, Santander y Tolima

Orinoquía: Que incluye el departamento del Meta, Arauca, Casanare, Guainía, Guaviare, Vaupes y Vichada..

Amazonía: Que incluye el departamento del Putumayo, Caqueta, Amazonas,

Santafé de Bogotá: Incluye el Distrito Capital.

2.2.4.2 División de los Oficios:

La codificación de las regiones se hace con base en la información, teniendo en cuenta la región, el departamento y el municipio, siguiendo en este caso los parámetros establecidos por el Banco Nacional De Proyectos. En cuanto a la codificación de oficios, se ha hecho dividiendo las líneas de producción en doce áreas, a saber: madera, cuero, tejeduría, metales, vidrio, cerámica, alfarería, productos lúdicos, estampado y pintura en tela, trabajos decorativos, trabajos líticos, procesos, técnicas intermedias en materias primas y calzado artesanal. Al momento de codificar un oficio, se acudió al área correspondiente y se ubicó el oficio, técnica y la especiali-

dad dentro de ella. Si no se encontró en ningún área se consignó sólo el nombre y el material sobre el que se trabaja o el área dentro de la cual esta especialidad cabe y posteriormente se codificó.

2.2.5 Grabación de la información

La información fue codificada y revisada, posteriormente, se grabó en el sistema de Artesanías de Colombia. La información estadística se encuentra en una base de datos desarrollada bajo las siguientes características técnicas:

Base de datos relacional: Unify 5.0

Lenguaje de programación: Accell IDS

Sistema Operacional: Unix 5.3 e

El menú principal de esta aplicación está conformado por tres (3) opciones:

2.2.5.1 Información Básica:

Para agilizar la digitación de formularios de la Encuesta se codificó la información. Opción que contempla el manejo de tablas de codificación.

2.2.5.2 Base de Datos:

Es un sistema de información de carácter específico, desarrollado para facilitar el manejo de resultados de la encuesta. Permite procesar la información del formulario y así cumplir con el propósito principal trazado en un principio, la caracterización del subsector artesanal con lo cual se dispone de una herramienta para fijar políticas a seguir por Artesanías de Colombia.

2.2.5.3 Proceso Estadístico:

Permite pasar la información a archivos planos para que sean analizados estadísticamente.

El levantamiento de la encuesta a lo largo y ancho del país pretendió censar a aquellas personas o jefes de taller dedicadas a alguno de los oficios incluidos en la lista de Artesanías de Colombia. No así a aquellos que ejercen la actividad artesanal de

manera marginal, ello explica por que en muchas zonas rurales aquellos que ejercen esporádicamente no fueron incluidos.

2.2.6 Evaluación de Procesamientos

La información censal se revisó, evaluó y validó para lograr la mejor calidad, mediante una estrategia operacional basada en:

- a) El almacenamiento y clasificación del material físico,
- b) Digitación y grabación en medio magnético por departamento,
- c) Calidad: evitar registros, réplicas o dobles registro de la información.

El examen de calidad se adelanto por el departamento de sistemas de Artesanías de Colombia

2.2.7 Los resultados del Censo Económico del Sector Artesanal

Una vez analizada y revisada la información estadística por departamentos se realizaron los esquemas para los cuadros finales teniendo en cuenta el cruce de las variables más importantes para el análisis socioeconómico del subsector artesanal. De esta manera está publicación presenta los resultados en ocho partes, de las cuáles se hace un recuento a continuación:

2.2.7.1 Cuadros Resumen:

En esta parte, se presenta una visión general de los aspectos más relevantes a estudiar acerca de la población artesanal. Se plasman la distribución porcentual con respecto al total nacional de cada una de las más importantes variables.

2.2.7.2 Aspectos Sociodemográficos:

Este capítulo se divide en sociografía, historia de la actividad artesanal, ocupación, estado civil, procedencia, nivel de educación, oficio, ocupación anterior, tipo de productos, espacio dedicado al taller y los servicios con los que cuenta.

2.2.7.3 Actividad

Esta parte, permite al investigador profundizar acerca de la composición de los artesanos dedi-

cados a los diferentes oficios y dentro de estos a las diferentes técnicas artesanales, por sexo, edad, posición del taller, tiempo anual dedicado a la artesanía y a otras actividades, además, el origen del diseño de productos y ocupación dentro del taller.

2.2.7.4 Organización

En esta parte se incluyen aspectos relacionados con el tipo de organización en la que los artesanos se encuentran asociados, servicios y beneficios que estas organizaciones le prestan y el tipo de ayuda institucional que los jefes de taller reciben.

2.2.7.5 Producción de artesanías y Materias Primas:

El capítulo está dividido en productos; materia prima, insumos, combustibles y fuentes de energía necesarias para la producción de artesanías, condiciones de trabajo, sitio de producción y diversificación de productos.

2.2.7.6 Características de la mano de obra

Este capítulo permite el estudio de las generalidades laborales de la unidad de producción. Aporta información sobre el número de trabajadores empleados discriminados por sexo y edad,

así como las formas de pago; y los principales problemas encontrados con las mano de obra.

2.2.2.7 Comercialización

En este punto se evalúa quién hace la venta, si se comercializan productos hechos por otros artesanos, cantidades de producción vendidas directamente al consumidor y a los intermediarios, producción dejada en consignación, puntos de venta directa y tipo de intermediarios. Además, determina formas de venta, precios de venta, costos, si se exporta directamente, la participación en ferias artesanales y los problemas de éstas, así como también la relación comercial de los artesanos con Artesanías de Colombia.

2.2.7.8 Crédito

Este capítulo recoge información sobre las principales fuentes de financiación, así como los destinos y condiciones del mismo.

2.2.7.9 Variables Económicas

Esta última parte contiene la información referente a los costos subdividiéndolos en variables y fijos; en segunda instancia, se incluyen aquí los gastos mensuales y finalmente, los ingresos de los hogares artesanales e ingresos del taller por concepto de ventas. Estos datos se presentan por rangos en miles de pesos y la ubicación de los talleres artesanales dentro de cada rango.

3. ANALISIS DE RESULTADOS

3.1 Información Contextual del Censo.

La aproximación al sector artesanal, dadas las características de la producción que involucra diversos materiales y distintos niveles tecnológicos, es de vital importancia y es este un intento de aproximarnos a un sector que normalmente está confundido e inmerso en las estadísticas de la industria manufacturera, y en muchos casos cuando es autoconsumo no aparece contabilizado en las cuentas nacionales.

Según estimaciones de Artesanías de Colombia, 260.000 personas producen artesanías, que representa el 15% de la población ocupada en la industria manufacturera. Cifra que se aproxima a los datos estimados por el informe de la OIT Hacia el Pleno Empleo, de 1970, que calculó que 300.000 personas están vinculadas a empresas artesanales

Con el fin de contar con cifras estadísticas que permitan cuantificar el sector y formular políticas, entre 1992 y 1994 Artesanías de Colombia con el concurso de las regiones adelantó el Censo Económico Nacional del Sector Artesanal, registrando 58.821 personas que en promedio destinan más del 70% de su actividad a la producción de artesanías. Esta labor se desarrolló por el sistema de barrido y cubrió los municipios identificados como núcleos artesanales y en ellos la población reconocida como artesana por producir y comercializar.

Cuadro No. 1
POBLACIÓN ARTESANAL OCUPADA, RURAL Y URBANA

DISTRIBUCIÓN	TOTAL	PORCENTAJE
CAPITALES DE DEPARTAMENTOS	13693	23.28%
CABECERAS MUNICIPALES	16689	28.37%
VEREDAS	28439	48.35%
TOTAL NACIONAL	58821	100.00%

Fuente: Censo Económico Nacional del Sector Artesanal

3.2 Sociografía

3.2.1 Localización Geográfica

El País cuenta con una gran riqueza de artesanías en todas las regiones, sin embargo se encuentra una mayor concentración de población artesana en departamentos como: Nariño 14,34%, Sucre 10.06%, Córdoba 9.34%, Boyacá 8.43%, Cesar 6.95%, Atlántico 6.52% y Tolima 5.15%.

En las zonas indígenas, la producción artesanal es una actividad muy importante y quizá la única a través de la cual se genera valor con destino al intercambio.

Cuadro No. 2
POBLACION ARTESANAL
POR DEPARTAMENTOS

DEPARTAMENTOS	TOTAL	PORCENTAJE
ANTIOQUIA	1325	2.25%
ATLÁNTICO	3838	6.52%
SANTAFE DE BOGOTÁ	2741	4.66%
BOLÍVAR	1983	3.37%
BOYACA	4960	8.43%
CALDAS	1690	2.87%
CAUCA	909	1.55%
CESAR	4067	6.91%
CÓRDOBA	5499	9.35%
CUNDINAMARCA	1288	2.19%
CHOCO	920	1.56%
HUILA	2006	3.41%
GUAJIRA	1844	3.13%
MAGDALENA	929	1.58%
META	682	1.16%
CASANARE	135	0.23%
NARIÑO	8438	14.35%
NORTE DE SANTANDER	436	0.74%
ARAUCA	126	0.21%
VICHADA	305	0.52%
VAUPES	437	0.74%
GUAVIARE	269	0.46%
GUAINIA	394	0.67%
QUINDIO	1219	2.07%
RISARALDA	754	1.28%
SANTANDER	2085	3.54%
SUCRE	5919	10.06%
TOLIMA	3029	5.15%
VALLE	293	0.50%
AMAZONAS	301	0.51%
TOTAL NACIONAL	58821	100.00%

Fuente: Censo Económico Nacional del Sector Artesanal

3.2.2 Educación

Las condiciones de marginalidad económica y social del sector se reflejan en los bajos niveles de escolaridad. Un 17% de la población es analfabeta, cifra superior al promedio nacional que está por debajo del 5%. Del 52% que asistieron a la primaria, tan solo el 18% la terminaron. Un 26% inició estudios secundarios de los cuales culminaron el 8%. Tan solo un 3% accedieron a la educación superior técnica o universitaria.

3.2.3 Aprendizaje del Oficio

La artesanía tradicionalmente se transmite de generación en generación y solo una minoría recibe formación académica.

El 48.32% aprende en el hogar; el 14.39% en talleres particulares como aprendiz y por el sistema de cursos de capacitación en oficios, únicamente el 7.32%.

Cuadro No. 3
NIVEL DE ESCOLARIDAD
POBLACIÓN ARTESANAL

NIVEL EDUCATIVO	No. DE ARTESANOS	PORCENTAJE
SIN ESCOLARIDAD	10151	17.26%
PRIMARIA INCOMPLETA	19699	33.49%
PRIMARIA COMPLETA	10729	18.24%
SECUNDARIA INCOMPLETA	10349	17.59%
SECUNDARIA COMPLETA	4757	8.09%
CURSOS TÉCNICOS	827	1.41%
CURSOS UNIVERSITARIOS	1141	1.94%
NO CONTESTAN	1168	1.99%
TOTAL	58821	100.00%

Cuadro No. 4
APRENDIZAJE DEL OFICIO ARTESANAL

DESCRIPCIÓN	No. DE ARTESANOS	PORCENTAJE
TALLER DEL HOGAR	28423	48.32%
TALLER PARTICULAR	8464	14.39%
INICIATIVA PROPIA	15446	26.26%
CURSOS	4308	7.32%
TALLER DEL HOGAR Y POR SU PROPIA INICIATIVA	955	1.62%
TALLER PARTICULAR Y POR INICIATIVA PROPIA	117	0.20%
TALLER DEL HOGAR Y CURSOS	58	0.10%
NO CONTESTAN	750	1.28%
TOTAL	58821	100.00%

Fuente: Censo Económico Nacional del Sector Artesanal

Gráfica No. 1; SITIO DE APRENDIZAJE DE LA ACTIVIDAD ARTESANAL

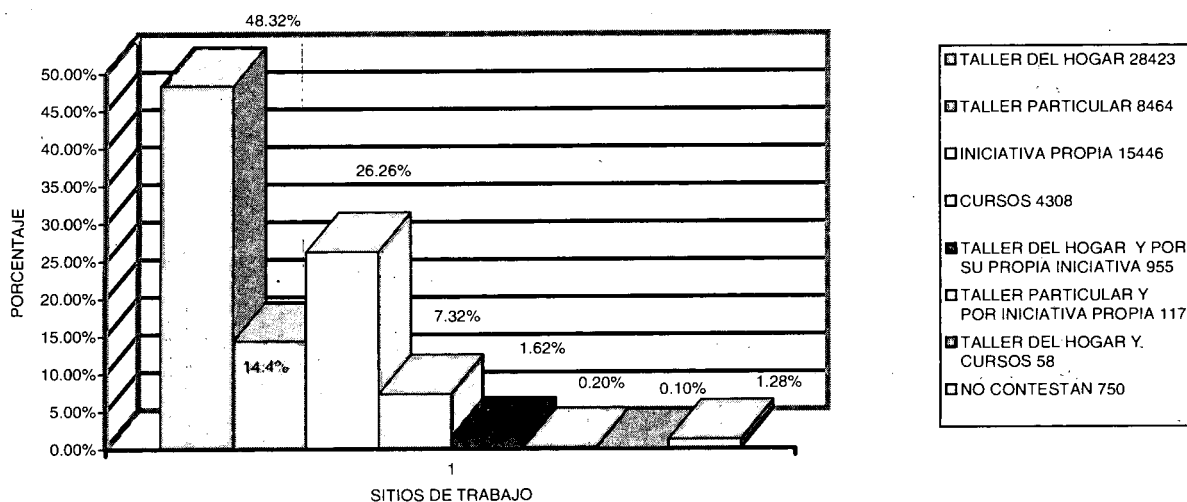

3.3 Vivienda

3.3.1 Tipo de propiedad de la vivienda

Cuadro No. 5
TIPO DE PROPIEDAD DE LA VIVIENDA

Tipo de propiedad	No. De Artesanos	Porcentaje
PROPIA	45099	76.67%
ALQUILADA	8447	14.36%
PRESTADA	3363	5.72%
NO CONTESTA	1912	3.25%
TOTAL	58821	100.00%

Fuente: Censo Económico Nacional del Sector Artesanal

3.3.2 Servicios Públicos

La cobertura de servicios públicos es limitada. El 58.68% no tiene acceso a servicio de alcantarillado y el 20.47% no cuenta con energía eléctrica. El 27.93% no dispone del servicio de acueducto y únicamente el 8.52% tiene servicio telefónico.

Cuadro No. 6
COBERTURA DE SERVICIOS PUBLICOS

Tipo de servicio	No. De Artesanos	Porcentaje
SIN SERVICIOS	8568	14.57%
AGUA	41754	70.98%
ALCANTARILLADO	23936	40.69%
ENERGÍA ELÉCTRICA	46074	78.33%
TELÉFONO	4935	8.39%
OTROS	73	0.12%

Fuente: Censo Económico Nacional del Sector Artesanal

3.4 Producción

El análisis de la producción se ha realizado considerando tres aspectos, así :

3.4.1 Tecnología

La producción artesanal utiliza tecnología tradicional. El 24.41% de la producción se realiza totalmente a mano. El 57.10% utiliza herramientas simples.

Cuadro No. 7
TECNOLOGÍA - USO DE MANO DE OBRA Y HERRAMIENTAS EN LA PRODUCCIÓN DE ARTESANÍAS

DESCRIPCIÓN	No. DE ARTESANOS	PORCENTAJE
SOLAMENTE A MANO	5566	24.41%
A MANO Y CON HERRAMIENTAS MANUALES	13019	57.10%
CON HERRAMIENTAS Y MÁQUINAS	3182	13.96%
ESPECIALMENTE CON MÁQUINAS	279	1.22%
NINGUNA	755	3.31%
TOTAL	22801	100.00%

Fuente: Censo Económico Nacional del Sector Artesanal

3.4.2 Materias Primas

La producción artesanal se caracteriza por utilizar principalmente recursos naturales como insumo básico en la elaboración de objetos.

El 45.35% de los artesanos afrontan problemas de escasez, el 25.94% tiene dificultades en la calidad de la materia prima.

Cuadro No. 8
PROBLEMAS DE PRODUCCION RELACIONADOS CON LAS MATERIAS PRIMAS

DESCRIPCIÓN	No. DE ARTESANOS	PORCENTAJE	BASE
NO CONTESTAN	3295	14.45%	22.801
ESCASEZ	10341	45.35%	22.801
NO HAY SUFICIENTE PARA LA PRODUCCIÓN	1477	6.48%	22.801
ACUMULACIÓN Y DETERIORO	633	2.78%	22.801
NO VIENE SELECCIONADA	5914	25.94%	22.801
NO TIENE INDICACIONES PARA SU MANEJO	565	2.48%	22.801
TIENE PROBLEMAS PARA TRANSPORTARLA	1402	6.15%	22.801
FALTA DE CRÉDITOS	6152	26.98%	22.801
TOTAL	22801	100.00%	100

Fuente: Censo Económico Nacional del Sector Artesanal

3.4.3 Mano de Obra

El sector artesanal se desarrolló en talleres que no son otra cosa que pequeñas unidades productivas (56.11%) y en forma individual. Los talleres afrontan dificultades por escasez de mano de obra 21.33%, inestabilidad 10.89%, falta de personal calificado 8.96%.

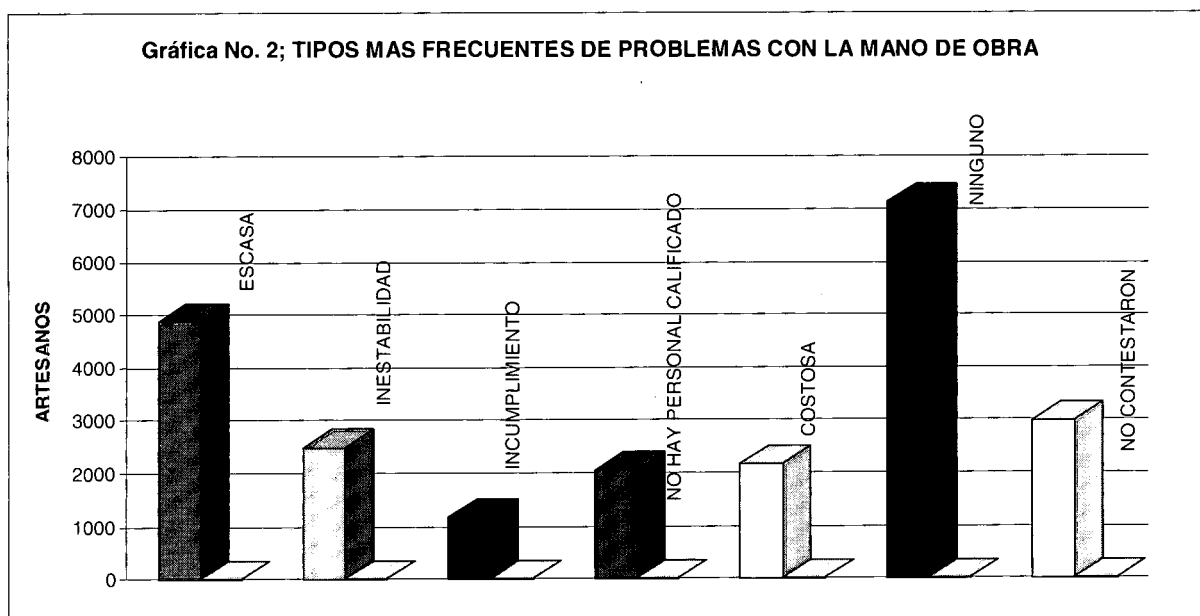

3.4.4 Distribución porcentual por oficios

Los oficios más importantes son la tejeduría con el 57.52%, la madera con el 13.48% y la cerámica con el 7,37%.

Cuadro No. 9

POBLACION ARTESANAL POR OFICIOS

DESCRIPCION	No. DE ARTESANOS	PORCENTAJES
MADERA	7931	13.48%
CUERO	2027	3.45%
TEJEDURIA	33832	57.52%
METALES	1104	1.88%
VIDRIO	223	0.38%
CERAMICA	4337	7.37%
ALFARERIA	1418	2.41%
PRODUCTOS	2437	4.14%
ESTAMPADO Y	614	1.04%
TRABAJOS	838	1.42%
TRABAJOS	290	0.49%
TECNICAS	1352	2.30%
OFICIOS NO	2072	3.52%
ELEMENTOS	290	0.49%
CALZADO	43	0.07%
SIN CLASIFICAR	13	0.02%
TOTAL	58821	257.98%



Gráfica No. 3; DISTRIBUCIÓN PORCENTUAL POR TECNICAS

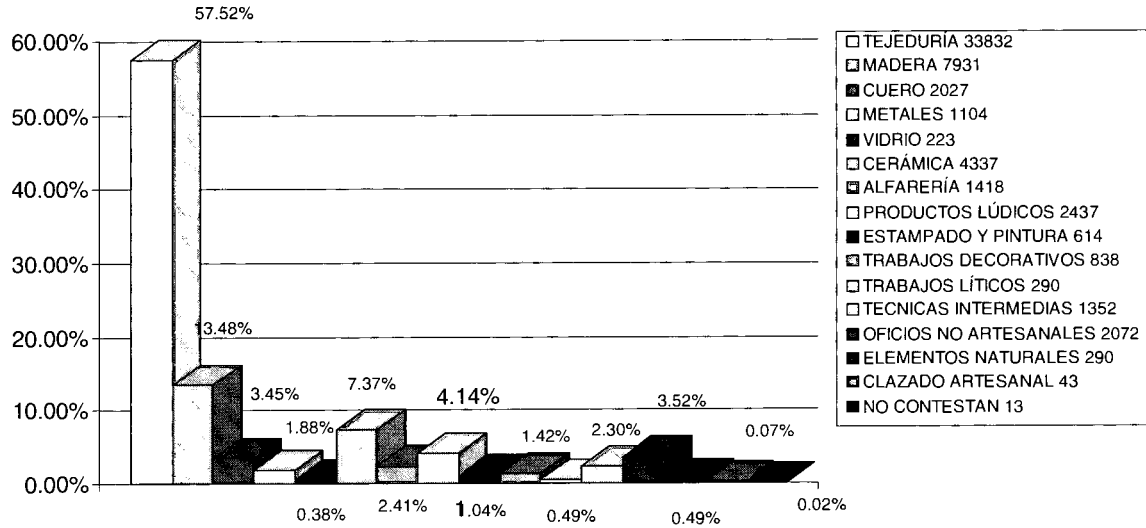

Gráfica No. 4 : FORMA DE TRABAJO DE LOS ARTESANOS

INDIVIDUAL

44%

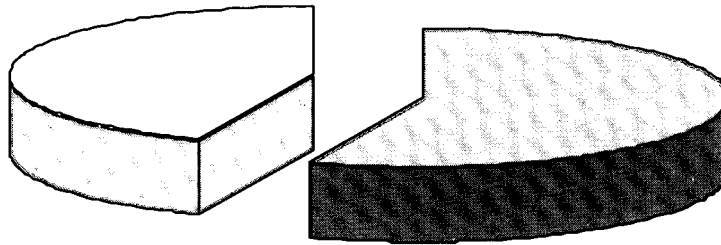

TALLER

56%

3.5 Organización

El 82.38% de los artesanos no participó de ninguna forma de organización, el 12.81% pertenece a organizaciones gremiales, comunitarias y para la producción y comercialización.

Cuadro No. 10
GRADO Y TIPO DE ORGANIZACIÓN EN LAS CUALES PARTICIPAN LOS ARTESANOS

DESCRIPCION	No. DE ARTESANOS	PORCENTAJE
GRUPO PREOPERATIVO	133	0.23%
UNA COOPERATIVA	722	1.23%
UNA ASOCIACION	2079	3.53%
UN GRUPO INFORMAL	350	0.60%
UN TALLER ARTESANAL URBANO	231	0.39%
DE HECHO, LIMITADA	57	0.10%
CABILDO	3960	6.73%
NO PERTENECE A NINGUNA	49045	82.38%
NO CONTESTARON	2244	3.81%
TOTAL	58821	100%

3.6 Mercado y Comercialización

El 85.16% de la producción se vende en el municipio de origen. Únicamente el 8.18% en otros municipios y solamente el 3.45% en otros departamentos.

Cuadro No. 11

SITIO DE VENTA DE LA PRODUCCION ARTESANAL

DESCRIPCION	No. DE ARTESANOS	PORCENTAJE
EN EL MISMO MUNICIPIO	19417	85.16%
EN OTROS MUNICIPIOS	1865	8.18%
EN OTROS DEPARTAMENTOS	730	3.20%
NO	789	3.46%
TOTAL	22801	100.00%

3.6.1 Canales de Comercialización

El artesano vende la mayor parte de su producción en la vivienda o taller. Un 0.30% se vende en plazas de mercado y únicamente el 11.58% se vende en otros sitios, el 0.03% participa en ferias artesanales y el 0.01% en forma ambulante.

Cuadro No. 12

CANALES DE COMERCIALIZACION

DESCRIPCION	No. DE ARTESANOS	PORCENTAJE
EN LA CASA	9647	47.21%
TALLER Y ALMACEN	3082	15.08%
PLAZA DE MERCADO	62	0.30%
FERIAS ARTESANALES	6	0.03%
SITIOS ESPECIALES DE	1	0.00%
LUGAR AMBULANTE	3	0.01%
OTROS	2367	11.58%
TOTAL	22801	100.00%

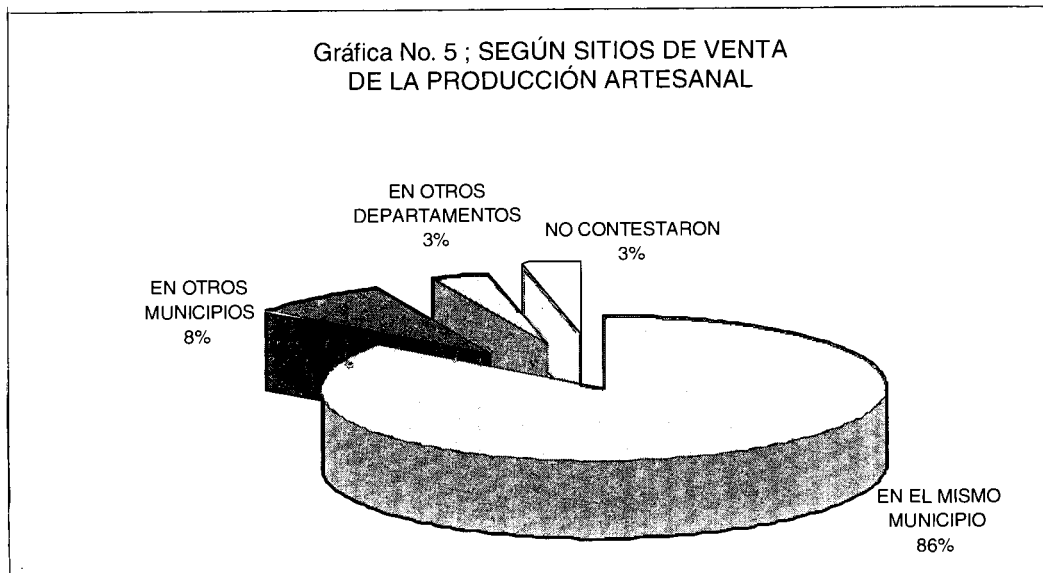

3.7 Financiamiento

En este punto se consideran todas las opciones de crédito, presentando como resultados los siguientes:

Las características de la producción y la rentabilidad de las unidades económicas definen una estructura lógica del financiamiento.

El 89% de los talleres artesanales no solicita crédito, por razones como: temor a endeudarse 29.87%; por exceso de garantías 15.40% e intereses altos 25.02%.

Cuadro No. 13
SOLICITUD DE CREDITO EN LOS ULTIMOS AÑOS

DESCRIPCION	No. DE ARTESANOS	PORCENTAJE
SOLICITO	2068	9.07%
NO	20326	89.15%
NO	407	1.79%
TOTAL	22801	100.00%

RAZON POR LA CUAL NO SOLICITO EL CREDITO

DESCRIPCION	No. DE ARTESANOS	PORCENTAJE	BASE	BASE
NO HA NECESITADO	3501	15.35%	22.82	100
NO LE GUSTA ENDEUDARSE	6811	29.87%	22.82	100
NO HAY ENTIDADES QUE PRESTEN	3581	15.71%	22.82	100
SE EXIGEN MUCHAS GARANTIAS	3512	15.40%	22.82	100
DEMASIADO PAPELEO	108	0.47%	22.82	100
LOS INTERESES SON MUY ALTOS	5705	25.02%	22.82	100
LOS PLAZOS SON MUY CORTOS	59	0.26%	22.82	100
OTROS	418	1.83%	22.82	100
NO CONTESTARON	81	0.36%	22.82	100
NINGUNA RAZON	19293	84.61%	22.82	100

3.8 Variables económicas

Sin duda uno de los mayores aportes del estudio, está en haber establecido los costos promedio, los cuales se trabajan en fijos y variables. Los costos fijos contemplan maquinaria; los costos variables: empaque, energía eléctrica, herramientas y otros.

Con detalle y paciencia se trabajaron los gastos personales y los gastos del taller. De igual manera se trabajaron los ingresos mensuales del hogar y del taller.

Sin duda el análisis de éstas variables por oficio permitirá establecer el nivel de rentabilidad productividad de la unidades de producción y si se aplica análisis de transversal definir que sectores tienen mayor potencialidad.

Gráfica No. 6; RAZONES DE NO SOLICITUD DE CREDITO

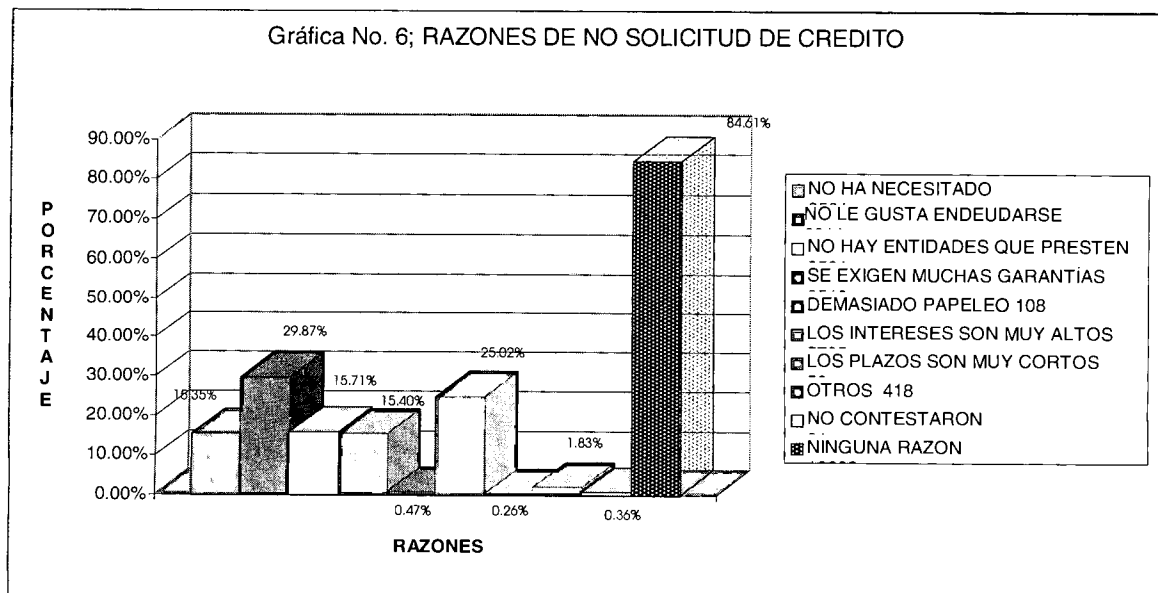

Cuadro No. 15
 Costos Variables PROMEDIOS MENSUALES EN MILES DE PESOS DE 1994

RANGO EN MILES DE PESOS	COSTOS DE EMPAQUE		COSTOS ARRENDAMIENTO		COSTOS DE ENERGIA ELECTRICA	
	0 A \$67	6448	28.28%	2357	10.34%	10482
\$67 A \$250	70	0.31%	861	3.78%	377	1.65%
\$250 A \$500	14	0.06%	62	0.27%	43	0.19%
\$500 A \$2000	8	0.04%	11	0.05%	9	0.04%
MAS DE \$2000		0.00%	2	0.01%	2	0.01%
NO CONTESTAN	16261	71.32%	19508	85.56%	11888	52.14%
TOTAL	22801	100.00%	22801	100.00%	22801	100.00%

Cuadro No. 16
 Costos fijos PROMEDIO DE INVERSION EN MAQUINARIA
 Y HERRAMIENTA EN MILES DE PESOS DE 1994

RANGO EN MILES DE PESOS	MAQUINARIA		INVERSION Y COSTOS DE HERRAMIENTAS	
	0 A \$67	941	4.13%	2672
\$67 A \$250	1779	7.80%	15444	67.73%
\$250 A \$500	1227	5.38%	2734	11.99%
\$500 A \$2000	1548	6.79%	1083	4.75%
MAS DE \$2000	610	5.35%	715	3.14%
NO CONTESTAN	16096	70.55%	153	0.67%
TOTAL	22801	100.00%	22801	100.00%

Cuadro No. 17
 GASTOS MENSUALES EN MILES DE PESOS DE 1994

RANGO EN MILES DE PESOS	GASTOS MENSUALES DEL TALLER		GASTOS MENSUALES EN PERSONAL	
	0 A \$67	13202	57.90%	12318
\$67 A \$250	3087	13.54%	7708	33.88%
\$250 A \$500	1256	5.51%	649	2.84%
\$500 A \$2000	884	3.88%	182	0.70%
MAS DE \$2000	165	0.72%	16	8.45%
NO CONTESTAN	4207	18.45%	1928	0.07%
TOTAL	22801	100.00%	22801	100.00%

CUADRO 18. INGRESOS MENSUALES PROMEDIO EN VENTA
 EN MILES DE PESOS DE 1994

RANGO	INGRESOS POR VENTAS ARTESANALES		INGRESOS PROMEDIO MENSUAL TALLERES	
	0-67	18822	33.71	9978
67-250	27745	47.16	4701	20.61
250-500	2738	4.65	1803	7.90
500-2000	644	1.09	1719	7.53
Más 2000	68	0.11	392	1.71
No contestan	8804	14.96	4208	18.45
	58821	100	22801	100.00

Fuente: Censo Económico Nacional del Sector Artesanal

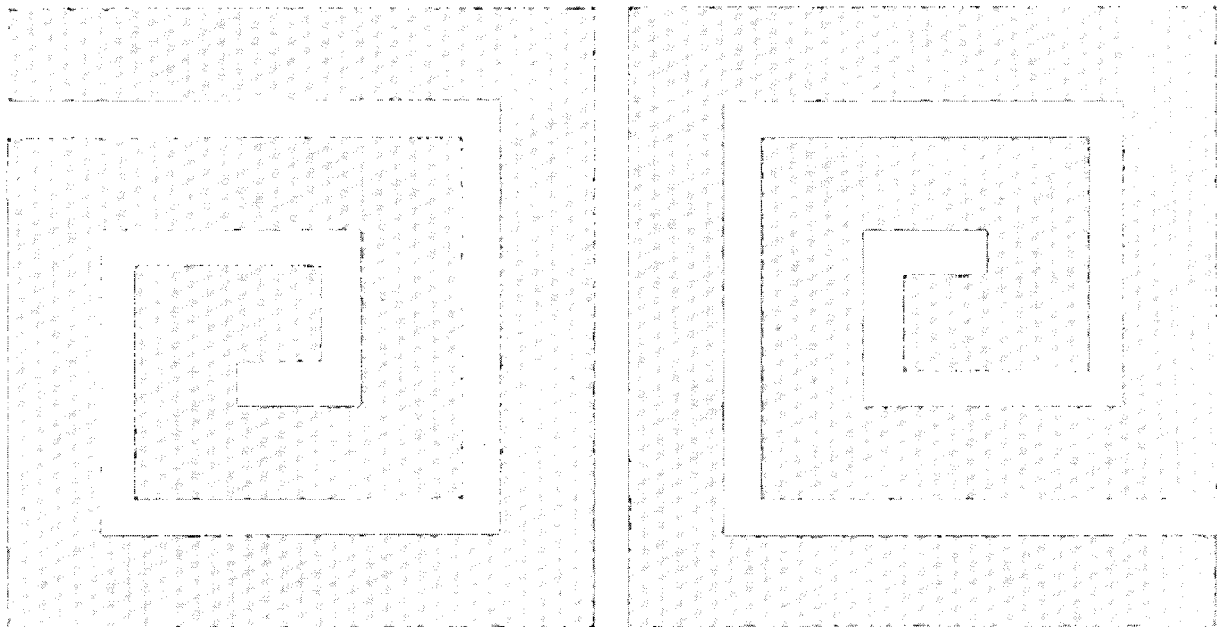

4.1 RESUMEN DE RESULTADOS

4.1.1. ARTESANOS Y JEFES DE TALLER, POR DEPARTAMENTOS

DEPARTAMENTOS	NUMERO DE ARTESANOS ENCUESTADOS		NUMERO DE JEFES DE TALLER ENCUESTADOS	
	No. de artesanos	Porcentaje	No. de artesanos	Porcentaje
AMAZONAS	301	0.51%	151	0.66%
ANTIOQUIA	1325	2.25%	888	3.89%
ARAUCA	126	0.21%	56	0.25%
ATLANTICO	3838	6.52%	1596	7.00%
BOLIVAR	1983	3.37%	820	3.60%
BOYACA	4960	8.43%	1961	8.60%
CALDAS	1690	2.87%	878	3.85%
CASANARE	135	0.23%	0	0.00%
CAUCA	909	1.55%	798	3.50%
CESAR	4067	6.91%	1455	6.38%
CHOCO	920	1.56%	247	1.08%
CORDOBA	5499	9.35%	1440	6.32%
CUNDINAMARCA	1288	2.19%	801	3.51%
GUAINIA	394	0.67%	257	1.13%
GUAJIRA	1844	3.13%	50	0.22%
GUAVIARE	269	0.46%	2	0.01%
HUILA	2006	3.41%	168	0.74%
MAGDALENA	929	1.58%	501	2.20%
META	682	1.16%	316	1.39%
NARIÑO	8438	14.35%	5150	22.59%
NORTE DE SANTANDER	436	0.74%	287	1.26%
QUINDIO	1219	2.07%	627	2.75%
RISARALDA	754	1.28%	484	2.12%
SANTAFE DE BOGOTA	2741	4.66%	1637	7.18%
SANTANDER	2085	3.54%	500	2.19%
SUCRE	5919	10.06%	588	2.58%
TOLIMA	3029	5.15%	1044	4.58%
VALLE DEL CAUCA	293	0.50%	81	0.36%
VAUPES	437	0.74%	16	0.07%
VICHADA	305	0.52%	2	0.01%
TOTAL NACIONAL	58821	100.00%	22801	100.00%

**4.1.2. POBLACION ARTESANAL CENSADA
SEGUN NIVEL DE ESCOLARIDAD POR DEPARTAMENTOS.**

DEPARTAMENTOS	NIVELES DE ESCOLARIDAD								TOTAL
	SIN	PRIMARIA	PRIMARIA	SECUNDARIA	SECUNDARIA	CURSOS	CURSOS	NO	
	ESCOLARIDAD	INCOMPLETA	COMPLETA	INCOMPLETA	COMPLETA	TECNICOS	UNIVERSITARIOS	CONTESTAN	
No. de artesanos	No. de artesanos	No. de artesanos	No. de artesanos	No. de artesanos	No. de artesanos	No. de artesanos	No. de artesanos	No. de artesanos	
AMAZONAS	75	143	59	16				8	301
ANTIOQUIA	51	239	369	384	208	39	29	6	1325
ARAUCA	17	34	20	21	12	1		21	126
ATLANTICO	222	990	803	991	572	86	115	59	3838
BOLIVAR	494	680	301	389	88	7	16	8	1983
BOYACA	414	1649	1492	789	345	29	69	173	4960
CALDAS	74	714	349	310	168	27	22	26	1690
CASANARE	52	48	13		16	1		5	135
CAUCA	216	254	126	154	53	27	10	69	909
CESAR	518	972	816	1155	379	96	86	45	4067
CHOCO	108	202	120	225	164	17	23	61	920
CORDOBA	3589	1174	338	224	103	22	14	35	5499
CUNDINAMARCA	76	383	380	253	116	31	28	21	1288
GUINIA	146	187	45	11				5	394
GUAJIRA	622	321	259	288	163	47	64	80	1844
GUAVIARE	110	107	35	12	2			3	269
HUILA	85	480	508	594	196	47	52	44	2006
MAGDALENA	114	149	173	232	154	21	44	42	929
META	328	161	66	83	17	13	7	7	682
NARIÑO	375	5210	1485	759	346	43	68	152	8438
NORTE DE SANTANDER	27	120	71	102	69	8	21	18	436
QUINDIO	44	258	264	398	181	31	31	12	1219
RISARALDA	31	169	165	239	104	11	30	5	754
SANTAFE DE BOGORA	51	221	462	949	609	88	280	81	2741
SANTANDER	223	661	517	424	163	14	35	48	2085
SUCRE	1492	2315	878	868	293	27	16	30	5919
TOLIMA	355	1565	455	369	165	32	55	33	3029
VALLE	12	31	25	51	62	62	25	25	293
VAUPES	121	157	102	42	7		1	7	437
VICHADA	109	105	33	17	2			39	305
TOTAL NACIONAL	10151	19699	10729	10349	4757	827	1141	1168	58821

GRÁFICO 4.1.2
POBLACION ARTESANAL
SEGÚN NIVEL DE ESCOLARIDAD

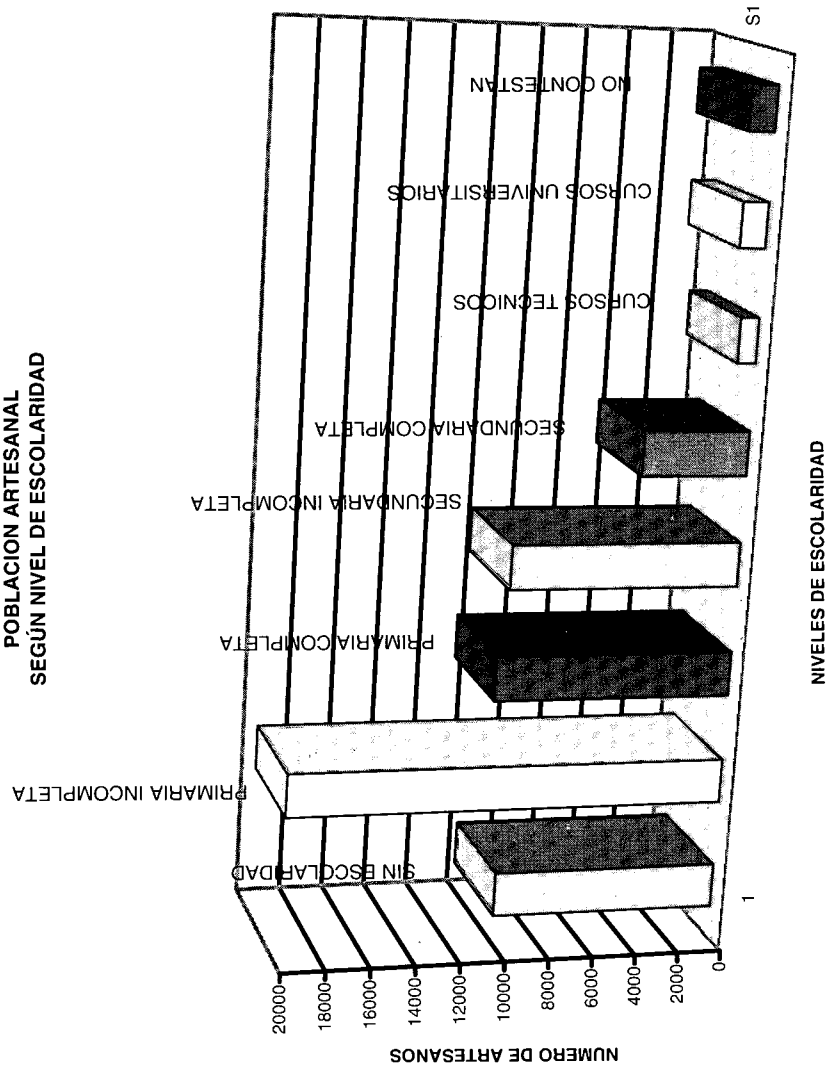

**4.1.3. POBLACION ARTESANAL
SEGÚN SU ESTADO CIVIL**

DEPARTAMENTOS	1 SOLTERO			2 CASADO			3 UNION LIBRE		
	MASCULINO	FEMENINO	TOTAL	MASCULINO	FEMENINO	TOTAL	MASCULINO	FEMENINO	TOTAL
AMAZONAS	30	15	45	71	87	158	36	45	81
ANTIOQUIA	329	208	537	423	260	683	28	9	37
ARAUCA	30	11	41	21	9	30	19	9	28
ATLANTICO	827	922	1749	527	990	1517	130	216	346
BOLIVAR	109	246	355	122	729	851	121	472	593
BOYACA	936	1067	2003	1118	1306	2424	107	99	206
CALDAS	249	361	610	361	493	854	55	38	93
CASANARE	19	4	23	26	21	47	38	13	51
CAUCA	65	123	188	139	189	328	93	200	293
CESAR	454	648	1102	346	708	1054	455	984	1439
CHOCO	250	64	314	169	66	235	184	67	251
CORDOBA	278	367	645	370	719	1089	999	2211	3210
CUNDINAMARCA	204	155	359	268	318	586	93	98	191
GUAINIA	40	12	52	87	39	126	142	42	184
GUAJIRA	141	249	390	173	286	459	205	581	786
GUAVIARE	35	5	40	26	14	40	103	54	157
HUILA	289	391	680	325	493	818	127	161	288
MAGDALENA	136	123	259	192	148	340	117	130	247
META	78	17	95	88	34	122	248	138	386
NARIÑO	684	2727	3411	854	3223	4077	80	289	369
NORTE DE SANTANDER	57	58	115	95	125	220	31	23	54
QUINDIO	154	112	266	263	374	637	113	97	210
RISARALDA	166	81	247	194	178	372	54	35	89
SANTAFE DE BOGOTA	613	232	845	767	400	1167	290	186	476
SANTANDER	403	464	867	372	515	887	107	101	208
SUCRE	1352	1084	2436	642	814	1456	670	990	1660
TOLIMA	751	759	1510	301	400	701	224	374	598
VALLE	31	48	79	18	65	83	13	53	66
VAUPES	60	27	87	192	101	293	23	12	35
VICHADA	30	22	52	17	24	41	99	78	177
TOTAL	8800	10602	19402	8567	13128	21695	5004	7805	12809

ESTADO CIVIL											
4 VIUDO			5 SEPARADO			NO CONTESTARON			TOTALES		
MASCULINO	FEMENINO	TOTAL	MASCULINO	FEMENINO	TOTAL	MASCULINO	FEMENINO	TOTAL	MASCULINO	FEMENINO	TOTAL
5	5	10	3	1	4		3	3	145	156	301
14	22	36	10	18	28	2	2	4	806	519	1325
2	4	6	1		1	3	17	20	76	50	126
18	80	98	28	83	111	2	15	17	1532	2306	3838
3	82	85	7	91	98		1	1	362	1621	1983
49	156	205	42	39	81	21	20	41	2273	2687	4960
17	81	98	10	16	26	2	7	9	694	996	1690
4	6	10	2	2	4				89	46	135
12	23	35	16	30	46	4	15	19	329	580	909
34	184	218	50	177	227	5	22	27	1344	2723	4067
23	20	43	17	15	32	21	24	45	664	256	920
35	235	270	43	222	265	8	12	20	1733	3766	5499
26	55	81	26	27	51	4	16	20	619	669	1288
14	9	23	3	1	4	4	1	5	290	104	394
14	64	78	22	60	82	10	39	49	565	1279	1844
9	15	24	5	2	7	1		1	179	90	269
23	100	123	18	69	87	8	2	10	790	1216	2006
7	18	25	20	29	49	5	4	9	477	452	929
33	15	48	15	15	30	0	1	1	462	220	682
27	393	420	19	122	141	6	14	20	1670	6768	8438
4	18	22	1	10	11	3	11	14	191	245	436
12	43	55	19	29	48		3	3	561	658	1219
9	12	21	7	16	23		2	2	430	324	754
18	38	56	60	74	134	17	46	63	1765	976	2741
23	79	102	0	8	8	5	8	13	910	1175	2085
50	141	191	42	117	159	9	8	17	2765	3154	5919
26	100	126	18	61	79	4	11	15	1324	1705	3029
4	33	37	0	26	26	1	1	2	67	226	293
6	5	11	1	5	6	4	1	5	286	151	437
4	9	13	3	2	5	3	14	17	156	149	305
525	2045	2570	506	1367	1873	152	320	472	23554	35267	58821

4.1.4. COBERTURA DE SERVICIOS PUBLICOS,
SEGUN DEPARTAMENTOS

DEPARTAMENTOS	COBERTURA DE SERVICIOS PUBLICOS						TOTAL BASE
	SIN SERVICIOS	AGUA	ALCANTARILLADO	ENERGIA ELECTRICA	TELEFONO	OTROS	
AMAZONAS	207	63	11	84	0		301
ANTIOQUIA	9	1301	1199	1274	230		1325
ARAUCA	35	91	69	85	3		126
ATLANTICO	92	2889	529	3414	141		3838
BOLIVAR	115	570	106	1777	45	60	1983
BOYACA	150	4341	2064	4325	71	1	4960
CALDAS	31	1620	1454	1546	190		1690
CASANARE	108	27	3	3	0		135
CAUCA	385	466	320	471	54	2	909
CESAR	224	3702	1256	3624	173	1	4067
CHOCO	231	507	197	559	38		920
CORDOBA	2541	544	95	2919	16	5	5499
CUNDINAMARCA	36	1136	889	1214	124		1288
GUAINIA	281	90	0	63	1		394
GUAJIRA	472	1113	397	1142	69		1844
GUAVIARE	229	40	2	1	0		269
HUILA	58	1917	1766	1877	243		2006
MAGDALENA	129	644	258	782	49		929
META	450	227	205	222	34		682
NARIÑO	292	7699	3306	6933	129		8438
NORTE DE SANTANDER	5	430	387	416	98		436
QUINDIO	9	1192	1181	1183	266		1219
RISARALDA	2	745	736	741	205		754
SANTAFE DE BOGOTA	88	2622	2607	2626	2213	3	2741
SANTANDER	106	1959	1822	1891	170		2085
SUCRE	1354	3138	1899	4355	72		5919
TOLIMA	621	1976	907	2207	239	1	3029
VALLE DEL CAUCA	20	271	266	269	61		293
VAUPES	119	314	4	37	1		437
VICHADA	169	120	1	34	0		305
TOTAL NACIONAL	8568	41754	23936	46074	4935	73	58821

NOTA: El cuadro mide la cobertura de servicios públicos de manera independiente. En la medida que las unidades de análisis pueden poseer más de un servicio público; no se debe sumar horizontalmente.

GRAFICA 4.1.4

COBERTURA DE SERVICIOS PUBLICOS

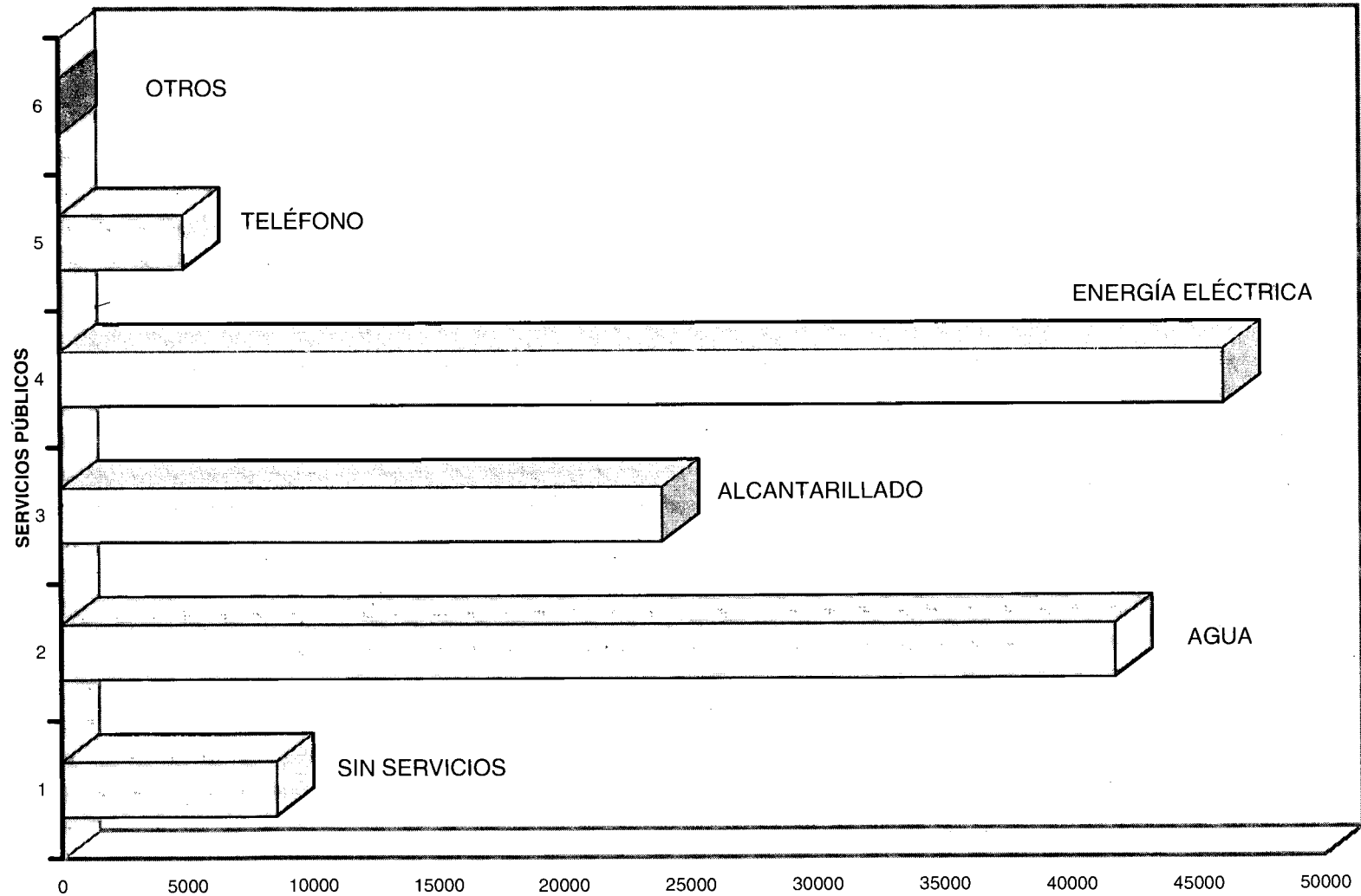

4.1.5. DISTRIBUCION DE LA POBLACION ARTESANAL
POR OFICIO SEGUN DEPARTAMENTOS

DEPARTAMENTOS	MADERA	CUERO	TEJEDURIA	METALES	VIDRIO	CERAMICA	ALFARERIA	PRODUCTOS	ESTAMPADO Y
								LUDICOS	PINTURA
AMAZONAS	120		169	3		3		4	
ANTIOQUIA	465	59	402	109	3	42	4	59	52
ARAUCA	40	16	60			6	2		
ATLANTICO	377	118	2276	49	8	138	36	239	22
BOLIVAR	192	26	1505	45	2	27	2	39	1
BOYACA	229	53	3060	54	3	380	826	222	31
CALDAS	377	45	966	49	7	26	32	98	15
CASANARE	22	1	80			26			
CAUCA	162	78	560	20	2	25	3	48	1
CESAR	585	41	1690	98	40	232	146	316	64
CHOCO	366	5	184	73	1	19	2	84	21
CORDOBA	219	6	5169	13	23	11	3	15	5
CUNDINAMARCA	55	29	842	7	4	71	21	101	12
GUAINIA	79	3	253	1		11	46		
GUAJIRA	154	25	1191	10	3	57	2	180	102
GUAVIARE	63		174			31			1
HUILA	234	57	500	49	8	805	45	69	18
MAGDALENA	106	24	328	28	5	77	21	88	17
META	112	22	466	1	2	10	5	28	5
NARIÑO	1027	478	6720	12		49	20	77	
NORTE DE SANTANDER	76	20	195	25	3	17	18	28	9
QUINDIO	205	109	179	58	19	76	8	128	17
RISARALDA	163	54	184	33	5	65	13	113	36
SANTAFE DE BOGOTA	901	454	244	246	74	341	38	97	129
SANTANDER	260	17	636	43		28	50	183	5
SUCRE	1052	240	4149	65	5	10	46	31	37
TOLIMA	131	40	1064	8	3	1599	21	99	12
VALLE DEL CAUCA	18	7	31	5	3	128		90	2
VAUPES	63		345			14	4	1	
VICHADA	78		210			13	4		
TOTAL NACIONAL	7931	2027	33832	1104	223	4337	1418	2437	614

DEPARTAMENTOS	TRABAJOS DECORATIVOS	TRABAJOS LITICOS	TECNICAS INTERMEDIAS	CALZADO ARTESANAL	OFICIOS NO ARTESANALES	ELEMENTOS NATURALES	NO CONTESTAN	TOTAL
AMAZONAS						2		301
ANTIOQUIA	32	2	5		86	5		1325
ARAUCA				2				126
ATLANTICO	172	6	6	3	378	10		3838
BOLIVAR		3	105	6	2	28		1983
BOYACA	35	10	26		27	3	1	4960
CALDAS	42	1	13		14	5		1690
CASANARE	6							135
CAUCA	1				9			909
CESAR	85	87	12	24	564	83		4067
CHOCO	3	1	2		149	10		920
CORDOBA	25		9		1			5499
CUNDINAMARCA	35	44	65		1	1		1288
GUAINIA	1							394
GUAJIRA	67	1	1		47	4		1844
GUAVIARE								269
HUILA	59	11	11		137	3		2006
MAGDALENA	11	36	1		85	102		929
META	17			7	4	3		682
NARIÑO	5	1	49					8438
NORTE DE SANTANDER	15		16		14			436
QUINDIO	28	4	6		373	9		1219
RISARALDA	48	1	22		14	3		754
SANTAFE DE BOGOTA	102	66	12		23	14		2741
SANTANDER	22	13	816	1	11			2085
SUCRE	10	2	173		99			5919
TOLIMA	14	1	2		20	3	12	3029
VALLE DEL CAUCA	3				4	2		293
VAUPES					10			437
VICHADA								305
TOTAL NACIONAL	838	290	1352	43	2072	290	13	58821

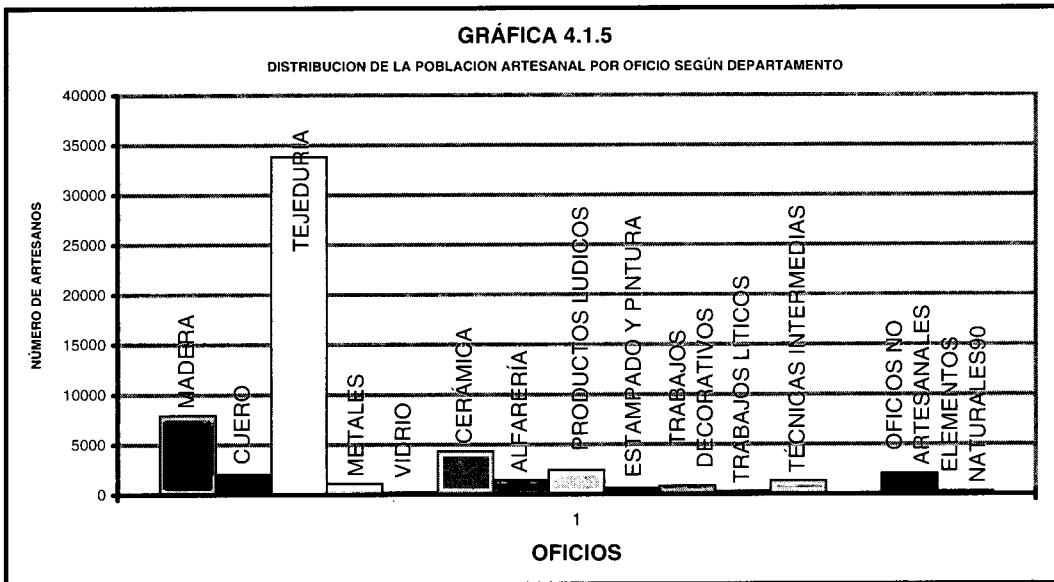

**4.1.6. OCUPACION ANTERIOR AL OFICIO ARTESANAL
SEGÚN DEPARTAMENTO**

DEPARTAMENTOS	OCUPACION ANTERIOR									TOTAL
	ESTUDIOS	HOGAR	EMPLEADO	ACTIVIDAD AGROPECUARIA	GANADERIA	COMERCIO	HOGAR Y ESTUDIOS	HOGAR Y EMPLEADO	NO CONTESTA	
AMAZONAS	30	37	11	215	1	0	0	0	7	301
ANTIOQUIA	459	302	292	126	11	63	64	3	5	1325
ARAUCA	28	8	21	20	10	9	5	0	25	126
ATLANTICO	2462	792	274	118	5	108	23	1	55	3838
BOLIVAR	689	787	222	42	4	24	204	5	6	1983
BOYACA	1467	1263	473	1425	24	62	51	16	179	4960
CALDAS	515	600	202	219	14	42	48	3	47	1690
CASANARE	21	48	1	48	5	2	1	0	9	135
CAUCA	128	194	88	141	2	39	9	1	307	909
CESAR	1060	1487	514	439	42	106	195		224	4067
CHOCO	340	164	115	193	6	30	42	1	29	920
CORDOBA	799	3244	233	1017	32	58	29		87	5499
CUNDINAMARCA	328	436	237	164	25	37	44	0	17	1288
GUAINIA	41	120	27	175	5	2	3		21	394
GUAJIRA	452	912	185	115	18	50	23	12	77	1844
GUAVIARE	11	82	16	151	1	1	3	0	4	269
HUILA	597	639	416	200	8	82	34	10	20	2006
MAGDALENA	323	185	117	124	2	118	25	0	35	929
META	64	256	83	97	6	113	50	2	11	682
NARIÑO	3343	4036	496	391	24	78	2	0	68	8438
NORTE DE SANTANDER	129	135	55	46	2	23	18	0	28	436
QUINDIO	306	447	257	112	8	64	0	0	25	1219
RISARALDA	177	188	186	98	11	58	5	3	28	754
SANFE DE BOGOTA	1006	335	921	135	14	115	154	1	60	2741
SANTANDER	687	663	283	267	6	78	4	1	96	2085
SUCRE	2009	2613	640	434	47	121	23	2	30	5919
TOLIMA	934	1174	282	470	11	74	40	3	41	3029
VALLE	78	56	100	24	4	11	0	0	20	293
VAUPES	83	303	18	15	3	1	1	0	13	437
VICHADA	38	81	15	104	3	5	21	7	31	305
TOTAL NACIONAL	18604	21587	6780	7125	354	1574	1121	71	1605	58821

GRAFICO 4.1.6
OCUPACION ANTERIOR AL OFICIO ARTESANAL SEGUN DEPARTAMENTOS

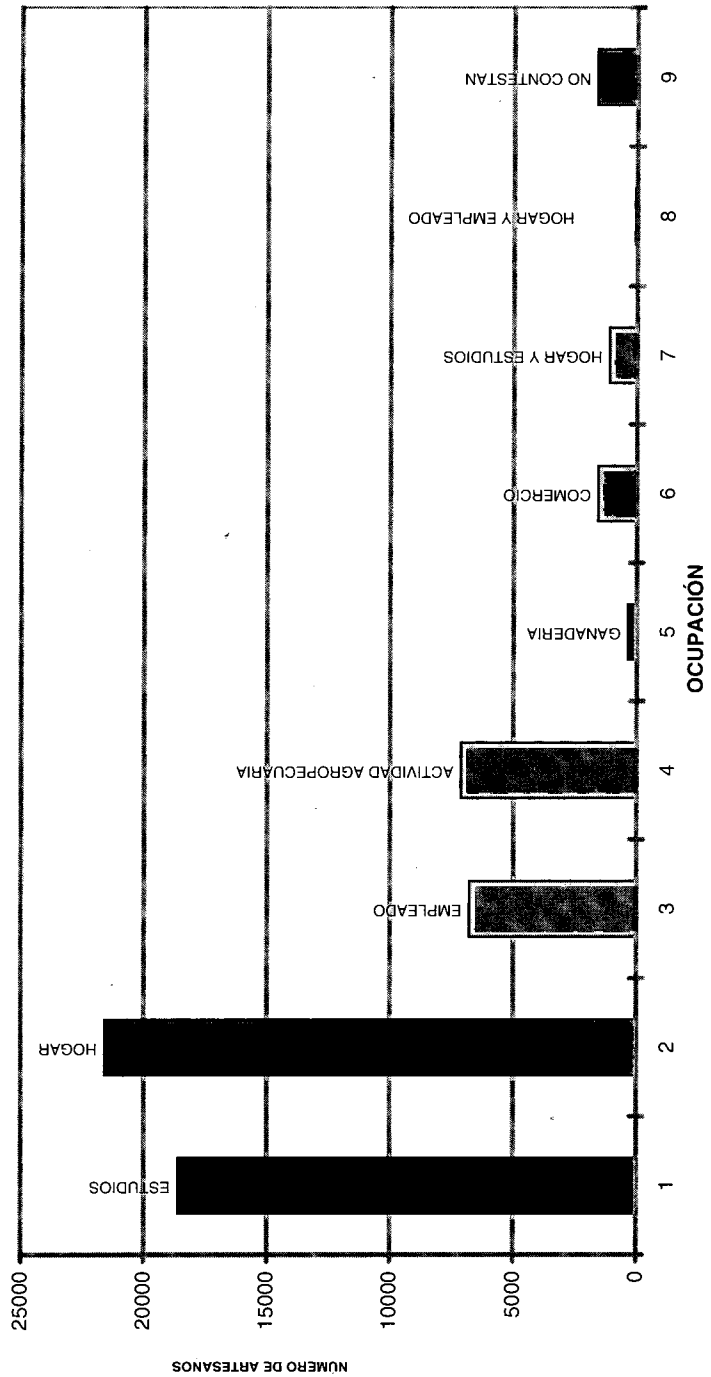

4.1.7. DISTRIBUCIÓN DE LA POBLACIÓN ARTESANAL
SEGUN FORMA Y LUGAR DE TRABAJO, POR DEPARTAMENTO

DEPARTAMENTOS	FORMA DE TRABAJO					TOTAL
	TALLER PROPIO	TALLER Y EMPLEO	CON LA FAMILIA	PARA OTROS	OTRAS RESPUESTAS	
AMAZONAS	42	9	243	3	4	301
ANTIOQUIA	772	52	169	320	12	1325
ARAUCA	52	4	14	27	29	126
ATLANTICO	1136	142	487	2044	29	3838
BOLIVAR	748	180	189	863	3	1983
BOYACA	1229	329	1504	1737	161	4960
CALDAS	656	192	376	435	31	1690
CASANARE	9	46	68	4	8	135
CAUCA	234	40	492	26	117	909
CESAR	1009	228	1569	885	376	4067
CHOCO	405	77	157	140	141	920
CORDOBA	2086	967	1450	394	602	5499
CUNDINAMARCA	616	91	468	91	22	1288
GUAINIA	61	12	317	3	1	394
GUAJIRA	189	96	1117	191	251	1844
GUAVIARE	22	1	226	7	13	269
HUILA	217	151	118	1509	11	2006
MAGDALENA	191	42	554	84	58	929
META	135	30	467	48	2	682
NARIÑO	4235	169	2250	1725	59	8438
NORTE DE SANTANDER	217	24	87	104	4	436
QUINDIO	502	77	121	513	6	1219
RISARALDA	451	81	50	159	13	754
SANTAFE DE BOGOTA	1578	125	182	823	33	2741
SANTANDER	512	39	327	1136	71	2085
SUCRE	526	103	163	5118	9	5919
TOLIMA	634	87	868	1402	38	3029
VALLE	151	28	30	78	6	293
VAUPES	67	8	361		1	437
VICHADA	18	14	239	4	30	305
TOTAL NACIONAL	18700	3444	14663	19873	2141	58821

GRAFICA 4.1.7
DISTRIBUCIÓN DE LA POBLACIÓN ARTESANAL SEGUN FORMA Y LUGAR DE TRABAJO.

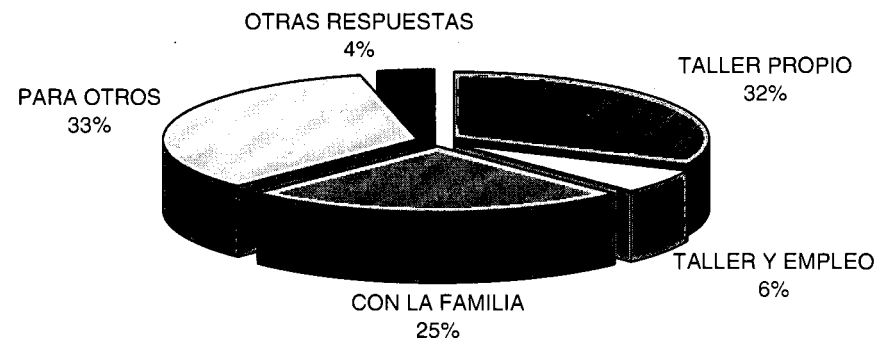

4.1.8. PARTICIPACION EN ORGANIZACIONES POR DEPARTAMENTO

DEPARTAMENTOS	NO CONTESTA		NO ORGANIZADOS		ORGANIZADOS		TOTAL
	No. de Artesanos	Porcentaje (*)	No. de Artesanos	Porcentaje (*)	No. de Artesanos	Porcentaje (*)	
AMAZONAS	20	6.64%	256	85.05%	25	8.31%	301
ANTIOQUIA	23	1.74%	1269	95.77%	33	2.49%	1325
ARAUCA	6	4.76%	83	65.87%	37	29.37%	126
ATLANTICO	96	2.50%	3445	89.76%	297	7.74%	3838
BOLIVAR	15	0.76%	1800	90.77%	168	8.47%	1983
BOYACA	234	4.72%	4490	90.52%	236	4.76%	4960
CALDAS	26	1.54%	1446	85.56%	218	12.90%	1690
CASANARE	11	8.15%	29	21.48%	95	70.37%	135
CAUCA	103	11.33%	443	48.73%	363	39.93%	909
CESAR	167	4.11%	3594	88.37%	306	7.52%	4067
CHOCO	86	9.35%	763	82.93%	71	7.72%	920
CORDOBA	326	5.93%	3692	67.14%	1481	26.93%	5499
CUNDINAMARCA	52	4.04%	1080	83.85%	156	12.11%	1288
GUAINIA	16	4.06%	276	70.05%	102	25.89%	394
GUAJIRA	177	9.60%	1532	83.08%	135	7.32%	1844
GUAVIARE	2	0.74%	33	12.27%	234	86.99%	269
HUILA	59	2.94%	1683	83.90%	264	13.16%	2006
MAGDALENA	86	9.26%	721	77.61%	122	13.13%	929
META	13	1.91%	268	39.30%	401	58.80%	682
NARIÑO	210	2.49%	7203	85.36%	1025	12.15%	8438
NORTE DE SANTANDER	8	1.83%	395	90.60%	33	7.57%	436
QUINDIO	58	4.76%	1042	85.48%	119	9.76%	1219
RISARALDA	12	1.59%	670	88.86%	72	9.55%	754
SANTAFE DE BOGOTA	31	1.13%	2425	88.47%	285	10.40%	2741
SANTANDER	65	3.12%	1921	92.13%	99	4.75%	2085
SUCRE	211	3.56%	5592	94.48%	116	1.96%	5919
TOLIMA	97	3.20%	2549	84.15%	383	12.64%	3029
VALLE DEL CAUCA	14	4.78%	257	87.71%	22	7.51%	293
VAUPES	10	2.29%	38	8.70%	389	89.02%	437
VICHADA	10	3.28%	50	16.39%	245	80.33%	305
TOTAL NACIONAL	2244	3.81%	49045	8338%	7532	12.80%	58821

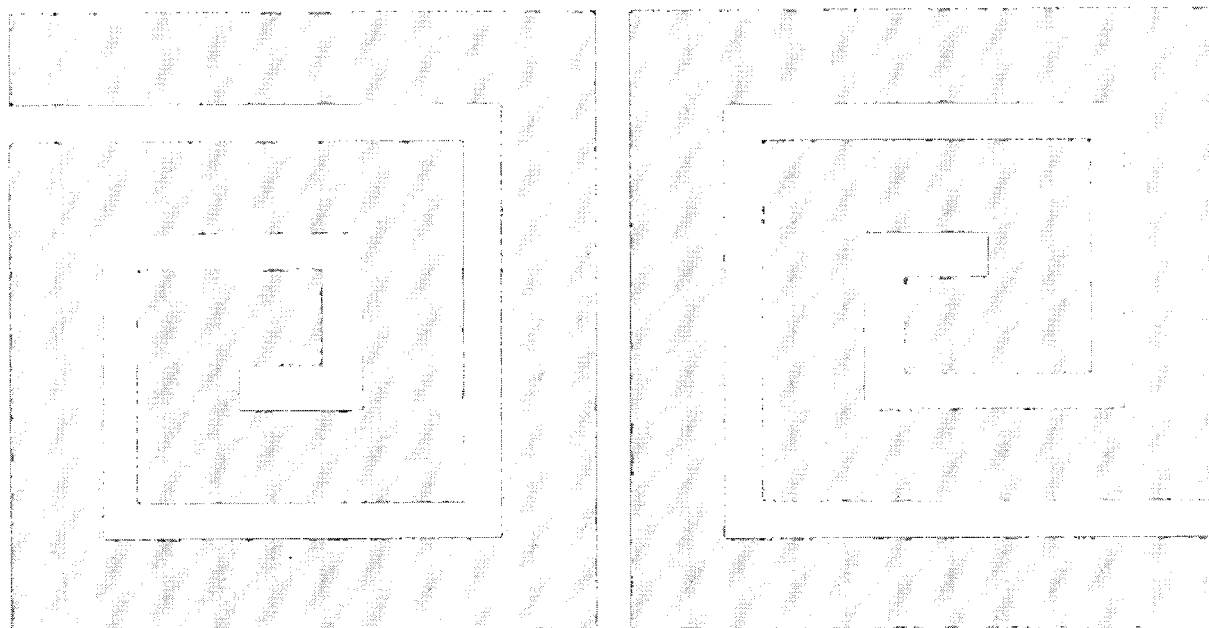

4.2 ASPECTOS SOCIODEMOGRAFICOS

4.2.1. PROCEDENCIA Y LUGAR DE NACIMIENTO
RURAL Y URBANO POR DEPARTAMENTO

DEPARTAMENTOS	RURAL			URBANO			TOTAL		
	MASCULINO	FEMENINO	TOTAL	MASCULINO	FEMENINO	TOTAL	MASCULINO	FEMENINO	TOTAL
AMAZONAS	125	135	260	20	21	41	145	156	301
ANTIOQUIA	224	162	386	582	357	939	806	519	1325
ARAUCA	40	16	56	36	34	70	76	50	126
ATLANTICO	189	171	360	1343	2135	3478	1532	2306	3838
BOLIVAR	45	260	305	317	1361	1678	362	1621	1983
BOYACA	1610	2007	3617	663	680	1343	2273	2687	4960
CALDAS	205	343	548	489	653	1142	694	996	1690
CASANARE	85	36	121	4	10	14	89	46	135
CAUCA	172	418	590	157	162	319	329	580	909
CESAR	409	1147	1556	935	1576	2511	1344	2723	4067
CHOCO	306	90	396	358	166	524	664	256	920
CORDOBA	1515	3428	4943	218	338	556	1733	3766	5499
CUNDINAMARCA	274	319	593	345	350	695	619	669	1288
GUAINIA	264	94	358	26	10	36	290	104	394
GUAJIRA	304	705	1009	261	574	835	565	1279	1844
GUAVIARE	130	69	199	49	21	70	179	90	269
HUILA	99	213	312	691	1003	1694	790	1216	2006
MAGDALENA	147	144	291	330	308	638	477	452	929
META	252	112	364	210	108	318	462	220	682
NARIÑO	842	5092	5934	828	1676	2504	1670	6768	8438
NORTE DE SANTANDER	23	48	71	168	197	365	191	245	436
QUINDIO	89	96	185	472	562	1034	561	658	1219
RISARALDA	36	23	59	394	301	695	430	324	754
SANTAFE DE BOGOTA	329	178	507	1436	798	2234	1765	976	2741
SANTANDER	240	292	532	670	883	1553	910	1175	2085
SUCRE	913	1336	2249	1852	1818	3670	2765	3154	5919
TOLIMA	903	1055	1958	421	650	1071	1324	1705	3029
VALLE DEL CAUCA	9	23	32	58	203	261	67	226	293
VAUPES	263	141	404	23	10	33	286	151	437
VICHADA	115	129	244	41	20	61	156	149	305
TOTAL NACIONAL	10157	18282	28439	13397	16985	30382	23554	35267	58821

4.2.2. DISTRIBUCIÓN DE LA POBLACION ARTESANAL SEGÚN PRODUCCIÓN, INDIVIDUAL O EN TALLER
POR SEXO Y POR DEPARTAMENTO

DEPARTAMENTOS	TALLER			INDIVIDUAL			TOTAL		
	MASCULINO	FEMENINO	TOTAL	MASCULINO	FEMENINO	TOTAL	MASCULINO	FEMENINO	TOTAL
AMAZONAS	44	105	149	101	51	152	145	156	301
ANTIOQUIA	325	114	439	481	405	886	806	519	1325
ARAUCA	35	37	72	41	13	54	76	50	126
ATLANTICO	951	1100	2051	581	1206	1787	1532	2306	3838
BOLIVAR	201	657	858	161	964	1125	362	1621	1983
BOYACA	1034	1219	2253	1239	1468	2707	2273	2687	4960
CALDAS	299	475	774	395	521	916	694	996	1690
CASANARE	65	33	98	24	13	37	89	46	135
CAUCA	57	75	132	272	505	777	329	580	909
CESAR	925	1690	2615	419	1033	1452	1344	2723	4067
CHOCO	426	149	575	238	107	345	664	256	920
CORDOBA	1165	2959	4124	568	807	1375	1733	3766	5499
CUNDINAMARCA	211	255	466	408	414	822	619	669	1288
GUAINIA	43	10	53	247	94	341	290	104	394
GUAJIRA	547	1249	1796	18	30	48	565	1279	1844
GUAVIARE	178	89	267	1	1	2	179	90	269
HUILA	706	1154	1860	84	62	146	790	1216	2006
MAGDALENA	216	231	447	261	221	482	477	452	929
META	251	115	366	211	105	316	462	220	682
NARIÑO	654	1842	2496	1016	4926	5942	1670	6768	8438
NORTE DE SANTANDER	64	101	165	127	144	271	191	245	436
QUINDIO	226	374	600	335	284	619	561	658	1219
RISARALDA	161	117	278	269	207	476	430	324	754
SANTAFE DE BOGOTA	602	383	985	1163	593	1756	1765	976	2741
SANTANDER	676	940	1616	234	235	469	910	1175	2085
SUCRE	2471	2881	5352	294	273	567	2765	3154	5919
TOLIMA	742	526	1268	582	1179	1761	1324	1705	3029
VALLE DEL CAUCA	37	119	156	30	107	137	67	226	293
VAUPES	271	148	419	15	3	18	286	151	437
VICHADA	148	128	276	8	21	29	156	149	305
TOTAL NACIONAL	13731	19275	33006	9823	15992	25815	23554	35267	58821

4.2.3. DISTRIBUCIÓN DE LA POBLACIÓN ARTESANAL SEGUN GRUPO DE EDAD
POR SEXO Y POR DEPARTAMENTO

DEPARTAMENTOS	1 A 15 AÑOS			16 A 20			21 A 25		
	MASCULINO	FEMENINO	TOTAL	MASCULINO	FEMENINO	TOTAL	MASCULINO	FEMENINO	TOTAL
AMAZONAS	9	8	17	13	9	22	13	17	30
ANTIOQUIA	19	23	42	61	51	112	132	92	224
ARAUCA	5	3	8	8	4	12	5	4	9
ATLANTICO	262	356	618	245	288	533	249	312	561
BOLIVAR	8	21	29	49	146	195	58	172	230
BOYACA	304	334	638	279	311	590	258	306	564
CALDAS	29	68	97	43	93	136	75	97	172
CASANARE	4	1	5	5	1	6	13	4	17
CAUCA	5	30	35	17	38	55	25	45	70
CESAR	56	128	184	178	298	476	203	348	551
CHOCO	16	4	20	61	15	76	81	16	97
CORDOBA	40	62	102	150	366	516	194	539	733
CUNDINAMARCA	31	26	57	51	34	85	63	59	122
GUAINIA	4	0	4	19	4	23	43	13	56
GUAJIRA	13	26	39	55	99	154	57	163	220
GUAVIARE	2	2	4	18	11	29	27	8	35
HUILA	27	61	88	103	166	269	126	182	308
MAGDALENA	29	32	61	59	40	99	55	47	102
META	9	7	16	38	26	64	46	29	75
NARINO	85	579	664	214	858	1072	301	846	1147
NORTE DE SANTANDER	1	3	4	21	11	32	30	22	52
QUINDIO	9	14	23	20	29	49	47	48	95
RISARALDA	14	13	27	51	18	69	69	40	109
SANTAFE DE BOGOTA	20	19	39	162	79	241	264	124	388
SANTANDER	58	74	132	130	145	275	132	159	291
SUCRE	429	426	855	477	359	836	451	456	907
TOLIMA	355	389	744	180	226	406	114	153	267
VALLE DEL CAUCA	0	1	1	6	5	11	9	14	23
VAUPES	8	4	12	14	11	25	33	19	52
VICHADA	5	13	18	21	25	46	15	12	27
TOTAL NACIONAL	1856	2727	4583	2748	3766	6514	3188	4346	7534

DEPARTAMENTOS	26 A 30			31 A 35			36 A 40		
	MASCULINO	FEMENINO	TOTAL	MASCULINO	FEMENINO	TOTAL	MASCULINO	FEMENINO	TOTAL
AMAZÓNAS	19	18	37	22	19	41	25	20	45
ANTIOQUIA	141	65	206	127	78	205	100	78	178
ARAUCA	8	4	12	8	7	15	12	3	15
ATLANTICO	195	314	509	132	232	364	103	241	344
BOLIVAR	49	207	256	42	193	235	43	228	271
BOYACA	242	302	544	204	239	443	232	317	549
CALDAS	107	115	222	86	102	188	80	113	193
CASANARE	4	1	5	9	8	17	13	8	21
CAUCA	51	80	131	34	71	105	46	73	119
CESAR	189	391	580	172	371	543	140	387	527
CHOCO	90	52	142	74	39	113	72	23	95
CORDOBA	282	578	860	200	420	620	238	503	741
CUNDINAMARCA	57	73	130	73	78	151	84	86	170
GUAINIA	53	19	72	32	17	49	34	14	48
GUAJIRA	88	198	286	66	179	245	81	179	260
GUAVIARE	33	16	49	12	11	23	23	14	37
HUILA	119	194	313	86	157	243	86	136	222
MAGDALENA	53	66	119	60	51	111	59	61	120
META	66	22	88	51	31	82	53	19	72
NARINO	247	814	1061	175	654	829	166	700	866
NORTE DE SANTANDER	28	28	56	26	35	61	27	28	55
QUINDIO	77	93	170	92	108	200	94	129	223
RISARALDA	71	47	118	51	56	107	52	54	106
SANTAFE DE BOGOTA	301	169	470	295	145	440	247	128	375
SANTANDER	130	142	272	97	113	210	80	130	210
SUCRE	413	426	839	249	295	544	236	307	543
TOLIMA	131	171	302	104	131	235	96	139	235
VALLE DEL CAUCA	10	41	51	11	44	55	13	42	55
VAUPES	44	24	68	40	27	67	41	16	57
VICHADA	13	12	25	20	20	40	19	15	34
TOTAL NACIONAL	3311	4682	7993	2650	3931	6581	2595	4191	6786

SS

DEPARTAMENTOS	41 A 45			46 A 50			51 A 55		
	MASCULINO	FEMENINO	TOTAL	MASCULINO	FEMENINO	TOTAL	MASCULINO	FEMENINO	TOTAL
AMAZONAS	10	14	24	13	6	19	8	19	27
ANTIOQUIA	65	32	97	52	44	96	32	22	54
ARAUCA	3	1	4	3	3	6	8	2	10
ATLANTICO	107	141	248	71	125	196	58	97	155
BOLIVAR	38	174	212	22	169	191	18	117	135
BOYACA	189	189	378	141	212	353	110	139	249
CALDAS	53	88	141	51	81	132	52	82	134
CASANARE	10	3	13	4	4	8	10	3	13
CAUCA	39	58	97	24	47	71	21	35	56
CESAR	100	239	339	89	165	254	57	98	155
CHOCO	54	27	81	50	15	65	49	12	61
CORDOBA	151	307	458	147	290	437	90	164	254
CUNDINAMARCA	62	58	120	49	61	110	35	66	101
GUAJIRA	20	14	34	24	3	27	16	3	19
GUAJIRA	53	104	157	45	82	127	29	61	90
GUAVIARE	16	10	26	15	3	18	10	5	15
HUILA	58	99	157	37	69	106	37	42	79
MAGDALENA	42	49	91	46	36	82	20	19	39
META	42	21	63	38	23	61	26	8	34
NARINO	122	502	624	109	552	661	82	335	417
NORTE DE SANTANDER	14	25	39	12	23	35	8	25	33
QUINDIO	56	78	134	51	57	108	25	41	66
RISARALDA	36	30	66	22	23	45	16	15	31
SANTAFE DE BOGOTA	157	94	251	111	68	179	69	38	107
SANTANDER	68	88	156	53	92	145	55	65	120
SUCRE	145	229	374	103	183	286	66	114	180
TOLIMA	75	106	181	69	103	172	51	70	121
VALLE DEL CAUCA	6	27	33	5	23	28	4	11	15
VAUPES	37	14	51	18	12	30	13	7	20
VICHADA	9	7	16	11	8	19	8	4	12
TOTAL NACIONAL	1837	2828	4665	1485	2582	4067	1083	1719	2802

DEPARTAMENTOS	56 A 60			61 A 99			NO CONTESTA			TOTAL		
	MASCULINO	FEMENINO	TOTAL	MASCULINO	FEMENINO	TOTAL	MASCULINO	FEMENINO	TOTAL	MASCULINO	FEMENINO	TOTAL
AMAZONAS	5	7	12	8	16	24		3	3	145	156	301
ANTIOQUIA	31	14	45	44	18	62	2	2	4	806	519	1325
ARAUCA	7		7	6	2	8	3	17	20	76	50	126
ATLANTICO	40	71	111	68	114	182	2	15	17	1532	2306	3838
BOLIVAR	16	85	101	19	108	127	0	1	1	362	1621	1983
BOYACA	111	114	225	182	204	386	21	20	41	2273	2687	4960
CALDAS	39	59	98	77	91	168	2	7	9	694	996	1690
CASANARE	5	5	10	12	8	20	0	0	0	89	46	135
CAUCA	25	32	57	38	56	94	4	15	19	329	580	909
CESAR	54	97	151	101	179	280	5	22	27	1344	2723	4067
CHOCO	35	12	47	61	17	78	21	24	45	664	256	920
CORDOBA	81	178	259	152	347	499	8	12	20	1733	3766	5499
CUNDINAMARCA	48	46	94	62	66	128	4	16	20	619	669	1288
GUAJIRA	14	9	23	27	7	34	4	1	5	290	104	394
GUAJIRA	27	69	96	41	80	121	10	39	49	565	1279	1844
GUAVIARE	9	5	14	13	5	18	1	0	1	179	90	269
HUILA	29	36	65	74	72	146	8	2	10	790	1216	2006
MAGDALENA	18	20	38	30	28	58	6	3	9	477	452	929
META	34	20	54	59	13	72	0	1	1	462	220	682
NARINO	68	351	419	95	563	658	6	14	20	1670	6768	8438
NORTE DE SANTANDER	7	14	21	14	20	34	3	11	14	191	245	436
QUINDIO	27	30	57	63	28	91	0	3	3	561	658	1219
RISARALDA	22	11	33	26	15	41	0	2	2	430	324	754
SANTAFE DE BOGOTA	53	30	83	69	36	105	17	46	63	1765	976	2741
SANTANDER	35	56	91	67	103	170	5	8	13	910	1175	2085
SUCRE	60	115	175	127	236	363	9	8	17	2765	3154	5919
TOLIMA	46	74	120	99	132	231	4	11	15	1324	1705	3029
VALLE DEL CAUCA	1	8	9	1	9	10	1	1	2	67	226	293
VAUPES	17	12	29	17	4	21	4	1	5	286	151	437
VICHADA	22	11	33	10	8	18	3	14	17	156	149	305
TOTAL NACIONAL	986	1591	2577	1662	2585	4247	153	319	472	23554	35267	58821

**4.2.4 POBLACION ARTESANAL SEGUN AREA DE NACIMIENTO
URBANA O RURAL, POR SEXO Y EDAD, Y POR DEPARTAMENTO**

DEPARTAMENTOS	AREA DE NACIMIENTO								
	RURAL			URBANO			TOTAL		
	MASCULINO	FEMENINO	TOTAL	MASCULINO	FEMENINO	TOTAL	MASCULINO	FEMENINO	TOTAL
AMAZONAS									
Menos de 16	9	8	17				9	8	17
16 A 20	12	9	21	1		1	13	9	22
21 A 25	13	16	29		1	1	13	17	30
26 A 30	17	16	33	2	2	4	19	18	37
31 A 35	18	18	36	4	1	5	22	19	41
36 A 40	21	16	37	4	4	8	25	20	45
41 A 45	10	11	21		3	3	10	14	24
46 A 50	12	4	16	1	2	3	13	6	19
51 A 55	5	16	21	3	3	6	8	19	27
56 A 60	4	6	10	1	1	2	5	7	12
61 A 99	4	13	17	4	3	7	8	16	24
No contestaron		2	2		1	1		3	3
TOTAL	125	135	260	20	21	41	145	156	301
ANTIOQUIA									
Menos de 16	5	8	13	14	15	29	19	23	42
16 A 20	14	16	30	47	35	82	61	51	112
21 A 25	35	23	58	97	69	166	132	92	224
26 A 30	38	13	51	103	52	155	141	65	206
31 A 35	28	20	48	99	58	157	127	78	205
36 A 40	25	25	50	75	53	128	100	78	178
41 A 45	20	15	35	45	17	62	65	32	97
46 A 50	21	17	38	31	27	58	52	44	96
51 A 55	13	8	21	19	14	33	32	22	54
56 A 60	12	7	19	19	7	26	31	14	45
61 A 99	12	10	22	32	8	40	44	18	62
No contestaron	1		1	1	2	3	2	2	4
TOTAL	224	162	386	582	357	939	806	519	1325
ARAUCA									
Menos de 16	3	1	4	2	2	4	5	3	8
16 A 20	6	1	7	2	3	5	8	4	12
21 A 25	1		1	4	4	8	5	4	9
26 A 30	3	3	6	5	1	6	8	4	12
31 A 35	4	1	5	4	6	10	8	7	15
36 A 40	6	1	7	6	2	8	12	3	15
41 A 45	1		1	2	1	3	3	1	4
46 A 50	2		2	1	3	4	3	3	6
51 A 55	6		6	2	2	4	8	2	10
56 A 60	4		4	3		3	7	0	7
61 A 99	3		3	3	2	5	6	2	8
No contestaron	1	9	10	2	8	10	3	17	20
TOTAL	40	16	56	36	34	70	76	50	126
ATLANTICO									
Menos de 16	43	34	77	219	322	541	262	356	618
16 A 20	37	30	67	208	258	466	245	288	533
21 A 25	29	16	45	220	296	516	249	312	561
26 A 30	22	15	37	173	299	472	195	314	509
31 A 35	16	10	26	116	222	338	132	232	364
36 A 40	12	19	31	91	222	313	103	241	344
41 A 45	7	11	18	100	130	230	107	141	248
46 A 50	8	5	13	63	120	183	71	125	196
51 A 55	4	14	18	54	83	137	58	97	155
56 A 60	5	5	10	35	66	101	40	71	111
61 A 99	5	9	14	63	105	168	68	114	182
No contestaron	1	3	4	1	12	13	2	15	17
TOTAL	189	171	360	1343	2135	3478	1532	2306	3838
BOLIVAR									
Menos de 16		4	4	8	17	25	8	21	29
16 A 20	9	14	23	40	132	172	49	146	195
21 A 25	7	26	33	51	146	197	58	172	230
26 A 30	3	32	35	46	175	221	49	207	256
31 A 35	2	28	30	40	165	205	42	193	235
36 A 40	4	35	39	39	193	232	43	228	271
41 A 45	5	30	35	33	144	177	38	174	212
46 A 50	5	37	42	17	132	149	22	169	191
51 A 55	2	18	20	16	99	115	18	117	135
56 A 60	3	16	19	13	69	82	16	85	101
61 A 99	5	20	25	14	88	102	19	108	127
No contestaron					1	1		1	1
TOTAL	45	260	305	317	1361	1678	362	1621	1983

**4.2.4 POBLACION ARTESANAL SEGUN AREA DE NACIMIENTO
URBANA O RURAL, POR SEXO Y EDAD, Y POR DEPARTAMENTO**

DEPARTAMENTOS	AREA DE NACIMIENTO								
	RURAL			URBANO			TOTAL		
	MASCULINO	FEMENINO	TOTAL	MASCULINO	FEMENINO	TOTAL	MASCULINO	FEMENINO	TOTAL
BOYACA									
Menos de 16	235	255	490	69	79	148	304	334	638
16 A 20	220	225	445	59	86	145	279	311	590
21 A 25	191	233	424	67	73	140	258	306	564
26 A 30	172	215	387	70	87	157	242	302	544
31 A 35	125	166	291	79	73	152	204	239	443
36 A 40	139	233	372	93	84	177	232	317	549
41 A 45	134	145	279	55	44	99	189	189	378
46 A 50	107	156	263	34	56	90	141	212	353
51 A 55	76	110	186	34	29	63	110	139	249
56 A 60	70	87	157	41	27	68	111	114	225
61 A 99	125	169	294	57	35	92	182	204	386
No contestaron	16	13	29	5	7	12	21	20	41
TOTAL	1610	2007	3617	663	680	1343	2273	2687	4960
CALDAS									
Menos de 16	8	26	34	21	42	63	29	68	97
16 A 20	10	38	48	33	55	88	43	93	136
21 A 25	16	37	53	59	60	119	75	97	172
26 A 30	27	36	63	80	79	159	107	115	222
31 A 35	15	34	49	71	68	139	86	102	188
36 A 40	18	32	50	62	81	143	80	113	193
41 A 45	18	30	48	35	58	93	53	88	141
46 A 50	22	21	43	29	60	89	51	81	132
51 A 55	24	32	56	28	50	78	52	82	134
56 A 60	11	24	35	28	35	63	39	59	98
61 A 99	35	33	68	42	58	100	77	91	168
No contestaron	1	0	1	1	7	8	2	7	9
TOTAL	205	343	548	489	653	1142	694	996	1690
CASANARE									
Menos de 16	4	1	5				4	1	5
16 A 20	5	1	6				5	1	6
21 A 25	12	2	14	1	2	3	13	4	17
26 A 30	4	1	5				4	1	5
31 A 35	8	8	16	1		1	9	8	17
36 A 40	13	7	20		1	1	13	8	21
41 A 45	9	2	11	1	1	2	10	3	13
46 A 50	4	3	7		1	1	4	4	8
51 A 55	9	2	11	1	1	2	10	3	13
56 A 60	5	2	7		3	3	5	5	10
61 A 99	12	7	19		1	1	12	8	20
No contestaron	0	0	0	0	0	0	0	0	0
TOTAL	85	36	121	4	10	14	89	46	135
CAUCA									
Menos de 16	2	27	29	3	3	6	5	30	35
16 A 20	11	27	38	6	11	17	17	38	55
21 A 25	12	29	41	13	16	29	25	45	70
26 A 30	27	62	89	24	18	42	51	80	131
31 A 35	14	48	62	20	23	43	34	71	105
36 A 40	19	51	70	27	22	49	46	73	119
41 A 45	23	44	67	16	14	30	39	58	97
46 A 50	13	33	46	11	14	25	24	47	71
51 A 55	11	24	35	10	11	21	21	35	56
56 A 60	16	22	38	9	10	19	25	32	57
61 A 99	20	44	64	18	12	30	38	56	94
No contestaron	4	7	11	0	8	8	4	15	19
TOTAL	172	418	590	157	162	319	329	580	909
CESAR									
Menos de 16	31	78	109	25	50	75	56	128	184
16 A 20	61	152	213	117	146	263	178	298	476
21 A 25	49	122	171	154	226	380	203	348	551
26 A 30	52	131	183	137	260	397	189	391	580
31 A 35	49	124	173	123	247	370	172	371	543
36 A 40	39	131	170	101	256	357	140	387	527
41 A 45	36	102	138	64	137	201	100	239	339
46 A 50	27	84	111	62	81	143	89	165	254
51 A 55	17	58	75	40	40	80	57	98	155
56 A 60	13	50	63	41	47	88	54	97	151
61 A 99	35	103	138	66	76	142	101	179	280
No contestaron	0	12	12	5	10	15	5	22	27
TOTAL	409	1147	1556	935	1576	2511	1344	2723	4067

**4.2.4 POBLACION ARTESANAL SEGUN AREA DE NACIMIENTO
URBANA O RURAL, POR SEXO Y EDAD, Y POR DEPARTAMENTO**

DEPARTAMENTOS	AREA DE NACIMIENTO								
	RURAL			URBANO			TOTAL		
	MASCULINO	FEMENINO	TOTAL	MASCULINO	FEMENINO	TOTAL	MASCULINO	FEMENINO	TOTAL
CHOCO									
Menos de 16	6	2	8	10	2	12	16	4	20
16 A 20	21	4	25	40	11	51	61	15	76
21 A 25	34	6	40	47	10	57	81	16	97
26 A 30	41	16	57	49	36	85	90	52	142
31 A 35	37	14	51	37	25	62	74	39	113
36 A 40	34	3	37	38	20	58	72	23	95
41 A 45	21	10	31	33	17	50	54	27	81
46 A 50	29	7	36	21	8	29	50	15	65
51 A 55	26	4	30	23	8	31	49	12	61
56 A 60	16	7	23	19	5	24	35	12	47
61 A 99	32	9	41	29	8	37	61	17	78
no contestaron	9	8	17	12	16	28	21	24	45
TOTAL	306	90	396	358	166	524	664	256	920
CORDOBA									
Menos de 16	33	57	90	7	5	12	40	62	102
16 A 20	130	348	478	20	18	38	150	366	516
21 A 25	175	498	673	19	41	60	194	539	733
26 A 30	247	507	754	35	71	106	282	578	860
31 A 35	176	374	550	24	46	70	200	420	620
36 A 40	212	460	672	26	43	69	238	503	741
41 A 45	129	276	405	22	31	53	151	307	458
46 A 50	127	268	395	20	22	42	147	290	437
51 A 55	76	153	229	14	11	25	90	164	254
56 A 60	73	160	233	8	18	26	81	178	259
61 A 99	131	315	446	21	32	53	152	347	499
No contestaron	6	12	18	2	0	2	8	12	20
TOTAL	1515	3428	4943	218	338	556	1733	3766	5499
CUNDINAMARCA									
Menos de 16	8	8	16	23	18	41	31	26	57
16 A 20	13	14	27	38	20	58	51	34	85
21 A 25	9	20	29	54	39	93	63	59	122
26 A 30	26	27	53	31	46	77	57	73	130
31 A 35	30	30	60	43	48	91	73	78	151
36 A 40	36	37	73	48	49	97	84	86	170
41 A 45	28	29	57	34	29	63	62	58	120
46 A 50	30	34	64	19	27	46	49	61	110
51 A 55	19	41	60	16	25	41	35	66	101
56 A 60	33	28	61	15	18	33	48	46	94
61 A 99	39	42	81	23	24	47	62	66	128
No contestaron	3	9	12	1	7	8	4	16	20
TOTAL	274	319	593	345	350	695	619	669	1288
GUAJIRA									
Menos de 16	3		3	1		1	4	0	4
16 A 20	16	4	20	3		3	19	4	23
21 A 25	38	11	49	4	2	6	42	13	55
26 A 30	50	16	66	2	3	5	52	19	71
31 A 35	29	16	45	2	1	3	31	17	48
36 A 40	31	12	43	4	2	6	35	14	49
41 A 45	18	14	32	3		3	21	14	35
46 A 50	23	3	26	1		1	24	3	27
51 A 55	14	3	17	2		2	16	3	19
56 A 60	15	7	22		2	2	15	9	24
61 A 99	24	7	31	3		3	27	7	34
No contestaron	3	1	4	1	0	1	4	1	5
TOTAL	264	94	358	26	10	36	290	104	394
GUAJIRA									
Menos de 16	6	20	26	7	6	13	13	26	39
16 A 20	36	58	94	19	41	60	55	99	154
21 A 25	25	89	114	32	74	106	57	163	220
26 A 30	48	106	154	40	92	132	88	198	286
31 A 35	31	91	122	35	88	123	66	179	245
36 A 40	37	88	125	44	91	135	81	179	260
41 A 45	29	61	90	24	43	67	53	104	157
46 A 50	27	46	73	18	36	54	45	82	127
51 A 55	18	40	58	11	21	32	29	61	90
56 A 60	17	44	61	10	25	35	27	69	96
61 A 99	25	44	69	16	36	52	41	80	121
No contestaron	5	18	23	5	21	26	10	39	49
TOTAL	304	705	1009	261	574	835	565	1279	1844

**4.2.4 POBLACION ARTESANAL SEGUN AREA DE NACIMIENTO
URBANA O RURAL, POR SEXO Y EDAD, Y POR DEPARTAMENTO**

DEPARTAMENTOS	AREA DE NACIMIENTO								
	RURAL			URBANO			TOTAL		
	MASCULINO	FEMENINO	TOTAL	MASCULINO	FEMENINO	TOTAL	MASCULINO	FEMENINO	TOTAL
58 GUAVIARE									
Menos de 16	2	2	4				2	2	4
16 A 20	13	9	22	5	2	7	18	11	29
21 A 25	21	6	27	6	2	8	27	8	35
26 A 30	23	10	33	10	6	16	33	16	49
31 A 35	8	9	17	4	2	6	12	11	23
36 A 40	18	11	29	5	3	8	23	14	37
41 A 45	11	8	19	5	2	7	16	10	26
46 A 50	11	3	14	4		4	15	3	18
51 A 55	8	3	11	2	2	4	10	5	15
56 A 60	7	4	11	2	1	3	9	5	14
61 A 99	8	4	12	5	1	6	13	5	18
No contestaron	0	0	0	1	0	1	1	0	1
TOTAL	130	69	199	49	21	70	179	90	269
HUILA									
Menos de 16	4	10	14	23	51	74	27	61	88
16 A 20	11	32	43	92	134	226	103	166	269
21 A 25	14	24	38	112	158	270	126	182	308
26 A 30	12	18	30	107	176	283	119	194	313
31 A 35	14	22	36	72	135	207	86	157	243
36 A 40	8	24	32	78	112	190	86	136	222
41 A 45	10	27	37	48	72	120	58	99	157
46 A 50	1	15	16	36	54	90	37	69	106
51 A 55	5	11	16	32	31	63	37	42	79
56 A 60	6	11	17	23	25	48	29	36	65
61 A 99	14	18	32	60	54	114	74	72	146
No contestaron		1	1	8	1	9	8	2	10
TOTAL	99	213	312	691	1003	1694	790	1216	2006
MAGDALENA									
Menos de 16	13	9	22	16	23	39	29	32	61
16 A 20	18	12	30	41	28	69	59	40	99
21 A 25	9	11	20	46	36	82	55	47	102
26 A 30	14	16	30	39	50	89	53	66	119
31 A 35	13	14	27	47	37	84	60	51	111
36 A 40	16	13	29	43	48	91	59	61	120
41 A 45	10	20	30	32	29	61	42	49	91
46 A 50	20	14	34	26	22	48	46	36	82
51 A 55	6	7	13	14	12	26	20	19	39
56 A 60	9	11	20	9	9	18	18	20	38
61 A 99	15	16	31	15	12	27	30	28	58
No contestaron	4	1	5	2	2	4	6	3	9
TOTAL	147	144	291	330	308	638	477	452	929
META									
Menos de 16	6	5	11	3	2	5	9	7	16
16 A 20	18	17	35	20	9	29	38	26	64
21 A 25	25	13	38	21	16	37	46	29	75
26 A 30	37	12	49	29	10	39	66	22	88
31 A 35	27	13	40	24	18	42	51	31	82
36 A 40	24	8	32	29	11	40	53	19	72
41 A 45	24	7	31	18	14	32	42	21	63
46 A 50	18	15	33	20	8	28	38	23	61
51 A 55	9	4	13	17	4	21	26	8	34
56 A 60	28	12	40	6	8	14	34	20	54
61 A 99	36	6	42	23	7	30	59	13	72
no contestaron					1	1		1	1
TOTAL	252	112	364	210	108	318	462	220	682
NARINO									
Menos de 16	60	473	533	25	106	131	85	579	664
16 A 20	107	635	742	107	223	330	214	858	1072
21 A 25	143	631	774	158	215	373	301	846	1147
26 A 30	126	601	727	121	213	334	247	814	1061
31 A 35	80	491	571	95	163	258	175	654	829
36 A 40	75	517	592	91	183	274	166	700	866
41 A 45	61	377	438	61	125	186	122	502	624
46 A 50	54	417	471	55	135	190	109	552	661
51 A 55	44	244	288	38	91	129	82	335	417
56 A 60	37	259	296	31	92	123	68	351	419
61 A 99	53	433	486	42	130	172	95	563	658
No contestaron	2	14	16	4	0	4	6	14	20
TOTAL	842	5092	5934	828	1676	2504	1670	6768	8438

**4.2.4 POBLACION ARTESANAL SEGUN AREA DE NACIMIENTO
URBANA O RURAL, POR SEXO Y EDAD, Y POR DEPARTAMENTO**

DEPARTAMENTOS	AREA DE NACIMIENTO								
	RURAL			URBANO			TOTAL		
	MASCULINO	FEMENINO	TOTAL	MASCULINO	FEMENINO	TOTAL	MASCULINO	FEMENINO	TOTAL
NORTE DE SANTANDER									
Menos de 16				1	3	4	1	3	4
16 A 20	3	3	6	18	8	26	21	11	32
21 A 25	4	2	6	26	20	46	30	22	52
26 A 30	1	5	6	27	23	50	28	28	56
31 A 35	3	6	9	23	29	52	26	35	61
36 A 40	3	4	7	24	24	48	27	28	55
41 A 45	1	7	8	13	18	31	14	25	39
46 A 50	1	1	2	11	22	33	12	23	35
51 A 55	3	5	8	5	20	25	8	25	33
56 A 60	1	5	6	6	9	15	7	14	21
61 A 99	2	7	9	12	13	25	14	20	34
No contestaron	1	3	4	2	8	10	3	11	14
TOTAL	23	48	71	168	197	365	191	245	436
63 QUINDIO									
Menos de 16		2	3	8	12	20	9	14	23
16 A 20	2	2	4	18	27	45	20	29	49
21 A 25	6	4	10	41	44	85	47	48	95
26 A 30	6	4	10	71	89	160	77	93	170
31 A 35	13	7	20	79	101	180	92	108	200
36 A 40	17	26	43	77	103	180	94	129	223
41 A 45	10	17	27	46	61	107	56	78	134
46 A 50	11	10	21	40	47	87	51	57	108
51 A 55	3	14	17	22	27	49	25	41	66
56 A 60	4	6	10	23	24	47	27	30	57
61 A 99	16	4	20	47	24	71	63	28	91
No contestaron	0	0	0	0	3	3	0	3	3
TOTAL	89	96	185	472	562	1034	561	658	1219
RISARALDA									
Menos de 16	1	1	2	13	12	25	14	13	27
16 A 20	2	1	3	49	17	66	51	18	69
21 A 25	4	1	5	65	39	104	69	40	109
26 A 30	6	3	9	65	44	109	71	47	118
31 A 35	3	4	7	48	52	100	51	56	107
36 A 40	5	1	6	47	53	100	52	54	106
41 A 45	1	2	3	35	28	63	36	30	66
46 A 50	4	2	6	18	21	39	22	23	45
51 A 55	2	2	4	14	13	27	16	15	31
56 A 60	5	1	6	17	10	27	22	11	33
61 A 99	3	5	8	23	10	33	26	15	41
No contestaron	0	0	0	0	2	2	0	2	2
TOTAL	36	23	59	394	301	695	430	324	754
SANTAFE DE BOGOTA									
Menos de 16	1	3	4	19	16	35	20	19	39
16 A 20	26	12	38	136	67	203	162	79	241
21 A 25	40	13	53	224	111	335	264	124	388
26 A 30	63	28	91	238	141	379	301	169	470
31 A 35	46	19	65	249	126	375	295	145	440
36 A 40	33	27	60	214	101	315	247	128	375
41 A 45	34	22	56	123	72	195	157	94	251
46 A 50	31	14	45	80	54	134	111	68	179
51 A 55	19	9	28	50	29	79	69	38	107
56 A 60	15	13	28	38	17	55	53	30	83
61 A 99	18	13	31	51	23	74	69	36	105
No contestaron	3	5	8	14	41	55	17	46	63
TOTAL	329	178	507	1436	798	2234	1765	976	2741
SANTANDER									
Menos de 16	7	6	13	51	68	119	58	74	132
16 A 20	33	24	57	97	121	218	130	145	275
21 A 25	24	23	47	108	136	244	132	159	291
26 A 30	33	25	58	97	117	214	130	142	272
31 A 35	14	22	36	83	91	174	97	113	210
36 A 40	22	40	62	58	90	148	80	130	210
41 A 45	26	28	54	42	60	102	68	88	156
46 A 50	17	41	58	36	51	87	53	92	145
51 A 55	21	19	40	34	46	80	55	65	120
56 A 60	16	17	33	19	39	58	35	56	91
61 A 99	26	43	69	41	60	101	67	103	170
No contestaron	1	4	5	4	4	8	5	8	13
TOTAL	240	292	532	670	883	1553	910	1175	2085

**4.2.4 POBLACION ARTESANAL SEGUN AREA DE NACIMIENTO
URBANA O RURAL, POR SEXO Y EDAD, Y POR DEPARTAMENTO**

DEPARTAMENTOS	AREA DE NACIMIENTO								
	RURAL			URBANO			TOTAL		
	MASCULINO	FEMENINO	TOTAL	MASCULINO	FEMENINO	TOTAL	MASCULINO	FEMENINO	TOTAL
SUCRE									
Menos de 16	224	233	457	205	193	398	429	426	855
16 A 20	186	187	373	291	172	463	477	359	836
21 A 25	109	184	293	342	272	614	451	456	907
26 A 30	102	140	242	311	286	597	413	426	839
31 A 35	66	126	192	183	169	352	249	295	544
36 A 40	68	128	196	168	179	347	236	307	543
41 A 45	35	89	124	110	140	250	145	229	374
46 A 50	33	60	93	70	123	193	103	183	286
51 A 55	15	50	65	51	64	115	66	114	180
56 A 60	17	43	60	43	72	115	60	115	175
61 A 99	55	93	148	72	143	215	127	236	363
No contestaron	3	3	6	6	5	11	9	8	17
TOTAL	913	1336	2249	1852	1818	3670	2765	3154	5919
TOLIMA									
Menos de 16	270	287	557	85	102	187	355	389	744
16 A 20	123	173	296	57	53	110	180	226	406
21 A 25	82	94	176	32	59	91	114	153	267
26 A 30	90	91	181	41	80	121	131	171	302
31 A 35	66	67	133	38	64	102	104	131	235
36 A 40	55	71	126	41	68	109	96	139	235
41 A 45	48	56	104	27	50	77	75	106	181
46 A 50	43	52	95	26	51	77	69	103	172
51 A 55	35	39	74	16	31	47	51	70	121
56 A 60	26	41	67	20	33	53	46	74	120
61 A 99	63	82	145	36	50	86	99	132	231
no contestaron	2	2	4	2	9	11	4	11	15
TOTAL	903	1055	1958	421	650	1071	1324	1705	3029
VALLE									
Menos de 16					1	1	0	1	1
16 A 20	1	2	3	5	3	8	6	5	11
21 A 25	1	2	3	8	12	20	9	14	23
26 A 30		3	3	10	38	48	10	41	51
31 A 35	4	4	8	7	40	47	11	44	55
36 A 40	1	4	5	12	38	50	13	42	55
41 A 45		2	2	6	25	31	6	27	33
46 A 50	1	2	3	4	21	25	5	23	28
51 A 55	1		1	3	11	14	4	11	15
56 A 60		1	1	1	7	8	1	8	9
61 A 99		3	3	1	6	7	1	9	10
No contestaron	0	0	0	1	1	2	1	1	2
TOTAL	9	23	32	58	203	261	67	226	293
VAUPES									
Menos de 16	7	3	10	1	1	2	8	4	12
16 A 20	11	9	20	3	2	5	14	11	25
21 A 25	32	19	51	1		1	33	19	52
26 A 30	39	24	63	5		5	44	24	68
31 A 35	37	26	63	3	1	4	40	27	67
36 A 40	36	16	52	5		5	41	16	57
41 A 45	35	12	47	2	2	4	37	14	51
46 A 50	16	9	25	2	3	5	18	12	30
51 A 55	13	6	19		1	1	13	7	20
56 A 60	17	12	29				17	12	29
61 A 99	17	4	21				17	4	21
No contestaron	3	1	4	1		1	4	1	5
TOTAL	263	141	404	23	10	33	286	151	437
VICHADA									
Menos de 16	4	12	16	1	1	2	5	13	18
16 A 20	19	22	41	2	3	5	21	25	46
21 A 25	15	12	27				15	12	27
26 A 30	10	10	20	3	2	5	13	12	25
31 A 35	16	14	30	4	6	10	20	20	40
36 A 40	14	13	27	5	2	7	19	15	34
41 A 45	4	6	10	5	1	6	9	7	16
46 A 50	7	7	14	4	1	5	11	8	19
51 A 55	5	3	8	3	1	4	8	4	12
56 A 60	12	9	21	10	2	12	22	11	33
61 A 99	6	7	13	4	1	5	10	8	18
No contestaron	3	14	17	0	0	0	3	14	17
TOTAL	115	129	244	41	20	61	156	149	305
TOTAL NACIONAL	10157	18282	28439	13397	16985	30382	23554	35267	58821

4.2.5. POBLACIÓN ARTESANAL SEGÚN NIVEL DE ESCOLARIDAD
POR GRUPOS DE EDAD Y POR DEPARTAMENTO

DEPARTAMENTOS	NIVELES DE ESCOLARIDAD								TOTAL
	SIN ESCOLARIDAD	PRIMARIA INCOMPLETA	PRIMARIA COMPLETA	SECUNDARIA INCOMPLETA	SECUNDARIA COMPLETA	CURSOS TÉCNICOS	CURSOS UNIVERSITARIOS	NO CONTESTAN	
AMAZONAS									
Menos de 16		9	6	1				1	17
16 A 20	4	5	12	1				0	22
21 A 25	3	11	13	2				1	30
26 A 30	5	15	12	4				1	37
31 A 35	2	27	6	5				1	41
36 A 40	8	30	6	1				0	45
41 A 45	8	14	2					0	24
46 A 50	7	11	1					0	19
51 A 55	12	12	1	1				1	27
56 A 60	8	4						0	12
61 A 99	18	5		1				0	24
No contestaron								3	3
TOTAL	75	143	59	16				8	301
ANTIOQUIA									
Menos de 16	4	14	11	11	2			0	42
16 A 20	1	15	41	43	19	1	1	0	112
21 A 25		6	67	79	54	5	3	1	224
26 A 30	7	20	43	68	54	6	8	0	206
31 A 35	4	30	54	64	39	9	4	1	205
36 A 40	7	36	38	60	22	7	8	0	178
41 A 45	4	18	35	23	9	5	3	0	97
46 A 50	5	35	26	21	4	4	1	0	96
51 A 55	5	15	23	8	2	1		0	54
56 A 60	7	25	8	3	2			0	45
61 A 99	7	25	23	4	1	1	1	0	62
No contestaron								4	4
TOTAL	51	239	369	384	208	39	29	6	1325
ARAUCA									
Menos de 16		4		4				0	8
16 A 20	1	5	3	2	1			0	12
21 A 25	1	2	2	2	2			0	9
26 A 30	2	1	2	5	2			0	12
31 A 35	2	2	4	4	3			0	15
36 A 40	1	6	4	2		1		1	15
41 A 45			1	2		1		0	4
46 A 50	1	5						0	6
51 A 55	4	4	1		1			0	10
56 A 60	4	1	2					0	7
61 A 99	1	4	1		2			0	8
No contestaron								20	20
TOTAL	17	34	20	21	12	1		21	126
ATLANTICO									
Menos de 16	18	318	54	209	10	2		7	618
16 A 20	12	72	92	246	83	11	15	2	533
21 A 25	12	75	111	135	176	20	25	7	561
26 A 30	17	68	108	143	122	19	28	4	509
31 A 35	18	51	98	98	65	9	20	5	364
36 A 40	21	81	97	73	49	6	12	5	344
41 A 45	19	70	69	41	29	5	9	6	248
46 A 50	15	77	48	28	16	4	3	5	196
51 A 55	18	65	42	7	13	8	2	0	155
56 A 60	22	42	36	4	5	1	1	0	111
61 A 99	50	71	48	7	4	1		1	182
No contestaron								17	17
TOTAL	222	990	803	991	572	86	115	59	3838
BOLIVAR									
Menos de 16	5	11	3	10				0	29
16 A 20	11	40	20	106	15		1	2	195
21 A 25	16	54	50	76	31		3	0	230
26 A 30	32	78	48	74	16	2	5	1	256
31 A 35	43	85	41	48	16		2	0	235
36 A 40	68	110	44	35	6	4	3	1	271
41 A 45	70	79	42	19		1	1	0	212
46 A 50	64	93	23	8	1		1	1	191
51 A 55	49	62	14	8	2			0	135
56 A 60	65	26	8	1	1			0	101
61 A 99	71	42	8	4				2	127
No contestaron								1	1
TOTAL	494	680	301	389	88	7	16	8	1983

(Consta de 6 páginas)

**4.2.5. POBLACIÓN ARTESANAL SEGÚN NIVEL DE ESCOLARIDAD
POR GRUPOS DE EDAD Y POR DEPARTAMENTO**

DEPARTAMENTOS	NIVELES DE ESCOLARIDAD								TOTAL
	SIN ESCOLARIDAD	PRIMARIA INCOMPLETA	PRIMARIA COMPLETA	SECUNDARIA INCOMPLETA	SECUNDARIA COMPLETA	CURSOS TECNICOS	CURSOS UNIVERSITARIOS	NO CONTESTAN	
BOYACA									
Menos de 16	36	250	126	203	8	2	3	10	638
16 A 20	25	74	201	209	66	1	4	10	590
21 A 25	20	116	229	86	73	5	15	20	564
26 A 30	22	134	204	88	60	4	17	15	544
31 A 35	17	146	152	58	48	2	10	10	443
36 A 40	34	205	178	62	37	5	10	18	549
41 A 45	33	153	119	32	20	3	5	13	378
46 A 50	47	155	107	21	8	2	3	10	353
51 A 55	40	127	57	11	5	2		7	249
56 A 60	49	105	47	7	8	1	2	6	225
61 A 99	91	184	72	12	12	2		13	386
No contestaron								41	41
TOTAL	414	1649	1492	789	345	29	69	173	4960
CALDAS									
Menos de 16	3	46	25	21	2			0	97
16 A 20	3	46	45	27	11	1	2	1	136
21 A 25	1	60	30	41	33	5	2	0	172
26 A 30	2	63	42	58	42	5	7	3	222
31 A 35	7	70	31	34	35	8	3	0	188
36 A 40	8	75	45	35	16	5	6	3	193
41 A 45	5	70	27	25	12	1	1	0	141
46 A 50	7	65	24	22	7	1	1	5	132
51 A 55	8	71	29	18	7	1		0	134
56 A 60	8	56	19	12	2			1	98
61 A 99	22	92	32	17	1			4	168
No contestaron								9	9
TOTAL	74	714	349	310	168	27	22	26	1690
CASANARE									
Menos de 16	1	2			2			0	5
16 A 20			1		5			0	6
21 A 25	3	8	3		3			0	17
26 A 30		2			3			0	5
31 A 35	5	10	2					0	17
36 A 40	5	11	4			1		0	21
41 A 45	6	2	3					2	13
46 A 50	4	4						0	8
51 A 55	6	5			1			1	13
56 A 60	8	1			1			0	10
61 A 99	14	3			1			2	20
No contestaron								0	0
TOTAL	52	48	13		16	1		5	135
CAUCA									
Menos de 16	14	5		5	1			10	35
16 A 20	20	12	6	8	5			4	55
21 A 25	19	9	15	14	5	5		3	70
26 A 30	37	27	16	25	11	3	4	8	131
31 A 35	19	27	18	18	5	9	1	8	105
36 A 40	22	35	17	23	13	3	2	4	119
41 A 45	16	33	14	20	9	2	1	2	97
46 A 50	13	29	9	15		1	1	3	71
51 A 55	8	26	6	12		2	1	1	56
56 A 60	14	22	8	6	2	2		3	57
61 A 99	34	29	17	8	2			4	94
No contestaron								19	19
TOTAL	216	254	126	154	53	27	10	69	909
CESAR									
Menos de 16	11	46	22	97	4	3		1	184
16 A 20	36	59	63	249	53	11	3	2	476
21 A 25	26	75	93	209	107	25	15	1	551
26 A 30	27	106	137	198	82	11	15	4	580
31 A 35	32	120	128	165	58	13	26	1	543
36 A 40	60	145	137	118	38	15	11	3	527
41 A 45	41	134	87	46	12	7	11	1	339
46 A 50	57	87	49	40	12	6	2	1	254
51 A 55	43	63	33	9	2	3		2	155
56 A 60	52	58	24	10	4	2	1	0	151
61 A 99	133	79	43	14	7		2	2	280
No contestaron								27	27
TOTAL	518	972	816	1155	379	96	86	45	4067

(Consta de 6 páginas)

4.2.5. POBLACIÓN ARTESANAL SEGÚN NIVEL DE ESCOLARIDAD
POR GRUPOS DE EDAD Y POR DEPARTAMENTO

DEPARTAMENTOS	NIVELES DE ESCOLARIDAD								TOTAL
	SIN ESCOLARIDAD	PRIMARIA INCOMPLETA	PRIMARIA COMPLETA	SECUNDARIA INCOMPLETA	SECUNDARIA COMPLETA	CURSOS TECNICOS	CURSOS UNIVERSITARIOS	NO CONTESTAN	
CHOCO									
Menos de 16		4	4	10	1		1	0	20
16 A 20	5	8	6	41	14		1	1	76
21 A 25	5	12	17	27	30	1	3	2	97
26 A 30	16	27	19	38	31	4	3	4	142
31 A 35	4	19	14	36	27	4	4	5	113
36 A 40	9	17	16	22	24	3	4	0	95
41 A 45	6	20	12	20	17	3	3	0	81
46 A 50	12	22	7	12	8	2	2	0	65
51 A 55	13	22	12	7	5		2		61
56 A 60	12	19	3	4	5			4	47
61 A 99	26	32	10	8	2				78
No contestaron								45	45
TOTAL	108	202	120	225	164	17	23	61	920
CÓRDOBA									
Menos de 16	33	41	10	15	2	1		0	102
16 A 20	239	172	52	41	9		1	2	516
21 A 25	372	214	65	41	33	2	2	4	733
26 A 30	511	202	66	47	24	5	2	3	860
31 A 35	388	133	42	32	21	3	1	0	620
36 A 40	528	148	29	21	4	5	5	1	741
41 A 45	319	86	32	12	3	3	1	2	458
46 A 50	340	68	15	9	2	1	1	1	437
51 A 55	205	35	9	2	2		1	0	254
56 A 60	216	30	5	4	2	1		1	259
61 A 99	438	45	13		1	1		1	499
No contestaron								20	20
TOTAL	3589	1174	338	224	103	22	14	35	5499
CUNDINAMARCA									
Menos de 16	1	12	20	20	3		1	0	57
16 A 20		12	29	34	9		1	0	85
21 A 25	3	17	36	32	28	1	5	0	122
26 A 30	5	21	40	35	18	8	3	0	130
31 A 35	5	33	43	42	17	4	7	0	151
36 A 40	7	54	52	33	17	4	3	0	170
41 A 45	4	43	40	19	6	4	3	1	120
46 A 50	2	44	36	14	9	2	3	0	110
51 A 55	12	46	24	10	4	4	1	0	101
56 A 60	8	50	25	7	2	2		0	94
61 A 99	29	51	35	7	3	2	1	0	128
No contestaron								20	20
TOTAL	76	383	380	253	116	31	28	21	1288
GUÍNIA									
Menos de 16	1	1	1	1				0	4
16 A 20	4	15	4					0	23
21 A 25	12	28	11	4				0	55
26 A 30	19	38	12	2				0	71
31 A 35	11	31	5	1				0	48
36 A 40	20	23	6					0	49
41 A 45	17	17	1					0	35
46 A 50	13	12	2					0	27
51 A 55	12	7						0	19
56 A 60	14	9	1					0	24
61 A 99	23	6	2	3				0	34
No contestaron								5	5
TOTAL	146	187	45	11				5	394
GUAJIRA									
Menos de 16	14	6	8	8	1		1	1	39
16 A 20	46	23	24	40	10	3	1	7	154
21 A 25	59	29	26	40	37	13	12	4	220
26 A 30	75	44	47	58	39	8	13	2	286
31 A 35	78	40	30	42	29	8	16	2	245
36 A 40	87	48	31	45	19	8	14	8	260
41 A 45	59	26	26	26	10	4	3	3	157
46 A 50	56	30	21	10	7	1	2	0	127
51 A 55	41	25	13	4	3		2	2	90
56 A 60	47	20	17	5	5	1		1	96
61 A 99	60	30	16	10	3	1		1	121
No contestaron								49	49
TOTAL	622	321	259	288	163	47	64	80	1844

(Consta de 6 páginas)

**4.2.5. POBLACIÓN ARTESANAL SEGÚN NIVEL DE ESCOLARIDAD
POR GRUPOS DE EDAD Y POR DEPARTAMENTO**

DEPARTAMENTOS	NIVELES DE ESCOLARIDAD								TOTAL
	SIN ESCOLARIDAD	PRIMARIA INCOMPLETA	PRIMARIA COMPLETA	SECUNDARIA INCOMPLETA	SECUNDARIA COMPLETA	CURSOS TECNICOS	CURSOS UNIVERSITARIOS	NO CONTESTAN	
GUAVIARE									
Menos de 16		4						0	4
16 A 20	3	20	5	1				0	29
21 A 25	6	19	5	4	1			0	35
26 A 30	14	25	9	1				0	49
31 A 35	8	6	7	2				0	23
36 A 40	15	20	1	1	1			0	37
41 A 45	16	7	2	1				0	26
46 A 50	13	1	3	1				0	18
51 A 55	12		1	1				1	15
56 A 60	10	2	2					0	14
61 A 99	13	3	1					1	18
No contestaron								1	1
TOTAL	110	107	35	12	2			3	269
HUILA									
Menos de 16	3	17	36	31	1			0	88
16 A 20	6	31	66	120	41	3	1	1	269
21 A 25	3	44	73	121	48	8	3	8	308
26 A 30	6	70	65	115	35	4	13	5	313
31 A 35	2	45	69	82	20	10	8	7	243
36 A 40	4	43	64	65	23	6	16	1	222
41 A 45	5	55	49	22	13	6	5	2	157
46 A 50	12	43	26	15	4	1	4	1	106
51 A 55	4	38	18	8	4	5	1	1	79
56 A 60	10	30	11	5	3	1	1	4	65
61 A 99	30	64	31	10	4	3		4	146
No contestaron								10	10
TOTAL	85	480	508	594	196	47	52	44	2006
MAGADALENA									
Menos de 16	6	9	11	27	4		1	3	61
16 A 20	10	9	5	46	20		2	7	99
21 A 25	10	6	12	31	35	3	2	3	102
26 A 30	9	11	21	29	33	6	7	3	119
31 A 35	9	10	20	29	26	2	15	0	111
36 A 40	10	18	24	25	20	5	9	9	120
41 A 45	11	23	26	16	8	3	4	0	91
46 A 50	12	27	22	13	4		3	1	82
51 A 55	7	11	12	6	2			1	39
56 A 60	8	7	12	2	2	1	1	5	38
61 A 99	22	18	8	8		1		1	58
No contestaron								9	9
TOTAL	114	149	173	232	154	21	44	42	929
META									
Menos de 16	3	5	3	4				1	16
16 A 20	29	15	6	13	1			0	64
21 A 25	33	19	9	11	1			2	75
26 A 30	37	26	6	11	4	1	3	0	88
31 A 35	35	21	10	11	3	2		0	82
36 A 40	25	17	10	12	3	4	1	0	72
41 A 45	28	16	4	8	2	4	1	0	63
46 A 50	32	12	6	7	2	1	1	0	61
51 A 55	13	10	4	4		1		2	34
56 A 60	41	7	2	2			1	1	54
61 A 99	52	13	6		1			0	72
No contestaron								1	1
TOTAL	328	161	66	83	17	13	7	7	682
NARIÑO									
Menos de 16	12	387	175	72	3	1		14	664
16 A 20	14	517	287	192	49	2		11	1072
21 A 25	16	565	245	175	116	11	7	12	1147
26 A 30	20	591	209	125	72	8	18	18	1061
31 A 35	18	526	131	78	41	7	16	12	829
36 A 40	26	619	112	49	31	2	9	18	866
41 A 45	37	439	86	25	12	4	10	11	624
46 A 50	50	482	94	12	7	2	3	11	661
51 A 55	39	315	34	11	4	5	1	8	417
56 A 60	44	313	42	10	2		3	5	419
61 A 99	99	456	70	10	9	1	1	12	658
No contestaron								20	20
TOTAL	375	5210	1485	759	346	43	68	152	8438

(Consta de 6 páginas)

4.2.5. POBLACIÓN ARTESANAL SEGÚN NIVEL DE ESCOLARIDAD
POR GRUPOS DE EDAD Y POR DEPARTAMENTO

DEPARTAMENTOS	NIVELES DE ESCOLARIDAD								TOTAL
	SIN ESCOLARIDAD	PRIMARIA INCOMPLETA	PRIMARIA COMPLETA	SECUNDARIA INCOMPLETA	SECUNDARIA COMPLETA	CURSOS TECNICOS	CURSOS UNIVERSITARIOS	NO CONTESTAN	
NORTE DE SANTANDER									
Menos de 16			1	2	1			0	4
16 A 20	1	5	6	13	6			1	32
21 A 25	7	5	7	18	11	1	3	0	52
26 A 30	2	19	7	18	7	2	1	0	56
31 A 35	1	11	16	15	11		6	1	61
36 A 40		18	6	16	9		6	0	55
41 A 45	1	14	9	5	5	1	3	1	39
46 A 50	4	15	4	5	5	1	1	0	35
51 A 55	1	13	5	4	7	2	1	0	33
56 A 60	3	7	4	4	2	1		0	21
61 A 99	7	13	6	2	5			1	34
No contestaron								14	14
TOTAL	27	120	71	102	69	8	21	18	436
QUINDÍO									
Menos de 16		3	3	16			1	0	23
16 A 20	2	2	6	26	12		1	0	49
21 A 25	1	4	14	41	32	1	1	1	95
26 A 30	2	20	33	69	35	6	3	2	170
31 A 35	3	30	39	72	35	10	11	0	200
36 A 40	9	51	47	76	24	5	10	1	223
41 A 45	3	34	41	33	16	6	1	0	134
46 A 50	4	30	24	32	10	2	3	3	108
51 A 55	4	22	23	12	4			1	66
56 A 60	3	27	11	8	6	1		1	57
61 A 99	13	35	23	13	7			0	91
No contestaron								3	3
TOTAL	44	258	264	398	181	31	31	12	1219
RISARALDA									
Menos de 16	3	12	8	2	2			0	27
16 A 20	3	9	10	32	11	1	3	0	69
21 A 25	4	9	22	45	22	2	5	0	109
26 A 30	2	20	25	41	22	1	7	0	118
31 A 35	2	17	23	41	17	2	4	1	107
36 A 40	5	19	33	23	18	3	5	0	106
41 A 45	2	17	15	21	6	1	4	0	66
46 A 50		16	10	13	2	1	2	1	45
51 A 55		15	6	9	1			0	31
56 A 60	2	16	7	7	1			0	33
61 A 99	8	19	6	5	2			1	41
No contestaron								2	2
TOTAL	31	169	165	239	104	11	30	5	754
SANTAFE DE BOGOTÁ									
Menos de 16	1	5	9	19	1	2		2	39
16 A 20	5	8	32	121	66	1	7	1	241
21 A 25	5	15	34	166	119	11	36	2	388
26 A 30	6	17	69	172	133	13	59	1	470
31 A 35	3	25	69	151	98	21	68	5	440
36 A 40	4	30	58	122	87	19	51	4	375
41 A 45	2	34	46	94	45	8	21	1	251
46 A 50	8	25	44	47	25	6	23	1	179
51 A 55	5	15	38	26	14	1	8	0	107
56 A 60	5	21	24	18	8	2	5	0	83
61 A 99	7	26	39	13	13	4	2	1	105
No contestaron								63	63
TOTAL	51	221	462	949	609	88	280	81	2741
SANTANDER									
Menos de 16	4	47	41	36	2			2	132
16 A 20	8	49	91	104	20			3	275
21 A 25	7	72	80	89	36	1	1	5	291
26 A 30	13	62	75	72	39	1	7	3	272
31 A 35	11	67	52	41	22	3	9	5	210
36 A 40	15	73	47	33	20	4	10	8	210
41 A 45	17	74	30	19	9	2	4	1	156
46 A 50	20	61	34	17	6	2	3	2	145
51 A 55	31	48	31	2	5		1	2	120
56 A 60	33	38	13	5	2			0	91
61 A 99	64	70	23	6	2	1		4	170
No contestaron								13	13
TOTAL	223	661	517	424	163	14	35	48	2085

(Consta de 6 páginas)

4.2.5. POBLACIÓN ARTESANAL SEGÚN NIVEL DE ESCOLARIDAD
POR GRUPOS DE EDAD Y POR DEPARTAMENTO

DEPARTAMENTOS	NIVELES DE ESCOLARIDAD								TOTAL
	SIN ESCOLARIDAD	PRIMARIA INCOMPLETA	PRIMARIA COMPLETA	SECUNDARIA INCOMPLETA	SECUNDARIA COMPLETA	CURSOS TECNICOS	CURSOS UNIVERSITARIOS	NO CONTESTAN	
SUCRE									
Menos de 16	115	584	68	80	6			2	855
16 A 20	112	339	128	209	44		1	3	836
21 A 25	139	292	156	206	96	11	5	2	907
26 A 30	178	265	140	166	77	7	3	3	839
31 A 35	121	184	113	90	29	1	5	1	544
36 A 40	164	194	104	54	20	4	2	1	543
41 A 45	123	145	72	23	9	2		0	374
46 A 50	117	105	41	17	4			0	286
51 A 55	96	54	19	7	4			0	180
56 A 60	92	60	15	7	1			0	175
61 A 99	235	93	22	9	3			1	363
No contestaron								17	17
TOTAL	1492	2315	878	868	293	27	16	30	5919
TOLIMA									
Menos de 16	62	522	79	77	4			0	744
16 A 20	25	146	120	71	36	3	3	2	406
21 A 25	18	127	44	40	23	7	7	1	267
26 A 30	27	138	49	41	28	7	8	4	302
31 A 35	16	107	33	37	22	8	10	2	235
36 A 40	26	108	39	36	16	3	5	2	235
41 A 45	13	90	27	25	19	2	5	0	181
46 A 50	35	91	16	13	5	1	9	2	172
51 A 55	24	67	13	8	4	1	4	0	121
56 A 60	34	62	12	4	3		3	2	120
61 A 99	75	107	23	17	5		1	3	231
No contestaron								15	15
TOTAL	355	1565	455	369	165	32	55	33	3029
VALLE									
Menos de 16		3		6		2		1	1
16 A 20		6		6	6	2		0	11
21 A 25	1	6		6	6	2	1	1	23
26 A 30	1	6	5	10	13	12	1	3	51
31 A 35	4	4	3	9	15	10	4	6	55
36 A 40	2	2	4	10	14	11	6	6	55
41 A 45	2	2	1	6	4	10	5	3	33
46 A 50	1	3	8	3	2	7	3	1	28
51 A 55		2	1		5	6	1	0	15
56 A 60		1	1	1	1	2	3	0	9
61 A 99	1	2	2		2		1	2	10
No contestaron								2	2
TOTAL	12	31	25	51	62	62	25	25	293
VAUPES									
Menos de 16		7	4	1				0	12
16 A 20	2	11	11	1				0	25
21 A 25	3	26	17	5	1			0	52
26 A 30	13	25	17	12	1			0	68
31 A 35	18	16	16	14	3			0	67
36 A 40	19	19	14	4	1			0	57
41 A 45	17	18	12	3				1	51
46 A 50	11	14	3				1	1	30
51 A 55	10	6	4					0	20
56 A 60	13	11	4					0	29
61 A 99	15	4		1	1			0	21
No contestaron								5	5
TOTAL	121	157	102	42	7		1	7	437
VICHADA									
Menos de 16		14	2	1				1	18
16 A 20	7	24	11	3				1	46
21 A 25	4	15	4	3				1	27
26 A 30	7	11	3	2	1			1	25
31 A 35	15	12	6	4				3	40
36 A 40	14	14	3					3	34
41 A 45	9	5	1	1				0	16
46 A 50	12	2	1	1	1			2	19
51 A 55	9	2						1	12
56 A 60	19	6	2	2				4	33
61 A 99	13							5	18
No contestaron								17	17
TOTAL	109	105	33	17	2			39	305
TOTAL NACIONAL	10151	19699	10729	10349	4757	827	1141	1168	58821

(Consta de 6 páginas)

4.2.6. POBLACION A NIVEL DE ESCOLARIDAD POR GRUPOS D

DEPARTAMENTOS	NINGUN NIVEL EDUCATIVO			PRIMARIA INCOMPLETA			PRIMARIA COMPLETA			SECUNDARIA INCOMPLETA		
	MASCULINO	FEMENINO	TOTAL	MASCULINO	FEMENINO	TOTAL	MASCULINO	FEMENINO	TOTAL	MASCULINO	FEMENINO	TOTAL
CALDAS												
Menos de 16		3	3	11	35	46	3	22	25	14	7	21
16 A 20		2	3	9	37	46	8	37	45	14	13	27
21 A 25	1		1	14	46	60	8	22	30	23	18	41
26 A 30	1	1	2	20	43	63	19	23	42	36	22	58
31 A 35		7	7	16	54	70	16	15	31	20	14	34
36 A 40		5	5	26	49	75	20	25	45	17	18	35
41 A 45	1	4	5	15	55	70	11	16	27	17	8	25
46 A 50	4	3	7	22	43	65	6	18	24	13	9	22
51 A 55	4	4	8	24	47	71	12	17	29	7	11	18
56 A 60	1	7	8	24	32	56	6	13	19	6	6	12
61 A 99	11	11	22	42	50	92	17	15	32	6	11	17
No contestaron												
TOTAL	27	47	74	223	491	714	126	223	349	173	137	310
CASANARE												
Menos de 16	1		1	1	1	2				2		2
16 A 20										4		4
21 A 25	2	1	3	6	2	8	2	1	3	3		3
26 A 30				2		2				2	1	3
31 A 35	2	3	5	5	5	10	2		2			
36 A 40	2	3	5	8	3	11	2	2	4			
41 A 45	5	1	6	2		2	2	1	3			
46 A 50		4	4	4		4						
51 A 55	5		5		1	5					1	1
56 A 60	4	4	8	1		1				1	1	2
61 A 99	6	8	14	3		3				1		1
No contestaron												
TOTAL	27	25	52	36	12	48	9	4	13	12	4	16
CAUCA												
Menos de 16	3	11	14		5	5				2	3	5
16 A 20	4	16	20	4	8	12	4	2	6	3	5	8
21 A 25	5	14	19	3	6	9	8	7	15	5	9	14
26 A 30	6	31	37	8	19	27	8	8	16	14	11	25
31 A 35	4	15	19	6	21	27	6	12	18	9	9	18
36 A 40	1	21	22	13	22	35	7	10	17	13	10	23
41 A 45	2	14	16	12	21	33	7	7	14	8	12	20
46 A 50	4	9	13	6	23	29	4	5	9	9	6	15
51 A 55	2	6	8	7	19	26	3	3	6	7	5	12
56 A 60	6	8	14	6	16	22	6	2	8	2	4	6
61 A 99	8	26	34	15	14	29	11	6	17	4	4	8
No contestaron												
TOTAL	45	171	216	80	174	254	84	62	126	76	78	154
CESAR												
Menos de 16	5	6	11	23	23	46	5	17	22	22	75	97
16 A 20	11	25	36	15	44	59	20	43	63	113	136	249
21 A 25	12	14	26	34	41	75	28	65	93	88	121	209
26 A 30	14	13	27	33	73	106	30	107	137	78	120	198
31 A 35	11	21	32	36	84	120	34	94	128	63	102	165
36 A 40	20	40	60	29	116	145	30	107	137	37	81	118
41 A 45	17	24	41	45	89	134	19	68	87	9	37	46
46 A 50	27	30	57	27	60	87	18	33	49	13	27	40
51 A 55	16	27	43	23	40	63	12	21	33	5	4	9
56 A 60	21	31	52	21	37	58	9	15	24	1	9	10
61 A 99	38	95	133	26	53	79	20	23	43	10	4	14
No contestaron												
TOTAL	192	326	518	312	660	972	223	593	816	439	716	1155
CHOCO												
Menos de 16				3	1	4			4	7	3	10
16 A 20	4	1	5	4	4	8	6		6	34	7	41
21 A 25		2	2	5	11	12	16	1	17	21	6	27
26 A 30	13	3	16	15	12	27	10	9	19	25	13	38
31 A 35	2	2	4	10	8	18	11	3	14	25	11	36
36 A 40	7	2	9	14	3	17	14	2	16	15	7	22
41 A 45	5	1	6	11	9	20	8	4	12	13	7	20
46 A 50	9	3	12	18	4	22	4	3	7	8	4	12
51 A 55	10	3	13	18	4	22	10	2	12	4	3	7
56 A 60	8	4	12	14	5	19	3		3	4		4
61 A 99	20	6	26	27	5	32	7	3	10	5	3	8
No contestaron												
TOTAL	81	27	108	145	57	202	93	27	120	161	64	225
CORDOBA												
Menos de 16	10	23	33	16	25	41	4	6	10	9	6	15
16 A 20	80	179	239	54	118	172	15	37	52	16	23	39
21 A 25	68	304	372	71	143	214	21	44	65	20	21	41
26 A 30	156	355	511	69	133	202	27	39	66	20	27	47
31 A 35	108	280	388	44	89	133	19	23	42	13	19	32
36 A 40	145	383	528	61	87	148	11	18	29	11	10	21
41 A 45	86	233	319	31	55	86	17	15	32	9	3	12
46 A 50	103	237	340	26	42	68	9	6	15	5	4	9
51 A 55	58	147	205	22	13	35	7	2	9	1	1	2
56 A 60	65	151	216	12	18	30	2	3	5	2	2	4
61 A 99	119	319	438	23	22	45	8	5	13			
No contestaron												
TOTAL	978	2611	3589	429	745	1174	140	198	338	108	116	224

ESANAL SEGUN
EDAD Y SEXO, POR DEPARTAMENTO

NIVEL EDUCATIVO															
SECUNDARIA COMPLETA			CURSOS TECNICOS			CURSOS UNIVERSITARIOS			NO CONTESTARON			TOTAL			
MASCULINO	FEMENINO	TOTAL	MASCULINO	FEMENINO	TOTAL	MASCULINO	FEMENINO	TOTAL	MASCULINO	FEMENINO	TOTAL	MASCULINO	FEMENINO	TOTAL	
1	1	2							0	0	0	29		68	97
8	3	11	1		1	1	1	2	1	0	1	43		93	136
23	10	33	4	1	5	2		2	0	0	0	75		97	172
22	20	42	3	2	5	5	2	7	1	2	3	107		115	222
27	8	35	7	1	8	3		3	0	0	0	86		102	188
5	11	16	5		5	4	2	6	0	3	3	80		113	193
7	5	12	1		1	1		1	0	0	0	53		88	141
3	4	7	1		1	1		1	1	4	5	51		81	132
4	3	7	1		1	1		1	0	0	0	52		82	134
1	1	2							1	0	1	39		59	98
	1	1							1	3	4	77		81	168
									2	7	9	7		9	9
101	67	168	23	4	27	14	8	22	7	19	26	694		996	1690
									0	0	0	4		1	5
									0	0	0	5		1	6
									0	0	0	13		4	17
									0	0	0	4		1	5
									0	0	0	9		8	17
1		1							0	0	0	13		8	21
									1	1	2	10		3	13
									0	0	0	4		4	8
									1	0	1	10		3	13
									0	0	0	5		5	10
									2	0	2	12		8	20
1		1							0	0	0	0		0	0
									4	1	5	89		46	135
									0	10	10	5		30	35
2	3	5							0	4	4	17		38	55
2	4	8	2	3	5				0	3	3	25		45	70
7	3	10	4		4	3	1	4	2	2	8	51		80	131
2	6	8	3	5	9	1	1	2	3	5	4	34		71	105
7	3	10	3		3	1		2	1	3	4	46		73	119
5	4	9	2		2	1	1	2	2	0	2	39		58	97
				1	1			1	1	1	3	24		47	71
2		2	2	1	3	1	1	2	0	1	1	21		35	56
									1	2	3	25		32	57
	2	2							0	4	4	38		56	94
									4	15	19	4		15	19
27	26	53	17	10	27	6	4	10	14	55	69	329		680	909
									0	1	1	56		128	184
11	42	54	1	2	3				1	1	2	178		298	476
33	74	107	6	19	25	1	14	15	1	0	1	203		348	551
25	57	82	2	11	13	3	12	15	2	2	4	189		391	580
19	39	58	2	11	13	7	19	26	0	1	1	172		371	543
16	22	38	4	11	15	4	7	11	0	3	3	140		307	527
4	8	12	2	5	7	4	7	11	0	1	1	100		239	339
2	10	12	2	4	6	1	1	2	1	1	1	69		165	254
2	2	4	1	2	3				0	2	2	57		98	155
2	2	4							0	0	0	54		97	151
5	2	7				1	1	2	1	1	2	101		179	280
									5	22	27	5		22	27
117	262	379	29	67	96	21	65	86	11	34	45	1344		2723	4067
									0	0	0	16		4	20
11	3	14				1		1	1	1	1	61		15	76
25	5	30				2	1	3	2	0	2	81		16	97
21	10	31	3	1	4	1	2	3	2	2	4	90		52	142
18	9	27	3		3	3	3	6	3	3	5	74		39	113
17	7	24	2	1	3	3	1	4	0	0	0	72		23	95
13	4	17	2	1	3	2	2	4	0	0	0	54		27	81
7	1	8	2		2	2		2	0	0	0	0		0	0
5	5	10				2		2	0	0	0	49		12	61
4	1	5	1		1		2	2	1	0	1	35		12	47
2		2							0	0	0	61		17	78
									21	24	45	21		24	45
124	40	164	14	4	18	17	8	25	29	29	58	664		258	920
									0	0	0	40		62	102
2	1	2		1	1				1	1	2	150		366	516
11	22	33	1	1	2	1	1	2	1	3	4	194		539	733
18	16	34	1	4	5	1	1	2	0	3	3	282		578	860
14	7	21	2	1	3	3	1	4	0	0	0	200		420	620
2	2	4	1		1	4	1	5	1	1	1	238		503	741
3		3	2		2	1		1	0	0	0	151		307	459
2	2	4	1		1	1		1	1	0	1	147		293	437
2		2							0	0	0	90		164	254
	2	2		1	1			1	1	1	1	61		178	259
1		1		1	1				0	0	0	152		347	499
									8	12	20	8		12	20
46	57	103	11	11	22	7	7	14	14	21	35	1733		3766	5499

4.2.6. POBLACIÓN
NIVEL DE ESCOLARIDAD POR GRUPOS

DEPARTAMENTOS	NINGUN NIVEL EDUCATIVO			PRIMARIA INCOMPLETA			PRIMARIA COMPLETA			SECUNDARIA INCOMPLETA		
	MASCULINO	FEMENINO	TOTAL	MASCULINO	FEMENINO	TOTAL	MASCULINO	FEMENINO	TOTAL	MASCULINO	FEMENINO	TOTAL
META												
Menos de 16	1	2	3	1	4	5	3		3	4		4
16 A 20	10	19	29	8	7	15	6		6	13		13
21 A 25	18	15	33	9	10	19	8	1	9	10	1	11
26 A 30	23	14	37	21	5	26	5	1	6	9	2	11
31 A 35	14	21	35	17	4	21	8	2	10	8	3	11
36 A 40	14	11	25	15	2	17	9	1	10	9	3	12
41 A 45	20	8	28	10	6	16	2	2	4	5	3	8
46 A 50	19	13	32	9	3	12	3	3	6	5	2	7
51 A 55	8	5	13	10	4	10	4		4	2	2	4
56 A 60	27	14	41	4	3	7	2		2		2	2
61 A 99	41	11	52	11	2	13	6		6			4
No contestaron												
TOTAL	195	133	328	115	46	161	56	10	66	65	18	83
NARIÑO												
Menos de 16	2	10	12	31	356	387	27	148	175	23	49	72
16 A 20	2	14	16	25	492	517	85	222	267	63	89	152
21 A 25	1	15	16	33	532	565	71	174	245	110	65	175
26 A 30	3	17	20	66	535	591	63	148	209	62	63	125
31 A 35	1	17	18	34	492	526	46	85	131	50	28	78
36 A 40	2	24	26	54	565	619	46	66	112	32	17	49
41 A 45	3	34	37	40	399	439	39	47	86	18	7	25
46 A 50	7	43	50	42	440	482	43	51	94	8	4	12
51 A 55	2	37	39	41	274	315	21	13	34	8	3	11
56 A 60	2	42	44	33	280	313	21	21	42	8	2	10
61 A 99	8	91	99	44	412	456	31	39	70	5	5	10
No contestaron												
TOTAL	31	344	375	433	4777	5210	473	1012	1485	417	342	759
NORTE DE SANTANDER												
Menos de 16		1	1	3	2	5	5	1	6	1	1	2
16 A 20	2	5	7	2	3	5	5	2	7	9	4	13
21 A 25		2	2	11	8	19	3	4	7	13	9	18
26 A 30		1	1	5	6	11	2	14	16	9	6	15
31 A 35				9	9	18	2	9	11	8	7	15
36 A 40				6	8	14	2	7	9	2	3	5
41 A 45		1	1	7	8	15	2	2	4	2	2	4
46 A 50	2	2	4	7	8	15	2	2	4	2	2	4
51 A 55	1		1	5	8	13	1	4	5	4	4	4
56 A 60	1	2	3	1	6	7	2	2	4	2	2	4
61 A 99	1	7	8	7	6	13	4	2	6	1	1	2
No contestaron												
TOTAL	6	21	27	56	64	120	28	43	71	55	47	102
63 QUINDIO												
Menos de 16				2	1	3	1	2	3	5	11	16
16 A 20	1	1	2	2	2	4	3	3	6	11	15	26
21 A 25	1		1	3	1	4	9	5	14	21	20	41
26 A 30		1	2	11	9	20	16	17	33	32	37	69
31 A 35	2		3	19	11	30	18	21	39	26	46	72
36 A 40	7		9	22	29	51	11	36	47	35	41	78
41 A 45	3	3	6	20	14	34	17	24	41	10	23	33
46 A 50	2	2	4	18	12	30	11	19	24	11	21	32
51 A 55	2	2	4	11	11	22	5	18	23	6	6	12
56 A 60	1	2	3	11	16	27	6	6	11	4	4	8
61 A 99	10	3	13	24	11	35	16	7	23	9	5	13
No contestaron												
TOTAL	27	17	44	143	115	258	113	151	264	169	229	398
RISARALDA												
Menos de 16	3		3	7	5	12	3	5	8	1	1	2
16 A 20	1	2	3	7	2	9	9	1	10	22	10	32
21 A 25	2	2	4	7	2	9	17	5	22	27	18	45
26 A 30	1	1	2	14	6	20	15	10	25	25	16	41
31 A 35	2		2	9	8	17	14	9	23	18	23	41
36 A 40	3	2	5	15	4	19	18	15	33	8	15	23
41 A 45	2		2	11	6	17	8	17	25	9	12	21
46 A 50	6		6	10	16	26	6	4	10	6	7	13
51 A 55	2		2	11	5	16	5	3	8	4	5	9
56 A 60	2	2	4	11	7	18	3	5	8	4	4	7
61 A 99	5	3	8	16	3	19	2	4	6	3	2	5
No contestaron												
TOTAL	21	10	31	111	58	169	100	65	165	126	113	239
SANTAFE DE BOGOTÁ												
Menos de 16	1		1	3	2	5	5	4	9	8	11	19
16 A 20	4	1	5	6	2	8	27	5	32	81	40	121
21 A 25	4	1	5	9	6	15	26	8	34	124	42	166
26 A 30	5	1	6	14	3	17	45	24	69	111	61	172
31 A 35	2	1	3	18	7	25	46	23	69	101	50	151
36 A 40	3	1	4	17	13	30	38	20	58	79	43	122
41 A 45	2		2	24	10	34	23	23	46	63	31	94
46 A 50	2	6	8	16	9	25	29	15	44	26	21	47
51 A 55	1	4	5	6	8	14	9	13	22	15	6	26
56 A 60	2	3	5	13	8	21	15	9	24	12	6	27
61 A 99	1	6	7	17	9	26	30	9	39	7	6	13
No contestaron												
TOTAL	27	24	51	143	78	221	309	153	462	632	317	949

TESANAL SEGUN
EDAD Y SEXO, POR DEPARTAMENTO

NIVEL EDUCATIVO			CURSOS TECNICOS			CURSOS UNIVERSITARIOS			NO CONTESTARON			TOTAL		
SECUNDARIA COMPLETA														
MASCULINO	FEMENINO	TOTAL	MASCULINO	FEMENINO	TOTAL	MASCULINO	FEMENINO	TOTAL	MASCULINO	FEMENINO	TOTAL	MASCULINO	FEMENINO	TOTAL
1		1							0	1	1	6	7	16
1		1							0	0	0	38	26	64
4		4	1		1	3		3	0	2	2	46	29	75
2	1	3	2		2				0	0	0	66	22	88
3		3	3	1	4		1	1	0	0	0	51	31	82
2		2	2	2	4	1		1	0	0	0	53	19	72
2		2		1	1		1	1	0	0	0	42	21	63
			1		1				1	1	2	38	23	61
1		1				1		1	0	1	1	26	8	34
16	1	17	9	4	13	5	2	7	0	0	0	34	20	54
									0	0	0	59	13	72
									1	1	1	0	1	1
									1	6	7	462	220	682
	3	3		1	1				2	12	14	85	579	664
31	18	49		2	2				0	11	11	214	858	1072
71	45	116	5	2	7				10	13	23	301	846	1147
44	28	72	12	6	18				7	19	26	247	614	1061
23	18	41	15	1	16				6	13	19	175	654	829
22	9	31	7	2	9				3	17	20	166	700	866
9	3	12	9	1	10				4	11	15	122	502	624
2	5	7	3	3	6				4	9	13	109	552	661
4		4		1	1				6	7	13	82	335	417
1	1	2	3		3				0	5	5	68	351	419
4	5	9	1		1				2	11	13	95	563	658
211	135	346	55	13	68				6	14	20	6	14	20
									50	142	192	1670	6768	8438
	1	1							0	0	0	3	3	4
3	3	6							0	0	0	21	11	32
8	3	11		1	1		3	3	0	0	0	30	22	52
4	3	7	1	1	2		1	1	0	0	0	28	28	56
6	5	11		1	2		3	6	1	1	2	26	36	62
6	3	9					5	6	0	0	0	27	28	55
1	4	5		1	1		1	3	1	1	2	14	25	39
1	4	5		1	1		1	1	0	0	0	12	23	35
1	7	8		1	2		1	1	0	0	0	8	25	33
1	1	2		1	1				0	0	0	7	14	21
1	4	5							1	0	1	14	20	34
31	38	69	2	6	8	6	15	21	3	11	14	3	11	14
									7	11	18	191	245	436
									0	0	0	9	14	23
3	6	12							0	0	0	20	29	49
11	21	32	1		1				0	0	0	47	48	95
12	23	35	9	3	12		2	1	1	1	3	77	98	170
15	20	35	7	3	10		5	6	0	0	0	92	108	200
10	14	24	3	2	5		6	4	0	0	0	94	128	223
7	9	16	2	4	6		1	1	0	0	0	56	78	134
3	7	10	1	1	2		2	1	3	3	5	51	57	108
1	3	4							0	1	1	25	41	66
4	2	6		1	1				1	1	2	27	30	57
5	2	7							0	0	0	63	28	91
									0	3	3	0	3	3
71	110	181	17	14	31	16	15	31	5	7	12	561	658	1219
									0	0	0	14	13	27
9	2	11		1	1		2	3	0	0	0	51	18	69
11	11	22	2		2		2	5	0	0	0	69	40	109
11	11	22	1		1		4	7	0	0	0	71	47	118
5	12	17		2	2		3	4	0	1	1	51	56	107
4	14	18		3	3		4	1	5	0	0	52	54	106
3	3	6	1		1		2	2	0	0	0	36	30	66
1	1	2		1	1		2	2	1	1	2	22	23	45
1	1	2							0	0	0	16	15	31
1	1	2							0	0	0	22	11	33
1	2	3							0	1	1	26	15	41
46	58	104	5	6	11	20	10	30	1	4	5	430	324	754
									2	0	2	20	19	39
39	27	66	1		1		3	4	1	0	1	162	79	241
71	48	119	4		4		11	24	2	0	2	264	124	388
80	53	133	4		4		13	41	1	0	1	301	169	470
68	30	98	12		12		46	22	2	3	5	295	145	440
60	27	87	12		12		19	14	3	3	4	247	128	375
30	15	45	2		2		13	8	0	1	1	157	94	251
16	9	25	4		4		18	5	0	1	1	111	68	179
6	3	9		1	1		6	2	0	0	0	69	38	107
3	2	5					3	2	0	0	0	35	30	65
10	3	13	2		2		1	1	1	0	1	69	36	105
392	217	609	43	45	88	192	88	280	27	54	81	1765	976	2741

4.2.7. POBLACIÓN ARTESANAL SEGÚN SU ESTADO CIVIL
POR SEXO Y POR EDAD, Y DEPARTAMENTO

DEPARTAMENTOS	ESTADO CIVIL															TOTALES	
	1. SOLTERO			2. CASADO			3. UNIÓN LIBRE			4. VIUDO			5. SEPARADO			MASCULINO	FEMENINO
	MASCULINO	FEMENINO	TOTAL	MASCULINO	FEMENINO	TOTAL	MASCULINO	FEMENINO	TOTAL	MASCULINO	FEMENINO	TOTAL	MASCULINO	FEMENINO	TOTAL	MASCULINO	FEMENINO
AMAZONA																	
Menos de 16	8	8	16	1	1	2	1	1	2							9	6
16 A 20	11	3	14	2	2	4										13	9
21 A 25	5	1	6	2	4	6	6	12	18							13	17
26 A 30	2	2	4	2	6	8	10	10	20							19	18
31 A 35	2	2	4	11	15	26	8	4	12							22	19
36 A 40		1	1	17	18	35	6	1	7	1		1	1	1	2	25	20
41 A 45				7	13	20	3	3	6		1	1		1	1	10	14
46 A 50	1		1	8	3	11	3	3	6				1	1	2	13	6
51 A 55		1	1	8	10	18		6	6		1	1		1	1	8	19
56 A 60				4	7	11				1		1			1	5	7
61 A 99	1	1	2	4	8	12		4	4	3	3	6			6	8	16
No contestó	3		3													3	3
TOTAL	30	15	45	71	87	158	36	45	81	5	5	10	3	1	4	145	156
ANTIOQUIA																	
Menos de 16	17	21	38	2	1	3										19	23
16 A 20	58	47	105	3	3	6		1	1							51	112
21 A 25	90	56	146	35	33	68	5	3	8	1		1	1		1	132	82
26 A 30	66	34	100	61	29	90	9	9	18	2		2	3	2	5	141	65
31 A 35	36	20	56	82	51	133	7	3	10	1	3	4	1	2	3	127	78
36 A 40	30	11	41	64	59	123	4	2	6	1	2	3	1	4	5	100	78
41 A 45	15	4	19	46	24	70	2	2	4	2	2	4				65	32
46 A 50	8	7	15	42	29	71					4	4	2	4	6	52	44
51 A 55	3	3	6	26	14	40	1	1	2	1	2	3	3	3	6	32	22
56 A 60		3	3	30	6	36					3	3	4	2	6	31	14
61 A 99	6	2	8	32	11	43				5	3	8	1	2	3	44	18
No contestó																2	4
TOTAL	329	208	537	423	260	683	28	9	37	14	22	36	10	18	28	806	519
ARAUCA																	
Menos de 16	5	3	8													5	3
16 A 20	6	4	10				2		2							8	4
21 A 25	4	3	7	1	1	2	1	1	2							5	4
26 A 30	3	1	4	2	3	5	2	2	4							8	4
31 A 35	3	4	7	1	3	4	2	3	5							8	7
36 A 40	5		5	5	5	10	2	2	4	1	1	2	1	1	2	8	15
41 A 45				2	1	3	1	1	2							12	3
46 A 50				2	2	4	1	1	2							3	4
51 A 55	1	1	2	4	1	5	3	1	4							3	3
56 A 60				4	4	8	2	2	4							8	7
61 A 99	2	2	4	1	1	2	2	2	4	1	1	2				6	8
No contestó																3	17
TOTAL	30	11	41	21	9	30	19	9	28	2	4	6	1	1	2	76	50
ATLANTICO																	
Menos de 16	256	337	593	5	14	19		4	4	1	1	2		7	8	262	356
16 A 20	221	218	439	13	42	55	10	21	31				1	7	8	245	288
21 A 25	179	143	322	43	121	164	25	35	60	1		1	1	8	9	249	312
26 A 30	80	89	169	87	179	266	21	28	49		7	7	11	18	29	312	561
31 A 35	34	48	82	75	130	205	18	30	48	2	5	7	3	19	22	195	314
36 A 40	21	27	48	65	157	222	13	43	56		5	5	4	9	13	132	232
41 A 45	9	17	26	78	100	178	16	12	28		5	5	4	7	11	107	141
46 A 50	7	12	19	48	84	132	12	18	30	2	6	8	2	5	7	71	125
51 A 55	6	12	18	40	65	105	6	11	17	2	5	7	4	8	12	58	97
56 A 60	5	4	9	26	38	64	6	11	17	1	12	13	2	6	8	40	71
61 A 99	9	15	24	47	60	107	3	3	6	9	29	38		7	7	68	114
No contestó																2	15
TOTAL	827	922	1749	527	990	1517	130	216	346	18	80	98	28	83	111	1532	2306
BOLIVAR																	
Menos de 16	7	18	25				1	1	2				1	1	2	8	21
16 A 20	40	96	136	4	24	28	4	23	27				1	2	3	49	146
21 A 25	35	51	86	5	63	68	16	47	63				1	10	11	56	172
26 A 30	16	28	44	13	105	118	18	62	80				2	12	14	49	207
31 A 35	6	10	16	16	94	110	19	76	95				3	10	13	42	193
36 A 40	3	16	19	19	131	150	19	66	85				3	3	6	228	275
41 A 45		9	9	22	99	121	15	55	70				2	2	4	38	174
46 A 50		5	5	12	92	104	10	50	60				1	10	11	22	169
51 A 55	1	5	6	6	71	77	6	34	40				1	7	8	11	135
56 A 60		3	3	8	29	37	7	31	38	1	12	13		10	10	16	85
61 A 99	1	5	6	13	30	43	4	27	31	1	37	38		9	9	19	108
No contestó																1	1
TOTAL	109	246	355	122	729	851	121	472	593	3	82	85	7	91	98	362	1621

4.2.7. POBLACIÓN ARTESANAL SEGÚN SU ESTADO CIVIL
POR SEXO Y POR EDAD, Y DEPARTAMENTO

DEPARTAMENTOS	ESTADO CIVIL															TOTALES		
	1 SOLTERO			2 CASADO			3 UNION LIBRE			4 VIUDO			5 SEPARADO			MASCULINO	FEMENINO	TOTAL
	MASCULINO	FEMENINO	TOTAL	MASCULINO	FEMENINO	TOTAL	MASCULINO	FEMENINO	TOTAL	MASCULINO	FEMENINO	TOTAL	MASCULINO	FEMENINO	TOTAL	MASCULINO	FEMENINO	TOTAL
BOYACA																		
Menos de 16	290	312	602	11	10	21	2	7	9	1	4	5		1	1	304	334	638
16 A 20	245	260	505	17	35	52	13	14	27	2	2	4	2		2	279	311	590
21 A 25	171	165	338	67	119	186	19	17	36		3	3	1	2	3	258	306	564
26 A 30	96	111	207	123	162	285	17	20	37	1	2	3	5	7	12	242	302	544
31 A 35	50	54	104	125	162	287	20	11	31	2	7	9	7	5	12	204	239	443
36 A 40	28	57	85	179	223	402	16	19	35	3	9	12	6	9	15	232	317	549
41 A 45	18	25	43	157	145	302	8	5	13	1	9	10	5	5	10	189	189	378
46 A 50	14	28	42	115	157	272	3	3	6		3	3	6	3	9	141	212	353
51 A 55	10	14	24	89	108	197	3	2	5	4	15	19	4	2	6	110	139	249
56 A 60	5	11	16	92	77	169	3	2	5	8	20	28	3	4	7	111	114	225
61 A 99	9	30	39	143	108	251	3	1	4	24	64	88	3	1	4	182	204	386
No contestó																21	41	62
TOTAL	936	1067	2003	1118	1306	2424	107	99	206	49	156	205	42	39	81	2273	2687	4960
CALDAS																		
Menos de 16	28	65	93	1	2	3					1	1				29	68	97
16 A 20	38	85	123	2	6	8	3	2	5							43	93	136
21 A 25	32	50	82	11	40	51	9	7	16	1	1	2	2		2	75	97	172
26 A 30	42	57	99	49	63	112	15	2	17					3	4	107	115	222
31 A 35	23	26	49	47	63	110	11	7	18	2	5	7	3	1	4	86	102	188
36 A 40	21	23	44	52	76	128	6	7	13		4	4	1	3	4	80	113	193
41 A 45	10	21	31	35	55	90	5	5	10	1	6	7	2	1	3	53	86	141
46 A 50	8	14	22	39	56	95	3	2	5		7	7	1	2	3	51	81	132
51 A 55	9	17	26	40	48	88	3	1	4	3	13	16	3	3	6	52	82	134
56 A 60	7	8	15	28	28	56	3	3	6	1	19	20		1	1	39	59	98
61 A 99	11	15	26	57	46	103	2	2	4	9	26	35		2	2	77	91	168
No contestó																2	9	11
TOTAL	249	361	610	361	493	854	55	38	93	17	81	98	10	16	26	694	996	1690
CASANARE																		
Menos de 16	3		3	1	1	2							0	0	0	4	1	5
16 A 20	5	1	6										0	0	0	5	1	6
21 A 25	7	1	8	3	2	5	3	0	3	0	0	0	1	0	1	14	3	17
26 A 30	1		1				2	1	3	1	1	2	0	0	0	4	1	5
31 A 35				4	6	10	4	2	6		1	1	0	0	0	8	9	17
36 A 40	0	0	0	3	3	6	10	4	14	0	1	1	0	0	0	13	8	21
41 A 45	1		1	2	1	3	7	2	9		0	0	0	0	0	10	3	13
46 A 50	0	0	0	1	3	4	3	3	6		0	0	0	0	0	4	4	8
51 A 55	1		1	2	4	6	5	5	10		1	1	0	0	0	10	3	13
56 A 60	1	1	2	3	2	5	7	3	10		1	1	0	1	1	5	5	10
61 A 99	1		1	5	2	7	3	3	6	3	3	6	0	0	0	12	8	20
No contestó																		
TOTAL	19	4	23	26	21	47	38	13	51	4	6	10	2	2	4	89	46	135
CAUCA																		
Menos de 16	2	27	29	2	1	3		2	2	0	0	0	1		1	5	30	35
16 A 20	10	15	25	1	3	4	5	19	24	0	0	0	1	1	2	17	38	55
21 A 25	10	14	24	2	5	7	11	23	34	1	0	1	1	3	4	25	45	70
26 A 30	15	11	26	18	16	34	17	46	63	0	1	1	1	6	7	51	80	131
31 A 35	5	12	17	14	23	37	15	33	48	0	1	1	2	2	4	34	71	105
36 A 40	8	7	15	22	35	57	12	28	40	0	0	0	4	3	7	46	73	119
41 A 45	8	9	17	21	22	43	8	23	31	1	1	2	1	3	4	39	58	97
46 A 50	3	7	10	9	24	33	10	11	21	0	2	2	2	3	5	24	47	71
51 A 55	1	3	4	8	22	30	6	7	13	3	0	3	3	3	6	21	35	56
56 A 60	7	7	14	11	14	25	7	5	12	5	3	8	3	5	8	25	32	57
61 A 99	3	11	14	31	24	55	2	3	5	2	15	17		3	3	38	56	94
No contestó																4	15	19
TOTAL	65	123	188	139	189	328	99	200	293	12	23	35	16	30	46	329	580	909
CESAR																		
Menos de 16	53	119	172	3	2	5		7	7					6	7	56	128	184
16 A 20	148	197	345	4	32	36	23	58	81	2	9	11	5	17	22	178	298	476
21 A 25	108	124	232	32	68	100	56	130	186	2	17	19	5	22	27	203	348	551
26 A 30	55	66	121	61	101	162	66	190	256	2	12	14	5	22	27	189	391	580
31 A 35	27	37	64	59	129	188	78	171	249	3	12	15	5	22	27	172	371	543
36 A 40	20	36	56	46	132	178	68	164	232	2	22	24	6	33	39	140	387	527
41 A 45	7	21	28	34	84	118	51	91	142	3	17	20	5	26	31	100	239	339
46 A 50	10	11	21	31	70	101	40	54	94	1	19	20	7	11	18	89	165	254
51 A 55	11	8	19	22	29	51	19	40	59	3	12	15	2	9	11	57	98	155
56 A 60	7	12	19	12	19	31	18	34	52	7	24	31	10	8	18	54	97	151
61 A 99	8	17	25	42	42	84	36	45	81	11	52	63	4	23	27	101	179	280
No contestó																5	27	32
TOTAL	454	648	1102	346	708	1054	455	984	1439	34	184	218	50	177	227	1344	2723	4067

4.2.7. POBLACIÓN ARTESANAL SEGÚN SU ESTADO CIVIL
POR SEXO Y POR EDAD, Y DEPARTAMENTO

DEPARTAMENTOS	ESTADO CIVIL																	
	1 SOLTERO			2 CASADO			3 UNION LIBRE			4 VIUDO			5 SEPARADO			TOTALES		
	MASCULINO	FEMENINO	TOTAL	MASCULINO	FEMENINO	TOTAL	MASCULINO	FEMENINO	TOTAL	MASCULINO	FEMENINO	TOTAL	MASCULINO	FEMENINO	TOTAL	MASCULINO	FEMENINO	TOTAL
CHOCO																		
Menos de 16	15	4	19															
16 A 20	52	9	61	3	1	4	5	5	10	1		1				16	4	20
21 A 25	43	5	48	9	3	12	27	5	32	2	2	4		1	1	61	15	76
26 A 30	36	17	53	16	14	30	36	19	55	2	2	4	2		2	81	16	97
31 A 35	29	7	36	19	15	34	25	12	37	1	1	2	1	4	5	90	52	142
36 A 40	24	3	27	19	12	31	27	6	33	1	1	2	2	1	3	74	39	113
41 A 45	15	6	21	17	5	22	14	10	24	4	2	6	4	4	8	72	23	95
46 A 50	11	3	14	23	5	28	11	3	14	2	2	4	3	2	5	54	27	81
51 A 55	6	4	10	22	2	24	16	4	20	3	1	4	2	1	3	50	15	65
56 A 60	7	6	13	17	4	21	7	1	8	3	3	6	1	1	2	49	12	61
61 A 99	12		12	24	5	29	15	2	17	8	9	17	2	1	3	35	12	47
No contestó																61	17	78
TOTAL	250	64	314	169	66	235	184	67	251	23	20	43	17	15	32	21	24	45
CORDOBA																		
Menos de 16	36	51	87	3	1	4	1	10	11							40	62	102
16 A 20	95	129	224	10	22	32	43	201	244				2	14	16	150	366	516
21 A 25	51	61	112	20	61	81	121	388	509		4	4	2	25	27	194	539	733
26 A 30	44	36	80	24	86	110	207	419	626	1	9	10	6	28	34	282	578	860
31 A 35	12	22	34	45	88	133	139	276	415	1	8	9	3	26	29	200	420	620
36 A 40	15	19	34	58	137	195	150	307	457	4	18	22	11	22	33	238	503	741
41 A 45	10	17	27	42	82	124	93	174	267	3	12	15	3	22	25	151	307	458
46 A 50	4	14	18	53	79	132	81	159	240	6	18	24	3	20	23	147	290	437
51 A 55	2	5	7	33	44	77	52	80	132	1	22	23	2	13	15	90	164	254
56 A 60	2	2	4	30	45	75	42	73	115	6	40	46	3	18	21	81	178	259
61 A 99	9	11	20	52	74	126	70	124	194	13	104	117	8	34	42	152	347	499
No contestó																8	12	20
TOTAL	278	367	645	370	719	1089	999	2211	3210	35	235	270	43	222	265	1733	3766	5499
CUNDINAMARCA																		
Menos de 16	27	21	48	2	2	4		3	3	1		1		1	1	31	26	57
16 A 20	45	22	67	2	4	6	3	8	11	1		1		1	1	51	34	85
21 A 25	46	33	79	3	14	17	14	11	25				0	1	1	63	59	122
26 A 30	25	16	41	10	33	43	17	18	35	1	3	4	4	3	7	57	73	130
31 A 35	20	14	34	32	37	69	20	42	62	1	1	2	4	7	11	73	78	151
36 A 40	17	9	26	46	51	97	12	15	27	4	4	8	7	13	20	84	86	170
41 A 45	6	7	13	39	34	73	12	12	24	3	5	8	6	0	6	62	58	120
46 A 50	6	8	14	33	42	75	5	4	9	4	7	11	1	1	2	49	61	110
51 A 55	3	7	10	22	45	67	4	3	7	5	7	12	1	4	5	35	66	101
56 A 60	3	5	8	36	24	60	5	1	6	3	10	13	1	6	7	48	46	94
61 A 99	6	13	19	43	32	75	1	1	2	7	18	25	5	2	7	62	66	128
No contestó																4	16	20
TOTAL	204	155	359	268	318	586	93	98	191	26	55	81	24	27	51	619	669	1288
GUAINIA																		
Menos de 16	1	0	1	0	0	0	3	0	3	0	0	0				4	0	4
16 A 20	10	1	11	3	2	5	6	1	7	0	0	0				19	4	23
21 A 25	7	5	12	15	3	18	20	5	25	0	0	0				42	13	55
26 A 30	4	2	6	17	5	22	30	12	42	0	0	0	1		1	52	19	71
31 A 35	1	1	2	6	8	14	22	8	30	2	0	2				31	17	48
36 A 40	4	1	5	10	4	14	20	8	28	0	0	0	1	1	2	35	14	49
41 A 45	1	1	2	8	10	18	8	3	11	3	0	3	1	1	2	21	14	35
46 A 50	3	0	3	8	1	9	11	1	12	2	1	3				24	3	27
51 A 55	2	0	2	6	1	7	7	1	8	1	1	2				16	3	19
56 A 60	2	0	2	5	3	8	5	2	7	3	4	7				15	9	24
61 A 99	5	1	6	9	2	11	10	1	11	3	3	6				27	7	34
No contestó																4	1	5
TOTAL	40	12	52	87	39	126	142	42	184	14	9	23	3	1	4	290	104	394
GUAJIRA																		
Menos de 16	9	22	31	3	1	4		3	3							13	26	39
16 A 20	42	60	102	8	9	17	5	30	35				1		1	55	99	154
21 A 25	33	49	82	9	27	36	14	82	96		1	1		4	5	57	163	220
26 A 30	16	29	45	26	48	74	42	105	147	2	3	5	2	15	17	88	198	286
31 A 35	11	31	42	23	39	62	29	100	129		6	6	3	6	9	66	179	245
36 A 40	9	16	25	27	58	85	39	85	124	2	8	10	4	12	16	81	179	260
41 A 45	13	10	23	18	27	45	19	52	71		9	9	3	6	9	53	104	157
46 A 50	1	8	9	16	20	36	23	42	65	4	6	10	1	6	7	45	82	127
51 A 55	3	6	9	14	20	34	9	30	39	2	3	5	1	2	3	29	61	90
56 A 60	2	11	13	9	17	26	13	29	42	3	8	11	4	7	11	27	69	96
61 A 99	2	7	9	20	20	40	12	23	35	4	22	26	3	8	11	41	80	121
No contestó																10	39	49
TOTAL	141	249	390	173	286	459	205	581	786	14	64	78	22	60	82	565	1279	1844

4.2.7. POBLACIÓN ARTESANAL SEGÚN SU ESTADO CIVIL
POR SEXO Y POR EDAD, Y DEPARTAMENTO

DEPARTAMENTOS	ESTADO CIVIL															TOTALES			
	1 SOLTERO			2 CASADO			3 UNIÓN LIBRE			4 VIUDO			5 SEPARADO			MASCULINO	FEMENINO	TOTAL	
	MASCULINO	FEMENINO	TOTAL	MASCULINO	FEMENINO	TOTAL	MASCULINO	FEMENINO	TOTAL	MASCULINO	FEMENINO	TOTAL	MASCULINO	FEMENINO	TOTAL	MASCULINO	FEMENINO	TOTAL	
GUAVIARE																			
Menos de 16	2		2					2								2	2	4	
16 A 20	12	3	15					8							1	18	11	29	
21 A 25	9		9					18	8						27	9	35		
26 A 30	5		5	4	1	5	7	23	11						33	16	49		
31 A 35		2	2		3	5	17	9							12	11	23		
36 A 40	2		2	2	3	5	17	9							23	14	37		
41 A 45	2		2	7	11	18	7	5	12						16	10	26		
46 A 50	1		1	2	1	3	8	2	10	3					15	3	18		
51 A 55				3	1	4	5	2	7	1	2	3	1		10	5	15		
56 A 60	1		1		1	1	7	2	9	1	2	3			9	5	14		
61 A 99	1		1	4		4	5	1	6	3	3	6		1	13	5	18		
No contestó																		1	
TOTAL	35	5	40	26	14	40	103	54	157	9	15	24	5	2	7	179	90	269	
HUILA																			
Menos de 16	23	54	77	3	3	6	1	4	5						27	61	88		
16 A 20	89	122	211	8	20	28	4	19	23	1	5	6	1		103	166	269		
21 A 25	87	75	162	24	51	75	33	42	75	1	11	12	1	3	4	126	182	308	
26 A 30	46	54	100	35	88	123	34	32	66	4	14	18		6	6	119	194	313	
31 A 35	21	22	43	41	87	128	23	28	51	1	14	15		6	6	86	157	243	
36 A 40	13	19	32	52	70	122	15	21	36	2	17	19		4	9	86	136	222	
41 A 45	7	15	22	39	67	106	10	4	14	1	8	9		1	5	58	99	157	
46 A 50	5	11	16	29	38	67	1	6	7	1	8	9		1	6	37	69	106	
51 A 55	6	2	8	26	27	53	3	1	4	1	2	3		1	5	6	37	79	
56 A 60	3	3	6	22	18	40	1	4	5	2	5	7		1	6	29	36	65	
61 A 99	9	14	23	46	24	70	2		2	9	11	20		8	23	31	74	145	
No contestó																		1	
TOTAL	289	391	680	325	493	818	127	161	288	23	100	123	18	69	87	790	1216	2006	
MAGDALENA																			
Menos de 16	24	32	56	4		4	1		1						29	32	61		
16 A 20	46	23	69	11	6	17		10	10	1		2		1	59	40	99		
21 A 25	22	13	35	18	13	29	13	16	29	1	1	2		3	7	55	47	102	
26 A 30	14	20	34	19	19	38	17	21	38					3	6	9	53	66	119
31 A 35	9	10	19	18	12	30	33	25	58						4	60	51	111	
36 A 40	9	8	17	27	31	58	19	19	38						6	59	61	120	
41 A 45	5	6	11	27	24	51	10	13	23		1	1		2	6	59	42	91	
46 A 50	1	3	4	7	19	26	15	9	24		4	5		3	4	26	36	62	
51 A 55	1	2	3	14	8	22	3	6	9	1		2		3	5	20	19	39	
56 A 60	1	4	5	13	8	21	1	2	3		3	3		3	6	18	20	38	
61 A 99	1	2	3	19	8	27	5	9	14	4	7	11		2	3	31	27	58	
No contestó																		4	
TOTAL	136	123	259	192	148	340	117	130	247	7	18	25	20	29	49	477	452	929	
META																			
Menos de 16	7	5	12	1		1	1	1	2					1	9	7	16		
16 A 20	26	4	30	2	1	3		16	25	1	2	3		3	38	26	64		
21 A 25	16	1	17	3	1	3	26	23	49	1		1	1	4	5	48	29	75	
26 A 30	17	2	19	7	3	10	39	16	55	1	1	2		2	66	22	88		
31 A 35	3	2	5	12	4	16	35	20	55	1		2		4	51	31	82		
36 A 40	4		4	13	5	18	30	13	43	2		2		4	5	53	19	72	
41 A 45		1	1	11	7	18	22	11	33	6		8		3	42	21	63		
46 A 50	2	1	3	13	5	18	21	14	35	1	2	3		1	38	23	61		
51 A 55	2		2	10	1	11	9	5	14	4	1	5		1	26	8	34		
56 A 60		1	1	2	4	6	24	11	35	7	4	11		1	34	20	54		
61 A 99	1		1	15	3	18	32	8	40	9	2	11		2	59	13	72		
No contestó																		0	
TOTAL	78	17	95	88	34	122	248	138	386	33	15	48	15	15	30	462	220	682	
NARINO																			
Menos de 16	85	568	653		10	10		1	1						85	579	664		
16 A 20	196	719	915	14	104	118	3	33	36				1	2	3	214	858	1072	
21 A 25	183	437	620	101	334	435	15	64	79	1		4	1	8	9	301	846	1147	
26 A 30	95	273	368	129	465	594	20	53	73	2		13	1	10	11	247	814	1061	
31 A 35	46	163	209	114	422	536	9	46	55			11		6	12	175	654	829	
36 A 40	29	133	162	125	498	623	11	34	45	1		20		15	15	166	700	866	
41 A 45	13	101	114	98	357	455	6	17	23	5		17		10	10	122	502	624	
46 A 50	12	97	109	87	377	464	4	16	20	4		51		11	13	109	552	661	
51 A 55	9	61	70	60	209	269	6	9	15	4		44		3	12	15	82	335	417
56 A 60	8	81	89	52	174	226	5	9	14	3		71		16	16	68	351	419	
61 A 99	8	94	102	74	273	347	1	7	8	7		163		5	26	31	95	563	658
No contestó																		14	
TOTAL	684	2727	3411	854	3223	4077	80	289	369	27	393	420	19	122	141	1670	6768	8438	

4.2.7. POBLACIÓN ARTESANAL SEGÚN SU ESTADO CIVIL
POR SEXO Y POR EDAD, Y DEPARTAMENTO

DEPARTAMENTOS	ESTADO CIVIL															TOTALES		
	1 SÓLTERO			2 CASADO			3 UNIÓN LIBRE			4 VIUDO			5 SEPARADO			MASCULINO	FEMENINO	TOTAL
	MASCULINO	FEMENINO	TOTAL	MASCULINO	FEMENINO	TOTAL	MASCULINO	FEMENINO	TOTAL	MASCULINO	FEMENINO	TOTAL	MASCULINO	FEMENINO	TOTAL	MASCULINO	FEMENINO	TOTAL
NORTE DE SANTANDER																		
Menos de 16	1	2	3	1	1	2	1	1	2	1	1	2	1	1	2	1	1	2
16 A 20	18	6	24	2	2	4	1	3	4							1	3	4
21 A 25	17	10	27	7	8	15	4	6	10							21	11	32
26 A 30	6	11	17	10	11	21	12	4	16							30	22	52
31 A 35	8	5	13	13	24	37	4	2	6	1	2	3	2	2	4	28	35	63
36 A 40	2	2	4	20	21	41	5	3	8							27	28	55
41 A 45	1	5	6	11	13	24	1	2	3	1	1	2	1	1	2	14	25	39
46 A 50	2	6	8	8	13	21	1	2	3							12	23	35
51 A 55	4	5	9	7	16	23	1	1	2	1	3	4	1	1	2	8	25	33
56 A 60	5	4	9	5	6	11	1	1	2							7	14	21
61 A 99	2	2	4	11	10	21		2	2	1	6	7	1	1	2	14	20	34
No contestó																		
TOTAL	57	58	115	95	125	220	31	23	54	4	18	22	1	10	11	191	11	202
QUINDIO																		
Menos de 16	3	13	16	3	3	6	2		2	1		1		1	1	9	14	23
16 A 20	18	23	41	2	3	5		3	3							20	29	49
21 A 25	34	14	48	7	24	31	5	10	15				1		1	47	48	95
26 A 30	30	14	44	27	53	80	17	21	38		2	2	3	3	6	77	93	170
31 A 35	29	17	46	33	67	100	28	17	45	2	4	6	3	3	6	92	108	200
36 A 40	10	10	20	49	84	133	28	10	38							94	129	223
41 A 45	14	7	21	27	53	80	13	10	23	1	3	4	1	6	7	56	78	134
46 A 50	6	6	12	30	34	64	10	5	15	2	7	9	2	3	5	51	57	108
51 A 55	2	4	6	19	26	45	2	2	4							25	41	66
56 A 60	2	2	4	16	20	36	5	1	6	3	7	10	1	1	2	27	30	57
61 A 99	6	2	8	50	10	60	3	2	5	3	12	15	1	2	3	63	28	91
No contestó																		
TOTAL	154	112	266	263	374	637	113	97	210	12	43	55	19	29	48	561	658	1219
RISARALDA																		
Menos de 16	14	11	25	1	1	2					1	1				14	13	27
16 A 20	46	13	59	1	2	3	4	3	7							51	18	69
21 A 25	50	11	61	13	20	33	3	9	12	3	1	4				71	47	118
26 A 30	27	13	40	32	27	59	11	7	18	1		1				69	40	109
31 A 35	10	9	19	26	30	56	15	11	26	1	4	5				71	56	127
36 A 40	5	10	15	38	39	77	8	2	10	1	2	3	2	2	4	51	54	105
41 A 45	2	3	5	26	23	49	6	1	7	2	1	3				36	30	66
46 A 50	2	3	5	15	15	30	3	1	4				2	3	5	22	23	45
51 A 55	3	5	8	9	7	16	2	2	4	1	1	2	1	3	4	16	15	31
56 A 60	3	3	6	15	8	23	1	1	2	1	1	2	2	3	5	22	11	33
61 A 99	4	3	7	19	7	26	1	1	2		2	2	2	2	4	26	15	41
No contestó																		
TOTAL	166	81	247	194	178	372	54	35	89	9	12	21	7	16	23	430	324	754
SANTAFE DE BOGOTÁ																		
Menos de 16	19	15	34	1	1	2		3	3							20	19	39
16 A 20	145	61	206	7	7	14	9	9	18	1		1		2	2	162	79	241
21 A 25	172	58	230	43	31	74	47	26	73		1	1		8	10	264	124	388
26 A 30	124	36	160	116	67	183	57	53	110	2	2	4	2	11	13	301	169	470
31 A 35	67	20	87	143	68	211	77	36	113	1	4	5	7	17	24	295	145	440
36 A 40	43	16	59	135	78	213	52	27	79	2	2	4	15	5	20	247	128	375
41 A 45	19	11	30	94	54	148	29	16	45	1	2	3	14	11	25	157	94	251
46 A 50	14	7	21	81	39	120	6	7	13	2	7	9	8	8	16	69	68	137
51 A 55	5	5	10	47	21	68	7	4	11	3	4	7	7	4	11	69	38	107
56 A 60	4	3	7	40	17	57	5	1	6	1	6	7	3	3	6	53	30	83
61 A 99	1		1	60	17	77	1	4	5	5	10	15	2	5	7	69	36	105
No contestó																		
TOTAL	613	232	845	787	400	1187	290	186	476	18	38	56	60	74	134	1765	976	2741
SANTANDER																		
Menos de 16	57	70	127		2	2	1	1	2							58	74	132
16 A 20	118	125	243	3	11	14	9	9	18		1	1				130	145	275
21 A 25	94	80	174	19	47	66	19	31	50				0	1	1	132	159	291
26 A 30	56	50	106	45	67	112	29	23	52		1	1	0	1	1	130	142	272
31 A 35	28	27	55	52	61	113	16	18	34	1	5	6	0	2	2	97	113	210
36 A 40	19	26	45	46	89	135	14	8	22	1	5	6	0	2	2	80	130	210
41 A 45	6	14	20	50	69	119	11	11	22	1	4	5	0	1	1	68	88	156
46 A 50	5	18	23	43	63	106	4	1	5	1	10	11	0	0	0	53	92	145
51 A 55	6	22	28	46	38	84	4	1	5	1	3	4	0	0	0	55	65	120
56 A 60	8	10	18	20	32	52	3	3	6	4	11	15	0	0	0	35	56	91
61 A 99	6	22	28	48	36	84	1	6	7	12	38	50	0	1	1	67	103	170
No contestó																		
TOTAL	403	464	867	372	515	887	107	101	208	23	79	102	0	8	8	910	1175	2085

4.2.7. POBLACIÓN ARTESANAL SEGÚN SU ESTADO CIVIL
POR SEXO Y POR EDAD, Y DEPARTAMENTO

DEPARTAMENTOS	ESTADO CIVIL															TOTALES		
	1 SOLTERO			2 CASADO			3 UNIÓN LIBRE			4 VIUDO			5 SEPARADO			MASCULINO	FEMENINO	TOTAL
	MASCULINO	FEMENINO	TOTAL	MASCULINO	FEMENINO	TOTAL	MASCULINO	FEMENINO	TOTAL	MASCULINO	FEMENINO	TOTAL	MASCULINO	FEMENINO	TOTAL	MASCULINO	FEMENINO	TOTAL
SUCRE																		
Menos de 16	417	404	821	8	11	19	3	10	13	1	2	3	1	1	1	429	426	855
16 A 20	429	268	697	16	22	38	30	62	92	1	3	4	1	5	6	477	359	836
21 A 25	268	194	462	68	90	158	111	158	269	1	3	4	11	15	15	451	456	907
26 A 30	122	87	209	122	120	242	156	196	352	2	7	9	11	16	27	413	426	839
31 A 35	47	33	80	108	120	228	82	119	201	4	10	14	8	13	21	249	295	544
36 A 40	31	20	51	95	138	233	99	126	225	6	9	15	5	14	19	236	307	543
41 A 45	10	14	24	65	110	175	63	81	144	5	10	15	2	14	16	145	229	374
46 A 50	6	12	18	57	74	131	35	71	106	5	13	18	3	13	13	103	183	286
51 A 55	3	10	13	34	37	71	26	42	68	3	15	18	7	9	9	66	114	180
56 A 60	1	10	11	24	40	64	23	45	68	7	13	20	5	7	12	60	115	175
61 A 99	18	32	50	45	52	97	42	80	122	16	58	74	6	14	20	127	236	363
TOTAL	1352	1084	2436	642	814	1456	670	990	1660	50	141	191	42	117	159	2765	3154	5919
TOLIMA																		
Menos de 16	337	370	707	15	13	28	2	2	4	1	4	5		3	4	355	389	744
16 A 20	165	181	346	8	11	19	5	30	35	1	1	2	1	4	4	180	226	406
21 A 25	72	72	144	15	21	36	22	54	76	1	5	6	4	1	5	114	153	267
26 A 30	61	44	105	27	46	73	41	71	112	1	5	6	1	5	6	131	171	302
31 A 35	28	32	60	39	43	82	33	46	79	3	5	8	1	5	8	104	131	235
36 A 40	16	14	30	39	59	98	38	52	80	1	8	9	2	6	8	96	139	235
41 A 45	20	5	25	32	47	79	21	34	55	1	8	9	1	9	10	75	106	181
46 A 50	13	10	23	32	50	82	23	34	57	1	2	3	7	7	7	69	103	172
51 A 55	6	7	13	30	34	64	11	19	30	2	7	9	2	3	5	51	70	121
56 A 60	9	5	14	22	31	53	13	21	34	1	13	14	1	4	5	46	74	120
61 A 99	24	16	40	42	45	87	15	11	26	13	42	55	5	18	23	99	132	231
No contestó																4	11	15
TOTAL	751	759	1510	301	400	701	224	374	598	26	100	126	18	61	79	1324	1705	3029
VALLE																		
Menos de 16																		
16 A 20	6	4	10		1	1	0	0	1	0	0	0	0	0	0	6	5	11
21 A 25	6	8	14	2	2	4	1	3	4	1	1	0	1	1	1	9	14	23
26 A 30	7	9	16	2	9	11	1	17	18		5	5	0	1	1	10	41	51
31 A 35	2	10	12	4	12	16	5	12	17		6	6	0	4	4	11	44	55
36 A 40	3	8	11	4	10	14	4	13	17	2	3	5	0	8	8	13	42	55
41 A 45	5	4	9		13	13		1	1	1	7	8	0	2	2	6	27	33
46 A 50	1	1	2	2	9	11	2	2	4		5	5	0	6	6	5	23	28
51 A 55	1	3	4	2	3	5		1	1	1	3	4	0	1	4	11	15	26
56 A 60				1	1	2		2	2		2	4	0	3	3	8	9	17
61 A 99		1	1	1	5	6		1	1		2	2		0	1	9	10	19
No contestó																1	1	2
TOTAL	31	48	79	18	65	83	13	53	66	4	33	37	0	26	26	67	226	293
VAUPES																		
Menos de 16																		
16 A 20	7	3	10		1	1	1	1	1							8	4	12
21 A 25	12	8	20	2	2	4		1	1							14	11	25
26 A 30	13	4	17	15	9	24	5	4	9					2	2	33	19	52
31 A 35	9	4	13	16	16	47	3	3	6				1	1	2	44	24	68
36 A 40	5	3	8	30	23	53	5	1	6							40	27	67
41 A 45	3	1	4	35	12	47	2	1	3	1	1	2		1	1	41	16	57
46 A 50	2	1	3	29	13	42	3	3	3	3	3	3				37	14	51
51 A 55	6		6	11	11	22		1	1					1	1	18	12	30
56 A 60				12	6	18		1	1				1	1	1	13	7	20
61 A 99	1	3	4	16	6	22		1	1		2	2				17	12	29
No contestó				2	2	13		1	3	2	3	3				17	4	21
TOTAL	60	27	87	192	101	293	23	12	35	6	5	11	1	5	6	286	151	437
VICHADA																		
Menos de 16	5	8	13					5	5							5	13	18
16 A 20	11	8	19	2	2	4	7	15	22				1		1	21	25	46
21 A 25	4	2	6	1	4	5	10	6	16							15	12	27
26 A 30	2	2	4	1	1	2	11	9	20							13	12	25
31 A 35	3	1	4	5	5	13	5	15	28	1	1	2	1	1	20	20	40	
36 A 40	2		2	6	9	13	8	9	21	1	1	2			19	15	34	
41 A 45				3	1	4	6	5	11		1	1		1	16	9	25	
46 A 50		1	1	1	1	2	9	5	14	1	1	2			11	8	19	
51 A 55	1		1	2	2	5	3	8	8		1	1			8	4	12	
56 A 60	1		1	3	2	5	17	6	23	1	3	4			22	11	33	
61 A 99	1		1	2	2	4	6	3	9		1	1	1	2	3	10	6	16
No contestó																3	14	17
TOTAL	30	22	52	17	24	41	99	78	177	4	9	13	3	2	5	156	149	305
TOTAL NACIONAL	8800	10602	19402	8567	13128	21695	5004	7805	12809	525	2045	2570	506	1367	1873	23554	35267	58821

**4.2.8. DISTRIBUCION PORCENTUAL DEL TIPO DE VIVIENDA UTILIZADO
POR LA POBLACION ARTESANAL SEGÚN DEPARTAMENTO**

DEPARTAMENTOS	TIPO DE VIVIENDA										
	CASA		CASA FINCA		APARTAMENTO		CUARTO		NO CONTESTARON		TOTAL
	No. Jefes de taller	Porcentaje	No. Jefes de taller	Porcentaje	No. Jefes de taller	Porcentaje	No. Jefes de taller	Porcentaje	No. Jefes de taller	Porcentaje	No. Jefes de taller
AMAZONAS	289	96.01%		0.00%	2	0.66%	0	0.00%	10	3.32%	301
ANTIOQUIA	1010	76.23%	148	11.17%	123	9.28%	37	2.79%	7	0.53%	1325
ARAUCA	84	66.67%	6	4.76%		0.00%	6	4.76%	30	23.81%	126
ATLANTICO	3420	89.11%	42	1.09%	59	1.54%	30	0.78%	287	7.48%	3838
BOLIVAR	1917	96.67%	2	0.10%	13	0.66%	34	1.71%	17	0.86%	1983
BOYACA	2417	48.73%	2039	41.11%	106	2.14%	150	3.02%	248	5.00%	4960
CALDAS	1167	69.05%	408	24.14%	44	2.60%	46	2.72%	25	1.48%	1690
CASANARE	135	100%		0.00%		0.00%		0.00%	0	0.00%	135
CAUCA	628	69.09%	58	6.38%	12	1.32%	24	2.64%	187	20.57%	909
CESAR	3517	86.48%	50	1.23%	57	1.40%	422	10.38%	21	0.52%	4067
CHOCO	832	90.43%	3	0.33%	9	0.98%	50	5.43%	26	2.83%	920
CORDOBA	5361	97.49%	85	1.55%	21	0.38%	20	0.36%	12	0.22%	5499
CUNDINAMARCA	1116	86.65%	71	5.51%	54	4.19%	44	3.42%	3	0.23%	1288
GUAJIRA	390	98.98%		0.00%	3	0.76%	1	0.25%	0	0.00%	394
GUAINIA	1756	95.23%	27	1.46%	12	0.65%	23	1.25%	26	1.41%	1844
GUAVIARE	257	95.54%	8	2.97%		0.00%	4	1.49%	0	0.00%	269
HUILA	1739	86.69%	74	3.69%	87	4.34%	61	3.04%	45	2.24%	2006
MAGDALENA	854	91.93%	23	2.48%	17	1.83%	27	2.91%	8	0.86%	929
META	659	96.63%	4	0.59%	3	0.44%	15	2.20%	1	0.15%	682
NARINO	6832	80.97%	1076	12.75%	134	1.59%	144	1.71%	252	2.99%	8438
NORTE DE SANTANDER	405	92.89%	3	0.69%	19	4.36%	8	1.83%	1	0.23%	436
QUINDIO	1106	90.73%	40	3.28%	41	3.36%	21	1.72%	11	0.90%	1219
RISARALDA	691	91.64%	14	1.86%	23	3.05%	25	3.32%	1	0.13%	754
SANTAFE DE BOGOTA	1624	59.25%	2	0.07%	814	29.7	264	9.63%	37	1.35%	2741
SANTANDER	1806	86.62%	90	4.32%	22	1.06%	79	3.79%	88	4.22%	2085
SUCRE	5431	91.76%	246	4.16%	37	0.63%	121	2.04%	84	1.42%	5919
TOLIMA	2719	89.77%	83	2.74%	45	1.49%	76	2.51%	106	3.50%	3029
VALLE	210	71.67%		0	61	20.82%	9	3.07%	13	4.44%	293
VAUPES	132	30.21%	299	68.42%		0.00%		0.00%	6	1.37	437
VICHADA	290	95.08%	8	2.62%		0.00%	4	1.31%	3	0.98%	305
TOTAL NACIONAL	48794	82.95%	4909	8.35%	1818	3.09%	1745	2.97%	1555	2.64%	58821

4.2.9. COBERTURA DE SERVICIOS PUBLICOS POR DEPARTAMENTO

DEPARTAMENTOS	COBERTURA DE SERVICIOS PÚBLICOS												TOTAL
	SIN SERVICIOS		AGUA		ALCANTARILLADO		ENERGIA ELECTRICA		TELEFONO		OTROS		
	No. de Viviendas	Porcentaje	No. de Viviendas	Porcentaje	No. de Viviendas	Porcentaje	No. de Viviendas	Porcentaje	No. de Viviendas	Porcentaje	No. de Viviendas	Porcentaje	
AMAZONAS	207	68.77%	63	20.93%	11	3.65%	84	27.91%	0	0.00%			301
ANTIOQUIA	9	0.68%	1301	98.19%	1199	90.49%	1274	96.15%	230	17.36%			1325
ARAUCA	35	27.78%	91	72.22%	69	54.76%	85	67.46%	3	2.38%			126
ATLANTICO	92	2.40%	2889	75.27%	529	13.78%	3414	88.95%	141	3.67%			3838
BOLIVAR	115	5.80%	570	28.74%	106	5.35%	1777	89.61%	45	2.27%	60	3.03%	1983
BOYACA	150	3.02%	4341	87.52%	2064	41.61%	4325	87.20%	71	1.43%	1	0.02%	4960
CALDAS	31	1.83%	1620	95.86%	1454	86.04%	1546	91.48%	190	11.24%			1690
CASANARE	108	80.00%	27	20.00%	3	2.22%	3	2.22%	0	0.00%			135
CAUCA	385	42.35%	466	51.27%	320	35.20%	471	51.82%	54	5.94%	2	0.22%	909
CESAR	224	5.51%	3702	91.03%	1256	30.88%	3624	89.11%	173	4.25%	1	0.02%	4067
CHOCO	231	25.11%	507	55.11%	197	21.41%	559	60.76%	38	4.13%			920
CORDOBA	2541	46.21%	544	9.89%	95	1.73%	2919	53.08%	16	0.29%	5	0.09%	5499
CUNDINAMARCA	36	2.80%	1136	88.20%	889	69.02%	1214	94.25%	124	9.63%			1288
GUAINIA	281	71.32%	90	22.84%	0	0.00%	63	15.99%	1	0.25%			394
GUAJIRA	472	25.60%	1113	60.36%	397	21.53%	1142	61.93%	69	3.74%			1844
GUAVIARE	229	85.13%	40	14.87%	2	0.74%	1	0.37%	0	0.00%			269
HUILA	58	2.89%	1917	95.56%	1766	88.04%	1877	93.57%	243	12.11%			2006
MAGDALENA	129	13.89%	644	69.32%	258	27.77%	782	84.18%	49	5.27%			929
META	450	65.98%	227	33.28%	205	30.06%	222	32.55%	34	4.99%			682
NARIÑO	292	3.46%	7699	91.24%	3306	39.18%	6933	82.16%	129	1.53%			8438
NORTE DE SANTANDER	5	1.15%	430	98.62%	387	88.76%	416	95.41%	98	22.48%			436
QUINDIO	9	0.74%	1192	97.79%	1181	96.88%	1183	97.05%	266	21.82%			1219
RISARALDA	2	0.27%	745	98.81%	736	97.61%	741	98.28%	205	27.19%			754
SANTAFE DE BOGOTA	88	3.21%	2622	95.68%	2607	95.11%	2626	95.80%	2213	80.74%	3	0.11%	2741
SANTANDER	106	5.08%	1959	93.96%	1822	87.39%	1891	90.70%	170	8.15%			2085
SUCRE	1354	22.88%	3138	53.02%	1899	32.08%	4355	73.58%	72	1.22%			5919
TOLIMA	621	20.50%	1976	65.24%	907	29.94%	2207	72.86%	239	7.89%	1	0.03%	3029
VALLE DEL CAUCA	20	6.83%	271	92.49%	266	90.78%	269	91.81%	61	20.82%			293
VAUPES	119	27.23%	314	71.85%	4	0.92%	37	8.47%	1	0.23%			437
VICHADA	169	55.41%	120	39.34%	1	0.33%	34	11.15%	0	0.00%			305
TOTAL NACIONAL	8568	14.57%	41754	70.98%	23936	40.69%	46074	78.33%	4935	8.39%	73	0.12%	58821

LA COBERTURA SE CALCULO SOBRE BASES 78.821 DE MANERA INDEPENDIENTE, NO SUMAR HORIZONTALMENTE
LOS ARTESANOS TIENEN OPCION A MAS DE UNA RESPUESTA

4.2.9 COBERTURA DE SERVICIOS PUBLICOS

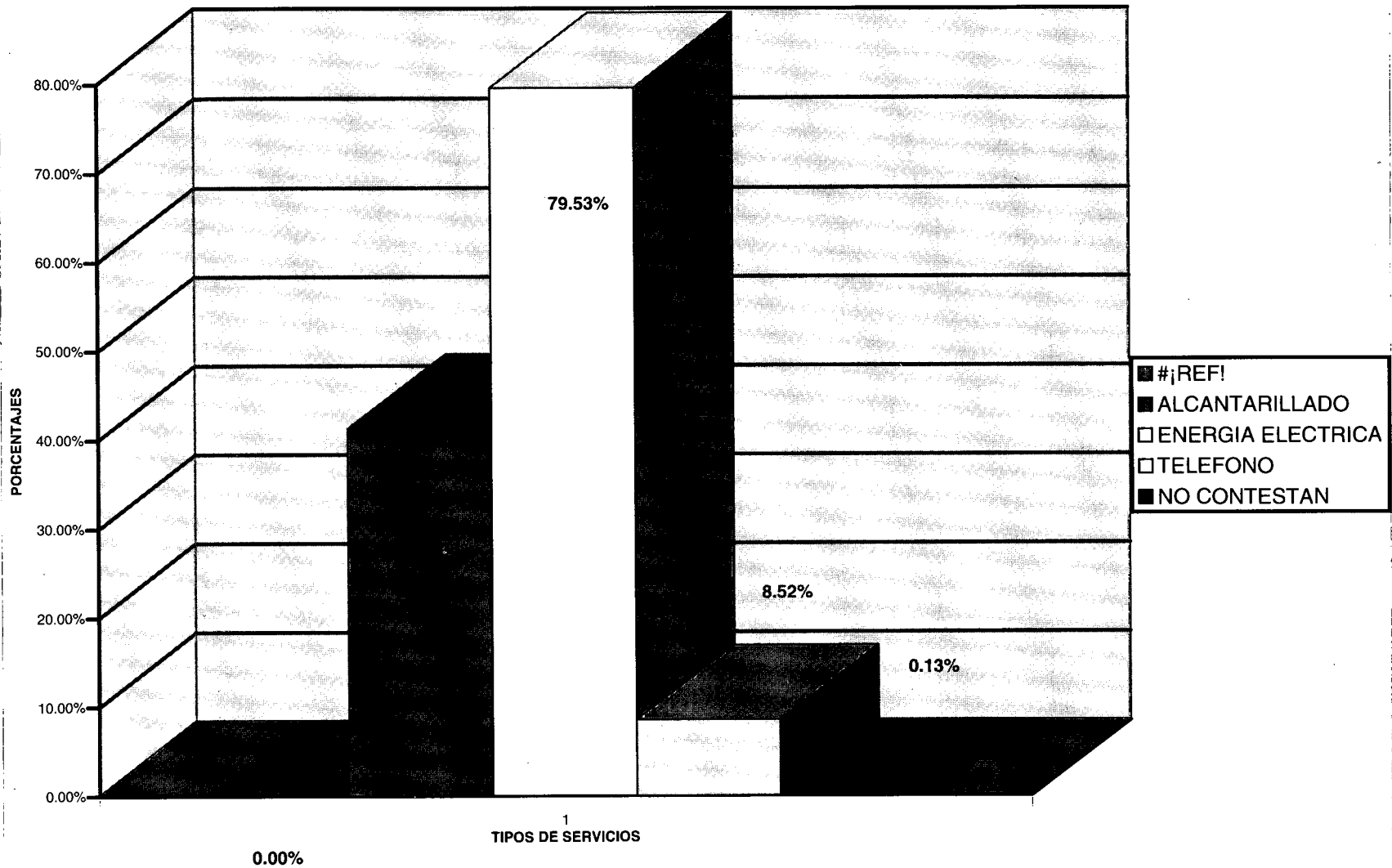

**4.2.10. VIVIENDA DE LA POBLACION ARTESANAL SEGUN TIPO DE POSESION
POR DEPARTAMENTOS**

DEPARTAMENTOS	TIPO DE POSESION DE LA VIVIENDA								TOTAL
	PROPIA		ALQUILADA		PRESTADA		NO CONTESTARON		
	No. de artesanos	Porcentaje	No. de artesanos	Porcentaje	No. de artesanos	Porcentaje	No. de artesanos	Porcentaje	
AMAZONAS	275	91.36%	2	0.66%	12	3.99%	12	3.99%	301
ANTIOQUIA	941	71.02%	292	22.04%	82	6.19%	10	0.75%	1325
ARAUCA	71	56.35%	19	15.08%	4	3.17%	32	25.40%	126
ATLANTICO	3165	82.46%	238	6.20%	141	3.67%	294	7.66%	3838
BOLIVAR	1377	69.44%	218	10.99%	373	18.81%	15	0.76%	1983
BOYACA	3776	76.13%	570	11.49%	356	7.18%	258	5.20%	4960
CALDAS	1159	68.58%	280	16.57%	208	12.31%	43	2.54%	1690
CASANARE	119	88.15%		0.00%	13	9.63%	3	2.22%	135
CAUCA	507	55.78%	142	15.62%	50	5.50%	210	23.10%	909
CESAR	3041	74.77%	782	19.23%	195	4.79%	49	1.20%	4067
CHOCO	619	67.28%	179	19.46%	63	6.85%	59	6.41%	920
CORDOBA	5131	93.31%	156	2.84%	184	3.35%	28	0.51%	5499
CUNDINAMARCA	879	68.25%	319	24.77%	65	5.05%	25	1.94%	1288
GUAINIA	376	95.43%	1	0.25%	12	3.05%	5	1.27%	394
GUAJIRA	1516	82.21%	192	10.41%	90	4.88%	46	2.49%	1844
GUAVIARE	232	86.25%	8	2.97%	22	8.18%	7	2.60%	269
HUILA	1390	69.29%	407	20.29%	159	7.93%	50	2.49%	2006
MAGDALENA	736	79.22%	124	13.35%	53	5.71%	16	1.72%	929
META	574	84.16%	85	12.46%	18	2.64%	5	0.73%	682
NARINO	6912	81.92%	807	9.56%	433	5.13%	286	3.39%	8438
NORTE DE SANTANDER	292	66.97%	117	26.83%	23	5.28%	4	0.92%	436
QUINDIO	736	60.38%	359	29.45%	90	7.38%	34	2.79%	1219
RISARALDA	461	61.14%	247	32.76%	39	5.17%	7	0.93%	754
SANTAFE DE BOGOTA	1234	45.02%	1409	51.40%	50	1.82%	48	1.75%	2741
SANTANDER	1156	55.44%	781	37.46%	40	1.92%	108	5.18%	2085
SUCRE	5032	85.01%	361	6.10%	422	7.13%	104	1.76%	5919
TOLIMA	2533	83.62%	253	8.35%	135	4.46%	108	3.57%	3029
VALLÉ DEL CAUCA	173	59.04%	88	30.03%	12	4.10%	20	6.83%	293
VAUPES	419	95.88%	5	1.14%	1	0.23%	12	2.75%	437
VICHADA	267	87.54%	6	1.97%	18	5.90%	14	4.59%	305
TOTAL NACIONAL	45099	76.67%	8447	14.36%	3363	5.72%	1912	3.25%	58821

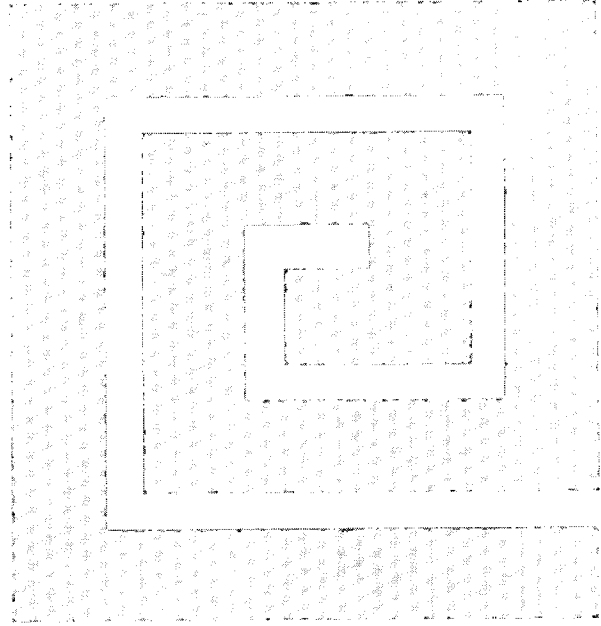
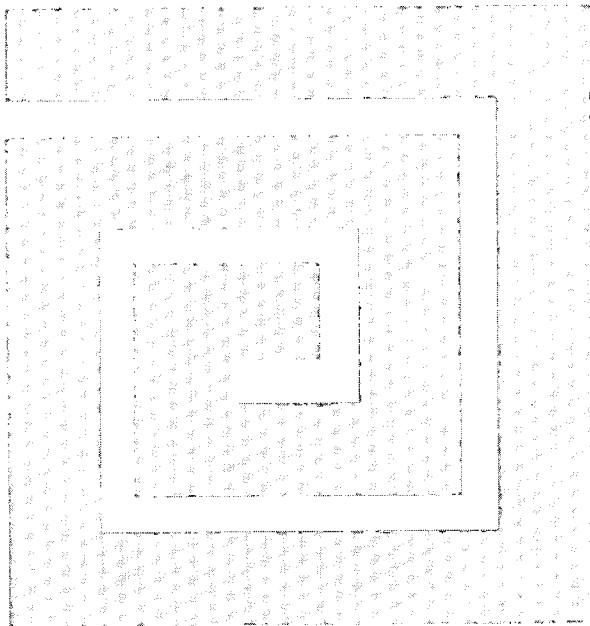

4.3 ACTIVIDAD

**4.3.1. POBLACION ARTESANAL DEDICADA AL OFICIO DE LA MADERA
POR TECNICAS Y POR DEPARTAMENTO**

DEPARTAMENTOS	Ebanistería	Carpintería	Calado	Talla	Marquetería	Restauraciones en madera	Juguetería	Aplicaciones en madera	Maderas blandas	Labrado	Mueblería	Respuestas no válidas	TOTAL
AMAZONAS				119				1				0	120
ANTIOQUIA	264	84	1	13	86		11			2	2	2	465
ARAUCA	1	12		21			5	1				0	40
ATLANTICO	203	70	3	38	17		10			31		3	377
BOLIVAR	165	19		5			1	1	1			0	192
BOYACA	46	78		48	8	1	8	33		2		5	229
CALDAS	220	52	1	44	22		14	7	8	6	2	1	377
CASANARE		10		12								0	22
CAUCA	67	55	1	30	2		1	3				3	162
CESAR	357	139		46	20		7	7	4		4	1	585
CHOCO	205	67		37	4			8	7	34	3	1	366
CORDOBA	112	87		5	8		2		1	1	2	1	219
CUNDINAMARCA	14	15		15	2	1	1	5	1			1	55
GUAINIA		1		73				3				2	79
GUAJIRA	51	62		28	3		4	1		5		0	154
GUAVIARE				38						23	2	0	63
HUILA	130	36	6	32	22		6			1	1	0	234
MAGDALENA	57	19		14	3		1	12				0	106
META	55	25		28		2	1			1		0	112
NARIÑO	149	717		44	2		14	96				5	1027
NORTE DE SANTANDER	37	20		6	3		6	1	1	2		0	76
QUINDIO	111	26	16	17	27		3	2	1	1		1	205
RISARALDA	92	16	3	14	18	2	7	5	1	3	1	1	163
SANTAFE DE BOGOTA	418	220	28	84	85	2	41	8	4	3	7	1	901
SANTANDER	15	159		58	1		5	4	13	1	2	2	260
SUCRE	638	339	6	34	12			2	1	7	11	2	1052
TOLIMA	44	17	1	21	34		3	4	1	4	1	1	131
VALLE	3	2		3			7	1				2	18
VAUPES		5		58								0	63
VICHADA		12		38						28		0	78
TOTAL NACIONAL	3454	2364	66	1023	379	8	158	205	46	155	38	35	7931

**4.3.2. POBLACION ARTESANAL DEDICADA AL OFICIO DEL CUERO
POR TECNICAS Y POR DEPARTAMENTO**

DEPARTAMENTOS	Curtiembre	Peletería	Policromado	Marroquinería	Confección	Talabartería	Encuadernación en cuero	Otros oficios del cuero	Respuestas no válidas	Total
ANTIOQUIA			20	4	3	28	1	3	0	59
ARAUCA	2					14			0	16
ATLANTICO			103	1	7	5		1	1	118
BOLIVAR	1		5			16		1	3	26
BOYACA	17		13	1	2	17	1	1	1	53
CALDAS	3		2	14	6	15		4	1	45
CASANARE						1			0	1
CAUCA			24	5	5	34	6	2	2	78
CESAR	2		8	8	1	20		1	1	41
CHOCO						5			0	5
CORDOBA					2	3			1	6
CUNDINAMARCA			13	1	6	8			1	29
GUAINIA			3						0	3
GUAJIRA	11		1	2	2	7		2	0	25
HUILA	5		12	1	1	33		5	0	57
MAGDALENA		2	5			16		1	0	24
META	1		3			18			0	22
NARIÑO	24		393	12	4	34	3		8	478
NORTE DE SANTANDER	1			4		15			0	20
QUINDIO	5	2	13	3	18	64		3	1	109
RISARALDA	4	1	22	4	6	14	2	1	0	54
SANTAFE DE BOGOTA	37		348	5	55	9			0	454
SANTANDER			2	4		11			0	17
SUCRE	26	2		16	22	172			2	240
TOLIMA	3		4	3	3	25		1	1	40
VALLE	2		2	1	2				0	7
TOTAL NACIONAL	144	7	996	89	145	584	13	26	23	2027

**4.3.3. POBLACIÓN ARTESANAL DEDICADA AL OFICIO DE LA TEJEDURIA
POR TECNICAS Y POR DEPARTAMENTO**

DEPARTAMENTOS	Textilería	Tejidos	Bordado	Costura	Cestería	Sombrería	Mimbrería	Trabajo en Bambú	Otros	Respuestas no válidas	TOTAL
AMAZONAS		132			29				8	0	169
ANTIOQUIA	8	195	23	6	71	3	8	29	58	1	402
ARAUCA		59					1			0	60
ATLANTICO	3	1705	2	253	293	1	4	12	3	0	2276
BOLIVAR	994	305		1		182		22	1	0	1505
BOYACA	6	1865	9	9	1152			2	15	2	3060
CALDAS	1	718	12	2	167	51	5	8		2	966
CASANARE		38			36				6	0	80
CAUCA	4	89	18	4	434	3	3	3	1	1	560
CESAR	3	1443	96	7	81	5	19	12	21	3	1690
CHOCO	1	166	15				1			1	184
CORDOBA		5019	4		119	14	1	1	11	0	5169
CUNDINAMARCA	1	490	20		298		26	5	1	1	842
GUAINIA		144			99		1		7	2	253
GUAJIRA	24	1128	17	9	1	7	3	1		1	1191
GUAVIARE		174								0	174
HUILA	2	124	69	2	93	122	6	34	47	1	500
MAGDALENA	2	182	4	2	82	32	17		7	0	328
META		281		1	172		10		1	1	466
NARIÑO		1231	47		44	5392	1			5	6720
NORTE DE SANTANDER	8	143	6	1	17	5	10	5		0	195
QUINDIO	2	64	17		78	1	7	9		1	179
RISARALDA	1	97	8		33		17	28		0	184
SANTAFE DE BOGOTA	3	111	6	1	4	3	28	43	44	1	244
SANTANDER	12	472	68	1	60	9	5	7	1	1	636
SUCRE	12	4034	28	11	2	9			49	4	4149
TOLIMA	6	628	7	5	183	76	135	9		15	1064
VALLE		6	1		13		2	9		0	31
VAUPES	4	9	1		330		1			0	345
VICHADA		152			52	3	3			0	210
TOTAL NACIONAL	1097	21204	478	315	3943	5918	314	239	281	43	33832

**4.3.4. POBLACIÓN ARTESANAL DEDICADA AL OFICIO DE LOS METALES
POR TÉCNICAS Y POR DEPARTAMENTO**

DEPARTAMENTOS	Fundición	Forja	Martillado y repujado	Orfebrería	Platería	Joyería	Broncería	Juguetería en metales	Respuestas no válidas	TOTAL
AMAZONAS	3								0	3
ANTIOQUIA	3	77		9		17	2	1	0	109
ATLANTICO	11	6		15	4	12			1	49
BOLIVAR		2		36	5	2			0	45
BOYACA	4	7	2	20	4	15	2		0	54
CALDAS	1	24	1	7	3	7	5		1	49
CAUCA	1	7		5	1	6			0	20
CESAR	2	72		14	3	2	1	4	0	98
CHOCO	2	6		29		34		2	0	73
CORDOBA		11		1		1			0	13
CUNDINAMARCA		4			2	1			0	7
GUAINIA				1					0	1
GUAJIRA	2	4				2		2	0	10
HUILA	1	32	1	8	1	3	2		1	49
MAGDALENA		11		2	2	8	1	4	0	28
META		1							0	1
NARINO						12			0	12
NORTE DE SANTANDER	5	17				1	1	1	0	25
QUINDIO	10	42	1			2		1	2	58
RISARALDA	3	21		2		6		1	0	33
SANTAFE DE BOGOTA	20	81	20	34	14	61	13	1	2	246
SANTANDER	2	28		13					0	43
SUCRE	7	57		1					0	65
TOLIMA	1	3	1			2			1	8
VALLE						2	3		0	5
TOTAL NACIONAL	78	513	26	197	39	196	30	17	8	1104

**4.3.5 POBLACION ARTESANAL DEDICADA AL OFICIO DEL VIDRIO
POR TECNICAS Y POR DEPARTAMENTO**

DEPARTAMENTOS	Vidrio Soplado	Modelado	Moideado	Vitrallería	Respuestas no válidas	Total
ANTIOQUIA				3	0	3
ATLANTICO	8				0	8
BOLIVAR				1	1	2
BOYACA				1	2	3
CALDAS	1		1	5	0	7
CAUCA				2	0	2
CESAR	1	1		37	1	40
CHOCO				1	0	1
CORDOBA	2			21	0	23
CUNDINAMARCA	1			3	0	4
GUAJIRA	1			2	0	3
HUILA	2			6	0	8
MAGDALENA				4	1	5
META	1	1			0	2
NORTE DE SANTANDER	1			2	0	3
QUINDIO	1	2	1	14	1	19
RISARALDA				5	0	5
SANTAFE DE BOGOTA	32	4	7	29	2	74
SUCRE	3	1		1	0	5
TOLIMA				3	0	3
VALLE			1	2	0	3
TOTAL NACIONAL	54	9	10	142	8	223

4.3.6. POBLACIÓN ARTESANAL DEDICADA AL OFICIO DE LA CERAMICA
POR TECNICAS Y POR DEPARTAMENTO

DEPARTAMENTOS	Moldeado	Modelado	Tallado	Torneado	Acabado	Asador	Preparador y recolector de Materias Primas	Otros procesos	Respuestas no válidas	TOTAL
AMAZONAS	3								0	3
ANTIOQUIA	14	14		1	13				0	42
ARAUCA	6								0	6
ATLANTICO	77	50		1	7				0	138
BOLIVAR	20	6			1				3	27
BOYACA	142	140		38	30		2	23	0	380
CALDAS	10	5	2		9				5	26
CASANARE	13	12	1						0	26
CAUCA	7	14	4						0	25
CESAR	79	142	2		5			4	0	232
CHOCO	15	3							1	19
CORDOBA	10				1				0	11
CUNDINAMARCA	21	9	1		40				0	71
GUAINIA	1		9						1	11
GUAJIRA	39	15	1		2				0	57
GUAVIARE	22	8							1	31
HUILA	684	87	20	6	7				1	805
MAGDALENA	36	31	1		9				0	77
META	6	4							0	10
NARIÑO	2	46							1	49
NORTE DE SANTANDER	8	4			4			1	0	17
QUINDIO	41	5	1	3	26				0	76
RISARALDA	17	9			38				1	65
SANTAFE DE BOGOTA	163	32	2	13	124	1	1	3	2	341
SANTANDER	25				1			1	1	28
SUCRE	4	5						1	0	10
TOLIMA	16	571	1	1	731	10	267		2	1599
VALLE	58	15	48		7				0	128
VAUPES	13				1				0	14
VICHADA	13								0	13
TOTAL NACIONAL	1565	1227	93	63	1056	11	270	33	19	4337

**4.3.7. POBLACIÓN ARTESANAL DEDICADA AL OFICIO DE LA ALFARERIA
POR TECNICAS Y POR DEPARTAMENTO**

DEPARTAMENTOS	Modelado	Torneado	Rollo	Acabado	Respuestas no válidas	TOTAL
ANTIOQUIA	1	2		1	0	4
ARAUCA			1	1	0	2
ATLANTICO	28	1		7	0	36
BOLIVAR		2			0	2
BOYACA	469	156	8	183	10	826
CALDAS	23	8		1	0	32
CAUCA		2	1		0	3
CESAR	139	2	1	3	1	146
CHOCO	2				0	2
CORDOBA	3				0	3
CUNDINAMARCA	13	3	1	4	0	21
GUAINIA	1		45		0	46
GUAJIRA	1			1	0	2
HUILA	36	1	1	5	2	45
MAGDALENA	4		1	15	1	21
META	1	4			0	5
NARINO	15	1		4	0	20
NORTE DE SANTANDER	12	4		1	1	18
QUINDIO		1		7	0	8
RISARALDA	5	5	1	2	0	13
SANTAFE DE BOGOTA	17	6	1	14	0	38
SANTANDER	28	20	1	1	0	50
SUCRE	38		6	1	1	46
TOLIMA	2	6	12	1	0	21
VAUPES	4				0	4
VICHADA	4				0	4
TOTAL NACIONAL	846	224	80	252	16	1418

**4.3.8. POBLACION ARTESANAL DEDICADA AL OFICIO DE LOS PRODUCTOS LUDICOS
POR TECNICAS Y POR DEPARTAMENTO**

DEPARTAMENTOS	Muñequería	Productos Festivos	Pirotecnia	Dulcería	Instrumentos Musicales	Cerería	Otros	Respuestas no validas	TOTAL
AMAZONAS							4	0	4
ANTIOQUIA	20	5	1	16	4	9	4	0	59
ATLANTICO	38	146	6	9	4		36	0	239
BOLIVAR	15		16		1		7	0	39
BOYACA	23	2	36	148		4	9	0	222
CALDAS	31	9	7	34	3	11	3	0	98
CAUCA	31	3	4	2	6		2	0	48
CESAR	222	3	3	49	6		33	0	316
CHOCO	10			57			17	0	84
CORDOBA	11	1		3				0	15
CUNDINAMARCA	27		6	54	5		9	0	101
GUAJIRA	91	6		49	1		32	1	180
HUILA	37	1		20	3		8	0	69
MAGDALENA	19		6	24			39	0	88
META	25			3				0	28
NARIÑO	7	51	7		10		1	1	77
NORTE DE SANTANDER	11	1	5	5	2		4	0	28
QUINDIO	71	1	3			3	47	3	128
RISARALDA	32	5	22	36		9	9	0	113
SANTAFE DE BOGOTA	70	2	13	6	2	1	3	0	97
SANTANDER	41	2	19	93	8		19	1	183
SUCRE	21	2		5	3			0	31
TOLIMA	45	5	5	12	1	3	26	2	99
VALLE	68	1		17	1		1	2	90
VAUPES								1	1
TOTAL NACIONAL	966	246	159	642	60	40	313	11	2437

**4.3.9. POBLACION ARTESANAL DEDICADA AL OFICIO DE LOS ESTAMPADOS Y PINTURA
POR TÉCNICAS Y POR DEPARTAMENTO**

DEPARTAMENTOS	Estampado	Pintura	Aplicaciones sobre tela	Respuestas no válidas	TOTAL
ANTIOQUIA	17	33	2	0	52
ATLANTICO	17	4	1	0	22
BOLIVAR		1		0	1
BOYACA	16	13	1	1	31
CALDAS	2	12	1	0	15
CAUCA		1		0	1
CESAR	15	44	5	0	64
CHOCO	7	14		0	21
CORDOBA	1	1	3	0	5
CUNDINAMARCA		10	1	1	12
GUAJIRA	25	69	8	0	102
GUAVIARE		1		0	1
HUILA	4	13	1	0	18
MAGDALENA	5	8	4	0	17
META			5	0	5
NORTE DE SANTANDER	2	7		0	9
QUINDIO	5	9	2	1	17
RISARALDA	8	22	6	0	36
SANTAFE DE BOGOTA	10	15	104	0	129
SANTANDER		2	3	0	5
SUCRE	15	2	20	0	37
TOLIMA	2	7	3	0	12
VALLE	1	1		0	2
TOTAL NACIONAL	152	289	170	3	614

**4.3.10. POBLACIÓN ARTESANAL DEDICADA AL OFICIO DE LOS TRABAJOS DECORATIVOS
POR TÉCNICAS Y POR DEPARTAMENTO**

DEPARTAMENTOS	Trabajo con	Cerámica Fria	Plastilina	Lencería	Naturalezas	Moldeador	Respuestas no	TOTAL
	plumas				Muertas	frutas Papel	válidas	
ANTIOQUIA		8		5	10	9	0	32
ATLANTICO	42	21		14	44	48	3	172
BOYACA		6		8	13	3	5	35
CALDAS	42	17		3	13	8	0	42
CASANARE	6						0	6
CAUCA	1			1			0	1
CESAR	85	6		22	48	9	0	85
CHOCO				1	2		0	3
CÓRDOBA	25			23			0	25
CUNDINAMARCA		10			21	4	0	35
GUAINIA				1			0	1
GUAJIRA	4	8	1	13	40		1	67
HUILA		10		14	34	1	0	59
MAGDALENA		1		2	5	2	1	11
META	11			4	1	1	0	17
NARIÑO		1			2	2	0	5
NORTE DE SANTANDER	2	1		7	4	1	0	15
QUINDIO		5		7	11	5	0	28
RISARALDA	1	4	1	6	31	5	0	48
SANTAFE DE BOGOTÁ	4	37	2	10	29	19	1	102
SANTANDER	1	5		1	15		0	22
SUCRE		1		4	5		0	10
TOLIMA		12			1		1	14
VALLE				1	1	1	0	3
TOTAL NACIONAL	224	153	4	147	330	118	12	838

**4.3.11. POBLACIÓN ARTESANAL DEDICADA AL OFICIO DE LOS TRABAJOS LITICOS
POR TECNICAS Y POR DEPARTAMENTO**

DEPARTAMENTOS	Talla en piedra	Talla en marmol	Talla en piedra jabón	Talla en carbón	Gemología	Talla en caucho	Respuestas no validas	TOTAL
ANTIOQUIA	1	1					0	2
ATLANTICO	2	2		2			0	6
BOLIVAR	3						0	3
BOYACA	4	1		1			4	10
CALDAS	1						0	1
CESAR	9	5		69			4	87
CHOCO							1	1
CUNDINAMARCA	25				7		12	44
GUAJIRA							1	1
HUILA	4	6		1			0	11
MAGDALENA	13		22				1	36
NARIÑO	1						0	1
QUINDIO	2						2	4
RISARALDA		1					0	1
SANTAFE DE BOGOTA	5	58	3				0	66
SANTANDER	8		5				0	13
SUCRE	1		1				0	2
TOLIMA						1	0	1
TOTAL NACIONAL	79	74	31	73	7	1	25	290

**4.3.12. POBLACIÓN ARTESANAL DEDICADA A LAS TECNICAS INTERMEDIAS
POR CLASES DE TECNICAS Y POR DEPARTAMENTO**

DEPARTAMENTOS	Aplicación de Pinturas	Aplicación de esmaltes	Torneado en maderas	Planchado de sombreros	Cultivo y adecuación de palmas	Trenzado de fibras	Hilandería	Fabricación de trabajo	Fabricación de materos y llantas	Respuestas no válidas	TOTAL
ANTIOQUIA	4								1	0	5
ATLANTICO			4	2						0	6
BOLIVAR						104				1	105
BOYACA	1					7	12		1	5	26
CALDAS	4	1	1	1	5	1				0	13
CESAR	1		6				4	1		0	12
CHOCO			2							0	2
CORDOBA	9									0	9
CUNDINAMARCA							64			1	65
GUAJIRA					1					0	1
HUILA	8	1					2			0	11
MAGDALENA			1							0	1
NARIÑO					32	13				4	49
NORTE DE SANTANDER			9			1	5		1	0	16
QUINDIO	4		1							1	6
RISARALDA	8		13				1			0	22
SANTAFE DE BOGOTA	1		11							0	12
SANTANDER	1					2	107	706		0	816
SUCRE	65		7		10	91				0	173
TOLIMA			1				1			0	2
TOTAL NACIONAL	106	2	56	3	48	219	196	707	3	12	1352

4.3.13. POBLACIÓN ARTESANAL DEDICADA AL OFICIO DEL CALZADO ARTESANAL
POR TECNICAS Y POR DEPARTAMENTO

DEPARTAMENTOS	Calzado Artesanal	TOTAL
ARAUCA	2	2
ATLANTICO	3	3
BOLIVAR	6	6
CESAR	24	24
META	7	7
SANTANDER	1	1
TOTAL NACIONAL	43	43

**4.3.14. POBLACION ARTESANAL DEDICADA A LOS OFICIOS NO ARTESANALES
POR TECNICAS Y POR DEPARTAMENTO**

DEPARTAMENTOS	Modistería	60	Tejido Industrial	Encuadernación	Otros oficios no artesanales.	Respuestas no válidas	TOTAL
ANTIOQUIA	73			5	8	0	86
ATLANTICO	344		2	1	29	2	378
BOLIVAR		2				0	2
BOYACA	2		17	2	6	0	27
CALDAS	7		1		6	0	14
CAUCA	7		1	1		0	9
CESAR	530	8			26	0	564
CHOCO	145				2	2	149
CORDOBA	1					0	1
CUNDINAMARCA	1						1
GUAJIRA	28		1	1	17	0	47
HUILA	126	3	1	1	6	0	137
MAGDALENA	76	1			8	0	85
META	4					0	4
NORTE DE	12			1	1	0	14
QUINDIO	344	2		1	25	1	373
RISARALDA	8				6	0	14
SANTAFE DE BOGOTA	8			5	16		29
SANTANDER	6				5	0	11
SUCRE	99					0	99
TOLIMA	16				4	0	20
VALLE	4					0	4
VAUPES	4					0	4
TOTAL NACIONAL	1845	16	23	18	165	5	2072

**4.3.15. DISTRIBUCION DE LA POBLACION ARTESANAL
DEDICADA A LOS OFICIOS NO ARTESANALES POR TÉCNICAS SEGÚN DEPARTAMENTOS**

DEPARTAMENTOS	Bisutería	Respuestas no válidas	TOTAL
AMAZONAS	2		2
ANTIOQUIA	5		5
ATLANTICO	10		10
BOLIVAR	28		28
BOYACA	3		3
CALDAS	5		5
CESAR	82	1	83
CHOCO	10		10
CUNDINAMARCA	1		1
GUAJIRA	4		4
HUILA	3		3
MAGDALENA	102		102
META	3		3
QUINDIO	9		9
RISARALDA	3		3
SANTAFE DE BOGOTA	14		14
TOLIMA	3		3
VALLE	2		2
TOTAL NACIONAL	289	1	290

4.3.16. DISTRIBUCIÓN DE LA POBLACIÓN ARTESANAL CENSADA
POR OFICIO Y GRUPO DE EDAD POR DEPARTAMENTO

DEPARTAMENTOS	OFICIOS							PRODUCTOS LUDICOS	ESTAMPADO Y PINTURA
	MADERA	CUERO	TEJEDURIA	METALES	VIDRIO	CERÁMICAS	ALFARERIA		
AMAZONAS									
Menos de 16	10		4					3	
16 A 20	16		6						
21 A 25	13		16	1					
26 A 30	16		19			1		1	
31 A 35	19		21						
36 A 40	16		27	1					
41 A 45	6		18						
46 A 50	9		9	1					
51 A 55	5		21			1			
56 A 60	4		7					1	
61 A 99	5		19						
No contestaron	1		2						
TOTAL	120	0	169	3	0	2	0	5	0
ANTIOQUIA									
Menos de 16	7	1	20	3				1	3
16 A 20	33	2	37	11	1	5	1	7	7
21 A 25	79	6	66	19		9	1	11	11
26 A 30	89	7	47	17		3		14	10
31 A 35	83	10	52	8	1	9		11	7
36 A 40	54	14	50	13	1	5	1	6	11
41 A 45	50	2	17	15		3		1	
46 A 50	33	4	36	6		3		3	2
51 A 55	12	3	24	8				2	1
56 A 60	9	5	24	3		3			
61 A 99	15	5	27	5		2	1	3	
No contestaron	1		2	1					
TOTAL	465	59	402	109	3	42	4	59	52
ARAUCA									
Menos de 16			8						
16 A 20	3	1	8						
21 A 25	4		5						
26 A 30	4	1	7						
31 A 35	5	3	7						
36 A 40	8	5	1				1		
41 A 45	2		2						
46 A 50	2	1	3						
51 A 55	5	1	3						
56 A 60	4	1	2						
61 A 99	2	2	2				1		
No contestaron	1	1	12			6			
TOTAL	40	16	60	0	0	6	2	0	0
ATLANTICO									
Menos de 16	16	1	491	1		12	5	23	
16 A 20	51	17	323	7		14	4	35	2
21 A 25	54	26	289	11	3	26	10	38	5
26 A 30	53	12	267	6	1	25	3	31	8
31 A 35	42	10	187	4		11	2	33	2
36 A 40	32	19	181	7		23	3	28	4
41 A 45	33	13	131	6	1	8	3	16	1
46 A 50	33	6	107	2		7		11	
51 A 55	23	7	87	4	3	7	3	9	
56 A 60	17	2	70			2	2	7	
61 A 99	23	5	131			3	1	7	
No contestaron			12	1				1	
TOTAL	377	118	2276	49	8	138	36	239	22
BOLIVAR									
Menos de 16	3	1	21						
16 A 20	22		142	4		4		6	
21 A 25	29	1	157	8	1	3		6	
26 A 30	34	3	190	3		4		8	1
31 A 35	22	2	179	4		5	1	6	
36 A 40	30	6	216	3	1	1		1	
41 A 45	21	4	164	5		4		6	
46 A 50	11	3	157	6		2		2	
51 A 55	10	2	105	4		3		2	
56 A 60	5	1	77	5		1		1	
61 A 99	5	3	96	3			1	1	
No contestaron			1						
TOTAL	192	26	1505	45	2	27	2	39	1
BOYACA									
Menos de 16	14	3	408	3		35	134	32	1
16 A 20	16	5	346	4		45	128	26	4
21 A 25	24	5	298	4		61	131	23	4
26 A 30	35	4	285	10	1	50	113	26	6
31 A 35	33	3	250	11	1	46	61	19	4
36 A 40	29	9	348	7		42	73	25	3
41 A 45	22	6	238	4		46	39	16	3
46 A 50	10	4	254	5		14	42	15	1
51 A 55	13	3	174	3		11	28	14	1
56 A 60	13	5	152	2		8	30	11	1
61 A 99	16	6	284	1	1	14	44	14	2
No contestaron	4		23			8	3	1	1
TOTAL	229	53	306	54	3	380	826	222	31

OFICIOS							TOTAL
TRABAJOS DECORATIVOS	TRABAJOS LITICOS	TECNICA INTERMEDIAS	OFICIOS NO ARTESANALES	ELEMENTOS NATURALES	CALZADO ARTESANAL	OTROS	
							17
							22
							30
							37
				1			41
				1			45
							24
							19
							27
							12
							24
							3
0	0	0	0	2	0		301
							42
1		2	4				112
4			3	1			224
9		1	11	1			206
5	2		11	1			205
6		1	16	1			178
5		1	16	1			97
1			8				96
			9				54
1			3				45
			1				62
			4				4
32	2	5	86	5	0		1325
							8
							12
							9
							12
							15
							15
							4
							6
					1		10
							7
					1		8
							20
0	0	0	0	0	2		126
							618
35			31	3			533
36	1	2	41				561
28	2		64	3	2		509
21	1	1	79	1			364
11			58	3	1		344
8		1	38				248
14		1	21				196
7	1		22				155
4	1		7				111
3			8				182
5		1	6				17
			3				3838
172	6	6	378	10	3		29
		4					195
		10			7		230
		15	1		9		256
	1	7		1	4		235
	1	12			3		271
		7	1		4		212
		8	2	1			191
		7	2				135
		11					101
		17				1	127
0	3	105	6	2	28		1
							1983
							638
6	1		1				590
10	2	1	3				564
4	1	2	7				544
3	1	6	4				443
2	2	5	3	2	1		549
4	1	3	5				378
2	1	1	1				353
1	1	5	1				249
1	1		1	1			225
1		1					386
1		2	1				41
31	10	26	27	3	1	0	4960

4		3					768
8		3					860
2		1					620
4		1					741
1							458
3							437
1							254
			1				259
							499
							20
25	0	9	1	0	0		5499

DEPARTAMENTOS	OFICIOS								
	MADERA	CUERO	TEJEDURIA	METALES	VIDRIO	CERÁMICAS	ALFARERÍA	PRODUCTOS LUDICOS	ESTAMPADO Y PINTURA
CALDAS									
Menos de 16	14	1	73	2	1	2		2	
16 A 20	24	2	92			1		8	2
21 A 25	38	4	92	4	1	1	3	7	3
26 A 30	63	5	100	12	2	5	5	14	2
31 A 35	63	5	80	8		5	4	5	3
36 A 40	53	3	100	6	1	3	1	9	4
41 A 45	29	5	82	5		6	4	7	
46 A 50	26	2	81	6	1		2	9	
51 A 55	28	2	86	1	1	1	1	8	1
56 A 60	14	8	65	1			2	8	
61 A 99	23	4	111	4		2	5	14	
No contestaron	2	1	4					1	
TOTAL	377	45	966	49	7	26	32	98	15

DEPARTAMENTOS	OFICIOS								
	MADERA	CUERO	TEJEDURIA	METALES	VIDRIO	CERÁMICAS	ALFARERÍA	PRODUCTOS LUDICOS	ESTAMPADO Y PINTURA
CUNDINAMARCA									
Menos de 16			44			1		8	
16 A 20	8	1	58	1		2	2	7	
21 A 25	4	3	76			12		13	1
26 A 30	7	5	79		1	12	1	9	4
31 A 35	7	8	90	3		11	4	16	1
36 A 40	7	4	111	1	2	12	5	12	5
41 A 45	7		78	1	1	4	2	15	
46 A 50	4	3	80			3	3	5	1
51 A 55	1		73	1		4	2	7	
56 A 60	3	2	65			5		5	
61 A 99	6	1	80				2	3	
No contestaron	1	1	8			5		1	
TOTAL	55	29	842	7	4	71	21	101	12
GUAINIA									
Menos de 16	2		2						
16 A 20	8		12			2	1	4	
21 A 25	15	1	34			1	4	8	
26 A 30	18		45				4	4	
31 A 35	8		35			1	8	8	
36 A 40	8		34	1			6	7	
41 A 45	5		17			6	7	5	
46 A 50	7		17				3	15	
51 A 55	2		14			1	2	5	
56 A 60		1	18				5	3	
61 A 99	6	1	20				6	1	
No contestaron			5					3	
TOTAL	79	3	253	1	0	11	46	0	0
GUAJIRA									
Menos de 16	2		31	1		1		2	2
16 A 20	8	1	116			8		10	6
21 A 25	13	3	136	4		9		23	28
26 A 30	17	3	165	4	1	8		41	20
31 A 35	22	3	150	1	2	7	1	26	14
36 A 40	25	3	174			8		17	10
41 A 45	19	2	100	1		8		12	5
46 A 50	15	2	83			4	1	12	4
51 A 55	4	4	62	2		1		7	1
56 A 60	7	1	74					12	3
61 A 99	20	3	80	1		2		5	4
No contestaron	2		20			1		13	3
TOTAL	154	25	1191	10	3	57	2	180	102
58 GUAVIARE									
Menos de 16	2		2						
16 A 20	9		19			1			
21 A 25	12		20			3			
26 A 30	14		30			5			
31 A 35	2		20			4			
36 A 40	5		27			4			1
41 A 45	4		16			6			
46 A 50	4		13			1			
51 A 55	4		8			3			
56 A 60	2		10			2			
61 A 99	4		9			5			
No contestaron	1								
TOTAL	63	0	174	0	0	31	0	0	1
HUILA									
Menos de 16	5		26			47		6	1
16 A 20	16	5	55	8		153	2	7	3
21 A 25	29	4	53	11		170	2	8	5
26 A 30	38	11	55	8	2	148	3	7	2
31 A 35	34	7	45	4	2	104	4	6	
36 A 40	31	7	57	9	1	68		12	
41 A 45	22	6	48	2		44	6	9	
46 A 50	10	3	38	2	1	26	5	3	1
51 A 55	13	5	24	3		20	3	1	2
56 A 60	10	1	27			10	5	3	1
61 A 99	25	8	69	2		12	14	6	1
No contestaron	1		3			3	1	1	
TOTAL	234	57	500	49	8	805	45	69	18
MAGDALENA									
Menos de 16	4	2	21	1		7	2	9	
16 A 20	6		37	1		11	5	10	2
21 A 25	7	3	29	3	1	14	3	11	3
26 A 30	11	5	27	6		10		14	4
31 A 35	12	2	27	7	1	8	1	13	5
36 A 40	10	6	38	5	2	11	4	9	2
41 A 45	9	3	34	2	1	8	3	8	
46 A 50	21	3	34	1		3	1	6	1
51 A 55	9		17				2	3	
56 A 60	5		23			3		2	
61 A 99	10		36	2		1		2	
No contestaron	2		5			1		1	
TOTAL	106	24	328	28	5	77	21	88	17

OFICIOS							
TRABAJOS DECORATIVOS	TRABAJOS LITICOS	TECNICA INTERMEDIAS	OFICIOS NO ARTESANALES	ELEMENTOS NATURALES	CALZADO ARTESANAL	OTROS	TOTAL
1		2					57
2							85
3	4	3					122
3	7	3		1			130
2	5	3					151
7	6	2					170
1	2	7					120
3	4	7	1				110
5	2	5					101
3	4	9					94
4	8	23					128
1	2	1					20
35	44	65	1	1	0		1288
							4
							23
							55
							71
							48
							49
							35
							27
							19
1							24
							34
							5
1	0	0	0	0	0		394
							39
1			2				154
10			5	1			220
13			5	1			286
16			7				245
11			8				260
6			3	1			157
			6				127
1			2	1			90
1			3				96
1	1		4				121
7		1	2				49
67	1	1	47	4	0		1844
							4
							29
							35
							49
							23
							37
							26
							18
							15
							14
							18
							1
0	0	0	0	0	0		269
							88
2			1				269
4	1	5	10				308
7	2	1	14				313
6	2	3	28				243
9			26				222
16	1		19	1			157
4	1		14				106
6			11	1			79
2	2		4				65
			7	1			146
2	2	2	3				10
1							2006
59	11	11	137	3	0		
							61
	5		1	9			99
	5		4	17			102
2	5		6	16			119
2	6		12	22			111
1	5	1	11	17			120
2	4		18	10			91
2	3		11	6			82
1	1		10				39
1			5	2			38
			3	1			58
	2		3	2			9
			1				929
11	36	1	85	102	0		

DEPARTAMENTOS	OFICIOS							PRODUCTOS LUDICOS	ESTAMPADO Y PINTURA
	MADERA	CUERO	TEJEDURIA	METALES	VIDRIO	CERÁMICAS	ALFARERIA		
META									
Menos de 16	2	1	11			1	1		
16 A 20	11	2	46			3		1	
21 A 25	16	1	57					1	
26 A 30	17		64			1		2	
31 A 35	8	3	59			1		3	2
36 A 40	15	3	42	1			1	7	
41 A 45	15	2	34					5	2
46 A 50	7	1	36		2	2	1	3	
51 A 55	8	4	17			1	1	3	
56 A 60	2		46				1	1	1
61 A 99	11	5	53			1			
No contestaron			1						
TOTAL	112	22	466	1	2	10	5	28	5
NARIÑO									
Menos de 16	38	16	596			7	7		
16 A 20	109	109	840			5	5	2	
21 A 25	192	118	821	2		3	2	9	
26 A 30	148	92	796	2		8	1	10	
31 A 35	105	50	652	1		5	1	10	
36 A 40	112	30	701	3		4		11	
41 A 45	87	22	498	2		1	1	9	
46 A 50	73	17	549	1		3	1	10	
51 A 55	59	6	331	1		4		7	
56 A 60	40	7	356			5		5	
61 A 99	61	10	567			2	2	4	
No contestaron	3	1	13			2			
TOTAL	1027	478	6720	12	0	49	20	77	0
NORTE DE SANTANDER									
Menos de 16			2		1				
16 A 20	8	1	12	2		2	3	2	
21 A 25	14	1	18	9	2	1		1	
26 A 30	13		23	3		3	4	1	
31 A 35	13	3	27	3		1	3	6	3
36 A 40	11	3	21	3		1	3	4	3
41 A 45	4	1	21	1		2	2	4	1
46 A 50	4	1	18			3		2	1
51 A 55	3	2	18				1	6	
56 A 60	2	1	10	2		1	1		1
61 A 99	3	5	18	2		1		2	
No contestaron	1	2	7			2	1		
TOTAL	76	20	195	25	3	17	18	28	9
63 QUINDIO									
Menos de 16	4		6	1	1	1		8	1
16 A 20	6	2	7	4	4	10		5	2
21 A 25	22	10	9	7	2	13	1	13	4
26 A 30	28	19	20	7	2	14	2	32	2
31 A 35	35	17	26	13	6	15	1	20	2
36 A 40	37	19	36	9	2	11	1	15	
41 A 45	22	13	14	3		6	1	4	1
46 A 50	18	7	16	3		3		13	2
51 A 55	6	7	11	3		2	1	6	1
56 A 60	6	6	12	3	2			7	
61 A 99	21	9	22	5		1	1	3	2
No contestaron								2	
TOTAL	205	109	179	58	19	76	8	128	17
RISARALDA									
Menos de 16	3		17					4	
16 A 20	10	2	18	9		4	1	11	5
21 A 25	31	8	23	4	2	9	1	16	3
26 A 30	34	8	26	6		11	2	13	11
31 A 35	18	9	23	4		18	2	17	2
36 A 40	24	10	17	4	1	11		18	5
41 A 45	14	4	15	3		4	4	8	3
46 A 50	6	3	14			5	1	8	2
51 A 55	5	5	8	1	1			6	2
56 A 60	10	2	4	1		3		9	
61 A 99	8	3	19	1			2	2	3
No contestaron								1	
TOTAL	163	54	184	33	5	65	13	113	36
SANTAFE DE BOGOTA									
Menos de 16	9	6	6	1	1	5	4	1	1
16 A 20	88	60	15	14	5	27	2	5	6
21 A 25	125	98	25	30	18	51	4	8	9
26 A 30	147	82	45	44	14	56	7	18	14
31 A 35	160	66	39	37	11	59	3	15	15
36 A 40	124	56	21	41	10	66	8	9	14
41 A 45	79	30	27	33	5	24	3	12	20
46 A 50	65	24	10	17	3	19	3	8	20
51 A 55	31	8	14	13	2	14	1	4	8
56 A 60	28	10	9	3	3	6	2	4	6
61 A 99	36	10	17	8		8		4	12
No contestaron	9	4	16	5	2	6	1	9	4
TOTAL	901	454	244	246	74	341	38	97	129

OFICIOS							
TRABAJOS DECORATIVOS	TRABAJOS LITICOS	TECNICA INTERMEDIAS	OFICIOS NO ARTESANALES	ELEMENTOS NATURALES	CALZADO ARTESANAL	OTROS	TOTAL
0							16
0					1	1	64
0				1			75
1			2	1	2		88
2			1		1		82
2			1		0		72
3					1		63
5					2		61
0							34
2				1			54
2							72
0							1
17	0	0	4	3	7		682
							664
		2					1072
							1147
1		3					1061
2		3					829
		5					866
		4					624
		7					661
		9					417
		6					419
2	1	9					658
		1					20
5	1	49	0	0	0		8438
		1					4
		2					32
1		5					52
5				4			56
1				1			61
3		3					55
		1		2			39
1		1		4			35
1				2			33
2			1				21
1		2					34
		1					14
15	0	16	1	13	0		436
			1				23
	1	2	5	1			49
			13	1			85
4	1	1	36	2			170
5		1	56	3			200
6		1	85	1			223
5	1	1	62	1			134
1	1		44				108
1			28				66
3			18				57
3			24				81
			1				3
28	4	6	373	9	0		1219
		3					27
3	1	3	2				69
8		2	2				109
4		1	1	1			118
8		4	1	1			107
8		5	2	1			106
8		2	1				66
2		1	2				45
2			1				31
3			1				33
1		1	1				41
1							2
48	1	22	14	3	0		754
							39
2	2	1					241
8	9		2				388
12	5	1	2				470
16	18	2	3	4			440
19	7	1	2	6			375
12	7	1	5	1			251
9	1	1	5	2			179
6	2	1	1				107
7	4	1					83
4	4	1	2	1			105
3	5	1	1				63
4	2	1					2741
102	66	12	23	14	0		

DEPARTAMENTOS	OFICIOS							PRODUCTOS LUDICOS	ESTAMPADO Y PINTURA
	MADERA	CUERO	TEJEDURIA	METALES	VIDRIO	CERAMICAS	ALFARERIA		
SANTANDER									
Menos de 16	10		18			3		8	
16 A 20	34		51	8		1	2	29	
21 A 25	46	1	72	10		1	4	21	1
26 A 30	39	4	76	6		8	6	22	1
31 A 35	33	1	63	4		4	8	18	
36 A 40	23	3	76	7		5	6	23	
41 A 45	21	1	53	3		4	2	13	3
46 A 50	18	1	60	3			6	15	
51 A 55	12	1	50	1			6	16	
56 A 60	10	2	40	1		1	2	5	
61 A 99	13	3	69			1	8	12	
No contestaron	1		8					1	
TOTAL	260	17	636	43	0	28	50	183	5
SUCRE									
Menos de 16	36	7	789	4			1		3
16 A 20	157	34	578	10	1		2	2	9
21 A 25	197	57	560	10	2	1	5	7	6
26 A 30	200	39	520	17	1	2	2	5	10
31 A 35	121	30	335	6	1	4	3	5	2
36 A 40	108	29	359	6		1	7	5	3
41 A 45	69	16	252	10		1	3	3	2
46 A 50	50	14	201				5		2
51 A 55	34	3	125			1	9	1	
56 A 60	31	2	131	2			3	1	
61 A 99	46	8	286				6	2	
No contestaron	3	1	13						
TOTAL	1052	240	4149	65	5	10	46	31	37
TOLIMA									
Menos de 16	6		259			463	11	4	
16 A 20	17	2	135	1		245		1	1
21 A 25	17		91		2	147		4	2
26 A 30	23	7	95	1	1	150	2	12	5
31 A 35	16	1	87	4		103		15	2
36 A 40	11	11	91	1		101		11	1
41 A 45	11	8	57			85	1	11	
46 A 50	9	1	72	1		80		5	1
51 A 55	8	1	46			53	2	10	
56 A 60	4	3	44			61	2	5	
61 A 99	8	7	85			108	3	19	
no contestaron	5	1	2			3		2	
TOTAL	131	40	1064	8	3	1599	21	99	12
VALLE									
Menos de 16						4		4	
16 A 20	1		1		1	9		7	
21 A 25	3		2	1		16		16	1
26 A 30	4	4	8			26		15	
31 A 35	3	1	7			25		15	1
36 A 40	2	2	6	1		16		10	
41 A 45	2		3	1		12		11	
46 A 50			1	1	2	9		4	
51 A 55	1		1			4		4	
56 A 60	1					3		3	
61 A 99	1		2	1		1		1	
No contestaron									
TOTAL	18	7	31	5	3	128	0	90	2
VAUPES									
Menos de 16	1		10			1			
16 A 20	2		22						
21 A 25	5		44			1			
26 A 30	8		60				2		
31 A 35	15		49					1	
36 A 40	8		42			4			
41 A 45	10		39			2			
46 A 50	3		23			2	1		
51 A 55	5		12			3			
56 A 60	5		22			1			
61 A 99	1		19				1		
No contestaron	1		3						
TOTAL	63		345	0	0	14	4	1	0
VICHADA									
Menos de 16	3		14			1			
16 A 20	8		38						
21 A 25	14		11			2			
26 A 30	8		16			1			
31 A 35	15		23			2			
36 A 40	11		20			1	2		
41 A 45	5		9			2			
46 A 50	4		15						
51 A 55	1		11						
56 A 60	4		27			2			
61 A 99	2		13			2	1		
No contestaron	3		13				1		
TOTAL	78	0	210	0	0	13	4	0	0
TOTAL NACIONAL	7931	2027	33832	1104	223	4336	1418	2438	614

OFICIOS

TRABAJOS DECORATIVOS	TRABAJOS LITICOS	TECNICA INTERMEDIAS	OFICIOS NO NO ARTESANALES	ELEMENTOS NATURALES	CALZADO ARTESANAL	OTROS	TOTAL
1	1	91					132
9	4	135		2			275
	1	132		2			291
2	1	105		2			272
2	2	72		3			210
4	1	62					210
1	2	52			1		156
3		39					145
	1	32		1			120
		29		1			91
		64					170
		3					13
22	13	816	0	11	1		2085
		14	1				855
1		36	6				836
2		33	27				907
4		25	14				839
	1	14	22				544
1		13	11				543
		11	7				374
1		6	7				286
	1	5	1				180
		4	1				175
1		12	2				363
							17
10	2	173	99	0	0		5919
			1	1		1	744
1			1			1	406
3			1	1		2	267
3			2	1		1	302
4	1		3				235
2		1	4			3	235
						3	181
		1	2				172
			1				121
			3				120
			2				231
14	1	2	20	3		12	15
							3029
							1
				1			11
1			2				23
2			1				51
			1	1			55
			1				55
							33
							28
							15
							9
							10
							2
3	0	0	4	2	0		293
							12
			1				25
			2				52
			1				68
			2				67
							57
							51
			1				29
			1				21
			1				29
			1				21
0	0	0	10	0	0		5
							437
							18
							46
							27
							25
							40
							34
							16
							19
							12
							33
							18
0	0	0	0	0	0		17
							305
838	290	1352	1512	769	125	12	58821

4.3.17. DISTRIBUCIÓN DE LA POBLACIÓN ARTESANAL POR LUGAR DE APRENDIZAJE DEL OFICIO, SEGUN DEPARTAMENTOS Y SEXO

DEPARTAMENTOS	TALLER DEL HOGAR	TALLER PARTICULAR	INICIATIVA PROPIA	CURSOS	TALLER DEL HOGAR Y POR INICIATIVA PROPIA	TALLER PARTICULAR Y POR INICIATIVA PROPIA	TALLER DEL HOGAR Y CURSOS	NO CONTESTAN	TOTAL
AMAZONAS									
MASCULINO	89	13	37	4				2	145
FEMENINO	123	8	22					3	156
TOTAL	212	21	59	4				5	301
ANTIOQUIA									
MASCULINO	184	307	252	52	7	1	1	2	806
FEMENINO	201	73	133	101	7	1		3	519
TOTAL	385	380	385	153	14	2	1	5	1325
ARAUCA									
MASCULINO	13	19	32	3	9			0	76
FEMENINO	14	12	7	1	15			1	50
TOTAL	27	31	39	4	24	0	0	1	126
ATLANTICO									
MASCULINO	1122	150	178	62	2	1	1	16	1532
FEMENINO	1711	123	257	196	3		2	14	2306
TOTAL	2833	273	435	258	5	1	3	30	3838
BOLIVAR									
MASCULINO	124	113	92	17	5	11		0	362
FEMENINO	1205	102	234	25	28	14	2	11	1621
TOTAL	1329	215	326	42	33	25	2	11	1983
BOYACA									
MASCULINO	1249	373	420	75	89	4	1	62	2273
FEMENINO	1524	333	507	89	170	3	3	58	2687
TOTAL	2773	706	927	164	259	7	4	120	4960
CALDAS									
MASCULINO	188	183	219	60	27	6	1	10	694
FEMENINO	605	139	129	78	23	2	1	19	996
TOTAL	793	322	348	138	50	8	2	29	1690
CASANARE									
MASCULINO	47	1	34	1	5			1	89
FEMENINO	16	1	25	3	1			0	46
TOTAL	63	2	59	4	6	0	0	1	135
CAUCA									
MASCULINO	80	49	116	38	5		7	34	329
FEMENINO	206	31	144	56	4		3	136	580
TOTAL	286	80	260	94	9	0	10	170	909
CESAR									
MASCULINO	279	262	634	131	16	3		19	1344
FEMENINO	817	137	878	823	29	2	1	36	2723
TOTAL	1096	399	1512	954	45	5	1	55	4067
CHOCO									
MASCULINO	128	122	265	116	17	1	3	12	664
FEMENINO	54	25	100	67	4			6	256
TOTAL	182	147	365	183	21	1	3	18	920

**4.3.17. DISTRIBUCIÓN DE LA POBLACIÓN ARTESANAL POR LUGAR
DE APRENDIZAJE DEL OFICIO, SEGUN DEPARTAMENTOS Y SEXO**

DEPARTAMENTOS	TALLER DEL HOGAR	TALLER PARTICULAR	INICIATIVA PROPIA	CURSOS	TALLER DEL HOGAR Y POR INICIATIVA PROPIA	TALLER PARTICULAR Y POR INICIATIVA PROPIA	TALLER DEL HOGAR Y CURSOS	NO CONTESTAN	TOTAL
CORDOBA									
MASCULINO	897	141	651	31	4	3		6	1733
FEMENINO	2296	146	1231	68	4	2	1	18	3766
TOTAL	3193	287	1882	99	8	5	1	24	5499
CUNDINAMARCA									
MASCULINO	248	102	214	42	8	2	1	2	619
FEMENINO	330	70	151	109	5	1	1	2	669
TOTAL	578	172	365	151	13	3	2	4	1288
GUAINIA									
MASCULINO	83	7	152	6	35		1	6	290
FEMENINO	40	4	48	2	4			6	104
TOTAL	123	11	200	8	39		1	12	394
GUAJIRA									
MASCULINO	145	38	299	68	2	1		12	565
FEMENINO	211	72	759	217	2	5	2	11	1279
TOTAL	356	110	1058	285	4	6	2	23	1844
GUAVIARE									
MASCULINO	2		125	6	41			5	179
FEMENINO	1	7	71		11			0	90
TOTAL	3	7	196	6	52	0	0	5	269
HUILA									
MASCULINO	181	280	258	52	8	5	3	3	790
FEMENINO	284	303	322	286	10	3	1	7	1216
TOTAL	465	583	580	338	18	8	4	10	2006
MAGDALENA									
MASCULINO	180	53	188	36	4	4	1	11	477
FEMENINO	186	21	165	60	1	4		15	452
TOTAL	366	74	353	96	5	8	1	26	929
META									
MASCULINO	184	74	108	16	70	4	1	5	462
FEMENINO	149	13	30	11	15	1		1	220
TOTAL	333	87	138	27	85	5	1	6	682
NARINO									
MASCULINO	515	898	204	32	9	2		10	1670
FEMENINO	5297	325	1045	33	17			51	6768
TOTAL	5812	1223	1249	65	26	2	0	61	8438
NORTE DE SANTANDER									
MASCULINO	40	84	47	16	1	1		2	191
FEMENINO	64	22	93	52	6	1		7	245
TOTAL	104	106	140	68	7	2	0	9	436
QUINDIO									
MASCULINO	101	194	198	45	18	1		4	561
FEMENINO	68	145	139	298	6			2	658
TOTAL	169	339	337	343	24	1	0	6	1219

**4.3.17. DISTRIBUCIÓN DE LA POBLACIÓN ARTESANAL POR LUGAR
DE APRENDIZAJE DEL OFICIO, SEGUN DEPARTAMENTOS Y SEXO**

DEPARTAMENTOS	TALLER DEL HOGAR	TALLER PARTICULAR	INICIATIVA PROPIA	CURSOS	TALLER DEL HOGAR Y POR INICIATIVA PROPIA	TALLER PARTICULAR Y POR INICIATIVA PROPIA	TALLER DEL HOGAR Y CURSOS	NO CONTESTAN	TOTAL
RISARALDA									
MASCULINO	106	121	158	33	6	4	2	0	430
FEMENINO	76	57	87	92	6	2	2	2	324
TOTAL	182	178	245	125	12	6	4	2	754
SANTAFE DE BOGOTA									
MASCULINO	414	746	455	93	32	9	6	10	1765
FEMENINO	242	268	230	181	49	1	1	4	976
TOTAL	656	1014	685	274	81	10	7	14	2741
SANTANDER									
MASCULINO	366	312	153	27	33	1		18	910
FEMENINO	649	252	166	63	26		1	18	1175
TOTAL	1015	564	319	90	59	1	1	36	2085
SUCRE									
MASCULINO	936	918	864	35	2	1	1	8	2765
FEMENINO	1555	234	1250	94	4	6	2	9	3154
TOTAL	2491	1152	2114	129	6	7	3	17	5919
TOLIMA									
MASCULINO	881	98	264	61	4	1	1	14	1324
FEMENINO	1148	84	347	106	8	2		10	1705
TOTAL	2029	182	611	167	12	3	1	24	3029
VALLE									
MASCULINO	12	22	19	4	4			6	67
FEMENINO	60	47	78	29	5	1	1	5	226
TOTAL	72	69	97	33	9	1	1	11	293
VAUPES									
MASCULINO	258	7	20		1			0	286
FEMENINO	139	6	5		1			0	151
TOTAL	397	13	25		2			0	437
VICHADA									
MASCULINO	45	10	68	3	21		1	8	156
FEMENINO	55	7	69	3	6		2	7	149
TOTAL	100	17	137	6	27		3	15	305
TOTAL NACIONAL	28423	8764	15446	4308	955	117	58	750	58821

**4.3.18. APRENDIZAJE DEL OFICIO POR RANGO DE EDAD DE LA POBLACIÓN ARTESANAL
Y POR DEPARTAMENTO**

DEPARTAMENTOS	TALLER DEL HOGAR	TALLER PARTICULAR	INICIATIVA PROPIA	CURSOS	TALLER DEL HOGAR Y POR INICIATIVA PROPIA	TALLER PARTICULAR Y POR INICIATIVA PROPIA	TALLER DEL HOGAR Y CURSOS	OTRAS	TOTAL
AMAZONAS									
Menos de 16	15		2					0	17
16 A 20	15	2	3					2	22
21 A 25	26	1	3					0	30
26 A 30	21	6	7	3				0	37
31 A 35	21	6	14					0	41
36 A 40	34	2	7	1				1	45
41 A 45	15	2	7					0	24
46 A 50	15		4					0	19
51 A 55	22	1	3					1	27
56 A 60	9		3					0	12
61 A 99	17		6					1	24
NO CONTESTAN								3	3
TOTAL	210	20	59	4	0	0	0	8	301
ANTIOQUIA									
Menos de 16	29	6	6	1				0	42
16 A 20	46	29	23	12	1			1	112
21 A 25	68	63	63	27	3			0	224
26 A 30	40	67	66	31			1	1	206
31 A 35	45	65	69	22	2	1		1	205
36 A 40	46	47	54	27	2	1		1	178
41 A 45	11	37	30	19				0	97
46 A 50	35	27	24	8	2			0	96
51 A 55	17	15	18	2	2			0	54
56 A 60	25	7	11	1	1			0	45
61 A 99	22	17	19	2	1			1	62
NO CONTESTAN								4	4
TOTAL	384	380	383	152	14	2	1	9	1325
ARAUCA									
Menos de 16	6	1	1					0	8
16 A 20	4	5	2		1			0	12
21 A 25	1	7	1					0	9
26 A 30	2	3	6		1			0	12
31 A 35	3	4	5	1	2			0	15
36 A 40	2	6	4	1	2			0	15
41 A 45	1	1	1	1				0	4
46 A 50	2	2	2					0	6
51 A 55	3	1	4	1	1			0	10
56 A 60	1		5		1			0	7
61 A 99	1		7					0	8
NO CONTESTAN								20	20
TOTAL	26	30	38	4	8			20	126
ATLANTICO									
Menos de 16	573	14	24	2				5	618
16 A 20	438	34	38	16				7	533
21 A 25	402	53	64	37				5	561
26 A 30	347	38	73	45			1	5	509
31 A 35	245	31	51	33	2	1		1	364
36 A 40	219	29	45	49				2	344
41 A 45	150	24	49	23			1	1	248
46 A 50	120	16	34	23	2			1	196
51 A 55	104	15	23	12			1	0	155
56 A 60	84	6	14	7				0	111
61 A 99	137	12	19	10	1			3	182
NO CONTESTAN								17	17
TOTAL	2819	272	434	257	5	1	3	47	3838
BOLIVAR									
Menos de 16	17	2	8			2		0	29
16 A 20	123	26	38	7	1			0	195
21 A 25	147	27	44	8	1	2		1	230
26 A 30	169	37	34	11	4			1	256
31 A 35	158	25	37	4	5	3		3	235
36 A 40	186	30	35	4	7	7		1	271
41 A 45	146	23	29	4	3	6	1	0	212
46 A 50	129	17	37	2	3	3		0	191
51 A 55	95	11	21	1	4	1		2	135
56 A 60	66	9	21	1	2	1		1	101
61 A 99	92	8	22		3			2	127
NO CONTESTAN								1	1
TOTAL	1328	215	326	42	33	25	2	12	1983

(consta de 6 páginas)

**4.3.18. APRENDIZAJE DEL OFICIO POR RANGO DE EDAD DE LA POBLACIÓN ARTESANAL
Y POR DEPARTAMENTO**

DEPARTAMENTOS	TALLER DEL HOGAR	TALLER PARTICULAR	INICIATIVA PROPIA	CURSOS	TALLER DEL HOGAR Y POR INICIATIVA PROPIA	TALLER PARTICULAR Y POR INICIATIVA PROPIA	TALLER DEL HOGAR Y CURSOS	OTRAS	TOTAL
BOYACA									
Menos de 16	511	47	53	8	8	1		10	638
16 A 20	364	106	87	10	12			11	590
21 A 25	299	118	79	24	29	1	1	13	564
26 A 30	272	93	117	22	26			14	544
31 A 35	195	78	107	23	28		1	11	443
36 A 40	281	75	114	24	35	1	1	18	549
41 A 45	193	55	89	16	16	1		8	378
46 A 50	187	46	77	13	22	1		7	353
51 A 55	121	23	64	7	24	2		8	249
56 A 60	128	25	36	7	23			6	225
61 A 99	202	31	97	9	34		1	12	386
NO CONTESTAN								41	41
TOTAL	2753	697	920	163	257	7	4	159	4960
CALDAS									
Menos de 16	63	21	3	7	3			0	97
16 A 20	74	36	16	5	1	2		2	136
21 A 25	83	35	33	12	4			5	172
26 A 30	95	41	49	28	5	1	1	2	222
31 A 35	75	47	48	12	3	1		2	188
36 A 40	72	37	46	27	5	2	1	3	193
41 A 45	64	28	28	12	6	2		1	141
46 A 50	63	25	28	10	5			1	132
51 A 55	64	19	35	6	5			5	134
56 A 60	53	12	17	11	2			3	98
61 A 99	84	19	43	6	11			5	168
NO CONTESTAN								9	9
TOTAL	790	320	346	136	50	8	2	38	1690
CASANARE									
Menos de 16	2		3					0	5
16 A 20	4		1		1			0	6
21 A 25	5		9	1	2			0	17
26 A 30	2		1	1				1	5
31 A 35	5		11		1			0	17
36 A 40	12	1	7	1				0	21
41 A 45	9		3		1			0	13
46 A 50	4		4					0	8
51 A 55	6		6	1				0	13
56 A 60	3	1	6					0	10
61 A 99	11		8		1			0	20
NO CONTESTAN								0	0
TOTAL	63	2	59	4	6	0	0	1	135
CAUCA									
Menos de 16	2	1	8	1				23	35
16 A 20	7	6	13	3				26	55
21 A 25	19	6	21	6				18	70
26 A 30	31	18	31	16			2	33	131
31 A 35	33	8	31	11			1	21	105
36 A 40	39	10	31	26				12	119
41 A 45	34	9	25	10	1			15	97
46 A 50	28	5	21	9	1		1	6	71
51 A 55	20	4	21	5				6	56
56 A 60	21	7	22	2	1			4	57
61 A 99	49	6	31	2	2			4	94
NO CONTESTAN								19	19
TOTAL	283	80	255	91	9	0	4	187	909
CESAR									
Menos de 16	80	6	74	19	2			3	184
16 A 20	154	52	135	115	5			15	476
21 A 25	106	76	207	152	7			3	551
26 A 30	128	50	208	180	7	1		6	580
31 A 35	115	49	200	172	2	1		4	543
36 A 40	125	48	189	154	3			8	527
41 A 45	91	44	125	72	3	1		3	339
46 A 50	86	22	99	37	5	1		4	254
51 A 55	46	13	79	12	2	1	1	1	155
56 A 60	52	10	66	19	2			2	151
61 A 99	107	27	119	15	7			5	280
NO CONTESTAN								27	27
TOTAL	1090	397	1501	947	45	5	1	81	4067

(consta de 6 páginas)

**4.3.18. APRENDIZAJE DEL OFICIO POR RANGO DE EDAD DE LA POBLACIÓN ARTESANAL
Y POR DEPARTAMENTO**

DEPARTAMENTOS	TALLER DEL HOGAR	TALLER PARTICULAR	INICIATIVA PROPIA	CURSOS	TALLER DEL HOGAR Y POR INICIATIVA PROPIA	TALLER PARTICULAR Y POR INICIATIVA PROPIA	TALLER DEL HOGAR Y CURSOS	OTRAS	TOTAL
CHOCO									
Menos de 16	8	3	5	4				0	20
16 A 20	18	16	21	15	5			1	76
21 A 25	22	20	36	15	2			2	97
26 A 30	22	32	46	33	6			3	142
31 A 35	14	13	53	30	1	1		1	113
36 A 40	15	15	35	28			1	1	95
41 A 45	20	12	32	10	6			1	81
46 A 50	11	10	25	16				3	65
51 A 55	10	7	32	10			1	1	61
56 A 60	12	5	24	5			1	0	47
61 A 99	17	10	40	7				4	78
NO CONTESTAN								45	45
TOTAL	169	143	349	173	20	1	3	62	920
CORDOBA									
Menos de 16	66	5	29	2				0	102
16 A 20	319	25	164	6	1			1	516
21 A 25	424	38	254	12	3			2	733
26 A 30	495	46	294	22			1	2	860
31 A 35	341	35	222	14	3			5	620
36 A 40	421	32	267	17		1		3	741
41 A 45	275	18	152	10	1			2	458
46 A 50	251	24	155	4				3	437
51 A 55	149	16	84	4				1	254
56 A 60	158	14	82	1		1		3	259
61 A 99	286	34	168	6		3		2	499
NO CONTESTAN								20	20
TOTAL	3185	287	1871	98	8	5	1	44	5499
CUNDINAMARCA									
Menos de 16	46	6	4	1				0	57
16 A 20	54	13	13	3				2	85
21 A 25	59	18	31	12	2			0	122
26 A 30	48	19	44	18	1			0	130
31 A 35	56	29	44	21		1		0	151
36 A 40	62	24	51	29	3	1		0	170
41 A 45	50	17	37	15				1	120
46 A 50	40	16	35	13	4	1	1	0	110
51 A 55	47	9	30	13	1			1	101
56 A 60	37	10	36	10	1			0	94
61 A 99	71	8	34	14			1	0	128
NO CONTESTAN								20	20
TOTAL	570	169	359	149	12	3	2	24	1288
GUINIA									
Menos de 16	1		3					0	4
16 A 20	7	2	14					0	23
21 A 25	12	4	34		5			0	55
26 A 30	24	1	29	3	14			0	71
31 A 35	14		27		4			3	48
36 A 40	13		27	1	4			2	49
41 A 45	14	2	16	1	3			1	35
46 A 50	11		9	2	3			2	27
51 A 55	8		8		2			1	19
56 A 60	6	1	14	1	1			1	24
61 A 99	10	1	16		3			4	34
NO CONTESTAN								5	5
TOTAL	120	11	197	8	39	0	0	19	394
GUAJIRA									
Menos de 16	18	3	9	7				2	39
16 A 20	39	8	74	28	1	1	1	2	154
21 A 25	34	11	129	43			1	2	220
26 A 30	48	13	160	61	1			3	286
31 A 35	41	14	141	47	1	1		0	245
36 A 40	50	18	147	39		2		4	260
41 A 45	33	11	89	21				3	157
46 A 50	25	7	79	12	1	2		1	127
51 A 55	17	7	57	7				2	90
56 A 60	24	5	60	6				1	96
61 A 99	22	10	83	3				3	121
NO CONTESTAN								49	49
TOTAL	351	107	1028	274	4	6	2	72	1844

(consta de 6 páginas)

**4.3.18. APRENDIZAJE DEL OFICIO POR RANGO DE EDAD DE LA POBLACIÓN ARTESANAL
Y POR DEPARTAMENTO**

DEPARTAMENTOS	TALLER DEL HOGAR	TALLER PARTICULAR	INICIATIVA PROPIA	CURSOS	TALLER DEL HOGAR Y POR INICIATIVA PROPIA	TALLER PARTICULAR Y POR INICIATIVA PROPIA	TALLER DEL HOGAR Y CURSOS	OTRAS	TOTAL
GUAVIARE									
Menos de 16			3					1	4
16 A 20	1	2	24		2			0	29
21 A 25		1	28	1	5			0	35
26 A 30	2	1	39		7			0	49
31 A 35			19		4			0	23
36 A 40		1	25	2	8			1	37
41 A 45		1	18	1	6			0	26
46 A 50			13	1	3			1	18
51 A 55			6	1	8			0	15
56 A 60			9		5			0	14
61 A 99		1	11		4			2	18
NO CONTESTAN								1	1
TOTAL	3	7	195	6	52	0	0	6	269
HUILA									
Menos de 16	28	35	16	8		1		0	88
16 A 20	62	124	41	41			1	0	269
21 A 25	63	131	67	42	2	1	1	1	308
26 A 30	63	108	71	70	1			0	313
31 A 35	46	55	80	56	2	1	1	2	243
36 A 40	39	53	67	49	6	3	1	4	222
41 A 45	39	28	59	30	1			0	157
46 A 50	34	13	43	16				0	106
51 A 55	27	6	36	9		1		0	79
56 A 60	18	11	25	7	2	1		1	65
61 A 99	43	17	72	9	4			1	146
NO CONTESTAN								10	10
TOTAL	462	581	577	337	18	8	4	19	2006
MAGDALENA									
Menos de 16	47		8	5				1	61
16 A 20	61	7	20	8				3	99
21 A 25	50	7	34	8	1			2	102
26 A 30	27	9	50	26				5	119
31 A 35	32	11	48	13	2	1		4	111
36 A 40	36	9	56	18				1	120
41 A 45	26	8	45	4	1	2		5	91
46 A 50	27	10	36	6	1	2		0	82
51 A 55	15	2	20	2				0	39
56 A 60	21	2	10	3				2	38
61 A 99	20	8	24	2		1	1	2	58
NO CONTESTAN								9	9
TOTAL	362	73	351	95	5	8	1	34	929
META									
Menos de 16	9	7						0	16
16 A 20	32	20	5	1	3	2		1	64
21 A 25	45	13	9		8			0	75
26 A 30	45	7	22		11	2	1	0	88
31 A 35	37	6	24	5	10			0	82
36 A 40	30	10	12	8	11			1	72
41 A 45	26	6	18	4	9			0	63
46 A 50	25	6	16	5	6			3	61
51 A 55	15	2	11	2	3			1	34
56 A 60	37	2	5	2	9	1		0	54
61 A 99	32	8	16	2	14			1	72
NO CONTESTAN								1	1
TOTAL	333	87	138	27	84	5	1	7	682
NARIÑO									
Menos de 16	504	51	101	1	2			5	664
16 A 20	731	197	134	4	2			4	1072
21 A 25	719	234	163	18	5			8	1147
26 A 30	667	213	160	12	2			7	1061
31 A 35	575	115	124	13	1			1	829
36 A 40	595	117	141	5	1	1		6	866
41 A 45	418	87	104	5	2			8	624
46 A 50	468	75	107	1	3			7	661
51 A 55	293	46	71	1	1			5	417
56 A 60	323	32	51	3	6	1		3	419
61 A 99	502	54	92	2	1			7	658
NO CONTESTAN								20	20
TOTAL	5795	1221	1248	65	26	2		81	8438

(consta de 6 páginas)

**4.3.18. APRENDIZAJE DEL OFICIO POR RANGO DE EDAD DE LA POBLACIÓN ARTESANAL
Y POR DEPARTAMENTO**

DEPARTAMENTOS	TALLER DEL HOGAR	TALLER PARTICULAR	INICIATIVA PROPIA	CURSOS	TALLER DEL HOGAR Y POR INICIATIVA PROPIA	TALLER PARTICULAR Y POR INICIATIVA PROPIA	TALLER DEL HOGAR Y CURSOS	OTRAS	TOTAL
NORTE DE SANTANDER									
Menos de 16	2		1					1	4
16 A 20	7	12	8	4	1			0	32
21 A 25	14	18	10	8				2	52
26 A 30	15	19	17	4				1	56
31 A 35	8	13	28	9	1	1		1	61
36 A 40	15	13	15	8	3	1		0	55
41 A 45	11	6	17	5				0	39
46 A 50	8	8	8	11				0	35
51 A 55	5	4	11	13				0	33
56 A 60	5	4	9	2				1	21
61 A 99	9	9	12	2				2	34
NO CONTESTAN								14	14
TOTAL	99	106	136	66	5	2	0	22	436
QUINDIO									
Menos de 16	4	4	5	8	2			0	23
16 A 20	11	14	8	15	1			0	49
21 A 25	13	35	21	22	3	1		0	95
26 A 30	20	57	44	45	4			0	170
31 A 35	25	60	59	53	3			0	200
36 A 40	37	57	62	64	3			0	223
41 A 45	13	32	44	40	3			2	134
46 A 50	12	25	30	35	4			2	108
51 A 55	6	16	17	25	1			1	66
56 A 60	13	14	17	12				1	57
61 A 99	15	25	30	21				0	91
NO CONTESTAN								3	3
TOTAL	169	339	337	340	24	1	0	9	1219
RISARALDA									
Menos de 16	18	4	3	1	1			0	27
16 A 20	23	15	20	9		1	1	0	69
21 A 25	28	32	29	19		1		0	109
26 A 30	20	38	36	16	6	2		0	118
31 A 35	20	29	38	19			1	0	107
36 A 40	25	26	27	26		2		0	106
41 A 45	12	9	29	14	1		1	0	66
46 A 50	8	7	15	14	1			0	45
51 A 55	7	5	15	3	1			0	31
56 A 60	9	7	15	1				1	33
61 A 99	12	5	18	2	2		1	1	41
NO CONTESTAN								2	2
TOTAL	182	177	245	124	12	6	4	4	754
SANTAFE DE BOGOTA									
Menos de 16	16	14	4	4	1			0	39
16 A 20	73	130	24	9	2		2	1	241
21 A 25	103	189	73	15	4			4	388
26 A 30	129	185	92	49	8	4	1	2	470
31 A 35	113	155	123	38	10			1	440
36 A 40	76	126	109	48	10	5		1	375
41 A 45	51	73	80	34	9	1	2	1	251
46 A 50	24	58	63	26	7		1	0	179
51 A 55	21	32	36	15	2			1	107
56 A 60	16	20	25	16	4		1	1	83
61 A 99	25	24	35	14	6			1	105
NO CONTESTAN								63	63
TOTAL	647	1006	664	268	63	10	7	76	2741
SANTANDER									
Menos de 16	76	40	9	4	1			2	132
16 A 20	139	90	21	15	7			3	275
21 A 25	151	86	27	8	17			2	291
26 A 30	120	78	45	12	11			6	272
31 A 35	81	69	36	16	6			2	210
36 A 40	85	56	39	14	7			8	210
41 A 45	69	46	31	6	2	1	1	1	156
46 A 50	76	32	24	7	4			2	145
51 A 55	58	35	20	5	1			1	120
56 A 60	49	14	22	2	1			3	91
61 A 99	105	17	43	1	2			2	170
NO CONTESTAN								13	13
TOTAL	1009	563	317	90	59	1	1	45	2085

(consta de 6 páginas)

**4.3.18. APRENDIZAJE DEL OFICIO POR RANGO DE EDAD DE LA POBLACIÓN ARTESANAL
Y POR DEPARTAMENTO**

DEPARTAMENTOS	TALLER DEL HOGAR	TALLER PARTICULAR	INICIATIVA PROPIA	CURSOS	TALLER DEL HOGAR Y POR INICIATIVA PROPIA	TALLER PARTICULAR Y POR INICIATIVA PROPIA	TALLER DEL HOGAR Y CURSOS	OTRAS	TOTAL
SUCRE									
Menos de 16	450	86	312	5				2	855
16 A 20	332	217	277	5	1			4	836
21 A 25	325	242	309	26	2			3	907
26 A 30	321	201	286	31				0	839
31 A 35	210	118	188	25		2	1	0	544
36 A 40	225	100	199	15	1	2		1	543
41 A 45	156	66	130	16	1	2	1	2	374
46 A 50	125	45	109	4	1			2	286
51 A 55	82	21	75				1	1	180
56 A 60	77	21	76	1				0	175
61 A 99	183	32	145			1		2	363
NO CONTESTAN								17	17
TOTAL	2486	1149	2106	128	6	7	3	34	5919
TOLIMA									
Menos de 16	578	12	146	4	1			3	744
16 A 20	315	16	60	9	1			5	406
21 A 25	176	18	61	9				3	267
26 A 30	208	29	38	22	1	1		3	302
31 A 35	119	32	50	29	2			3	235
36 A 40	136	16	56	26	1			0	235
41 A 45	94	16	44	24		1		2	181
46 A 50	103	10	39	18	1	1		0	172
51 A 55	75	9	26	8	1			2	121
56 A 60	84	9	21	6				0	120
61 A 99	137	9	67	11	4		1	2	231
NO CONTESTAN								15	15
TOTAL	2025	176	608	166	12	3	1	38	3029
VALLE									
Menos de 16			1					0	1
16 A 20	1	8	2					0	11
21 A 25	8	6	5	4				0	23
26 A 30	10	5	23	6	2		1	4	51
31 A 35	10	16	19	6	1			3	55
36 A 40	19	10	13	9	2			2	55
41 A 45	8	7	11	4	2			1	33
46 A 50	8	9	7	3	1			0	28
51 A 55	4	4	5		1	1		0	15
56 A 60		4	4	1				0	9
61 A 99	3		6					1	10
NO CONTESTAN								2	2
TOTAL	71	69	96	33	9	1	1	13	293
VAUPES									
Menos de 16	11	1						0	12
16 A 20	23	1	1					0	25
21 A 25	48		3		1			0	52
26 A 30	64	2	2					0	68
31 A 35	59	3	5					0	67
36 A 40	53		4					0	57
41 A 45	46	1	4					0	51
46 A 50	26		2		1			0	30
51 A 55	18	2						0	20
56 A 60	26	2	1					0	29
61 A 99	19		2					0	21
NO CONTESTAN								5	5
TOTAL	393	13	24	0	2	0	0	5	437
VICHADA									
Menos de 16	11		6	1			12	0	18
16 A 20	16	4	21	1	3			1	46
21 A 25	2	3	21					1	27
26 A 30	6		16	1				2	25
31 A 35	9	2	19	3	4		1	2	40
36 A 40	13	1	12		6			2	34
41 A 45	4		11				1	0	16
46 A 50	7	2	3		6			1	19
51 A 55	3		6		2		1	0	12
56 A 60	15	4	8		3			3	33
61 A 99	5	1	6		3			3	18
NO CONTESTAN								17	17
TOTAL	91	17	129	6	27		3	32	305
TOTAL NACIONAL	28268	8714	15296	4253	914	117	51	1208	58821

(consta de 6 páginas)

**4.3.19. OCUPACION ANTERIOR DE LA POBLACION ARTESANAL.
DISTRIBUCIÓN POR SEXO Y POR DEPARTAMENTO**

DEPARTAMENTOS	OCUPACION ANTERIOR									TOTAL
	ESTUDIOS	HOGAR	EMPLEADO	ACTIVIDAD AGROPECUARIA	GANADERIA	COMERCIO	HOGAR Y ESTUDIOS	HOGAR Y EMPLEADO	NO CONTESTA	
AMAZONAS										
MASCULINO	16	3	7	116					3	145
FEMENINO	14	34	4	99	1				4	156
TOTAL	30	37	11	215	1	0	0	0	7	301
ANTIOQUIA										
MASCULINO	286	27	255	119	6	50	57	2	4	806
FEMENINO	173	275	37	7	5	13	7	1	1	519
TOTAL	459	302	292	126	11	63	64	3	5	1325
ARAUCA										
MASCULINO	14		17	17	9	7	4		8	76
FEMENINO	14	8	4	3	1	2	1		17	50
TOTAL	28	8	21	20	10	9	5	0	25	126
ATLANTICO										
MASCULINO	1017	101	189	103	4	83	13		22	1532
FEMENINO	1445	691	85	15	1	25	10	1	33	2306
TOTAL	2462	792	274	118	5	108	23	1	55	3838
BOLIVAR										
MASCULINO	221	27	58	30	1	14	10		1	362
FEMENINO	468	760	164	12	3	10	194	5	5	1621
TOTAL	689	787	222	42	4	24	204	5	6	1983
BOYACA										
MASCULINO	680	151	319	948	15	47	15	5	93	2273
FEMENINO	787	1112	154	477	9	15	36	11	86	2687
TOTAL	1467	1263	473	1425	24	62	51	16	179	4960
CALDAS										
MASCULINO	201	42	146	189	9	36	39	2	30	694
FEMENINO	314	558	56	30	5	6	9	1	17	996
TOTAL	515	600	202	219	14	42	48	3	47	1690
CASANARE										
MASCULINO	15	31	1	27	5	2	1		7	89
FEMENINO	6	17		21					2	46
TOTAL	21	48	1	48	5	2	1	0	9	135
CAUCA										
MASCULINO	62	20	51	80		29	5	1	81	329
FEMENINO	66	174	37	61	2	10	4		226	580
TOTAL	128	194	88	141	2	39	9	1	307	909
CESAR										
MASCULINO	435	83	261	343	33	56	51		82	1344
FEMENINO	625	1404	253	96	9	50	144		142	2723
TOTAL	1060	1487	514	439	42	106	195		224	4067

**4.3.19. OCUPACION ANTERIOR DE LA POBLACION ARTESANAL.
DISTRIBUCIÓN POR SEXO Y POR DEPARTAMENTO**

DEPARTAMENTOS	OCUPACION ANTERIOR									TOTAL
	ESTUDIOS	HOGAR	EMPLEADO	ACTIVIDAD AGROPECUARIA	GANADERIA	COMERCIO	HOGAR Y ESTUDIOS	HOGAR Y EMPLEADO	NO CONTESTA	
CHOCO										
MASCULINO	254	73	83	165	5	27	36	1	20	664
FEMENINO	86	91	32	28	1	3	6		9	256
TOTAL	340	164	115	193	6	30	42	1	29	920
CORDOBA										
MASCULINO	294	457	117	766	22	38	10		29	1733
FEMENINO	505	2787	116	251	10	20	19		58	3766
TOTAL	799	3244	233	1017	32	58	29		87	5499
CUNDINAMARCA										
MASCULINO	179	73	158	132	20	24	25		8	619
FEMENINO	149	363	79	32	5	13	19		9	669
TOTAL	328	436	237	164	25	37	44	0	17	1288
GUAINIA										
MASCULINO	35	67	20	148	3	2	2		13	290
FEMENINO	6	53	7	27	2		1		8	104
TOTAL	41	120	27	175	5	2	3		21	394
GUAJIRA										
MASCULINO	147	183	65	81	14	26	15	3	31	565
FEMENINO	305	729	120	34	4	24	8	9	46	1279
TOTAL	452	912	185	115	18	50	23	12	77	1844
GUAVIARE										
MASCULINO	9	22	9	133	1	1	1		3	179
FEMENINO	2	60	7	18			2		1	90
TOTAL	11	82	16	151	1	1	3	0	4	269
HUILA										
MASCULINO	235	38	266	166	4	54	10	7	10	790
FEMENINO	362	601	150	34	4	28	24	3	10	1216
TOTAL	597	639	416	200	8	82	34	10	20	2006
MAGDALENA										
MASCULINO	173	38	58	103	2	68	20		15	477
FEMENINO	150	147	59	21		50	5		20	452
TOTAL	323	185	117	124	2	118	25	0	35	929
META										
MASCULINO	52	136	68	93	6	63	35	1	8	462
FEMENINO	12	120	15	4		50	15	1	3	220
TOTAL	64	256	83	97	6	113	50	2	11	682
NARIÑO										
MASCULINO	790	116	395	265	19	58	1		26	1670
FEMENINO	2553	3920	101	126	5	20	1		42	6768
TOTAL	3343	4036	496	391	24	78	2	0	68	8438

**4.3.19. OCUPACION ANTERIOR DE LA POBLACION ARTESANAL.
DISTRIBUCIÓN POR SEXO Y POR DEPARTAMENTO**

DEPARTAMENTOS	OCUPACION ANTERIOR									TOTAL
	ESTUDIOS	HOGAR	EMPLEADO	ACTIVIDAD AGROPECUARIA	GANADERIA	COMERCIO	HOGAR Y ESTUDIOS	HOGAR Y EMPLEADO	NO CONTESTA	
NORTE DE SANTANDER										
MASCULINO	73	15	33	32	1	13	10		14	191
FEMENINO	56	120	22	14	1	10	8		14	245
TOTAL	129	135	55	46	2	23	18	0	28	436
QUINDIO										
MASCULINO	158	37	185	103	7	49			22	561
FEMENINO	148	410	72	9	1	15			3	658
TOTAL	306	447	257	112	8	64	0	0	25	1219
RISARALDA										
MASCULINO	116	11	137	92	8	46	2	1	17	430
FEMENINO	61	177	49	6	3	12	3	2	11	324
TOTAL	177	188	186	98	11	58	5	3	28	754
SANTAFE DE BOGOTA										
MASCULINO	724	31	651	120	10	82	109		38	1765
FEMENINO	282	304	270	15	4	33	45	1	22	976
TOTAL	1006	335	921	135	14	115	154	1	60	2741
SANTANDER										
MASCULINO	294	93	207	211	3	56	2	1	43	910
FEMENINO	393	570	76	56	3	22	2		53	1175
TOTAL	687	663	283	267	6	78	4	1	96	2085
SUCRE										
MASCULINO	1105	739	448	302	41	95	17	2	16	2765
FEMENINO	904	1874	192	132	6	26	6		14	3154
TOTAL	2009	2613	640	434	47	121	23	2	30	5919
TOLIMA										
MASCULINO	457	181	166	418	9	47	22	2	22	1324
FEMENINO	477	993	116	52	2	27	18	1	19	1705
TOTAL	934	1174	282	470	11	74	40	3	41	3029
VALLE										
MASCULINO	28	6	23	2					8	67
FEMENINO	50	50	77	22	4	11			12	226
TOTAL	78	56	100	24	4	11	0	0	20	293
VAUPES										
MASCULINO	60	183	14	14	2	1	1		11	286
FEMENINO	23	120	4	1	1				2	151
TOTAL	83	303	18	15	3	1	1	0	13	437
VICHADA										
MASCULINO	16	19	11	75	2		13	4	16	156
FEMENINO	22	62	4	29	1	5	8	3	15	149
TOTAL	38	81	15	104	3	5	21	7	31	305
TOTAL NACIONAL	18604	21587	6780	7125	354	1574	1121	71	1605	58821

**4.3.20. OCUPACION ANTERIOR DE LA POBLACION ARTESANAL
POR DEPARTAMENTOS Y GRUPOS DE EDAD.**

DEPARTAMENTOS	OCUPACION ANTERIOR									TOTAL
	ESTUDIOS	HOGAR	EMPLEADO	ACTIVIDAD AGROPECUARIA	GANADERIA	COMERCIO	HOGAR Y ESTUDIOS	HOGAR Y EMPLEADO	OTRA	
AMAZONAS										
Menos de 16	13	1	1	1					1	17
16 A 20	8	1	1	12					0	22
21 A 25	2	4		24					0	30
26 A 30	1	5	5	26					0	37
31 A 35	2	7		31					1	41
36 A 40	2	6	4	32					1	45
41 A 45		4		18	1				1	24
46 A 50				18					1	19
51 A 55		4		23					0	27
56 A 60	1			11					0	12
61 A 99	1	4		17					2	24
No contestaron									3	3
TOTAL	30	36	11	213	1	0	0	0	10	301
ANTIOQUIA										
Menos de 16	33	6		1	2				0	42
16 A 20	87	7		5	1				0	112
21 A 25	130	30	12	17		5	9		1	224
26 A 30	81	33	55	15	3	10	8		1	206
31 A 35	54	53	62	18	1	11	4	1	1	205
36 A 40	32	62	46	13	3	13	9		0	178
41 A 45	14	24	29	18	3	3	5		1	97
46 A 50	9	37	23	9	3	11	6	1	0	96
51 A 55	7	19	13	6		4	5		0	54
56 A 60	4	13	5	12		2	9		0	45
61 A 99	7	17	15	11		4	7		1	62
No contestaron									4	4
TOTAL	458	301	292	125	13	63	62	2	9	1325
ARAUCA										
Menos de 16	8								0	8
16 A 20	6		1	2	1		1		1	12
21 A 25	4		4						0	9
26 A 30	4	2	3	1		1			1	12
31 A 35	2	2	2	3	1	2	1		2	15
36 A 40	1		4	2	3	3	1		1	15
41 A 45		1	1	1		1			0	4
46 A 50	1	1	1	1	2				0	6
51 A 55	1	1	2	5					1	10
56 A 60			1	2	1	1	1		1	7
61 A 99			2	2	2	1	1		0	8
No contestaron									20	20
TOTAL	27	8	21	19	10	9	5	0	27	126
ATLANTICO										
Menos de 16	570	28		5			1		14	618
16 A 20	478	31	8	4	1	2	1		8	533
21 A 25	415	66	35	18	1	17	4	1	4	561
26 A 30	333	97	45	11	1	15	2		5	509
31 A 35	203	94	35	11	1	11	6		3	364
36 A 40	165	117	32	8	1	17	2		2	344
41 A 45	83	86	41	17		12	3		6	248
46 A 50	65	78	27	8		15	1		2	196
51 A 55	43	56	21	12		15	2		6	155
56 A 60	42	51	11	4		2	1		0	111
61 A 99	56	82	19	20		2			3	182
No contestaron									17	17
TOTAL	2453	786	274	118	5	108	23	1	70	3838

**4.3.20. OCUPACION ANTERIOR DE LA POBLACION ARTESANAL
POR DEPARTAMENTOS Y GRUPOS DE EDAD.**

DEPARTAMENTOS	OCUPACION ANTERIOR									TOTAL
	ESTUDIOS	HOGAR	EMPLEADO	ACTIVIDAD AGROPECUARIA	GANADERIA	COMERCIO	HOGAR Y ESTUDIOS	HOGAR Y EMPLEADO	OTRA	
BOLIVAR										
Menos de 16	22	5		1			1		0	29
16 A 20	147	19	14	1	1		13		0	195
21 A 25	131	48	33	2		2	12		2	230
26 A 30	114	71	35	5			26	1	0	256
31 A 35	83	92	27	2	1	4	23	1	1	235
36 A 40	65	115	36	8		4	42	1	0	271
41 A 45	32	119	30	3	1	4	23		0	212
46 A 50	36	98	20	7		3	27		0	191
51 A 55	28	68	9	4	1	1	22		2	135
56 A 60	14	59	13	2		1	9	2	1	101
61 A 99	17	92	5	7			6		0	127
No contestaron									1	1
TOTAL	689	786	222	42	4	24	204	5	7	1983
BOYACA										
Menos de 16	516	32	11	59	1		2		17	638
16 A 20	370	51	28	120		2	5	1	13	590
21 A 25	222	119	64	120		4	16	1	16	564
26 A 30	145	154	71	135	2	6	4	2	25	544
31 A 35	74	136	66	128	2	7	8	4	18	443
36 A 40	44	193	71	190	3	10	10	1	27	549
41 A 45	38	116	49	148	3	8		1	15	378
46 A 50	18	142	26	144	3	6	1	2	11	353
51 A 55	11	89	31	97	1	3	1	2	14	249
56 A 60	6	72	20	110	2	4	2		9	225
61 A 99	12	150	30	163	5	10	2	2	12	386
No contestaron									41	41
TOTAL	1456	1254	467	1414	24	60	51	16	218	4960
CALDAS										
Menos de 16	78	8	5	3			2		1	97
16 A 20	82	33	8	7	1	1	1		3	136
21 A 25	82	40	23	12	1	3	5	1	5	172
26 A 30	80	71	32	23	1	7	5		3	222
31 A 35	49	64	35	19	2	6	6		7	188
36 A 40	37	79	25	33	3	5	5		6	193
41 A 45	29	62	17	19	1	6	3		4	141
46 A 50	21	61	17	14	2	4	6	1	6	132
51 A 55	19	66	13	25	1	3	3	1	3	134
56 A 60	22	42	9	18		3	2		2	98
61 A 99	15	70	17	44	2	3	10		7	168
No contestaron									9	9
TOTAL	514	596	201	217	14	41	48	3	56	1690
CASANARE										
Menos de 16	3	1		1					0	5
16 A 20	3	3							0	6
21 A 25	6	3		7	1				0	17
26 A 30	1	1		1	1				1	5
31 A 35	1	6		8		1			1	17
36 A 40	3	9		6					3	21
41 A 45	1	6		3	2				1	13
46 A 50		3		3	1				1	8
51 A 55	1	5		6					0	13
56 A 60	1	3	1	5		1			0	10
61 A 99	1	8		8					2	20
No contestaron								1	0	0
TOTAL	21	48	1	48	5	2	0	1	9	135

4.3.20. OCUPACION ANTERIOR DE LA POBLACION ARTESANAL
POR DEPARTAMENTOS Y GRUPOS DE EDAD.

DEPARTAMENTOS	OCUPACION ANTERIOR									TOTAL
	ESTUDIOS	HOGAR	EMPLEADO	ACTIVIDAD AGROPECUARIA	GANADERIA	COMERCIO	HOGAR Y ESTUDIOS	HOGAR Y EMPLEADO	OTRA	
CAUCA										
Menos de 16	3		1						31	35
16 A 20	8	4	3	3					37	55
21 A 25	18	8	6	9		1			28	70
26 A 30	25	22	9	13		5	4		53	131
31 A 35	22	12	15	12		2	1		41	105
36 A 40	15	30	17	19	1	9	1		27	119
41 A 45	17	21	13	16		4	1	1	24	97
46 A 50	5	21	7	15		7	1		15	71
51 A 55	3	19	3	11	1	7			12	56
56 A 60	7	17	7	11		2			13	57
61 A 99	4	33	7	31		2	1		16	94
No contestaron									19	19
TOTAL	127	187	88	140	2	39	9	1	316	909
CESAR										
Menos de 16	132	20	9	5	1		8		9	184
16 A 20	300	81	29	23			13		23	476
21 A 25	256	147	78	28	3	7	13		19	551
26 A 30	139	231	90	54	4	22	20		20	580
31 A 35	88	246	83	53	6	22	17		28	543
36 A 40	57	260	69	60	8	19	28		26	527
41 A 45	28	152	46	46	8	10	22		27	339
46 A 50	17	106	43	38	2	6	15		27	254
51 A 55	6	61	18	35		5	22		8	155
56 A 60	12	67	10	29	6	5	11		11	151
61 A 99	19	108	34	63	3	4	25		24	280
No contestaron									27	27
TOTAL	1054	1479	509	434	42	106	194		249	4067
CHOCO										
Menos de 16	15	3		1					1	20
16 A 20	63	3	2	6			1		1	76
21 A 25	55	2	11	14	1	4	9		1	97
26 A 30	58	29	14	18		13	4	1	5	142
31 A 35	42	23	19	17	1	4	3		4	113
36 A 40	30	16	16	23	1	4	3		2	95
41 A 45	23	14	16	16		1	6		5	81
46 A 50	17	14	9	15	1	3	2		4	65
51 A 55	8	16	8	24	1	1	2		1	61
56 A 60	8	14	5	18			2		0	47
61 A 99	10	19	8	34			6		1	78
no contestaron									45	45
TOTAL	329	153	108	186	5	30	38	1	70	920
CORDOBA										
Menos de 16	53	31	4	10					4	102
16 A 20	159	253	19	76	1	1	2		5	516
21 A 25	184	410	30	90	2	7	2		8	733
26 A 30	139	494	49	154	6	7	4		7	860
31 A 35	80	369	23	118	4	9	5		12	620
36 A 40	70	461	37	143	7	8	2		13	741
41 A 45	44	293	21	84	3	8	3		2	458
46 A 50	18	288	13	96	4	7	4		7	437
51 A 55	15	149	10	71	2	2			5	254
56 A 60	13	167	13	52	1	3	2		8	259
61 A 99	19	320	14	117	2	6	5		16	499
No contestaron									20	20
TOTAL	794	3235	233	1011	32	58	29		107	5499

4.3.20. OCUPACION ANTERIOR DE LA POBLACION ARTESANAL
POR DEPARTAMENTOS Y GRUPOS DE EDAD.

DEPARTAMENTOS	OCUPACION ANTERIOR									TOTAL
	ESTUDIOS	HOGAR	EMPLEADO	ACTIVIDAD AGROPECUARIA	GANADERIA	COMERCIO	HOGAR Y ESTUDIOS	HOGAR Y EMPLEADO	OTRA	
CUNDINAMARCA										
Menos de 16	47	4	2	2					2	57
16 A 20	64	7	6	1	2	2	2		1	85
21 A 25	56	25	29	7		1			4	122
26 A 30	40	41	29	10	1	3	4		2	130
31 A 35	39	54	31	14	2	5	4		2	151
36 A 40	29	71	39	17	3	5	6		0	170
41 A 45	15	45	26	14	8	8	4		0	120
46 A 50	9	40	22	21	1	7	8		2	110
51 A 55	8	49	19	20	1	1	3		0	101
56 A 60	7	39	13	25	3	2	4		1	94
61 A 99	13	51	15	32	4	2	9		2	128
No contestaron									20	20
TOTAL	327	426	231	163	25	36	44	0	36	1288
GUAINIA										
Menos de 16				3					1	4
16 A 20	10	5	1	6					1	23
21 A 25	14	15	4	20		1			1	55
26 A 30	9	25	3	29	2		1		2	71
31 A 35	2	18	4	23					1	48
36 A 40	2	13	2	28					4	49
41 A 45	1	10	4	14		1	1		2	33
46 A 50		7	2	15			1		2	27
51 A 55	1	5	4	8					1	19
56 A 60		10	1	1					2	14
61 A 99	1	11	2	16	1				3	34
No contestaron									5	5
TOTAL	40	119	27	173	5	2	3		25	394
GUAJIRA										
Menos de 16	16	14	3	3					3	39
16 A 20	77	51	8	9				1	8	154
21 A 25	92	86	14	8	3	4	2	1	10	220
26 A 30	93	130	32	12	2	5	3	1	8	286
31 A 35	64	111	36	14	2	4	1	3	10	245
36 A 40	40	136	34	14	3	12	4	2	15	260
41 A 45	17	88	20	16	2	5	4		5	157
46 A 50	12	75	14	10	1	4	3	1	7	127
51 A 55	14	55	3	8	2	2	1	2	3	90
56 A 60	6	64	8	5	1	8	3		1	96
61 A 99	10	72	10	14	1	6	1	1	6	121
TOTAL	441	882	182	113	17	50	22	12	125	1844
58 GUAVIARE										
Menos de 16		2		2					0	4
16 A 20	3	7	2	16					1	29
21 A 25	3	9	1	21	1				0	35
26 A 30		14	3	30		1	1		0	49
31 A 35	3	8	1	11					0	23
36 A 40	1	15	4	16			1		0	37
41 A 45		10	2	12			1		1	26
46 A 50	1	6	1	10					0	18
51 A 55		3	1	10					1	15
56 A 60		4		9					1	14
61 A 99		4	1	13					0	18
No contestaron									1	1
TOTAL	11	82	16	150	1	1	3		5	269

4.3.20. OCUPACION ANTERIOR DE LA POBLACION ARTESANAL
POR DEPARTAMENTOS Y GRUPOS DE EDAD.

DEPARTAMENTOS	OCUPACION ANTERIOR									TOTAL
	ESTUDIOS	HOGAR	EMPLEADO	ACTIVIDAD AGROPECUARIA	GANADERIA	COMERCIO	HOGAR Y ESTUDIOS	HOGAR Y EMPLEADO	OTRA	
HUILA										
Menos de 16	74	7	3	2		1	1		0	88
16 A 20	193	35	22	13	1	1		3	1	269
21 A 25	123	86	61	23		10	3	2	0	308
26 A 30	92	103	70	25	1	15	3	1	3	313
31 A 35	36	96	66	18	1	13	5	2	6	243
36 A 40	31	91	63	17	2	8	5	1	4	222
41 A 45	15	63	40	25		8	3	1	2	157
46 A 50	8	47	26	13		9	3		0	106
51 A 55	5	33	16	16		5	3		1	79
56 A 60	5	21	15	13	1	4	5		1	65
61 A 99	12	56	31	33	2	7	3		2	146
No contestaron									10	10
TOTAL	594	638	413	198	8	81	34	10	30	2006
MAGDALENA										
Menos de 16	49	3	3	4					2	61
16 A 20	72	5	3	14		2	1		1	99
21 A 25	57	10	10	11		12	1		2	102
26 A 30	46	14	22	6		17	6		8	119
31 A 35	29	22	15	11		23	5		6	111
36 A 40	23	33	16	17		23	3		5	120
41 A 45	10	27	16	12		18	3		5	91
46 A 50	15	23	13	18	1	11	1		0	82
51 A 55	6	11	8	5		7	1		1	39
56 A 60	3	16	3	7	1	4	1		3	38
61 A 99	9	19	7	18		1	2		2	58
No contestaron									9	9
TOTAL	319	183	116	123	2	118	24	0	44	929
META										
Menos de 16	6	3	2			5			0	16
16 A 20	11	27	9	5		9	1		2	64
21 A 25	14	27	6	8	1	14	5		0	75
26 A 30	8	34	9	15		12	7	1	2	88
31 A 35	6	35	9	13	1	14	4		0	82
36 A 40	5	27	17	7	1	7	6		2	72
41 A 45	4	22	8	14	1	9	4		1	63
46 A 50	1	30	8	10		8	2		2	61
51 A 55	1	11	6	6		7	3		0	34
56 A 60	2	23	2	3		16	6	1	1	54
61 A 99	6	17	7	16	2	12	11		1	72
no contestaron									1	1
TOTAL	64	256	83	97	6	113	49	2	12	682
NARINO										
Menos de 16	510	143	2	5					4	664
16 A 20	678	313	39	33	3	2			4	1072
21 A 25	547	458	79	46	3	9			5	1147
26 A 30	418	477	90	54	2	10			10	1061
31 A 35	273	434	63	37	4	11			7	829
36 A 40	241	496	64	45	4	11			5	866
41 A 45	157	362	42	40	1	10			12	624
46 A 50	167	401	48	32	4	7			2	661
51 A 55	103	249	26	27	1	4	1		6	417
56 A 60	88	272	16	28		7			8	419
61 A 99	154	423	23	43	2	7	1		5	658
No contestaron									20	20
TOTAL	3336	4028	492	390	24	78	2	0	88	8438

4.3.20. OCUPACION ANTERIOR DE LA POBLACION ARTESANAL
POR DEPARTAMENTOS Y GRUPOS DE EDAD.

DEPARTAMENTOS	OCUPACION ANTERIOR									TOTAL
	ESTUDIOS	HOGAR	EMPLEADO	ACTIVIDAD AGROPECUARIA	GANADERIA	COMERCIO	HOGAR Y ESTUDIOS	HOGAR Y EMPLEADO	OTRA	
NORTE DE SANTANDER										
Menos de 16	3					1			0	4
16 A 20	16	2	3	5		2	1		3	32
21 A 25	28	11	6	2		2			3	52
26 A 30	16	17	8	4		6	4		1	56
31 A 35	24	19	4	5	2	2	3		2	61
36 A 40	15	19	5	7		1	4		4	55
41 A 45	3	15	10	4		2	1		4	39
46 A 50	7	15	7	3		1			2	35
51 A 55	4	14	5	6		1	1		2	33
56 A 60	2	7	2	5		2	2		1	21
61 A 99	7	12	3	3		2	2		5	34
No contestaron									14	14
TOTAL	125	131	53	44	2	22	18	0	41	436
63 QUINDIO										
Menos de 16	17	1	3	1		1			0	23
16 A 20	39	6	3	1					0	49
21 A 25	45	21	17	9		3			0	95
26 A 30	51	64	35	11		8			1	170
31 A 35	59	63	57	11	2	6			2	200
36 A 40	42	97	44	18	1	15			6	223
41 A 45	15	55	31	16	1	13			3	134
46 A 50	10	48	28	12	2	6			2	108
51 A 55	11	34	8	9	1	3			0	66
56 A 60	5	29	12	4	1	4			2	57
61 A 99	12	26	19	20		5			9	91
No contestaron									3	3
TOTAL	306	444	257	112	8	64	0	0	28	1219
RISARALDA										
Menos de 16	21	5							1	27
16 A 20	39	5	13	9		1	1		1	69
21 A 25	39	16	28	12	2	7		1	4	109
26 A 30	36	25	31	12	1	7	1		5	118
31 A 35	18	39	28	9	2	9		1	1	107
36 A 40	13	28	34	13	1	12	1	1	3	106
41 A 45	5	22	17	12	1	7	1		1	66
46 A 50	1	15	16	5	2	4	1		1	45
51 A 55	4	10	3	6		5			3	31
56 A 60		8	10	7	1	2			5	33
61 A 99	1	13	6	13	1	4			3	41
No contestaron									2	2
TOTAL	177	186	186	98	11	58	5	3	30	754
SANTAFE DE BOGOTA										
Menos de 16	24	5	7	1	1		1		0	39
16 A 20	169	7	42	14		4	3		2	241
21 A 25	215	22	108	16	3	7	7		10	388
26 A 30	201	47	159	21	2	13	19		8	470
31 A 35	140	49	165	16	2	25	34		9	440
36 A 40	112	51	136	18	1	20	32		5	375
41 A 45	56	43	89	13	3	15	22		9	251
46 A 50	35	33	72	11	1	11	11	1	5	179
51 A 55	18	23	39	7		11	4		5	107
56 A 60	14	15	31	7	1	4	8		3	83
61 A 99	16	27	40	6		3	12		1	105
No contestaron									63	63
TOTAL	1000	322	888	130	14	113	153	1	120	2741

**4.3.20. OCUPACION ANTERIOR DE LA POBLACION ARTESANAL
POR DEPARTAMENTOS Y GRUPOS DE EDAD.**

DEPARTAMENTOS	OCUPACION ANTERIOR									TOTAL
	ESTUDIOS	HOGAR	EMPLEADO	ACTIVIDAD AGROPECUARIA	GANADERIA	COMERCIO	HOGAR Y ESTUDIOS	HOGAR Y EMPLEADO	OTRA	
SANTANDER										
Menos de 16	102	28	1						1	132
16 A 20	182	46	30	12		2			3	275
21 A 25	133	74	39	24		12	1		7	291
26 A 30	101	69	50	25		15		1	12	272
31 A 35	54	73	45	17	2	13	1		5	210
36 A 40	42	75	39	27	2	10	1		14	210
41 A 45	20	68	24	30	1	7	1		5	156
46 A 50	16	67	23	24		5			10	145
51 A 55	12	48	16	31		4			9	120
56 A 60	6	41	3	24		6			11	91
61 A 99	18	70	12	52		4			13	170
No contestaron					1				13	13
TOTAL	686	659	282	266	6	78	4	1	103	2085
SUCRE										
Menos de 16	428	368	14	25	1	2	13		4	855
16 A 20	457	289	44	44	6	9	2		5	836
21 A 25	403	321	111	44	5	17	1		5	907
26 A 30	271	339	132	54	7	24	3	1	8	839
31 A 35	134	252	86	47	3	18	1	1	2	544
36 A 40	120	258	86	46	7	25			1	543
41 A 45	71	185	60	41	7	9	1		0	374
46 A 50	40	171	33	28	6	4	2		2	286
51 A 55	19	100	29	25	2	5			0	180
56 A 60	25	103	20	24		2			1	175
61 A 99	37	238	22	55	3	6			2	363
No contestaron									17	17
TOTAL	2005	2604	637	433	47	121	23	2	47	5919
TOLIMA										
Menos de 16	532	142	18	29		2	13		8	744
16 A 20	135	179	28	53	2	1	2		5	406
21 A 25	77	120	21	42	1	4	1	1	1	267
26 A 30	56	128	41	61	4	10	1	1	0	302
31 A 35	42	85	40	38	1	19	3		7	235
36 A 40	30	105	33	48		15	3		1	235
41 A 45	23	79	26	37	1	7	4		4	181
46 A 50	13	80	24	45		6	2		2	172
51 A 55	8	61	11	32		1	3		5	121
56 A 60	5	67	17	25		2	1	1	2	120
61 A 99	11	122	20	58	2	6	7		5	231
no contestaron									15	15
TOTAL	932	1168	279	468	11	73	40	3	55	3029
VALLE										
Menos de 16				1					0	1
16 A 20	9		1						1	11
21 A 25	13	4	2		1				3	23
26 A 30	14	9	20	3		3			2	51
31 A 35	18	10	14	4		3			6	55
36 A 40	10	10	28	3		3			1	55
41 A 45	6	3	14	5	1				4	33
46 A 50	3	13	6	4	1	1			0	28
51 A 55	2	3	5	3	1	1			0	15
56 A 60	2	1	5	1					0	9
61 A 99	1	3	4						2	10
No contestaron									2	2
TOTAL	78	56	99	24	4	11	0	0	21	293

4.3.20. OCUPACION ANTERIOR DE LA POBLACION ARTESANAL
POR DEPARTAMENTOS Y GRUPOS DE EDAD.

DEPARTAMENTOS	OCUPACION ANTERIOR									TOTAL
	ESTUDIOS	HOGAR	EMPLEADO	ACTIVIDAD AGROPECUARIA	GANADERIA	COMERCIO	HOGAR Y ESTUDIOS	HOGAR Y EMPLEADO	OTRA	
VAUPES										
Menos de 16	2	9	1						0	12
16 A 20	6	15	3	1					0	25
21 A 25	15	30	3	1					3	52
26 A 30	11	52	1	1					3	68
31 A 35	16	45	3	1	1			1	0	67
36 A 40	11	41		2					3	57
41 A 45	8	35	3	1					4	51
46 A 50	6	22	1	1					0	30
51 A 55	4	15			1				0	20
56 A 60	2	20	3	3	1				0	29
61 A 99	1	15		4		1			0	21
No contestaron									5	5
TOTAL	82	299	18	15	3	1	0	1	18	437
VICHADA										
Menos de 16	6	4		6			1		1	18
16 A 20	10	16	1	10	1		3	1	4	46
21 A 25	5	3	2	9		2	2		4	27
26 A 30	2	7	1	13				1	1	25
31 A 35	4	7	4	16	1	1	2		5	40
36 A 40	5	11		11		2	3		2	34
41 A 45		2	2	7	1			3	1	16
46 A 50	1	6	1	9					2	19
51 A 55		3		5			3		1	12
56 A 60	4	11	3	8			3		4	33
61 A 99		2	1	8			1	1	5	18
No contestaron									17	17
TOTAL	37	72	15	102	3	5	18	6	47	305
TOTAL NACIONAL	18512	21424	6701	7066	354	1565	1105	71	2023	58821

4.3.21. LUGAR Y FORMAS DE VINCULACIÓN POR SEXO Y POR DEPARTAMENTO

DEPARTAMENTOS	FORMA DE TRABAJO					TOTAL
	TALLER PROPIO	TALLER Y EMPLEO	CON LA FAMILIA	PARA OTROS	OTRAS RESPUESTAS	
AMAZONAS						
MASCULINO	13	6	124	1	1	145
FEMENINO	29	3	119	2	3	156
TOTAL	42	9	243	3	4	301
ANTIOQUIA						
MASCULINO	437	32	68	264	5	806
FEMENINO	335	20	101	56	7	519
TOTAL	772	52	169	320	12	1325
ARAUCA						
MASCULINO	35	3	10	17	11	76
FEMENINO	17	1	4	10	18	50
TOTAL	52	4	14	27	29	126
ATLANTICO						
MASCULINO	408	28	141	938	17	1532
FEMENINO	728	114	346	1106	12	2306
TOTAL	1136	142	487	2044	29	3838
BOLIVAR						
MASCULINO	123	15	28	195	1	362
FEMENINO	625	165	161	668	2	1621
TOTAL	748	180	189	863	3	1983
BOYACA						
MASCULINO	592	156	655	811	59	2273
FEMENINO	637	173	849	926	102	2687
TOTAL	1229	329	1504	1737	161	4960
CALDAS						
MASCULINO	314	74	101	189	16	694
FEMENINO	342	118	275	246	15	996
TOTAL	656	192	376	435	31	1690
CASANARE						
MASCULINO	6	25	49	1	8	89
FEMENINO	3	21	19	3		46
TOTAL	9	46	68	4	8	135
CAUCA						
MASCULINO	148	19	124	12	26	329
FEMENINO	86	21	368	14	91	580
TOTAL	234	40	492	26	117	909
CESAR						
MASCULINO	338	96	334	477	99	1344
FEMENINO	671	132	1235	408	277	2723
TOTAL	1009	228	1569	885	376	4067
CHOCO						
MASCULINO	288	61	97	117	101	664
FEMENINO	117	16	60	23	40	256
TOTAL	405	77	157	140	141	920
CORDOBA						
MASCULINO	592	365	491	183	102	1733
FEMENINO	1494	602	959	211	500	3766
TOTAL	2086	967	1450	394	602	5499
CUNDINAMARCA						
MASCULINO	302	42	222	47	6	619
FEMENINO	314	49	246	44	16	669
TOTAL	616	91	468	91	22	1288
GUAINIA						
MASCULINO	45	10	231	3	1	290
FEMENINO	16	2	86		0	104
TOTAL	61	12	317	3	1	394
GUAJIRA						
MASCULINO	90	43	307	71	54	565
FEMENINO	99	53	810	120	197	1279
TOTAL	189	96	1117	191	251	1844

4.3.21. LUGAR Y FORMAS DE VINCULACIÓN POR SEXO Y POR DEPARTAMENTO

DEPARTAMENTOS	FORMA DE TRABAJO					TOTAL
	TALLER PROPIO	TALLER Y EMPLEO	CON LA FAMILIA	PARA OTROS	OTRAS RESPUESTAS	
GUAVIARE						
MASCULINO	16	1	148	6	8	179
FEMENINO	6		78	1	5	90
TOTAL	22	1	226	7	13	269
HUILA						
MASCULINO	107	64	43	572	4	790
FEMENINO	110	87	75	937	7	1216
TOTAL	217	151	118	1509	11	2006
MAGDALENA						
MASCULINO	95	24	284	48	26	477
FEMENINO	96	18	270	36	32	452
TOTAL	191	42	554	84	58	929
META						
MASCULINO	103	25	291	41	2	462
FEMENINO	32	5	176	7	0	220
TOTAL	135	30	467	48	2	682
NARIÑO						
MASCULINO	767	78	180	631	14	1670
FEMENINO	3468	91	2070	1094	45	6768
TOTAL	4235	169	2250	1725	59	8438
NORTE DE SANTANDER						
MASCULINO	109	9	32	40	1	191
FEMENINO	108	15	55	64	3	245
TOTAL	217	24	87	104	4	436
QUINDIO						
MASCULINO	272	32	44	208	5	561
FEMENINO	230	45	77	305	1	658
TOTAL	502	77	121	513	6	1219
RISARALDA						
MASCULINO	253	40	25	108	4	430
FEMENINO	198	41	25	51	9	324
TOTAL	451	81	50	159	13	754
SANTAFE DE BOGOTA						
MASCULINO	1037	71	97	540	20	1765
FEMENINO	541	54	85	283	13	976
TOTAL	1578	125	182	823	33	2741
SANTANDER						
MASCULINO	258	16	132	467	37	910
FEMENINO	254	23	195	669	34	1175
TOTAL	512	39	327	1136	71	2085
SUCRE						
MASCULINO	271	59	64	2366	5	2765
FEMENINO	255	44	99	2752	4	3154
TOTAL	526	103	163	5118	9	5919
TOLIMA						
MASCULINO	223	45	183	856	17	1324
FEMENINO	411	42	685	546	21	1705
TOTAL	634	87	868	1402	38	3029
VALLE						
MASCULINO	30	1	8	26	2	67
FEMENINO	121	27	22	52	4	226
TOTAL	151	28	30	78	6	293
VAUPES						
MASCULINO	44	7	234	0	1	286
FEMENINO	23	1	127	0	0	151
TOTAL	67	8	361	0	1	437
VICHADA						
MASCULINO	8	8	117	3	20	156
FEMENINO	10	6	122	1	10	149
TOTAL	18	14	239	4	30	305
TOTAL NACIONAL	18700	3444	14663	19873	2141	58821

**4.3.22. LUGAR Y FORMA DE VINCULACIÓN AL TRABAJO
POR GRUPO DE EDAD Y DEPARTAMENTO**

DEPARTAMENTOS	FORMAS DE TRABAJO					TOTAL
	TALLER PROPIO	TALLER Y EMPLEO	CON LA FAMILIA	PARA OTROS	NO CONTESTO	
AMAZONAS						
Menos de 16	1		16		0	17
16 A 20	3		19		0	22
21 A 25	3	1	23	2	1	30
26 A 30	6		30		1	37
31 A 35	6	2	32		1	41
36 A 40	11	2	32		0	45
41 A 45	5	3	16		0	24
46 A 50	3		16		0	19
51 A 55	2	1	24		0	27
56 A 60	2		10		0	12
61 A 99			22	1	1	24
No Contestaron					3	3
TOTAL	42	9	240	3	7	301
ANTIOQUIA						
Menos de 16	14		16	12	0	42
16 A 20	44	6	21	41	0	112
21 A 25	127	9	23	65	0	224
26 A 30	118	8	21	55	4	206
31 A 35	122	9	24	47	3	205
36 A 40	119	7	17	34	1	178
41 A 45	56	3	10	28	2	97
46 A 50	67	2	12	15	0	96
51 A 55	37	4	8	5	0	54
56 A 60	35	2	4	4	0	45
61 A 99	32	2	12	15	1	62
No Contestaron					4	4
TOTAL	771	52	168	319	15	1325
ARAUCA						
Menos de 16	3	1		4	0	8
16 A 20	1		3	5	3	12
21 A 25	1		1	7	0	9
26 A 30	6	1	1	4	0	12
31 A 35	7		2	3	3	15
36 A 40	6		3	3	3	15
41 A 45	3		1		0	4
46 A 50	5		1		0	6
51 A 55	7	1	1		1	10
56 A 60	6				1	7
61 A 99	6	1	1		0	8
No Contestaron					20	20
TOTAL	51	4	14	26	31	126
ATLANTICO						
Menos de 16	13	1	29	572	3	618
16 A 20	47	5	35	441	5	533
21 A 25	143	26	64	324	4	561
26 A 30	195	37	55	217	5	509
31 A 35	166	22	47	128	3	364
36 A 40	154	18	76	95	1	344
41 A 45	114	11	51	69	3	248
46 A 50	97	6	45	47	1	196
51 A 55	70	3	38	43	1	155
56 A 60	53	4	22	31	1	111
61 A 99	80	9	22	70	1	182
No Contestaron					17	17
TOTAL	1132	142	484	2035	45	3838
BOLIVAR						
Menos de 16	2	3		24	0	29
16 A 20	36	8	19	132	0	195
21 A 25	76	19	16	119	0	230
26 A 30	92	17	27	120	0	256
31 A 35	88	17	22	107	1	235
36 A 40	116	27	36	92	0	271
41 A 45	91	29	15	77	0	212
46 A 50	89	27	20	55	0	191
51 A 55	62	18	11	43	1	135
56 A 60	41	8	15	37	0	101
61 A 99	55	7	8	56	1	127
No Contestaron					1	1
TOTAL	748	180	189	862	4	1983

**4.3.22. LUGAR Y FORMA DE VINCULACIÓN AL TRABAJO
POR GRUPO DE EDAD Y DEPARTAMENTO**

DEPARTAMENTOS	FORMAS DE TRABAJO					TOTAL
	TALLER PROPIO	TALLER Y EMPLEO	CON LA FAMILIA	PARA OTROS	NO CONTESTO	
BOYACA						
Menos de 16	68	15	194	352	9	638
16 A 20	84	26	155	306	19	590
21 A 25	109	35	156	247	17	564
26 A 30	141	36	151	197	19	544
31 A 35	130	38	124	135	16	443
36 A 40	173	48	189	118	21	549
41 A 45	128	30	121	85	14	378
46 A 50	125	30	103	86	9	353
51 A 55	80	15	88	50	16	249
56 A 60	64	23	73	54	11	225
61 A 99	114	32	134	98	8	386
No Contestaron					41	41
TOTAL	1216	328	1488	1728	200	4960
CALDAS						
Menos de 16	10	8	32	46	1	97
16 A 20	17	18	42	56	3	136
21 A 25	50	23	44	54	1	172
26 A 30	90	25	40	56	11	222
31 A 35	89	19	25	53	2	188
36 A 40	91	23	37	41	1	193
41 A 45	62	16	29	32	2	141
46 A 50	60	13	28	29	2	132
51 A 55	65	18	30	18	3	134
56 A 60	41	12	26	19	0	98
61 A 99	78	15	43	28	4	168
No Contestaron					9	9
TOTAL	653	190	376	432	39	1690
CASNARE						
Menos de 16		2	3		0	5
16 A 20			6		0	6
21 A 25	3	4	6	2	2	17
26 A 30		1	3		1	5
31 A 35		11	6		0	17
36 A 40	2	4	13		2	21
41 A 45	2	3	7		1	13
46 A 50		3	4		1	8
51 A 55	1	5	7		0	13
56 A 60		6	3	1	0	10
61 A 99	1	7	10	1	1	20
No Contestaron					0	0
TOTAL	9	46	68	4	8	135
CAUCA						
Menos de 16	3	1	11		20	35
16 A 20	5	2	28	4	16	55
21 A 25	11	3	35	6	15	70
26 A 30	39	11	58	3	20	131
31 A 35	26	4	59	4	12	105
36 A 40	40	7	63	3	6	119
41 A 45	25	1	59	3	9	97
46 A 50	22	6	34		9	71
51 A 55	19		32	2	3	56
56 A 60	13	1	40	1	2	57
61 A 99	30	3	59	1	2	94
No Contestaron					19	19
TOTAL	233	39	478	26	133	909
CESAR						
Menos de 16	17	3	126	18	20	184
16 A 20	54	24	228	104	66	476
21 A 25	90	25	198	171	67	551
26 A 30	136	32	194	158	60	580
31 A 35	159	35	172	135	42	543
36 A 40	160	36	173	116	42	527
41 A 45	112	23	129	61	14	339
46 A 50	84	20	98	36	16	254
51 A 55	48	8	59	26	14	155
56 A 60	44	10	64	24	9	151
61 A 99	94	11	123	32	20	280
No Contestaron					27	27
TOTAL	998	227	1564	881	397	4067

**4.3.22. LUGAR Y FORMA DE VINCULACIÓN AL TRABAJO
POR GRUPO DE EDAD Y DEPARTAMENTO**

DEPARTAMENTOS	FORMAS DE TRABAJO					TOTAL
	TALLER PROPIO	TALLER Y EMPLEO	CON LA FAMILIA	PARA OTROS	NO CONTESTO	
CHOCO						
Menos de 16	7	1	6	2	4	20
16 A 20	31	1	9	12	23	76
21 A 25	34	8	10	26	19	97
26 A 30	63	13	23	21	22	142
31 A 35	58	10	16	17	12	113
36 A 40	49	8	17	10	11	95
41 A 45	37	9	11	12	12	81
46 A 50	25	8	17	7	8	65
51 A 55	25	4	15	11	6	61
56 A 60	24	3	14	4	2	47
61 A 99	37	4	12	13	12	78
No Contestaron					45	45
TOTAL	390	69	150	135	176	920
CORDOBA						
Menos de 16	38	15	26	20	3	102
16 A 20	194	92	146	48	36	516
21 A 25	332	113	171	57	60	733
26 A 30	359	137	227	61	76	860
31 A 35	198	116	199	50	57	620
36 A 40	254	149	205	57	76	741
41 A 45	152	84	137	27	58	458
46 A 50	153	74	122	27	61	437
51 A 55	108	47	50	13	36	254
56 A 60	99	51	57	12	40	259
61 A 99	191	82	105	22	99	499
No Contestaron					20	20
TOTAL	2078	960	1445	394	622	5499
CUNDINAMARCA						
Menos de 16	5		46	6	0	57
16 A 20	18	2	46	16	3	85
21 A 25	49	7	52	13	1	122
26 A 30	65	7	45	12	1	130
31 A 35	90	9	44	7	1	151
36 A 40	79	14	60	13	4	170
41 A 45	65	5	42	7	1	120
46 A 50	54	12	34	6	4	110
51 A 55	49	18	27	6	1	101
56 A 60	59	4	29	2	0	94
61 A 99	75	13	32	3	5	128
No Contestaron					20	20
TOTAL	608	91	457	91	41	1288
GUAINIA						
Menos de 16	1		3		0	4
16 A 20	4	2	16	1	0	23
21 A 25	14	1	40			55
26 A 30	6	4	61			71
31 A 35	7	1	40			48
36 A 40	8		41			49
41 A 45	4	1	30			35
46 A 50	5		21		1	27
51 A 55	4		15		0	19
56 A 60		2	22			24
61 A 99	9		23	2	0	34
No Contestaron					5	5
TOTAL	62	11	312	3	6	394
GUAJIRA						
Menos de 16	10	2	20	2	5	39
16 A 20	19	8	105	4	18	154
21 A 25	24	5	144	16	31	220
26 A 30	20	17	172	35	42	286
31 A 35	19	15	158	21	32	245
36 A 40	22	15	156	34	33	260
41 A 45	18	8	89	20	22	157
46 A 50	15	10	70	17	15	127
51 A 55	12	4	52	9	13	90
56 A 60	10	5	56	12	13	96
61 A 99	17	7	59	18	20	121
No Contestaron					49	49
TOTAL	186	96	1081	188	293	1844

**4.3.22. LUGAR Y FORMA DE VINCULACIÓN AL TRABAJO
POR GRUPO DE EDAD Y DEPARTAMENTO**

DEPARTAMENTOS	FORMAS DE TRABAJO					TOTAL
	TALLER PROPIO	TALLER Y EMPLEO	CON LA FAMILIA	PARA OTROS	NO CONTESTO	
GUAVIARE						
Menos de 16	2		2		0	4
16 A 20	3		23		3	29
21 A 25	4	1	28	1	1	35
26 A 30			42	4	3	49
31 A 35	2		20		1	23
36 A 40	5		29		3	37
41 A 45	1		25		0	26
46 A 50			18		0	18
51 A 55	2		13		0	15
56 A 60	2		8	2	2	14
61 A 99	1		17		0	18
No Contestaron					1	1
TOTAL	22	1	225	7	14	269
HUILA						
Menos de 16	2	7	5	74	0	88
16 A 20	11	19	16	221	2	269
21 A 25	23	18	13	251	3	308
26 A 30	36	22	9	246	0	313
31 A 35	30	17	20	174	2	243
36 A 40	39	19	8	154	2	222
41 A 45	24	13	12	107	1	157
46 A 50	14	10	9	73	0	106
51 A 55	12	7	10	50	0	79
56 A 60	11	6	4	44	0	65
61 A 99	13	11	11	110	1	146
No Contestaron					10	10
TOTAL	215	149	117	1504	21	2006
MAGDALENA						
Menos de 16	8		47	3	3	61
16 A 20	9	2	70	13	5	99
21 A 25	14	5	68	13	2	102
26 A 30	26	9	58	13	13	119
31 A 35	22	5	65	10	9	111
36 A 40	25	7	70	9	9	120
41 A 45	18	7	51	7	8	91
46 A 50	24	3	45	9	1	82
51 A 55	11	3	21	2	2	39
56 A 60	14		19	2	2	38
61 A 99	19	1	35	3	1	58
No Contestaron					9	9
TOTAL	190	42	549	84	64	929
META						
Menos de 16	5		8	3	0	16
16 A 20	9		39	16	0	64
21 A 25	11	3	56	5	0	75
26 A 30	14	3	65	6	0	88
31 A 35	19	4	58		1	82
36 A 40	15	4	46	7	0	72
41 A 45	14	6	39	4	0	63
46 A 50	13	7	40	1	0	61
51 A 55	12		20	1	1	34
56 A 60	5		47	2	0	54
61 A 99	18	3	48	3	0	72
No Contestaron					1	1
TOTAL	135	30	466	48	3	682
NARIÑO						
Menos de 16	126	2	227	306	3	664
16 A 20	309	9	262	482	10	1072
21 A 25	448	18	300	374	7	1147
26 A 30	545	27	260	225	4	1061
31 A 35	503	14	199	107	6	829
36 A 40	508	29	246	78	5	866
41 A 45	373	20	172	51	8	624
46 A 50	416	21	188	33	3	661
51 A 55	285	11	101	15	5	417
56 A 60	260	6	125	24	4	419
61 A 99	452	10	165	27	4	658
No Contestaron					20	20
TOTAL	4225	167	2245	1722	79	8438

**4.3.23. TIEMPO DEDICADO A LA ACTIVIDAD ARTESANAL
POR SEXO Y POR DEPARTAMENTO**

DEPARTAMENTOS	No. DE MESES DEL AÑO DEDICADOS A LA ARTESANÍA						TOTAL
	MENOS DE 3 MESES	3 MESES	6 MESES	9 MESES	12 MESES	NO CONTESTO	
AMAZONAS							
MASCULINO	8	14	68	10	42	3	145
FEMENINO	4	15	87	16	34		156
TOTAL	12	29	155	26	76	3	301
ANTIOQUIA							
MASCULINO	11	54	88	74	578	1	806
FEMENINO	11	70	133	97	208		519
TOTAL	22	124	221	171	786	1	1325
ARAUCA							
MASCULINO	8	17	3	43		5	76
FEMENINO	3	20		25		2	50
TOTAL	11	37	3	68		7	126
ATLANTICO							
MASCULINO	20	388	445	659	16	4	1532
FEMENINO	17	403	860	977	41	8	2306
TOTAL	37	791	1305	1636	57	12	3838
BOLIVAR							
MASCULINO	4	14	25	12	307		362
FEMENINO	14	16	140	219	1231	1	1621
TOTAL	18	30	165	231	1538	1	1983
BOYACA							
MASCULINO	97	197	654	369	932	24	2273
FEMENINO	96	272	810	567	901	41	2687
TOTAL	193	469	1464	936	1833	65	4960
CALDAS							
MASCULINO	53	75	91	53	421	1	694
FEMENINO	77	100	125	94	598	2	996
TOTAL	130	175	216	147	1019	3	1690
CASANARE							
MASCULINO	26	2	1	21		39	89
FEMENINO	7	2		25		12	46
TOTAL	33	4	1	46		51	135
CAUCA							
MASCULINO	29	47	62	32	146	13	329
FEMENINO	51	113	121	39	213	43	580
TOTAL	80	160	183	71	359	56	909
CESAR							
MASCULINO	109	149	194	83	805	4	1344
FEMENINO	367	431	413	254	1237	21	2723
TOTAL	476	580	607	337	2042	25	4067
CHOCO							
MASCULINO	70	105	71	49	368	1	664
FEMENINO	61	46	33	24	91	1	256
TOTAL	131	151	104	73	459	2	920
CORDOBA							
MASCULINO	66	152	987	288	160	80	1733
FEMENINO	141	268	1923	910	71	453	3766
TOTAL	207	420	2910	1198	231	533	5499
CUNDINAMARCA							
MASCULINO	20	71	226	160	142		619
FEMENINO	31	86	258	158	132	4	669
TOTAL	51	157	484	318	274	4	1288
GUAINIA							
MASCULINO	105	45	15	2		123	290
FEMENINO	47	13	9			35	104
TOTAL	152	58	24	2		158	394
GUAJIRA							
MASCULINO	69	74	53	39	325	5	565
FEMENINO	173	132	133	79	760	2	1279
TOTAL	242	206	186	118	1085	7	1844

**4.3.23. TIEMPO DEDICADO A LA ACTIVIDAD ARTESANAL
POR SEXO Y POR DEPARTAMENTO**

DEPARTAMENTOS	No. DE MESES DEL AÑO DEDICADOS A LA ARTESANIA						TOTAL
	MENOS DE 3 MESES	3 MESES	6 MESES	9 MESES	12 MESES	NO CONTESTO	
GUAVIARE							
MASCULINO	126	16	2		6	29	179
FEMENINO	64	7	1		3	15	90
TOTAL	190	23	3	0	9	44	269
HUILA							
MASCULINO	12	26	120	109	523		790
FEMENINO	43	46	233	237	648	9	1216
TOTAL	55	72	353	346	1171	9	2006
MAGDALENA							
MASCULINO	25	34	71	41	305	1	477
FEMENINO	22	24	72	73	256	5	452
TOTAL	47	58	143	114	561	6	929
META							
MASCULINO	126	77	104	133		22	462
FEMENINO	51	38	89	34		8	220
TOTAL	177	115	193	167		30	682
NARIÑO							
MASCULINO	27	81	116	96	1339	11	1670
FEMENINO	68	354	586	573	5172	15	6768
TOTAL	95	435	702	669	6511	26	8438
NORTE DE SANTANDER							
MASCULINO	10	5	11	22	143		191
FEMENINO	28	17	42	29	128	1	245
TOTAL	38	22	53	51	271	1	436
QUINDIO							
MASCULINO	7	31	79	91	352	1	561
FEMENINO	29	84	191	132	221	1	658
TOTAL	36	115	270	223	573	2	1219
RISARALDA							
MASCULINO	17	32	22	41	316	2	430
FEMENINO	36	19	39	32	198		324
TOTAL	53	51	61	73	514	2	754
SANTAFE DE BOGOTA							
MASCULINO	14	15	43	47	1642	4	1765
FEMENINO	16	17	38	50	854	1	976
TOTAL	30	32	81	97	2496	5	2741
SANTANDER							
MASCULINO	29	11	29	52	782	7	910
FEMENINO	22	18	56	52	1015	12	1175
TOTAL	51	29	85	104	1797	19	2085
SUCRE							
MASCULINO	47	78	105	33	2502		2765
FEMENINO	57	64	116	42	2871	4	3154
TOTAL	104	142	221	75	5373	4	5919
TOLIMA							
MASCULINO	48	179	328	70	684	15	1324
FEMENINO	38	59	212	79	1298	19	1705
TOTAL	86	238	540	149	1982	34	3029
VALLE							
MASCULINO	1	2	6	3	51	4	67
FEMENINO	19	25	47	30	102	3	226
TOTAL	20	27	53	33	153	7	293
VAUPES							
MASCULINO	160	50	44	22	9	1	286
FEMENINO	59	44	28	12	8		151
TOTAL	219	94	72	34	17	1	437
VICHADA							
MASCULINO	27	94	29	1	5		156
FEMENINO	37	70	36	1	2	3	149
TOTAL	64	164	65	2	7	3	305
TOTAL NACIONAL	3060	5008	10923	7515	31194	1121	58821

**4.3.24. TIEMPO DEDICADO A LA ACTIVIDAD ARTESANAL.
DISTRIBUCIÓN POR GRUPOS DE EDAD Y POR DEPARTAMENTOS**

DEPARTAMENTOS	No. DE MESES AL AÑO DEDICADOS A LA PRODUCCION DE ARTESANIAS						TOTAL
	MENOS DE 3 MESES	3 MESES	6 MESES	9 MESES	12 MESES	NO CONTESTAN	
AMAZONAS							
Menos de 16			12		5	0	17
16 A 20		1	12		9	0	22
21 A 25	2	3	9	2	13	1	30
26 A 30	3	7	16	5	6	0	37
31 A 35	1	3	25	4	8	0	41
36 A 40	2	1	27	5	9	1	45
41 A 45		2	19	1	1	1	24
46 A 50	1	2	5	3	8	0	19
51 A 55	1	1	17	1	7	0	27
56 A 60		2	4	1	5	0	12
61 A 99	2	7	8	3	4	0	24
No contestaron						3	3
TOTAL	12	29	154	25	75	6	301
ANTIOQUIA							
Menos de 16	1	9	15	4	13	0	42
16 A 20	2	21	24	13	52	0	112
21 A 25	1	24	38	27	133	0	224
26 A 30	5	15	28	28	130	0	206
31 A 35	3	12	26	24	139	1	205
36 A 40	4	17	27	24	106	0	178
41 A 45	1	3	11	15	67	0	97
46 A 50	1	9	22	15	49	0	96
51 A 55	2	1	8	10	33	0	54
56 A 60	2	6	11	6	20	0	45
61 A 99		7	9	5	41	0	62
No contestaron						4	4
TOTAL	22	124	220	171	783	5	1325
ARAUCA							
Menos de 16			2		6	0	8
16 A 20	1	1	3		7	0	12
21 A 25		1	2		6	0	9
26 A 30	3	1	1		7	0	12
31 A 35		1	3		11	0	15
36 A 40	1	3	1	1	9	0	15
41 A 45	1	1	1	1		0	4
46 A 50		1	2		3	0	6
51 A 55	1		1	1	6	0	10
56 A 60		1	2		5	0	7
61 A 99			2		6	0	8
No contestaron						20	20
TOTAL	7	10	20	3	66	20	126
ATLANTICO							
Menos de 16	13	357	145	93	9	1	618
16 A 20	3	139	195	186	9	1	533
21 A 25	6	62	203	282	7	1	561
26 A 30	3	55	212	235	4	0	509
31 A 35	3	44	117	187	9	4	364
36 A 40	1	39	98	198	6	2	344
41 A 45	1	22	91	125	7	2	248
46 A 50	2	19	57	115	2	1	196
51 A 55	3	14	52	86		0	155
56 A 60	2	15	47	45	2	0	111
61 A 99		22	84	75	1	0	182
No contestaron						17	17
TOTAL	37	788	1301	1627	56	29	3838
BOLIVAR							
Menos de 16		1	4	3	21	0	29
16 A 20	1	7	31	22	134	0	195
21 A 25	1	9	18	28	174	0	230
26 A 30	4	4	23	24	201	0	256
31 A 35	4	4	7	28	191	1	235
36 A 40	1	2	19	33	216	0	271
41 A 45	4	1	22	24	161	0	212
46 A 50	3		12	25	150	0	191
51 A 55		1	6	17	111	0	135
56 A 60			11	7	83	0	101
61 A 99			12	20	95	0	127
No contestaron						1	1
TOTAL	18	30	165	231	1537	2	1989

**4.3.24. TIEMPO DEDICADO A LA ACTIVIDAD ARTESANAL.
DISTRIBUCIÓN POR GRUPOS DE EDAD Y POR DEPARTAMENTOS**

DEPARTAMENTOS	No. DE MESES AL AÑO DEDICADOS A LA PRODUCCION DE ARTESANIAS						TOTAL
	MENOS DE 3 MESES	3 MESES	6 MESES	9 MESES	12 MESES	NO CONTESTAN	
BOYACA							
Menos de 16	24	74	397	58	79	6	638
16 A 20	33	54	198	108	190	7	590
21 A 25	26	51	114	137	230	6	564
26 A 30	21	47	112	105	252	7	544
31 A 35	14	41	104	101	174	9	443
36 A 40	15	41	128	107	251	7	549
41 A 45	12	32	90	77	162	5	378
46 A 50	12	31	89	67	151	3	353
51 A 55	6	33	60	40	105	5	249
56 A 60	11	22	58	37	93	4	225
61 A 99	16	42	106	92	126	4	386
No contestaron						41	41
TOTAL	190	468	1456	929	1813	104	4960
CALDAS							
Menos de 16	10	18	13	11	45	0	97
16 A 20	10	14	23	13	75	1	136
21 A 25	15	14	22	14	107	0	172
26 A 30	16	22	40	16	128	0	222
31 A 35	9	20	15	18	126	0	188
36 A 40	17	24	23	17	111	1	193
41 A 45	5	15	13	13	95	0	141
46 A 50	15	4	15	12	86	0	132
51 A 55	9	11	16	15	83	0	134
56 A 60	6	9	14	8	61	0	98
61 A 99	15	24	22	9	97	1	168
No contestaron						9	9
TOTAL	127	175	216	146	1014	12	1690
CASANARE							
Menos de 16	2	1			2	0	5
16 A 20	4	2				0	6
21 A 25	4	6			7	0	17
26 A 30	1	3			1	0	5
31 A 35	6	2	1		8	0	17
36 A 40	10	5	2		4	0	21
41 A 45	4	6		1	2	0	13
46 A 50	3	2			3	0	8
51 A 55	6	3			4	0	13
56 A 60	3				7	0	10
61 A 99	8	3	1		8	0	20
No contestaron						0	0
TOTAL	51	33	4	1	46	0	135
CAUCA							
Menos de 16	2	7	2	1	16	7	35
16 A 20	5	12	11	5	16	6	55
21 A 25	10	12	10	4	26	8	70
26 A 30	12	25	17	8	58	11	131
31 A 35	7	14	23	3	52	6	105
36 A 40	7	21	30	15	42	4	119
41 A 45	9	18	24	10	32	4	97
46 A 50	9	13	16	6	24	3	71
51 A 55	6	8	11	7	21	3	56
56 A 60	5	8	15	5	23	1	57
61 A 99	6	18	21	6	41	2	94
No contestaron						19	19
TOTAL	78	156	180	70	351	74	909
CESAR							
Menos de 16	20	40	39	9	75	1	184
16 A 20	80	70	74	45	204	3	476
21 A 25	81	97	87	25	258	3	551
26 A 30	72	86	80	56	282	4	580
31 A 35	72	85	79	41	265	1	543
36 A 40	46	82	76	48	266	9	527
41 A 45	27	32	44	38	195	3	339
46 A 50	25	24	39	19	146	1	254
51 A 55	13	8	27	14	93	0	155
56 A 60	13	18	21	11	87	1	151
61 A 99	24	33	38	20	160	5	280
No contestaron						27	27
TOTAL	473	575	604	332	2031	52	4067

**4.3.24. TIEMPO DEDICADO A LA ACTIVIDAD ARTESANAL.
DISTRIBUCIÓN POR GRUPOS DE EDAD Y POR DEPARTAMENTOS**

DEPARTAMENTOS	No. DE MESES AL AÑO DEDICADOS A LA PRODUCCION DE ARTESANIAS						TOTAL
	MENOS DE 3 MESES	3 MESES	6 MESES	9 MESES	12 MESES	NO CONTESTAN	
CHOCO							
Menos de 16	3	5	3		9	0	20
16 A 20	8	14	10	11	33	0	76
21 A 25	16	13	5	5	58	0	97
26 A 30	20	18	15	10	78	1	142
31 A 35	14	13	7	8	71	0	113
36 A 40	15	13	15	5	47	0	95
41 A 45	13	13	6	10	39	0	81
46 A 50	8	11	10	6	30	0	65
51 A 55	10	14	12	4	20	1	61
56 A 60	9	8	4	4	22	0	47
61 A 99	7	20	10	8	33	0	78
no contestaron						45	45
TOTAL	123	142	97	71	440	47	920
CORDOBA							
Menos de 16	4	19	47	27	3	2	102
16 A 20	16	48	289	112	19	32	516
21 A 25	39	48	395	169	30	52	733
26 A 30	26	61	487	187	32	67	860
31 A 35	14	47	322	150	31	56	620
36 A 40	29	60	392	154	33	73	741
41 A 45	14	21	264	88	20	51	458
46 A 50	12	42	218	90	19	56	437
51 A 55	12	21	119	50	18	34	254
56 A 60	10	20	129	59	7	34	259
61 A 99	30	32	236	107	18	76	499
No contestaron						20	20
TOTAL	206	419	2898	1193	230	553	5499
CUNDINAMARCA							
Menos de 16	4	19	22	6	6	0	57
16 A 20	2	19	29	13	21	1	85
21 A 25	5	13	45	27	31	1	122
26 A 30	7	16	44	31	32	0	130
31 A 35	4	11	63	34	38	1	151
36 A 40	6	28	57	46	33	0	170
41 A 45	5	9	50	28	28	0	120
46 A 50	3	6	41	37	22	1	110
51 A 55	2	8	38	31	22	0	101
56 A 60	3	17	37	22	15	0	94
61 A 99	7	11	51	37	22	0	128
No contestaron						20	20
TOTAL	48	157	477	312	270	24	1288
GUAINIA							
Menos de 16	1	2	1			0	4
16 A 20	15	5	2	1		0	23
21 A 25	12	28	11	4		0	55
26 A 30	41	24	5	1		0	71
31 A 35	14	25	7	2		0	48
36 A 40	21	15	9	3	1	0	49
41 A 45	13	17	4	1		0	35
46 A 50	10	8	7	1	1	0	27
51 A 55	7	7	2	3		0	19
56 A 60	8	10	4	2		0	24
61 A 99	12	10	5	7		0	34
No contestaron						5	5
TOTAL	154	151	57	25	2	5	394
GUAJIRA							
Menos de 16	4	4	7	5	19	0	39
16 A 20	21	23	22	9	78	1	154
21 A 25	34	23	30	20	112	1	220
26 A 30	39	43	31	21	152	0	286
31 A 35	34	25	24	14	148	0	245
36 A 40	33	32	26	15	153	1	260
41 A 45	20	14	13	14	92	4	157
46 A 50	12	12	8	3	92	0	127
51 A 55	13	9	7	3	58	0	90
56 A 60	12	6	4	7	67	0	96
61 A 99	14	10	8	4	85	0	121
No contestaron						49	49
TOTAL	236	201	180	115	1056	56	1844

**4.3.24. TIEMPO DEDICADO A LA ACTIVIDAD ARTESANAL.
DISTRIBUCIÓN POR GRUPOS DE EDAD Y POR DEPARTAMENTOS**

DEPARTAMENTOS	No. DE MESES AL AÑO DEDICADOS A LA PRODUCCION DE ARTESANIAS						
	MEÑOS DE 3 MESES	3 MESES	6 MESES	9 MESES	12 MESES	NO CONTESTAN	TOTAL
58 GUAVIARE							
Menos de 16		4				0	4
16 A 20	6	21	2			0	29
21 A 25	8	26			1	0	35
26 A 30	11	33	2	1	2	0	49
31 A 35	1	20	2			0	23
36 A 40	5	28	4			0	37
41 A 45	2	17	4	1	2	0	26
46 A 50	2	12	1		3	0	18
51 A 55	3	8	3	1		0	15
56 A 60	2	9	3			0	14
61 A 99	4	11	2		1	0	18
No contestaron						1	1
TOTAL	44	189	23	3	9	1	269
HUILA							
Menos de 16	4	3	21	13	47	0	88
16 A 20	7	12	45	46	159	0	269
21 A 25	6	10	32	67	192	1	308
26 A 30	5	14	51	59	183	1	313
31 A 35	9	9	43	44	136	2	243
36 A 40	4	13	40	37	126	2	222
41 A 45	8	2	31	27	88	1	157
46 A 50	1	3	18	18	64	2	106
51 A 55	2	2	15	7	53	0	79
56 A 60	4	2	14	10	35	0	65
61 A 99	5	2	43	15	81	0	146
No contestaron						10	10
TOTAL	55	72	353	343	1164	19	2006
MAGDALENA							
Menos de 16	3	7	25	8	18	0	61
16 A 20	6	6	18	18	51	0	99
21 A 25	8	4	15	13	62	0	102
26 A 30	3	9	16	18	72	1	119
31 A 35	5	8	13	11	70	4	111
36 A 40	4	5	16	12	83	0	120
41 A 45	2	4	18	8	59	0	91
46 A 50	5	5	12	11	49	0	82
51 A 55	2	1	5	3	28	0	39
56 A 60	2	2	1	4	29	0	38
61 A 99	5	6	4	7	36	0	58
No contestaron						9	9
TOTAL	45	57	143	113	557	14	929
META							
Menos de 16	4	3	2	4	3	0	16
16 A 20	4	15	7	22	16	0	64
21 A 25	3	24	8	27	13	0	75
26 A 30	3	28	13	28	16	0	88
31 A 35	4	23	14	20	21	0	82
36 A 40	3	21	13	11	24	0	72
41 A 45	2	21	13	14	13	0	63
46 A 50	1	13	14	15	18	0	61
51 A 55	1	7	5	6	15	0	34
56 A 60	2	11	8	26	7	0	54
61 A 99	3	11	18	19	21	0	72
no contestaron						1	1
TOTAL	30	177	115	192	167	1	682
NARIÑO							
Menos de 16	9	11	50	39	553	2	664
16 A 20	11	42	75	80	859	5	1072
21 A 25	18	61	69	34	903	2	1147
26 A 30	7	57	85	82	827	3	1061
31 A 35	6	61	66	71	624	1	829
36 A 40	12	50	70	62	668	4	866
41 A 45	9	33	67	58	455	2	624
46 A 50	5	42	55	49	510	0	661
51 A 55	6	24	57	29	299	2	417
56 A 60	4	22	38	41	311	3	419
61 A 99	8	31	66	61	490	2	658
No contestaron						20	20
TOTAL	95	434	698	666	6499	46	8438

**4.3.24. TIEMPO DEDICADO A LA ACTIVIDAD ARTESANAL.
DISTRIBUCIÓN POR GRUPOS DE EDAD Y POR DEPARTAMENTOS**

DEPARTAMENTOS	No. DE MESES AL AÑO DEDICADOS A LA PRODUCCION DE ARTESANIAS						TOTAL
	MENOS DE 3 MESES	3 MESES	6 MESES	9 MESES	12 MESES	NO CONTESTAN	
NORTE DE SANTANDER							
Menos de 16		1		2	1	0	4
16 A 20		3		4	22	0	32
21 A 25	5	3	3	7	34	0	52
26 A 30	6	2	10	3	35	0	56
31 A 35	4	3	8	8	38	0	61
36 A 40	6	2	6	8	33	0	55
41 A 45	4	1	8	3	22	1	39
46 A 50	4	2	3	6	20	0	35
51 A 55	5	2	4	2	20	0	33
56 A 60	1	1	3	1	15	0	21
61 A 99	1	2	3	5	23	0	34
No contestaron						14	14
TOTAL	36	22	51	49	263	15	436
63 QUINDIO							
Menos de 16	6	2	4	4	7	0	23
16 A 20	4	10	13	4	18	0	49
21 A 25	1	7	24	18	45	0	95
26 A 30	4	19	42	25	80	0	170
31 A 35	6	13	46	40	95	0	200
36 A 40	9	18	53	37	105	1	223
41 A 45	1	9	27	31	65	0	134
46 A 50	1	7	25	18	57	0	108
51 A 55		6	15	16	29	0	66
56 A 60	2	8	7	16	24	0	57
61 A 99	2	16	12	13	47	1	91
No contestaron						3	3
TOTAL	36	115	288	222	573	5	1219
RISARALDA							
Menos de 16	3	1		3	20	0	27
16 A 20	4	6	7	11	41	0	69
21 A 25	9	11	14	5	70	0	109
26 A 30	8	8	9	12	81	0	118
31 A 35	7	8	10	9	72	1	107
36 A 40	10	5	4	11	76	0	106
41 A 45	3	3	6	2	52	0	66
46 A 50	2	2	6	6	29	0	45
51 A 55	3	2		3	23	0	31
56 A 60	2	1	1	4	24	0	33
61 A 99	2	4	4	6	25	0	41
No contestaron						2	2
TOTAL	53	51	61	72	513	4	754
SANTAFE DE BOGOTA							
Menos de 16	1	1	4	2	31	0	39
16 A 20	8	4	12	16	200	1	241
21 A 25	8	4	12	14	350	0	388
26 A 30	5	5	15	14	430	1	470
31 A 35		9	6	14	408	3	440
36 A 40	3	5	9	8	350	0	375
41 A 45	1	1	8	9	232	0	251
46 A 50	2	1	7	6	163	0	179
51 A 55	1	1	1	5	99	0	107
56 A 60			2	1	80	0	83
61 A 99	1		3	5	96	0	105
No contestaron						63	63
TOTAL	30	31	79	94	2439	68	2741
SANTANDER							
Menos de 16	5		4	7	116	0	132
16 A 20	9	2	5	14	243	2	275
21 A 25	6	2	4	11	268	0	291
26 A 30	7	5	14	11	231	4	272
31 A 35	3	4	9	7	187	0	210
36 A 40	7	4	17	17	162	3	210
41 A 45	3	6	4	8	135	0	156
46 A 50	2	3	9	5	124	2	145
51 A 55	3	1	5	6	105	0	120
56 A 60	2	1	6	4	76	2	91
61 A 99	4	1	8	14	141	2	170
No contestaron						13	13
TOTAL	51	29	85	104	1788	28	2085

**4.3.24. TIEMPO DEDICADO A LA ACTIVIDAD ARTESANAL.
DISTRIBUCIÓN POR GRUPOS DE EDAD Y POR DEPARTAMENTOS**

DEPARTAMENTOS	No. DE MESES AL AÑO DEDICADOS A LA PRODUCCION DE ARTESANIAS						TOTAL
	MENOS DE 3 MESES	3 MESES	6 MESES	9 MESES	12 MESES	NO CONTESTAN	
SUCRE							
Menos de 16	14	30	23	2	786	0	855
16 A 20	16	16	28	8	767	1	836
21 A 25	10	25	22	12	836	0	907
26 A 30	10	17	32	9	771	0	839
31 A 35	9	9	19	4	502	1	544
36 A 40	12	9	26	11	485	0	543
41 A 45	8	6	24	9	327	0	374
46 A 50	6	10	14	4	252	0	286
51 A 55	5	5	10	3	157	0	180
56 A 60	3	4	8	2	158	0	175
61 A 99	10	10	15	11	315	2	363
No contestaron						17	17
TOTAL	103	141	221	75	5358	21	5919
TOLIMA							
Menos de 16	14	26	129	15	552	8	744
16 A 20	7	27	64	22	281	5	406
21 A 25	6	22	47	16	169	7	267
26 A 30	7	45	52	19	176	3	302
31 A 35	8	18	49	16	139	5	235
36 A 40	10	26	42	15	141	1	235
41 A 45	11	14	31	8	116	1	181
46 A 50	6	15	32	13	105	1	172
51 A 55	7	15	21	6	71	1	121
56 A 60	1	15	19	3	82	0	120
61 A 99	9	14	49	16	142	1	231
no contestaron						15	15
TOTAL	86	237	535	149	1974	48	3029
VALLE							
Menos de 16				1		0	1
16 A 20			1		10	0	11
21 A 25		1	4	1	17	0	23
26 A 30	3	4	8	6	28	2	51
31 A 35	4	5	9	6	29	2	55
36 A 40	2	3	12	9	28	1	55
41 A 45	4	4	10	3	12	0	33
46 A 50	1	6	4	4	13	0	28
51 A 55	4	3	2		5	1	15
56 A 60	2	1	2	2	2	0	9
61 A 99			1	1	7	1	10
No contestaron						2	2
TOTAL	20	27	53	33	151	9	293
VAUPES							
Menos de 16	6	1	2	3		0	12
16 A 20	12	5	5	3		0	25
21 A 25	29	12	7	3	1	0	52
26 A 30	28	18	14	4	3	1	68
31 A 35	40	7	9	6	5	0	67
36 A 40	31	14	5	5	2	0	57
41 A 45	32	11	4	4		0	51
46 A 50	15	5	6	1	3	0	30
51 A 55	8	6	4		2	0	20
56 A 60	8	10	7	3	1	0	29
61 A 99	8	5	6	2		0	21
No contestaron						5	5
TOTAL	217	94	69	34	17	6	437
VICHADA							
Menos de 16	5	6	6			1	18
16 A 20	10	22	13		1	0	46
21 A 25	6	14	5		2	0	27
26 A 30	6	14	5			0	25
31 A 35	9	21	10			0	40
36 A 40	5	19	10			0	34
41 A 45	4	8	2	1	1	0	16
46 A 50	3	14	1	1		0	19
51 A 55	3	7	1			1	12
56 A 60	6	17	8		1	1	33
61 A 99	1	15			2	0	18
No contestaron						17	17
TOTAL	58	157	61	2	7	20	305
TOTAL NACIONAL	2741	5291	10844	7402	31249	1294	58821

**4.3.25 ORIGEN DE LOS DISEÑOS UTILIZADOS EN LA PRODUCCION ARTESANAL.
DISTRIBUCIÓN POR SEXO Y POR DEPARTAMENTOS**

DEPARTAMENTOS	ORIGEN DE LOS DISEÑOS										
	PROPIOS DE LA LOCALIDAD	DISEÑOS PROPIOS	DISEÑOS DE REVISTAS	DISEÑO DE OTROS	DE LA LOCALIDAD Y PROPIOS	DE LA LOCALIDAD Y DE OTROS	DE LA LOCALIDAD Y PROPIOS Y DE OTROS	PROPIOS Y DE OTROS	PROPIOS Y DE REVISTAS Y DE OTROS	NO CONTESTA	TOTAL
AMAZONAS											
MASCULINO	72	2	1		64					6	145
FEMENINO	96	3	7		43					7	156
TOTAL	168	5	8		107					13	301
ANTIOQUIA											
MASCULINO	144	215	45	202	154	12	10	12	5	7	806
FEMENINO	53	256	47	50	73	8	11	8	5	8	519
TOTAL	197	471	92	252	227	20	21	20	10	15	1325
ARAUCA											
MASCULINO	40	23	1	1	10					1	76
FEMENINO	27	13		1	6					3	50
TOTAL	67	36	1	2	16					4	126
ATLANTICO											
MASCULINO	536	154	37	480	205	34	8	49	5	24	1532
FEMENINO	850	185	73	738	278	88	14	30	16	34	2306
TOTAL	1386	339	110	1218	483	122	22	79	21	58	3838
BOLIVAR											
MASCULINO	123	58	15	45	32	28	26	14	18	3	362
FEMENINO	888	131	20	91	133	268	56	13	14	7	1621
TOTAL	1011	189	35	136	165	296	82	27	32	10	1983
BOYACA											
MASCULINO	1566	233	54	190	121	21	8	6	4	70	2273
FEMENINO	1929	292	67	214	81	32	5	4	1	62	2687
TOTAL	3495	525	121	404	202	53	13	10	5	132	4960
CALDAS											
MASCULINO	165	260	55	86	67	22	6	6	7	20	694
FEMENINO	357	392	38	91	68	13	9	7	8	13	996
TOTAL	522	652	93	177	135	35	15	13	15	33	1690
CASANARE											
MASCULINO	10	11			68						89
FEMENINO	2	2			42						46
TOTAL	12	13			110						135
CAUCA											
MASCULINO	95	81	24	15	75			5	6	28	329
FEMENINO	251	103	28	25	86	2		8	4	73	580
TOTAL	346	184	52	40	161	2		13	10	101	909
CESAR											
MASCULINO	377	483	58	207	122	6	4	48	12	27	1344
FEMENINO	923	986	183	201	255	7	3	76	32	57	2723
TOTAL	1300	1469	241	408	377	13	7	124	44	84	4067
CHOCO											
MASCULINO	231	155	19	32	184	3				40	664
FEMENINO	114	54	11	11	51					15	256
TOTAL	345	209	30	43	235	3				55	920

**4.3.25 ORIGEN DE LOS DISEÑOS UTILIZADOS EN LA PRODUCCION ARTESANAL.
DISTRIBUCIÓN POR SEXO Y POR DEPARTAMENTOS**

DEPARTAMENTOS	ORIGEN DE LOS DISEÑOS										TOTAL
	PROPIOS DE LA LOCALIDAD	DISEÑOS PROPIOS	DISEÑOS DE REVISTAS	DISEÑO DE OTROS	DE LA LOCALIDAD Y PROPIOS	DE LA LOCALIDAD Y DE OTROS	DE LA LOCALIDAD Y PROPIOS Y DE OTROS	PROPIOS Y DE OTROS	PROPIOS Y DE REVISTAS Y DE OTROS	NO CONTESTA	
CORDOBA											
MASCULINO	934	119	52	49	346	20	44	41	12	116	1733
FEMENINO	2267	255	71	60	543	15	16	15	7	517	3766
TOTAL	3201	374	123	109	889	35	60	56	19	633	5499
CUNDINAMARCA											
MASCULINO	285	203	18	52	48		1	3	1	8	619
FEMENINO	320	173	25	69	51	1		6	8	16	669
TOTAL	605	376	43	121	99	1	1	9	9	24	1288
GUAINIA											
MASCULINO	212	15	12		51						290
FEMENINO	60	4	5		35						104
TOTAL	272	19	17		86						394
GUAJIRA											
MASCULINO	145	257	20	28	96	1	2	2		14	565
FEMENINO	264	509	73	58	315			23	1	36	1279
TOTAL	409	766	93	86	411	1	2	25	1	50	1844
GUAVIARE											
MASCULINO	158	7	2	7			2			3	179
FEMENINO	85	3			1					1	90
TOTAL	243	10	2	7	1		2			4	269
HUILA											
MASCULINO	229	278	17	97	67	8	19	57	18	0	790
FEMENINO	361	339	57	191	115	11	44	59	32	7	1216
TOTAL	590	617	74	288	182	19	63	116	50	7	2006
MAGDALENA											
MASCULINO	148	143	22	77	46		2	1	5	33	477
FEMENINO	93	147	34	54	68	1			21	34	452
TOTAL	241	290	56	131	114	1	2	1	26	67	929
META											
MASCULINO	269	48	6	51	61			19	4	4	462
FEMENINO	136	23	2	13	37	1		7	1		220
TOTAL	405	71	8	64	98	1		26	5	4	682
NARIÑO											
MASCULINO	363	478	140	505	22	20	33	43	36	30	1670
FEMENINO	4010	1422	61	1189	22	3	3	7	2	49	6768
TOTAL	4373	1900	201	1694	44	23	36	50	38	79	8438
NORTE DE SANTANDER											
MASCULINO	48	44	12	36	39	2	1	6		3	191
FEMENINO	53	94	19	31	38	1		6	1	2	245
TOTAL	101	138	31	67	77	3	1	12	1	5	436
QUINDIO											
MASCULINO	69	361	48	70	4		1			8	561
FEMENINO	24	393	115	120	3					3	658
TOTAL	93	754	163	190	7		1			11	1219

**4.3.25 ORIGEN DE LOS DISEÑOS UTILIZADOS EN LA PRODUCCION ARTESANAL.
DISTRIBUCIÓN POR SEXO Y POR DEPARTAMENTOS**

DEPARTAMENTOS	ORIGEN DE LOS DISEÑOS										TOTAL
	PROPIOS DE LA LOCALIDAD	DISEÑOS PROPIOS	DISEÑOS DE REVISTAS	DISEÑO DE OTROS	DE LA LOCALIDAD Y PROPIOS	DE LA LOCALIDAD Y DE OTROS	DE LA LOCALIDAD Y PROPIOS Y DE OTROS	PROPIOS Y DE OTROS	PROPIOS Y DE REVISTAS Y DE OTROS	NO CONTESTA	
RISARALDA											
MASCULINO	51	220	29	100	9	2		16	1	2	430
FEMENINO	18	160	27	89	1	1	1	24	1	2	324
TOTAL	69	380	56	189	10	3	1	40	2	4	754
SANTAFE DE BOGOTA											
MASCULINO	246	549	77	428	367	7	3	43	4	41	1765
FEMENINO	147	371	37	257	120	6	2	11	2	23	976
TOTAL	393	920	114	685	487	13	5	54	6	64	2741
SANTANDER											
MASCULINO	348	135	9	370	18			6		24	910
FEMENINO	482	80	20	532	28			1	2	30	1175
TOTAL	830	215	29	902	46			7	2	54	2085
SUCRE											
MASCULINO	1883	185	48	194	387	13	5	23	20	7	2765
FEMENINO	2329	262	49	104	376	3	4	12	8	7	3154
TOTAL	4212	447	97	298	763	16	9	35	28	14	5919
TOLIMA											
MASCULINO	1014	73	29	130	26		2	1	1	48	1324
FEMENINO	1397	95	30	100	40		2	2	3	36	1705
TOTAL	2411	168	59	230	66		4	3	4	84	3029
VALLE											
MASCULINO	17	27	3	14	1	1		1		3	67
FEMENINO	35	79	40	58	4		5	2		3	226
TOTAL	52	106	43	72	5	1	5	3		6	293
VAUPES											
MASCULINO	253	27	3	1	1		1				286
FEMENINO	138	10	3								151
TOTAL	391	37	6	1	1		1				437
VICHADA											
MASCULINO	92	21	2		20	9		2		10	156
FEMENINO	79	29	3	1	16	9		7		5	149
TOTAL	171	50	5	1	36	18		9		15	305
TOTAL NACIONAL	27911	11730	2003	7815	5640	679	353	732	328	1630	58821

**4.3.26 ORIGEN DE LOS DISEÑOS UTILIZADOS EN LA PRODUCCION ARTESANAL.
DISTRIBUCIÓN POR EDAD Y POR DEPARTAMENTOS**

DEPARTAMENTOS	ORIGEN DE LOS DISEÑOS										
	PROPIOS DE LA LOCALIDAD	DISEÑOS PROPIOS	DISEÑOS DE REVISTAS	DISEÑO DE OTROS	DE LA LOCALIDAD Y PROPIOS	DE LA LOCALIDAD Y DE OTROS	DE LA LOCALIDAD Y PROPIOS Y DE OTROS	PROPIOS Y DE OTROS	PROPIOS Y DE REVISTAS Y DE OTROS	OTRAS	TOTAL
AMAZONAS											
Menos de 16	13	1			2					1	17
16 A 20	15		1		5					1	22
21 A 25	21				8					1	30
26 A 30	20		1		15					1	37
31 A 35	20	2	2		16					1	41
36 A 40	25	2	1		13					4	45
41 A 45	9				14					1	24
46 A 50	12				6					1	19
51 A 55	16				11					0	27
56 A 60	3		1		8					0	12
61 A 99	13		1		8					2	24
No Contestaron										3	3
TOTAL	167	5	7		106					16	301
ANTIOQUIA											
Menos de 16	5	19	2	12	2	1			1	0	42
16 A 20	17	35	10	26	21	2				1	112
21 A 25	23	88	14	40	43	1				2	224
26 A 30	27	63	16	42	47	3	5	1	3	5	206
31 A 35	27	81	13	41	30	6	2	3	2	0	205
36 A 40	29	60	9	35	27	5	5	3	2	3	178
41 A 45	16	34	11	17	16		2	1		0	97
46 A 50	15	37	6	13	16	2	2	3		2	96
51 A 55	15	15	6	8	6		1	2		1	54
56 A 60	9	18	1	6	8		1	2		0	45
61 A 99	14	19	4	12	9		2		1	1	62
No Contestaron										4	4
TOTAL	197	469	92	252	225	20	21	20	10	19	1325
ARAUCA											
Menos de 16	7									1	8
16 A 20	8	2		1						1	12
21 A 25	8	1								0	9
26 A 30	6	3			3					0	12
31 A 35	7	5			2					1	15
36 A 40	6	6			3					0	15
41 A 45	3				1					0	4
46 A 50	3	1			2					0	6
51 A 55	7	1			2					0	10
56 A 60	2	4			1					0	7
61 A 99	4	2	1		1					0	8
No Contestaron										20	20
TOTAL	61	25	1	1	15					23	126
ATLANTICO											
Menos de 16	272	14	6	284	11	12	4	3	2	10	618
16 A 20	208	22	10	217	34	13	3	15	5	6	533
21 A 25	202	56	18	184	62	19	5	6	2	7	561
26 A 30	164	48	19	151	84	21		8	5	9	509
31 A 35	98	40	10	101	79	14	2	13	1	6	364
36 A 40	101	43	17	91	63	9	3	12	1	4	344
41 A 45	73	36	10	56	47	11		7		5	248
46 A 50	63	31	7	36	40	5	2	7	2	3	196
51 A 55	67	18	5	28	21	6	1	1	2	6	155
56 A 60	49	12	5	28	9	5		3		0	111
61 A 99	87	17	3	32	32	7		3		1	182
No Contestaron										17	17
TOTAL	1384	337	110	1208	482	122	22	78	21	74	3838

**4.3.26 ORIGEN DE LOS DISEÑOS UTILIZADOS EN LA PRODUCCION ARTESANAL.
DISTRIBUCIÓN POR EDAD Y POR DEPARTAMENTOS**

DEPARTAMENTOS	ORIGEN DE LOS DISEÑOS										TOTAL
	PROPIOS DE LA LOCALIDAD	DISEÑOS PROPIOS	DISEÑOS DE REVISTAS	DISEÑO DE OTROS	DE LA LOCALIDAD Y PROPIOS	DE LA LOCALIDAD Y DE OTROS	DE LA LOCALIDAD Y PROPIOS Y DE OTROS	PROPIOS Y DE OTROS	PROPIOS Y DE REVISTAS Y DE OTROS	OTRAS	
BOLIVAR											
Menos de 16	17	2		2	1	7				0	29
16 A 20	93	12	6	26	8	40	6	2	2	0	195
21 A 25	108	16	4	19	25	37	11	3	5	2	230
26 A 30	134	18	4	22	19	30	14	5	7	3	256
31 A 35	117	23	6	15	15	41	10	2	4	2	235
36 A 40	144	29	4	14	25	39	9	3	4	0	271
41 A 45	100	22	4	16	15	34	11	6	4	0	212
46 A 50	112	20	1	10	23	15	6	1	1	2	191
51 A 55	60	23	4	1	14	22	7	1	2	1	135
56 A 60	57	10	1	6	10	10	4	2	1	0	101
61 A 99	69	14	1	5	10	20	4	2	2	0	127
No Contestaron										1	1
TOTAL	1011	189	35	136	165	295	82	27	32	11	1983
BOYACA											
Menos de 16	473	26	18	88	11	11	1	1		9	638
16 A 20	412	60	14	69	14	7	3		2	9	590
21 A 25	383	65	8	56	27	11	1	1	1	11	564
26 A 30	358	67	18	51	26	4	2	2		16	544
31 A 35	286	70	9	34	21	7		1	1	14	443
36 A 40	385	64	15	31	28	2	3	1		20	549
41 A 45	280	38	7	17	19	1	1	2	1	12	378
46 A 50	265	38	11	13	14	3	1			8	353
51 A 55	179	29	10	10	10	3				8	249
56 A 60	156	31	5	12	12	2	1	1		5	225
61 A 99	290	35	3	20	20	2		1		15	386
No Contestaron										41	41
TOTAL	3467	523	118	401	202	53	13	10	5	168	4960
CALDAS											
Menos de 16	35	29	4	20	6	1		1		1	97
16 A 20	46	40	7	20	15		1	3	1	3	136
21 A 25	53	62	6	30	11		1		1	2	172
26 A 30	49	94	19	20	30	2	2		3	3	222
31 A 35	42	74	18	14	20	8	2	2	4	4	188
36 A 40	49	84	13	18	16	4	2	1	4	2	193
41 A 45	41	55	9	12	14	2	1	1	1	5	141
46 A 50	49	47	5	14	7	4	2	1	1	2	132
51 A 55	51	60	4	15	5	4	1	1		3	134
56 A 60	34	42	2	10	3	2	1	1		3	98
61 A 99	72	69	6	4	7	1	2	2		5	168
No Contestaron										9	9
TOTAL	521	646	93	177	134	34	15	13	15	42	1690
CASANARE											
Menos de 16					5						5
16 A 20		1			5						6
21 A 25	1	3			13						17
26 A 30					5						5
31 A 35	2				15						17
36 A 40	4	2			15						21
41 A 45	1				11						13
46 A 50		1			7						8
51 A 55	2	2			9						13
56 A 60	1				9						10
61 A 99	1	3			16						20
No Contestaron											0
TOTAL	12	13			110						135

**4.3.26 ORIGEN DE LOS DISEÑOS UTILIZADOS EN LA PRODUCCION ARTESANAL.
DISTRIBUCIÓN POR EDAD Y POR DEPARTAMENTOS**

DEPARTAMENTOS	ORIGEN DE LOS DISEÑOS										TOTAL
	PROPIOS DE LA LOCALIDAD	DISEÑOS PROPIOS	DISEÑOS DE REVISTAS	DISEÑO DE OTROS	DE LA LOCALIDAD Y PROPIOS	DE LA LOCALIDAD Y DE OTROS	DE LA LOCALIDAD Y PROPIOS Y DE OTROS	PROPIOS Y DE OTROS	PROPIOS Y DE REVISTAS Y DE OTROS	OTRAS	
CAUCA											
Menos de 16	9	3	1		5					17	35
16 A 20	20	10		4	6			1		14	55
21 A 25	27	9	3	5	17	1				6	70
26 A 30	44	30	10	5	26			3		13	131
31 A 35	32	17	6	7	22			2	5	14	105
36 A 40	44	34	9	4	19			1	1	7	119
41 A 45	39	18	6	4	21	1			3	5	97
46 A 50	30	14	5	1	11			1		9	71
51 A 55	18	12	5	3	10					8	56
56 A 60	29	10	4	1	9			1	1	2	57
61 A 99	46	25	2	4	12			2		3	94
No Contestaron										19	19
TOTAL	338	182	51	38	158	2		13	10	117	909
CESAR											
Menos de 16	99	39	7	12	20	1		2		4	184
16 A 20	172	180	19	62	27	2		5	2	7	476
21 A 25	134	229	22	99	38	2		13	3	11	551
26 A 30	148	227	35	70	55			26	5	14	580
31 A 35	123	236	39	51	52	4		19	7	12	543
36 A 40	124	205	48	52	56		1	28	6	7	527
41 A 45	115	97	28	26	35	3	1	15	9	10	339
46 A 50	94	79	18	15	26		1	8	8	5	254
51 A 55	75	44	7	5	13		1	5	1	4	155
56 A 60	66	42	9	7	19		1	1	3	3	151
61 A 99	142	82	5	5	34	1	2	2		7	280
No Contestaron										27	27
TOTAL	1292	1460	237	404	375	13	7	124	44	111	4067
CHOCO											
Menos de 16	5	2		3	7					3	20
16 A 20	21	13	5	2	31					4	76
21 A 25	32	26	3	1	29					6	97
26 A 30	57	31	2	9	37					6	142
31 A 35	32	35	2	6	29	1				8	113
36 A 40	33	20	4	6	26	1				5	95
41 A 45	33	19	5	2	18					4	81
46 A 50	24	15	2	3	18	1				2	65
51 A 55	29	9	1	6	11					5	61
56 A 60	27	8		1	10					1	47
61 A 99	35	19	4	3	12					5	78
No Contestaron										45	45
TOTAL	328	197	28	42	228	3				94	920
CORDOBA											
Menos de 16	65	12	3	7	10	1	1			3	102
16 A 20	328	36	14	11	76	3	2	6		40	516
21 A 25	439	53	23	15	118	3	6	9	3	64	733
26 A 30	509	76	16	19	134	6	11	5	2	82	860
31 A 35	337	47	10	15	124	3	9	8	1	66	620
36 A 40	434	38	15	17	127	5	11	9	4	81	741
41 A 45	268	30	13	7	68	2	4	6	3	57	458
46 A 50	245	25	7	6	77	5	4	3	1	64	437
51 A 55	149	16	7	6	34		6	3	2	37	254
56 A 60	145	11	6	4	47	1	1	3	1	40	259
61 A 99	266	28	9	8	72	6	5	4	2	99	499
No Contestaron										20	20
TOTAL	3185	372	123	109	887	35	60	56	19	653	5499

**4.3.26 ORIGEN DE LOS DISEÑOS UTILIZADOS EN LA PRODUCCION ARTESANAL.
DISTRIBUCIÓN POR EDAD Y POR DEPARTAMENTOS**

DEPARTAMENTOS	ORIGEN DE LOS DISEÑOS									TOTAL	
	PROPIOS DE LA LOCALIDAD	DISEÑOS PROPIOS	DISEÑOS DE REVISTAS	DISEÑO DE OTROS	DE LA LOCALIDAD Y PROPIOS	DE LA LOCALIDAD Y DE OTROS	DE LA LOCALIDAD Y PROPIOS Y DE OTROS	PROPIOS Y DE OTROS	PROPIOS Y DE REVISTAS Y DE OTROS		OTRAS
CUNDINAMARCA											
Menos de 16	28	19	3	5				1		1	57
16 A 20	39	23	2	15	2					4	85
21 A 25	49	35	5	16	12			1		4	122
26 A 30	56	36	5	12	15			1	2	3	130
31 A 35	60	45	6	20	15			2		3	151
36 A 40	67	62	10	15	12	1	1	1	1	0	170
41 A 45	60	41	2	5	9				2	1	120
46 A 50	52	31	3	7	13			2	1	1	110
51 A 55	59	23	3	11	3			1		1	101
56 A 60	50	28	2	6	6					2	94
61 A 99	78	27	1	6	10				3	3	128
No Contestaron										20	20
TOTAL	598	370	42	118	97	1	1	9	9	43	1288
GUAINIA											
Menos de 16	4										4
16 A 20	17				6						23
21 A 25	35	3	3		14						55
26 A 30	55	3	1		12						71
31 A 35	30	4	4		10						48
36 A 40	33		3		13						49
41 A 45	21	4	1		9						35
46 A 50	21	1	1		4						27
51 A 55	16	1	1		1						19
56 A 60	13	2			9						24
61 A 99	22	1	3		8						34
No Contestaron										5	5
TOTAL	268	19	17		85					5	394
GUAJIRA											
Menos de 16	12	22		2	2					1	39
16 A 20	46	67	5	7	25	1		1		2	154
21 A 25	47	79	5	12	66			4		7	220
26 A 30	49	130	14	16	66			3	1	7	286
31 A 35	52	89	21	8	66			4		5	245
36 A 40	60	89	23	15	55			7		11	260
41 A 45	31	76	5	7	29		1	2		6	157
46 A 50	29	54	5	8	29					2	127
51 A 55	17	43	2	1	21			3		3	90
56 A 60	24	41	6	5	18			1		1	96
61 A 99	36	55	3	2	20		1			4	121
No Contestaron										49	49
TOTAL	403	745	89	83	397	1	2	25	1	98	1844
GUAVIARE											
Menos de 16	4									0	4
16 A 20	27	1								1	29
21 A 25	31	2		1			1			0	35
26 A 30	46		1	1						1	49
31 A 35	22			1						0	23
36 A 40	31	3		2						1	37
41 A 45	23	1					1			1	26
46 A 50	17		1							0	18
51 A 55	13	1			1					0	15
56 A 60	12			2						0	14
61 A 99	17	1								0	18
No Contestaron										1	1
TOTAL	243	9	2	7	1		2			5	269

**4.3.26 ORIGEN DE LOS DISEÑOS UTILIZADOS EN LA PRODUCCION ARTESANAL.
DISTRIBUCIÓN POR EDAD Y POR DEPARTAMENTOS**

DEPARTAMENTOS	ORIGEN DE LOS DISEÑOS										
	PROPIOS DE LA LOCALIDAD	DISEÑOS PROPIOS	DISEÑOS DE REVISTAS	DISEÑO DE OTROS	DE LA LOCALIDAD Y PROPIOS	DE LA LOCALIDAD Y DE OTROS	DE LA LOCALIDAD Y PROPIOS Y DE OTROS	PROPIOS Y DE OTROS	PROPIOS Y DE REVISTAS Y DE OTROS	OTRAS	TOTAL
HUILA											
Menos de 16	30	14	2	19	9	3	3	6	2	0	88
16 A 20	96	49	4	64	22		14	16	4	0	269
21 A 25	111	79	3	57	29	3	4	14	7	1	308
26 A 30	87	113	11	37	26	1	5	23	9	1	313
31 A 35	64	93	11	28	21	2	7	11	4	2	243
36 A 40	53	81	13	22	13	3	7	17	11	2	222
41 A 45	45	42	7	24	14		10	8	7	0	157
46 A 50	34	31	7	11	8	2	5	5	2	1	106
51 A 55	14	30	4	6	10	2	5	7	1	0	79
56 A 60	17	22	2	5	11		2	4	2	0	65
61 A 99	37	61	10	13	16	3	1	4	1	0	146
No Contestaron										10	10
TOTAL	588	615	74	286	179	19	63	115	50	17	2006
MAGDALENA											
Menos de 16	15	17	3	16	2				2	6	61
16 A 20	34	25	3	25	6				1	5	99
21 A 25	18	39	7	22	12				1	3	102
26 A 30	23	34	11	16	19		1		3	11	119
31 A 35	22	43	8	12	14	1			2	10	111
36 A 40	32	45	6	11	18			1	2	5	120
41 A 45	22	23	9	8	13		1		4	11	91
46 A 50	20	26	3	11	13				2	7	82
51 A 55	15	9	1	2	8				1	3	39
56 A 60	18	7	3	2	6				1	1	38
61 A 99	20	19	2	4	3				7	3	58
No Contestaron										9	9
TOTAL	239	287	56	129	114	1	2	1	26	74	929
META											
Menos de 16	6	1		4	3			2		0	16
16 A 20	29	4	1	16	14					0	64
21 A 25	50	2		9	11				2	1	75
26 A 30	64	5		7	10			2		0	88
31 A 35	47	10		4	16			4	1	0	82
36 A 40	39	11	2	4	10			4	2	0	72
41 A 45	38	7	3	4	4			8		1	63
46 A 50	32	9		5	12			3		0	61
51 A 55	18	7	1	2	4			1		1	34
56 A 60	34	7		4	7	1		1		0	54
61 A 99	49	8	1	5	7			1		1	72
No Contestaron										1	1
TOTAL	404	71	8	64	98	1		26	5	5	682
NARIÑO											
Menos de 16	373	134	5	147		1				4	664
16 A 20	566	210	15	259	4	1	1	3	5	8	1072
21 A 25	536	278	31	283	9	3	6	9	6	6	1147
26 A 30	512	254	37	217	6	1	4	9	8	13	1061
31 A 35	407	215	34	139	6	1	9	6	7	5	829
36 A 40	476	203	21	137	6	3	5	5	2	8	866
41 A 45	330	142	18	120	2	2		2		8	624
46 A 50	361	132	15	129	3	3	2	1	5	10	661
51 A 55	215	99	6	73	4	2		8	2	8	417
56 A 60	226	105	9	67	2		5	1	2	2	419
61 A 99	362	123	9	139	2	6	4	6	1	6	658
No Contestaron										20	20
TOTAL	4364	1895	200	1690	44	23	36	50	38	98	8438

**4.3.26 ORIGEN DE LOS DISEÑOS UTILIZADOS EN LA PRODUCCION ARTESANAL.
DISTRIBUCIÓN POR EDAD Y POR DEPARTAMENTOS**

DEPARTAMENTOS	ORIGEN DE LOS DISEÑOS									TOTAL		
	PROPIOS DE LA LOCALIDAD	DISEÑOS PROPIOS	DISEÑOS DE REVISTAS	DISEÑO DE OTROS	DE LA LOCALIDAD Y PROPIOS	DE LA LOCALIDAD Y DE OTROS	DE LA LOCALIDAD Y PROPIOS Y DE OTROS	PROPIOS Y DE OTROS	PROPIOS Y DE REVISTAS Y DE OTROS		OTRAS	
NORTE DE SANTANDER												
Menos de 16	1			2	1						0	4
16 A 20	9	4		10	5	1					1	32
21 A 25	13	14	2	11	10						0	52
26 A 30	12	16	7	9	10						2	56
31 A 35	8	22	5	13	11		1				0	61
36 A 40	12	17	3	8	11	1		1			0	55
41 A 45	7	14	4	3	8			1	1		1	39
46 A 50	8	10	4	6	6						1	35
51 A 55	7	11	2	3	7						0	33
56 A 60	5	13	1	1	1						0	21
61 A 99	15	13	1		4	1					0	34
No Contestaron											14	14
TOTAL	97	134	29	66	74	3	1	12	1	19	436	
QUINDIO												
Menos de 16	1	11	2	9							0	23
16 A 20	4	13	9	22	1						0	49
21 A 25	5	64	8	17							1	95
26 A 30	10	104	19	34			1				2	170
31 A 35	11	138	23	25							3	200
36 A 40	22	145	31	24	1						0	223
41 A 45	7	89	22	15	1						0	134
46 A 50	10	65	11	19	2						1	108
51 A 55	3	44	12	5	1						1	66
56 A 60	5	31	13	8							0	57
61 A 99	15	49	11	12	1						3	91
No Contestaron											3	3
TOTAL	93	753	161	190	7	1	1	14	2	14	1219	
RISARALDA												
Menos de 16	5	7	1	12	1						1	27
16 A 20	5	22	2	35				5			0	69
21 A 25	10	52	12	32	1	1		1			0	109
26 A 30	6	76	7	21	1			7			0	118
31 A 35	6	53	10	29	1			6			2	107
36 A 40	10	42	10	31	2			9	2		0	106
41 A 45	6	38	2	13	3	1		2			1	66
46 A 50	6	28	1	4				6			0	45
51 A 55	2	18	5	3			1	2			0	31
56 A 60	5	20	2	4	1			1			0	33
61 A 99	8	23	3	5		1		1			0	41
No Contestaron											2	2
TOTAL	69	379	55	189	10	3	1	40	2	6	754	
SANTAFE DE BOGOTA												
Menos de 16	7	6	3	16	5						2	39
16 A 20	31	28	6	117	41	1		3	1		13	241
21 A 25	43	95	12	153	56	5		5			19	388
26 A 30	74	146	17	118	88	2	1	10	1		13	470
31 A 35	56	149	20	92	105	2		10			4	440
36 A 40	51	141	18	85	68	1	1	7			3	375
41 A 45	40	116	10	36	34	1		8	2		4	251
46 A 50	32	76	6	23	34	1	1	3	1		2	179
51 A 55	13	49	9	14	17			2			3	107
56 A 60	15	37	5	9	13			2	1		1	83
61 A 99	18	41	4	18	21			3			0	105
No Contestaron											63	63
TOTAL	380	884	110	681	482	13	5	53	6	127	2741	

**4.3.26 ORIGEN DE LOS DISEÑOS UTILIZADOS EN LA PRODUCCION ARTESANAL.
DISTRIBUCIÓN POR EDAD Y POR DEPARTAMENTOS**

DEPARTAMENTOS	ORIGEN DE LOS DISEÑOS										
	PROPIOS DE LA LOCALIDAD	DISEÑOS PROPIOS	DISEÑOS DE REVISTAS	DISEÑO DE OTROS	DE LA LOCALIDAD Y PROPIOS	DE LA LOCALIDAD Y DE OTROS	DE LA LOCALIDAD Y PROPIOS Y DE OTROS	PROPIOS Y DE OTROS	PROPIOS Y DE REVISTAS Y DE OTROS	OTRAS	TOTAL
SANTANDER											
Menos de 16	29	1		97	4					1	132
16 A 20	83	4	3	172	6				1	6	275
21 A 25	74	20	5	178	7			2		5	291
26 A 30	95	38	2	125	6				1	5	272
31 A 35	73	31	3	91	3			2		7	210
36 A 40	91	36	5	67	4					7	210
41 A 45	72	17	2	55	7			1		2	158
46 A 50	80	17	4	35	5					4	145
51 A 55	67	16	3	29	2			1		2	120
56 A 60	53	13	1	18	1					5	91
61 A 99	108	21	1	33	1			1		5	170
No Contestaron										13	13
TOTAL	825	214	29	900	46			7	2	62	2085
SUCRE											
Menos de 16	752	22	4	20	47	2		4	3	1	855
16 A 20	641	29	8	53	95	3		3	2	1	836
21 A 25	624	59	12	65	126	3	1	9	5	2	907
26 A 30	569	82	16	47	111	2	2	3	3	4	839
31 A 35	351	52	15	21	92	1		6	4	2	544
36 A 40	345	54	15	32	91		1	2	2	1	543
41 A 45	239	41	8	15	57	3		6	3	1	374
46 A 50	192	30	9	13	37		1	2	1	1	286
51 A 55	120	16	3	10	29				2	0	180
56 A 60	116	25	4	7	19	1	1		2	0	175
61 A 99	253	35	3	13	56	1			1	1	363
No Contestaron										17	17
TOTAL	4202	445	97	296	760	16		35	28	31	5919
TOLIMA											
Menos de 16	680	5	9	13	6					31	744
16 A 20	353	7	6	27	1					12	406
21 A 25	213	11	7	23	4					7	267
26 A 30	212	29	4	36	9	1	1			10	302
31 A 35	157	21	4	37	6			1		9	235
36 A 40	165	20	8	28	10	2				2	235
41 A 45	125	12	4	31	5			2		2	181
46 A 50	124	11	8	19	7					3	172
51 A 55	98	14	1	3	2		1			2	121
56 A 60	97	10	3	4	2			1		3	120
61 A 99	185	23	5	7	9					2	231
No Contestaron										15	15
TOTAL	2409	163	59	228	61	4		4	0	98	3029
VALLE											
Menos de 16			1							0	1
16 A 20	5	2	1	3						0	11
21 A 25	6	9	4	3	1					0	23
26 A 30	4	21	5	17			1	1		2	51
31 A 35	10	23	7	11	1		1	1		1	55
36 A 40	9	15	7	18	1		2	1		2	55
41 A 45	3	14	9	6		1				0	33
46 A 50	3	9	6	3	2					0	28
51 A 55	2	3	2	7			1			0	15
56 A 60	2	2	1	4						0	9
61 A 99	3	6								1	10
No Contestaron										2	2
TOTAL	52	104	43	72	5	1		3	0	8	293

**4.3.26 ORIGEN DE LOS DISEÑOS UTILIZADOS EN LA PRODUCCION ARTESANAL.
DISTRIBUCIÓN POR EDAD Y POR DEPARTAMENTOS**

DEPARTAMENTOS	ORIGEN DE LOS DISEÑOS									TOTAL	
	PROPIOS DE LA LOCALIDAD	DISEÑOS PROPIOS	DISEÑOS DE REVISTAS	DISEÑO DE OTROS	DE LA LOCALIDAD Y PROPIOS	DE LA LOCALIDAD Y DE OTROS	DE LA LOCALIDAD Y PROPIOS Y DE OTROS	PROPIOS Y DE OTROS	PROPIOS Y DE REVISTAS Y DE OTROS		OTRAS
VAUPES											
Menos de 16	12									0	12
16 A 20	19	6								0	25
21 A 25	45	6	1							0	52
26 A 30	60	5	2		1					0	68
31 A 35	63	2	2							0	67
36 A 40	56	1								0	57
41 A 45	46	3		1				1		0	51
46 A 50	25	5								0	30
51 A 55	17	3								0	20
56 A 60	23	5	1							0	29
61 A 99	20	1								0	21
No Contestaron										5	5
TOTAL	386	37	6	1	1	0	1	0	0	5	437
VICHADA											
Menos de 16	15	1			2					0	18
16 A 20	31	5	1		2	3		2		2	46
21 A 25	10	4	3		2	4		3		1	27
26 A 30	14	6			2	1		1		1	25
31 A 35	21	8			8			1		2	40
36 A 40	16	7			4	2		2		3	34
41 A 45	8	2	1		4	1				0	16
46 A 50	15	1			3					0	19
51 A 55	9	1								2	12
56 A 60	19	8		1	2					3	33
61 A 99	8	3			3	1				3	18
No Contestaron										17	17
TOTAL	166	46	5	1	32	12	0	9	0	34	305
TOTAL NACIONAL	27749	11588	1977	7769	5580	675	352	730	324	2077	58821

GRÁFICA 4.3.26

ORIGEN DE LOS DISEÑOS UTILIZADOS EN LA PRODUCCION ARTESANAL

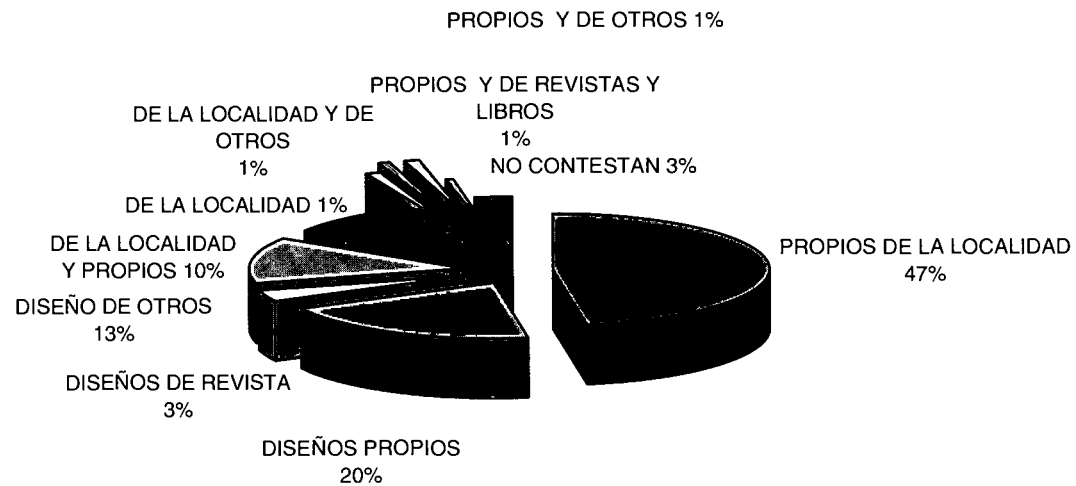

**4.3.27. TIEMPO DEDICADO A LA PRODUCCIÓN ARTESANAL.
DISTRIBUCIÓN POR SEXO Y POR DEPARTAMENTO**

DEPARTAMENTOS	NO CONTESTA	TIEMPO ANUAL DEDICADO A LA ACTIVIDAD ARTESANAL					TOTAL
		MENOS DE 3 MESES	3 MESES	6 MESES	9 MESES	12 MESES	
AMAZONAS							
MASCULINO	3	8	14	68	10	42	145
FEMENINO		4	15	87	16	34	156
TOTAL	3	12	29	155	26	76	301
ANTIOQUIA							
MASCULINO	1	11	54	88	74	578	806
FEMENINO		11	70	133	97	208	519
TOTAL	1	22	124	221	171	786	1325
ARAUCA							
MASCULINO		5	8	17	3	43	76
FEMENINO		2	3	20		25	50
TOTAL		7	11	37	3	68	126
ATLANTICO							
MASCULINO	4	20	388	445	659	16	1532
FEMENINO	8	17	403	860	977	41	2306
TOTAL	12	37	791	1305	1636	57	3838
BOLIVAR							
MASCULINO		4	14	25	12	307	362
FEMENINO	1	14	16	140	219	1231	1621
TOTAL	1	18	30	165	231	1538	1983
BOYACA							
MASCULINO	24	97	197	654	369	932	2273
FEMENINO	41	96	272	810	567	901	2687
TOTAL	65	193	469	1464	936	1833	4960
CALDAS							
MASCULINO	1	53	75	91	53	421	694
FEMENINO	2	77	100	125	94	598	996
TOTAL	3	130	175	216	147	1019	1690
CASANARE							
MASCULINO		39	26	2	1	21	89
FEMENINO		12	7	2		25	46
TOTAL		51	33	4	1	46	135
CAUCA							
MASCULINO	13	29	47	62	32	146	329
FEMENINO	43	51	113	121	39	213	580
TOTAL	56	80	160	183	71	359	909
CESAR							
MASCULINO	4	109	149	194	83	805	1344
FEMENINO	21	367	431	413	254	1237	2723
TOTAL	25	476	580	607	337	2042	4067
CHOCO							
MASCULINO	1	70	105	71	49	368	664
FEMENINO	1	61	46	33	24	91	256
TOTAL	2	131	151	104	73	459	920
CORDOBA							
MASCULINO	80	66	152	987	288	160	1733
FEMENINO	453	141	268	1923	910	71	3766
TOTAL	533	207	420	2910	1198	231	5499
CUNDINAMARCA							
MASCULINO		20	71	226	160	142	619
FEMENINO	4	31	86	258	158	132	669
TOTAL	4	51	157	484	318	274	1288
GUAINIA							
MASCULINO		123	105	=	15	2	290
FEMENINO		35	47		9		104
TOTAL		158	152	58	24	2	394
GUAJIRA							
MASCULINO	5	69	74	53	39	325	565
FEMENINO	2	173	132	133	79	760	1279
TOTAL	7	242	206	186	118	1085	1844

(Consta de 12 páginas)

**4.3.27. TIEMPO DEDICADO A LA PRODUCCIÓN ARTESANAL.
DISTRIBUCIÓN POR SEXO Y POR DEPARTAMENTO**

DEPARTAMENTOS	NO CONTESTA	TIEMPO ANUAL DEDICADO A LA ACTIVIDAD ARTESANAL					TOTAL
		MENOS DE 3 MESES	3 MESES	6 MESES	9 MESES	12 MESES	
GUAVIARE							
MASCULINO		29	126	16	2	6	179
FEMENINO		15	64	7	1	3	90
TOTAL		44	190	23	3	9	269
HUILA							
MASCULINO		12	26	120	109	523	790
FEMENINO	9	43	46	233	237	648	1216
TOTAL	9	55	72	353	346	1171	2006
MAGDALENA							
MASCULINO	1	25	34	71	41	305	477
FEMENINO	5	22	24	72	73	256	452
TOTAL	6	47	58	143	114	561	929
META							
MASCULINO		22	126	77	104	133	462
FEMENINO		8	51	38	89	34	220
TOTAL		30	177	115	193	167	682
NARINO							
MASCULINO	11	27	81	116	96	1339	1670
FEMENINO	15	68	354	586	573	5172	6768
TOTAL	26	95	435	702	669	6511	8438
NORTE DE SANTANDER							
MASCULINO		10	5	11	22	143	191
FEMENINO	1	28	17	42	29	128	245
TOTAL	1	38	22	53	51	271	436
QUINDIO							
MASCULINO	1	7	31	79	91	352	561
FEMENINO	1	29	84	191	132	221	658
TOTAL	2	36	115	270	223	573	1219
RISARALDA							
MASCULINO	2	17	32	22	41	316	430
FEMENINO		36	19	39	32	198	324
TOTAL	2	53	51	61	73	514	754
SANTAFE DE GOTA							
MASCULINO	4	14	15	43	47	1642	1765
FEMENINO	1	16	17	38	50	854	976
TOTAL	5	30	32	81	97	2496	2741
SANTANDER							
MASCULINO	7	29	11	29	52	782	910
FEMENINO	12	22	18	56	52	1015	1175
TOTAL	19	51	29	85	104	1797	2085
SUCRE							
MASCULINO		47	78	105	33	2502	2765
FEMENINO	4	57	64	116	42	2871	3154
TOTAL	4	104	142	221	75	5373	5919
TOLIMA							
MASCULINO	15	48	179	328	70	684	1324
FEMENINO	19	38	59	212	79	1298	1705
TOTAL	34	86	238	540	149	1982	3029
VALLE							
MASCULINO	4	1	2	6	3	51	67
FEMENINO	3	19	25	47	30	102	226
TOTAL	7	20	27	53	33	153	293
VAUPES							
MASCULINO	1	160	50	44	22	9	286
FEMENINO		59	44	28	12	8	151
TOTAL	1	219	94	72	34	17	437
VICHADA							
MASCULINO		27	94	29	1	5	156
FEMENINO	3	37	70	36	1	2	149
TOTAL	3	64	164	65	2	7	305
TOTAL NACIONAL	831	2787	5334	10936	7456	31477	58821

(Consta de 12 páginas)

**4.3.28 TIEMPO DEDICADO A LA AGRICULTURA.
DISTRIBUCIÓN POR SEXO Y POR DEPARTAMENTO**

DEPARTAMENTOS	NADA	TIEMPO ANUAL				TOTAL
		3 MESES	6 MESES	9 MESES	12 MESES	
AMAZONAS						
MASCULINO	13	10	69	17	36	145
FEMENINO	10	15	92	11	28	156
TOTAL	23	25	161	28	64	301
ANTIOQUIA						
MASCULINO	763	14	17	9	3	806
FEMENINO	513	4		1	1	519
TOTAL	1276	18	17	10	4	1325
ARAUCA						
MASCULINO	67	1	6	2		76
FEMENINO	49			1		50
TOTAL	116	1	6	3		126
ATLANTICO						
MASCULINO	1444	14	40	34		1532
FEMENINO	2290	11	4		1	2306
TOTAL	3734	25	44	34	1	3838
BOLIVAR						
MASCULINO	352	3	6	1		362
FEMENINO	1615	2	4			1621
TOTAL	1967	5	10	1		1983
BOYACA						
MASCULINO	1556	209	218	82	208	2273
FEMENINO	2132	163	160	39	193	2687
TOTAL	3688	372	378	121	401	4960
CALDAS						
MASCULINO	588	22	30	29	25	694
FEMENINO	921	39	14	10	12	996
TOTAL	1509	61	44	39	37	1690
CASANARE						
MASCULINO	12	29	28	13	7	89
FEMENINO	4	17	9	4	12	46
TOTAL	16	46	37	17	19	135
CAUCA						
MASCULINO	261	18	31	14	5	329
FEMENINO	452	42	57	25	4	580
TOTAL	713	60	88	39	9	909
CESAR						
MASCULINO	1224	13	45	39	23	1344
FEMENINO	2667	12	24	17	3	2723
TOTAL	3891	25	69	56	26	4067
CHOCO						
MASCULINO	521	37	34	48	24	664
FEMENINO	210	14	11	13	8	256
TOTAL	731	51	45	61	32	920
CORDOBA						
MASCULINO	876	180	612	58	7	1733
FEMENINO	3123	221	369	51	2	3766
TOTAL	3999	401	981	109	9	5499
CUNDINAMARCA						
MASCULINO	518	49	44	8		619
FEMENINO	618	31	17	3		669
TOTAL	1136	80	61	11		1288
GUAINIA						
MASCULINO	49	41	60	136	4	290
FEMENINO	17	18	28	40	1	104
TOTAL	66	59	88	176	5	394
GUAJIRA						
MASCULINO	466	49	5	18	27	565
FEMENINO	1222	17	7	22	11	1279
TOTAL	1688	66	12	40	38	1844

**4.3.28 TIEMPO DEDICADO A LA AGRICULTURA.
DISTRIBUCIÓN POR SEXO Y POR DEPARTAMENTO**

DEPARTAMENTOS	NADA	TIEMPO ANUAL				TOTAL
		3 MESES	6 MESES	9 MESES	12 MESES	
GUAVIARE						
MASCULINO	10	48	50	40	31	179
FEMENINO	4	16	18	34	18	90
TOTAL	14	64	68	74	49	269
			=		1A	
HUILA						
MASCULINO	769	2	10	2	7	790
FEMENINO	1209	3	3		1	1216
TOTAL	1978	5	13	2	8	2006
MAGDALENA						
MASCULINO	402	6	13	10	46	477
FEMENINO	438	6	2		6	452
TOTAL	840	12	15	10	52	929
			=			
META						
MASCULINO	352	46	36	21	7	462
FEMENINO	204	3	9	4		220
TOTAL	556	49	45	25	7	682
NARINO						
MASCULINO	1547	41	34	21	27	1670
FEMENINO	6228	132	164	178	66	6768
TOTAL	7775	173	198	199	93	8438
NORTE DE SANTANDER						
MASCULINO	180	4	1	4	2	191
FEMENINO	245					245
TOTAL	425	4	1	4	2	436
QUINDIO						
MASCULINO	535	11	8	7		561
FEMENINO	652	2	3	1		658
TOTAL	1187	13	11	8		1219
RISARALDA						
MASCULINO	396	10	6	10	8	430
FEMENINO	317	3	1	2	1	324
TOTAL	713	13	7	12	9	754
SANTAFE DE BOGOTA						
MASCULINO	1761	3	1			1765
FEMENINO	974	1	1			976
TOTAL	2735	4	2			2741
SANTANDER						
MASCULINO	839	22	13	18	18	910
FEMENINO	1139	14	5	5	12	1175
TOTAL	1978	36	18	23	30	2085
SUCRE						
MASCULINO	2675	14	39	23	14	2765
FEMENINO	3133	3	6	5	7	3154
TOTAL	5808	17	45	28	21	5919
TOLIMA						
MASCULINO	964	27	123	192	18	1324
FEMENINO	1601	30	46	19	9	1705
TOTAL	2565	57	169	211	27	3029
VALLE						
MASCULINO	66		1			67
FEMENINO	215	2	2	2	5	226
TOTAL	281	2	3	2	5	293
VAUPES						
MASCULINO	35	34	126	77	14	286
FEMENINO	8	26	60	51	6	151
TOTAL	43	60	186	128	20	437
VICHADA						
MASCULINO	15	59	41	19	22	156
FEMENINO	29	58	18	25	19	149
TOTAL	44	117	59	44	41	305
TOTAL NACIONAL	51495	1921	2881	1515	1009	58821

**4.3.29. TIEMPO QUE DEDICAN LOS ARTESANOS AL COMERCIO.
DISTRIBUCIÓN POR SEXO Y POR DEPARTAMENTO**

DEPARTAMENTOS	NADA	TIEMPO ANUAL				TOTAL
		3 MESES	6 MESES	9 MESES	12 MESES	
AMAZONAS						
MASCULINO	145					145
FEMENINO	155	1				156
TOTAL	300	1				301
ANTIOQUIA						
MASCULINO	744	15	11	5	31	806
FEMENINO	500	2	5	4	8	519
TOTAL	1244	17	16	9	39	1325
ARAUCA						
MASCULINO	76					76
FEMENINO	49		1			50
TOTAL	125		1			126
ATLANTICO						
MASCULINO	1517	9	4	2		1532
FEMENINO	2300	5		1		2306
TOTAL	3817	14	4	3		3838
BOLIVAR						
MASCULINO	358		3		1	362
FEMENINO	1618	2		1		1621
TOTAL	1976	2	3	1	1	1983
BOYACA						
MASCULINO	2172	38	37	7	19	2273
FEMENINO	2591	54	25	9	8	2687
TOTAL	4763	92	62	16	27	4960
CALDAS						
MASCULINO	649	5	15	2	23	694
FEMENINO	965	8	9	5	9	996
TOTAL	1614	13	24	7	32	1690
CASANARE						
MASCULINO	82	3	3	1		89
FEMENINO	44	1	1			46
TOTAL	126	4	4	1		135
CAUCA						
MASCULINO	324	3		1	1	329
FEMENINO	552	5	15	2	6	580
TOTAL	876	8	15	3	7	909
CESAR						
MASCULINO	1323	7	7	4	3	1344
FEMENINO	2679	3	12	20	9	2723
TOTAL	4002	10	19	24	12	4067
CHOCO						
MASCULINO	647	1	5	3	8	664
FEMENINO	245	2	1	4	4	256
TOTAL	892	3	6	7	12	920
CORDOBA						
MASCULINO	1714	3	10	4	2	1733
FEMENINO	3728	9	21	6	2	3766
TOTAL	5442	12	31	10	4	5499
CUNDINAMARCA						
MASCULINO	601	7	11			619
FEMENINO	644	11	10	4		669
TOTAL	1245	18	21	4		1288
GUAINIA						
MASCULINO	286	2	1	1		290
FEMENINO	104					104
TOTAL	390	2	1	1		394
GUAJIRA						
MASCULINO	546	4		4	11	565
FEMENINO	1233	8	4	9	25	1279
TOTAL	1779	12	4	13	36	1844

**4.3.29. TIEMPO QUE DEDICAN LOS ARTESANOS AL COMERCIO.
DISTRIBUCIÓN POR SEXO Y POR DEPARTAMENTO**

DEPARTAMENTOS	NADA	TIEMPO ANUAL				TOTAL
		3 MESES	6 MESES	9 MESES	12 MESES	
GUAVIARE						
MASCULINO	133	12	15	18	1	179
FEMENINO	77	4	5	4		90
TOTAL	210	16	20	22	1	269
HUILA						
MASCULINO	777	1	3	9		790
FEMENINO	1211	1	2	2		1216
TOTAL	1988	2	5	11		2006
MAGDALENA						
MASCULINO	468	3	1	1	4	477
FEMENINO	435	6	7	2	2	452
TOTAL	903	9	8	3	6	929
META						
MASCULINO	395	20	26	20	1	462
FEMENINO	217		1		2	220
TOTAL	612	20	27	20	3	682
NARINO						
MASCULINO	1627	15	9	10	9	1670
FEMENINO	6680	23	36	14	15	6768
TOTAL	8307	38	45	24	24	8438
NORTE DE SANTANDER						
MASCULINO	184	4	2		1	191
FEMENINO	215	8	8	10	4	245
TOTAL	399	12	10	10	5	436
QUINDIO						
MASCULINO	552	5	2	2		561
FEMENINO	646	3	5	2	2	658
TOTAL	1198	8	7	4	2	1219
RISARALDA						
MASCULINO	393	6	2	7	22	430
FEMENINO	261	5	4	1	53	324
TOTAL	654	11	6	8	75	754
SANTAFE DE BOGOTA						
MASCULINO	1731	6	6	1	21	1765
FEMENINO	947	2	9	5	13	976
TOTAL	2678	8	15	6	34	2741
SANTANDER						
MASCULINO	889	5	3	1	12	910
FEMENINO	1146	1	8	4	16	1175
TOTAL	2035	6	11	5	28	2085
SUCRE						
MASCULINO	2740	3	1	2	19	2765
FEMENINO	3130	3	5	2	14	3154
TOTAL	5870	6	6	4	33	5919
TOLIMA						
MASCULINO	1308	2	11	3		1324
FEMENINO	1684	3	6	4	8	1705
TOTAL	2992	5	17	7	8	3029
VALLE						
MASCULINO	64	1	1	1		67
FEMENINO	211	3	1	3	8	226
TOTAL	275	4	2	4	8	293
VAUPES						
MASCULINO	281	3	2			286
FEMENINO	151					151
TOTAL	432	3	2			437
VICHADA						
MASCULINO	142	13	1			156
FEMENINO	132	14	2	1		149
TOTAL	274	27	3	1		305
TOTAL NACIONAL	57418	383	395	228	397	58821

**4.3.30. TIEMPO QUE DEDICAN LOS ARTESANOS AL COMERCIO ARTESANAL.
DISTRIBUCIÓN POR SEXO Y POR DEPARTAMENTO**

DEPARTAMENTOS	NADA	TIEMPO ANUAL				TOTAL
		3 MESES	6 MESES	9 MESES	12 MESES	
AMAZONAS						
MASCULINO	145					145
FEMENINO	155	1				156
TOTAL	300	1				301
ANTIOQUIA						
MASCULINO	744	15	11	5	31	806
FEMENINO	500	2	5	4	8	519
TOTAL	1244	17	16	9	39	1325
ARAUCA						
MASCULINO	76					76
FEMENINO	49		1			50
TOTAL	125		1			126
ATLANTICO						
MASCULINO	1517	9	4	2		1532
FEMENINO	2300	5		1		2306
TOTAL	3817	14	4	3		3838
BOLIVAR						
MASCULINO	358		3		1	362
FEMENINO	1618	2		1		1621
TOTAL	1976	2	3	1	1	1983
BOYACA						
MASCULINO	2172	38	37	7	19	2273
FEMENINO	2591	54	25	9	8	2687
TOTAL	4763	92	62	16	27	4960
CALDAS						
MASCULINO	649	5	15	2	23	694
FEMENINO	965	8	9	5	9	996
TOTAL	1614	13	24	7	32	1690
CASANARE						
MASCULINO	82	3	3	1		89
FEMENINO	44	1	1			46
TOTAL	126	4	4	1		135
CAUCA						
MASCULINO	324	3		1	1	329
FEMENINO	552	5	15	2	6	580
TOTAL	876	8	15	3	7	909
CESAR						
MASCULINO	1323	7	7	4	3	1344
FEMENINO	2679	3	12	20	9	2723
TOTAL	4002	10	19	24	12	4067
CHOCO						
MASCULINO	647	1	5	3	8	664
FEMENINO	245	2	1	4	4	256
TOTAL	892	3	6	7	12	920
CORDOBA						
MASCULINO	1714	3	10	4	2	1733
FEMENINO	3728	9	21	6	2	3766
TOTAL	5442	12	31	10	4	5499
CUNDINAMARCA						
MASCULINO	601	7	11			619
FEMENINO	644	11	10	4		669
TOTAL	1245	18	21	4		1288
GUAINIA						
MASCULINO	286	2	1	1		290
FEMENINO	104					104
TOTAL	390	2	1	1		394
GUAJIRA						
MASCULINO	546	4		4	11	565
FEMENINO	1233	8	4	9	25	1279
TOTAL	1779	12	4	13	36	1844

**4.3.30. TIEMPO QUE DEDICAN LOS ARTESANOS AL COMERCIO ARTESANAL.
DISTRIBUCIÓN POR SEXO Y POR DEPARTAMENTO**

DEPARTAMENTOS	NADA	TIEMPO ANUAL				TOTAL
		3 MESES	6 MESES	9 MESES	12 MESES	
GUAVIARE						
MASCULINO	133	12	15	18	1	179
FEMENINO	77	4	5	4		90
TOTAL	210	16	20	22	1	269
HUILA						
MASCULINO	777	1	3	9		790
FEMENINO	1211	1	2	2		1216
TOTAL	1988	2	5	11		2006
MAGDALENA						
MASCULINO	468	3	1	1	4	477
FEMENINO	435	6	7	2	2	452
TOTAL	903	9	8	3	6	929
META						
MASCULINO	395	20	26	20	1	462
FEMENINO	217	1	1		2	220
TOTAL	612	20	27	20	3	682
NARIÑO						
MASCULINO	1627	15	9	10	9	1670
FEMENINO	6680	23	36	14	15	6768
TOTAL	8307	38	45	24	24	8438
NORTE DE SANTANDER						
MASCULINO	184	4	2		1	191
FEMENINO	215	8	8	10	4	245
TOTAL	399	12	10	10	5	436
QUINDIO						
MASCULINO	552	5	2	2		561
FEMENINO	646	3	5	2	2	658
TOTAL	1198	8	7	4	2	1219
RISARALDA						
MASCULINO	393	6	2	7	22	430
FEMENINO	261	5	4	1	53	324
TOTAL	654	11	6	8	75	754
SANTAFE DE BOGOTÁ						
MASCULINO	1731	6	6	1	21	1765
FEMENINO	947	2	9	5	13	976
TOTAL	2678	8	15	6	34	2741
SANTANDER						
MASCULINO	889	5	3	1	12	910
FEMENINO	1146	1	8	4	16	1175
TOTAL	2035	6	11	5	28	2085
SUCRE						
MASCULINO	2740	3	1	2	19	2765
FEMENINO	3130	3	5	2	14	3154
TOTAL	5870	6	6	4	33	5919
TOLIMA						
MASCULINO	1308	2	11	3		1324
FEMENINO	1684	3	6	4	8	1705
TOTAL	2992	5	17	7	8	3029
VALLE						
MASCULINO	64	1	1	1		67
FEMENINO	211	3	1	3	8	226
TOTAL	275	4	2	4	8	293
VAUPES						
MASCULINO	281	3	2			286
FEMENINO	151					151
TOTAL	432	3	2			437
VICHADA						
MASCULINO	142	13	1			156
FEMENINO	132	14	2	1		149
TOTAL	274	27	3	1		305
TOTAL NACIONAL	57418	383	395	228	397	58821

**4.3.31. TIEMPO QUE DEDICAN LOS ARTESANOS COMO EMPLEADOS.
DISTRIBUCIÓN POR SEXO Y POR DEPARTAMENTO**

DEPARTAMENTOS	NADA	TIEMPO ANUAL				TOTAL
		3 MESES	6 MESES	9 MESES	12 MESES	
AMAZONAS						
MASCULINO	142		1		2	145
FEMENINO	154		2			156
TOTAL	296		3		2	301
ANTIOQUIA						
MASCULINO	632	8	10	12	144	806
FEMENINO	470	6	15	9	19	519
TOTAL	1102	14	25	21	163	1325
ARAUCA						
MASCULINO	67		1		8	76
FEMENINO	41		1	1	7	50
TOTAL	108		2	1	15	126
ATLANTICO						
MASCULINO	1476	21	18	16	1	1532
FEMENINO	2246	17	19	24		2306
TOTAL	3722	38	37	40	1	3838
BOLIVAR						
MASCULINO	348		5	2	7	362
FEMENINO	1450	101	60	1	9	1621
TOTAL	1798	101	65	3	16	1983
BOYACA						
MASCULINO	2145	34	50	17	27	2273
FEMENINO	2573	34	43	20	17	2687
TOTAL	4718	68	93	37	44	4960
CALDAS						
MASCULINO	605	13	13	9	54	694
FEMENINO	824	17	20	21	114	996
TOTAL	1429	30	33	30	168	1690
CASANARE						
MASCULINO	60	17	9	1	2	89
FEMENINO	44	2				46
TOTAL	104	19	9	1	2	135
CAUCA						
MASCULINO	308	4	6	4	7	329
FEMENINO	551	7	7	5	10	580
TOTAL	859	11	13	9	17	909
CESAR						
MASCULINO	959	2	19	36	328	1344
FEMENINO	2287	10	34	81	311	2723
TOTAL	3246	12	53	117	639	4067
CHOCO						
MASCULINO	601	5	3	9	46	664
FEMENINO	239	1	3	4	9	256
TOTAL	840	6	6	13	55	920
CORDOBA						
MASCULINO	1700	13	9	1	10	1733
FEMENINO	3676	30	36	10	14	3766
TOTAL	5376	43	45	11	24	5499
CUNDINAMARCA						
MASCULINO	524	34	17	11	33	619
FEMENINO	596	11	15	4	43	669
TOTAL	1120	45	32	15	76	1288
GUAINIA						
MASCULINO	285	4	1			290
FEMENINO	104					104
TOTAL	389	4	1			394
GUAJIRA						
MASCULINO	511	3	1	5	45	565
FEMENINO	1200	4	5	6	64	1279
TOTAL	1711	7	6	11	109	1844

**4.3.31. TIEMPO QUE DEDICAN LOS ARTESANOS COMO EMPLEADOS.
DISTRIBUCIÓN POR SEXO Y POR DEPARTAMENTO**

DEPARTAMENTOS	NADA	TIEMPO ANUAL				TOTAL
		3 MESES	6 MESES	9 MESES	12 MESES	
GUAVIARE						
MASCULINO	171	1		5	2	179
FEMENINO	89			1		90
TOTAL	260	1		6	2	269
HUILA						
MASCULINO	726	6	4	2	52	790
FEMENINO	1139	3	9	4	61	1216
TOTAL	1865	9	13	6	113	2006
MAGDALENA						
MASCULINO	441	1	6	2	27	477
FEMENINO	429	5	3	3	12	452
TOTAL	870	6	9	5	39	929
META						
MASCULINO	419	8	7	4	24	462
FEMENINO	208	5	2	2	3	220
TOTAL	627	13	9	6	27	682
NARINO						
MASCULINO	1462	19	20	33	136	1670
FEMENINO	6633	37	32	24	42	6768
TOTAL	8095	56	52	57	178	8438
NORTE DE SANTANDER						
MASCULINO	168	3	1	4	15	191
FEMENINO	217	4	8	3	13	245
TOTAL	385	7	9	7	28	436
QUINDIO						
MASCULINO	465	8	4	2	82	561
FEMENINO	597	6	13	4	38	658
TOTAL	1062	14	17	6	120	1219
RISARALDA						
MASCULINO	374	4	3	6	43	430
FEMENINO	302	3	3	2	14	324
TOTAL	676	7	6	8	57	754
SANTAFE DE BOGOTA						
MASCULINO	1447	10	8	12	288	1765
FEMENINO	811	5	7	6	147	976
TOTAL	2258	15	15	18	435	2741
SANTANDER						
MASCULINO	623	3	5	6	273	910
FEMENINO	762	6	11	9	387	1175
TOTAL	1385	9	16	15	660	2085
SUCRE						
MASCULINO	2181	4	5	5	570	2765
FEMENINO	2865	3	7	5	274	3154
TOTAL	5046	7	12	10	844	5919
TOLIMA						
MASCULINO	1255	10	18	14	27	1324
FEMENINO	1634	8	20	18	25	1705
TOTAL	2889	18	38	32	52	3029
VALLE						
MASCULINO	60	1			6	67
FEMENINO	198	4	2	4	18	226
TOTAL	258	5	2	4	24	293
VAUPES						
MASCULINO	269	4	3	4	6	286
FEMENINO	145	3	1	1	1	151
TOTAL	414	7	4	5	7	437
VICHADA						
MASCULINO	135	18		1	2	156
FEMENINO	136	12	1			149
TOTAL	271	30	1	1	2	305
TOTAL NACIONAL	53179	602	626	495	3919	58821

**4.3.32. TIEMPO QUE DEDICAN LOS ARTESANOS A OTRAS ACTIVIDADES.
DISTRIBUCIÓN POR SEXO Y POR DEPARTAMENTO**

DEPARTAMENTOS	NADA	TIEMPO ANUAL DEDICADO A OTRAS ACTIVIDADES				TOTAL
		3 MESES	6 MESES	9 MESES	12 MESES	
AMAZONAS						
MASCULINO	137	1	2	1	4	145
FEMENINO	154		1	1		156
TOTAL	291	1	3	2	4	301
ANTIOQUIA						
MASCULINO	620	31	33	31	91	806
FEMENINO	283	39	52	48	97	519
TOTAL	903	70	85	79	188	1325
ARAUCA						
MASCULINO	45	6	5	7	13	76
FEMENINO	24	1	3	14	8	50
TOTAL	69	7	8	21	21	126
ATLANTICO						
MASCULINO	279	514	361	293	85	1532
FEMENINO	228	864	798	325	91	2306
TOTAL	507	1378	1159	618	176	3838
BOLIVAR						
MASCULINO	329	11	12	7	3	362
FEMENINO	1400	138	57	12	14	1621
TOTAL	1729	149	69	19	17	1983
BOYACA						
MASCULINO	1360	204	295	72	342	2273
FEMENINO	1288	485	514	96	304	2687
TOTAL	2648	689	809	168	646	4960
CALDAS						
MASCULINO	513	33	19	44	85	694
FEMENINO	735	42	49	71	99	996
TOTAL	1248	75	68	115	184	1690
CASANARE						
MASCULINO	68	1	1	2	17	89
FEMENINO	22				24	46
TOTAL	90	1	1	2	41	135
CAUCA						
MASCULINO	253	19	15	9	33	329
FEMENINO	435	31	44	20	50	580
TOTAL	688	50	59	29	83	909
CESAR						
MASCULINO	749	42	90	150	313	1344
FEMENINO	1277	198	292	526	430	2723
TOTAL	2026	240	382	676	743	4067
CHOCO						
MASCULINO	539	43	27	27	28	664
FEMENINO	166	14	24	36	16	256
TOTAL	705	57	51	63	44	920
CORDOBA						
MASCULINO	960	293	303	59	118	1733
FEMENINO	790	928	1460	246	342	3766
TOTAL	1750	1221	1763	305	460	5499
CUNDINAMARCA						
MASCULINO	391	82	75	4	30	619
FEMENINO	268	167	140	51	43	669
TOTAL	659	249	215	92	73	1288
GUAINIA						
MASCULINO		180	80	16	14	290
FEMENINO		52	38	6	8	104
TOTAL		232	118	22	22	394
GUAJIRA						
MASCULINO	417	11	7	4	126	565
FEMENINO	768	32	22	27	430	1279
TOTAL	1185	43	29	31	556	1844

**4.3.32. TIEMPO QUE DEDICAN LOS ARTESANOS A OTRAS ACTIVIDADES.
DISTRIBUCIÓN POR SEXO Y POR DEPARTAMENTO**

DEPARTAMENTOS	NADA	TIEMPO ANUAL DEDICADO A OTRAS ACTIVIDADES				TOTAL
		3 MESES	6 MESES	9 MESES	12 MESES	
GUAVIARE						
MASCULINO	67	31	15	6	60	179
FEMENINO	40	24	4	3	19	90
TOTAL	107	55	19	9	79	269
HUILA						
MASCULINO	288	4	12	7	479	790
FEMENINO	351	12	19	16	818	1216
TOTAL	639	16	31	23	1297	2006
MAGDALENA						
MASCULINO	389	25	27	29	7	477
FEMENINO	322	41	43	33	13	452
TOTAL	711	66	70	62	20	929
META						
MASCULINO	182	123	33	55	69	462
FEMENINO	48	94	31	39	8	220
TOTAL	230	217	64	94	77	682
NARINO						
MASCULINO	817	254	49	67	483	1670
FEMENINO	780	834	394	270	4490	6768
TOTAL	1597	1088	443	337	4973	8438
NORTE DE SANTANDER						
MASCULINO	165	8	1	4	13	191
FEMENINO	168	18	24	25	10	245
TOTAL	333	26	25	29	23	436
QUINDIO						
MASCULINO	397	55	59	17	33	561
FEMENINO	271	115	153	95	24	658
TOTAL	668	170	212	112	57	1219
RISARALDA						
MASCULINO	253	32	5	22	118	430
FEMENINO	136	21	25	31	111	324
TOTAL	389	53	30	53	229	754
SANTAFE DE BOGOTA						
MASCULINO	1639	17	9	8	92	1765
FEMENINO	848	15	10	3	100	976
TOTAL	2487	32	19	11	192	2741
SANTANDER						
MASCULINO	508	13	6	12	371	910
FEMENINO	630	25	30	21	469	1175
TOTAL	1138	38	36	33	840	2085
SUCRE						
MASCULINO	2330	14	35	55	331	2765
FEMENINO	2479	17	26	58	574	3154
TOTAL	4809	31	61	113	905	5919
TOLIMA						
MASCULINO	1032	22	80	36	154	1324
FEMENINO	1312	31	80	59	223	1705
TOTAL	2344	53	160	95	377	3029
VALLE						
MASCULINO	48	1			18	67
FEMENINO	164	3	12	9	38	226
TOTAL	212	4	12	9	56	293
VAUPES						
MASCULINO	88	79	90	27	2	286
FEMENINO	79	30	31	10	1	151
TOTAL	167	109	121	37	3	437
VICHADA						
MASCULINO	59	52	10	21	14	156
FEMENINO	76	41	17	9	6	149
TOTAL	135	93	27	30	20	305
TOTAL NACIONAL	30464	6513	6149	3289	12406	58821

4.3.33 TIEMPO QUE LOS ARTESANOS DEDICAN A LA PRODUCCION ARTESANAL.
DISTRIBUCIÓN POR GRUPOS DE EDAD Y POR DEPARTAMENTO

DEPARTAMENTOS	NO CONTESTO	MENOS DE 3 MESES	3 MESES	6 MESES	9 MESES	12 MESES	MAS DE 12 MESES	TOTAL
AMAZONAS								
Menos de 16				12		5		17
16 A 20			1	12		9		22
21 A 25		2	3	9	2	13	1	30
26 A 30		3	7	16	5	6		37
31 A 35		1	3	25	4	8		41
36 A 40		2	1	27	5	9	1	45
41 A 45			2	19	1	1	1	24
46 A 50		1	2	5	3	8		19
51 A 55		1	1	17	1	7		27
56 A 60			2	4	1	5		12
61 A 99		2	7	8	3	4		24
NO CONTESTAN	3							3
TOTAL	3	12	29	154	25	75	3	301
ANTIOQUIA								
Menos de 16		1	9	15	4	13		42
16 A 20		2	21	24	13	52		112
21 A 25		1	24	39	27	133		224
26 A 30		5	15	28	28	130		206
31 A 35		3	12	26	24	139	1	205
36 A 40		4	17	27	24	106		178
41 A 45		1	3	11	15	67		97
46 A 50		1	9	22	15	49		96
51 A 55		2	1	8	10	33		54
56 A 60		2	6	11	6	20		45
61 A 99			7	9	5	41		62
NO CONTESTAN	4							4
TOTAL	4	22	124	220	171	783	1	1325
ARAUCA								
Menos de 16				2		6		8
16 A 20		1	1	3		7		12
21 A 25			1	2		6		9
26 A 30		3	1	1		7		12
31 A 35			1	3		11		15
36 A 40		1	3	1		9		15
41 A 45		1	1	1	1			4
46 A 50			1	2		3		6
51 A 55		1		2	1	6		10
56 A 60			1	1		5		7
61 A 99				2		6		8
NO CONTESTAN	20							20
TOTAL	20	7	10	20	3	66		126
ATLANTICO								
Menos de 16		13	357	145	93	9	1	618
16 A 20		3	139	195	186	9	1	533
21 A 25		6	62	203	282	7	1	561
26 A 30		3	55	212	235	4		509
31 A 35		3	44	117	187	9	4	364
36 A 40		1	39	98	198	6	2	344
41 A 45		1	22	91	125	7	2	248
46 A 50		2	19	57	115	2	1	196
51 A 55		3	14	52	86			155
56 A 60		2	15	47	45	2		111
61 A 99			22	84	75	1		182
NO CONTESTAN	17							17
TOTAL	17	37	788	1301	1627	56	12	3638
BOLIVAR								
Menos de 16			1	4	3	21		29
16 A 20		1	7	31	22	134		195
21 A 25		1	9	18	28	174		230
26 A 30		4	4	23	24	201		256
31 A 35		4	4	7	28	191	1	235
36 A 40		1	2	19	33	216		271
41 A 45		4	1	22	24	161		212
46 A 50		3	1	12	25	150		191
51 A 55			1	6	17	111		135
56 A 60				11	7	83		101
61 A 99				12	20	95		127
NO CONTESTAN	1							1
TOTAL	1	18	30	165	231	1537	1	1983

**4.3.33 TIEMPO QUE LOS ARTESANOS DEDICAN A LA PRODUCCION ARTESANAL.
DISTRIBUCIÓN POR GRUPOS DE EDAD Y POR DEPARTAMENTO**

DEPARTAMENTOS	NO CONTESTO	MENOS DE 3 MESES	3 MESES	6 MESES	9 MESES	12 MESES	MAS DE 12 MESES	TOTAL
BOYACA								
Menos de 16		24	74	397	58	79	6	638
16 A 20		33	54	198	108	190	7	590
21 A 25		26	51	114	137	230	6	564
26 A 30		21	47	112	105	252	7	544
31 A 35		14	41	104	101	174	9	443
36 A 40		15	41	128	107	251	7	549
41 A 45		12	32	90	77	162	5	378
46 A 50		12	31	89	67	151	3	353
51 A 55		6	33	60	40	105	5	249
56 A 60		11	22	58	37	93	4	225
61 A 99		16	42	106	92	126	4	386
NO CONTESTAN	41							41
TOTAL	41	190	468	1456	929	1813	63	4960
CALDAS								
Menos de 16		10	18	13	11	45		97
16 A 20		10	14	23	13	75	1	136
21 A 25		15	14	22	14	107		172
26 A 30		16	22	40	16	128		222
31 A 35		9	20	15	18	126		188
36 A 40		17	24	23	17	111	1	193
41 A 45		5	15	13	13	95		141
46 A 50		15	4	15	12	86		132
51 A 55		9	11	16	15	83		134
56 A 60		6	9	14	8	61		98
61 A 99		15	24	22	9	97	1	168
NO CONTESTAN	9							9
TOTAL	9	127	175	216	146	1014	3	1690
CASANARE								
Menos de 16		2	1			2		5
16 A 20		4	2					6
21 A 25		4	6			7		17
26 A 30		1	3			1		5
31 A 35		6	2	1		8		17
36 A 40		10	5	2		4		21
41 A 45		4	6		1	2		13
46 A 50		3	2			3		8
51 A 55		6	3			4		13
56 A 60		3				7		10
61 A 99		8	3	1		8		20
NO CONTESTAN	0							0
TOTAL	0	51	33	4	1	46		135
CAUCA								
Menos de 16		2	7	2	1	16	7	35
16 A 20		5	12	11	5	16	6	55
21 A 25		10	12	10	4	26	8	70
26 A 30		12	25	17	8	58	11	131
31 A 35		7	14	23	3	52	6	105
36 A 40		7	21	30	15	42	4	119
41 A 45		9	18	24	10	32	4	97
46 A 50		9	13	16	6	24	3	71
51 A 55		6	8	11	7	21	3	56
56 A 60		5	8	15	5	23	1	57
61 A 99		6	18	21	6	41	2	94
NO CONTESTAN	19							19
TOTAL	19	78	156	180	70	351	55	909
CESAR								
Menos de 16		20	40	39	9	75	1	184
16 A 20		80	70	74	45	204	3	476
21 A 25		81	97	87	25	258	3	551
26 A 30		72	86	80	56	282	4	580
31 A 35		72	85	79	41	265	1	543
36 A 40		46	82	76	54	266	3	527
41 A 45		27	32	44	38	195	3	339
46 A 50		25	24	39	19	146	1	254
51 A 55		13	8	27	14	93		155
56 A 60		13	18	21	11	87	1	151
61 A 99		24	33	38	20	160	5	280
NO CONTESTAN	27							27
TOTAL	27	473	575	604	332	2031	25	4067

**4.3.33 TIEMPO QUE LOS ARTESANOS DEDICAN A LA PRODUCCION ARTESANAL.
DISTRIBUCIÓN POR GRUPOS DE EDAD Y POR DEPARTAMENTO**

DEPARTAMENTOS	NO CONTESTO	MENOS DE 3 MESES	3 MESES	6 MESES	9 MESES	12 MESES	MAS DE 12 MESES	TOTAL
CHOCO								
Menos de 16		3	5	3		9		20
16 A 20		8	14	10	11	33		76
21 A 25		16	13	5	5	58		97
26 A 30		20	18	15	10	78	1	142
31 A 35		14	13	7	8	71		113
36 A 40		15	13	15	5	47		95
41 A 45		13	13	6	10	39		81
46 A 50		8	11	10	6	30		65
51 A 55		10	14	12	4	20	1	61
56 A 60		9	8	4	4	22		47
61 A 99		7	20	10	8	33		78
NO CONTESTAN	45							45
TOTAL	45	123	142	97	71	440	2	920
CORDOBA								
Menos de 16		4	19	47	27	3	2	102
16 A 20		16	48	289	112	19	32	516
21 A 25		39	48	395	169	30	52	733
26 A 30		26	61	487	187	32	67	860
31 A 35		14	47	322	150	31	56	620
36 A 40		29	60	392	154	33	73	741
41 A 45		14	21	264	88	20	51	458
46 A 50		12	42	218	90	19	56	437
51 A 55		12	21	119	50	18	34	254
56 A 60		10	20	129	59	7	34	259
61 A 99		30	32	236	107	18	76	499
NO CONTESTAN	20							20
TOTAL	20	206	419	2898	1193	230	533	5499
CUNDINAMARCA								
Menos de 16		4	19	22	6	6		57
16 A 20		2	19	29	13	21	1	85
21 A 25		5	13	45	27	31	1	122
26 A 30		7	16	44	31	32		130
31 A 35		4	11	63	34	38	1	151
36 A 40		6	28	57	46	33		170
41 A 45		5	9	50	28	28		120
46 A 50		3	6	41	37	22	1	110
51 A 55		2	8	38	31	22		101
56 A 60		3	17	37	22	15		94
61 A 99		7	11	51	37	22		128
NO CONTESTAN	20							20
TOTAL	20	48	157	477	312	270	4	1288
GUINIA								
Menos de 16		1	2	1				4
16 A 20		15	5	2	1			23
21 A 25		12	28	11	4			55
26 A 30		41	24	5	1			71
31 A 35		14	25	7	2			48
36 A 40		21	15	9	3	1		49
41 A 45		13	17	4	1			35
46 A 50		10	8	7	1	1		27
51 A 55		7	7	2	3			19
56 A 60		8	10	4	2			24
61 A 99		12	10	5	7			34
NO CONTESTAN	5							5
TOTAL	5	154	151	57	25	2		394
GUAJIRA								
Menos de 16		4	4	7	5	19		39
16 A 20		21	23	22	9	78	1	154
21 A 25		34	23	30	20	112	1	220
26 A 30		39	43	31	21	152		286
31 A 35		34	25	24	14	148		245
36 A 40		33	32	26	15	153	1	260
41 A 45		20	14	13	14	92	4	157
46 A 50		12	12	8	3	92		127
51 A 55		13	9	7	3	58		90
56 A 60		12	6	4	7	67		96
61 A 99		14	10	8	4	85		121
NO CONTESTAN	49							49
TOTAL	49	236	201	180	115	1056	7	1844

**4.3.33 TIEMPO QUE LOS ARTESANOS DEDICAN A LA PRODUCCION ARTESANAL.
DISTRIBUCIÓN POR GRUPOS DE EDAD Y POR DEPARTAMENTO**

DEPARTAMENTOS	NO CONTESTO	MENOS DE 3 MESES	3 MESES	6 MESES	9 MESES	12 MESES	MAS DE 12 MESES	TOTAL
GUAVIARE								
Menos de 16			4					4
16 A 20		6	21	2				29
21 A 25		8	26			1		35
26 A 30		11	33	2	1	2		49
31 A 35		1	20	2				23
36 A 40		5	28	4				37
41 A 45		2	17	4	1			26
46 A 50		2	12	1		3		18
51 A 55		3	8	3	1			15
56 A 60		2	9	3				14
61 A 99		4	11	2		1		18
NO CONTESTAN	1							1
TOTAL	1	44	189	23	3	9		269
HUILA								
Menos de 16		4	3	21	13	47		88
16 A 20		7	12	45	46	159		269
21 A 25		6	10	32	67	192	1	308
26 A 30		5	14	51	59	183	1	313
31 A 35		9	9	43	44	136	2	243
36 A 40		4	13	40	37	126	2	222
41 A 45		8	2	31	27	88	1	157
46 A 50		1	3	18	18	64	2	106
51 A 55		2	2	15	7	53		79
56 A 60		4	2	14	10	35		65
61 A 99		5	2	43	15	81		146
NO CONTESTAN	10							10
TOTAL	10	55	72	353	343	1164	9	2006
MAGDALENA								
Menos de 16		3	7	25	8	18		61
16 A 20		6	6	18	18	51		99
21 A 25		8	4	15	13	62		102
26 A 30		3	9	16	18	72	1	119
31 A 35		5	8	13	11	70	4	111
36 A 40		4	5	16	12	83		120
41 A 45		2	4	18	8	59		91
46 A 50		5	5	12	11	49		82
51 A 55		2	1	5	3	28		39
56 A 60		2	2	1	4	29		38
61 A 99		5	6	4	7	36		58
NO CONTESTAN	9							9
TOTAL	9	45	57	143	113	557	5	929
META								
Menos de 16		4	3	2	4	3		16
16 A 20		4	15	7	22	16		64
21 A 25		3	24	8	27	13		75
26 A 30		3	28	13	28	16		88
31 A 35		4	23	14	20	21		82
36 A 40		3	21	13	11	24		72
41 A 45		2	21	13	14	13		63
46 A 50		1	13	14	15	18		61
51 A 55		1	7	5	6	15		34
56 A 60		2	11	8	26	7		54
61 A 99		3	11	18	19	21		72
NO CONTESTAN	1							1
TOTAL	1	30	177	115	192	167		682
NARIÑO								
Menos de 16		9	11	50	39	553	2	664
16 A 20		11	42	75	80	859	5	1072
21 A 25		18	61	69	94	903	2	1147
26 A 30		7	57	85	82	827	3	1061
31 A 35		6	61	66	71	624	1	829
36 A 40		12	50	70	62	668	4	866
41 A 45		9	33	67	58	455	2	624
46 A 50		5	42	55	49	510		661
51 A 55		6	24	57	29	299	2	417
56 A 60		4	22	38	41	311	3	419
61 A 99		8	31	66	61	490	2	658
NO CONTESTAN	20							20
TOTAL	20	95	434	698	666	6499	26	8438

4.3.33 TIEMPO QUE LOS ARTESANOS DEDICAN A LA PRODUCCION ARTESANAL.
DISTRIBUCIÓN POR GRUPOS DE EDAD Y POR DEPARTAMENTO

DEPARTAMENTOS	NO CONTESTO	MENOS DE 3 MESES	3 MESES	6 MESES	9 MESES	12 MESES	MAS DE 12 MESES	TOTAL
NORTE DE SANTANDER								
Menos de 16			1		2	1		4
16 A 20			3	3	4	22		32
21 A 25		5	3	3	7	34		52
26 A 30		6	2	10	3	35		56
31 A 35		4	3	8	8	38		61
36 A 40		6	2	6	8	33		55
41 A 45		4	1	8	3	22	1	39
46 A 50		4	2	3	6	20		35
51 A 55		5	2	4	2	20		33
56 A 60		1	1	3	1	15		21
61 A 99		1	2	3	5	23		34
NO CONTESTAN	14							14
TOTAL	14	36	22	51	49	263	1	436
QUINDIO								
Menos de 16		6	2	4	4	7		23
16 A 20		4	10	13	4	18		49
21 A 25		1	7	24	18	45		95
26 A 30		4	19	42	25	80		170
31 A 35		6	13	46	40	95		200
36 A 40		9	18	53	37	105	1	223
41 A 45		1	9	27	31	66		134
46 A 50		1	7	25	18	57		108
51 A 55			6	15	16	29		66
56 A 60		2	8	7	16	24		57
61 A 99		2	16	12	13	47	1	91
NO CONTESTAN	3							3
TOTAL	3	36	115	268	222	573	2	1219
RISARALDA								
Menos de 16		3	1		3	20		27
16 A 20		4	6	7	11	41		69
21 A 25		9	11	14	5	70		109
26 A 30		8	8	9	12	81		118
31 A 35		7	8	10	9	72	1	107
36 A 40		10	5	4	11	76		106
41 A 45		3	3	6	2	52		66
46 A 50		2	2	6	6	29		45
51 A 55		3	2		3	23		31
56 A 60		2	1	1	4	24	1	33
61 A 99		2	4	4	6	25		41
NO CONTESTAN	2							2
TOTAL	2	53	51	61	72	513	2	754
SANTAFE DE BOGOTA								
Menos de 16		1	1	4	2	31		39
16 A 20		8	4	12	16	200	1	241
21 A 25		8	4	12	14	350		388
26 A 30		5	5	15	14	430	1	470
31 A 35			9	6	14	408	3	440
36 A 40		3	5	9	8	350		375
41 A 45		1	1	8	9	232		251
46 A 50		2	1	7	6	163		179
51 A 55		1	1	1	5	99		107
56 A 60				2	1	80		83
61 A 99		1		3	5	96		105
NO CONTESTAN	63							63
TOTAL	63	30	31	79	94	2439	5	2741
SANTANDER								
Menos de 16		5		4	7	116		132
16 A 20		9	2	5	14	243	2	275
21 A 25		6	2	4	11	268		291
26 A 30		7	5	14	11	231	4	272
31 A 35		3	4	9	7	187		210
36 A 40		7	4	17	17	162	3	210
41 A 45		3	6	4	8	135		156
46 A 50		2	3	9	5	124	2	145
51 A 55		3	1	5	6	105		120
56 A 60		2	1	6	4	76	2	91
61 A 99		4	1	8	14	141	2	170
NO CONTESTAN	13							13
TOTAL	13	51	29	85	104	1788	15	2085

**4.3.33 TIEMPO QUE LOS ARTESANOS DEDICAN A LA PRODUCCION ARTESANAL.
DISTRIBUCIÓN POR GRUPOS DE EDAD Y POR DEPARTAMENTO**

DEPARTAMENTOS	NO CONTESTO	MENOS DE 3 MESES	3 MESES	6 MESES	9 MESES	12 MESES	MAS DE 12 MESES	TOTAL
SUCRE								
Menos de 16		14	30	23	2	786		855
16 A 20		16	16	28	8	767	1	836
21 A 25		10	25	22	12	838		907
26 A 30		10	17	32	9	771		839
31 A 35		9	9	19	4	502	1	544
36 A 40		12	9	26	11	485		543
41 A 45		8	6	24	9	327		374
46 A 50		6	10	14	4	252		286
51 A 55		5	5	10	3	157		180
56 A 60		3	4	8	2	158		175
61 A 99		10	10	15	11	315	2	363
NO CONTESTAN	17							17
TOTAL	17	103	141	221	75	5358	4	5919
TOLIMA								
Menos de 16		14	26	129	15	552	8	744
16 A 20		7	27	64	22	281	5	406
21 A 25		6	22	47	16	169	7	267
26 A 30		7	45	52	19	176	3	302
31 A 35		8	18	49	16	139	5	235
36 A 40		10	26	42	15	141	1	235
41 A 45		11	14	31	8	116	1	181
46 A 50		6	15	32	13	105	1	172
51 A 55		7	15	21	6	71	1	121
56 A 60		1	15	19	3	82		120
61 A 99		9	14	49	16	142	1	231
NO CONTESTAN	15							15
TOTAL	15	86	237	535	149	1974	33	3029
VALLE								
Menos de 16					1			1
16 A 20				1		10		11
21 A 25			1	4	1	17		23
26 A 30		3	4	8	6	28		51
31 A 35		4	5	9	6	29	2	55
36 A 40		2	3	12	9	28	1	55
41 A 45		4	4	10	3	12		33
46 A 50		1	6	4	4	13		28
51 A 55		4	3	2		5	1	15
56 A 60		2	1	2		2		9
61 A 99				1	1	7	1	10
NO CONTESTAN	2							2
TOTAL	2	20	27	53	33	151	7	293
VAUPES								
Menos de 16		6	1	2	3			12
16 A 20		12	5	5	3			25
21 A 25		29	12	7	3	1		52
26 A 30		28	18	14	4	3	1	68
31 A 35		40	7	9	6	5		67
36 A 40		31	14	5	5	2		57
41 A 45		32	11	4	4			51
46 A 50		15	5	6	1	3		30
51 A 55		8	6	4		2		20
56 A 60		8	10	7	3	1		29
61 A 99		8	5	6	2			21
NO CONTESTAN	5							5
TOTAL	5	217	94	69	34	17	1	437
VICHADA								
Menos de 16		5	6	6			1	18
16 A 20		10	22	13		1		46
21 A 25		6	14	5		2		27
26 A 30		6	14	5				25
31 A 35		9	21	10				40
36 A 40		5	19	10				34
41 A 45		4	8	2		1		16
46 A 50		3	14	1		1		19
51 A 55		3	7	1			1	12
56 A 60		6	17	8		1	1	33
61 A 99		1	15			2		18
NO CONTESTAN	17							17
TOTAL	17	58	157	61	2	7	3	305
TOTAL NACIONAL	472	2741	5291	10844	7402	31249	822	58821

**4.3.34 TIEMPO QUE LOS ARTESANOS DEDICAN A OTRAS ACTIVIDADES.
DISTRIBUCIÓN POR GRUPOS DE EDAD Y POR DEPARTAMENTO**

DEPARTAMENTOS	NO CONTESTARON	NADA	TIEMPO ANUAL				TOTAL
			3 MESES	6 MESES	9 MESES	12 MESES	
AMAZONAS							
Menos de 16		16		1			17
16 A 20		21			1		22
21 A 25		30					30
26 A 30		34			1	2	37
31 A 35		41					41
36 A 40		43		1		1	45
41 A 45		22	1	1			24
46 A 50		18				1	19
51 A 55		27					27
56 A 60		12					12
61 A 99		24					24
NO CONTESTAN	3						3
TOTAL	3	288	1	3	2	4	301
ANTIOQUIA							
Menos de 16		21	1	4	6	10	42
16 A 20		74	3	12	13	10	112
21 A 25		156	13	19	14	22	224
26 A 30		152	7	15	4	28	206
31 A 35		138	8	9	19	37	205
36 A 40		115	10	8	12	33	178
41 A 45		72	10	1	2	12	97
46 A 50		58	10	9	10	9	96
51 A 55		38	2	3	1	9	54
56 A 60		30	1	3	2	9	45
61 A 99		45	5	2	2	8	62
NO CONTESTAN	4						4
TOTAL	4	900	70	85	79	187	1325
ARAUCA							
Menos de 16		7			1		8
16 A 20		9	1	1		1	12
21 A 25		8				1	9
26 A 30		10	1			1	12
31 A 35		6	2	2		5	15
36 A 40		10			3	2	15
41 A 45		1	1		1	1	4
46 A 50		3		1	1	1	6
51 A 55		6	2	1		1	10
56 A 60		4			1	2	7
61 A 99		3		1		4	8
NO CONTESTAN	20						20
TOTAL	20	67	7	6	7	19	126
ATLANTICO							
Menos de 16		31	100	138	317	32	618
16 A 20		45	160	181	111	36	533
21 A 25		91	224	188	37	21	561
26 A 30		76	195	177	38	23	509
31 A 35		54	159	106	29	16	364
36 A 40		60	157	90	19	18	344
41 A 45		44	106	75	15	8	248
46 A 50		39	96	42	11	8	196
51 A 55		31	64	42	15	3	155
56 A 60		16	39	44	7	5	111
61 A 99		19	71	72	15	5	182
NO CONTESTAN	17						17
TOTAL	17	506	1371	1155	614	175	3838
BOLIVAR							
Menos de 16		22	3	2	2		29
16 A 20		144	21	21	6	3	195
21 A 25		188	24	10	5	3	230
26 A 30		228	15	8	1	4	256
31 A 35		214	17	2		2	235
36 A 40		241	20	8	2		271
41 A 45		197	9	5		1	212
46 A 50		172	15	3		1	191
51 A 55		117	10	2	3	3	135
56 A 60		95	3	3			101
61 A 99		110	12	5			127
NO CONTESTAN	1						1
TOTAL	1	1728	149	69	19	17	1983

**4.3.34 TIEMPO QUE LOS ARTESANOS DEDICAN A OTRAS ACTIVIDADES.
DISTRIBUCIÓN POR GRUPOS DE EDAD Y POR DEPARTAMENTO**

DEPARTAMENTOS	NO CONTESTARON	NADA	TIEMPO ANUAL				TOTAL
			3 MESES	6 MESES	9 MESES	12 MESES	
BOYACA							
Menos de 16		186	43	318	44	47	638
16 A 20		257	98	140	18	77	590
21 A 25		302	90	56	17	99	564
26 A 30		319	83	48	12	82	544
31 A 35		244	78	50	14	57	443
36 A 40		326	70	55	12	86	549
41 A 45		244	50	33	11	40	378
46 A 50		224	52	26	8	43	353
51 A 55		161	21	25	7	35	249
56 A 60		145	33	14	4	29	225
61 A 99		214	68	39	20	45	386
NO CONTESTAN	41						41
TOTAL	441	2622	686	804	167	640	4960
CALDAS							
Menos de 16		66	6		16	9	97
16 A 20		91	10	6	16	13	136
21 A 25		123	6	6	11	26	172
26 A 30		167	8	15	8	24	222
31 A 35		130	9	7	12	30	188
36 A 40		146	8	9	12	18	193
41 A 45		115	5	7	6	8	141
46 A 50		91	8	6	6	21	132
51 A 55		110	6	4	7	9	134
56 A 60		77	3	4	5	7	98
61 A 99		126	5	4	15	18	168
NO CONTESTAN	9						9
TOTAL	9	1242	74	68	114	183	1690
CASANARE							
Menos de 16		3				2	5
16 A 20		6					6
21 A 25		10	1			6	17
26 A 30		3				2	5
31 A 35		10				7	17
36 A 40		16		1		4	21
41 A 45		10			1	2	13
46 A 50		6				2	8
51 A 55		9				4	13
56 A 60		4			1	5	10
61 A 99		13				7	20
NO CONTESTAN	0	0					0
TOTAL	0	90	1	1	2	41	135
CAUCA							
Menos de 16		31		2		2	35
16 A 20		40	1	3	2	9	55
21 A 25		57	2	1	3	7	70
26 A 30		100	9	5	3	14	131
31 A 35		84	4	4	2	11	105
36 A 40		87	6	11	4	11	119
41 A 45		70	7	9	2	9	97
46 A 50		52	6	9	2	2	71
51 A 55		40	2	5	3	6	56
56 A 60		40	4	3	4	6	57
61 A 99		73	8	7	3	3	94
NO CONTESTAN	19						19
TOTAL	19	674	49	59	28	80	909
CESAR							
Menos de 16		61	2	14	83	24	184
16 A 20		230	23	51	113	59	476
21 A 25		299	17	63	103	69	551
26 A 30		295	45	52	86	102	580
31 A 35		271	33	50	91	98	543
36 A 40		261	41	49	80	96	527
41 A 45		172	27	28	30	82	339
46 A 50		123	15	20	29	67	254
51 A 55		80	14	17	10	34	155
56 A 60		72	7	12	15	45	151
61 A 99		150	14	24	32	60	280
NO CONTESTAN	27						27
TOTAL	27	2014	238	380	672	736	4067

**4.3.34 TIEMPO QUE LOS ARTESANOS DEDICAN A OTRAS ACTIVIDADES.
DISTRIBUCIÓN POR GRUPOS DE EDAD Y POR DEPARTAMENTO**

DEPARTAMENTOS	NO CONTESTARON	NADA	TIEMPO ANUAL				TOTAL
			3 MESES	6 MESES	9 MESES	12 MESES	
CHOCO							
Menos de 16		16			4		20
16 A 20		45	7	7	10	7	76
21 A 25		77	6	4	7	3	97
26 A 30		110	8	10	5	9	142
31 A 35		93	8	4	5	3	113
36 A 40		75	3	6	6	5	95
41 A 45		55	9	6	5	6	81
46 A 50		54	2	2	3	4	65
51 A 55		51	3	2	2	3	61
56 A 60		42	2		3		47
61 A 99		55	9	6	7	1	78
NO CONTESTAN	45						45
TOTAL	45	673	57	47	57	41	920
CORDOBA							
Menos de 16		15	26	36	20	5	102
16 A 20		124	118	208	42	24	516
21 A 25		215	180	251	45	42	733
26 A 30		284	177	288	40	71	860
31 A 35		210	156	181	30	43	620
36 A 40		255	156	227	42	61	741
41 A 45		168	93	133	14	50	458
46 A 50		147	89	132	29	40	437
51 A 55		82	51	79	17	25	254
56 A 60		82	67	74	10	26	259
61 A 99		159	102	150	15	73	499
NO CONTESTAN	20						20
TOTAL	20	1741	1215	1759	304	460	5499
CUNDINAMARCA							
Menos de 16		8	9	18	19	3	57
16 A 20		34	17	13	18	3	85
21 A 25		64	21	22	9	6	122
26 A 30		78	21	19	7	5	130
31 A 35		78	30	27	5	11	151
36 A 40		95	30	25	12	8	170
41 A 45		69	24	12	6	9	120
46 A 50		69	21	13	2	5	110
51 A 55		47	22	21	4	7	101
56 A 60		46	20	16	7	5	94
61 A 99		61	30	26	2	9	128
NO CONTESTAN	20						20
TOTAL	20	649	245	212	91	71	1288
GUINIA							
Menos de 16		4					4
16 A 20		14	8		1		23
21 A 25		26	14	9	6		55
26 A 30		46	20	4	1		71
31 A 35		32	12	2	2		48
36 A 40		30	16	3			49
41 A 45		21	9		5		35
46 A 50		20	6		1		27
51 A 55		10	7		2		19
56 A 60		11	10		3		24
61 A 99		14	15	4	1		34
NO CONTESTAN	5						5
TOTAL	5	228	117	22	22		394
GUAJIRA							
Menos de 16		28	1	1		9	39
16 A 20		105	4	2	3	40	154
21 A 25		124	7	8	8	73	220
26 A 30		177	7	2	5	95	286
31 A 35		152	5	4	3	81	245
36 A 40		174	7	3	3	73	260
41 A 45		102	6	1	2	46	157
46 A 50		83		4	1	39	127
51 A 55		62	2		1	25	90
56 A 60		70	1		1	24	96
61 A 99		81	2	1	3	34	121
NO CONTESTAN	49						49
TOTAL	49	1158	42	26	30	539	1844

**4.3.34 TIEMPO QUE LOS ARTESANOS DEDICAN A OTRAS ACTIVIDADES.
DISTRIBUCIÓN POR GRUPOS DE EDAD Y POR DEPARTAMENTO**

DEPARTAMENTOS	NO CONTESTARON	NADA	TIEMPO ANUAL				TOTAL
			3 MESES	6 MESES	9 MESES	12 MESES	
GUAVIARE							
Menos de 16		2	2			7	4
16 A 20		10	10	2			29
21 A 25		17	8		2	8	35
26 A 30		24	10	2		13	49
31 A 35		11	2		1	9	23
36 A 40		9	6	3	3	16	37
41 A 45		10	8	3	1	4	26
46 A 50		8	2	3		5	18
51 A 55		3	2	3	1	6	15
56 A 60		3	1	2		8	14
61 A 99		9	4	1	1	3	18
NO CONTESTAN	1						1
TOTAL	1	106	55	19	9	79	269
HUILA							
Menos de 16		25	1	2		60	88
16 A 20		69	2	7	5	186	269
21 A 25		116	2	1	3	186	308
26 A 30		114	2	7	2	188	313
31 A 35		73	2	4	3	161	243
36 A 40		68	1	2	2	149	222
41 A 45		38	1	5	4	109	157
46 A 50		37	2		1	66	106
51 A 55		25	1	1		52	79
56 A 60		13				52	65
61 A 99		58	2	2	3	81	146
NO CONTESTAN	10						10
TOTAL	10	636	16	31	23	1290	2006
MAGDALENA							
Menos de 16		46	3	5	6	1	61
16 A 20		80	6	5	7	1	99
21 A 25		73	6	11	10	2	102
26 A 30		88	13	9	9		119
31 A 35		89	8	7	7		111
36 A 40		94	5	11	4	6	120
41 A 45		75	4	8	3	1	91
46 A 50		59	8	6	5	4	82
51 A 55		32	2	2	2	1	39
56 A 60		29	5	2	1	1	38
61 A 99		39	6	4	7	2	58
NO CONTESTAN	9						9
TOTAL	9	704	66	70	61	19	929
META							
Menos de 16		7	4	1	4		16
16 A 20		19	25	6	10	4	64
21 A 25		17	30	7	15	6	75
26 A 30		31	27	8	9	13	88
31 A 35		29	23	6	13	11	82
36 A 40		30	10	9	15	8	72
41 A 45		19	20	7	8	9	63
46 A 50		23	14	6	6	12	61
51 A 55		16	12	3	3		34
56 A 60		13	26	4	7	4	54
61 A 99		26	25	7	4	10	72
NO CONTESTAN	1						1
TOTAL	1	330	216	64	94	77	682
NARIÑO							
Menos de 16		60	90	40	43	431	664
16 A 20		171	133	54	57	657	1072
21 A 25		233	162	49	51	652	1147
26 A 30		225	143	40	28	625	1061
31 A 35		186	115	36	29	463	829
36 A 40		179	95	40	34	518	866
41 A 45		130	76	46	19	353	624
46 A 50		122	79	44	26	390	661
51 A 55		91	62	32	12	220	417
56 A 60		73	53	24	13	256	419
61 A 99		119	77	37	25	400	658
NO CONTESTAN	20						20
TOTAL	20	1589	1085	442	337	4965	8438

**4.3.34 TIEMPO QUE LOS ARTESANOS DEDICAN A OTRAS ACTIVIDADES.
DISTRIBUCIÓN POR GRUPOS DE EDAD Y POR DEPARTAMENTO**

DEPARTAMENTOS	NO CONTESTARON	NADA	TIEMPO ANUAL				TOTAL
			3 MESES	6 MESES	9 MESES	12 MESES	
NORTE DE SANTANDER							
Menos de 16		1	2		1		4
16 A 20		21	3	3	2	3	32
21 A 25		37	3	2	5	5	52
26 A 30		44		4	5	3	56
31 A 35		47	5	3	3	3	61
36 A 40		43	2	2	3	5	55
41 A 45		30	1	3	3	2	39
46 A 50		26	4	2	3		35
51 A 55		25	3	2	2	1	33
56 A 60		18		2		1	21
61 A 99		30		2	2		34
NO CONTESTAN	14						14
TOTAL	14	322	23	25	29	23	436
QUINDIO							
Menos de 16		11	2	3	7		23
16 A 20		11	5	11	12	10	49
21 A 25		44	17	19	5	10	95
26 A 30		91	16	37	16	10	170
31 A 35		115	33	32	16	4	200
36 A 40		129	29	39	16	10	223
41 A 45		75	21	22	9	7	134
46 A 50		66	16	17	7	2	108
51 A 55		32	13	15	5	1	66
56 A 60		30	11	7	8	1	57
61 A 99		63	6	9	11	2	91
NO CONTESTAN	3						3
TOTAL	3	667	169	211	112	57	1219
RISARALDA							
Menos de 16		15	3		2	7	27
16 A 20		33	6	4	5	21	69
21 A 25		63	5	3	10	28	109
26 A 30		54	9	7	7	41	118
31 A 35		54	6	6	6	35	107
36 A 40		61	8	2	7	28	106
41 A 45		34	5	4	3	20	66
46 A 50		24	3	3	4	11	45
51 A 55		16	3		4	8	31
56 A 60		17	2		1	13	33
61 A 99		17	2	1	4	17	41
NO CONTESTAN	2						2
TOTAL	2	388	52	30	53	229	754
SANTAFE DE BOGOTA							
Menos de 16		31		1	3	4	39
16 A 20		202	6	3	4	26	241
21 A 25		338	8	5		37	388
26 A 30		426	3	5	1	35	470
31 A 35		409	3	2	1	25	440
36 A 40		351	4	2	1	17	375
41 A 45		238	1			12	251
46 A 50		167	2		1	9	179
51 A 55		101	1			5	107
56 A 60		82				1	83
61 A 99		92	4	1		8	105
NO CONTESTAN	63						63
TOTAL	63	2437	32	19	11	179	2741
SANTANDER							
Menos de 16		71	5	1	3	52	132
16 A 20		149	1	4	9	112	275
21 A 25		154	4	1	1	131	291
26 A 30		137	5	5	5	120	272
31 A 35		102	3	8	3	94	210
36 A 40		117	8	8	4	73	210
41 A 45		93	4	1	1	57	156
46 A 50		87	1	2	2	53	145
51 A 55		66	1	1	3	49	120
56 A 60		56		3		32	91
61 A 99		97	6	2	2	63	170
NO CONTESTAN	13						13
TOTAL	13	1129	38	36	33	836	2085

**4.3.34 TIEMPO QUE LOS ARTESANOS DEDICAN A OTRAS ACTIVIDADES.
DISTRIBUCIÓN POR GRUPOS DE EDAD Y POR DEPARTAMENTO**

DEPARTAMENTOS	NO CONTESTARON	NADA	TIEMPO ANUAL				TOTAL
			3 MESES	6 MESES	9 MESES	12 MESES	
SUCRE							
Menos de 16		697	2	11	40	105	855
16 A 20		691	3	8	13	121	836
21 A 25		759	3	9	14	122	907
26 A 30		702	6	12	8	111	839
31 A 35		425	3	3	6	107	544
36 A 40		434	5	7	9	88	543
41 A 45		295	5	3	3	68	374
46 A 50		224	1	5	7	49	286
51 A 55		149	2	2	2	25	180
56 A 60		132			1	42	175
61 A 99		286	1	1	9	66	363
NO CONTESTAN	17						17
TOTAL	17	4794	31	61	112	904	5919
TOLIMA							
Menos de 16		536	7	58	31	112	744
16 A 20		333	7	14	3	49	406
21 A 25		215	1	14	7	30	267
26 A 30		245	5	9	12	31	302
31 A 35		183	6	10	7	29	235
36 A 40		177	1	14	9	34	235
41 A 45		141	4	7	5	24	181
46 A 50		139	8	8	2	15	172
51 A 55		92	6	6	5	12	121
56 A 60		95		7	3	15	120
61 A 99		178	8	12	10	23	231
NO CONTESTAN	15						15
TOTAL	15	2334	53	159	94	374	3029
VALLE							
Menos de 16			1				1
16 A 20		6				5	11
21 A 25		16				7	23
26 A 30		37				8	51
31 A 35		42	1	2	4	8	55
36 A 40		43	2	3		7	55
41 A 45		23		4		4	33
46 A 50		21			1	6	28
51 A 55		8			1	6	15
56 A 60		7				2	9
61 A 99		8				2	10
NO CONTESTAN	2						2
TOTAL	2	211	4	12	9	55	293
VAUPES							
Menos de 16		4	1	5	2		12
16 A 20		10	5	8	2		25
21 A 25		21	11	14	6		52
26 A 30		31	15	17	5		68
31 A 35		26	13	18	8	2	67
36 A 40		20	20	10	6	1	57
41 A 45		16	14	15	6		51
46 A 50		10	11	9			30
51 A 55		9	5	5	1		20
56 A 60		10	9	9	1		29
61 A 99		7	5	9			21
NO CONTESTAN	5						5
TOTAL	5	164	109	119	37	3	437
VICHADA							
Menos de 16		12	2	3	1		18
16 A 20		20	14	6	3	3	46
21 A 25		10	8	3	2	4	27
26 A 30		14	6	1	1	3	25
31 A 35		19	8	2	7	4	40
36 A 40		14	14	3	2	1	34
41 A 45		3	5	4	1	3	16
46 A 50		7	6	1	3	2	19
51 A 55		4	5		3		12
56 A 60		14	14	2	3		33
61 A 99		8	6	1	3		18
NO CONTESTAN	17						17
TOTAL	17	125	88	26	29	20	305
TOTAL NACIONAL		472	6359	6020	3251	12303	58821

**4.3.35 TIEMPO QUE LOS ARTESANOS DEDICAN AL COMERCIO.
DISTRIBUCIÓN POR GRUPOS DE EDAD Y POR DEPARTAMENTO.**

DEPARTAMENTOS	NO CONTESTA	NADA	TIEMPO ANUAL				TOTAL
			3 MESES	6 MESES	9 MESES	12 MESES	
AMAZONAS							
Menos de 16		17					17
16 A 20		22					22
21 A 25		30					30
26 A 30		37					37
31 A 35		41					41
36 A 40		45					45
41 A 45		24					24
46 A 50		19					19
51 A 55		27					27
56 A 60		11	1				12
61 A 99		24					24
NO CONTESTAN	3						3
TOTAL	3	297	1				301
ANTIOQUIA							
Menos de 16		40		1		1	42
16 A 20		111	1				112
21 A 25		208	4	7		5	224
26 A 30		194	3	1		7	206
31 A 35		190	3		3	9	205
36 A 40		167	1	1	1	8	178
41 A 45		91	1	2	1	2	97
46 A 50		90	2	1		3	96
51 A 55		48	1	3		2	54
56 A 60		43	1		1		45
61 A 99		58			2	2	62
NO CONTESTAN	4						4
TOTAL	4	1240	17	16	9	39	1325
ARAUCA							
Menos de 16		8					8
16 A 20		12					12
21 A 25		9					9
26 A 30		12					12
31 A 35		15					15
36 A 40		15					15
41 A 45		4					4
46 A 50		6					6
51 A 55		10					10
56 A 60		7					7
61 A 99		8					8
NO CONTESTAN	20						20
TOTAL	20	106					126
ATLANTICO							
Menos de 16		617	1				618
16 A 20		529	3	1			533
21 A 25		560	1				561
26 A 30		504	3	2			509
31 A 35		362	1		1		364
36 A 40		344					344
41 A 45		247			1		248
46 A 50		193	3				196
51 A 55		153	1		1		155
56 A 60		110		1			111
61 A 99		181	1				182
NO CONTESTAN	17						17
TOTAL	17	3800	14	4	3		3838
BOLIVAR							
Menos de 16		29					29
16 A 20		195					195
21 A 25		229		1			230
26 A 30		255		1			256
31 A 35		234	1				235
36 A 40		271					271
41 A 45		211		1			212
46 A 50		191					191
51 A 55		134				1	135
56 A 60		100	1				101
61 A 99		126			1		127
NO CONTESTAN	1						1
TOTAL	1	1975	2	3	1	1	1983

**4.3.35 TIEMPO QUE LOS ARTESANOS DEDICAN AL COMERCIO.
DISTRIBUCIÓN POR GRUPOS DE EDAD Y POR DEPARTAMENTO.**

DEPARTAMENTOS	NO CONTESTA	NADA	TIEMPO ANUAL				TOTAL
			3 MESES	6 MESES	9 MESES	12 MESES	
BOYACA							
Menos de 16		632	3		2	1	638
16 A 20		574	11	2		3	590
21 A 25		546	8	3	2	5	564
26 A 30		509	16	12		7	544
31 A 35		420	6	9	4	4	443
36 A 40		522	12	12	1	2	549
41 A 45		360	11	5	2		378
46 A 50		335	8	6	2	2	353
51 A 55		240	7	1	1		249
56 A 60		220	2	3			225
61 A 99		365	8	8	2	3	386
NO CONTESTAN	41						41
TOTAL	41	4723	92	61	16	27	4960
CALDAS							
Menos de 16		95	2				97
16 A 20		133		1	2		136
21 A 25		160	2	4	2	4	172
26 A 30		210	3	6		3	222
31 A 35		180		2	2	4	188
36 A 40		187		2	1	3	193
41 A 45		138				3	141
46 A 50		124	2	2		4	132
51 A 55		127	1	1		5	134
56 A 60		93	1	2		2	98
61 A 99		158	2	4		4	168
NO CONTESTAN	9						9
TOTAL	9	1605	13	24	7	32	1690
CASANARE							
Menos de 16		5					5
16 A 20		6					6
21 A 25		15		2			17
26 A 30		4		1			5
31 A 35		17					17
36 A 40		21					21
41 A 45		9	3		1		13
46 A 50		7		1			8
51 A 55		13					13
56 A 60		10					10
61 A 99		19	1				20
NO CONTESTAN	0						0
TOTAL	0	126	4	4	1		135
CAUCA							
Menos de 16		34		1			35
16 A 20		49	1	5			55
21 A 25		69		1			70
26 A 30		126		1	2	2	131
31 A 35		103		2			105
36 A 40		116	2	1			119
41 A 45		91	3	1		2	97
46 A 50		66	2	1		2	71
51 A 55		56					56
56 A 60		55		1		1	57
61 A 99		92		1	1		94
NO CONTESTAN	19						19
TOTAL	19	857	8	15	3	7	909
CESAR							
Menos de 16		183	1				184
16 A 20		474			1	1	476
21 A 25		547		1	2	1	551
26 A 30		571	1	2	3	3	580
31 A 35		530		7	2	4	543
36 A 40		515	4	2	5	1	527
41 A 45		331	1	1	5	1	339
46 A 50		249	1	2	2		254
51 A 55		152		1	2		155
56 A 60		148			2	1	151
61 A 99		277	1	2			280
NO CONTESTA	27						27
TOTAL	27	3977	9	18	24	12	4067

**4.3.35 TIEMPO QUE LOS ARTESANOS DEDICAN AL COMERCIO.
DISTRIBUCIÓN POR GRUPOS DE EDAD Y POR DEPARTAMENTO.**

DEPARTAMENTOS	NO CONTESTA	NADA	TIEMPO ANUAL				TOTAL
			3 MESES	6 MESES	9 MESES	12 MESES	
CHOCO							
Menos de 16		19				1	20
16 A 20		73	1			2	76
21 A 25		97					97
26 A 30		135	1	1	3	2	142
31 A 35		111				2	113
36 A 40		89	1	1	2	2	95
41 A 45		79		1	1		81
46 A 50		64		1			65
51 A 55		57		2	1	1	61
56 A 60		46				1	47
61 A 99		78					78
NO CONTESTAN	45						45
TOTAL	45	848	3	6	7	11	920
CORDOBA							
Menos de 16		101		1			102
16 A 20		512	2	2			516
21 A 25		726	1	4	2		733
26 A 30		850	5	5			860
31 A 35		609		8	2	1	620
36 A 40		733	2	4	1	1	741
41 A 45		454		2	2		458
46 A 50		431	2	1	2	1	437
51 A 55		251		3			254
56 A 60		257		1	1		259
61 A 99		498				1	499
NO CONTESTAN	20						20
TOTAL	20	5422	12	31	10	4	5499
CUNDINAMARCA							
Menos de 16		57					57
16 A 20		83	1	1			85
21 A 25		120		1	1		122
26 A 30		124	3	2	1		130
31 A 35		145	2	4			151
36 A 40		159	4	5	2		170
41 A 45		115	1	4			120
46 A 50		107	2	1			110
51 A 55		101					101
56 A 60		88	4	2			94
61 A 99		126	1	1			128
NO CONTESTAN	20						20
TOTAL	20	1225	18	21	4		1288
GUINIA							
Menos de 16		4					4
16 A 20		23					23
21 A 25		54		1			55
26 A 30		70			1		71
31 A 35		47	1				48
36 A 40		49					49
41 A 45		35					35
46 A 50		27					27
51 A 55		18	1				19
56 A 60		24					24
61 A 99		34					34
NO CONTESTAN	5						5
TOTAL	5	385	2	1	1		384
GUAJIRA							
Menos de 16		38	1				39
16 A 20		151	1		1	1	154
21 A 25		214	1		1	4	220
26 A 30		271	4	2	1	8	286
31 A 35		233		1	2	9	245
36 A 40		249	3		2	6	260
41 A 45		153			1	3	157
46 A 50		123	1		1	2	127
51 A 55		86		1	2	1	90
56 A 60		94			1	1	96
61 A 99		120	1				121
NO CONTESTAN	49						49
TOTAL	49	1732	12	4	12	35	1844

**4.3.35 TIEMPO QUE LOS ARTESANOS DEDICAN AL COMERCIO.
DISTRIBUCIÓN POR GRUPOS DE EDAD Y POR DEPARTAMENTO.**

DEPARTAMENTOS	NO CONTESTA	NADA	TIEMPO ANUAL				TOTAL
			3 MESES	6 MESES	9 MESES	12 MESES	
GUAVIARE							
Menos de 16		4					4
16 A 20		25	2		2		29
21 A 25		29	2		3		35
26 A 30		38	4	3	4		49
31 A 35		16	1	4	2		23
36 A 40		25	6	3	3		37
41 A 45		23		2	1		26
46 A 50		15		2	1		18
51 A 55		9	1	3	2		15
56 A 60		10		1	3		14
61 A 99		15		1	1	1	18
NO CONTESTAN	1						1
TOTAL	1	209	16	20	22	1	269
HUILA							
Menos de 16		88					88
16 A 20		267	1	1			269
21 A 25		308					308
26 A 30		310		1		2	313
31 A 35		239		1		3	243
36 A 40		220	1			1	222
41 A 45		156				1	157
46 A 50		105				1	106
51 A 55		79					79
56 A 60		63				2	65
61 A 99		144		1		1	146
NO CONTESTAN	10						10
TOTAL	10	1979	2	4		11	2006
MAGDALENA							
Menos de 16		58	2	1			61
16 A 20		96	2		1		99
21 A 25		97	1	2	1	1	102
26 A 30		115	1			3	119
31 A 35		111					111
36 A 40		117	1	1		1	120
41 A 45		88		2	1		91
46 A 50		80	1	1			82
51 A 55		39					39
56 A 60		35	1	1		1	38
61 A 99		58					58
NO CONTESTAN	9						9
TOTAL	9	894	9	8	3	6	929
META							
Menos de 16		16					16
16 A 20		62	1	1			64
21 A 25		70	2	2	1		75
26 A 30		77	4	2	5		88
31 A 35		69	3	7	3		82
36 A 40		64	1	5	1	1	72
41 A 45		54	3	2	3	1	63
46 A 50		51	4	1	4	1	61
51 A 55		34					34
56 A 60		50	1	3			54
61 A 99		64	1	4	3		72
NO CONTESTAN	1						1
TOTAL	1	611	20	27	20	3	682
NARIÑO							
Menos de 16		663	1				664
16 A 20		1066	2	2	1	1	1072
21 A 25		1137	1	3	3	3	1147
26 A 30		1046	6	4	2	3	1061
31 A 35		809	3	5	7	5	829
36 A 40		852	4	5	3	2	866
41 A 45		608	7	6	2	1	624
46 A 50		646	4	5	4		661
51 A 55		402	6	3		2	417
56 A 60		415	1	2		1	419
61 A 99		644	3	9	2		658
NO CONTESTAN	20						20
TOTAL	20	8288	38	44	24	24	8438

**4.3.35 TIEMPO QUE LOS ARTESANOS DEDICAN AL COMERCIO.
DISTRIBUCIÓN POR GRUPOS DE EDAD Y POR DEPARTAMENTO.**

DEPARTAMENTOS	NO CONTESTA	NADA	TIEMPO ANUAL				TOTAL
			3 MESES	6 MESES	9 MESES	12 MESES	
NORTE DE SANTANDER							
Menos de 16		4					4
16 A 20		32					32
21 A 25		48	4				52
26 A 30		50	1	4	1		56
31 A 35		55	1	3	1	1	61
36 A 40		53	1				55
41 A 45		34	1	1	3		39
46 A 50		31	1		1	2	35
51 A 55		31			2		33
56 A 60		19	1	1			21
61 A 99		30	2		1	1	34
NO CONTESTAN	14						14
TOTAL	14	387	12	9	10	4	436
QUINDIO							
Menos de 16		23					23
16 A 20		49					49
21 A 25		95					95
26 A 30		169			1		170
31 A 35		197		2	1		200
36 A 40		217	2	4			223
41 A 45		132	2				134
46 A 50		105	2			1	108
51 A 55		66					66
56 A 60		55	1		1		57
61 A 99		88	1		1	1	91
NO CONTESTAN	3						3
TOTAL	3	1196	8	6	4	2	1219
RISARALDA							
Menos de 16		24				3	27
16 A 20		64	1			4	69
21 A 25		94	3	2		10	109
26 A 30		106	1		2	9	118
31 A 35		94		2	1	10	107
36 A 40		90	1		2	13	106
41 A 45		53	2	1	1	9	66
46 A 50		37	1	1		6	45
51 A 55		29				2	31
56 A 60		27	1			5	33
61 A 99		35	1		2	3	41
NO CONTESTAN	2						2
TOTAL	2	653	11	6	8	74	754
SANTAFE DE BOGOTA							
Menos de 16		39					39
16 A 20		238	1	2			241
21 A 25		377	1	5	1	4	388
26 A 30		462	1	1	2	4	470
31 A 35		429	3	1	1	6	440
36 A 40		368		2		5	375
41 A 45		243	1	1		6	251
46 A 50		176		2	1		179
51 A 55		104				3	107
56 A 60		80				3	83
61 A 99		103		1	1		105
NO CONTESTAN	63						63
TOTAL	63	2619	7	15	6	31	2741
SANTANDER							
Menos de 16		132					132
16 A 20		274	1				275
21 A 25		288		1	1	1	291
26 A 30		263	3	1	2	3	272
31 A 35		205				4	210
36 A 40		200		6		4	210
41 A 45		151				5	156
46 A 50		139			1	5	145
51 A 55		118	1			1	120
56 A 60		88	1		1	1	91
61 A 99		164		2		4	170
NO CONTESTAN	13						13
TOTAL	13	2022	6	11	5	28	2085

**4.3.35 TIEMPO QUE LOS ARTESANOS DEDICAN AL COMERCIO.
DISTRIBUCIÓN POR GRUPOS DE EDAD Y POR DEPARTAMENTO.**

DEPARTAMENTOS	NO CONTESTA	NADA	TIEMPO ANUAL				TOTAL
			3 MESES	6 MESES	9 MESES	12 MESES	
SUCRE							
Menos de 16		852				3	855
16 A 20		833				3	836
21 A 25		903			2	2	907
26 A 30		831	1			7	839
31 A 35		534	2	1		7	544
36 A 40		536	2	1	1	3	543
41 A 45		370	1		2	1	374
46 A 50		284		2			286
51 A 55		178				2	180
56 A 60		175					175
61 A 99		357			1	5	363
NO CONTESTAN	17						17
TOTAL	17	5853	6	6	4	33	5919
TOLIMA							
Menos de 16		744					744
16 A 20		403		3			406
21 A 25		264			2	1	267
26 A 30		300				2	302
31 A 35		230	3	2			235
36 A 40		229	1	1	3	1	235
41 A 45		175	1	3		2	181
46 A 50		168		3		1	172
51 A 55		119		2			121
56 A 60		120					120
61 A 99		225		3	2	1	231
NO CONTESTAN	15						15
TOTAL	15	2977	5	17	7	8	3029
VALLE							
Menos de 16		1					1
16 A 20		11					11
21 A 25		21		1	1		23
26 A 30		45	2			4	51
31 A 35		53			1	1	55
36 A 40		52	1	1	1		55
41 A 45		32			1		33
46 A 50		26				2	28
51 A 55		15					15
56 A 60		7	1			1	9
61 A 99		10					10
NO CONTESTAN	2						2
TOTAL	2	273	4	2	4	8	293
VAUPES							
Menos de 16		12					12
16 A 20		25					25
21 A 25		52					52
26 A 30		68					68
31 A 35		66	1				67
36 A 40		57					57
41 A 45		50	1				51
46 A 50		28	1	1			30
51 A 55		20					20
56 A 60		29					29
61 A 99		20			1		21
NO CONTESTAN	5						5
TOTAL	5	427	3	2			437
VICHADA							
Menos de 16		17		1			18
16 A 20		39	7				46
21 A 25		23	3		1		27
26 A 30		24		1			25
31 A 35		36	4				40
36 A 40		28	6				34
41 A 45		15		1			16
46 A 50		17	2				19
51 A 55		11	1				12
56 A 60		30	3				33
61 A 99		17	1				18
NO CONTESTAN	17						17
TOTAL	17	257	27	3	1		305
TOTAL NACIONAL	472	56963	381	388	216	401	58821

**4.3.36 TIEMPO QUE LOS ARTESANOS DEDICAN AL COMERCIO ARTESANAL.
DISTRIBUCIÓN POR GRUPOS DE EDAD Y POR DEPARTAMENTO.**

DEPARTAMENTOS	NO CONTESTA	NADA	TIEMPO ANUAL				TOTAL
			3 MESES	6 MESES	9 MESES	12 MESES	
AMAZONAS							
Menos de 16		13				4	17
16 A 20		22					22
21 A 25		27		3			30
26 A 30		37					37
31 A 35		39		1		1	41
36 A 40		43				2	45
41 A 45		24					24
46 A 50		18				1	19
51 A 55		25		1		1	27
56 A 60		12					12
61 A 99		23				1	24
NO CONTESTAN	3						3
TOTAL	3	283		5		10	301
ANTIOQUIA							
Menos de 16		22	5	7	3	5	42
16 A 20		49	13	21	3	26	112
21 A 25		106	20	26	13	59	224
26 A 30		101	6	20	13	66	206
31 A 35		102	11	16	9	67	205
36 A 40		92	11	16	11	48	178
41 A 45		48	3	6	7	33	97
46 A 50		45	1	16	3	31	96
51 A 55		24		11	2	17	54
56 A 60		21	7	6	2	9	45
61 A 99		23	4	6	3	26	62
NO CONTESTAN	4						4
TOTAL	4	633	81	151	69	387	1325
ARAUCA							
Menos de 16		4			4		8
16 A 20		4	1	1	6		12
21 A 25		3			6		9
26 A 30		5	1	1	5		12
31 A 35		10	1		4		15
36 A 40		8	1	1	5		15
41 A 45		3		1			4
46 A 50		4			2		6
51 A 55		4	2		4		10
56 A 60		4			3		7
61 A 99		6			2		8
NO CONTESTAN	20						20
TOTAL	20	55	6	4	41		126
ATLANTICO							
Menos de 16		605	2	1	1	9	618
16 A 20		511	13	2		7	533
21 A 25		504	48	4	1	4	561
26 A 30		473	19	12	2	3	509
31 A 35		339	12	8		5	364
36 A 40		306	24	8	1	5	344
41 A 45		221	20	3		4	248
46 A 50		169	13	6	2	6	196
51 A 55		131	21	1		2	155
56 A 60		98	7	1	1	4	111
61 A 99		173	7			2	182
NO CONTESTAN	17						17
TOTAL	17	3530	186	46	8	51	3838
BOLIVAR							
Menos de 16		8		1		20	29
16 A 20		68		2		125	195
21 A 25		61		2	1	166	250
26 A 30		60	2	2		192	256
31 A 35		43		1	3	188	235
36 A 40		63		2		206	271
41 A 45		55	3			154	212
46 A 50		49	2		1	139	191
51 A 55		32	1	1		101	135
56 A 60		22				79	101
61 A 99		37		1		89	127
NO CONTESTAN	1						1
TOTAL	1	498	8	12	5	1459	1983

**4.3.36 TIEMPO QUE LOS ARTESANOS DEDICAN AL COMERCIO ARTESANAL.
DISTRIBUCIÓN POR GRUPOS DE EDAD Y POR DEPARTAMENTO.**

DEPARTAMENTOS	NO CONTESTA	NADA	TIEMPO ANUAL				TOTAL
			3 MESES	6 MESES	9 MESES	12 MESES	
BOYACA							
Menos de 16		604	10	6	8	10	638
16 A 20		548	17	4	3	18	590
21 A 25		520	7	9	6	22	564
26 A 30		478	10	13	3	40	544
31 A 35		395	13	7	3	25	443
36 A 40		486	9	4	6	44	549
41 A 45		335	10	7	2	24	378
46 A 50		316	11	2	6	18	353
51 A 55		233	5			11	249
56 A 60		201	3	6	2	13	225
61 A 99		352	9	8	1	16	386
NO CONTESTAN	41						41
TOTAL	41	4468	104	66	40	241	4960
CALDAS							
Menos de 16		57	4	3	7	26	97
16 A 20		64	11	4	5	52	136
21 A 25		86	13	8	4	61	172
26 A 30		115	17	10	5	75	222
31 A 35		98	5	4	8	73	188
36 A 40		92	12	9	8	72	193
41 A 45		58	8	4	5	66	141
46 A 50		79	4	1	6	42	132
51 A 55		63	9	5	1	56	134
56 A 60		52	4	4	5	33	98
61 A 99		84	13	13	5	53	168
NO CONTESTAN	9						9
TOTAL	9	848	100	65	59	609	1690
CASANARE							
Menos de 16		2	1			2	5
16 A 20		6					6
21 A 25		9	2			6	17
26 A 30		3		1		1	5
31 A 35		6	3			8	17
36 A 40		11	4	2		4	21
41 A 45		8	1	2		2	13
46 A 50		5				3	8
51 A 55		5	2	1		5	13
56 A 60		3	1	1		5	10
61 A 99		9	3			8	20
NO CONTESTAN	0						0
TOTAL	0	67	17	7		44	135
CAUCA							
Menos de 16		16		1	3	15	35
16 A 20		31		2	3	19	55
21 A 25		31	4	4	5	26	70
26 A 30		55	2	12	12	50	131
31 A 35		55	4	6	6	34	105
36 A 40		63	11	9	6	30	119
41 A 45		58	4	9	5	21	97
46 A 50		47	4	3	2	15	71
51 A 55		30	2	6	5	13	56
56 A 60		36	1	2	2	16	57
61 A 99		60	4	6	3	21	94
NO CONTESTAN	19						19
TOTAL	19	482	36	60	52	260	909
CESAR							
Menos de 16		157	1		1	25	184
16 A 20		381		1	10	84	476
21 A 25		438	4	4	7	98	551
26 A 30		461	3	3	3	110	580
31 A 35		428	3	2	3	107	543
36 A 40		412	1	3	2	109	527
41 A 45		248		1	5	85	339
46 A 50		199	1		2	52	254
51 A 55		112			2	41	155
56 A 60		114		1	2	34	151
61 A 99		194	3	1	5	77	280
NO CONTESTAN	27						27
TOTAL	27	3144	16	16	42	822	4067

4.3.36 TIEMPO QUE LOS ARTESANOS DEDICAN AL COMERCIO ARTESANAL.
DISTRIBUCIÓN POR GRUPOS DE EDAD Y POR DEPARTAMENTO.

DEPARTAMENTOS	NO CONTESTA	NADA	TIEMPO ANUAL				TOTAL
			3 MESES	6 MESES	9 MESES	12 MESES	
CHOCO							
Menos de 16		9	2		1	8	20
16 A 20		45	6	2	1	22	76
21 A 25		42	4		1	50	97
26 A 30		66	6	3	4	63	142
31 A 35		50	4	1		58	113
36 A 40		46	6	1	3	39	95
41 A 45		41		2	2	36	81
46 A 50		34	5	1	4	21	65
51 A 55		34	2	4	2	19	61
56 A 60		23	1	2	1	20	47
61 A 99		38	3	3	3	31	78
NO CONTESTAN	45						45
TOTAL	45	428	39	19	22	367	920
CORDOBA							
Menos de 16		96	1	5			102
16 A 20		481	6	17	1	11	516
21 A 25		684	8	23		18	733
26 A 30		798	7	33	3	19	860
31 A 35		556	16	31	3	14	620
36 A 40		672	7	38	2	22	741
41 A 45		417	3	21	2	15	458
46 A 50		403	6	17	1	10	437
51 A 55		228		11		15	254
56 A 60		244		10	1	4	259
61 A 99		457	5	22	2	13	499
NO CONTESTAN	20						20
TOTAL	20	5036	59	228	15	141	5499
CUNDINAMARCA							
Menos de 16		56	1				57
16 A 20		73	6	4		2	85
21 A 25		90	10	10	1	11	122
26 A 30		82	15	14		19	130
31 A 35		97	18	16	1	19	151
36 A 40		106	29	20		15	170
41 A 45		68	19	18	2	13	120
46 A 50		69	16	13	1	11	110
51 A 55		54	18	6		13	101
56 A 60		64	13	11		6	94
61 A 99		90	19	6		13	128
NO CONTESTAN	20						20
TOTAL	20	859	164	118	5	122	1288
GUINIA							
Menos de 16		4					4
16 A 20		23					23
21 A 25		54			1		55
26 A 30		68	1		2		71
31 A 35		47			1		48
36 A 40		48			1		49
41 A 45		35					35
46 A 50		26	1				27
51 A 55		19					19
56 A 60		24					24
61 A 99		34					34
NO CONTESTAN	5						5
TOTAL	5	382	2		5		394
GUAJIRA							
Menos de 16		22		1	1	15	39
16 A 20		83	1	6	2	62	154
21 A 25		136	7	6	10	61	220
26 A 30		170	8	7	10	91	286
31 A 35		137	8	3	14	83	245
36 A 40		144	8	7	9	92	260
41 A 45		85	2	3	4	63	157
46 A 50		68	2	3	3	51	127
51 A 55		41	5	2	2	40	90
56 A 60		40	2		6	48	96
61 A 99		61	2	1		57	121
NO CONTESTAN	49						49
TOTAL	49	987	45	39	61	663	1844

**4.3.36 TIEMPO QUE LOS ARTESANOS DEDICAN AL COMERCIO ARTESANAL.
DISTRIBUCIÓN POR GRUPOS DE EDAD Y POR DEPARTAMENTO.**

DEPARTAMENTOS	NO CONTESTA	NADA	TIEMPO ANUAL				TOTAL
			3 MESES	6 MESES	9 MESES	12 MESES	
GUAVIARE							
Menos de 16		2	2				4
16 A 20		27	1	1			29
21 A 25		23	8	2	2		35
26 A 30		40	1	3	4	1	49
31 A 35		12	6	2	3		23
36 A 40		20	6	3	7	1	37
41 A 45		21	1		3	1	26
46 A 50		10	4	3		1	18
51 A 55		10	1	2	1	1	15
56 A 60		9	2	2	1		14
61 A 99		13	2	1	2		18
NO CONTESTAN	1						1
TOTAL	1	187	34	19	23	5	269
HUILA							
Menos de 16		71	1	3		13	88
16 A 20		223		9	2	35	269
21 A 25		233	1	4	2	68	308
26 A 30		227	3	9	6	68	313
31 A 35		199	2	2	2	38	243
36 A 40		180	3	6	1	32	222
41 A 45		129	2	3	1	22	157
46 A 50		85	1	5	2	13	106
51 A 55		61		2	1	15	79
56 A 60		59	2	1	1	3	65
61 A 99		105		9	2	30	146
NO CONTESTAN	10						10
TOTAL	10	1572	13	54	20	337	2006
MAGDALENA							
Menos de 16		29	2	6	8	16	61
16 A 20		47	5	3	9	35	99
21 A 25		54	4	3	3	38	102
26 A 30		52	4	5	2	56	119
31 A 35		33	5	10	6	57	111
36 A 40		49	4	3	1	63	120
41 A 45		31	4	7		49	91
46 A 50		37	1	2	3	39	82
51 A 55		16		1		22	39
56 A 60		23			1	14	38
61 A 99		30	1	1	2	24	58
NO CONTESTAN	9						9
TOTAL	9	401	30	41	35	413	929
META							
Menos de 16		12	2			2	16
16 A 20		52	2	1	3	6	64
21 A 25		62	3	1	6	3	75
26 A 30		66	2	4	9	7	88
31 A 35		53	1	5	7	16	82
36 A 40		44	5	2	4	17	72
41 A 45		43	7	4	4	5	63
46 A 50		37	4	2	4	14	61
51 A 55		18	1	1	1	13	34
56 A 60		47	3		2	2	54
61 A 99		50	3	3	7	9	72
NO CONTESTAN	1						1
TOTAL	1	484	33	23	47	94	682
NARIÑO							
Menos de 16		640	1	1		22	664
16 A 20		999	10	7	8	48	1072
21 A 25		1025	29	8	12	73	1147
26 A 30		934	32	11	7	77	1061
31 A 35		711	19	10	8	81	829
36 A 40		747	24	10	4	81	866
41 A 45		548	12	7	1	56	624
46 A 50		572	20	8	5	56	661
51 A 55		369	5	6	7	30	417
56 A 60		361	13	5	4	36	419
61 A 99		572	16	4	10	56	658
NO CONTESTAN	20						20
TOTAL	20	7478	181	77	66	616	8438

**4.3.36 TIEMPO QUE LOS ARTESANOS DEDICAN AL COMERCIO ARTESANAL.
DISTRIBUCIÓN POR GRUPOS DE EDAD Y POR DEPARTAMENTO.**

DEPARTAMENTOS	NO CONTESTA	NADA	TIEMPO ANUAL				TOTAL
			3 MESES	6 MESES	9 MESES	12 MESES	
NORTE DE SANTANDER							
Menos de 16		4					4
16 A 20		24				8	32
21 A 25		38				14	52
26 A 30		31	1	1	3	20	56
31 A 35		33	2	1		25	61
36 A 40		29		1		25	55
41 A 45		22	1			16	39
46 A 50		18	1	1		15	35
51 A 55		21				12	33
56 A 60		7	1	1	1	11	21
61 A 99		10	2	1		21	34
NO CONTESTAN	14						14
TOTAL	14	237	8	6	4	167	436
QUINDIO							
Menos de 16		19			1	3	23
16 A 20		40		1		8	49
21 A 25		71	1	3		20	95
26 A 30		105	7	3	1	54	170
31 A 35		119	2	4		75	200
36 A 40		135	6		1	81	223
41 A 45		83	3	1		47	134
46 A 50		65		3		40	108
51 A 55		41			1	24	66
56 A 60		39				18	57
61 A 99		51	1	1		38	91
NO CONTESTAN	3						3
TOTAL	3	768	20	16	4	408	1219
RISARALDA							
Menos de 16		24	1			2	27
16 A 20		64				5	69
21 A 25		87	2	4	2	14	109
26 A 30		93	1		3	21	118
31 A 35		85	4			18	107
36 A 40		75	2	1	1	27	106
41 A 45		48			3	15	66
46 A 50		32	1			12	45
51 A 55		24	1			6	31
56 A 60		27	1			5	33
61 A 99		34	1		1	5	41
NO CONTESTAN	2						2
TOTAL	2	593	14	5	10	130	754
SANTAFE DE BOGOTA							
Menos de 16		21	1			17	39
16 A 20		130	3	2	3	103	241
21 A 25		176	5	5	2	200	388
26 A 30		130	8	8	7	317	470
31 A 35		100	7	10	7	316	440
36 A 40		69	5	2	6	293	375
41 A 45		42	4	7	6	192	251
46 A 50		31	3	6	3	136	179
51 A 55		16	3	1	2	85	107
56 A 60		14	1	1	1	66	83
61 A 99		22	1	2	2	78	105
NO CONTESTAN	63						63
TOTAL	63	751	41	44	39	1803	2741
SANTANDER							
Menos de 16		128		1		3	132
16 A 20		248				27	275
21 A 25		262	1	1	1	26	291
26 A 30		234	1	2		35	272
31 A 35		184	1			25	210
36 A 40		177	2		1	30	210
41 A 45		134				22	156
46 A 50		112	1	2	2	28	145
51 A 55		93	1			26	120
56 A 60		72				19	91
61 A 99		144			1	25	170
NO CONTESTAN	13						13
TOTAL	13	1788	7	6	5	266	2085

**4.3.36 TIEMPO QUE LOS ARTESANOS DEDICAN AL COMERCIO ARTESANAL.
DISTRIBUCIÓN POR GRUPOS DE EDAD Y POR DEPARTAMENTO.**

DEPARTAMENTOS	NO CONTESTA	NADA	TIEMPO ANUAL				TOTAL
			3 MESES	6 MESES	9 MESES	12 MESES	
SUCRE							
Menos de 16		264	3	1	1	586	855
16 A 20		309	1	4	1	521	836
21 A 25		324	11	6	2	564	907
26 A 30		297	12	7	1	522	839
31 A 35		231	4	4		305	544
36 A 40		181	4	4	1	353	543
41 A 45		123	3	6		242	374
46 A 50		93	5	2	1	185	286
51 A 55		50	3	2		125	180
56 A 60		67	1			107	175
61 A 99		124	12	5	1	221	363
NO CONTESTAN	17						17
TOTAL	17	2063	59	41	8	3731	5919
TOLIMA							
Menos de 16		634	1	1	1	107	744
16 A 20		322	4	1	4	75	406
21 A 25		194	2	3	2	66	267
26 A 30		213	6	4	3	76	302
31 A 35		162	5	4	2	62	235
36 A 40		161	3	3	4	64	235
41 A 45		121	2	3	3	52	181
46 A 50		111	3	1	2	55	172
51 A 55		85				38	121
56 A 60		72	3	2		43	120
61 A 99		152	1	4	6	68	231
NO CONTESTAN	15						15
TOTAL	15	2227	30	26	27	704	3029
VALLE							
1 A 15		1					1
16 A 20		8		1		2	11
21 A 25		12		1		10	23
26 A 30		23	2	2	2	22	51
31 A 35		27	2	2	1	23	55
36 A 40		24	2	2	3	24	55
41 A 45		17	1	1		14	33
46 A 50		15	1	1	1	10	28
51 A 55		9	1	1		4	15
56 A 60		7	1			1	9
61 A 99		3			1	6	10
NO CONTESTAN	2						2
TOTAL	2	146	10	11	8	116	293
VAUPES							
Menos de 16		12					12
16 A 20		24		1			25
21 A 25		51	1				52
26 A 30		66	1	1			68
31 A 35		65				2	67
36 A 40		54	3				57
41 A 45		48	3				51
46 A 50		25	2	1	1	1	30
51 A 55		19	1				20
56 A 60		27		1		1	29
61 A 99		21					21
NO CONTESTAN	5						5
TOTAL	5	412	11	4	1	4	437
VCHADÁ							
Menos de 16		13	1	1	3		18
16 A 20		29	8	1	7	1	46
21 A 25		23	3	1			27
26 A 30		19	3	2		1	25
31 A 35		27	9	3	1		40
36 A 40		21	8	3	2		34
41 A 45		14	1		1		16
46 A 50		15	4				19
51 A 55		10	2				12
56 A 60		18	12	2	1		33
61 A 99		16	2				18
NO CONTESTAN	17						17
TOTAL	17	205	53	13	15	2	305
TOTAL NACIONAL	431	41055	1407	1222	736	13972	58821

**4.3.37 TIEMPO QUE LOS ARTESANOS DEDICAN A LA AGRICULTURA.
DISTRIBUCIÓN POR GRUPOS DE EDAD Y POR DEPARTAMENTO.**

DEPARTAMENTOS	TIEMPO ANUAL						TOTAL
	NO CONTESTA	NADA	3 MESES	6 MESES	9 MESES	12 MESES	
AMAZONAS							
Menos de 16		5		11		1	17
16 A 20		2		12	1	7	22
21 A 25		3	3	10	2	12	30
26 A 30		1	5	20	7	4	37
31 A 35		2	3	26	3	7	41
36 A 40		5	5	25	2	8	45
41 A 45			1	19	2	2	24
46 A 50		1	2	6	2	8	19
51 A 55		1	1	18	1	6	27
56 A 60			1	4	2	5	12
61 A 99		3	3	9	6	3	24
NO CONTESTAN	3						3
TOTAL	3	23	24	160	28	63	301
ANTIOQUIA							
Menos de 16		41	1				42
16 A 20		106	1	3	1	1	112
21 A 25		213	6	2	3		224
26 A 30		194	4	4	3	1	206
31 A 35		200	2	1	1	1	205
36 A 40		175	1	1	1		178
41 A 45		94		3			97
46 A 50		94	1	1			96
51 A 55		53	1				54
56 A 60		42	1	2			45
61 A 99		60			1	1	62
NO CONTESTAN	4						4
TOTAL	4	1272	18	17	10	4	1325
ARAUCA							
Menos de 16		8					8
16 A 20		10		1	1		12
21 A 25		9					9
26 A 30		11		1			12
31 A 35		14		1			15
36 A 40		13		1	1		15
41 A 45		4					4
46 A 50		5		1			6
51 A 55		8		1	1		10
56 A 60		7					7
61 A 99		8					8
NO CONTESTAN	20						20
TOTAL	20	97		6	3		126
ATLANTICO							
Menos de 16		615		1	2		618
16 A 20		523	1	6	3		533
21 A 25		540	4	9	8		561
26 A 30		494	7	3	5		509
31 A 35		356	2	2	3	1	364
36 A 40		337	1	4	2		344
41 A 45		237	3	6	2		248
46 A 50		188	2	4	2		196
51 A 55		148	3	3	1		155
56 A 60		106		3	2		111
61 A 99		173	2	3	4		182
NO CONTESTAN	17						17
TOTAL	17	3717	25	44	34	1	3838
BOLIVAR							
Menos de 16		29					29
16 A 20		195					195
21 A 25		229	1				230
26 A 30		254	1	1			256
31 A 35		234	1				235
36 A 40		271					271
41 A 45		207	1	3	1		212
46 A 50		189	1	1			191
51 A 55		134		1			135
56 A 60		99		2			101
61 A 99		125		2			127
NO CONTESTAN	1						1
TOTAL	1	1966	5	10	1		1983

**4.3.37 TIEMPO QUE LOS ARTESANOS DEDICAN A LA AGRICULTURA.
DISTRIBUCIÓN POR GRUPOS DE EDAD Y POR DEPARTAMENTO.**

DEPARTAMENTOS	NO CONTESTA	NADA	TIEMPO ANUAL				TOTAL
			3 MESES	6 MESES	9 MESES	12 MESES	
BOYACA							
Menos de 16		557	29	15	7	30	638
16 A 20		478	32	26	5	49	590
21 A 25		443	41	31	9	40	564
26 A 30		425	41	39	13	26	544
31 A 35		341	38	24	12	28	443
36 A 40		387	33	54	14	61	549
41 A 45		245	30	51	9	43	378
46 A 50		232	31	34	12	44	353
51 A 55		158	30	31	5	25	249
56 A 60		132	28	23	14	28	225
61 A 99		258	36	48	21	23	386
NO CONTESTAN	41						41
TOTAL	41	3656	369	376	121	397	4960
CALDAS							
Menos de 16		85	6		4	2	97
16 A 20		128	6	1		1	136
21 A 25		159	5	3		5	172
26 A 30		199	9	8	3	3	222
31 A 35		180	1	2	3	2	188
36 A 40		168	6	9	9	1	193
41 A 45		128	4		3	6	141
46 A 50		116	4	4	4	4	132
51 A 55		108	8	7	5	6	134
56 A 60		83	6	3	3	3	98
61 A 99		146	6	7	5	4	168
NO CONTESTAN	9						9
TOTAL	9	1500	61	44	39	37	1690
CASANARE							
Menos de 16		1	2	1		1	5
16 A 20			3	3			6
21 A 25		2	5	6	1	3	17
26 A 30		3	1	1			5
31 A 35		2	6	4	3	2	17
36 A 40		1	8	7	3	2	21
41 A 45		1	5	3	4		13
46 A 50		3	3	2			8
51 A 55			3	4	3	3	13
56 A 60		2	1	1		6	10
61 A 99		1	9	5	3	2	20
NO CONTESTAN	0						0
TOTAL	0	16	46	37	17	19	135
CAUCA							
Menos de 16		32	2		1		35
16 A 20		48	3	2	2		55
21 A 25		57	4	4	3	2	70
26 A 30		116	3	8	4		131
31 A 35		87	5	9	3	1	105
36 A 40		91	6	15	5	2	119
41 A 45		73	9	11	4		97
46 A 50		48	8	10	4	1	71
51 A 55		42	4	5	3	2	56
56 A 60		41	5	9	2		57
61 A 99		64	10	13	6	1	94
NO CONTESTAN	19						19
TOTAL	19	699	59	86	37	9	909
CESAR							
Menos de 16		179		1	4		184
16 A 20		462	3	3	4	4	476
21 A 25		532	3	8	4	4	551
26 A 30		556	2	13	7	2	580
31 A 35		530	1	6	5	1	543
36 A 40		511	3	6	5	2	527
41 A 45		322	2	8	5	2	339
46 A 50		235	4	7	7	1	254
51 A 55		141	2	6	3	3	155
56 A 60		138	2	4	5	2	151
61 A 99		258	3	7	7	5	280
NO CONTESTAN	27						27
TOTAL	27	3864	25	69	56	26	4067

**4.3.37 TIEMPO QUE LOS ARTESANOS DEDICAN A LA AGRICULTURA.
DISTRIBUCIÓN POR GRUPOS DE EDAD Y POR DEPARTAMENTO.**

DEPARTAMENTOS	NO CONTESTA	NADA	TIEMPO ANUAL				TOTAL
			3 MESES	6 MESES	9 MESES	12 MESES	
CHOCO							
Menos de 16		18		1		1	20
16 A 20		69	1	2	3	1	76
21 A 25		81	4	1	7	4	97
26 A 30		117	8	9	5	3	142
31 A 35		94	6	5	6	2	113
36 A 40		78	5	5	5	2	95
41 A 45		66	3	4	5	3	81
46 A 50		47	8	2	4	4	65
51 A 55		40	5	5	7	4	61
56 A 60		29	4	4	5	5	47
61 A 99		56	5	5	11	1	78
NO CONTESTAN	45						45
TOTAL	45	695	49	43	58	30	920
CORDOBA							
Menos de 16		91	7	4			102
16 A 20		413	34	63	6		516
21 A 25		549	50	120	13	1	733
26 A 30		625	52	162	21		860
31 A 35		442	44	126	6	2	620
36 A 40		526	63	134	17	1	741
41 A 45		318	33	99	7	1	458
46 A 50		306	35	85	10	1	437
51 A 55		182	21	40	10	1	254
56 A 60		179	20	52	7	1	259
61 A 99		355	41	90	12	1	499
NO CONTESTAN	20						20
TOTAL	20	3986	400	975	109	9	5499
CUNDINAMARCA							
Menos de 16		52	1	3	1		57
16 A 20		82	1	1	1		85
21 A 25		116	4	2			122
26 A 30		119	7	4			130
31 A 35		141	5	4	1		151
36 A 40		152	12	5	1		170
41 A 45		105	8	6	1		120
46 A 50		90	11	9			110
51 A 55		87	8	5	1		101
56 A 60		75	8	9	2		94
61 A 99		98	14	13	3		128
NO CONTESTAN	20						20
TOTAL	20	1117	79	61	11		1288
GUINIA							
Menos de 16				1	3		4
16 A 20		2	1	8	12		23
21 A 25		13	9	9	24		55
26 A 30		15	10	11	35		71
31 A 35		6	5	10	27		48
36 A 40		4	12	11	19	3	49
41 A 45		6	3	10	16		35
46 A 50		4	5	5	13		27
51 A 55		5	3	4	7		19
56 A 60		5	3	8	6	2	24
61 A 99		5	7	11	11		34
NO CONTESTAN	5						5
TOTAL	5	65	58	88	173	5	394
GUAJIRA							
Menos de 16		32	2		5		39
16 A 20		128	13	5	4	4	154
21 A 25		200	7	1	7	5	220
26 A 30		268	10	1	6	1	286
31 A 35		233	8		2	2	245
36 A 40		241	6	2	7	4	260
41 A 45		143	8		2	4	157
46 A 50		117	4	2	1	3	127
51 A 55		82	4			4	90
56 A 60		89	2		1	4	96
61 A 99		107	2	1	5	6	121
NO CONTESTAN	49						49
TOTAL	49	1640	66	12	40	37	1844

**4.3.37 TIEMPO QUE LOS ARTESANOS DEDICAN A LA AGRICULTURA.
DISTRIBUCIÓN POR GRUPOS DE EDAD Y POR DEPARTAMENTO.**

DEPARTAMENTOS	NO CONTESTA	NADA	TIEMPO ANUAL				TOTAL
			3 MESES	6 MESES	9 MESES	12 MESES	
GUAVIARE							
Menos de 16		1			2	1	4
16 A 20			4	9	9	7	29
21 A 25		2	7	8	13	5	35
26 A 30		3	12	8	11	15	49
31 A 35			7	8	7	1	23
36 A 40		1	12	15	8	1	37
41 A 45		1	6	2	10	7	26
46 A 50		1	4	5	4	4	18
51 A 55		4	4	4	2	1	15
56 A 60			4	6	4		14
61 A 99		1	4	3	4	6	18
NO CONTESTAN	1						1
TOTAL	1	14	64	68	74	48	269
HUILA							
Menos de 16		88					88
16 A 20		267		1		1	269
21 A 25		306		1		1	308
26 A 30		313					313
31 A 35		240	1		1	1	243
36 A 40		216	1	2	1	2	222
41 A 45		153	3			1	157
46 A 50		105		1			106
51 A 55		79					79
56 A 60		64		1			65
61 A 99		137		7		2	146
NO CONTESTAN	10						10
TOTAL	10	1968	5	13	2	8	2006
MAGDALENA							
Menos de 16		54	1	3	1	2	61
16 A 20		84	2	1		12	99
21 A 25		93	2		1	6	102
26 A 30		113				6	119
31 A 35		108	1	1	1		111
36 A 40		105	2	1	1	11	120
41 A 45		83		4	1	3	91
46 A 50		76	2	1	2	1	82
51 A 55		34	2	1	1	1	39
56 A 60		31				7	38
61 A 99		51		3	2	2	58
NO CONTESTAN	9						9
TOTAL	9	832	12	15	10	51	929
META							
Menos de 16		15		1			16
16 A 20		58	2	3	1		64
21 A 25		62	4	5	3	1	75
26 A 30		65	8	7	5	3	88
31 A 35		62	9	7	3	1	82
36 A 40		61	6	2	3		72
41 A 45		48	5	6	4		63
46 A 50		48	5	7	1		61
51 A 55		31	1		2		34
56 A 60		48	2	2	1	1	54
61 A 99		57	7	5	2		72
NO CONTESTAN	1						1
TOTAL	1	555	49	45	25	7	682
NARIÑO							
Menos de 16		637	9	10	5	3	664
16 A 20		1018	19	18	13	4	1072
21 A 25		1075	17	20	26	9	1147
26 A 30		971	20	33	24	13	1061
31 A 35		761	16	11	31	10	829
36 A 40		796	15	24	20	11	866
41 A 45		575	16	14	16	3	624
46 A 50		603	19	15	15	9	661
51 A 55		367	11	18	13	8	417
56 A 60		375	13	11	12	8	419
61 A 99		579	17	24	23	15	658
NO CONTESTAN	20						20
TOTAL	20	7757	172	198	198	93	8438

**4.3.37 TIEMPO QUE LOS ARTESANOS DEDICAN A LA AGRICULTURA.
DISTRIBUCIÓN POR GRUPOS DE EDAD Y POR DEPARTAMENTO.**

DEPARTAMENTOS	NO CONTESTA	NADA	TIEMPO ANUAL				TOTAL
			3 MESES	6 MESES	9 MESES	12 MESES	
NORTE DE SANTANDER							
Menos de 16		4					4
16 A 20		30		1	1		32
21 A 25		51			1		52
26 A 30		55	1				56
31 A 35		59	1		1		61
36 A 40		53	1		1		55
41 A 45		39					39
46 A 50		35					35
51 A 55		31	1			1	33
56 A 60		21					21
61 A 99		33				1	34
NO CONTESTAN	14						14
TOTAL	14	411	4	1	4	2	436
QUINDIO							
Menos de 16		21	1	1			23
16 A 20		48			1		49
21 A 25		89	3		3		95
26 A 30		166	3	1			170
31 A 35		200					200
36 A 40		217	1	4	1		223
41 A 45		132	1	1			134
46 A 50		106		2			108
51 A 55		64	1		1		66
56 A 60		54	1		2		57
61 A 99		87	2	2	2		91
NO CONTESTAN	3						3
TOTAL	3	1184	13	11	8		1219
RISARALDA							
Menos de 16		24	1		1	1	27
16 A 20		62	2	1	1	3	69
21 A 25		102	1	1	4	1	109
26 A 30		114	1	1	2		118
31 A 35		103	2			2	107
36 A 40		104	1	1			106
41 A 45		63	2		1		66
46 A 50		43	1	1			45
51 A 55		31					31
56 A 60		29		1	2	1	33
61 A 99		36	2	1	1	1	41
NO CONTESTAN	2						2
TOTAL	2	711	13	7	12	9	754
SANTAFE DE BOGOTA							
Menos de 16		39					39
16 A 20		239	1	1			241
21 A 25		387	1				388
26 A 30		469	1				470
31 A 35		439	1				440
36 A 40		375					375
41 A 45		251					251
46 A 50		179					179
51 A 55		107					107
56 A 60		83					83
61 A 99		104		1			105
NO CONTESTAN	63						63
TOTAL	63	2672	4	2			2741
SANTANDER							
Menos de 16		132					132
16 A 20		268	2		2	3	275
21 A 25		280	6	1	2	2	291
26 A 30		259	5	2	5	1	272
31 A 35		209	1			1	210
36 A 40		195	5	3		7	210
41 A 45		143	5	2	4	2	156
46 A 50		126	6	4	3	6	145
51 A 55		115	1	1	2	1	120
56 A 60		82	2	2	1	4	91
61 A 99		156	3	3	4	4	170
NO CONTESTAN	13						13
TOTAL	13	1965	36	18	23	30	2085

**4.3.37 TIEMPO QUE LOS ARTESANOS DEDICAN A LA AGRICULTURA.
DISTRIBUCIÓN POR GRUPOS DE EDAD Y POR DEPARTAMENTO.**

DEPARTAMENTOS	NO CONTESTA	NADA	TIEMPO ANUAL				TOTAL
			3 MESES	6 MESES	9 MESES	12 MESES	
SUCRE							
Menos de 16		855					855
16 A 20		828	3	2	1	2	836
21 A 25		900		4	3		907
26 A 30		823	2	8	1	5	839
31 A 35		524	4	7	6	3	544
36 A 40		533	3	5	2		543
41 A 45		360	1	8	2	3	374
46 A 50		276		3	4	3	286
51 A 55		171	2	5		2	180
56 A 60		168			4	3	175
61 A 99		353	2	3	5		363
NO CONTESTAN	17						17
TOTAL	17	5791	17	45	28	21	5919
TOLIMA							
Menos de 16		695	9	21	18	1	744
16 A 20		339	13	25	26	3	406
21 A 25		220	5	18	22	2	267
26 A 30		235	11	20	34	2	302
31 A 35		198	1	18	13	5	235
36 A 40		189	8	14	22	2	235
41 A 45		149	1	12	16	3	181
46 A 50		138	2	14	15	3	172
51 A 55		93	5	7	14	2	121
56 A 60		98	1	6	14	1	120
61 A 99		196	1	14	17	3	231
NO CONTESTAN	15						15
TOTAL	15	2550	57	169	211	27	3029
VALLE							
Menos de 16		1					1
16 A 20		11					11
21 A 25		23					23
26 A 30		49	1			1	51
31 A 35		53			1	1	55
36 A 40		55					55
41 A 45		30		1	1	1	33
46 A 50		27				1	28
51 A 55		13	1	1			15
56 A 60		8				1	9
61 A 99		9		1			10
NO CONTESTAN	2						2
TOTAL	2	279	2	3	2	5	293
VAUPES							
Menos de 16		1	3	7		1	12
16 A 20		2	5	12	3	3	25
21 A 25		6	8	19	15	4	52
26 A 30		4	6	31	25	2	68
31 A 35		8	15	27	17		67
36 A 40		7	10	16	24		57
41 A 45		4	6	21	17	3	51
46 A 50		3	1	14	9	3	30
51 A 55		2	2	7	7	2	20
56 A 60		2	2	17	6	2	29
61 A 99		3	2	11	5		21
NO CONTESTAN	5						5
TOTAL	5	42	60	182	128	20	437
VCHADA							
Menos de 16		4	6	2	1	5	18
16 A 20		6	18	14	3	5	46
21 A 25		6	8	6	6	1	27
26 A 30		4	7	5	5	4	25
31 A 35		9	13	8	3	7	40
36 A 40		4	14	8	5	3	34
41 A 45		4	4	4	3	1	16
46 A 50		1	7	5	3	3	19
51 A 55			6	1	3	2	12
56 A 60		1	19	3	5	5	33
61 A 99		1	9	2	2	4	18
NO CONTESTAN	17						17
TOTAL	17	40	111	58	39	40	305
TOTAL NACIONAL	472	51084	1903	2863	1501	998	58821

**4.3.38 TIEMPO ANUAL QUE LOS ARTESANOS DEDICAN A SER OBREROS Y EMPLEADOS.
DISTRIBUCIÓN POR GRUPOS DE EDAD Y POR DEPARTAMENTO.**

DEPARTAMENTOS	NO CONTESTA	NADA	TIEMPO ANUAL				TOTAL
			3 MESES	6 MESES	9 MESES	12 MESES	
AMAZONAS							
Menos de 16		17					17
16 A 20		21				1	22
21 A 25		30					30
26 A 30		36				1	37
31 A 35		40			1		41
36 A 40		45					45
41 A 45		24					24
46 A 50		19					19
51 A 55		27					27
56 A 60		12					12
61 A 99		22			2		24
NO CONTESTAN	3						3
TOTAL	3	293			3	2	301
ANTIOQUIA							
Menos de 16		40		1	1		42
16 A 20		87	4	2		19	112
21 A 25		175	3	4	7	35	224
26 A 30		161	3	5	6	31	206
31 A 35		173		3	4	25	205
36 A 40		150	2	3	2	21	178
41 A 45		80		2		15	97
46 A 50		87	1	2	1	5	96
51 A 55		49		1		4	54
56 A 60		40	1	2		2	45
61 A 99		58				4	62
NO CONTESTAN	4						4
TOTAL	4	1100	14	25	21	161	1325
ARAUCA							
Menos de 16		5				3	8
16 A 20		11				1	12
21 A 25		8			1		9
26 A 30		8				4	12
31 A 35		13				2	15
36 A 40		13				2	15
41 A 45		3		1			4
46 A 50		6					6
51 A 55		8		1		1	10
56 A 60		6				1	7
61 A 99		7				1	8
NO CONTESTAN	20						20
TOTAL	20	88		2	1	15	126
ATLANTICO							
Menos de 16		608	3	2	5		618
16 A 20		513	12	5	3		533
21 A 25		544	6	7	4		561
26 A 30		486	4	9	9	1	509
31 A 35		350	1	4	9		364
36 A 40		331	4	5	4		344
41 A 45		242	1	2	3		248
46 A 50		193	2		1		196
51 A 55		152	2	1			155
56 A 60		109	1		1		111
61 A 99		177	2	2	1		182
NO CONTESTAN	17						17
TOTAL	17	3705	38	37	40	1	3838
BOLIVAR							
Menos de 16		28	1				29
16 A 20		183	6	6			195
21 A 25		213	7	7	1	2	230
26 A 30		229	11	9	1	6	256
31 A 35		217	12	6			235
36 A 40		243	15	9	1	3	271
41 A 45		181	20	8		3	212
46 A 50		170	12	7		2	191
51 A 55		127	5	3			135
56 A 60		93	3	5			101
61 A 99		113	9	5			127
NO CONTESTAN	1						1
TOTAL	1	1797	101	65	3	16	1983

(Consta de 42 páginas)

**4.3.38 TIEMPO ANUAL QUE LOS ARTESANOS DEDICAN A SER OBREROS Y EMPLEADOS.
DISTRIBUCIÓN POR GRUPOS DE EDAD Y POR DEPARTAMENTO.**

DEPARTAMENTOS	NO CONTESTA	NADA	TIEMPO ANUAL				TOTAL
			3 MESES	6 MESES	9 MESES	12 MESES	
BOYACA							
Menos de 16		618	3	7	6	4	638
16 A 20		554	16	14	5	1	590
21 A 25		528	11	16	3	6	564
26 A 30		510	12	9	4	9	544
31 A 35		415	2	15	3	8	443
36 A 40		529	5	6	4	5	549
41 A 45		358	9	8	1	2	378
46 A 50		338	3	6	3	3	353
51 A 55		299	2	4	4		249
56 A 60		218	2	2		3	225
61 A 99		374	3	3	4	2	386
NO CONTESTAN	41						41
TOTAL	41	4681	68	90	37	43	4960
CALDAS							
Menos de 16		79	1	1	2	14	97
16 A 20		117	2	2	2	13	136
21 A 25		146	3	6	3	14	172
26 A 30		177	6	10	7	22	222
31 A 35		153	5	4	3	23	188
36 A 40		170	2	1	3	17	193
41 A 45		119	5	1	2	14	141
46 A 50		111	3		3	15	132
51 A 55		117	1	1	2	13	134
56 A 60		85	1	2	1	9	98
61 A 99		147	1	5	1	14	168
NO CONTESTAN	9						9
TOTAL	9	1421	30	33	29	168	1690
CASANARE							
Menos de 16		5					5
16 A 20			5	1			6
21 A 25		9	4	4			17
26 A 30		3	2				5
31 A 35		14	2			1	17
36 A 40		18	1		1		21
41 A 45		11		1		1	13
46 A 50		5	2	1			8
51 A 55		11	1	1			13
56 A 60		10					10
61 A 99		18	2				20
NO CONTESTAN	0						0
TOTAL	0	104	19	9	1	2	135
CAUCA							
Menos de 16		34				1	35
16 A 20		54			1		55
21 A 25		63	1	3	1	2	70
26 A 30		129				2	131
31 A 35		98	3	3	1	2	105
36 A 40		112	4	1	1	1	119
41 A 45		90	1	1	3	2	97
46 A 50		65	1	3		2	71
51 A 55		55			1		56
56 A 60		56				1	57
61 A 99		87	1	2	1	3	94
NO CONTESTAN	19						19
TOTAL	19	841	11	13	9	16	909
CESAR							
Menos de 16		156			1	27	184
16 A 20		357	2	3	9	105	476
21 A 25		388	2	9	23	129	551
26 A 30		440	1	11	22	106	580
31 A 35		420	2	8	20	93	543
36 A 40		426	1	12	18	70	527
41 A 45		293	1	4	12	29	339
46 A 50		216		4	5	29	254
51 A 55		135			2	18	155
56 A 60		139	1	1	4	6	151
61 A 99		254	1	1	1	23	280
NO CONTESTAN	27						27
TOTAL	27	3224	11	53	117	635	4067

(Consta de 42 páginas)

**4.3.38 TIEMPO ANUAL QUE LOS ARTESANOS DEDICAN A SER OBREROS Y EMPLEADOS.
DISTRIBUCIÓN POR GRUPOS DE EDAD Y POR DEPARTAMENTO.**

DEPARTAMENTOS	NO CONTESTA	NADA	TIEMPO ANUAL				TOTAL
			3 MESES	6 MESES	9 MESES	12 MESES	
CHOCO							
Menos de 16		16	1		1	2	20
16 A 20		66		1	2	7	76
21 A 25		87			1	9	97
26 A 30		131			3	8	142
31 A 35		101	1	1	1	9	113
36 A 40		85	1	1	2	6	95
41 A 45		77	1			3	81
46 A 50		59		1	1	4	65
51 A 55		58			1	2	61
56 A 60		43	1		1	2	47
61 A 99		76	1	1			78
NO CONTESTAN	45						45
TOTAL	45	789	6	5	13	52	920
CORDOBA							
Menos de 16		100		2			102
16 A 20		504	3	4	3	2	516
21 A 25		711	9	6	1	6	733
26 A 30		840	6	7	2	5	860
31 A 35		608	4	3	2	3	620
36 A 40		727	7	5		2	741
41 A 45		446	7	4	1		458
46 A 50		431	3	2		1	437
51 A 55		252		2			254
56 A 60		250	1	3	2	3	259
61 A 99		488	3	6		2	499
NO CONTESTAN	20						20
TOTAL	20	5357	43	44	11	24	5499
CUNDINAMARCA							
Menos de 16		51		3		3	57
16 A 20		62	2	4	1	16	85
21 A 25		94	10	3	1	14	122
26 A 30		103	6	7	6	8	130
31 A 35		132	5	4	2	8	151
36 A 40		148	6	4	3	9	170
41 A 45		107	5	1		7	120
46 A 50		97	5	4		4	110
51 A 55		97	2		1	1	101
56 A 60		86	4		1	3	94
61 A 99		124		2		2	128
NO CONTESTAN	20						20
TOTAL	20	1101	45	32	15	75	1288
GUINIA							
Menos de 16		4					4
16 A 20		22		1			23
21 A 25		55					55
26 A 30		69	2				71
31 A 35		48					48
36 A 40		49					49
41 A 45		35					35
46 A 50		25	2				27
51 A 55		19					19
56 A 60		24					24
61 A 99		34					34
NO CONTESTAN	5						5
TOTAL	5	384	4	1			394
GUAJIRA							
Menos de 16		36				3	39
16 A 20		149				5	154
21 A 25		208		3		9	220
26 A 30		258	2		5	21	286
31 A 35		224				21	245
36 A 40		232	2	2		24	260
41 A 45		149			1	7	157
46 A 50		116	2	1	1	7	127
51 A 55		88				2	90
56 A 60		93				3	96
61 A 99		113	1			7	121
NO CONTESTAN	49						49
TOTAL	49	1666	7	6	7	109	1844

(Consta de 42 páginas)

**4.3.38 TIEMPO ANUAL QUE LOS ARTESANOS DEDICAN A SER OBREROS Y EMPLEADOS.
DISTRIBUCIÓN POR GRUPOS DE EDAD Y POR DEPARTAMENTO.**

DEPARTAMENTOS	NO CONTESTA	NADA	TIEMPO ANUAL				TOTAL
			3 MESES	6 MESES	9 MESES	12 MESES	
GUAVIARE							
Menos de 16		4					4
16 A 20		27		2			29
21 A 25		33				2	35
26 A 30		46	1	2			49
31 A 35		22		1			23
36 A 40		37					37
41 A 45		26					26
46 A 50		18					18
51 A 55		14		1			15
56 A 60		14					14
61 A 99		18					18
NO CONTESTAN	1						1
TOTAL	1	259	1	6		2	269
HUILA							
Menos de 16		80				8	88
16 A 20		249	2	1		17	269
21 A 25		277	3	5		22	308
26 A 30		291	1	2	1	18	313
31 A 35		231	1	3	2	6	243
36 A 40		207	1	1		13	222
41 A 45		154		1		2	157
46 A 50		93	1		1	11	106
51 A 55		73				6	79
56 A 60		61				4	65
61 A 99		139			1	6	146
NO CONTESTAN	10						10
TOTAL	10	1855	9	13	6	113	2006
MAGDALENA							
Menos de 16		54	1			6	61
16 A 20		88	1	1	1	8	99
21 A 25		92	1			9	102
26 A 30		108	2	2		7	119
31 A 35		109			1	1	111
36 A 40		115		2	1	2	120
41 A 45		90		1			91
46 A 50		75	1	2	1	3	82
51 A 55		38		1			39
56 A 60		35				3	38
61 A 99		58					58
NO CONTESTAN	9						9
TOTAL	9	862	6	9	4	39	929
META							
Menos de 16		15		1			16
16 A 20		57		1		6	64
21 A 25		68	2	2	1	2	75
26 A 30		80		2		6	88
31 A 35		80				2	82
36 A 40		67	2			3	72
41 A 45		57	1		2	3	63
46 A 50		54	3	2		2	61
51 A 55		33		1			34
56 A 60		50	3		1		54
61 A 99		65	2		2	3	72
NO CONTESTAN	1						1
TOTAL	1	626	13	9	6	27	682
NARIÑO							
Menos de 16		635	3	4	6	16	664
16 A 20		995	9	11	14	43	1072
21 A 25		1060	7	8	15	57	1147
26 A 30		1008	12	5	5	31	1061
31 A 35		802	6	6	7	8	829
36 A 40		841	4	10	2	9	866
41 A 45		608	3	1	4	8	624
46 A 50		655	3	2		1	661
51 A 55		410	2	2	1	2	417
56 A 60		413	1	1	3	1	419
61 A 99		651	5	2			658
NO CONTESTAN	20						20
TOTAL	20	8078	55	52	57	176	8438

(Consta de 42 páginas)

**4.3.38 TIEMPO ANUAL QUE LOS ARTESANOS DEDICAN A SER OBREROS Y EMPLEADOS.
DISTRIBUCIÓN POR GRUPOS DE EDAD Y POR DEPARTAMENTO.**

DEPARTAMENTOS	NO CONTESTA	NADA	TIEMPO ANUAL				TOTAL
			3 MESES	6 MESES	9 MESES	12 MESES	
NORTE DE SANTANDER							
Menos de 16		3				1	4
16 A 20		26	1	1		4	32
21 A 25		43		2	1	6	52
26 A 30		53		1		2	56
31 A 35		55	2		2	2	61
36 A 40		48	1	1	2	3	55
41 A 45		34	1	1		3	39
46 A 50		31	2			2	35
51 A 55		27		2	2	2	33
56 A 60		20				1	21
61 A 99		32				2	34
NO CONTESTAN	14						14
TOTAL	14	372	7	8	7	28	436
QUINDIO							
Menos de 16		18			1	4	23
16 A 20		48		1			49
21 A 25		81		1		13	95
26 A 30		147	2	1	2	18	170
31 A 35		171	3	4		22	200
36 A 40		195	3	7	2	16	223
41 A 45		115	2	1		16	134
46 A 50		94	1	1	1	11	108
51 A 55		61				5	66
56 A 60		51	2			4	57
61 A 99		78	1	1		11	91
NO CONTESTAN	3						3
TOTAL	3	1059	14	17	6	120	1219
RISARALDA							
Menos de 16		22				5	27
16 A 20		55	2	1	1	10	69
21 A 25		92	2		3	12	109
26 A 30		110	1			7	118
31 A 35		94		1	2	10	107
36 A 40		96	1	1	1	7	106
41 A 45		62		1		3	66
46 A 50		42		2		1	45
51 A 55		27	1		1	2	31
56 A 60		33					33
61 A 99		41					41
NO CONTESTAN	2						2
TOTAL	2	674	7	6	8	57	754
SANTAFE DE BOGOTA							
Menos de 16		25	1	1	2	10	39
16 A 20		150	4	4	8	75	241
21 A 25		272	2	1	4	109	388
26 A 30		390	3		3	74	470
31 A 35		380	2	1		57	440
36 A 40		333		3		39	375
41 A 45		228	2	1		20	251
46 A 50		161		1	1	16	179
51 A 55		100				7	107
56 A 60		73		1		9	83
61 A 99		95	1	1		8	105
NO CONTESTAN	63						63
TOTAL	63	2207	15	14	18	424	2741
SANTANDER							
Menos de 16		64	1	2		65	132
16 A 20		159	1	2	2	111	275
21 A 25		179			1	111	291
26 A 30		193	1	3	2	73	272
31 A 35		140	1	2		67	210
36 A 40		152		2	4	52	210
41 A 45		103	1		2	50	156
46 A 50		113	1	2	1	28	145
51 A 55		87	1	2		30	120
56 A 60		68		1		20	91
61 A 99		118	1		2	49	170
NO CONTESTAN	13						13
TOTAL	13	1376	9	16	15	656	2085

(Consta de 42 páginas)

**4.3.38 TIEMPO ANUAL QUE LOS ARTESANOS DEDICAN A SER OBREROS Y EMPLEADOS.
DISTRIBUCIÓN POR GRUPOS DE EDAD Y POR DEPARTAMENTO.**

DEPARTAMENTOS	NÓ CONTESTA	NADA	TIEMPO ANUAL				TOTAL
			3 MESES	6 MESES	9 MESES	12 MESES	
SUCRE							
Menos de 16		748	1	1		105	855
16 A 20		679	1	2	1	153	836
21 A 25		732	1	2	3	169	907
26 A 30		692	2	3	2	140	839
31 A 35		447		3	1	93	544
36 A 40		483	1			59	543
41 A 45		340		1		33	374
46 A 50		258			1	27	286
51 A 55		169				11	180
56 A 60		160			1	14	175
61 A 99		325	1		1	36	363
NO CONTESTAN	17						17
TOTAL	17	5033	7	12	10	840	5919
TOLIMA							
Menos de 16		737	1	3	3		744
16 A 20		394	1	6	3	2	406
21 A 25		254	4	2	5	2	267
26 A 30		281	3	5	6	7	302
31 A 35		215	3	6	5	6	235
36 A 40		220		2	3	10	235
41 A 45		166	4	5	3	3	181
46 A 50		159	1	6	1	5	172
51 A 55		116	1	1	2	1	121
56 A 60		115			1	4	120
61 A 99		217		2		12	231
NO CONTESTAN	15						15
TOTAL	15	2874	18	38	32	52	3029
VALLE							
Menos de 16		1					1
16 A 20		8				3	11
21 A 25		19	1			3	23
26 A 30		49	1			1	51
31 A 35		46			2	6	55
36 A 40		47	1	2	1	4	55
41 A 45		29	1		1	2	33
46 A 50		24				4	28
51 A 55		15					15
56 A 60		8				1	9
61 A 99		10					10
NO CONTESTAN	2						2
TOTAL	2	256	5	2	4	24	293
VAUPES							
Menos de 16		12					12
16 A 20		25					25
21 A 25		49	1	1		1	52
26 A 30		66			1	1	68
31 A 35		62	1	2	1	1	67
36 A 40		53	1			3	57
41 A 45		49			1	1	51
46 A 50		30					30
51 A 55		18	1	1			20
56 A 60		26	1		2		29
61 A 99		19	2				21
NO CONTESTAN	5						5
TOTAL	5	409	7	4	5	7	437
VCHADA							
Menos de 16		17		1			18
16 A 20		40	5			1	46
21 A 25		26	1				27
26 A 30		21	3			1	25
31 A 35		38	2				40
36 A 40		30	3		1		34
41 A 45		15	1				16
46 A 50		16	3				19
51 A 55		10	2				12
56 A 60		24	9				33
61 A 99		18					18
NO CONTESTAN	17						17
TOTAL	17	255	29	1	1	2	305
TOTAL NACIONAL	436	52792	599	622	486	3886	58821

(Consta de 42 páginas)

4.3.39. DISTRIBUCION DE LA POBLACION ARTESANAL CENSADA, SEGUN LUGAR DE NACIMIENTO URBANO-RURAL, SEXO, POR DEPARTAMENTO Y POR LOCALIDAD

	RURAL			URBANO			TOTAL		
	MASCULINO	FEMENINO	TOTAL	MASCULINO	FEMENINO	TOTAL	MASCULINO	FEMENINO	TOTAL
AMAZONAS									
LETICIA	117	129	246	16	14	30	133	143	276
PUERTO NARIÑO	8	6	14	4	7	11	12	13	25
TOTAL	125	135	260	20	21	41	145	156	301
ANTIOQUIA									
MEDELLIN	20	11	31	61	27	88	81	38	119
AMAGA					2	2	0	2	2
ANDES	76	88	164	184	208	392	260	296	556
ARRAÓ	1		1	1		1	2	0	2
BOLIVAR	4	1	5	13	2	15	17	3	20
BOLOMBO				1		1	1	0	1
CANAS GORDAS				2		2	2	0	2
CARMEN	7	3	10	19	6	25	26	9	35
FRONTIN	1	1	2	13	1	14	14	2	16
ITAGUI				1		1	1	1	2
JARDIN	22	23	45	41	32	73	63	55	118
LA CEJA	2	3	5	14	15	29	16	18	34
MARINILLA	26		26	22	1	23	48	1	49
PENOL	1	1	2	7	12	19	8	13	21
QUESADA					1	1	0	1	1
RETIRO	15	1	16	66	2	68	81	3	84
RIONEGRO	28	22	50	39	15	54	67	37	104
SAN CARLOS					1	1	0	1	1
SAN PEDRO DE URABA	1	2	3	8	6	14	9	8	17
SANTA FE DE ANTIOQUIA		1	1				0	1	1
SANTUARIO	8	1	9	18	5	23	26	6	32
SONSÓN	8	2	10	42	17	59	50	19	69
VENECIA	1		1				1	0	1
YARUMAL	3	2	5	30	3	33	33	5	38
TOTAL	224	162	386	582	357	939	806	519	1325
ARAUCA									
ARAUCA	6	2	8	18	7	25	24	9	33
ARAUQUITA	5	1	6		1	1	5	2	7
CRAVO NORTE	16	9	25	2	8	10	18	17	35
FORTAL	3	1	4				3	1	4
PUERTO	3	1	4	1	1	2	4	2	6
SARAVENA	1		1		1	1	1	1	2
TAME	6	2	8	15	16	31	21	18	39
TOTAL	40	16	56	36	34	70	76	50	126
ATLANTICO									
BARRANQUILLA	39	14	53	303	202	505	342	216	558
BARANOA				45	55	100	47	61	100
BOLSILL					1	1	0	1	1
CAMPO DE LA CRUZ	2		2	29	24	53	31	24	55
CANDE	7		7	16	3	19	23	3	26
GÁLAPA	15	12	27	109	55	164	124	67	191
JUAN DE ACOSTA	4	38	42	62	417	479	66	455	521
JUAN MI				2	3	5	2	3	5
LURUACO				2	3	5	2	3	5
MALAMBO	3	5	8	32	29	61	35	34	69
PALMAR DE VARELA	9	2	11	35	8	43	44	10	54
PANEDER	1		1	44	26	70	45	26	71
PIOJO	12	16	28	12	45	57	24	61	85
POLO NUEVO				8	1	9	8	1	9
PUERTO COLOMBIA	1		1	8	23	31	9	23	32
REGIDOR					1	1	0	1	1
REPELON				13	7	20	13	7	20
RIO FRIO				1		1	1	0	1
SABANAGRANDE				19	15	34	19	15	34
SABANALARGA	11	12	23	52	57	109	63	69	132
SAN BERNARDO		1	1			1	1	1	2
SANTO TOMÁS	1	5	6	28	63	91	29	68	97
SOLEDAD	2	2	4	49	23	72	51	25	76
SUAN		1	1	6	17	23	6	18	24
TUBARA	31	23	54	21	17	38	52	40	92
USIACURI	47	26	73	439	1028	1467	486	1054	1540
No contestan	2	8	10	7	12	19	9	20	29
TOTAL	187	165	352	1343	2135	3478	1532	2306	3830
BOLIVAR									
CARTAGENA	11	5	16	47	34	81	58	39	97
MAGANGUE	21	233	254	9	43	52	30	276	306

4.3.39. DISTRIBUCION DE LA POBLACION ARTESANAL CENSADA, SEGÚN LUGAR DE NACIMIENTO URBANO-RURAL, SEXO, POR DEPARTAMENTO Y POR LOCALIDAD

	RURAL			URBANO			TOTAL		
	MASCULINO	FEMENINO	TOTAL	MASCULINO	FEMENINO	TOTAL	MASCULINO	FEMENINO	TOTAL
MOMPOS	4	2	6	185	36	221	189	38	227
SAN JACINTO	9	20	29	50	1232	1282	59	1252	1311
TURBACO				26	16	42	26	16	42
TOTAL	45	260	305	317	1361	1678	362	1621	1983
BOYACA									
TUNJA	11	19	30				11	19	30
ALMEIDA	47	30	77	44	25	69	91	55	146
BELEN				3		3	3	0	3
BRICENO	72	64	136	28	31	59	100	95	195
CABARACHI				1	1	2	1	1	2
CACHANTIVA	8	11	19		2	2	8	13	21
CERINZA	1		1		3	3	1	3	4
CHIQUINQUIRA	72	226	298	14	45	59	86	271	357
CHISCAS	16	20	36	30	35	65	46	55	101
CIENAGA	5	5	10	1		1	6	5	11
COMBITA	1	1	2	4		4	4	1	5
CORRALES	6	13	19	5	1	6	11	14	25
CÚBARA		1	1	1		1	1	1	2
CUITAVA				1		1	1	0	1
DUITAMA	4		4				4	0	4
EL COCUY	149	218	367	47	75	122	196	293	489
EL ESPINO	13	30	43	1	2	3	14	32	46
FIRAVITOBÍ	19	6	25	9	4	13	28	10	38
FLORESTA	5	3	8	2	8	10	7	11	18
GARAGOÁ	5	5	10	21	6	27	26	11	37
GUACAMAYAS	9	5	14	3	6	9	12	11	23
GUAICÁN	142	255	397	34	54	88	176	309	485
GUATEQUE		3	3	3	5	8	3	8	11
IZA	14	7	21	6	1	7	20	8	28
LA CAPILLA	8	9	17	9	14	23	17	23	40
LA UVITA	6	29	35	2	5	7	8	34	42
MÁCANAL		6	6		4	4	0	10	10
MANGUA				2	2	4	2	2	4
MIRAFLORES				5	3	8	5	3	8
MONGUA	17	22	39	7	5	12	24	27	51
MONGUI				8	2	10	8	2	10
NOBSA	7	10	17	3	12	15	10	22	32
PACHIVITA	28	20	48	7	11	18	35	31	66
PAIPA		10	10	1	8	9	1	18	19
PANQUEBAL	11	3	14	24	6	30	35	9	44
PAONA	14	10	24	4	1	5	18	11	29
PESCA					1	1	0	1	1
RAMIRÍQUI	1	3	4	2	1	3	3	4	7
RAQUIRA	3	1	4	11	7	18	14	8	22
SABOYA	586	509	1095	79	67	146	665	576	1241
SACHICA	9	6	15	3	3	6	12	9	21
SAMACA	5	4	9	8	9	17	13	13	26
SAN MATEO	3	17	20	1	5	6	4	22	26
SAN NICOLÁS	6	31	37	2	11	13	8	42	50
SANTA ROSA				1		1	1	0	1
SANTA SOFÍA	22	15	37	8	10	18	30	25	55
SOATA	1	2	3	6	1	7	7	3	10
SOGAMOSO	23	43	66	4	7	11	27	50	77
SOGOTÁ	14	10	24	36	18	54	50	28	78
SOMONDOCO	2	1	3	9		9	11	1	12
SORA	1	1	2	2	1	3	3	2	5
SUTATENZA		2	2	2	1	3	2	3	5
TASCO	1	16	17	1		1	2	16	18
TENZA	5	12	17	12	31	43	17	43	60
TIBASOSA	195	218	413	96	87	183	291	305	596
TINJACA	6	2	8	14	4	18	20	6	26
TIPACOQUE	6	5	11	4	3	7	10	8	18
TOPAGA	12	42	54	2	5	7	14	47	61
TOTO	2	1	3	3	1	4	5	2	7
TURMEQUE	2	6	8	3	3	6	5	9	14
TUTA	1	2	3	14	14	28	15	16	31
UMBITA	2		2	2	3	5	4	3	7
VILLA DE LEYVA				2	1	3	2	1	3
NO CONTESTÁN	10	11	21	3	7	10	13	18	31
TOTAL	3	6	9	3	2	5	6	8	14
TOTAL	1610	2007	3617	663	680	1343	2273	2687	4960
CALDAS									
MANIZALES	16	11	27	86	81	167	102	92	194

4.3.39. DISTRIBUCION DE LA POBLACION ARTESANAL CENSADA, SEGÚN LUGAR DE NACIMIENTO URBANO-RURAL, SEXO, POR DEPARTAMENTO Y POR LOCALIDAD

	RURAL			URBANO			TOTAL		
	MASCULINO	FEMENINO	TOTAL	MASCULINO	FEMENINO	TOTAL	MASCULINO	FEMENINO	TOTAL
NEIRA	6	3	9	21	15	36	27	18	45
AGUADAS	27	231	258	69	357	426	96	588	684
ANSERMA	6	2	8	10	12	22	16	14	30
ARANZAZU	8	2	10	12	9	21	20	11	31
BELALCAZAR	1	5	6	5	4	9	6	9	15
CHINCHINA	8	1	9	34	5	39	42	6	48
FILADELFIA				8	4	12	8	4	12
LA DORADA	2	1	3	47	4	51	49	5	54
MANZANARES	10	4	14	9	4	13	19	8	27
MARMATO	11	2	13	4	1	5	15	3	18
MARQUETALIA	4	3	7	16	3	19	20	6	26
MARULANDA	3	4	7	7	18	25	10	22	32
PAÇORA	5	3	8	21	17	38	26	20	46
PALESTINA	1		1	5		5	6	0	6
PENSILVANIA	9	2	11	14	7	21	23	9	32
RIOSUCIO	49	42	91	31	47	78	80	89	169
SALAMINA	15	2	17	53	22	75	68	24	92
SAN DIEGO				3	1	4	3	1	4
SUPIA	13	19	32	13	25	38	26	44	70
VICTORIA	4	3	7	9	8	17	13	11	24
VICLA MARIA	4	3	7	11	8	19	15	11	26
VITERBO	3		3	1	1	2	4	1	5
TOTAL	205	343	548	489	653	1142	694	996	1690
CASANARE									
YOPAL	19	16	35	1	8	9	20	24	44
OROCUE	66	17	83	2	2	4	68	19	87
PAZ DE ARUPORO		3	3	1		1	1	3	4
TOTAL	85	36	121	4	10	14	89	46	135
CAUCA									
POPAYAN	53	73	126	86	60	146	139	133	272
BUENOS AIRES		1	1	1		1	1	1	2
CAJIBIO	2	9	11	6	2	8	8	11	19
CALOTO				2		2	2	0	2
CORINTO				1		1	1	0	1
EL TAMBO	9	18	27	8	5	13	17	23	40
GUAPI	61	205	266	8	27	35	69	232	301
INZA	1	8	9	1	13	14	2	21	23
LA SIERRA	5	6	11	1	3	4	6	9	15
LA VEGA	1		1				1	0	1
LOPEZ		11	12	2	5	7	3	16	19
MIRANDA	2		2	4		4	6	0	6
MORALES	1		1				1	0	1
PATIA		3	3	2	8	10	2	11	13
PIENDAMO	1	4	5	1	3	4	2	7	9
ROSAS	9	1	10	8	1	9	17	2	19
SANTA ROSA	7	1	8	6	1	7	13	2	15
SANTANDER DE QUILICHAO				3	1	4	3	1	4
SAN SEBASTIAN	6	6	12		2	2	6	8	14
SILVIA		4	4	5	9	14	5	13	18
SUAREZ	4	1	5	1	1	2	5	2	7
TIMBIO	8	6	14	7	4	11	15	10	25
TIMBIQUI	1	50	51	3	8	11	4	58	62
TOTOÑO		11	11	1	9	10	1	20	21
TOTAL	172	418	590	157	162	319	329	580	909
CESAR									
VALLEDUPAR	275	904	1179	544	819	1363	819	1723	2542
PAILITAS	1	2	3	1	1	2	2	3	5
GAMARRA				1	22	23	1	22	23
BECERRIL	11	7	18	23	82	105	34	89	123
SAN DIEGO	9	5	14	38	21	59	47	26	73
TAMALAMEQUE	5	33	38	19	47	66	24	80	104
AGUSTIN C	22	15	37	5	2	7	27	17	44
CHIMICHAGUA	21	54	75	56	101	157	77	155	232
AGUACHICA	3	8	11	26	44	70	29	52	81
CURUMANI	5	2	7	2	1	3	7	3	10
LA JAGUA	27	35	62	89	211	300	116	246	362
BOSCONIA				3	2	5	3	2	5
SAN MARTIN		1	1	1	11	12	1	12	13
COPEY	3	3	6	16	23	39	19	26	45
LA PAZ		1	1	3	18	21	3	19	22
CHIRIGUANA	12	23	35	50	40	90	62	63	125
EL PASO	2	7	9	10	10	20	12	17	29

4.3.39. DISTRIBUCION DE LA POBLACION ARTESANAL CENSADA, SEGÚN LUGAR DE NACIMIENTO URBANO-RURAL, SEXO, POR DEPARTAMENTO Y POR LOCALIDAD

	RURAL			URBANO			TOTAL		
	MASCULINO	FEMENINO	TOTAL	MASCULINO	FEMENINO	TOTAL	MASCULINO	FEMENINO	TOTAL
RINCON HO				1	1	2	1	1	2
SAN ALBERTO	4	8	12	7	22	29	11	30	41
PELAYA	3	14	17	25	64	89	28	78	106
LA MINA	2	24	26		3	3	2	27	29
MANAURE B	4		4	14	27	41	18	27	45
No Contestan	0	1	1	1	4	5	1	5	6
TOTAL	409	1147	1556	935	1576	2511	1344	2723	4067
CHOCO									
QUIBDO	104	19	123	90	36	126	194	55	249
ITSMINA	29	7	36	33	5	38	62	12	74
TADO	10	2	12	13	4	17	23	6	29
EL CARMEN	9	4	13	29	10	39	38	14	52
ACANDI	2	1	3	26	24	50	28	25	53
BAHIA SOLANO	13	2	15	6	2	8	19	4	23
CONDOTO	13		13	32	5	37	45	5	50
OTROS	124	54	178	123	69	192	247	123	370
No Contestaron	2	1	3	6	11	17	8	12	20
TOTAL	306	90	396	358	166	524	664	256	920
CORDOBA									
MONTERIA	104	47	151	159	82	241	263	129	392
SAN ANDRES	1399	3357	4756	57	256	313	1456	3613	5069
No contestaron	12	24	36	2		2	14	24	38
TOTAL	1515	3428	4943	218	338	556	1733	3766	5499
CUNDINAMARCA									
AGUA DE DIOS		3	3	14	17	31	14	20	34
APULO	11	4	15	95	35	130	106	39	145
BOJACA	11	8	19	20	10	30	31	18	49
CAJICA	2	2	4	3	3	6	5	5	10
CHIA	1	18	19	4	14	18	5	32	37
CHOACHI	4	5	9		4	4	4	9	13
CHOCONTA	15	21	36	6	15	21	21	36	57
COGUA	1	8	9	3	5	8	4	13	17
CUCUNUBA	78	66	144	50	32	82	128	98	226
FOMEQUE	24	24	48	4	6	10	28	30	58
FUSAGASUGA	18	19	37	22	46	68	40	65	105
GACHANCIPA	1	6	7	1	6	7	2	12	14
GACHETA	1		1	2		2	3	0	3
GIRARDOT		1	1	5	4	9	5	5	10
GUACHETA	4	1	5	1	1	2	5	2	7
GUADUAS	3	3	6	2	6	8	5	9	14
GUASCA	3	16	19	1	10	11	4	26	30
LA MESA		3	3		16	16	0	19	19
LENGUAZAUQUE	2	2	4	1	3	4	3	5	8
MACHETA	4	10	14				4	10	14
NEMOCON		1	1	4	3	7	4	4	8
SESQUILE	3	5	8	8	9	17	11	14	25
SILVANIA	14	4	18	5	3	8	19	7	26
SIMIACA	2	1	3	2	1	3	4	2	6
SUBACHOQUE					1	1	0	1	1
SUSA	7	15	22	5	3	8	12	18	30
SUTATAUSA	6	2	8	2	2	4	8	4	12
TABIO	1	6	7	4	7	11	5	13	18
TAUSA	1	4	5				1	4	5
TENJO	3	7	10	10	5	15	13	12	25
TOCAIMA	22	25	47	12	25	37	34	50	84
TOCANCIPA		1	1	5	1	6	5	2	7
UBATE	11	7	18	7	13	20	18	20	38
UTICA		7	7	1	9	10	1	16	17
VILLAPINZON	11	9	20	7	6	13	18	15	33
VILLETA	3	0	3	8	7	15	11	7	18
ZIPAQUIRA	7	5	12	31	22	53	38	27	65
TOTAL	274	319	593	345	350	695	619	669	1288
GUAINIA									
PUERTO INIRIDA	264	94	358	26	10	36	290	104	394
TOTAL	264	94	358	26	10	36	290	104	394
GUAJIRA									
RIOHACHA	195	378	573	115	236	351	310	614	924
BARRANCAS	5	21	26	10	37	47	15	58	73
EL MOLINO		1	1	1	7	8	1	8	9
FONSECA	17	60	77	19	112	131	36	172	208

4.3.39. DISTRIBUCION DE LA POBLACION ARTESANAL CENSADA, SEGÚN LUGAR DE NACIMIENTO URBANO-RURAL, SEXO, POR DEPARTAMENTO Y POR LOCALIDAD

	RURAL			URBANO			TOTAL		
	MASCULINO	FEMENINO	TOTAL	MASCULINO	FEMENINO	TOTAL	MASCULINO	FEMENINO	TOTAL
MAICAO	6	28	34	20	18	38	26	46	72
MANAURE	8	37	45	20	50	70	28	87	115
SAN JUAN DEL CESAR	23	75	98	7	22	29	30	97	127
URIBIA	47	95	142	31	41	72	78	136	214
URUMITA		4	4	4	5	9	4	9	13
VILLA NUEVA	3	4	7	34	46	80	37	50	87
No contestaron		2	2				0	2	2
TOTAL	304	705	1009	261	574	835	565	1279	1844
GUAVIARE									
No contestan	1	0	1				1	0	1
SAN JOSE DEL GUAVIARE	129	69	198	49	21	70	178	90	268
TOTAL	130	69	199	49	21	70	179	90	269
HUILA									
NEIVA	19	33	52	111	115	226	130	148	278
ACEVEDO	11	27	38	1	19	20	12	46	58
ALGECIRAS		1	1	10	9	19	10	10	20
AGRADO				11	11	22	11	11	22
AIPE	2	1	3	12	8	20	14	9	23
ALTAMIRA				13	10	23	13	10	23
LA ARGENTINA		1	1	7	21	28	7	22	29
BARAYA				6	13	19	6	13	19
CAMPOLEGRE		3	3	7	44	51	7	47	54
COLOMBIA				17	5	22	17	5	22
ELIAS	1	3	4	3	11	14	4	14	18
GARZON	5	33	38	11	54	65	18	87	103
GIGANTE				9	8	17	9	8	17
GUADALUPE	2	1	3	11	19	30	13	20	33
HOBO				11	6	17	11	6	17
ISNOS	5	3	8		3	3	5	6	11
JAMUNDI	1		1		1	1	1	1	2
LA IQUI				10	8	18	10	8	18
LA PLATA	2	4	6	26	33	59	28	37	65
NATAGA				5	5	10	5	5	10
OPORAPA				3	3	6	3	3	6
PAICOL		1	1	6	13	19	6	14	20
PALERMO		2	2	7	22	29	7	24	31
PALESTINA				1		1	1	0	1
PITALITO	23	52	75	257	420	677	280	472	752
RIVERA	1		1	5	1	6	6	1	7
SALADOBLANCO				1	6	7	1	6	7
SAN AGUSTIN	1	8	9	23	26	49	24	34	58
SAN JOSE	5	2	7	1	1	2	6	3	9
SANTA MARIA	3		3	11	10	21	14	10	24
SUAZA	4	30	34	5	30	35	9	60	69
TELLO	6	3	9	26	22	48	32	25	57
TERUEL	1		1	12	9	21	13	9	22
TESALIA		1	1	13	7	20	13	8	21
TIMANA	4	3	7	23	15	38	27	18	45
TORQUI				10	5	15	10	5	15
VILLAVIEJA	3	1	4	2	3	5	5	4	9
YAGUARA				3	6	9	3	6	9
No contestan				1	1	2	1	1	2
TOTAL	99	213	312	691	1003	1694	790	1216	2006
MAGDALENA									
SANTA MARTA	46	32	78	141	130	271	187	162	349
CIENAGA	24	6	30	22	10	32	46	16	62
DIFICIL	4	3	7	16	6	22	20	9	29
EL BANCO	9	53	62	2	5	7	11	58	69
EL PLATO	16	14	30	89	114	203	105	128	233
GRANADA	4	2	6		6	6	4	8	12
GUAMAL	20	19	39	2	3	5	22	22	44
SALAMINA	1		1	2		2	3	0	3
SAN SEBASTIAN	16	9	25	45	28	73	61	37	98
SAN ZENON				9		9	9	0	9
SANTA ANA	5	6	11	2	5	7	7	11	18
SITIONUEVO	2		2		1	1	2	1	3
TOTAL	147	144	291	330	308	638	477	452	929
META									
VILLAVICENCIO	76	7	83	74	24	98	150	31	181
ACACIAS	3	1	4	15		15	18	1	19

4.3.39. DISTRIBUCION DE LA POBLACION ARTESANAL CENSADA, SEGUN LUGAR DE NACIMIENTO URBANO-RURAL, SEXO, POR DEPARTAMENTO Y POR LOCALIDAD

	RURAL			URBANO			TOTAL		
	MASCULINO	FEMENINO	TOTAL	MASCULINO	FEMENINO	TOTAL	MASCULINO	FEMENINO	TOTAL
CASTILLA LA NUEVA				1		1	1	0	1
CONCORDIA	32	10	42	1		1	33	10	43
CUMARAL	3	2	5	8	4	12	11	6	17
EL CALVARIO				4		4	4	0	4
FUENTE DE ORO				2		2	2	0	2
GRANADA	2		2	14	3	17	16	3	19
GUAMAL				6	1	7	6	1	7
MAPIRIP	7	3	10		1	1	7	4	11
PUERTO GAITAN	11	4	15	10	7	17	21	11	32
PUERTO LOPEZ	104	82	186	51	65	116	155	147	302
RESTREPO	5	1	6	6	3	9	11	4	15
SAN MARTIN	6	1	7	12		12	18	1	19
VISTA HERMOSA	2		2	5		5	7	0	7
No contestan	1	1	2	1		1	2	1	3
TOTAL	252	112	364	210	108	318	462	220	682
NARIÑO									
PASTO	302	51	353	523	92	615	825	143	968
BARBACOAS	1		1	12		12	13	0	13
BELEN	101	34	135	4	3	7	105	37	142
CHACHAGUI	8		8	11	92	103	19	92	111
COLON	13	225	238	12	50	62	25	275	300
CONTADERO		12	12	1	5	6	1	17	18
CORDOBA	1	48	49	4	88	92	5	136	141
CUMBAL	77	235	312	51	67	118	128	302	430
IPIALES	33	182	215	1		1	34	182	216
LA CRUZ	207	1066	1273	84	119	203	291	1185	1476
LA UNION	12	324	336	28	154	182	40	478	518
LINARES	36	1686	1722	43	66	109	79	1752	1831
PUPIALES	7	32	39	19	2	21	26	34	60
RICAUURTE		9	9	8	106	114	8	115	123
SAN JOSE	1		1	18	823	841	19	823	842
SANDONA	8	990	998		8	8	8	998	1006
TUMACO	29	5	34	9	1	10	38	6	44
No contestan	6	193	199				6	193	199
TOTAL	842	5092	5934	828	1676	2504	1670	6768	8438
NORTE DE SANTANDER									
CUCUTA	2	2	4	17	16	33	19	18	37
ABREGO				9	7	16	9	7	16
CACOTA	2	4	6	5	5	10	7	9	16
CHINACOTA	3	4	7	4	4	8	7	8	15
CONCEPCION				1	1	2	1	1	2
CONVENCION		1	1	6	9	15	6	10	16
DURANIA	3	1	4				3	1	4
EL CARMEN				4		4	4	0	4
LOS PATIOS	1		1	8	3	11	9	3	12
OCANA	4	6	10	69	31	100	73	37	110
PAMPLONA	2	26	28	15	105	120	17	131	148
ROSARIO	2		2	5	1	6	7	1	8
SALAZAR				9	8	17	9	8	17
SAN CAYETANO	1		1	5		5	6	0	6
TOLEDO	2	4	6	3	5	8	5	9	14
ZULIA	1		1	8	2	10	9	2	11
TOTAL	23	48	71	168	197	365	191	245	436
QUINDIO									
ARMENIA	17	31	48	200	273	473	217	304	521
BUENA VISTA		3	3	3	4	7	3	7	10
CALARCA	18	10	28	77	64	141	95	74	169
CIRCASIA	8	3	11	27	26	53	35	29	64
CORDOBA	3	1	4	11	15	26	14	16	30
FILANDIA	12	8	20	48	8	56	60	16	76
GENOVA	3	2	5	17	24	41	20	26	46
LA TEBAIDA	6	21	27	18	40	58	24	61	85
MONTENEGRO	12	3	15	26	41	67	38	44	82
PIJAO	2	2	4	11	19	30	13	21	34
QUIMBAYA	8	10	18	30	38	68	38	48	86
SALENTO		2	2	4	10	14	4	12	16
TOTAL	89	96	185	472	562	1034	561	658	1219
RISARALDA									
PEREIRA	4	2	6	131	142	273	135	144	279
APIA	4	1	5	19	14	33	23	15	38
BALBOA				1		1	1	0	1

4.3.39. DISTRIBUCION DE LA POBLACION ARTESANAL CENSADA, SEGÚN LUGAR DE NACIMIENTO URBANO-RURAL, SEXO, POR DEPARTAMENTO Y POR LOCALIDAD

	RURAL			URBANO			TOTAL		
	MASCULINO	FEMENINO	TOTAL	MASCULINO	FEMENINO	TOTAL	MASCULINO	FEMENINO	TOTAL
BELEN DE UMBRIA	3	1	4	18	9	27	21	10	31
DOS QUEBRADAS	4	1	5	60	54	114	64	55	119
GUÁTICA	1	5	6	14	23	37	15	28	43
LA CELIA		1	1	12	5	17	12	6	18
LA VIRGINIA				10	6	16	10	6	16
MARSELLA	1		1	3	3	6	4	3	7
MISTRATO	2	2	4	11	4	15	13	6	19
PUEBLO RICO	3	2	5	12	6	18	15	8	23
QUINCHIA	4	4	8	15	8	23	19	12	31
SANTA ROSA DE CABAL	6	1	7	62	17	79	68	18	86
SANTUARIO	4	3	7	25	9	34	29	12	41
No contestan	0	0	0	1	1	2	1	1	2
TOTAL	36	23	59	394	301	695	430	324	754
SANTAFE DE BOGOTÁ									
SANTA FE	329	178	507	1436	798	2234	1765	976	2741
TOTAL	329	178	507	1436	798	2234	1765	976	2741
SANTANDER									
BUCARAM	18	12	30	82	35	117	100	47	147
ARATOCA	23	17	40	10	27	37	33	44	77
BARBOSA	4	9	13	6	10	16	10	19	29
BARICHARA	2	6	8				2	6	8
BETULIA	1	3	4	4	10	14	5	13	18
CAPITANEJO	5	6	11	10	6	16	15	12	27
CERRITO	8	18	26	8	34	42	16	52	68
CHARALA		2	2	4	4	8	4	6	10
CHIMA	1		1				1	0	1
CHIPATA	7	5	12	5	7	12	12	12	24
CONCEPCION	2	17	19	12	50	62	14	67	81
CURITÍ	2	4	6	5	15	20	7	19	26
ENCISO	1	2	3				1	2	3
FLORIDA	4	2	6	14	5	19	18	7	25
GARCIA		1	1	27	24	51	27	25	52
GIRON	1	1	2	4	1	5	5	2	7
GUACA	4	2	6		1	1	4	3	7
GUACAMA	1		1	4	7	11	5	7	12
GUADALUPE	1	4	5	9	23	32	10	27	37
GUANATA	13	2	15	6	1	7	19	3	22
JORDAN		1	1		1	1	0	2	2
LANDAZURI	1	4	5	4	2	6	5	6	11
LEBRIJA		1	1	1		1	1	1	2
LOS SANTOS	1	1	2	1		1	2	1	3
MÁLAGA	27	14	41	41	33	74	68	47	115
MATANZA		1	1	1	2	3	1	3	4
MOGOTÉS	2	5	7	4	8	12	6	13	19
OCAMONTE		1	1	23	12	35	23	13	36
ÓIBA		3	3	4	2	6	4	5	9
PALMAR		1	1				0	1	1
PALMAS SOCORRO		1	1		1	1	0	2	2
PINGOTE		1	1		3	3	0	4	4
PIEDECUUESTA	49	82	131	269	437	706	318	519	837
PUENTE NACIONAL	2	1	3	5	2	7	7	3	10
SAN ANDRÉS	5	5	10	4	10	14	9	15	24
SAN GIL	16		16	25	4	29	41	4	45
SAN JOSÉ DE MIRANDA	17	17	34	8	4	12	25	21	46
SAN MIGUEL		1	1	2		2	2	1	3
SIMACOTA		3	3		1	1	0	4	4
SIMITARRA	2	1	3	4	8	12	6	9	15
SITA (S)	1		1				1	0	1
SOCORRO	1	1	2	4	9	13	5	10	15
ÚMPALA	1		1				1	0	1
VALLE DE SANJOSE		3	3		1	1	0	4	4
VELEZ	9	10	19	52	24	76	61	34	95
VILLANUEVA	4	9	13	1	10	11	5	19	24
ZAPATOCA	4	12	16	7	48	55	11	60	71
No contestan					1	1	0	1	1
TOTAL	240	292	532	670	883	1553	910	1175	2085
SUCRE									
SINCELEJO	86	120	206	770	237	1007	856	357	1213
CHALÁN	4	1	5	18	6	24	22	7	29
COLOSO	2	11	13	36	48	84	38	59	97
COROZAL	1	15	16	1	6	7	2	21	23
GALERAS	27	19	46	99	177	276	126	196	322

4.3.39. DISTRIBUCION DE LA POBLACION ARTESANAL CENSADA, SEGÚN LUGAR DE NACIMIENTO URBANO-RURAL, SEXO, POR DEPARTAMENTO Y POR LOCALIDAD

	RURAL			URBANO			TOTAL		
	MASCULINO	FEMENINO	TOTAL	MASCULINO	FEMENINO	TOTAL	MASCULINO	FEMENINO	TOTAL
MORROA	4	27	31	20	243	263	24	270	294
SAMPUES	778	1108	1886	867	1037	1904	1645	2145	3790
SAN ANDRES		2	2		0	0	0	2	2
SAN JUAN DE BETULIA	8	31	39	34	51	85	42	82	124
TOLU VIEJO	2	2	4		0	0	2	2	4
No contesta	1		1	7	13	20	8	13	21
TOTAL	913	1336	2249	1852	1818	3670	2765	3154	5919
TOLIMA									
IBAGUE	65	56	121	112	85	197	177	141	318
ALPUJARRA	2	1	3		3	3	2	4	6
ALVARADO				1	1	2	1	1	2
AMBALEMA		1	1	1	7	8	1	8	9
ANZOATEGUI	1		1	6		6	7	0	7
ARMERO-GUAYABAL		1	1	2	5	7	2	6	8
ATACO	1		1	3	2	5	4	2	6
CAJAMARCA				1	2	3	1	2	3
CARMEN DE APICALA	1	1	2	7	6	13	8	7	15
CASA BIANCA				1	1	2	1	1	2
CHAPARRAL	2		2	5	5	10	7	5	12
COYAIMA	238	225	463	14	43	57	252	268	520
COELLO	1		1				1		1
CUNDAY		1	1	2	2	4	2	3	5
DOLORES	2	3	5		4	4	2	7	9
ESPIHAL	13	30	43	1	5	6	14	35	49
FLANDES	63	109	172	9	13	22	72	122	194
FRESNO				2	7	9	2	7	9
GUAMO	475	587	1062	180	374	554	655	961	1616
HONDA	1		1	6	1	7	7	1	8
ICONONZO	5	3	8	11	9	20	16	12	28
LERIDA	1	2	3	3	5	8	4	7	11
LIBANO		2	2	8	4	12	8	6	14
MARIQUITA		2	2	2	9	11	2	11	13
MELGAR	3	3	6	4	10	14	7	13	20
MURILLO	1		1	1	1	2	2	1	3
NATAGAIMA	6	3	9	15	10	25	21	13	34
ORTEGA		5	5	1	1	2	1	6	7
PLANADAS	3	1	4		1	1	3	2	5
PRADO	5	7	12	10	2	12	15	9	24
PURIFICACION	1	5	6	1	2	3	2	7	9
RIO BLANCO	2		2		3	3	2	3	5
RONCEVALLES	2	1	3	1		1	3	1	4
ROVIRA	2		2		1	1	2	1	3
SAN ANTONIO	1	2	3	1	6	7	2	8	10
SAN LUIS	1		1				1	0	1
SANTA ISABEL				4	8	12	4	8	12
SUAREZ		1	1		4	4	0	5	5
VALLE DE SAN JUAN	1		1				1	0	1
VENADILLO				3	1	4	3	1	4
VILLARRICA	4	3	7	3	7	10	7	10	17
TOTAL	903	1055	1958	421	650	1071	1324	1705	3029
VALLE									
CALI	6	18	24	38	187	225	44	205	249
ANDALUCIA	1	2	3	9	6	15	10	8	18
BUGA	2	3	5	10	10	20	12	13	25
TULUA				1		1	1	0	1
TOTAL	9	23	32	58	203	261	67	226	293
VAUPES									
MITU	263	141	404	23	10	33	286	151	437
TOTAL	263	141	404	23	10	33	286	151	437
VICHADA									
PTO CARRRENO	96	109	205	38	19	57	134	128	262
LA PRIMAVERA	19	20	39	3	1	4	22	21	43
TOTAL	115	129	244	41	20	61	156	149	305
TOTAL NACIONAL	10157	18284	28441	13396	16984	30380	23553	35268	58821

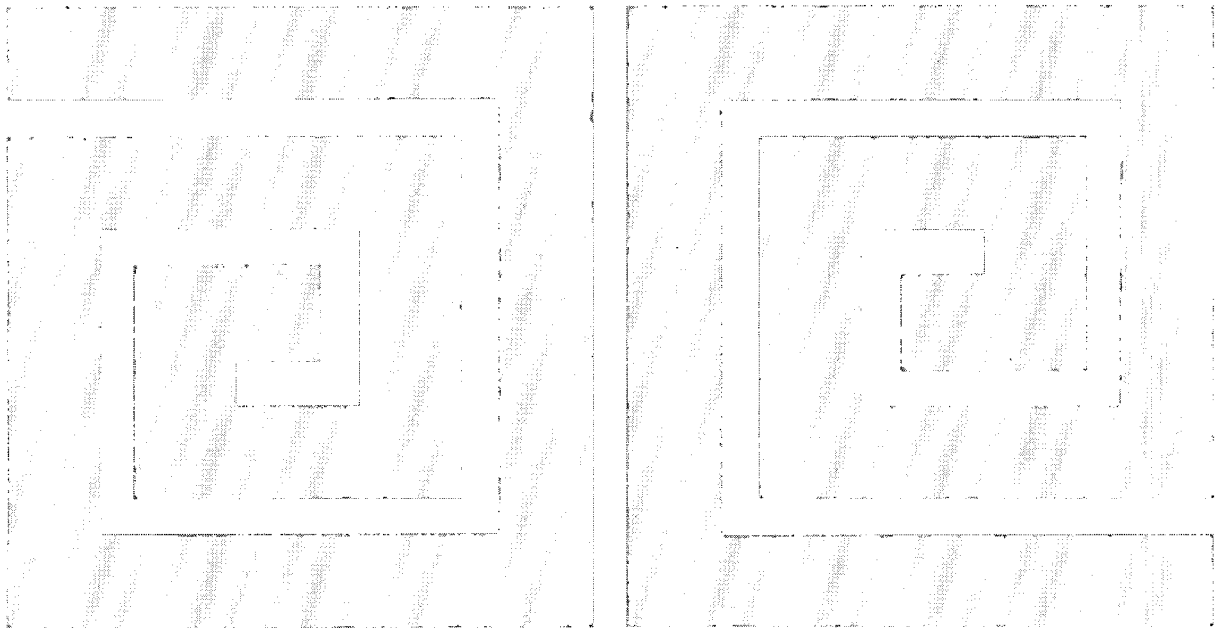

4.4 ORGANIZACION

**4.4.1. POBLACION ARTESANAL ORGANIZADA Y TIPO DE ORGANIZACIÓN
A LA QUE PERTENECE POR DEPARTAMENTO**

DEPARTAMENTOS	NO CONTESTA		NO ORGANIZADOS		GRUPO PRE COOPERATIVO	
			NO PERTENECE A NINGUNA ORGANIZACION			
	No. de artesanos	Porcentaje (*)	No. de artesanos	Porcentaje (*)	No. de artesanos	Porcentaje (**)
AMAZONAS	20	6.64%	256	85.05%	2	
ANTIOQUIA	23	1.74%	1269	95.77%	1	0.08%
ARAUCA	6	4.76%	83	65.87%	0	0.00%
ATLANTICO	96	2.50%	3445	89.76%	17	0.44%
BOLIVAR	15	0.76%	1800	90.77%	4	0.20%
BOYACA	234	4.72%	4490	90.52%	5	0.10%
CALDAS	26	1.54%	1446	85.56%	3	0.18%
CASANARE	11	8.15%	29	21.48%	1	0.74%
CAUCA	103	11.33%	443	48.73%	0	0.00%
CESAR	167	4.11%	3594	88.37%	8	0.20%
CHOCO	86	9.35%	763	82.93%	1	0.11%
CORDOBA	328	5.93%	3692	67.14%	1	0.02%
CUNDINAMARCA	52	4.04%	1080	83.85%	0	0.00%
GUAINIA	16	4.06%	276	70.05%	0	0.00%
GUAJIRA	177	9.60%	1532	83.08%	12	0.65%
GUAVIARE	2	0.74%	33	12.27%	1	0.37%
HUILA	59	2.94%	1683	83.90%	10	0.50%
MAGDALENA	86	9.26%	721	77.61%	0	0.00%
META	13	1.91%	268	39.30%	0	0.00%
NARIÑO	210	2.49%	7203	85.36%	26	0.31%
NORTE DE SANTANDER	8	1.83%	395	90.60%	1	0.23%
QUINDIO	58	4.76%	1042	85.48%	5	0.41%
RISARALDA	12	1.59%	670	88.86%	2	0.27%
SANTAFE DE BOGOTA	31	1.13%	2425	88.47%	1	0.04%
SANTANDER	65	3.12%	1921	92.13%	10	0.48%
SUCRE	211	3.56%	5592	94.48%	18	0.30%
TOLIMA	97	3.20%	2549	84.15%	3	0.10%
VALLE DEL CAUCA	14	4.78%	257	87.71%	0	0.00%
VAUPES	10	2.29%	38	8.70%	1	0.23%
VICHADA	10	3.28%	50	16.39%	0	0.00%
TOTAL NACIONAL	2244	3.81%	49045	83.38%	133	0.23%

4.4.1. POBLACION ARTESANAL ORGANIZADA Y TIPO DE ORGANIZACIÓN
A LA QUE PERTENECE POR DEPARTAMENTO

DEPARTAMENTOS	ARTESANOS ORGANIZADOS							
	UNA COOPERATIVA		UNA ASOCIACION		UN GRUPO INFORMAL		UN TALLER ARTESANAL URBANO	
	No. de artesanos	Porcentaje(**)	No. de artesanos	Porcentaje(**)	No. de artesanos	Porcentaje(**)	No. de artesanos	Porcentaje(**)
AMAZONAS	0	0.00%	10	3.32%	8	2.66%	1	0.33%
ANTIOQUIA	8	0.60%	9	0.68%	1	0.08%	0	0.00%
ARAUCA	2	1.59%	4	3.17%	1	0.79%	0	0.00%
ATLANTICO	66	1.72%	173	4.51%	22	0.57%	7	0.18%
BOLIVAR	39	1.97%	106	5.35%	13	0.66%	1	0.05%
BOYACA	123	2.48%	59	1.19%	18	0.36%	17	0.34%
CALDAS	97	5.74%	40	2.37%	6	0.36%	8	0.47%
CASANARE	0	0.00%	7	5.19%	0	0.00%	0	0.00%
CAUCA	4	0.44%	261	28.71%	2	0.22%	3	0.33%
CESAR	21	0.52%	145	3.57%	40	0.98%	4	0.10%
CHOCO	9	0.98%	26	2.83%	22	2.39%	8	0.87%
CORDOBA	22	0.40%	122	2.22%	61	1.11%	15	0.27%
CUNDINAMARCA	27	2.10%	89	6.91%	17	1.32%	15	1.16%
GUAINIA	0	0.00%	5	1.27%	0	0.00%	0	0.00%
GUAJIRA	19	1.03%	34	1.84%	30	1.63%	7	0.38%
GUAVIARE	0	0.00%	2	0.74%	0	0.00%	0	0.00%
HUILA	56	2.79%	164	8.18%	9	0.45%	16	0.80%
MAGDALENA	5	0.54%	63	6.78%	16	1.72%	2	0.22%
META	2	0.29%	52	7.62%	1	0.15%	1	0.15%
NARIÑO	42	0.50%	199	2.36%	30	0.36%	32	0.38%
NORTE DE SANTANDER	9	2.06%	19	4.36%	4	0.92%	0	0.00%
QUINDIÓ	9	0.74%	75	6.15%	12	0.98%	10	0.82%
RISARALDA	10	1.33%	39	5.17%	5	0.66%	14	1.86%
SANTAFÉ DE BOGOTÁ	26	0.95%	167	6.09%	12	0.44%	56	2.04%
SANTANDER	30	1.44%	34	1.63%	10	0.48%	2	0.10%
SUCRE	25	0.42%	60	1.01%	4	0.07%	1	0.02%
TOLIMA	63	2.08%	49	1.62%	2	0.07%	10	0.33%
VALLE DEL CAUCA	7	2.39%	4	1.37%	0	0.00%	0	0.00%
VAUPES	1	0.23%	54	12.36%	4	0.92%	1	0.23%
VICHADA	0	0.00%	8	2.62%	0	0.00%	0	0.00%
TOTAL NACIONAL	722	1.23%	2079	3.53%	350	0.60%	231	0.39%

4.4.1. POBLACION ARTESANAL ORGANIZADA Y TIPO DE ORGANIZACIÓN
A LA QUE PERTENECE POR DEPARTAMENTO

DEPARTAMENTOS	ARTESANOS ORGANIZADOS				TOTAL
	DE HECHO, LIMITADA O COMANDITA		CABILDO		
	No. de artesanos	Porcentaje(**)	No. de artesanos	Porcentaje(**)	
AMAZONAS	0	0.00%	4	1.33%	301
ANTIOQUIA	4	0.30%	10	0.75%	1325
ARAUCA	0	0.00%	30	23.81%	126
ATLANTICO	8	0.21%	4	0.10%	3838
BOLIVAR	4	0.20%	1	0.05%	1983
BOYACA	2	0.04%	12	0.24%	4960
CALDAS	8	0.47%	56	3.31%	1690
CASANARE	1	0.74%	86	63.70%	135
CAUCA	1	0.11%	92	10.12%	909
CESAR	1	0.02%	87	2.14%	4067
CHOCO	0	0.00%	5	0.54%	920
CORDOBA	1	0.02%	1259	22.90%	5499
CUNDINAMARCA	3	0.23%	5	0.39%	1288
GUAJIRA	0	0.00%	97	24.62%	394
GUAJIRA	2	0.11%	31	1.68%	1844
GUAVIARE	0	0.00%	231	85.87%	269
HUILA	4	0.20%	5	0.25%	2006
MAGDALENA	0	0.00%	36	3.88%	929
META	0	0.00%	345	50.59%	682
NARIÑO	4	0.05%	692	8.20%	8438
NORTE DE SANTANDER	0	0.00%	0	0.00%	436
QUINDIO	4	0.33%	4	0.33%	1219
RISARALDA	1	0.13%	1	0.13%	754
SANTAFE DE BOGOTA	2	0.07%	21	0.77%	2741
SANTANDER	1	0.05%	12	0.58%	2085
SUCRE	0	0.00%	8	0.14%	5919
TOLIMA	5	0.17%	251	8.29%	3029
VALLE DEL CAUCA	0	0.00%	11	3.75%	293
VAUPES	1	0.23%	327	74.83%	437
VICHADA	0	0.00%	237	77.70%	305
TOTAL NACIONAL	57	0.10%	3960	6.73%	58821

**4.4.2. CAUSAS QUE ADUCEN LOS CENSADOS PARA NO PARTICIPAR
EN LAS ORGANIZACIONES DE ARTESANOS**

DEPARTAMENTOS	CAUSAS DE LA NO PARTICIPACION EN ORGANIZACIONES							TOTAL BASE
	NO OFRECE NINGUN SERVICIO	NO OFRECE SERVICIO DE COMERCIALIZACION	LOS BENEFICIOS SON PARA POCOS	FALTA DE ASESORIA	SE EXIGEN DOCUMENTOS	OTROS	NO CONTESTA	
AMAZONAS	1	0	20	1	1	33	244	301
ANTIOQUIA	68	96	394	292	3	310	169	1325
ARAUCA	8	9	11	1	2	45	55	126
ATLANTICO	348	417	1701	264	4	482	600	3838
BOLIVAR	142	58	881	284	17	77	360	1983
BOYACA	479	476	1602	144	13	1195	1169	4960
CALDAS	83	128	375	294	12	528	263	1690
CASANARE	41	40	37	0	0	18	67	135
CAUCA	36	26	129	5	5	109	607	909
CESAR	146	159	903	25	7	1999	841	4067
CHOCO	87	40	93	3	7	355	348	920
CORDOBA	365	171	1074	21	45	1946	1883	5499
CUNDINAMARCA	115	86	306	9	2	458	370	1288
GUAINIA	0	1	17	2	0	220	154	394
GUAJIRA	61	142	274	7	10	865	508	1844
GUAVIARE	7	40	4	2	3	144	74	269
HUILA	278	328	389	477	5	106	535	2006
MAGDALENA	55	37	99	7	3	316	454	929
META	5	21	17	18	4	222	397	682
NARIÑO	1279	604	4026	61	2	700	1644	8438
NORTE DE SANTANDER	13	6	39	82	0	167	139	436
QUINDIO	30	26	88	2	2	739	335	1219
RISARALDA	27	33	62	24	29	484	100	754
SANTAFE DE BOGOTA	129	123	616	289	4	1267	386	2741
SANTANDER	207	118	806	20	0	694	364	2085
SUCRE	254	413	1895	157	2	2121	1109	5919
TOLIMA	71	69	464	82	2	167	2122	3029
VALLE DEL CAUCA	45	39	69	4	0	34	106	293
VAUPES	4	3	15	2	1	44	370	437
VICHADA	14	35	24	0	0	135	109	305
TOTAL NACIONAL	4398	3744	16430	2579	185	15980	15882	58821

NOTA: LOS ARTESANOS TENIAN LA OPCION DE CONTESTAR MAS DE UNA PREGUNTA, POR LO MISMO NO ES IGUAL A LA BASE

4.4.3 CAUSAS QUE ADUCEN LOS CENSADOS PARA PARTICIPAR
EN LAS ORGANIZACIONES DE ARTESANOS

(Consta de 2 páginas)

DEPARTAMENTOS	LE ALQUILAN LAS MÁQUINAS O EQUIPOS	LE PRESTAN DINERO	LE VENDE LA MATERIA PRIMA MÁS BARATA	LE VENDE LA MATERIA PRIMA A CREDITO	LE COMPRA LOS PRODUCTOS	LE AYUDA A CONSEGUIR LOS CLIENTES	PUEDE PARTICIPAR EN FERIAS	SON GARANTÍAS DE SUS CRÉDITOS	CONSIGUE AYUDA CON ENTIDADES ESTATALES	LE AYUDA ANTE LAS AUTORIDADES
AMAZONAS	2	1	0	0	1	1	2	0	0	1
ANTIOQUIA	0	5	0	0	0	2	3	3	1	3
ARAUCA	0	1	0	0	0	0	3	0	0	16
ATLÁNTICO	8	50	39	25	42	33	130	1	2	3
BOLIVAR	2	29	20	23	45	16	19	2	6	7
BOYACA	3	22	104	20	134	46	109	5	7	9
CALDAS	2	21	22	6	49	9	30	14	12	11
CASANARE	0	0	0	0	3	39	19	1	50	60
CAUCA	11	12	32	21	96	76	53	10	75	48
CESAR	9	49	15	5	13	34	18	12	50	54
CHOCO	2	5	2	1	2	4	9	1	2	2
CÓRDOBA	10	177	12	8	55	21	33	33	372	246
CUNDINAMARCA	0	5	3	1	13	29	87	4	15	41
GUAINIA	0	0	0	0	0	0	1	0	0	0
GUAJIRA	0	16	7	8	16	17	12	6	26	9
GUAVIARE	1	1	0	0	0	1	14	0	40	62
HUILA	12	41	3	1	2	15	37	8	21	14
MAGDALENA	1	1	1	0	29	1	10	0	32	39
META	0	26	12	5	2	6	42	4	48	65
NARIÑO	5	92	117	30	40	46	52	23	249	242
NORTE DE SANTANDER	9	4	10	9	8	6	12	6	4	5
QUINDIO	3	34	3	3	11	12	40	8	11	11
RISARALDA	2	23	2	3	5	13	25	10	11	11
SANTAFE DE BOGOTÁ	2	43	13	12	29	17	105	12	6	32
SANTANDER	6	36	14	12	10	7	28	8	6	11
SUCRE	0	41	15	11	35	12	22	3	6	2
TOLIMA	1	38	2	3	20	15	32	5	6	93
VALLE	0	6	0	1	0	1	2	1	8	0
VAUPES	0	0	3	0	190	34	127	1	123	276
VICHADA	22	0	2	0	6	27	15	1	36	37
TOTAL NACIONAL	113	779	453	208	856	540	1091	182	1225	1410

NOTA: LOS CENSADOS TENIAN OPCION PARA MAS DE UNA RESPUESTA

4.4.3 CAUSAS QUE ADUCEN LOS CENSADOS PARA PARTICIPAR
EN LAS ORGANIZACIONES DE ARTESANOS

(Consta de 2 páginas)

DEPARTAMENTOS	LE PRESTA SERVICIOS DE SALUD	TIENE PROGRAMAS DE EDUCACIÓN	OFRECE ESTUDIO PARA SUS HIJOS	LE OFRECE RECREACIÓN	LE OFRECE ASESORÍA EN DISEÑO	NO OFRECE SERVICIOS ESPECIALES	NO CONTESTARON	TOTAL DE LA POBLACION BASE
AMAZONAS	1	4	1	0	0	10	284	301
ANTIOQUIA	5	1	0	3	1	8	1292	1325
ARAUCA	17	16	17	11	0	4	103	126
ATLÁNTICO	25	19	4	9	28	22	3369	3838
BOLÍVAR	10	26	2	7	15	29	1841	1983
BOYACA	7	15	4	59	30	22	4567	4960
CALDAS	16	24	2	7	17	37	1506	1690
CASANARE	45	9	5	0	0	5	73	135
CAUCA	5	1	1	13	19	8	679	909
CESAR	23	31	15	19	7	44	3849	4067
CHOCO	0	3	0	0	5	7	898	920
CÓRDOBA	62	69	62	7	25	466	4330	5499
CUNDINAMARCA	5	3	0	49	7	29	1152	1288
GUAJIRIA	0	0	0	0	0	44	349	394
GUAJIRA	16	14	5	9	8	6	1764	1844
GUAVIARE	55	108	102	70	0	71	51	269
HUILA	13	16	3	9	42	44	1804	2006
MAGDALENA	31	33	0	1	1	10	875	929
META	31	86	95	75	7	204	326	682
NARIÑO	49	88	88	45	39	280	7339	8438
NORTE DE SANTANDER	3	2	1	3	10	4	410	436
QUINDIO	34	19	6	24	8	23	1115	1219
RISARALDA	9	15	3	8	15	15	685	754
SANTAFE DE BOGOTÁ	11	8	3	6	15	68	2497	2741
SANTANDER	7	9	2	6	5	20	1985	2085
SUCRE	10	6	3	14	15	34	5736	5919
TOLIMA	11	15	10	19	17	12	2752	3029
VALLE	0	0	1	0	0	0	277	293
VAUPES	4	2	6	122	169	60	49	437
VICHADA	110	67	48	51	11	71	87	305
TOTAL NACIONAL	615	709	489	646	516	1657	52044	58821

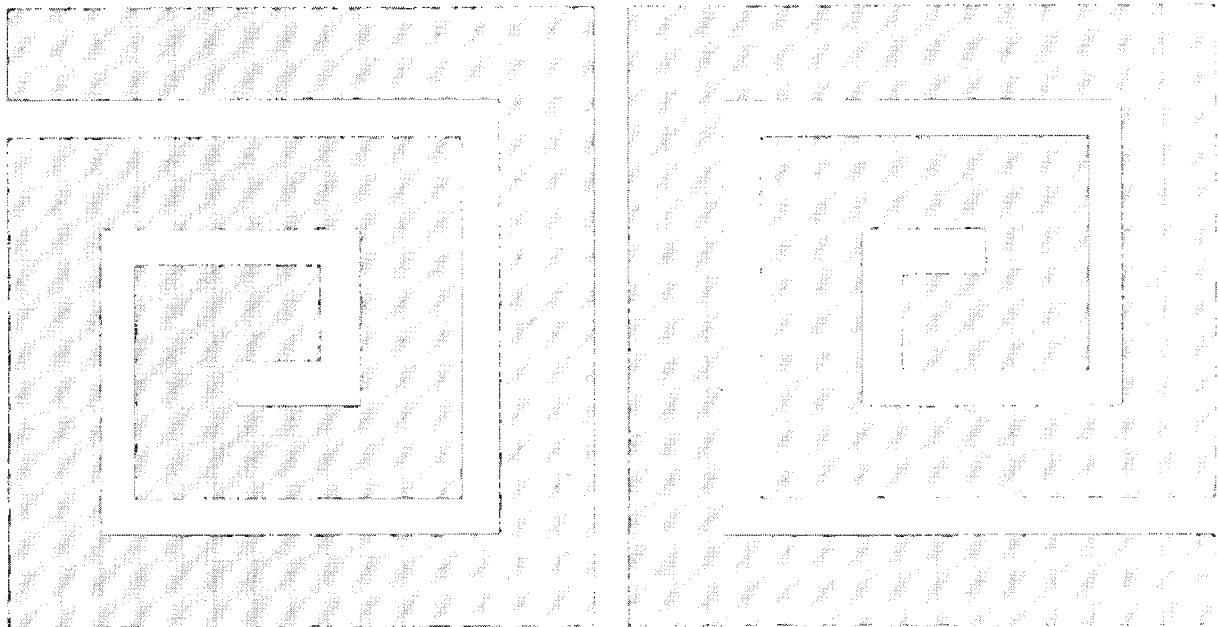

4.5 PRODUCCION Y MATERIA PRIMA

**4.5.1. PORCENTAJE DE PARTICIPACIÓN DE TALLERES
SEGÚN EL TIPO DE PRODUCTOS POR DEPARTAMENTO**

DEPARTAMENTOS	TIPO DE PRODUCTO.							TOTAL BASE
	MATERIA PRIMA PARA LAS ARTESANIAS	PORCENTAJE	PRODUCTOS TERMINADOS	PORCENTAJE	PRODUCTO PARA OTROS PROCESOS	PORCENTAJE	NO CONTESTAN	
AMAZONAS	68	45.03%	139	92.05%	1	0.66%	8	151
ANTIOQUIA	13	1.46%	845	95.16%	23	2.59%	13	888
ARAUCA	11	19.64%	43	76.79%	0	0.00%	3	56
ATLANTICO	19	1.19%	1360	85.21%	43	2.69%	185	1596
BOLIVAR	7	0.85%	742	90.49%	55	6.71%	34	820
BOYACA	44	2.24%	1606	81.90%	69	3.52%	290	1961
CALDAS	72	8.20%	657	74.83%	130	14.81%	36	878
CAUCA	31	3.88%	698	87.47%	66	8.27%	71	798
CESAR	104	7.15%	1337	91.89%	22	1.51%	36	1455
CHOCO	28	11.34%	195	78.95%	11	4.45%	20	247
CORDOBA	561	38.96%	1059	73.54%	149	10.35%	24	1440
CUNDINAMARCA	128	15.98%	687	85.77%	22	2.75%	9	801
GUAINIA	5	1.95%	247	96.11%	2	0.78%	4	257
GUAJIRA	6	12.00%	44	88.00%	5	10.00%	1	50
GUAVIARÉ	0	0.00%	2	100.00%	0	0.00%		2
HUILA	7	4.17%	139	82.74%	23	13.69%	4	168
MAGDALENA	52	10.38%	421	84.03%	20	3.99%	41	501
META	3	0.95%	301	95.25%	4	1.27%	9	316
NARIÑO	172	3.34%	1885	36.60%	2725	52.91%	421	5150
NORTE DE SANTANDER	10	3.48%	264	91.99%	10	3.48%	9	287
QUINDIO	10	1.59%	580	92.50%	22	3.51%	26	627
RISARALDA	24	4.96%	451	93.18%	19	3.93%	20	484
SANTAFE DE BOGOTA	285	17.41%	1266	77.34%	58	3.54%	105	1637
SANTANDER	16	3.20%	382	76.40%	35	7.00%	81	500
SUCRE	34	5.78%	459	78.06%	80	13.61%	28	588
TOLIMA	19	1.82%	688	65.90%	305	29.21%	64	1044
VALLE DEL CAUCA	11	13.58%	66	81.48%	1	1.23%	3	81
VAUPES	0	0.00%	16	100.00%	0	0.00%	0	16
VICHADA	1	50.00%	2	100.00%	0	0.00%	0	2
TOTAL NACIONAL	1741	7.64%	16581	72.72%	3900	17.10%	1545	22801

NOTA: LOS JEFES DE TALLER TENIAN OPCION DE MAS DE UNA RESPUESTA, POR LO MISMO NO SUMAR HORIZONTALMENTE

GRÁFICA 4.5.1
JEFES DE TALLER POR TIPO DE PRODUCTO

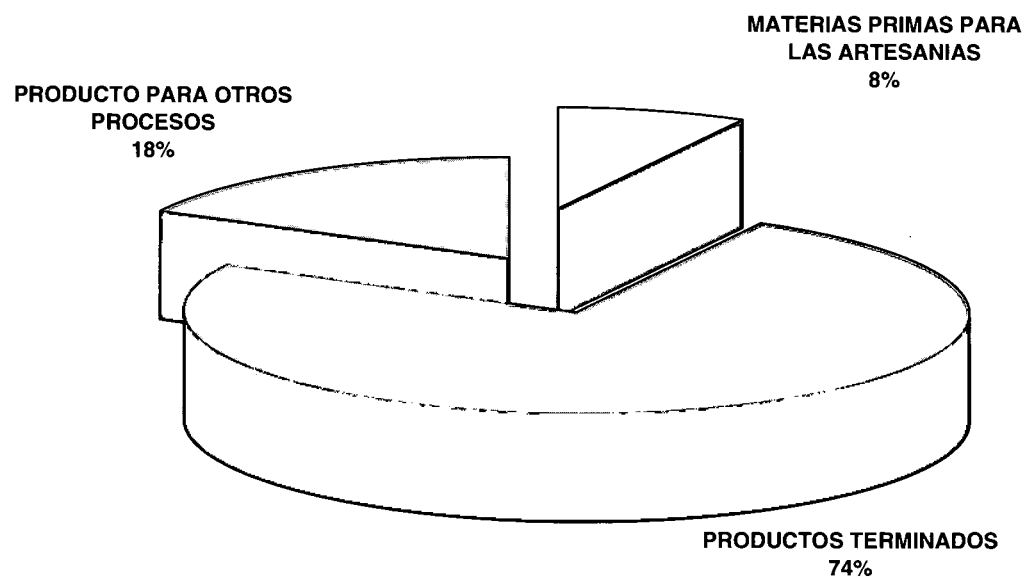

**4.5.2 SITIO DE COMPRA DE LAS MATERIAS PRIMAS.
DISTRIBUCIÓN DE TALLERES POR DEPARTAMENTOS**

DEPARTAMENTOS	SITIO DE COMPRA DE LA MATERIA PRIMA					TOTAL
	NO CONTESTA	EN LA VEREDA	EN EL MUNICIPIO	OTROS MUNICIPIOS	OTRO DEPARTAMENTOS	
AMAZONAS	8	139	3	0	1	151
ANTIOQUIA	30	85	663	168	6	888
ARAUCA	3	5	33	7	17	56
ATLANTICO	157	76	916	465	10	1596
BOLIVAR	29	50	696	30	31	820
BOYACA	154	624	1130	339	93	1961
CALDAS	25	162	637	127	76	878
CAUCA	97	390	368	101	68	798
CESAR	64	439	981	105	75	1455
CHOCO	25	58	148	30	35	247
CORDOBA	20	916	600	16	23	1440
CUNDINAMARCA	66	159	383	325	21	801
GUAINIA	8	237	28	2	0	257
GUAJIRA	4	3	30	10	21	50
GUAVIARE		1	1	0	0	2
HUILA	5	24	79	57	18	168
MAGDALENA	28	139	301	31	73	501
META	33	138	99	32	45	316
NARIÑO	199	870	3737	416	34	5150
NORTE DE SANTANDER	21	22	189	63	34	287
QUINDIO	24	49	364	189	102	627
RISARALDA	23	34	275	148	74	484
SANTAFE DE BOGOTA	62	16	1497	57	43	1637
SANTANDER	31	52	332	95	27	500
SUCRE	13	129	370	92	34	588
TOLIMA	86	554	323	63	69	1044
VALLE DEL CAUCA	7	8	62	6	7	81
VAUPES		16	4	0	0	16
VICHADA		2	0	0	0	2
TOTAL NACIONAL	1222	5397	14249	2974	1037	22801

NOTA: LOS JEFES DE TALLER TENIAN OPCION DE MAS DE UNA RESPUESTA, POR LO MISMO NO SUMAR HORIZONTALMENTE

**4.5.3 FORMA DE COMPRA DE LAS MATERIAS PRIMAS MÁS USADAS POR LOS TALLERES
POR DEPARTAMENTO**

DEPARTAMENTOS	FORMA DE COMPRA DE MAERIA PRIMA			TOTAL
	NO CONTESTA	AL POR MAYOR	AL DETAL	
AMAZONAS	143	6	2	151
ANTIOQUIA	16	223	649	888
ARAUCA	1	17	38	56
ATLANTICO	129	454	1013	1596
BOLIVAR	5	189	626	820
BOYACA	113	794	1054	1961
CALDAS	54	166	658	878
CAUCA	204	106	488	798
CESAR	79	164	1212	1455
CHOCO	37	59	151	247
CORDOBA	26	177	1237	1440
CUNDINAMARCA	78	184	539	801
GUAJIRA	203	31	23	257
GUAJIRA	1	20	29	50
GUAVIARE			2	2
HUILA	13	34	121	168
MAGDALENA	21	93	387	501
META	142	49	125	316
NARIÑO	74	968	4108	5150
NORTE DE SANTANDER	21	59	207	287
QUINDIO	50	140	437	627
RISARALDA	21	120	343	484
SANTAFE DE BOGOTA	19	551	1067	1637
SANTANDER	41	211	248	500
SUCRE	23	199	366	588
TOLIMA	411	243	390	1044
VALLE DEL CAUCA		41	40	81
VAUPES	13		3	16
VICHADA			2	2
TOTAL NACIONAL	1938	5298	15565	22801

**4.5.4 FORMA DE ASOCIACIÓN USADA POR LOS TALLERES
EN LA COMPRA DE MATERIAS PRIMAS POR DEPARTAMENTO**

DEPARTAMENTOS	FORMA DE ASOCIACION						TOTAL
	NO CONTESTAN	CON LOS ARTESANOS	COOPERATIVAS	ASOCIACIONES	TALLER URBANO	SOLO	
AMAZONAS	130	5			5	11	151
ANTIOQUIA	11	24	4	6	16	827	888
ARAUCA	1		1		1	53	56
ATLANTICO	75	46	25	13	30	1407	1596
BOLIVAR	4	10	3	3	1	799	820
BOYACA	134	79	18	11	27	1692	1961
CALDAS	32	19	5	8	20	794	878
CAUCA	160	46	13	56	33	490	798
CESAR	70	40	5	4	42	1294	1455
CHOCO	33	16	3	2	24	169	247
CORDOBA	33	162	21	3	37	1184	1440
CUNDINAMARCA	58	35	2	11	32	663	801
GUAINIA	218	13	15	1		10	257
GUAJIRA	1	2	2	2	1	42	50
GUAVIARE	1					1	2
HUILA	7	10	1		2	148	168
MAGDALENA	34	37	11	4	26	389	501
META	9	7	2	1	16	281	316
NARINIO	64	81	40	20	13	4932	5150
NORTE DE SANTANDER	22	6	3	1	5	250	287
QUINDIO	15	25	8	3	12	564	627
RISARALDA	12	13	2	4	2	451	484
SANTAFE DE BOGOTA	50	36	6	10	40	1495	1637
SANTANDER	49	20	3	2	3	423	500
SUCRE	19	9	4	4	9	543	588
TOLIMA	161	22	6	10	10	835	1044
VALLE DEL CAUCA					1	80	81
VAUPES	1					15	16
VICHADA						2	2
TOTAL NACIONAL	1404	763	203	179	408	19844	22801

4.5.5 MEDIOS DE TRANSPORTE UTILIZADOS POR LOS TALLERES ARTESANALES
PARA LA CONSECUCCIÓN DE MATERIAS PRIMAS POR DEPARTAMENTOS.

DEPARTAMENTOS	MEDIO DE TRANSPORTE						TOTAL
	NO CONTESTAN	A PIE	EN TRANSPORTE PROPIO	EN TRANSPORTE ALQUILADO	EN TRANSPORTE PUBLICO	SE LO ENVIA EL PROVEDOR	
AMAZONAS	28	116	3		3	1	151
ANTIOQUIA	7	270	26	75	476	34	888
ARAUCA		17	6	4	26	3	56
ATLANTICO	55	605	21	30	808	77	1596
BOLIVAR	4	541	7	8	134	126	820
BOYACA	93	925	84	233	542	84	1961
CALDAS	13	287	30	42	478	28	878
CAUCA	72	326	105	41	231	23	798
CESAR	48	600	49	24	670	64	1455
CHOCO	27	112	14	4	82	8	247
CORDOBA	27	899	170	39	280	25	1440
CUNDINAMARCA	19	267	31	96	355	33	801
GUAINIA	51	157	39	5	2	3	257
GUAJIRA		8	2	11	27	2	50
GUAVIARE			1			1	2
HUILA	6	30	9	5	110	8	168
MAGDALENA	13	200	19	27	234	8	501
META	19	158	8	21	108	2	316
NARIÑO	84	2609	168	76	2078	135	5150
NORTE DE SANTANDER	15	92	14	12	117	37	287
QUINDIO	15	56	28	78	428	22	627
RISARALDA	15	62	27	24	338	18	484
SANTAFE DE BOGOTA	29	128	139	259	898	184	1637
SANTANDER	33	153	31	42	202	39	500
SUCRE	13	271	13	26	203	62	588
TOLIMA	79	676	53	23	199	14	1044
VALLE DEL CAUCA	2	4	8	6	60	1	81
VAUPES		15	1				16
VICHADA					1	1	2
TOTAL NACIONAL	767	9584	1106	1211	9090	1043	22801

**4.5.6. FORMA DE PAGO MAS UTILIZADA PARA LA COMPRA DE MATERIAS PRIMAS
POR LOS JEFES DE TALLER DISTRIBUCIÓN POR DEPARTAMENTO**

DEPARTAMENTOS	FORMA DE PAGO				TOTAL
	NO CONTESTAN	DE CONTADO	A CREDITO	CON PRODUCTOS	
AMAZONAS	140	9	2		151
ANTIOQUIA	32	783	65	8	888
ARAUCA	2	41	12	1	56
ATLANTICO	124	1424	24	24	1596
BOLIVAR	11	779	24	6	820
BOYACA	171	1650	120	20	1961
CALDAS	66	737	57	18	878
CAUCA	234	442	89	33	798
CESAR	115	1274	61	5	1455
CHOCO	45	178	22	2	247
CORDOBA	82	1298	55	5	1440
CUNDINAMARCA	77	591	121	12	801
GUAINIA	217	23	7	10	257
GUAJIRA		38	12		50
GUAVIARE		1	1		2
HUILA	14	125	29		168
MAGDALENA	47	440	11	3	501
META	119	176	20	1	316
NARIÑO	153	4494	466	37	5150
NORTE DE SANTANDER	22	220	43	2	287
QUINDIO	64	513	47	3	627
RISARALDA	27	409	42	6	484
SANTAFE DE BOGOTA	40	1304	287	6	1637
SANTANDER	54	330	114	2	500
SUCRE	32	496	58	2	588
TOLIMA	516	481	42	5	1044
VALLE DEL CAUCA	9	68	1	3	81
VAUPES	12	4			16
VICHADA		2			2
TOTAL NACIONAL	2425	18330	1832	214	22801

4.5.7 PROBLEMAS MAS FRECUENTES DE LOS JEFES DE TALLER
EN LA ADQUISICIÓN DE MATERIAS PRIMAS POR DEPARTAMENTO.

DEPARTAMENTOS	NO CONTESTARON		ESCASEZ		NO HAY SUFICIENTE PARA LA PRODUCCION		ACUMULACION Y DETERIORO		NO VIENE SELECCIONADA		NO TIENE INDICACIONES PARA SU MANEJO		TIENE PROBLEMAS PARA TRANSPORTARLA		FALTA DE CREDITO		TOTAL
	No. de artesanos	Porcentaje (%)	No. de artesanos	Porcentaje (%)	No. de artesanos	Porcentaje (%)	No. de artesanos	Porcentaje (%)	No. de artesanos	Porcentaje (%)	No. de artesanos	Porcentaje (%)	No. de artesanos	Porcentaje (%)	No. de artesanos	Porcentaje (%)	
AMAZONA	134	88.74%	14	9.27%	0	0.00%	0	0.00%	0	0.00%	0	0.00%	0	0.00%	1	0.66%	151
ANTIOQUIA	144	16.22%	205	23.09%	54	6.08%	15	1.69%	106	11.94%	23	2.59%	57	6.42%	383	43.13%	888
ARAUCA	18	32.14%	22	39.29%	2	3.57%		0.00%	7	12.50%		0.00%	3	5.36%	9	16.07%	56
ATLANTICO	118	7.39%	592	37.09%	66	4.14%	28	1.75%	279	17.48%	10	0.63%	58	3.63%	866	54.26%	1596
BOLIVAR	24	2.93%	274	33.41%	26	3.17%	21	2.56%	223	27.20%	129	15.73%	39	4.76%	501	61.10%	820
BOYACA	259	13.21%	879	44.82%	152	7.75%	44	2.24%	438	22.34%	11	0.56%	232	11.83%	392	19.99%	1961
CALDAS	117	13.33%	461	52.51%	41	4.67%	23	2.62%	182	20.73%	14	1.59%	62	7.06%	183	20.84%	878
CAUCA	278	34.84%	345	43.23%	42	5.26%	20	2.51%	84	10.53%	21	2.63%	44	5.51%	134	16.79%	798
CESAR	167	11.48%	647	44.47%	50	3.44%	25	1.72%	457	31.41%	110	7.56%	41	2.82%	543	37.32%	1455
CHOCO	51	20.65%	112	45.34%	13	5.26%	12	4.86%	23	9.31%	3	1.21%	34	13.77%	67	27.13%	247
CORDOBA	85	5.90%	1045	72.57%	149	10.35%	39	2.71%	533	37.01%	12	0.83%	47	3.26%	273	18.96%	1440
CUNDINAMARCA	127	15.86%	418	52.18%	94	11.74%	42	5.24%	238	29.71%	38	4.74%	136	16.98%	197	24.59%	801
GUAINIA	140	54.47%	78	30.35%	1	0.39%	9	3.50%	5	1.95%		0.00%	30	11.67%	4	1.56%	257
GUAJIRA	7	14.00%	22	44.00%	2	4.00%	1	2.00%	6	12.00%	1	2.00%	6	12.00%	17	34.00%	50
GUAVIARE	1	50.00%	1	50.00%		0.00%		0.00%		0.00%		0.00%		0.00%	1	50.00%	2
HUILA	34	20.24%	62	36.90%	18	10.71%	9	5.36%	24	14.29%	1	0.60%	9	5.36%	53	31.55%	168
MAGDALENA	116	23.15%	192	38.32%	9	1.80%	14	2.79%	23	4.59%		0.00%	84	16.77%	136	27.15%	501
META	60	18.99%	211	66.77%	6	1.90%	2	0.63%	4	1.27%		0.00%	14	4.43%	41	12.97%	316
NARINIO	235	4.56%	2427	47.13%	470	9.13%	136	2.64%	2136	41.48%	31	0.60%	157	3.05%	1036	20.12%	5150
NORTE DE SANTANDER	53	18.47%	147	51.22%	12	4.18%	12	4.18%	79	27.53%	4	1.39%	12	4.18%	87	30.31%	287
QUINDIO	131	20.89%	248	39.55%	23	3.67%	28	4.47%	52	8.29%	9	1.44%	55	8.77%	224	35.73%	627
RISARALDA	119	24.59%	204	42.15%	41	8.47%	20	4.13%	25	5.17%	3	0.62%	34	7.02%	176	36.36%	484
SANTAFE DE BOGOTA	499	30.48%	450	27.49%	59	3.60%	27	1.65%	495	30.24%	25	1.53%	115	7.03%	350	21.38%	1637
SANTANDER	100	20.00%	230	46.00%	28	5.60%	35	7.00%	151	30.20%	3	0.60%	18	3.60%	99	19.80%	500
SUCRE	41	6.97%	348	59.18%	47	7.99%	22	3.74%	138	23.47%	20	3.40%	19	3.23%	252	42.86%	588
TOLIMA	222	21.26%	670	64.18%	67	6.42%	44	4.21%	196	18.77%	95	9.10%	85	8.14%	83	7.95%	1044
VALLE	14	17.28%	25	30.86%	5	6.17%	4	4.94%	3	3.70%	1	1.23%	4	4.94%	43	53.09%	81
VAUPES	1	6.25%	10	62.50%		0.00%	1	6.25%	5	31.25%	1	6.25%	6	37.50%		0.00%	16
VICHADA	0	0.00%	2	100.00%		0.00%		0.00%	2	100.00%		0.00%	1	50.00%	1	50.00%	2
TOTAL NACIONAL	3295	14.45%	10341	45.35%	1477	6.48%	633	2.78%	5914	25.94%	565	2.48%	1402	6.15%	6152	26.98%	22801

LOS ARTESANOS JEFES DE TALLER TENIAN OPCION A MAS DE UNA RESPUESTA

**4.5.8. FUENTES DE ENERGIA MAS USADAS EN LA PRODUCCION DE ARTESANIAS
POR DEPARTAMENTO**

DEPARTAMENTOS	NO CONTESTARON	ENERGIA ELECTRICA		CARBON		LEÑA		GAS		OTROS		NINGUNA		TOTAL BASE
	No. de talleres	No. de talleres	Porcentaje	No. de talleres	Porcentaje	No. de talleres	Porcentaje	No. de talleres	Porcentaje	No. de talleres	Porcentaje	No. de talleres	Porcentaje	
AMAZONAS	121		0.00%	4	2.65%	26	17.22%							151
ANTIOQUIA	426	397	44.71%	28	3.15%	19	2.14%	7	0.79%	10	1.13%	10	1.13%	888
ARAUCA	27	26	46.43%			2	3.57%	2	3.57%	1	1.79%			56
ATLANTICO	897	608	38.10%	25	1.57%	16	1.00%	38	2.38%	22	1.38%	9	0.56%	1596
BOLIVAR	68	340	41.46%	32	3.90%	312	38.05%	49	5.98%	302	36.83%	1	0.12%	820
BOYACA	621	815	41.56%	400	20.40%	496	25.29%	68	3.47%	34	1.73%			1961
CALDAS	285	482	54.90%	34	3.87%	82	9.34%	15	1.71%	20	2.28%	7	0.80%	878
CAUCA	378	257	32.21%	14	1.75%	166	20.80%	20	2.51%	2	0.25%			798
CESAR	645	532	36.56%	25	1.72%	239	16.43%	16	1.10%	12	0.82%	1	0.07%	1455
CHOCO	78	140	56.68%	6	2.43%	20	8.10%	9	3.64%	29	11.74%	1	0.40%	247
CORDOBA	135	377	26.18%	20	1.39%	989	68.68%	34	2.36%	3	0.21%	1	0.07%	1440
CUNDINAMARCA	278	417	52.06%	30	3.75%	45	5.62%	51	6.37%	35	4.37%	12	1.50%	801
GUAJIRA	172	5	1.95%	26	10.12%	57	22.18%			3	1.17%	2	0.78%	257
GUAJIRA	9	37	74.00%	2	4.00%	4	8.00%	3	6.00%			2	4.00%	50
GUAVIARE	1	1	50.00%			0								2
HUILA	34	96	57.14%	10	5.95%	29	17.26%	7	4.17%	2	1.19%			168
MAGDALENA	238	195	38.92%	24	4.79%	60	11.98%	7	1.40%	1	0.20%	2	0.40%	501
META	180	122	38.61%	6	1.90%	8	2.53%	5	1.58%	4	1.27%			316
NARIÑO	2825	1924	37.36%	88	1.71%	333	6.47%	20	0.39%	55	1.07%	1	0.02%	5150
NORTE DE SANTANDER	127	133	46.34%	9	3.14%	12	4.18%	10	3.48%	10	3.48%			287
QUINDIO	80	492	78.47%	15	2.39%	42	6.70%	8	1.28%	12	1.91%	2	0.32%	627
RISARALDA	111	310	64.05%	4	0.83%	18	3.72%	21	4.34%	21	4.34%	15	3.10%	484
SANTAFE DE BOGOTA	325	1206	73.67%	39	2.38%	38	2.32%	58	3.54%	40	2.44%	3	0.18%	1637
SANTANDER	222	194	38.80%	7	1.40%	45	9.00%	21	4.20%	34	6.80%	4	0.80%	500
SUCRE	193	243	41.33%	12	2.04%	125	21.26%	14	2.38%	7	1.19%	1	0.17%	588
TOLIMA	495	221	21.17%	16	1.53%	283	27.11%	19	1.82%	61	5.84%	1	0.10%	1044
VALLE DEL CAUCA	8	65	80.25%	3	3.70%	8	9.88%	4	4.94%					81
VAUPES	2	1	6.25%			13	81.25%							16
VICHADA	2													2
TOTAL NACIONAL	8983	9636	42.26%	879	3.86%	3487	15.29%	506	2.22%	720	3.16%	75	0.33%	22801

NOTA: LOS JEFES DE TALLER TENIAN OPCION DE MAS DE UNA RESPUESTA, POR LO MISMO NO SUMAR HORIZONTALMENTE

**4.5.9 TECNOLOGÍA UTILIZADA Y METODOS DE ELABORACIÓN
DE PRODUCTOS ARTESANALES POR DEPARTAMENTO**

DEPARTAMENTOS	NINGUNA	SOLAMENTE A MANO	A MANO Y CON HERRAMIENTAS MANUALES	CON HERRAMIENTAS Y MAQUINAS	ESPECIALMENTE CON MAQUINAS	TOTAL
AMAZONAS	8	41	101	1		151
ANTIOQUIA	8	129	512	222	17	888
ARAUCA		21	29	6		56
ATLANTICO	87	219	775	454	61	1596
BOLIVAR	5	28	611	175	1	820
BOYACA	150	378	1186	235	12	1961
CALDAS	32	307	465	71	3	878
CAUCA	57	284	322	124	11	798
CESAR	25	324	781	292	33	1455
CHOCO	22	71	106	35	13	247
CORDOBA	14	610	746	64	6	1440
CUNDINAMARCA	11	228	510	43	9	801
GUAINIA	5	37	207	8		257
GUAJIRA	1	11	32	3	3	50
GUAVIARE			2			2
HUILA	5	37	108	16	2	168
MAGDALENA	11	149	254	66	21	501
META	13	79	184	39	1	316
NARIÑO	86	1345	3276	426	17	5150
NORTE DE SANTANDER	4	77	143	46	17	287
QUINDIO	14	213	251	131	18	627
RISARALDA	5	65	346	65	3	484
SANTAFE DE	55	360	842	365	15	1637
SANTANDER	73	112	258	52	5	500
SUCRE	14	112	282	179	1	588
TOLIMA	47	300	629	60	8	1044
VALLE DEL CAUCA	3	23	49	4	2	81
VAUPES		6	10			16
VICHADA			2			2
TOTAL NACIONAL	755	5566	13019	3182	279	22801

4.5.10. FORMAS EN QUE LOS TALLERES ADQUIEREN HERRAMIENTAS
POR DEPARTAMENTOS

DEPARTAMENTOS	NO RESPONDE	LAS COMPRO EN SU TOTALIDAD	PARTE LAS HIZO Y PARTE LAS COMPRO	TODAS LAS HIZO	TOTAL
AMAZONAS	22	105	14	10	151
ANTIOQUIA	23	769	92	4	888
ARAUCA	3	45	7	1	56
ATLANTICO	121	1387	55	33	1596
BOLIVAR	32	576	194	18	820
BOYACA	239	1287	383	52	1961
CALDAS	58	655	119	46	878
CAUCA	150	514	118	16	798
CESAR	88	1165	113	89	1455
CHOCO	35	176	31	5	247
CORDOBA	28	1288	120	4	1440
CUNDINAMARCA	35	585	159	22	801
GUAJIRA	14	198	42	3	257
GUAJIRAE		40	9	1	50
HUILA	4	2			2
HUILA	4	122	36	6	168
MAGDALENA	35	302	120	44	501
META	3	228	71	14	316
NARINO	228	2966	1766	190	5150
NORTE DE SANTANDER	20	214	37	16	287
QUINDIO	21	553	51	2	627
RISARALDA	25	410	46	3	484
SANTAFE DE BOGOTA	67	1209	346	15	1637
SANTANDER	56	358	68	18	500
SUCRE	67	421	55	45	588
TOLIMA	212	452	341	39	1044
VALLE DEL CAUCA	11	63	6	1	81
VAUPES	1	6	9		16
VICHADA		2			2
TOTAL NACIONAL	1598	16098	4408	697	22801

4.5.11. TIPO DE MATERIALES UTILIZADOS PARA EL EMPAQUE
POR DEPARTAMENTO

DEPARTAMENTOS	TIPO DE MATERIAL DE EMPAQUE							PORCENTAJE E EMPAQUE	NO UTILIZAN EMPAQUE	PORCENTAJE	TOTAL	
	DESHECHOS	PAPEL	PLASTICO	CAJAS DE	BOLSAS DE	OTROS	SUMAN					
	NATURALES	PERIODICO		CARTON	PAPEL							
AMAZONAS	0	42	3	1	1	0	47	31.13%	104	68.87%	151	100
ANTIOQUIA	16	47	167	135	125	33	523	58.90%	365	41.10%	888	100
ARAUCA	1	0	11	4	4	5	25	44.64%	31	55.36%	56	100
ATLANTICO	8	50	467	143	5	10	683	42.79%	913	57.21%	1596	100
BOLIVAR	2	43	455	40	6	0	546	66.59%	274	33.41%	820	100
BOYACA	250	166	334	95	27	45	917	46.76%	1044	53.24%	1961	100
CALDAS	18	104	292	113	37	31	595	67.77%	283	32.23%	878	100
CAUCA	1	26	79	40	35	61	242	30.33%	556	69.67%	798	100
CESAR	20	54	218	50	116	26	484	33.26%	971	66.74%	1455	100
CHOCO	0	10	13	6	10	0	39	15.79%	208	84.21%	247	100
CORDOBA	9	30	433	94	149	15	730	50.69%	710	49.31%	1440	100
GUNDINAMARCA	3	34	292	74	107	101	611	76.28%	190	23.72%	801	100
GUAINIA	11	2	3	5	2	5	28	10.89%	229	89.11%	257	100
GUAJIRA	0	11	13	11	14	1	50	100.00%	0	0.00%	50	100
GUAVIARE	0	0	1	1	0	0	2	100.00%	0	0.00%	2	100
HUILA	2	29	49	42	0	1	123	73.21%	45	26.79%	168	100
MAGDALENA	0	22	73	41	60	16	212	42.32%	289	57.68%	501	100
META	0	4	12	10	13	8	47	14.87%	269	85.13%	316	100
NARIÑO	134	174	267	314	30	1	920	17.86%	4230	82.14%	5150	100
NORTE DE SANTANDER	0	0	54	32	21	14	121	42.16%	166	57.84%	287	100
QUINDIO	8	0	182	52	5	4	251	40.03%	376	59.97%	627	100
RISARALDA	4	1	165	85	8	8	271	55.99%	213	44.01%	484	100
SANTAFE DE BOGOTA	6	141	692	277	167	92	1375	84.00%	262	16.00%	1637	100
SANTANDER	30	0	107	88	2	3	230	46.00%	270	54.00%	500	100
SUCRE	30	2	129	66	13	5	245	41.67%	343	58.33%	588	100
TOLIMA	34	34	83	95	51	12	309	29.60%	735	70.40%	1044	100
VALLE DEL CAUCA	2	34	17	10	2	5	36	44.44%	11	13.58%	81	100
VAUPES	3	0	0	0	0	0	3	18.75%	13	81.25%	16	100
VICHADA	0	0	0	0	0	0	0	0.00%	2	100.00%	2	100
TOTAL NACIONAL	592	1060	4611	1924	1010	502	9665	42.39%	13102	57.46%	22801	100

4.5.12 OPINION DE JEFES DE TALLER SOBRE EL IMPACTO DE LA DIVERSIFICACIÓN DE PRODUCTOS, POR DEPARTAMENTOS

DEPARTAMENTOS	IMPACTOS				TOTAL
	NINGUNO	HAN MEJORADO	SIGUEN IGUAL	HAN EMPEORADO	
AMAZONAS	113	34	4		151
ANTIOQUIA	572	235	72	9	888
ARAUCA	34	13	6	3	56
ATLANTICO	943	450	196	7	1596
BOLIVAR	624	67	115	14	820
BOYACA	1253	502	200	6	1961
CALDAS	555	198	109	16	878
CAUCA	605	112	77	4	798
CESAR	1134	134	175	12	1455
CHOCO	147	57	36	7	247
CORDOBA	1264	95	47	34	1440
CUNDINAMARCA	544	159	90	8	801
GUAINIA	251	6			257
GUAJIRA	30	14	6		50
GUAVIARE	2				2
HUILA	87	46	31	4	168
MAGDALENA	251	188	59	3	501
META	195	63	52	6	316
NARIÑO	4284	536	296	34	5150
NORTE DE SANTANDE	154	76	51	6	287
QUINDIO	221	318	72	16	627
RISARALDA	256	108	104	16	484
SANTAFE DE BOGOTA	715	514	393	15	1637
SANTANDER	388	84	24	4	500
SUCRE	308	194	77	9	588
TOLIMA	850	113	78	3	1044
VALLE DEL CAUCA	28	40	7	6	81
VAUPES	12	3	1		16
VICHADA	1		1		2
TOTAL NACIONAL	15821	4359	2379	242	22801

**4.5.13. MOTIVOS QUE ADUCEN JEFES DE TALLER PARA DIVERSIFICAR LA PRODUCCION
POR DEPARTAMENTOS**

DEPARTAMENTOS	RAZON									TOTAL BASE
	NINGUNA	ALGUNOS PRODUCTOS NO SE VENDEN	MUY COSTOSO S	HABIA MUCHA COMPETENCIA	NO SE CONSIGUE LA MATERIA PRIMA	COMPETENCIA CON PRODUCTOS INDUSTRIALES	TENIA UN MERCADO MUY REDUCIDO	BUSCAR INCREMENTAR LAS VENTAS	LOS CLIENTES SE LO EXIGIAN	
AMAZONAS	136	15	0	13	0	0	1	4	0	151
ANTIOQUIA	843	45	36	35	5	31	16	112	77	888
ARAUCA	50	6	4	4	2	2	4	7	7	56
ATLANTICO	1442	155	13	88	9	9	51	323	250	1596
BOLIVAR	796	25	4	23	1	8	15	96	46	820
BOYACA	1891	70	15	129	16	26	50	396	160	1961
CALDAS	825	53	27	55	8	26	44	156	112	878
CAUCA	760	37	12	22	9	18	14	87	218	798
CESAR	1410	46	7	25	6	17	12	119	135	1455
CHOCO	229	18	6	15	6	7	30	34	35	247
CORDOBA	1391	49	7	34	5	14	19	95	54	1440
CUNDINAMARCA	738	65	15	64	9	34	28	113	73	801
GUAINIA	256	1	0	0	1	1	0	10	5	257
GUAJIRA	49	1	0	2	0	0	0	6	12	50
GUAVIARE	2	0	0	0	0	0	0	0	0	2
HUILA	157	11	7	10	4	2	11	38	16	168
MAGDALENA	465	38	11	40	8	13	13	86	59	501
META	296	20	6	16	2	7	6	64	47	316
NARINIO	5005	145	41	151	14	36	39	276	444	5150
NORTE DE SANTANDER	254	33	7	16	2	6	18	97	97	287
QUINDIO	557	70	21	94	12	46	31	160	134	627
RISARALDA	455	29	10	25	4	10	12	138	153	484
SANTAFE DE BOGOTA	1525	115	38	107	8	41	55	536	523	1637
SANTANDER	479	21	7	15	4	8	11	63	48	500
SUCRE	536	52	5	67	10	7	9	112	139	588
TOLIMA	1005	39	9	39	12	33	41	115	88	1044
VALLE DEL CAUCA	69	12	1	4	1	0	4	36	7	81
VAUPES	14	2	0	0	0	0	1	2	1	16
VICHADA	2	0	0	0	0	0	0	0	1	2
TOTAL NACIONAL	21637	1173	309	1093	158	402	535	3281	2941	22801

NOTA: LOS ARTESANOS JEFES DE TALLER TENIAN OPCION A MAS DE UNA RESPUESTA

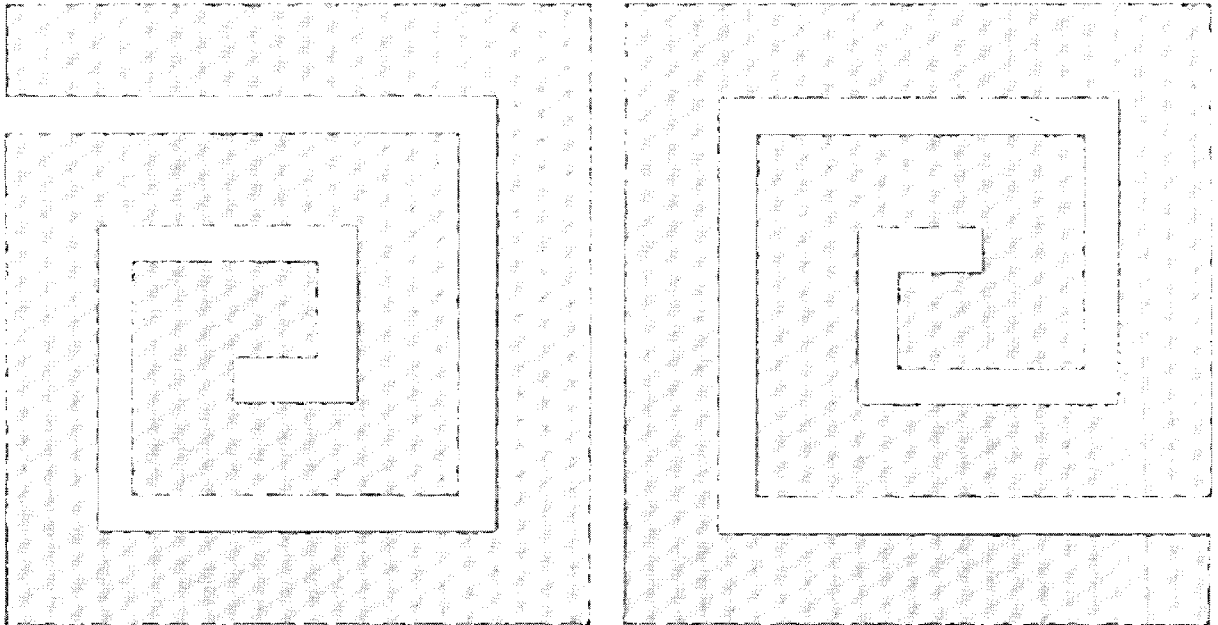

4.6 FUERZA DE TRABAJO

**4.6.1.TALLERES QUE OFRECEN SEGURIDAD SOCIAL A SUS TRABAJADORES
POR DEPARTAMENTO**

DEPARTAMENTOS	PROPORCION DE TRABAJADORES				TOTAL
	NO CONTESTAN	TODOS	ALGUNOS	NINGUNO	
AMAZONAS	8			143	151
ANTIOQUIA	18	6	7	857	888
ARAUCA	5			51	56
ATLANTICO	189	5	15	1387	1596
BOLIVAR	89	4	4	723	820
BOYACA	207	4	6	1744	1961
CALDAS	33	10	17	818	878
CAUCA	169	8	13	608	798
CESAR	358	1	8	1088	1455
CHOCO	63	10	5	169	247
CORDOBA	39	9	6	1386	1440
CUNDINAMARCA	25	4	9	763	801
GUAINIA	36			221	257
GUAJIRA	12	1		37	50
GUAVIARE	1			1	2
HUILA	14			154	168
MAGDALENA	103	15	4	379	501
META	17			299	316
NARIÑO	143	7	14	4986	5150
NORTE DE SANTANDER	30	3		254	287
QUINDIO	41	5	17	564	627
RISARALDA	10	11	7	456	484
SANTAFE DE BOGOTA	59	70	49	1459	1637
SANTANDER	9	7	11	473	500
SUCRE	7	3	6	572	588
TOLIMA	14	5	3	1022	1044
VALLE	12	1		68	81
VAUPES				16	16
VICHADA	1			1	2
TOTAL NACIONAL	1712	189	201	20699	22801

**4.6.2. PROBLEMAS MAS FRECUENTES EN LA CONSECUCIÓN DE MANO DE OBRA
POR DEPARTAMENTO**

DEPARTAMENTOS	NO CONTESTO		ESCASA		INESTABILIDAD		INCUMPLIMIENTO		NO HAY PERSONAL CALIFICADO		COSTOSA		NINGUNO		TOTAL
	No. de artesanos	Porcentaje	No. de artesanos	Porcentaje	No. de artesanos	Porcentaje	No. de artesanos	Porcentaje	No. de artesanos	Porcentaje	No. de artesanos	Porcentaje	No. de artesanos	Porcentaje	
AMAZONA	12	7.95%	5	3.31%	1	0.66%	0	0.00%	0	0.00%	0	0.00%	133	88.08%	151
ANTIOQUIA	0	0.00%	160	18.02%	88	9.91%	42	4.73%	98	11.04%	134	15.09%	366	41.22%	888
ARAUCA	0	0.00%	9	16.07%	2	3.57%	2	3.57%	7	12.50%	3	5.36%	33	58.93%	56
ATLANTICO	561	35.15%	78	4.89%	20	1.25%	10	0.63%	21	1.32%	58	3.63%	848	53.13%	1596
BOLIVAR	707	86.22%	20	2.44%	60	7.32%	12	1.46%	15	1.83%	4	0.49%	2	0.24%	820
BOYACA	484	24.68%	615	31.36%	93	4.74%	99	5.05%	257	13.11%	156	7.96%	257	13.11%	1961
CALDAS	0	0.00%	167	19.02%	74	8.43%	27	3.08%	105	11.96%	133	15.15%	372	42.37%	878
CAUCA	400	50.13%	128	16.04%	34	4.26%	17	2.13%	76	9.52%	30	3.76%	113	14.16%	798
CESAR	367	25.22%	168	11.55%	35	2.41%	30	2.06%	41	2.82%	29	1.99%	785	53.95%	1455
CHOCO	49	19.84%	39	15.79%	19	7.69%	8	3.24%	14	5.67%	12	4.86%	106	42.91%	247
CORDOBA	0	0.00%	596	41.39%	99	6.88%	52	3.61%	139	9.65%	175	12.15%	379	26.32%	1440
CUNDINAMARC	0	0.00%	158	19.73%	79	9.86%	32	4.00%	66	8.24%	63	7.87%	403	50.31%	801
GUAINIA	182	70.82%	58	22.57%	0	0.00%	0	0.00%	0	0.00%	0	0.00%	17	6.61%	257
GUAJIRA	0	0.00%	5	10.00%	2	4.00%	3	6.00%	9	18.00%	5	10.00%	26	52.00%	50
GUAVIARE	0	0.00%	0	0.00%	1	50.00%	0	0.00%	1	50.00%	0	0.00%	0	0.00%	2
HUILA	18	10.71%	42	25.00%	33	19.64%	10	5.95%	35	20.83%	23	13.69%	7	4.17%	168
MAGDALENA	202	40.32%	50	9.98%	39	7.78%	2	0.40%	3	0.60%	12	2.40%	193	38.52%	501
META	0	0.00%	43	13.61%	6	1.90%	7	2.22%	26	8.23%	10	3.16%	224	70.89%	316
NARINIO	636	12.35%	1350	26.21%	1113	21.61%	366	7.11%	357	6.93%	807	15.67%	521	10.12%	5150
NORTE DE SA	0	0.00%	34	11.85%	24	8.36%	15	5.23%	36	12.54%	11	3.83%	167	58.19%	287
QUINDIO	9	1.44%	110	17.54%	71	11.32%	46	7.34%	91	14.51%	77	12.28%	223	35.57%	627
RISARALDA	18	3.72%	47	9.71%	50	10.33%	33	6.82%	123	25.41%	54	11.16%	159	32.85%	484
SANTAFE DE	0	0.00%	254	15.52%	252	15.39%	184	11.24%	276	16.86%	134	8.19%	537	32.80%	1637
SANTANDER	0	0.00%	104	20.80%	91	18.20%	52	10.40%	69	13.80%	100	20.00%	84	16.80%	500
SUCRE	103	17.52%	110	18.71%	75	12.76%	46	7.82%	22	3.74%	43	7.31%	189	32.14%	588
TOLIMA	0	0.00%	503	48.18%	112	10.73%	60	5.75%	138	13.22%	8	0.77%	223	21.36%	1044
VALLE	11	13.58%	10	12.35%	10	12.35%	7	8.64%	17	20.99%	19	23.46%	7	8.64%	81
VAUPES	0	0.00%	0	0.00%	0	0.00%	0	0.00%	0	0.00%	0	0.00%	16	100.00%	16
VICHADA	1	50.00%	1	50.00%	0	0.00%	0	0.00%	0	0.00%	0	0.00%	0	0.00%	2
TOTAL NACIONAL	3709	16.27%	4864	21.33%	2483	10.89%	1162	5.10%	2042	8.96%	2151	9.43%	6390	28.03%	22801

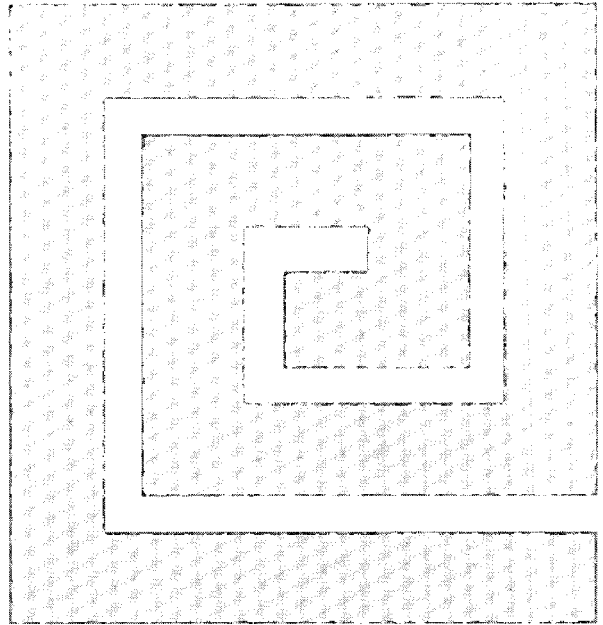
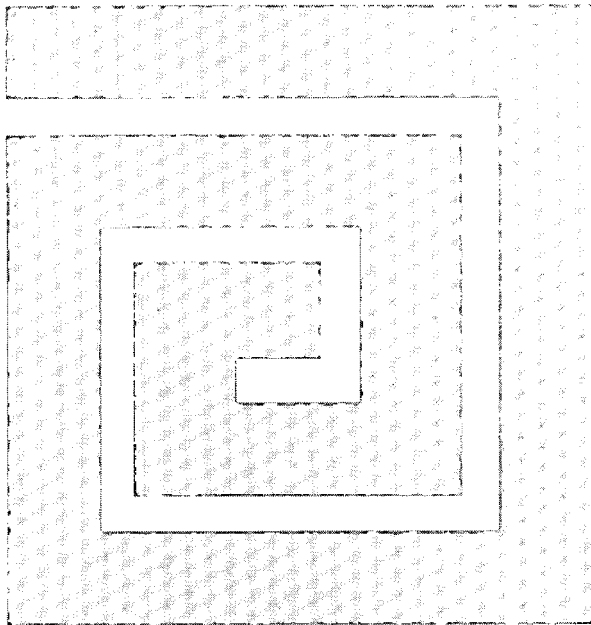

4.7 COMERCIALIZACION

**4.7.1. FORMAS DE COMERCIALIZACIÓN MAS COMUNES EN LOS
TALLERES ARTESANALES, POR DEPARTAMENTOS**

PERSONA ENCARGADA DE LA COMERCIALIZACION					
DEPARTAMENTOS	EL ARTESANO PRODUCTOR	CONYUGE	UN VENDEDOR	OTROS	TOTAL BASE
AMAZONAS	104	39	6		151
ANTIOQUIA	835	22	27	6	888
ARAUCA	53	3		2	56
ATLANTICO	1363	34	73	115	1596
BOLIVAR	607	24	188	12	820
BOYACA	1758	135	47	41	1961
CALDAS	760	81	39	18	878
CAUCA	570	159	18	146	798
CESAR	1368	43	53	44	1455
CHOCO	198	12	8	8	247
CORDOBA	912	485	58	8	1440
CUNDINAMARCA	704	56	32	36	801
GUAINIA	237	32	1	1	257
GUAJIRA	44	3	1		50
GUAVIARE	1		1		2
HUILA	148	9	8	8	168
MAGDALENA	443	81	33	14	501
META	304	14	5	4	316
NARINO	4192	328	274	197	5150
NORTE DE SANTANDER	269	13	4	1	287
QUINDIO	593	20	18	14	627
RISARALDA	467	22	12	8	484
SANTAFE DE BOGOTA	1500	107	109	37	1637
SANTANDER	439	38	26	6	500
SUCRE	496	30	38	30	588
TOLIMA	989	31	17	7	1044
VALLE	64	13	2	6	81
VAUPES	16		2		16
VICHADA	2				2
TOTAL	19436	1834	1100	769	22801

NOTA: LOS JEFES DE TALLER TENIAN OPCION A MAS DE UNA RESPUESTA

**4.7.2 PORCENTAJE DE PRODUCCIÓN VENDIDA POR TALLER DIRECTAMENTE AL CONSUMIDOR FINAL
POR DEPARTAMENTO**

DEPARTAMENTOS	TODO		LA MAYOR PARTE		LA MITAD	
	No. jefes de taller	Porcentaje	No. jefes de taller	Porcentaje	No. jefes de taller	Porcentaje
AMAZONAS	81	53.64%	12	7.95%	6	3.97%
ANTIOQUIA	564	63.51%	199	22.41%	53	5.97%
ARAUCA	47	83.93%	3	5.36%	4	7.14%
ATLANTICO	377	23.62%	241	15.10%	11	0.69%
BOLIVAR	59	7.20%	25	3.05%	20	2.44%
BOYACA	571	29.12%	285	14.53%	65	3.31%
CALDAS	602	68.56%	155	17.65%	39	4.44%
CASANARE						
CAUCA	306	38.35%	103	12.91%	57	7.14%
CESAR	996	68.45%	292	20.07%	40	2.75%
CHOCO	138	55.87%	43	17.41%	10	4.05%
CORDOBA	468	32.50%	249	17.29%	39	2.71%
CUNDINAMARCA	393	49.06%	175	21.85%	90	11.24%
GUAJIRA	44	17.12%	50	19.46%	22	8.56%
GUANIA	41	82.00%	5	10.00%	1	2.00%
GUAVIARE	1	50.00%	1	50.00%		0.00%
HUILA	111	66.07%	26	15.48%	10	5.95%
MAGDALENA	297	59.28%	112	22.36%	7	1.40%
META	279	88.29%	22	6.96%	3	0.95%
NARIÑO	836	16.23%	630	12.23%	48	0.93%
NORTE DE SANTANDER	152	52.96%	18	6.27%	12	4.18%
QUINDIO	409	65.23%	95	15.15%	30	4.78%
RISARALDA	355	73.35%	66	13.64%	8	1.65%
SANTAFE DE BOGOTA	1142	69.76%	198	12.10%	54	3.30%
SANTANDER	348	69.60%	54	10.80%	15	3.00%
SUCRE	305	51.87%	86	14.63%	7	1.19%
TOLIMA	357	34.20%	239	22.89%	34	3.26%
VALLE	65	80.25%	5	6.17%	2	2.47%
VAUPES	4	25.00%	6	37.50%	5	31.25%
VICHADA		0.00%	2	100.00%		0.00%
TOTAL	9348	41.00%	3397	14.90%	692	3.03%

MENOS DE LA MITAD		MUY POCO		No constatarón		Ninguna de las Anteriores		Total
No. jefes de taller	Porcentaje	No. jefes de taller	Porcentaje	No. jefes de taller	Porcentaje	No. jefes de taller	Porcentaje	No. jefes de taller
11	7.28%	14	9.27%	15	9.93%	12	7.95%	151
20	2.25%	26	2.93%	20	2.25%	6	0.68%	888
1	1.79%	1	1.79%		0.00%		0.00%	56
14	0.88%	46	2.88%	467	29.26%	440	27.57%	1596
9	1.10%	84	10.24%	623	75.98%		0.00%	820
43	2.19%	298	15.20%	505	25.75%	194	9.89%	1961
9	1.03%	22	2.51%	44	5.01%	7	0.80%	878
					#DIV/0!		#DIV/0!	0
14	1.75%	95	11.90%	204	25.56%	19	2.38%	798
16	1.10%	35	2.41%	35	2.41%	41	2.82%	1455
2	0.81%	6	2.43%	41	16.60%	7	2.83%	247
29	2.01%	349	24.24%	76	5.28%	230	15.97%	1440
36	4.49%	84	10.49%	11	1.37%	12	1.50%	801
26	10.12%	101	39.30%	7	2.72%	7	2.72%	257
1	2.00%		0.00%	2	4.00%		0.00%	50
	0.00%		0.00%		0.00%		0.00%	2
2	1.19%	11	6.55%	8	4.76%		0.00%	168
5	1.00%	19	3.79%	30	5.99%	31	6.19%	501
	0.00%	3	0.95%	7	2.22%	2	0.63%	316
19	0.37%	94	1.83%	3518	68.31%	5	0.10%	5150
14	4.88%	26	9.06%	50	17.42%	15	5.23%	287
15	2.39%	33	5.26%	42	6.70%	3	0.48%	627
7	1.45%	6	1.24%	40	8.26%	2	0.41%	484
27	1.65%	83	5.07%	114	6.96%	19	1.16%	1637
6	1.20%	15	3.00%	48	9.60%	14	2.80%	500
6	1.02%	35	5.95%	147	25.00%	2	0.34%	588
13	1.25%	74	7.09%	321	30.75%	6	0.57%	1044
2	2.47%	1	1.23%	6	7.41%		0.00%	81
1	6.25%		0.00%		0.00%		0.00%	16
	0.00%		0.00%		0.00%		0.00%	2
348	1.53%	1561	6.85%	6381	27.99%	1074	4.71%	22801

**4.7.3 LUGARES DE VENTA MAS COMUNES DE LOS TALLERES ARTESANALES
POR DEPARTAMENTO**

DEPARTAMENTOS	EN EL MISMO MUNICIPIO		EN OTROS MUNICIPIOS		EN OTROS DEPARTAMENTOS		NO CONTESTARON		TOTAL
	No. jefes de taller	Porcentaje	No. jefes de taller	Porcentaje	No. jefes de taller	Porcentaje	No. jefes de taller	Porcentaje	No. jefes de taller
AMAZONAS	142	94.04%	2	1.32%		0.00%	7	4.64%	151
ANTIOQUIA	802	90.32%	69	7.77%	3	0.34%	14	1.58%	888
ARAUCA	54	96.43%	1	1.79%	1	1.79%		0.00%	56
ATLANTICO	1181	74.00%	317	19.86%	73	4.57%	25	1.57%	1596
BOLIVAR	764	93.17%	21	2.56%	13	1.59%	22	2.68%	820
BOYACA	1674	85.36%	147	7.50%	82	4.18%	58	2.96%	1961
CALDAS	785	89.41%	47	5.35%	34	3.87%	12	1.37%	878
CASANARE									0
CAUCA	648	81.20%	29	3.63%	34	4.26%	87	10.90%	798
CESAR	1292	88.80%	84	5.77%	39	2.68%	40	2.75%	1455
CHOCO	211	85.43%	7	2.83%	1	0.40%	28	11.34%	247
CORDOBA	1368	95.00%	19	1.32%	25	1.74%	28	1.94%	1440
CUNDINAMARCA	585	73.03%	179	22.35%	31	3.87%	6	0.75%	801
GUAJIRA	230	89.49%	17	6.61%	5	1.95%	5	1.95%	257
GUANIA	43	86.00%	4	8.00%	1	2.00%	2	4.00%	50
GUAVIARE	2	100.00%		0.00%		0.00%		0.00%	2
HUILA	113	67.26%	37	22.02%	18	10.71%		0.00%	168
MAGDALENA	456	91.02%	11	2.20%	19	3.79%	15	2.99%	501
META	295	93.35%	15	4.75%	4	1.27%	2	0.63%	316
NARIÑO	4264	82.80%	536	10.41%	74	1.44%	276	5.36%	5150
NORTE DE SANTANDER	246	85.71%	25	8.71%	8	2.79%	8	2.79%	287
QUINDIO	484	77.19%	53	8.45%	76	12.12%	14	2.23%	627
RISARALDA	401	82.85%	42	8.68%	36	7.44%	5	1.03%	484
SANTAFE DE BOGOTA	1558	95.17%	28	1.71%	37	2.26%	14	0.86%	1637
SANTANDER	388	77.60%	58	11.60%	38	7.60%	16	3.20%	500
SUCRE	468	79.59%	63	10.71%	49	8.33%	8	1.36%	588
TOLIMA	885	84.77%	50	4.79%	23	2.20%	86	8.24%	1044
VALLE	65	80.25%	1	1.23%	4	4.94%	11	13.58%	81
VAUPES	11	68.75%	3	18.75%	2	12.50%		0.00%	16
VICHADA	2	100.00%		0.00%		0.00%		0.00%	2
TOTAL	19417	85.16%	1865	8.18%	730	3.20%	789	3.46%	22801

**4.7.7. FORMAS DE COMPROMETER LA PRODUCCION PARA LA VENTA
POR DEPARTAMENTOS**

DEPARTAMENTOS	TIPO DE COMPROMISO										
	SOBRE PEDIDOS	PORCENTAJE	SOBRE ADELANTOS	PORCENTAJE	POR SU OFERTA	PORCENTAJE	SOBRE PRESTAMOS	PORCENTAJE	NO CONTESTARON	PORCENTAJE	TOTAL BASE
AMAZONAS	37	24.50%	0	0.00%	129	85.43%	0	0.00%	12	7.95%	151
ANTIOQUIA	618	69.59%	131	14.75%	315	35.47%	3	0.34%	34	3.83%	888
ARAUCA	34	60.71%	5	8.93%	21	37.50%	0	0.00%	8	14.29%	56
ATLANTICO	1324	82.96%	62	3.88%	379	23.75%	20	1.25%	58	3.63%	1596
BOLIVAR	232	28.29%	70	8.54%	638	77.80%	5	0.61%	37	4.51%	820
BOYACA	1203	61.35%	116	5.92%	1223	62.37%	17	0.87%	124	6.32%	1961
CALDAS	470	53.53%	115	13.10%	421	47.95%	10	1.14%	48	5.47%	878
CAUCA	348	43.61%	58	7.27%	233	29.20%	3	0.38%	283	35.46%	798
CESAR	877	60.27%	238	16.36%	583	40.07%	7	0.48%	118	8.11%	1455
CHOCO	95	38.46%	55	22.27%	84	34.01%	4	1.62%	72	29.15%	247
CORDOBA	158	10.97%	121	8.40%	1176	81.67%	20	1.39%	60	4.17%	1440
CUNDINAMARCA	453	56.55%	50	6.24%	462	57.68%	3	0.37%	39	4.87%	801
GUAINIA	152	59.14%	3	1.17%	203	78.99%	2	0.78%	16	6.23%	257
GUAJIRA	40	80.00%	4	8.00%	8	16.00%	0	0.00%	1	2.00%	50
GUAVIARE	2	100.00%	0	0.00%	2	100.00%	0	0.00%	0	0.00%	2
HUILA	102	60.71%	26	15.48%	56	33.33%	0	0.00%	7	4.17%	168
MAGDALENA	261	52.10%	48	9.58%	233	46.51%	1	0.20%	38	7.58%	501
META	107	33.86%	10	3.16%	216	68.35%	0	0.00%	23	7.28%	316
NARIÑO	1695	32.91%	511	9.92%	2566	49.83%	21	0.41%	695	13.50%	5150
NORTE DE SANTANDE	198	68.99%	25	8.71%	121	42.16%	3	1.05%	15	5.23%	287
QUINDIO	474	75.60%	129	20.57%	155	24.72%	2	0.32%	41	6.54%	627
RISARALDA	399	82.44%	122	25.21%	119	24.59%	0	0.00%	12	2.48%	484
SANTAFE DE BOGOTA	1252	76.48%	191	11.67%	690	42.15%	9	0.55%	37	2.26%	1637
SANTANDER	234	46.80%	35	7.00%	235	47.00%	1	0.20%	57	11.40%	500
SÚCRE	342	58.16%	131	22.28%	175	29.76%	2	0.34%	10	1.70%	588
TOLIMA	538	51.53%	147	14.08%	504	48.28%	9	0.86%	79	7.57%	1044
VALLE	58	71.60%	2	2.47%	22	27.16%	5	6.17%	11	13.58%	81
VAUPES	9	56.25%	1	6.25%	15	93.75%	0	0.00%	0	0.00%	16
VICHADA	0	0.00%	0	0.00%	2	100.00%	0	0.00%	0	0.00%	2
TOTAL NACIONAL	11712	51.37%	2406	10.55%	10986	48.18%	147	0.64%	1935	8.49%	22801

NOTA: EL JEFE DE TALLER TENIA OPCION A MAS DE UNA RESPUESTA, POR LO TANTO NO SUMAR HORIZONTALMENTE

**4.7.8 PROBLEMAS MAS FRECUENTES OBSERVADOS POR LOS TALLERES
EN LA COMERCIALIZACION DE ARTESANIAS, POR DEPARTAMENTOS**

DEPARTAMENTOS	PROBLEMAS DE LA COMERCIALIZACION												TOTAL BASE
	FALTA DE TRANSPORTE	PORCENTAJE	VOLUMEN DE PRODUCCION	PORCENTAJE	FALTA DE ATRACTIVOS Y COMODIDADES	PORCENTAJE	OTROS	PORCENTAJE	NINGUNO	PORCENTAJE	NO CONTESTARON	PORCENTAJE	
AMAZONAS	20	13.25%	38	25.17%	55	36.42%	11	7.28%	0	0.00%	30	19.87%	151
ANTIOQUIA	97	10.92%	250	28.15%	477	53.72%	34	3.83%	2	0.23%	102	11.49%	888
ARAUCA	12	21.43%	12	21.43%	32	57.14%	3	5.36%	3	5.36%	8	14.29%	56
ATLANTICO	110	6.89%	496	31.08%	878	55.01%	2	0.13%	0	0.00%	207	12.97%	1596
BOLIVAR	131	15.98%	78	9.51%	628	76.59%	0	0.00%	0	0.00%	81	9.88%	820
BOYACA	306	15.60%	680	34.68%	1035	52.78%	11	0.56%	2	0.10%	292	14.89%	1961
CALDAS	160	18.22%	257	29.27%	394	44.87%	45	5.13%	3	0.34%	121	13.78%	878
CAUCA	105	13.16%	60	7.52%	305	38.22%	14	1.75%	27	3.38%	360	45.11%	798
CESAR	174	11.96%	210	14.43%	819	56.29%	30	2.06%	122	8.38%	230	15.81%	1455
CHOCO	29	11.74%	34	13.77%	97	39.27%	3	1.21%	3	1.21%	105	42.51%	247
CORDOBA	275	19.10%	244	16.94%	844	58.61%	9	0.63%	1	0.07%	119	8.26%	1440
CUNDINAMARCA	139	17.35%	135	16.85%	479	59.80%	20	2.50%	25	3.12%	104	12.98%	801
GUAINIA	94	36.58%	11	4.28%	158	61.48%	7	2.72%	1	0.39%	45	17.51%	257
GUAJIRA	13	26.00%	8	16.00%	24	48.00%	0	0.00%	2	4.00%	4	8.00%	50
GUAVIARE	1	50.00%	0	0.00%	1	50.00%	0	0.00%	0	0.00%	0	0.00%	2
HUILA	30	17.86%	37	22.02%	100	59.52%	0	0.00%	0	0.00%	20	11.90%	168
MAGDALENA	100	19.96%	27	5.39%	174	34.73%	36	7.19%	58	11.58%	129	25.75%	501
META	79	25.00%	18	5.70%	257	81.33%	6	1.90%	0	0.00%	27	8.54%	316
NARIÑO	1090	21.17%	1159	22.50%	2709	52.60%	18	0.35%	2	0.04%	370	7.18%	5150
NORTE DE SANTANDER	43	14.98%	38	13.24%	193	67.25%	23	8.01%	0	0.00%	32	11.15%	287
QUINDIO	47	7.50%	127	20.26%	415	66.19%	0	0.00%	0	0.00%	68	10.85%	627
RISARALDA	69	14.26%	105	21.69%	280	57.85%	3	0.62%	0	0.00%	83	17.15%	484
SANTAFE DE BOGOTA	250	15.27%	444	27.12%	641	39.16%	179	10.93%	38	2.32%	254	15.52%	1637
SANTANDER	89	17.80%	120	24.00%	242	48.40%	17	3.40%	2	0.40%	89	17.80%	500
SUCRE	75	12.76%	163	27.72%	313	53.23%	5	0.85%	4	0.68%	43	7.31%	588
TOLIMA	324	31.03%	191	18.30%	636	60.92%	8	0.77%	1	0.10%	268	25.67%	1044
VALLE DEL CAUCA	6	7.41%	6	7.41%	54	66.67%	0	0.00%	0	0.00%	15	18.52%	81
VAUPES	16	100.00%	15	93.75%	16	100.00%	0	0.00%	0	0.00%	0	0.00%	16
VICHADA	1	50.00%	0	0.00%	1	50.00%	0	0.00%	0	0.00%	0	0.00%	2
TOTAL NACIONAL	3885	17.04%	4963	21.77%	12257	53.76%	484	2.12%	296	1.30%	3206	14.06%	22801

**4.7.9. PORCENTAJE DE PARTICIPACIÓN Y FORMAS DE VENTA
DE LOS TALLERES ARTESANALES A ARTESANÍAS DE COLOMBIA**

DEPARTAMENTOS	FORMA DE VENTA DE MERCANCIAS A ARTESANÍAS DE COLOMBIA										
	NO CONTESTA	PORCENTAJE	NINGUNA	PORCENTAJE	VENTA DIRECTA	PORCENTAJE	EN CONSINACION	PORCENTAJE	HA DEJADO MUESTRAS	PORCENTAJE	TOTAL
AMAZONA	12	7.95%	128	84.77%	11	7.28%	0	0.00%	0	0.00%	151
ANTIOQUIA	47	5.29%	829	93.36%	6	0.68%	5	0.56%	1	0.11%	888
ARAUCA	3	5.36%	53	94.64%	0	0.00%	0	0.00%	0	0.00%	56
ATLANTICO	63	3.95%	1475	92.42%	33	2.07%	10	0.63%	15	0.94%	1596
BOLIVAR	33	4.02%	690	84.15%	48	5.85%	41	5.00%	8	0.98%	820
BOYACA	160	8.16%	1739	88.68%	42	2.14%	7	0.36%	13	0.66%	1961
CALDAS	31	3.53%	816	92.94%	17	1.94%	5	0.57%	9	1.03%	878
CAUCA	248	31.08%	534	66.92%	8	1.00%	4	0.50%	4	0.50%	798
CESAR	80	5.50%	1312	90.17%	30	2.06%	3	0.21%	30	2.06%	1455
CHOCO	100	40.49%	142	57.49%	2	0.81%	2	0.81%	1	0.40%	247
CORDOBA	87	6.04%	1318	91.53%	13	0.90%	16	1.11%	6	0.42%	1440
CUNDINAMARCA	29	3.62%	728	90.89%	23	2.87%	10	1.25%	11	1.37%	801
GUAINIA	38	14.79%	214	83.27%	2	0.78%	1	0.39%	2	0.78%	257
GUAJIRA	1	2.00%	49	98.00%	0	0.00%	0	0.00%	0	0.00%	50
GUAVIARE	0	0.00%	2	100.00%	0	0.00%	0	0.00%	0	0.00%	2
HUILA	17	10.12%	140	83.33%	6	3.57%	2	1.19%	3	1.79%	168
MAGDALENA	54	10.78%	438	87.43%	6	1.20%	1	0.20%	2	0.40%	501
META	50	15.82%	265	83.86%	1	0.32%	0	0.00%	0	0.00%	316
NARINO	180	3.50%	4862	94.41%	80	1.55%	6	0.12%	22	0.43%	5150
NORTE DE SANTANDER	13	4.53%	267	93.03%	4	1.39%	0	0.00%	3	1.05%	287
QUINDIO	68	10.85%	548	87.40%	2	0.32%	4	0.64%	5	0.80%	627
RISARALDA	6	1.24%	466	96.28%	8	1.65%	3	0.62%	1	0.21%	484
SANTAFE DE BOGOTA	48	2.93%	1449	88.52%	73	4.46%	37	2.26%	30	1.83%	1637
SANTANDER	30	6.00%	450	90.00%	5	1.00%	9	1.80%	6	1.20%	500
SUCRE	12	2.04%	554	94.22%	6	1.02%	6	1.02%	10	1.70%	588
TOLIMA	69	6.61%	913	87.45%	60	5.75%	0	0.00%	2	0.19%	1044
VALLE	17	20.99%	58	71.60%	3	3.70%	3	3.70%	0	0.00%	81
VAUPES	0	0.00%	15	93.75%	1	6.25%	0	0.00%	0	0.00%	16
VICHADA	0	0.00%	2	100.00%	0	0.00%	0	0.00%	0	0.00%	2
TOTAL NACIONAL	1496	6.56%	20456	89.72%	490	2.15%	175	0.77%	184	0.81%	22801

**4.7.10 PORCENTAJE DE PARTICIPACIÓN Y FRECUENCIA DE LAS EXPORTACIONES
DIRECTAS DE LOS TALLERES ARTESANALES**

DEPARTAMENTOS	FRECUENCIA DE EXPORTACION								TOTAL
	NUNCA	PORCENTAJE	TODOS LOS MESES	PORCENTAJE	DOS VECES AL AÑO	PORCENTAJE	OCASIONALMENTE	PORCENTAJE	
AMAZONAS	151	100.00%		0.00%		0.00%		0.00%	151
ANTIOQUIA	879	98.99%	2	0.23%	1	0.11%	6	0.68%	888
ARAUCA	54	96.43%		0.00%		0.00%	2	3.57%	56
ATLANTICO	1592	99.75%		0.00%	2	0.13%	2	0.13%	1596
BÓLIVAR	799	97.44%	2	0.24%	11	1.34%	8	0.98%	820
BOYACA	1951	99.49%	4	0.20%	3	0.15%	3	0.15%	1961
CALDAS	866	98.63%	1	0.11%	4	0.46%	7	0.80%	878
CAUCA	785	98.37%	3	0.38%		0.00%	10	1.25%	798
CESAR	1447	99.45%	1	0.07%	2	0.14%	5	0.34%	1455
CHOCO	243	98.38%	1	0.40%		0.00%	3	1.21%	247
CORDOBA	1429	99.24%	2	0.14%	3	0.21%	6	0.42%	1440
CUNDINAMARCA	787	98.25%	1	0.12%	1	0.12%	12	1.50%	801
GUAINIA	256	99.61%		0.00%		0.00%	1	0.39%	257
GUAJIRA	46	92.00%	1	2.00%		0.00%	3	6.00%	50
GUAVIARE	1	50.00%		0.00%		0.00%	1	50.00%	2
HUILA	161	95.83%	2	1.19%	3	1.79%	2	1.19%	168
MAGDALENA	493	98.40%	1	0.20%	1	0.20%	6	1.20%	501
META	313	99.05%	2	0.63%	1	0.32%		0.00%	316
NARINO	5097	98.97%	2	0.04%	21	0.41%	30	0.58%	5150
NORTE DE SANTANDER	279	97.21%	1	0.35%	2	0.70%	5	1.74%	287
QUINDIO	617	98.41%	3	0.48%	2	0.32%	5	0.80%	627
RISARALDA	478	98.76%	2	0.41%	1	0.21%	3	0.62%	484
SANTAFE DE BOGOTA	1599	97.68%	6	0.37%	7	0.43%	25	1.53%	1637
SANTANDER	484	96.80%	1	0.20%	4	0.80%	11	2.20%	500
SUCRE	573	97.45%	2	0.34%	2	0.34%	11	1.87%	588
TOLIMA	1027	98.37%	4	0.38%	6	0.57%	7	0.67%	1044
VALLE DEL CAUCA	79	97.53%		0.00%		0.00%	2	2.47%	81
VAUPES	16	100.00%		0.00%		0.00%		0.00%	16
VICHADA	2	100.00%		0.00%		0.00%		0.00%	2
TOTAL NACIONAL	22504	98.70%	44	0.19%	77	0.34%	176	0.77%	22801

**4.7.11 FACTORES DE PRODUCCIÓN QUE TIENEN ENCUESTA LOS TALLERES
ARTESANALES AL ESTABLECER LOS COSTOS DE PRODUCCIÓN DE SUS PRODUCTOS**

DEPARTAMENTO	FACTORES IMPORTANTES PARA EL CALCULO DE COSTOS								TOTAL BASE
	CANTIDAD DE MATERIA PRIMA	TIEMPO UTILIZADO EN LA PRODUCCION	PAGO DE MANO DE OBRA	COSTOS DE TRANSPORTE	EMPAQUES	NO SABE COSTEAR	OTRO	NO CONTESTARON	
AMAZONAS	54	111	23	2	0	0	0	16	151
ANTIOQUIA	718	427	179	77	0	0	0	34	888
ARAUCA	47	43	22	18	1	0	0	1	56
ATLANTICO	1160	979	375	328	0	0	0	75	1596
BOLIVAR	696	184	133	21	0	0	1	23	820
BOYACA	1184	797	371	564	1	0	1	144	1961
CALDAS	604	431	215	154	0	0	0	41	878
CAUCA	399	336	157	126	2	0	0	211	798
CESAR	1040	642	338	211	3	0	0	73	1455
CHOCO	149	101	75	46	2	0	0	73	247
CORDOBA	833	651	248	221	5	3	0	62	1440
CUNDINAMARCA	656	475	303	291	2	0	0	14	801
GUAINIA	150	101	4	14	0	0	0	20	257
GUAJIRA	48	35	28	26	1	0	0	0	50
GUAVIARE	1	1	1	0	0	0	0	0	2
HUILA	123	57	44	39	0	0	0	12	168
MAGDALENA	270	237	48	38	0	0	0	106	501
META	166	226	85	29	0	0	0	4	316
NARIÑO	3903	1312	652	328	2	0	0	230	5150
NORTE DE SANTANDER	244	171	118	79	0	0	0	9	287
QUINDIO	528	405	285	223	3	0	0	28	627
RISARALDA	415	389	253	165	0	0	0	9	484
SANTAFE DE BOGOTA	1517	1370	1141	1003	4	0	0	23	1637
SANTANDER	357	271	208	163	0	0	0	39	500
SUCRE	337	121	129	34	1	0	0	10	588
TOLIMA	424	584	142	99	1	0	0	54	1044
VALLE DEL CAUCA	55	46	41	39	0	0	0	8	81
VAUPES	6	14	1	3	0	0	0	0	16
VICHADA	1	0	0	0	0	0	0	0	2
TOTAL NACIONAL	16085	10517	5619	4341	28	3	2	1319	22801

NOTA: LOS ARTESANOS JEFES DE TALLER TENIAN OPCION A MAS DE UNA RESPUESTA, NO SUMAR HORIZONTALMENTE

**4.7.12. FACTORES DE PRODUCCIÓN QUE TIENEN ENCUESTA LOS TALLERES
ARTESANALES AL ESTABLECER EL PRECIO DE VENTA DE SUS PRODUCTOS**

DEPARTAMENTOS	NO CONTESTARON	NECESIDADES DEL MOMENTO	LOS COSTOS UNICAMENTE	LOS COSTOS MAS LA GANANCIA	AUMENTOS PERIODICOS	PRECIOS DEL MERCADO	LO FIJA EL COMPRADOR	TOTAL
AMAZONAS	17	57	8	71	0	3	1	151
ANTIOQUIA	30	93	30	589	35	155	28	888
ARAUCA	3	15	3	32	6	7	2	56
ATLANTICO	78	166	96	934	59	143	317	1596
BOLIVAR	30	505	23	216	15	197	116	820
BOYACA	176	211	192	889	148	285	366	1961
CALDAS	43	172	42	485	45	143	72	878
CAUCA	244	108	27	334	20	133	72	798
CESAR	189	290	23	796	31	168	113	1455
CHOCO	74	34	13	127	19	23	1	247
CORDOBA	61	286	47	576	35	38	560	1440
CUNDINAMARCA	52	80	53	560	21	94	68	801
GUAINIA	25	176	13	10	68	14	118	257
GUAJIRA		4	1	46	1	3	0	50
GUAVIARE		0	0	2	0	0	0	2
HUILA	13	19	3	111	9	21	4	168
MAGDALENA	40	105	12	242	43	66	32	501
META	25	150	9	123	7	18	97	316
NARIÑO	326	629	67	1404	93	1466	1538	5150
NORTE DE SANTANDER	20	15	14	204	27	48	24	287
QUINDIO	45	61	30	474	30	39	9	627
RISARALDA	11	41	17	413	92	15	6	484
SANTAFE DE BOGOTA	65	69	40	1404	76	111	27	1637
SANTANDER	33	48	23	319	27	39	74	500
SUCRE	14	93	14	340	14	66	76	588
TOLIMA	64	78	22	277	145	217	368	1044
VALLE DEL CAUCA	11	12	2	48	11	4	2	81
VAUPES	1	12	0	2	0	2	10	16
VICHADA		1	0	1	0	0	0	2
TOTAL NACIONAL	1690	3530	824	11029	1077	3538	4101	22801

NOTA: EL JEFE DE TALLER TENIA OPCION A MAS DE UNA RESPUESTA, POR LO TANTO NO SUMAR HORIZONTALMENTE

**4.7.13 PORCENTAJE DE PARTICIPACION EN PAGOS DE CONTADO Y PLAZO
EN LA VENTA DE PRODUCTOS ARTESANALES POR DEPARTAMENTOS**

DEPARTAMENTOS	NUMERO DE DIAS DE PLAZO												TOTAL
	NO DA PLAZO	PORCENTAJE	15 DIAS	PORCENTAJE	30 DIAS	PORCENTAJE	45 DIAS	PORCENTAJE	60 DIAS	PORCENTAJE	90 DIAS	PORCENTAJE	
AMAZONAS	140	92.72%	11	7.28%		0.00%		0.00%		0.00%		0.00%	151
ANTIOQUIA	664	74.77%	83	9.35%	93	10.47%	21	2.36%	6	0.68%	21	2.36%	888
ARAUCA	43	76.79%	4	7.14%	7	12.50%		0.00%		0.00%	2	3.57%	56
ATLANTICO	1449	90.79%	89	5.58%	40	2.51%	8	0.50%	4	0.25%	6	0.38%	1596
BOLIVAR	683	83.29%	70	8.54%	37	4.51%	8	0.98%	9	1.10%	13	1.59%	820
BOYACA	1417	72.26%	266	13.56%	204	10.40%	39	1.99%	27	1.38%	8	0.41%	1961
CALDAS	682	77.68%	92	10.48%	68	7.74%	5	0.57%	11	1.25%	20	2.28%	878
CAUCA	589	73.81%	54	6.77%	113	14.16%	24	3.01%	8	1.00%	10	1.25%	798
CESAR	1157	79.52%	138	9.48%	115	7.90%	17	1.17%	19	1.31%	9	0.62%	1455
CHOCO	185	74.90%	26	10.53%	23	9.31%	4	1.62%	1	0.40%	8	3.24%	247
CORDOBA	1345	93.40%	47	3.26%	28	1.94%	6	0.42%	2	0.14%	12	0.83%	1440
CUNDINAMARCA	630	78.65%	56	6.99%	86	10.74%	17	2.12%	9	1.12%	3	0.37%	801
GUAINIA	256	99.61%		0.00%	1	0.39%		0.00%		0.00%		0.00%	257
GUAJIRA	23	46.00%	9	18.00%	14	28.00%	1	2.00%	2	4.00%	1	2.00%	50
GUAVIARE	1	50.00%		0.00%		0.00%	1	50.00%		0.00%		0.00%	2
HUILA	100	59.52%	16	9.52%	36	21.43%	3	1.79%	4	2.38%	9	5.36%	168
MAGDALENA	403	80.44%	24	4.79%	57	11.38%	14	2.79%		0.00%	3	0.60%	501
META	265	83.86%	8	2.53%	29	9.18%	4	1.27%	7	2.22%	3	0.95%	316
NARIÑO	4507	87.51%	312	6.06%	226	4.39%	47	0.91%	28	0.54%	30	0.58%	5150
NORTE DE SANTANDER	218	75.96%	18	6.27%	30	10.45%	5	1.74%	9	3.14%	7	2.44%	287
QUINDIO	434	69.22%	73	11.64%	94	14.99%	10	1.59%	10	1.59%	6	0.96%	627
RISARALDA	296	61.16%	45	9.30%	83	17.15%	21	4.34%	23	4.75%	16	3.31%	484
SANTAFE DE BOGOTA	1207	73.73%	85	5.19%	243	14.84%	43	2.63%	36	2.20%	23	1.41%	1637
SANTANDER	390	78.00%	35	7.00%	49	9.80%	9	1.80%	9	1.80%	8	1.60%	500
SUCRE	475	80.78%	42	7.14%	47	7.99%	19	3.23%	3	0.51%	2	0.34%	588
TOLIMA	940	90.04%	20	1.92%	60	5.75%	15	1.44%	4	0.38%	5	0.48%	1044
VALLE	72	88.89%	3	3.70%	3	3.70%		0.00%	2	2.47%	1	1.23%	81
VAUPES	13	81.25%		0.00%	1	6.25%	1	6.25%	1	6.25%		0.00%	16
VICHADA	2	100.00%		0.00%		0.00%		0.00%		0.00%		0.00%	2
TOTAL NACIONAL	18586	81.51%	1626	7.13%	1787	7.84%	342	1.50%	234	1.03%	226	0.99%	22801

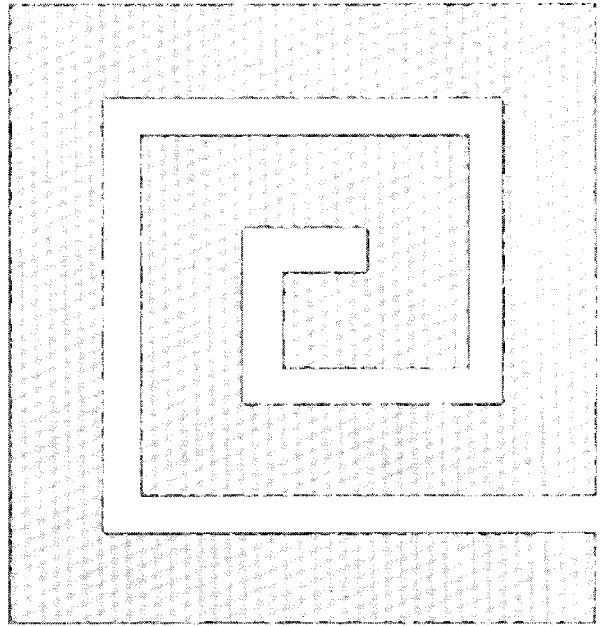
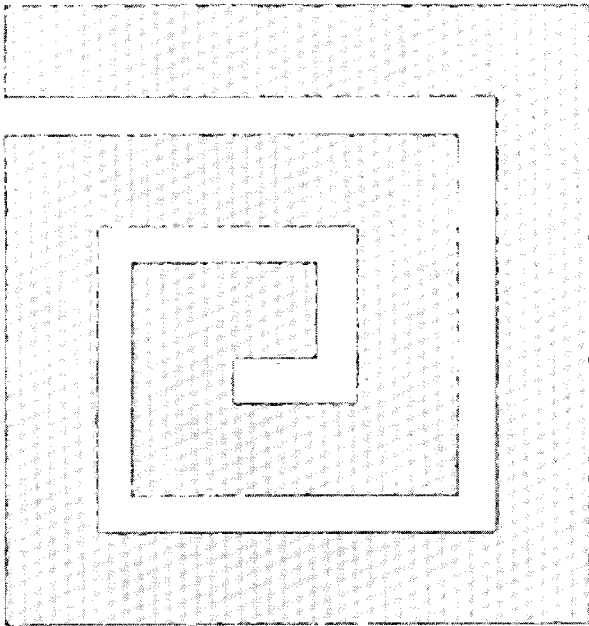

4.8 CREDITO

**4.8.1. PARTICIPACIÓN DE LAS FUENTES DE FINANCIAMIENTO
DE LOS TALLERES ARTESANALES POR DEPARTAMENTO**

DEPARTAMENTOS	TIPO DE INSTITUCION								TOTAL
	NINGUNA	UN FAMILIAR O AMIGO	UN INTEMDIARIO O COMPRADOR	COOPERATIVA U ORGANIZACION	LA CAJA AGRARIA	BANCO O CORPORACION	ARTESANIAS DE COLOMBIA	PRESTAMISTA	
AMAZONAS	151								151
ANTIOQUIA	783	12	1	6	6	67	3	10	888
ARAUCA	48			1	2	3		2	56
ATLANTICO	1514	11	3	14	10	5	10	29	1596
BOLIVAR	783	7		1	8	5	10	6	820
BOYACA	1855	14	4	6	46	9	5	22	1961
CALDAS	833	12	1	5	8	14		5	878
CAUCA	758	5	1	3	13	13		5	798
CESAR	1398	13	1	11	7	4	2	19	1455
CHOCO	232		2	1	10			2	247
CORDOBA	1395	11	14	15	1	1		3	1440
CUNDINAMARCA	738	18	7	5	13	18		2	801
GUAINIA	256			1					257
GUAJIRA	46					4			50
GUAVIARE	2								2
HUILA	137	2	1	4	13	7	4		168
MAGDALENA	489	2	1	2	6	1			501
META	283	5		19	1	5		3	316
NARIÑO	4986	31	4	15	82	21	3	8	5150
NORTE DE SANTANDER	242	6		6	18	13		2	287
QUINDIO	574	5	2	9	10	18		9	627
RISARALDA	455	4		4	9	5	3	4	484
SANTAFE DE BOGOTA	1448	23		15	5	86	16	44	1637
SANTANDER	410	10	2	23	21	23	3	8	500
SUCRE	538	7	1	4	7	5		26	588
TOLIMA	913	6		23	10	11	75	6	1044
VALLE DEL CAUCA	81								81
VAUPES	16								16
VICHADA	2								2
TOTAL NACIONAL	21366	204	45	193	306	338	134	215	22801

GRÁFICA 8.1 FUENTES DE FINANCIAMIENTO DE LOS TALLERES ARTESANALES

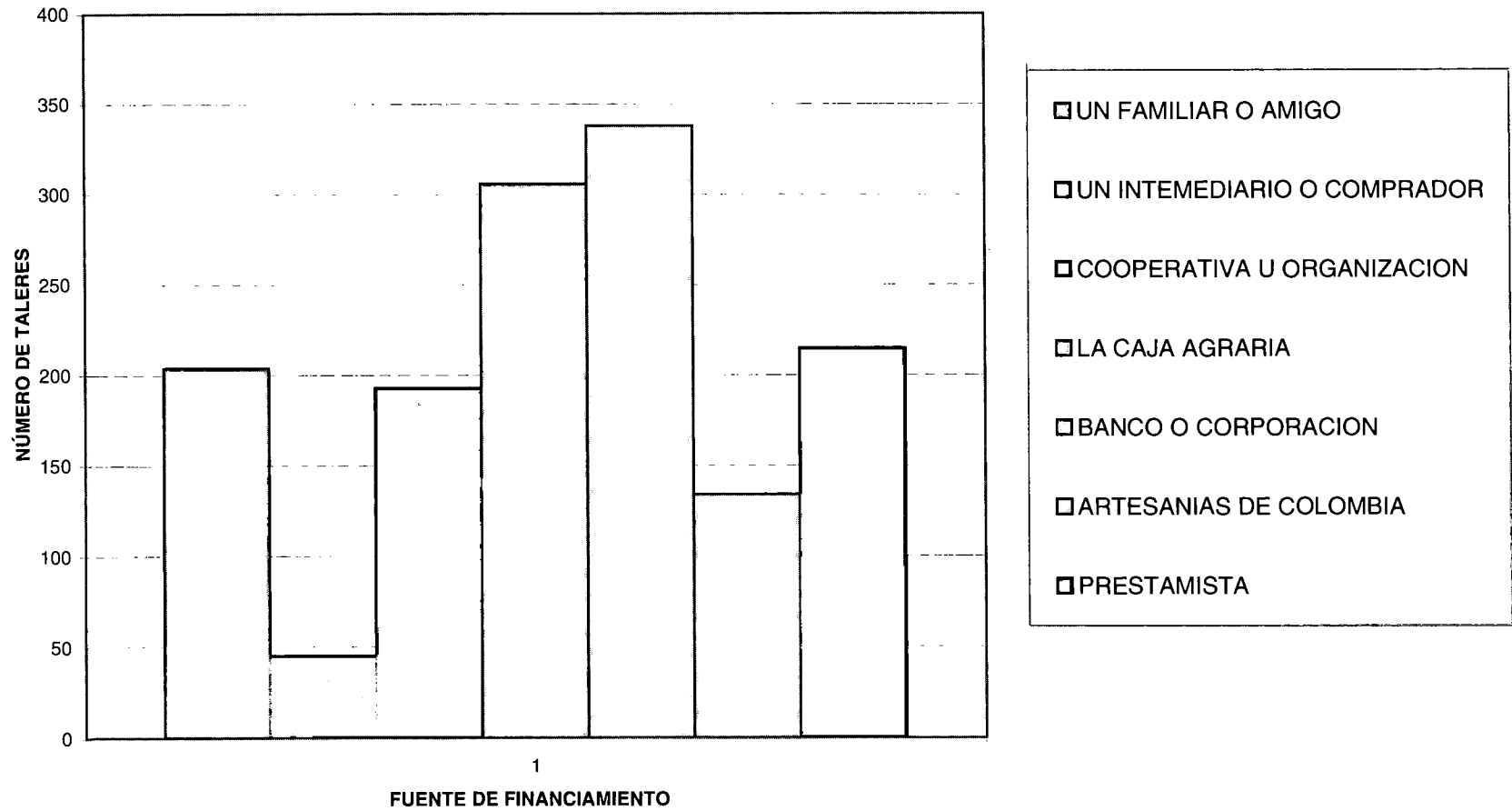

**4.8.2. RAZONES POR LAS CUALES LOS JEFES DE TALLER NO SOLICITAN CREDITO
POR DEPARTAMENTO**

DEPARTAMENTOS	NO HA NECESITADO	NO LE GUSTA ENDEUDARSE	NO HAY ENTIDADES	SE EXIGEN MUCHAS GARANTIAS	DEMASIADO PAPELEO	LOS INTERESES SON MUY ALTOS	LOS PLAZOS SON MUY CORTOS	OTROS	TOTAL
AMAZONAS	46	58	34	7	0	0	3	5	151
ANTIOQUIA	151	192	182	72	113	83	8	17	888
ARAUCA	5	17	13	14	17	9	5	4	56
ATLANTICO	265	528	315	261	212	109	27	10	1596
BOLIVAR	84	302	183	90	121	42	186	18	820
BOYACA	206	546	141	362	351	196	18	68	1961
CALDAS	213	396	122	143	134	97	58	28	878
CAUCA	55	213	156	95	93	114	62	6	798
CESAR	132	370	333	285	393	307	61	42	1455
CHOCO	16	48	49	39	33	20	143	4	247
CORDOBA	155	523	264	84	286	71	149	18	1440
CUNDINAMARCA	131	289	102	218	197	191	69	17	801
GUAINIA	12	21	141	7	2	0	0	10	257
GUAJIRA	5	12	6	9	9	7	14	2	50
GUAVIARE	0	1	0	0	0	0	7	0	2
HUILA	14	44	25	28	32	28	13	0	168
MAGDALENA	69	80	81	120	145	75	8	15	501
META	40	52	9	24	28	22	26	10	316
NARINIO	1191	1436	790	656	816	920	8	29	5150
NORTE DE SANTANDER	66	72	36	45	32	16	407	8	287
QUINDIO	81	240	72	100	80	71	5	18	627
RISARALDA	94	185	87	73	77	36	29	5	484
SANTAFE DE BOGOTA	225	433	164	452	508	314	24	39	1637
SANTANDER	103	140	40	89	55	44	18	27	500
SUCRE	60	195	101	83	98	44	14	8	588
TOLIMA	61	401	117	155	106	69	37	6	1044
VALLE DEL CAUCA	19	14	7	11	20	6	114	3	81
VAUPES	2	1	12	10	10	9	0	1	16
VICHADA	0	2	0	0	0	0	4	0	2
TOTAL NACIONAL	3501	6811	3581	3512	108	5705	59	418	22801

NOTA: LOS ARTESANOS JEFES DE TALLER TENIAN OPCION A MAS DE UNA RESPUESTA, NO SUMAR HORIZONTALMENTE

GRÁFICA 8.2
RAZONES POR LAS CUALES NO SOLICITAN CRÉDITO

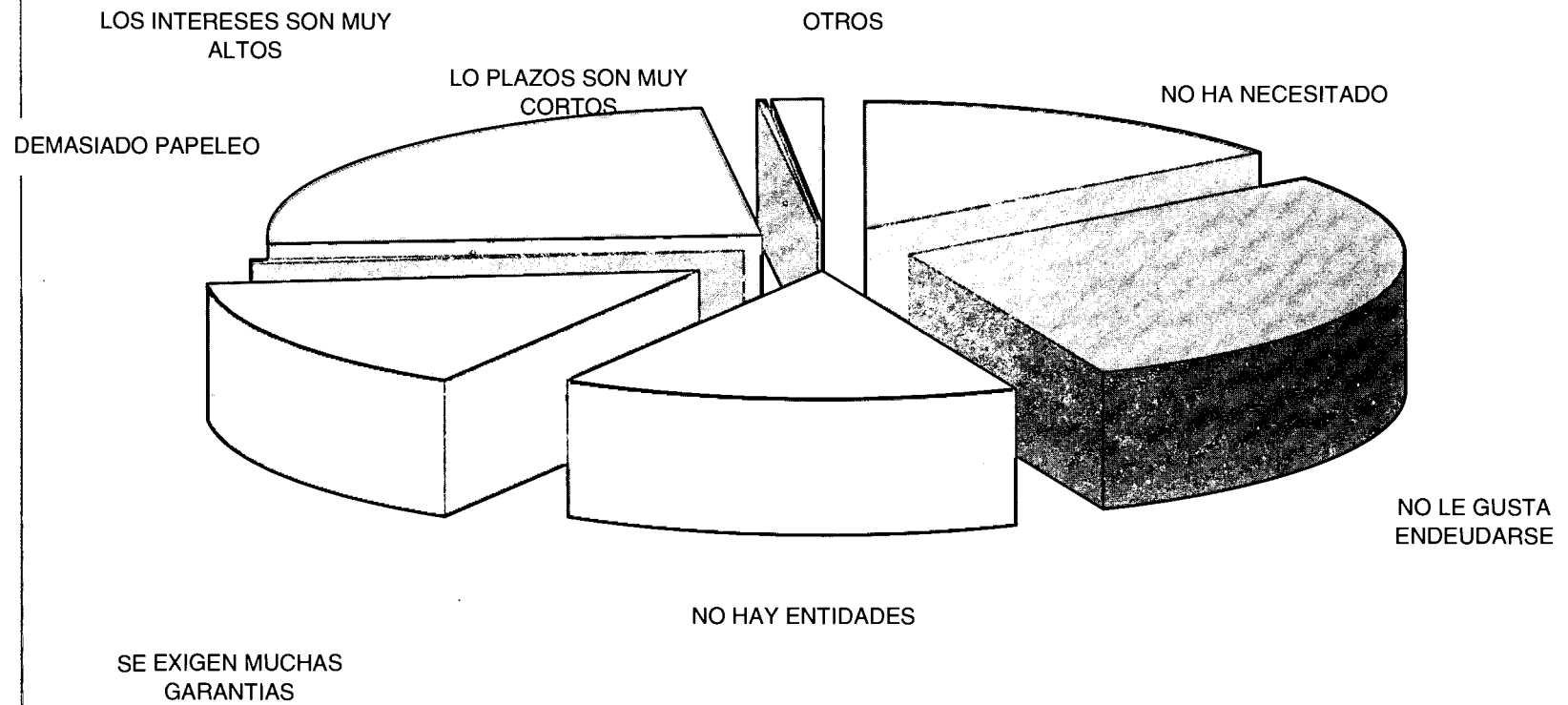

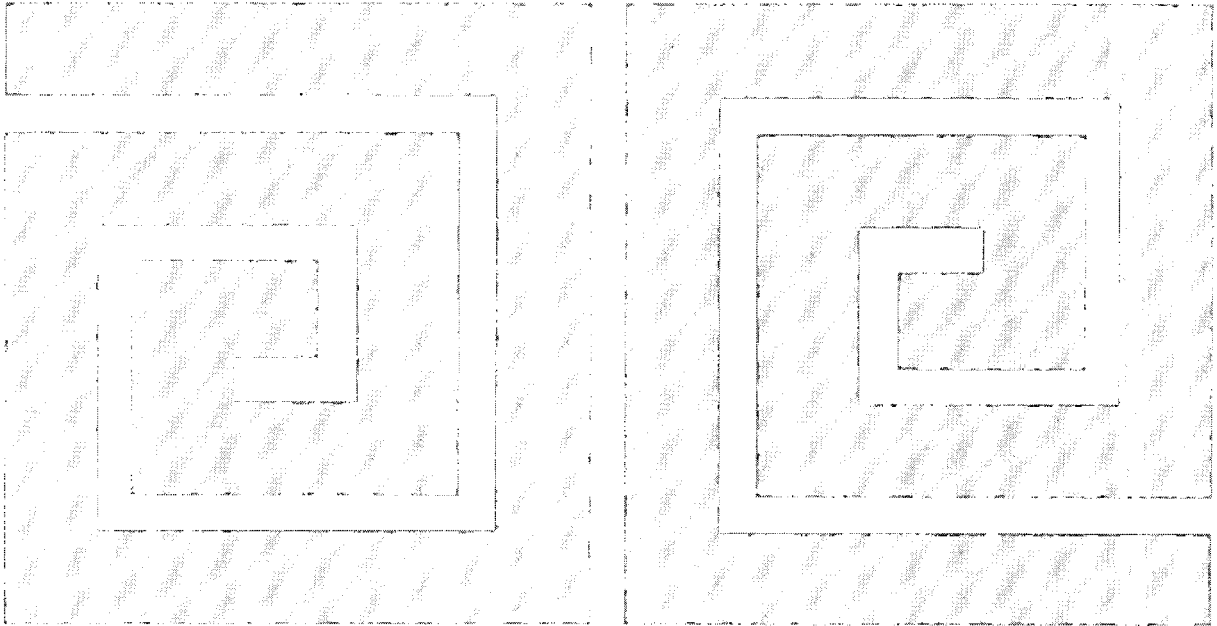

4.9 VARIABLES ECONOMICAS



**4.9.1 COSTOS MENSUALES PROMEDIOS DE LOS TALLERES ARTESANALES
EN EMPAQUE EN MILES DE PESOS ANALISIS POR DEPARTAMENTO**

DEPARTAMENTOS	MILES DE PESOS					TOTAL
	NO CONTESTA	HASTA 67	DE 67 A 250	DE 250 A 500	DE 500 A 2 MILL.	
AMAZONAS	140	11				151
ANTIOQUIA	486	398	2	2		888
ARAUCA	42	14				56
ATLANTICO	1169	427				1596
BOLIVAR	272	548				820
BOYACA	1447	514				1961
CALDAS	551	326	1			878
CAUCA	662	136				798
CESAR	1129	324	2			1455
CHOCO	221	24	2			247
CORDOBA	903	536	1			1440
CUNDINAMARCA	333	465	2		1	801
GUAINIA	257					257
GUAJIRA	24	25	1			50
GUAVIARE	1		1			2
HUILA	106	57	4	1		168
MAGDALENA	370	131				501
META	286	30				316
NARINO	4626	519	4		1	5150
NORTE DESANTANDER	210	75	1		1	287
QUINDIO	426	201				627
RISARALDA	233	250	1			484
SANTAFE DE BOGOTA	717	875	32	9	4	1637
SANTANDER	349	136	13	1	1	500
SUCRE	412	174	2			588
TOLIMA	818	224	1	1		1044
VALLE	53	28				81
VAUPES	16					16
VICHADA	2					2
TOTAL NACIONAL	16261	6448	70	14	8	22801

**4.9.2 COSTOS PROMEDIOS MENSUALES DE LOS TALLERES ARTESANALES
EN ENERGÍA ELÉCTRICA EN MILES DE PESOS ANALISIS POR DEPARTAMENTO**

DEPARTAMENTOS	MILES DE PESOS					TOTAL BASE	
	NO CONTESTA	HASTA 67	DE 67 A 250	DE 250 A 500	DE 500 A 2 MILL.		MAS DE 2 MILL.
AMAZONAS	141	10					151
ANTIOQUIA	536	346	5	1			888
ARAUCA	34	21					56
ATLANTICO	876	712	6	2			1596
BOLIVAR	251	564	3	1		1	820
BOYACA	832	1033	89	5	1	1	1961
CALDAS	402	472	2	1	1		878
CAUCA	556	235	4	3			1455
CESAR	917	508	30				247
CHOCO	153	85	9				1440
CORDOBA	651	784	3	1	1		861
CUNDINAMARCA	329	460	11		1		257
GUAINIA	255	2					50
GUAJIRA	11	37	2				2
GUAVIARE	1	1					168
HUILA	78	86	3	1			501
MAGDALENA	379	114	7	1			316
META	215	93	7		1		5150
NARINO	3119	2021	9	1			287
NORTE DESANTANDER	132	152	3				627
QUINDIO	172	435	20				484
RISARALDA	139	339	6				1637
SANTAFE DE BOGOTA	359	1114	137	24	3		500
SANTANDER	278	213	9				588
SUCRE	243	338	7				1044
TOLIMA	788	253	2	1			81
VALLE	24	53	2	1	1		16
VAUPES	15	1					2
VICHADA	2						
TOTAL NACIONAL	11888	10482	377	43	9	2	22801

4.9.3 INVERSION PROMEDIO DE LOS TALLERES ARTESANALES
EN HERRAMIENTAS EN MILES DE PESOS ANALISIS POR DEPARTAMENTO

DEPARTAMENTOS	MILES DE PESOS						TOTAL
	NO CONTESTA	HASTA 67	DE 67 A 250	DE 250 A 500	DE 500 A 2 MILL.	MAS DE 2000	
AMAZONAS	38	109	4				151
ANTIOQUIA	90	575	133	50	35	5	888
ARAUCA	14	19	12	10	1		56
ATLANTICO	111	1296	124	41	19	5	1596
BOLIVAR	26	698	60	14	19	3	820
BOYACA	277	1302	265	57	42	18	1961
CALDAS	113	577	98	52	33	5	878
CAUCA	172	490	66	40	19	11	798
CESAR	206	953	174	76	44	2	1455
CHOCO	50	116	44	19	13	5	247
CORDOBA	69	1242	97	20	12		1440
CUNDINAMARCA	92	513	93	68	30	5	801
GUAINIA	47	189	19	1	1		257
GUAJIRA	9	14	8	8	9	2	50
GUAVIARE		2					2
HUILA	28	86	31	15	5	3	168
MAGDALENA	64	297	102	20	15	3	501
META	68	187	36	15	9	1	316
NARINO	360	4196	378	143	60	13	5150
NORTE DESANTANDER	35	171	48	24	7	2	287
QUINDIO	119	340	92	37	31	8	627
RISARALDA	23	311	80	41	27	2	484
SANTAFE DE BOGOTA	135	567	442	225	220	48	1637
SANTANDER	109	211	110	35	28	7	500
SUCRE	84	329	122	32	17	4	588
TOLIMA	310	607	77	34	15	1	1044
VALLE	23	33	16	5	4		81
VAUPES		12	3	1			16
VICHADA		2					2
TOTAL NACIONAL	2672	15444	2734	1083	715	153	22801

4.9.4 INVERSION PROMEDIO DE LOS TALLERES ARTESANALES
EN MAQUINARIA EN MILES DE PESOS ANALISIS POR DEPARTAMENTO

DEPARTAMENTOS	MILES DE PESOS						TOTAL
	NÓ CONTESTA	HASTA 67	DE 67 A 250	DE 250 A 500	DE 500 A 2 MILL.	DE 2000 A 10000	
AMAZONAS	148	2	1			0	151
ANTIOQUIA	570	39	88	55	108	28	888
ARAUCA	31	2	9	5	8	1	56
ATLANTICO	1002	68	267	152	94	13	1596
BOLIVAR	573	66	120	18	25	18	820
BOYACÁ	1539	132	124	64	83	19	1961
CALDAS	675	37	57	39	59	11	878
CAUCA	626	31	48	38	41	14	798
CESAR	1026	36	108	131	129	25	1455
CHOCO	157	20	23	15	24	8	247
CORDOBA	1235	94	59	23	25	4	1440
CUNDINAMARCA	516	47	101	56	62	19	801
GUAJINIA	251	5	1			0	257
GUAJIRA	26	2	7	6	6	3	50
GUAVIARE	1				1	0	2
HUILA	102	11	15	15	18	7	168
MAGDALENA	328	14	55	41	50	13	501
META	231	14	20	19	22	10	316
NARINO	4617	88	128	110	152	55	5150
NORTE DESANTANDER	145	25	46	28	35	8	287
QUINDIO	324	40	128	52	67	16	627
RISARALDA	362	18	39	24	32	9	484
SANTAFE DE BOGOTA	571	55	180	209	363	259	1637
SANTANDER	336	38	29	33	36	28	500
SUCRE	355	23	66	50	64	30	588
TOLIMA	883	26	46	38	40	11	1044
VALLE	49	8	13	6	4	1	81
VAUPES	15		1			0	16
VICHADA	2					0	2
TOTAL NACIONAL	16696	941	1779	1227	1548	610	22801

**4.9.5 COSTOS PROMEDIOS MENSUALES DE LOS TALLERES ARTESANALES
EN MILES DE PESOS ANALISIS POR DEPARTAMENTO**

DEPARTAMENTOS	MILES DE PESOS					TOTAL	
	NO CONTESTA	HASTA 67	DE 67 A 250	DE 250 A 500	DE 500 A 2 MILL.		MAS DE 2000
AMAZONAS	151						151
ANTIÓQUIA	720	154	13	1			888
ARAUCA	46	5	5				56
ATLANTICO	1511	79	6				1596
BOLIVAR	749	68	3				820
BOYACA	1834	109	17	1			1961
CALDAS	720	148	7	1	1	1	878
CAUCA	704	77	16	1			798
CESAR	1260	150	43	2			1455
CHOCO	216	28	3				247
CORDOBA	1408	31	1				1440
CUNDINAMARCA	614	145	39	1	2		801
GUAINIA	257						257
GUAJIRA	39	8	3				50
GUAVIARE	1	1					2
HUILA	138	26	4				168
MAGDALENA	443	52	5	1			501
META	266	32	17	1			316
NARINO	4759	375	16				5150
NORTE DESANTANDER	213	67	7				287
QUINDIO	471	136	18	2			627
RISARALDA	329	144	10	1			484
SANTAFE DE BOGOTA	727	283	570	49	8		1637
SANTANDER	367	99	34				500
SUCRE	539	38	10	1			588
TOLIMA	936	95	12			1	1044
VALLE	72	7	2				81
VAUPES	16						16
VICHADA	2						2
TOTAL NACIONAL	19508	2357	861	62	11	2	22801

**4.9.6 GASTOS MENSUALES PROMEDIOS DE LOS TALLERES ARTESANALES
EN MILES DE PESOS ANALISIS POR DEPARTAMENTO**

DEPARTAMENTOS	MILES DE PESOS								TOTAL
	NO CONTESTA	HASTA 67	DE 67 A 250	DE 250 A 500	DE 500 A 2 MILL.	DE 2000 A 10000	DE 10001 A 20000	MAS DE 20001	
AMAZONAS	108	42	1				0	0	151
ANTIOQUIA	120	574	157	26	11		0	0	888
ARAUCA	11	20	14	6	5		0	0	56
ATLANTICO	49	1025	291	121	108	2	0	0	1596
BOLIVAR	22	706	55	20	17		0	0	820
BOYACA	624	1009	229	73	24	2	0	0	1961
CALDAS	174	520	119	45	20		0	0	878
CAUCA	450	221	110	11	3	3	0	0	798
CESAR	345	850	200	42	14	3	1	0	1455
CHOCO	60	126	40	15	6		0	0	247
CORDOBA	47	1216	137	24	14	2	0	0	1440
CUNDINAMARCA	123	453	144	53	26	2	0	0	801
GUAINIA	252	5					0	0	257
GUAJIRA	9	10	25	6			0	0	50
GUAVIARE			1		1		0	0	2
HUILA	32	64	43	16	11	2	0	0	168
MAGDALENA	151	211	93	35	9	2	0	0	501
META	164	59	59	22	9	3	0	0	316
NARIÑO	58	4337	327	197	177	52	2	0	5150
NORTE DESANTANDER	52	144	59	21	9	2	0	0	287
QUINDIO	59	345	166	36	18	3	0	0	627
RISARÁLDA	71	277	103	26	7		0	0	484
SANTAFE DE BOGOTA	246	234	424	365	303	60	3	2	1637
SANTANDER	110	197	99	30	49	15	0	0	500
SUCRE	143	299	74	36	34	2	0	0	588
TOLIMA	696	210	99	28	9	2	0	0	1044
VALLE	19	42	18	2			0	0	81
VAUPES	11	5					0	0	16
VICHADA	1	1					0	0	2
TOTAL NACIONAL	4207	13202	3087	1256	884	157	6	2	22801

**4.9.7 GASTOS PROMEDIOS MENSUALES DE LOS TALLERES ARTESANALES
EN PERSONAL EN MILES DE PESOS ANALISIS POR DEPARTAMENTO**

DEPARTAMENTOS	MILES DE PESOS						Total
	NO CONTESTA	HASTA 67	DE 67 A 250	DE 250 A 500	DE 500 A 2 MILL.	MAS DE 2000	
AMAZONAS	4	139	7		1		151
ANTIOQUIA	105	448	323	10	2		888
ARAUCA	5	9	33	6	3		56
ATLANTICO	31	334	1207	18	5	1	1596
BOLIVAR	13	503	297	5	2		820
BOYACA	263	1103	571	16	8		1961
CALDAS	142	492	223	17	4		878
CAUCA	412	220	142	19	5		798
CESAR	169	712	532	31	11		1455
CHOCHO	47	60	119	18	3		247
CORDOBA	34	1142	252	8	4		1440
CUNDINAMARCA	44	370	366	16	4	1	801
GUAINIA	12	218	25		2		257
GUAJIRA	8	10	23	8	1		50
GUAVIARE		1		1			2
HUILA	24	54	80	5	5		168
MAGDALENA	113	135	221	25	7		501
META	162	25	106	18	5		316
NARINO	31	4457	632	21	9		5150
NORTE DESANTANDER	24	119	134	9		1	287
QUINDIO	23	282	291	19	11	1	627
RISARALDA	15	311	154	3	1		484
SANTAFE DE BOGOTA	73	168	998	309	78	11	1637
SANTANDER	75	159	231	32	2	1	500
SUCRE	68	317	187	11	5		588
TOLIMA	16	488	514	22	4		1044
VALLE	13	31	36	1			81
VAUPES	2	9	4	1			16
VICHADA		2					2
TOTAL NACIONAL	1928	12318	7708	649	182	16	22801

**4.9.8 INGRESOS MENSUALES PROMEDIO DE LOS ARTESANOS
EN MILES DE PESOS ANALISIS POR DEPARTAMENTO**

DEPARTAMENTOS	NO CONTESTAN	MILES DE PESOS					TOTAL
		HASTA 67000	DE 67 A 250	DE 250 A 500	DE 500 A 2000	MAS DE 2000	
AMAZONAS	34	218	49				301
ANTIOQUIA	47	189	1036	40	13		1325
ARAUCA	50	11	47	16	2		126
ATLANTICO	365	186	2884	344	53	6	3838
BOLIVAR	80	1156	713	22	12		1983
BOYACA	894	1270	2652	120	23	1	4960
CALDADS	195	745	670	53	27		1690
CASANARE	28	62	38	7			135
CAUCA	507	98	234	56	13	1	909
CESAR	369	972	2508	176	40	2	4067
CHOCO	296	195	362	59	8		920
CORDOBA	139	1763	3507	40	49	1	5499
CUNDINAMARCA	222	244	702	92	25	3	1288
GUAINIA	27	324	40	2	1		394
GUAJIRA	560	291	861	101	27	4	1844
GUAVIARE	31	212	26				269
HUILA	560	638	757	41	10		2006
MAGDALENA	298	98	393	119	20	1	929
META	394	116	110	41	20	1	682
NARINO	412	5233	2591	157	44	1	8438
NORTE DE SANTANDER	48	116	223	41	8		436
QUINDIO	78	198	796	123	22	2	1219
RISARALDA	22	146	521	57	8		754
SANTAFE DE BOGOTA	277	107	1395	755	165	42	2741
SANTANDER	652	493	845	78	16	1	2085
SUCRE	252	2951	2621	74	20	1	5919
TOLIMA	1646	385	899	87	11	1	3029
VALLE	55	15	185	33	5		293
VAUPES	194	214	25	3	1		437
VICHADA	72	176	55	1	1		305
TOTAL NACIONAL	8804	18822	27745	2738	644	68	58821

**4.9.9 INGRESOS MENSUALES DE LOS TALLERES ARTESANALES POR VENTAS
EN MILES DE PESOS ANALISIS POR DEPARTAMENTO**

DEPARTAMENTOS	NO CONTESTAN	MILES DE PESOS					TOTAL
		HASTA 67000	DE 67 A 250	DE 250 A 500	DE 500 A 2000	MAS DE 2000	
AMAZONAS	22	106	22	1			151
ANTIOQUIA	90	231	290	130	132	15	888
ARAUCA	7	13	17	11	7	1	56
ATLANTICO	137	596	490	191	176	6	1596
BOLIVAR	32	598	133	29	27	1	820
BOYACA	603	740	450	101	66	1	1961
CALDAS	109	485	167	73	38	6	878
CAUCA	494	123	129	35	14	3	798
CESAR	315	528	425	99	82	6	1455
CHOCO	109	58	53	17	10		247
CORDOBA	138	744	470	46	40	2	1440
CUNDINAMARCA	106	289	278	62	60	6	801
GUAINIA	85	162	8	2			257
GUAJIRA	8	5	19	16	2		50
GUAVIARE		1			1		2
HUILA	46	35	47	24	15	1	168
MAGDALENA	165	148	94	64	23	7	501
META	185	32	46	25	25	3	316
NARIÑO	786	3505	360	178	240	81	5150
NORTE DE SANTANDER	43	121	59	40	21	3	287
QUINDIO	156	142	169	81	48	11	627
RISARALDA	22	184	166	69	36	7	484
SANTAFE DE BOGOTA	161	169	318	311	494	184	1637
SANTANDER	111	120	111	62	67	29	500
SUCRE	50	282	116	59	63	18	588
TOLIMA	187	538	217	70	31	1	1044
VALLE	39	10	26	5	1		81
VAUPES	2	11	1	2			16
VICHADA		2					2
TOTAL NACIONAL	4208	9978	4701	1803	1719	392	22801

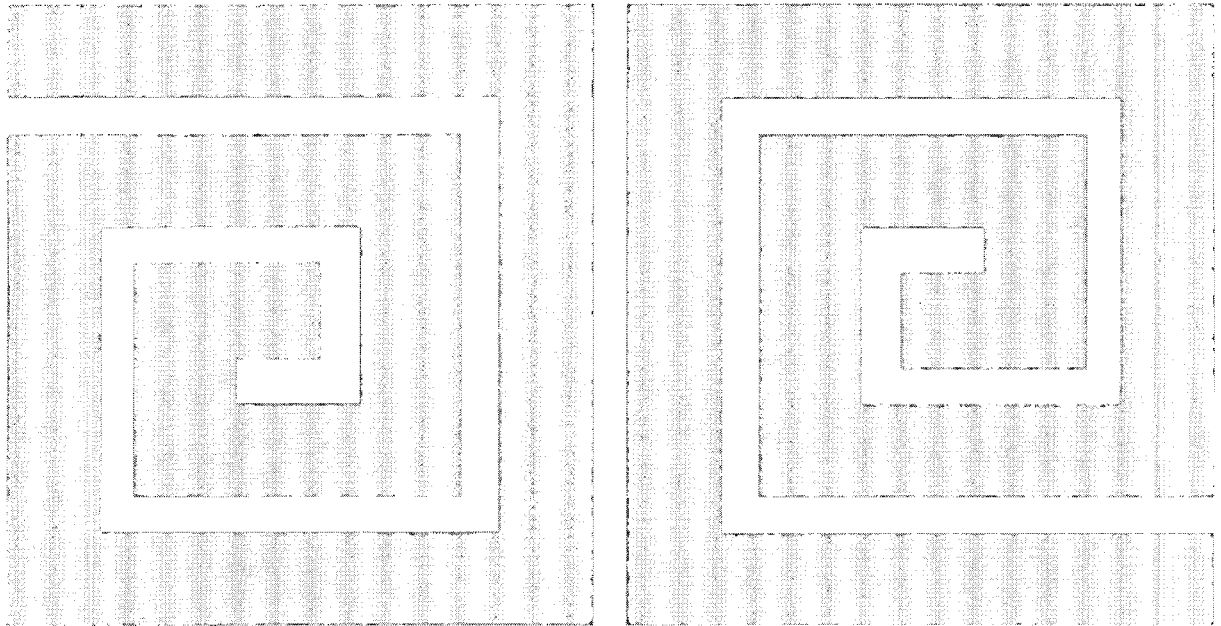

5. ANEXOS

ANEXO 1:

CENSO ARTESANAL NACIONAL

I. LOCALIZACION E IDENTIFICACION

A. SOCIOGRAFIA

1. Departamento _____
()

2. Ciudad _____
()

3. Dirección _____

1. Barrio: _____

2. Corregimiento: _____
()

3. Vereda _____
()

4. Resguardo Indígena: _____
()

4. Nombre: _____

5. Documento de Identificación:

C.C. No. T.I. No. _____ de _____

6. Sexo:

1. Masculino 2. Femenino

7. Edad _____ años

8. Lugar de nacimiento _____
()

9. Area donde nació

1. Rural 2. Urbana

10. Tiempo de vivir en este municipio: _____ años

11. Estado civil:

1. Soltero 2. Casado
3. Unión Libre 4. Viudo 5. Separado

12. Ultimo curso de educación aprobado

1. Ningún nivel de educación
2. Primaria incompleta
3. Primaria completa
4. Secundaria incompleta
5. Secundaria completa

6. Cursos técnicos

7. Cursos universitarios

8. Otro, cuál? _____

13. Registro artesanal

No. Tarjeta _____

Categoría (01), (02), (03), (04), (05)
A O I M SIN

B. HISTORIA DE LA VIDA ARTESANAL

20. Oficio artesanal: _____

21. Técnica o especialidad: _____

22. Cuánto tiempo duró su último trabajo en un taller? _____

23. Nombre del taller donde trabaja actualmente: _____

24. Dónde aprendió la actividad que realiza?

1. En un taller del hogar 2. En taller particular
3. Por iniciativa propia 4. Curso
5. Otro, cuál? _____

25. A qué se dedicaba antes de producir artesanías?

1. Estudiaba 2. Hogar
3. Empleado 4. Actividad agropecuaria
5. Ganadería 6. Comercio
7. Otro, cuál? _____

26. Usted trabaja:

1. Solamente en su taller
2. Tiene un taller y trabaja para otros
3. Con la familia en su casa
4. Para otros
5. Ninguno de los anteriores

* SI CONTESTA 1, 2 O 3 SIENDO CABEZA DE TALLER, DEBE CONTESTAR LA PARTE V.

27. Los productos que usted trabaja actualmente son:

1. Propios de la localidad
2. Los diseña usted mismo

56. Cuántos niños han nacido en su hogar en el último año?

()

57. Cuántos niños menores de un año han muerto en su hogar en el último año?

()

III. ORGANIZACION

60. Está inscrito actualmente en:

- 1. Un grupo precooperativo
- 2. Una cooperativa
- 3. Una asociación
- 4. Grupo informal
- 5. Taller artesanal urbano
- 6. Sociedad de hecho, limitada o comandita
- 7. Cabildo
- 8. Ninguna de las anteriores

* SI CONTESTA 8 PASE A LA PREGUNTA 65 *

61. Nombre de la asociación _____

62. Desde hace cuánto tiempo participa? _____

63. Qué beneficios ha recibido de esta organización?

- 1. Le alquila las máquinas o equipos
- 2. Le presta dinero
- 3. Le vende materia prima más barata
- 4. Le vende materia prima a crédito
- 5. Le compra los productos
- 6. Le ayuda a conseguir los clientes
- 7. Puede participar en ferias
- 8. Son garantías de sus créditos
- 9. Consigue ayuda con entidades estatales
- 10. Le ayuda ante las autoridades
- 11. Presta servicios de salud
- 12. Tiene programas de educación
- 13. Ofrece estudio para sus hijos
- 14. Ofrece recreación

15. Ofrece asesoría en diseño

16. No ofrece servicios especiales

64. Qué problemas tiene la organización en la que está inscrito?

65. Por qué no participa en una organización de artesanos?

- 1. No ofrece servicios a la producción
- 2. No tiene comercialización
- 3. Los beneficios son para unos pocos
- 4. Otros _____

IV. RELACION CON INSTITUCIONES

** Qué entidades o instituciones saben que ayuda al artesano, y qué servicios se han prestado?

INSTITUCIONES	Capacitación	Asesoría diseño	Asesoría Contable	Crédito	Venta Directa	Ninguna	Otra-Anexe al final de la hoja

72. Cuáles cree que son los problemas que afectan a los artesanos? _____

V. PRODUCCION DE ARTESANIAS

*** ESPECIAL PARA CABEZAS DE TALLER ***

80. Hace cuántos años trabaja por su cuenta? _____

A. PRODUCTOS

81. Los productos que usted fabrica son:

- 1. Materia prima para las artesanías
- 2. Productos terminados de consumo final
- 3. Productos para otros procesos

4. Otros, cuáles? _____

** Cuáles son los cinco (5) principales productos que usted fabrica, en qué cantidad mensual y cuál es el precio de venta de los mismos?

PRODUCTO	PRECIO VTA.	CANT. MENSUAL

85. Produjo el mes pasado? 1. Si _____ 2. No _____

* SI CONTESTO 2 SIGA CON LA 86 SINO CON LA 87 *

86. Porqué no produjo el mes pasado?

1. No había pedido 2. No había materia prima

3. Estaba vendiendo 4. Estaba enfermo

5. Quiso descansar 6. Otros

87. Está en capacidad de hacer otros productos?

1. Si 2. No

3. Cuáles? _____

4. Por qué? _____

89. Qué necesitaría para producir otros productos?

B. MATERIA PRIMA, INSUMOS Y COMBUSTIBLES

** Cuáles son las materias primas y materiales necesarios para cada uno de sus productos, y el costo por unidad?

MATERIAS PRIMAS

Producto 1

Materia Prima	Cantidad/und.	Costo/und.

Producto 2

Materia Prima	Cantidad/und.	Costo/und.

Producto 3

Materia Prima	Cantidad/und.	Costo/und.

Producto 4

Materia Prima	Cantidad/und.	Costo/und.

Producto 5

Materia Prima	Cantidad/und.	Costo/und.

MATERIALES

Producto 1

Materia Prima	Cantidad/und.	Costo/und.

Producto 2

Materia Prima	Cantidad/und.	Costo/und.

Producto 3

Materia Prima	Cantidad/und.	Costo/und.

Producto 4

Materia Prima	Cantidad/und.	Costo/und.

Producto 5

Materia Prima	Cantidad/und.	Costo/und.

* En el mes pasado cuántos fueron los gastos

93. Del taller? \$ _____

94. Personales? \$ _____

95. En cuál o cuáles sitios consigue la materia prima o los materiales?

1. En la vereda

2. En el municipio

3. Otro municipio de otro departamento

4. Otro departamento

5. Otro, cuál? _____

* La materia prima que utiliza es:

96. Natural _____ %

97. Industrial _____ %

98. Cómo adquiere la materia prima o materiales?

1. La recolecta en el campo

2. La compra en el mercado del pueblo

3. La compra a otros artesanos

4. La compra a otros intermediarios

- 5. La compra a almacenes minoristas
- 6. La compra a distribuidores grandes
- 7. La compra directamente en fábrica
- 8. Se los trae el cliente
- 9. La compra a institución de promoción
- 10. Otro, cuál? _____

99. Compra la materia prima:

- 1. Al por mayor
- 2. Al detal

100. Con quién se asocia para comprar la materia prima?

- 1. Con los artesanos
- 2. Cooperativas
- 3. Asociaciones
- 4. Taller urbano
- 5. Solo
- 6. Otro, Cuál? _____

101. Cómo trae usted la mayor parte de la materia prima a su sitio de trabajo?

- 1. A pie
- 2. En transporte propio
- 3. En transporte alquilado especial
- 4. En transporte público
- 5. Se lo envía el proveedor

102. Paga la materia prima y los materiles:

- 1. De contado
- 2. A crédito
- 3. Con productos

103. Plazo de pago: _____ días

104. Cuáles son los problemas más frecuentes que se presentan con la materia prima?

- 1. Escasez
- 2. No le venden la cantidad necesaria

- 3. Tiene que acumularla y se le daña
- 4. No viene seleccionada
- 5. No tiene indicaciones para su manejo
- 6. Tiene problemas para transportarla
- 7. Falta de crédito
- 8. Otro, cuál? _____

105. Fuente de energía que utiliza en la producción

- 1. Energía eléctrica
- 2. Carbón
- 3. Leña
- 4. Gas
- 5. Otros _____

99. Ninguna de las anteriores

106. Cuánto cuesta la energía que consume?

\$ _____ mensuales

C. CONDICIONES DE TRABAJO

110. Usted elabora las artesanías:

- 1. Solamente a mano
- 2. A mano y con herramientas manuales
- 3. Con herramientas y máquinas
- 4. Especialmente con máquinas
- 5. Otro, cuál? _____

* Nombre de herramientas más usuales

- 1. _____
- 2. _____
- 3. _____
- 4. _____
- 5. _____

112. Las herramientas y máquinas utilizadas son:

- 1. De su propiedad
- 2. Alquiladas
- 3. Prestadas

* Aproximadamente cuánto valen?

113. Sus herramientas? \$ _____

114. Sus máquinas? \$ _____

115. Las herramientas que usted tiene:

- 1. Las compró en su totalidad
- 2. Parte las hizo y parte las compró
- 3. Todas las hizo
- 4. Otras, cuáles? _____

VI. CARACTERISTICAS DE LA FUERZA DE TRABAJO

* Número de trabajadores (incluido el titular)

	Hombres Número	Mujeres Número	Totales
Fijos	120. ____	121. ____	122. ____
Temporales	123. ____	124. ____	125. ____

* En cuanto a edad, cuántos tienen:

126. Menos de 15 años

127. Entre 15 y 50 años

128. 50 y más años

* De los trabajadores y ayudantes (incluido el productor) a cuántos:

129. Les paga en dinero

130. Les paga en dinero y especie

131. Les paga en especie

132. Cuántos están inscritos al ISS

1. Todos

2. Algunos

3. Ninguno

133. El mes pasado cuánto pagó en total a los trabajadores por salarios, jornal, contrato u obra?

\$ _____

B. DIVISION DEL TRABAJO

140. Qué problemas tiene con la mano de obra?

1. Escasa

2. Inestable

3. Incumplida

4. No hay personas calificadas

5. Es cara

6. Ninguno

VII. CARACTERISTICAS DEL SITIO DE PRODUCCION

150. En dónde elabora usted sus productos artesanales?

1. En su vivienda

2. Taller en la vivienda

3. Taller separado

4. Taller, almacén, vivienda

151. El local donde tiene el taller

1. Es propio

2. Es cedido

3. Arrendado

152. Arriendo \$ _____ mensual

VII. COMERCIALIZACION

160. Qué persona se encarga de comercial o vender los productos artesanales?

1. El artesano productor

2. Esposo (a)

3. Un vendedor

4. Otros artesanos

161. Además de los productos que usted elabora, vende producción de otros artesanos?

1. Si _____

2. No _____

A. VENTA DIRECTA AL CONSUMIDOR

170. Qué producción vende al consumidor final?

1. Todo lo que produce

- 2. La mayor parte
- 3. La mitad
- 4. Menos de la mitad
- 5. Muy poco
- 6. Ninguna

171. Deja en consignación?

- 1. Si _____
- 2. No _____

* SI CONTESTA 1 PASE A LA PREGUNTA 172, SINO PASE A LA PREGUNTA 173 *

172. Qué parte de la producción deja en consignación?

- 1. Todo lo que produce
- 2. La mayor parte
- 3. La mitad
- 4. Menos de la mitad
- 5. Muy poco
- 6. Ninguna

173. Dónde vende más?

- 1. En este municipio
- 2. En otros municipios del departamento
- 3. En otros departamentos

** Localidad de mayor venta: _____

174. Qué medio utiliza para llevar los productos fuera de la localidad?

- 1. Transporte propio
- 2. Alquilado por el productor
- 3. Alquilado por un grupo de productores
- 4. Público
- 5. Otro, cuál? _____

175. En cuáles sitios vende al consumidor?

- 1. En la casa
- 2. En el taller almacén propio
- 3. Plaza de mercado
- 4. Ferias artesanales
- 5. Sitios especiales de venta

6. Ambulante/calle

7. Otro, cuál? _____

B. VENTA A INTERMEDIARIOS

180. A cuáles de los siguientes compradores ha vendido usted sus productos durante este año?

- 1. Tiendas o almacenes pequeños
- 2. Almacenes pequeños de artesanías
- 3. Almacenes grandes de artesanías
- 4. Artesanos, pequeños comerciantes
- 5. Artesanos, grandes comerciantes
- 6. Puestos de venta en plazas de mercado
- 7. Comerciantes intermediarios pequeños
- 8. Comerciantes intermediarios grandes
- 9. Cooperativas
- 10. Asociaciones o gremios
- 11. Hoteles
- 12. Ferias artesanales
- 13. Almacenes de cajas de compensación
- 14. Instituciones

181.Cuál es su principal forma de venta?

- 1. Trueque
- 2. Consignación
- 3. Contado
- 4. Crédito

182. Sus ventas a crédito en cuántos días se las pagan?

- 1. 15 días
- 2. 30 días
- 3. 45 días
- 4. 60 días
- 5. 90 días

183. Qué servicios le prestan los compradores?

- 1. Le hacen préstamos en dinero
- 2. Le dan adelantos
- 3. Le venden materias primas
- 4. Le ayudan a comprar máquinas y/o herramientas
- 5. Le respaldan para conseguir créditos
- 6. Dan diseños, moldes, nuevas técnicas

7. Ninguno

184. Usted vende sus productos:

1. Sobre pedidos

2. Sobre adelantos

3. Por su oferta

4. Sobre préstamos

185. Los compradores de sus artesanías dónde las venden?

1. En el municipio

2. En otro municipio

3. Gran ciudad

4. Fuera del país

5. No sabe

186. Ha exportado directamente sus productos?

1. Si

2. No

* SI CONTESTO 1 PASE LA 187, SINO PASE A LA No. 190

187. Con qué regularidad exporta?

1. Todos los meses

2. Dos veces al año

3. Ocasionalmente

* Qué productos exporta principalmente?

** A qué países ha exportado?

190. Qué tipo de materiales utiliza para empacar?

1. Deshechos naturales

2. Papel periódico

3. Plástico

4. Cajas de cartón

5. Bolsas de papel

6. Otros _____

191. Costo mensual del empaque _____

192. Los principales problemas de la región para la comercialización son:

1. Falta de transporte

2. Volumen de producción

3. Falta de atractivos y comodidades

4. Otros, cuáles? _____

193. Qué tiene usted en cuenta para calcular el costo del producto?

1. Cantidad de materia prima

2. Tiempo utilizado en producir

3. Pago de mano de obra

4. Costos de transporte

5. Empaques

6. No sabe costear

7. Otro, cuál? _____

194. Fija el precio de venta de sus productos de acuerdo con:

1. Necesidades del momento

2. Los costos solamente

3. Los costos más una ganancia

4. Aumenta periódicamente una cantidad

5. Precios de mercado o temporada de venta

6. Lo fija el comprador

7. Otro, cuál? _____

195. Promedio mensual de ventas de artesanías?

\$ _____

196. Ha vendido directamente a Artesanías de Colombia?

1. No

2. Venta directa

3. En consignación

4. Ha dejado muestras

197. En cuántas ferias ha participado este año? _____

* SI NO HA PARTICIPADO EN NINGUNA PASE A LA PARTE IX

198. Cuáles son los principales problemas que encuentra usted en estas ferias?

1. Puestos costosos
2. Mala ubicación de la feria
3. Precios bajos de otros artesanos
4. Mala presentación del evento
5. Mucha producción de combate
6. Poca afluencia de público
7. Falta de publicidad
8. Otros, cuáles?

199. Las personas que compran en estas ferias son:

1. Público en general
2. Sólo los intermediarios
3. Ambos
4. Otros, cuáles

3. Equipo, máquinas
4. Ampliación o construcción del taller
5. Pago de mano de obra
6. Otro, cuál?

218. Por qué razón no ha solicitado crédito o préstamos?

1. No ha necesitado
2. No le gusta endeudarse
3. No hay entidades que presten
4. Se exigen muchas garantías
5. Demasiado papeleo
6. Los intereses son muy altos
7. Los plazos son muy cortos
8. Otra, cuál?

IX. CREDITO

210. En los últimos dos años ha solicitado crédito?

1. Si
2. No

* SI CONTESTA 2 PASE A LA PREGUNTA 218

211. Ha conseguido los préstamos que ha solicitado?

1. Si
2. No

212. Quién le dio el último préstamo?

1. Un familiar o amigo
2. Un intermediario o comprador
3. Cooperativa u organización artesanal
4. La Caja Agraria
5. Banco o corporación
6. Artesanías de Colombia
7. Otro, cuál?

213. Cuánto le prestaron la última vez? \$

214. Cuánto plazo para pagar? meses.

215. A qué interés % mensual

216. A qué interés % anual

217. Para qué utilizó ese préstamo o crédito?

1. Compra de materia prima
2. Compra o reparación de herramienta

X. DIVERSIFICACION

220.

1. Cambió los diseños o modelos
2. Utilizó materias primas diferentes
3. Aumentó las líneas de producción
4. Hace objetos distintos a los anteriores
5. Ninguna de las anteriores

* SI CONTESTA 5 DE POR TERMINADA LA ENCUESTA SINO CONTINUE

221. Por qué razón diversificó usted la producción?

1. Algunos productos ya no se vendían
2. Le resultaban muy costosos
3. Había mucha competencia
4. La materia prima ya no se conseguía
5. Competencia con productos industriales
6. Tenía un mercado muy reducido
7. Vender más/buscar mercado
8. Se lo exigen los clientes
9. Otro, cuál?

222. A partir de estos cambios las ventas:

1. Han mejorado
2. Siguen igual
3. Han empeorado

ANEXO 2:

INSTRUCTIVO UTILIZADO EN EL DILIGENCIAMIENTO DEL FORMULARIO

I. LOCALIZACION E IDENTIFICACION

SOCIOGRAFIA

1. **Departamento:** Nombre del departamento de residencia. Se Utilizó el código que aparece en la lista anexa de regiones y departamentos.
2. **Municipio:** Nombre donde reside, al igual que la pregunta anterior. Se codifico dicho nombre con base en que aparecen en la lista.
3. **Dirección:** Se utilizó para elaborar el directorio, debe anotarse en letra imprenta junto con el barrio, y si fuera el caso el corregimiento, vereda o resguardo indígena.
4. **Nombre:** Dato registrado tal como aparece en el documento de identificación.
5. **Documento de identidad:** Se registró el número del mismo.
6. **Sexo:** Se tacho la letra respectiva y el código se uso en el procesamiento.
7. **Edad:** Se consignó el número de años.
8. **Lugar de nacimiento:** Se registró el nombre completo del municipio y el departamento.
9. **Area donde nació:** Se determinó área rural o urbana.
10. **Tiempo de vivir en este municipio:** Se especificó en número de años.
11. **Estado civil:** Soltero, casado, viudo, unión libre.
12. **Ultimo curso de educación aprobado:** Se marcó con una equis (x) la opción apropiada.
13. **Registro artesanal:** En el caso que el artesano cuenta ya con la tarjeta consignar el número así como la categoría, de lo contrario no diligencie esta pregunta. La categoría se escoge así:

(A) Aprendiz, (O) Oficial, (I) Instructor, (M) Maestro.

B. HISTORIA DE LA ACTIVIDAD ARTESANAL

1. **Oficio y especialidad o técnica artesanal:** Se consignó el nombre del oficio y especialidad de acuerdo con el listado general de líneas de producción y oficios anexo. Se entiende por oficio aquel que le proporcione mayores ingresos, procure que esta información sea lo más precisa posible para su posterior codificación de acuerdo con dicha tabla. En cuanto a no ser posible clasificar el oficio, se consignó claramente y codificó.
2. **¿Cuánto tiempo duró su último trabajo en un taller?:** Se registró el tiempo suministrado por el encuestado, determinando los años y meses.

3. **¿Produjo el mes pasado?:** Se escogió la respuesta correcta; se tuvo en cuenta si la respuesta es SI; debe seguir con la pregunta 5 puesto que la 4 no se aplica.
4. **¿Por qué no produjo el mes pasado?:** Conteste esta pregunta marcando la(s) opción(es) apropiadas.
5. **¿Está en capacidad de hacer otros productos?:** Marque la respuesta correcta, y el por qué, en el caso afirmativo pida una pequeña lista de los productos que podría hacer.
6. **¿Qué necesitaría para producir otros productos?:** Consigne la respuesta de manera clara, y pida al encuestado ser concreto.

B. MATERIA PRIMA, INSUMOS Y COMBUSTIBLES

1. **¿Cuáles son las materias primas y materiales necesarios para cada uno de sus productos, y el costo por unidad?:** Se llenó cada cuadro con el nombre de la materia prima o material, cantidad y costo unitario manteniendo el orden de la pregunta A2. En el evento de que la materia prima no la compraba el encuestado, se pregunto por el tiempo de recolección de la unidad y se consigno éste tiempo claramente como el costo por unidad.
2. **En el mes pasado ¿cuánto fueron los gastos:** Se consigné la cantidad de dinero para los gastos del taller y los personales.
3. **¿En cuál o cuáles sitios compra o consigue la materia prima o los materiales?:** Se marcó con una equis(x) la respuesta apropiada, consignando en el caso de la opción otro el lugar específico.
4. **La materia prima que utiliza es:** Se consigné el porcentaje de materia prima natural y el de materia prima industrial.
5. **¿Cómo adquiere la materia prima o materiales?:** Se marco con una equis (x) la opción apropiada.
6. **¿Compra la materia prima?:** Se especificó si es al por mayor o al detal marcando la correspondiente opción.
7. **¿Con quién se socia para comprar la materia prima?:** Se marcó la respuesta apropiada dentro de las opciones.
8. **¿Cómo trae usted la mayor parte de la materia prima a su sitio de trabajo?:** Se escogió la respuesta marcando una equis(x) en la opción apropiada.
9. **¿Paga la materia prima y los materiales?:** Se contestó con una equis la forma de pago.
10. **Plazo de pago:** Se consigné el número de días.
11. **¿Cuáles son los problemas más frecuentes que se presentan con la materia prima?:** Se escogió la opción que corresponda.
12. **Fuente de energía que utiliza en la producción:** Se marcó con una equis(x) la respuesta apropiada, consignando en el caso de la opción otros el tipo de energía específico.
13. **¿Cuánto cuesta la energía que consume?:** Se consigné el valor mensual.

C. CONDICIONES DE TRABAJO

1. **¿Usted elabora las artesanías?:** Se marcó la opción apropiada con una equis(x).
2. **¿Nombre de herramientas más usuales?:** Haga la lista de las cinco herramientas más usuales, y codifique las de acuerdo con la tabla anexa, sino está en la tabla no se preocupe por el código, pero consigne el nombre claramente.
3. **Las herramientas y maquinas utilizadas son:** Se contestó si son propias, alquiladas o prestadas marcando con una equis(x) la letra de la correspondiente opción.
4. **Aproximadamente ¿cuánto valen ?:** Se consignó el valor de las herramientas y las máquinas del taller.
5. **Las herramientas que usted tiene:** Se determinó la respuesta, marcando una equis sobre la letra de la opción correspondiente.

VI. CARACTERISTICAS DE LA FUERZA DE TRABAJO

A. GENERALES

1. **Número de trabajadores (incluido el titular):** Se llenó la tabla adjunta a la pregunta discriminando el tipo de empleo y sexo.
2. **¿En cuánto a edad cuántos tienen ?** Se tomó el número de empleados que estén dentro de cada una de las categorías que aparecen en el formulario.
3. **De los trabajadores y ayudantes (incluido el productor) a cuántos les paga:** Se procedió igual que en la anterior pregunta.
4. **¿Cuántos están inscritos en el ISS?:** Se seleccionó una opción de las presentes en el formulario.
5. **El mes pasado ¿cuánto pagó en total a los trabajadores por salarios, jornal, contrato u obra?:** Se consignó el valor.

B. DIVISION DEL TRABAJO

1. **¿Qué problemas tiene con la mano de obra?:** Se seleccionó la opción apropiada de entre las que se encuentran en el formulario.

VII. CARACTERISTICAS DEL SITIO DE PRODUCCION

1. **¿En dónde elabora usted sus productos artesanales?:** Se contestó marcando una de las opciones existentes con una equis (x).
2. **El local donde tiene el taller:** Se determinó si es propio, cedido o arrendado, en cuyo caso debe consignar el valor mensual de arrendamiento.

VIII. COMERCIALIZACION

1. **¿Qué persona se encarga de vender o comerciar los productos artesanales?:** Se marcó la respuesta apropiada con una equis(x).

2. **Además de los productos que usted elabora ¿vende producción de otros artesanos?:** Se especificó si o no marcando con una equis la correspondiente letra.

A. VENTA DIRECTA AL CONSUMIDOR

1. **¿Vende productos directamente al consumidor final?:** Se contestó si o no, en el último caso debe hacer la pregunta 3, si no se procedió a contestar la siguiente.
2. **¿Qué producción vende al consumidor final?:** Se marcó con una equis(x) la respuesta.
3. **¿Deja en consignación?:** Se marcó si o no, si la respuesta es no debe proceder con la pregunta 5, si la respuesta es si debe continuar con la número 4.

A N E X O 3:

GUIA DE CODIFICACION DE LOS OFICIOS ARTESANALES

La codificación de regiones se hace con base en la información suministrada por el anexo, teniendo en cuenta la región, el departamento y el municipio. En cuanto a la codificación de oficios, ésta se ha hecho dividiendo las líneas de producción en 12 áreas, a saber:

1. Madera
2. Cuero
3. Tejeduría
4. Metales
5. Vidrio
6. Cerámica
7. Alfarería
8. Productos lúdicos
9. Estampado y pintura en tela
10. Trabajos decorativos
11. Trabajos líticos.
12. Procesos y técnicas intermedias en materias primas.

Al momento de codificar un oficio, se acudió al área correspondiente y se ubico el oficio y la especialidad dentro de ella, si no se encontró en ningún área se consigno sólo el nombre y el material sobre el que se trabaja o el área dentro de la cual esta especialidad cabe. Posteriormente se codificó.

LINEAS DE PRODUCCION

Para efectos de la codificación de oficios propuesta se tomo como base el listado general de oficios artesanales hecho por el CENDAR en 1989 En este documento se dividen los trabajos artesanales en 12 grupos principales dependiendo de la materia prima básica con la que se realizan los diversos productos, y la función de éstos. Tomando estos doce grupos se pueden relacionar los oficios, las materias primas básicas, las herramientas equipos necesarios y los productos.

LINEAS DE PRODUCCION**Oficio Artesanal
01 MADERA**

0101 Ebanistería
 0102 Carpintería
 0103 Calado
 0104 Talla
 0105 Marquetería
 0106 Juguetería
 0107 Aplicaciones en madera
 010701 Barniz de Pasto
 010702 Enchapado en Tamo
 010703 Taracea
 010704 Grabado
 010705 Trabajo en Tagua
 0108 Maderas blandas
 010801 Pauche o arboloco
 010802 Balso
 0109 Labrado
 0110 Mueblería

02 CUERO

0201 Curtiembre o tenería
 0202 Peletería
 0203 Policromado
 0204 Marroquinería
 0205 Repujado, tallado y calado
 0206 Confección
 0207 Talabartería
 0208 Encuadernación

03 TEJEDURIA

0301 Textilería
 0302 Tejidos
 030201 Crochet
 030202 Tricot
 030203 Macrame,
 030 04 Bolillo
 030205 Tejidos en fique
 030206 Tejidos en seda natural
 030207 Tejidos en fibras naturales
 0303 Bordado

**Nombre del oficiente
01 MADERA**

0101 Ebanista
 0102 Carpintero
 0103 Calador
 0104 Tallador
 0105 Marquetero
 0106 Juguetero

 010701 Barnizador
 010702 Enchapador en Tamo
 010703 Taraceador
 010704 Grabador
 010705 Trabajador en Tagua

 010801 Trabajador en Pauche
 010802 Trabajador en Balso
 0109 Labrador de madera
 0110 Mueblerero

02 CUERO

0201 Curtidor
 0202 Peletero
 0203 Policromador
 0204 Marroquinerero
 0205 Repujador
 0206 Confeccionista
 0207 Talabartero
 0208 Encuadernador

03 TEJEDURIA

0301 Textilero

 030201 Tejedor en crochet
 030202 Tejedor en tricot
 030203 Tejedor en macram,
 030204 Tejedor en bolillo
 030205 Tejedor en fique
 030206 Tejedor en seda natural
 030207 Tejedor en fibras naturales

**Herramientas Principales
01 MADERA**

0101 Serruchos, 0102 Sierras de bastidor, 0103 Garlopas, 0104 Cepillos, 0105 Pulidores, 0106 Billamarquines, 0107 Gubias, 0108 Mazos, 0109 Martillos, 0110 Formaletas, 0111 Sierras circulares, 0112 Tornos, 0113 Calado res, 0114 Cepilladoras, 0115 Taladros, 0116 Hachas, 0117 Hachuelas, 0118 Machetes, 0119 Cuchillas en metal de segueta, 0120 Molinos domésticos, 0121 Reverberos, 0122 Ollas, 0123 Pirograbadores, 0124 Buriles, 0125 Punzones, 0126 Cinceles, 0127 Formones, 0128 Fresas, 0129 Cubetas.

02 CUERO

0201 Planchas de descarnado, 0202 Marcos de secado, 0203 Marcos de estiramiento, 0204 Marcos de templado, 0205 Bombos, 0206 Machetes, 0207 Pinceles, 0208 Aplicadores, 0209 Cuchillos, 0210 Martillos, 0211 Corta esquina, 0212 Cizallas, 0213 Punteadores, 0214 Agujas, 0215 Fileteadoras, 0216 Sacabocados, 0217 Leznas, 0218 Compases, 0219 Plegadores, 0220 Ahumadores, 0221 Eslaquillas, 0222 Rayadores, 0223 Remachadores, 0224 Manceales, 0225 Tijeras, 0226 Desbastadoras, 0227 Busiles, 0228 M quinas planas y de codo, 0229 prensas.

03 TEJEDURIA

0301 Telares de marco, 0302 Telares verticales, 0304 Peine, 0305 Lanzadera, 0306 Lizos, 0307 Telares de cintura, 0308 Agujas, 0309 Tijeras, 0310 Tambores, 0311 Ruecas, 0312 Rapiadores, 0313 Raspadores, 0314 Punzones, 0315 Pinzas, 0316 Tarjas tipo compás, 0317 Hornos, 0318 Hormas, 0319 Máquinas planas.

04 METALES

0401 Fundición
 0402 Forja
 040201 Herrería
 040202 Ornamentación
 040203 Cerrajería
 040204 Armería
 0403 Martillado y repujado
 0404 Orfebrería
 0405 Platería
 0406 Joyería
 0407 Broncería
 0408 Bisutería
 040801 Metales
 040802 No metales

05 VIDRIO

0501 Vidrio soplado
 0502 Modelado
 0503 Moldeado
 0504 Vitralería

06 CERAMICA

0601 Moldeado
 0602 Modelado
 0603 Tallado
 0604 Rollo
 0605 Calado
 0606 Torneado
 0607 Acabado
 060701 Esmaltado

 060702 Pátina
 060703 Bruñido
 060704 Engobe

07 .ALFARERIA

0701 Modelado
 0702 Torneado
 0703 Rollo
 0704 Acabado
 070401 Bruñido
 070402 Esmaltado
 070403 Decorado

04 METALES

0401 Fundidor

 040201 Herrero
 040202 Ornamentador
 040203 Cerrajero
 040204 Armero
 0403 Repujador
 0404 Orfebre
 0405 Platero
 0406 Joyero
 0407 Broncista

 040801 Bisutero en metales
 040802 Bisutero en no metales

05 VIDRIO

0501 Vidriero
 0502 Modelador en vidrio
 0503 Moldeador en vidrio
 0504 Vitralista

06 CERAMICA

0601 Moldeador en cerámica
 0602 Modelador en cerámica
 0603 Tallador en cerámica
 0604 Ceramista en rollo
 0605 Calador en cerámica
 0606 Tornero en cerámica

 060701 Esmaltador en cerámica
 060702 Patinador en cerámica
 060703 Bruñidor en cerámica
 060704 Engobador en cerámica

07 .ALFARERIA

0701 Alfarero modelador
 0702 Alfarero torneador
 0703 Alfarero en rollo

 070401 Bruñidor
 070402 Esmaltador
 070403 Decorador

04 METALES

0401 Hornos, 0402 Crisoles, 0403
 Formaletas, 0404 Pinzas, 0405
 Martillo, 0406 Yunque, 0407
 Forja, 0408 Soplete, 0409 Mazos,
 0410 Cinceles, 0411 Soldadores,
 0412 Limas, 0413 Buriles, 0414
 Esmeriles, 0415 Tornos, 0416
 Taladros, 0417 Grabadores, 0418
 Laminadoras, 0419 Sierras, 0420
 Seguetas, 0421 Alicates, 0422
 Mandriles, 0423 Gradines, 0424
 Prensas, 0425 Calibradores, 0426
 Pulidores.

05 VIDRIO

0501 Hornos, 0502 Sopletes, 0503
 Tenazas, 0504 Cañas de soplado,
 0505 Moldes, 0506 Grabadores de
 diamante, 0507 Esmeriles, 0508
 Fresas, 0509 Pulidores.

06 CERAMICA

0601 Hornos, 0602 Moldes, 0603
 Tornos de plato, 0604 Tornos
 eléctricos, 0605 Mazos, 0606
 Cernidores, 0607 Espátulas.

07 .ALFARERIA

0701 Hornos, 0702 Moldes, 0703
 Tornos de plato, 0704 Tornos
 eléctricos, 0705 Mazos, 0706
 Cernidores, 0707 Espátulas.

08 PRODUCTOS LUDICOS

0801 Muñequería
 080101 Muñequería en trapo
 080102 Muñequería en madera
 080103 Muñequería en amero de
 maíz
 080104 Otros
 0802 Productos festivos
 0803 Pirotecnia

08 PRODUCTOS LUDICOS

080101 Muñequero en trapo
 080102 Muñequero en madera
 080103 Muñequero en amero
 080104 Muñequero
 0802 Utilero
 0803 Polvorero, pirotécnico
 0804 Dulcería
 0805 Instrumentos musicales
 0806 Cerería

08 PRODUCTOS LUDICOS**09 ESTAMPADO Y PINTURA
EN TELA**

0901 Estampado
 090101 Screen
 090102 Serigrafía
 090103 Batik
 0902 Pintura
 0903 Aplicaciones sobre tela

**09 ESTAMPADO Y PINTURA
EN TELA**

090101 Estampador en screen
 090102 Estampador en serigrafía
 090103 Estampador en batik
 0902 Pintor
 0903 Aplicador sobre tela

**09 ESTAMPADO Y PINTURA
EN TELA****10 TRABAJOS
DECORATIVOS**

1001 Trabajo con plumas
 1002 Cerámica fría
 1003 Plastilina
 1004 Lencería
 1005 Naturalezas muertas
 100501 Trabajo con semillas
 100502 Trabajo con frutos secos
 100503 Trabajo con flores secas

**10 TRABAJOS
DECORATIVOS**

1001 Trabajador con plumas
 1002 Ceramista en frío
 1003 Trabajador de plastilina
 1004 Productor de lencería
 100501 Trabajador con semillas
 100502 Trabajador con frutos
 secos
 100503 Trabajador con flores
 secas

**10 TRABAJOS
DECORATIVOS****11 TRABAJOS LITICOS**

1101 Talla en piedra
 1102 Talla en mármol
 1103 Talla en piedra jabón
 1104 Talla en carbón

11 TRABAJOS LITICOS

1101 Tallador de piedra
 1102 Tallador de mármol
 1103 Tallador de piedra jabón
 1104 Tallador de carbón

11 TRABAJOS LITICOS

12 PROCESOS Y TECNICAS INTERMEDIAS EN MATERIAS PRIMAS	12 PROCESOS Y TECNICAS INTERMEDIAS EN MATERIAS PRIMAS	12 PROCESOS Y TECNICAS INTERMEDIAS EN MATERIAS PRIMAS
1201 Tintorería	1201 Tintorero	* Las herramientas y equipos utilizados en estos grupos de oficios dependen de las líneas de producción y por lo tanto se consideran abarcadas por los anteriores
1202 Aplicación de pinturas	1202 Aplicador de pintura	
1203 Aplicación de esmaltes	1203 Aplicador de esmalte	
1204 Torneado en madera	1204 Tornero en madera	
1205 Planchado de sombreros	1205 Planchador de sombreros	
1206 Cultivo y adecuación de palmas	1206 Rapiador	
1207 Trenzado de fibras	1207 Trenzador	
1708 Descarnado de pieles	1208 Descarnador	
1209 Hilandería	1209 Hilandero	

A N E X O 4 :

GUIA DE CODIFICACION DE REGIONES DEPARTAMENTOS Y MUNICIPIOS

La codificación de las regiones, departamentos y municipios se hizo siguiendo los parámetros establecidos por el Banco de Proyectos de Inversión Nacional (BPIN) del Departamento Nacional de Planeación y el listado de municipios de estudio para la Actualización del Censo de Población Artesanal del País. Por lo que se optó por los siguientes Códigos:

02 COSTA ATLANTICA

0208 Atlántico

0208001 Barranquilla

078 Baranoa
096 Galapa
433 Malambo
832 Tubará
849 Usiacurí

0213 Bolívar

0213001 Cartagena

244 Carmen de Bolívar
430 Magangué
442 María la Baja
468 Mompós
654 San Jacinto
657 San Juan Nepomuceno

0220 Cesar

0220001 Valledupar

013 Agustín Codazzi

0223 Córdoba

0223001 Montería

068 Ayapel
162 Cereté
182 Chinú

189 Ciénaga de Oro

417 Lorica

419 Momil

466 Montelíbano

586 Purísima

660 Sahagún

670 San Andrés de Sotavento

672 San Antero

675 San Bernardo del Viento

807 Tierralta

855 Valencia

0244 Guajira

0244001 Riohacha

430 Maicao

650 San Juan del Cesar

847 Uribí

0247 Magdalena

0247001 Santa Marta

245 El Banco

0270 Sucre

0270001 Sincelejo

204 Colosó

215 Corozal

473 Morroa

670 Sampués

708 San Marcos

03 OCCIDENTE

0305 Antioquia

0305001 Medellín

002 Abejorral
680 Santa Fe de Antioquia(*)
079 Barbosa
088 Bello
129 Caldas
148 Carmen de Viboral
172 Chigorodó
197 Cocorná
206 Concepción
212 Copacabana
234 Dabeiba
250 El Bague
266 Envigado
318 Guarne
321 Guatapé
360 Itaguí
368 Jericó
376 La Ceja
410 Marinilla
480 Mutatá
541 Peñol
607 Retiro
615 Rionegro
631 Sabaneta
665 San Pedro de Urabá
697 Santuario
736 Segovia
756 Sonsón
847 Urrao
895 Zaragoza

0317 Caldas

0317001 Manizales

013 Aguadas
050 Aranzazu
088 Belalcázar
174 Chinchiná
380 La Dorada
433 Manzanares
442 Marmato

446 Marulanda
513 Pácora
541 Pensilvania
614 Riosucio
653 Salamina
777 Supía
873 Villamaría

0319 Cauca

0319001 Popayán

022 Almaguer
100 Bolívar
256 El Tambo
318 Guapi
355 Inzá
418 López
450 Mercaderes
520 Paez (*)
532 Patía (El Bordo)
698 Santander de Quilichao
743 Silvia
760 Sotará

0327 Chocó

0327001 Quibdó

006 Acandí
073 Bagadó
075 Batúa Solano
205 Condoto
361 Itsmina
413 Lloró
495 Nuqui
615 Riosucio
800 Unguía

0352 Nariño

0352001 Pasto

079	Barbacoas
083	Belén
110	Buesaco
203	Colón
210	Contadero
215	Córdoba
227	Cumbal
317	Guachucal
356	Ipiales
378	La Cruz
399	La Unión
411	Linares
612	Ricaurte
683	Sandoná
835	Tumaco
786	Taminango

0363 Quindío

0363001 Armenia

130	Calarcá
190	Circasia
272	Filandia
401	La Tebaida
470	Montenegro
548	Pijao
594	Quimbaya
690	Salento

04 CENTRO-ORIENTE**0415 Boyacá**

0415001 Tunja

087	Belen
162	Cerinza
176	Chiquinquirá
180	Chiscas
183	Chita
204	Combita
238	Duitama
244	El Cocuy
272	Firavitoba
317	Guacamayas
322	Guateque
332	Guaicán
362	Iza
380	La Capilla
407	Villa de Leyva
466	Mongui
469	Moniquira
491	Nobsa
516	Paipa
600	Raquira
693	Santa Rosa de Viterbo
753	Soatá
759	Sogamoso
776	Sutamarchán
798	Tenza
806	Tibasosa
808	Tinjaca
810	Tipacoque
822	Tota
837	Tuta
861	Ventaquemada

0425 Cundinamarca

0425001 Agua de Dios

040	Anolaima
126	Cajica
175	Chía
181	Choachí
183	Chocontá
200	Cogua
224	Cucunubá

279	Fómeque
290	Fusagasugá
295	Gachancipá
307	Girardot
320	Guaduas
322	Guasca
326	Guatavita
377	La Calera
386	La Mesa
407	Lenguazaque
486	Nemocón
535	Pasca
736	Sesquile
745	Simijaca
758	Sopó
797	Tena
799	Tenjo
815	Tocaima
843	Ubaté
851	Utica
873	Villapinzón
875	Villeta
898	Zipacón
899	Zipaquirá
599	Apulo

0441 Huila

0441001 Neiva

006	Acevedo
026	Altamira
244	Elias
298	Garzón
306	Gigante
319	Guadalupe
359	Isnos
396	La Plata
524	Palermo
551	Pitalito
660	Saladoblanco
668	San Agustín
770	Suaza
807	Timaná

0454 Norte de Santander

0454001 Cúcuta

174	Chitagá
223	Cucutilla
377	Labateca
480	Mutiscua
518	Pamplona
673	San Cayetano
125	Cácota
743	Silos
820	Toledo

0468 Santander

0468001 Bucaramanga

051	Aratoea
077	Barbosa
079	Barichara
147	Capitanejo
162	Cerrito
167	Charalá
207	Concepción
229	Curití
235	El Carmen
266	Enciso
276	Floridablanca
307	Girón
432	Málaga
464	Mogotes
500	Oiba
502	Onzaga
572	Puente Nacional
575	Puerto Wilches
615	Rionegro
679	San Gil
755	Socorro
820	Tona
861	Vélez
872	Villanueva
895	Zapatoca

0473 Tolima

0473001 Ibagué

055	Armero-Guayabal
067	Ataco
217	Coyaima
268	Espinal
283	Fresno
319	Guamo
408	Lérida
411	Líbano
483	Natagaima
504	Ortega
505	Planadas
585	Purificación
873	Villarrica

05 ORINOQUIA**0550 Meta**

0550001 Villavicencio

06 AMAZONIA**0686 Putumayo**

0686001	Mocoa
219	Colón
749	Sibundoy

Para efectos de la codificación de oficios propuesta se tomó como base el listado general de oficios artesanales hecho por el CENDAR en 1989. En este documento se dividen los trabajos artesanales en 12 grupos principales dependiendo de la materia prima básica con la que se realizan los diversos productos, y la función de éstos. Tomando estos doce grupos se pueden relacionar los oficios, las materias primas básicas, las herramientas, equipos necesarios y los productos.

CENSO ECONOMICO NACIONAL Sector Artesanal.

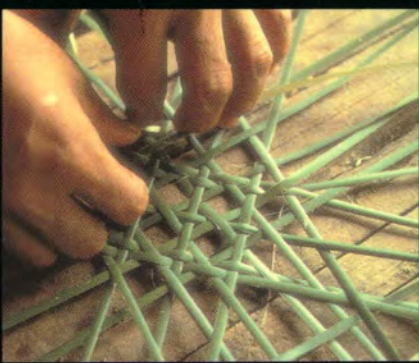

artesanías de colombia
Ministerio de Desarrollo Económico

Tenemos que transformar la manera como pensamos acerca de nosotros mismos.

4.2.7. POBLACIÓN ARTESANAL SEGÚN SU ESTADO CIVIL
POR SEXO Y POR EDAD, Y DEPARTAMENTO

DEPARTAMENTOS	ESTADO CIVIL																	
	1 SOLTERO			2 CASADO			3 UNIÓN LIBRE			4 VIUDO			5 SEPARADO			TOTALES		
	MASCULINO	FEMENINO	TOTAL	MASCULINO	FEMENINO	TOTAL	MASCULINO	FEMENINO	TOTAL	MASCULINO	FEMENINO	TOTAL	MASCULINO	FEMENINO	TOTAL	MASCULINO	FEMENINO	TOTAL
BOYACA																		
Menos de 16	290	312	602	11	10	21	2	7	9	1	4	5		1	1			304
16 A 20	245	260	505	17	35	52	13	14	27	2	2	4	2		2			279
21 A 25	171	185	356	67	119	186	19	17	36	1	3	4	1	2	3			258
26 A 30	96	111	207	123	162	285	17	20	37	1	2	3			5			302
31 A 35	50	54	104	125	162	287	20	11	31	2	7	9		5	12			242
36 A 40	28	57	85	179	223	402	16	19	35	3	9	12		9	15			232
41 A 45	18	25	43	157	145	302	8	5	13	1	9	10		5	10			189
46 A 50	14	26	42	115	157	272	3	3	6	3	21	24		3	9			141
51 A 55	10	14	24	89	106	197	3	3	6	4	15	19		2	6			110
56 A 60	5	11	16	92	77	169	3	2	5	6	20	26		4	7			111
61 A 99	9	30	39	143	106	251	3	1	4	24	64	88		3	4			182
No contestó																		20
TOTAL	936	1067	2003	1118	1306	2424	107	99	206	49	156	205	42	39	81	2273	2687	4960
CALDAS																		
Menos de 16	28	65	93	1	2	3					1	1						29
16 A 20	38	85	123	2	6	8	3	2	5									43
21 A 25	52	50	102	11	40	51	9	7	16	1		1	2		2			75
26 A 30	42	37	79	49	73	122	15	2	17		1	1		3	4			107
31 A 35	23	26	49	47	63	110	11	7	18	2	5	7		1	4			86
36 A 40	21	23	44	52	76	128	5	5	10	1	4	5		3	4			80
41 A 45	10	21	31	35	55	90	5	7	12		6	6		1	3			53
46 A 50	6	14	22	39	56	95	3	5	8		7	7		1	3			51
51 A 55	9	17	26	40	48	88	1	1	2	3	13	16		3	3			52
56 A 60	7	8	15	28	28	56	3	3	6	1	19	20		1	1			39
61 A 99	11	15	26	57	46	103	2	2	4	9	26	35		2	2			77
No contestó																		2
TOTAL	249	361	610	361	493	854	55	38	93	17	81	98	10	16	26	694	996	1690
CASANARE																		
Menos de 16	3	3	6	1	1	2							0	0	0	4	1	5
16 A 20	5	1	6										0	0	0	5	1	6
21 A 25	7	1	8	3	2	5	3	0	3	0	0	0	0	0	0	14	3	17
26 A 30	1		1				2	3	5	1	3	4	0	0	0	4	1	5
31 A 35	0		0	4	6	10	4	2	6	1	1	2	0	0	0	6	9	15
36 A 40	0	0	0	3	3	6	10	4	14	0	1	1	0	0	0	8	9	17
41 A 45	1		1	2	1	3	7	2	9		1	1	0	0	0	10	3	13
46 A 50	0	0	0	1	3	4	3	3	6	0	0	0	1	1	2	4	4	8
51 A 55	1	1	2	4	1	5	5	5	10		1	1	0	0	0	10	3	13
56 A 60	1	1	2	3	2	5	1	1	2		1	1	0	0	0	5	5	10
61 A 99	1	1	2	5	2	7	3	3	6	3	3	6	0	0	0	12	8	20
No contestó																		
TOTAL	19	4	23	26	21	47	38	13	51	4	6	10	2	2	4	89	46	135
CAUCA																		
Menos de 16	2	27	29	2	1	3		2	2	0	0	0	1		1	5		30
16 A 20	10	15	25	1	3	4	5	19	24	0	0	0	1		2	17		38
21 A 25	10	14	24	2	5	7	11	23	34	1	0	1	1	3	4	25		45
26 A 30	15	11	26	18	16	34	17	46	63	0	1	1	1	6	7	51		80
31 A 35	5	12	17	14	23	37	15	33	48	0	1	1	2	2	4	34		71
36 A 40	8	7	15	22	35	57	12	28	40	0	0	0	4	3	7	46		73
41 A 45	8	9	17	21	22	43	8	23	31	1	1	2	1	3	4	39		58
46 A 50	3	7	10	9	22	33	10	11	21	0	2	2	2	3	5	24		47
51 A 55	1	3	4	8	22	30	6	7	13	3	0	3	3	3	6	21		35
56 A 60	3	7	10	11	14	25	7	5	12	5	3	8	3	3	6	25		32
61 A 99	3	11	14	31	24	55	2	3	5	2	15	17	3	3	6	38		56
No contestó																		4
TOTAL	65	123	188	139	189	328	93	200	293	12	23	35	16	30	46	329	580	909
CESAR																		
Menos de 16	53	119	172	3	2	5		7	7							56		184
16 A 20	148	197	345	4	32	36	23	58	81	2	5	7	1	6	7	178		476
21 A 25	108	124	232	32	68	100	56	130	186	2	9	11	5	17	22	203		551
26 A 30	55	65	121	61	101	162	66	190	256	2	12	14	5	22	27	189		391
31 A 35	27	37	64	59	129	188	78	171	249	3	12	15	5	22	27	172		371
36 A 40	20	36	56	46	132	178	68	154	222	3	22	25	6	33	39	140		387
41 A 45	7	21	28	34	84	118	51	91	142	3	17	20	5	26	31	100		239
46 A 50	10	11	21	31	70	101	40	54	94	1	19	20	7	11	18	89		165
51 A 55	11	8	19	22	29	51	19	40	59	3	12	15	2	9	11	57		98
56 A 60	7	12	19	12	19	31	18	34	52	7	24	31	10	8	18	54		97
61 A 99	8	17	25	42	42	84	36	45	81	11	52	63	4	23	27	101		179
No contestó																		5
TOTAL	454	648	1102	346	708	1054	455	984	1439	34	184	218	50	177	227	1344	2723	4067

4.2.7. POBLACIÓN ARTESANAL SEGÚN SU ESTADO CIVIL
POR SEXO Y POR EDAD, Y DEPARTAMENTO

DEPARTAMENTOS	ESTADO CIVIL															TOTALES		
	1 SOLTERO			2 CASADO			3 UNION LIBRE			4 VIUDO			5 SEPARADO			MASCULINO	FEMENINO	TOTAL
	MASCULINO	FEMENINO	TOTAL	MASCULINO	FEMENINO	TOTAL	MASCULINO	FEMENINO	TOTAL	MASCULINO	FEMENINO	TOTAL	MASCULINO	FEMENINO	TOTAL			
CHOCO																		
Menos de 16	15	4	19				1		1							16	4	20
16 A 20	52	9	61	3	1	4	5	5	10	1		1				61	15	76
21 A 25	43	5	48	9	3	12	27	5	32	2	2	4		1	1	81	16	97
26 A 30	36	17	53	16	14	30	36	19	55		2	2	2		2	90	52	142
31 A 35	29	7	36	19	15	34	25	12	37		1	1	1	4	5	74	39	113
36 A 40	24	3	27	19	12	31	27	6	33		1	1	2	1	3	72	23	95
41 A 45	15	6	21	17	5	22	14	10	24	4	2	6	4	4	8	54	27	81
46 A 50	11	3	14	23	5	28	11	3	14	2	2	4	3	2	5	50	15	65
51 A 55	6	4	10	22	2	24	16	4	20	3	1	4	2	1	3	49	12	61
56 A 60	7	6	13	17	4	21	7	1	8	3	3	6	1	1	2	35	12	47
61 A 99	12		12	24	5	29	15	2	17	8	9	17	2	1	3	61	17	78
No contestó																21	24	45
TOTAL	250	64	314	169	66	235	184	67	251	23	20	43	17	15	32	664	256	920
CORDOBA																		
Menos de 16	36	51	87	3	1	4	1	10	11							40	62	102
16 A 20	95	129	224	10	22	32	43	201	244				2	14	16	150	366	516
21 A 25	51	61	112	20	61	81	121	388	509		4	4	2	25	27	194	539	733
26 A 30	44	36	80	24	86	110	207	419	626	1	9	10	6	28	34	282	578	860
31 A 35	12	22	34	45	68	133	139	276	415	1	8	9	3	26	29	200	420	620
36 A 40	15	19	34	58	137	195	150	307	457	4	13	17	11	22	33	238	503	741
41 A 45	10	17	27	42	82	124	93	174	267	3	12	15	3	22	25	151	307	458
46 A 50	4	14	18	53	79	132	81	159	240	6	16	22	3	20	23	147	290	437
51 A 55	2	5	7	33	44	77	52	80	132	1	22	23	2	13	15	90	164	254
56 A 60		2	2	30	45	75	42	73	115	6	40	46	3	18	21	81	178	259
61 A 99	9	11	20	52	74	126	70	124	194	13	104	117	8	34	42	152	347	499
No contestó																8	12	20
TOTAL	278	367	645	370	719	1089	999	2211	3210	35	235	270	43	222	265	1733	3766	5499
CUNDINAMARCA																		
Menos de 16	27	21	48	2	2	4		3	3	1		1	1		1	31	26	57
16 A 20	45	22	67	2	4	6	3	8	11	1		1				51	34	85
21 A 25	46	33	79	3	14	17	14	11	25				0	1	1	63	59	122
26 A 30	25	16	41	10	33	43	17	18	35	1	3	4	3	7	10	57	73	130
31 A 35	20	14	34	32	37	69	20	22	42	1	1	2	0	4	4	73	78	151
36 A 40	17	9	26	46	51	97	12	15	27	3	4	7	6	7	13	84	86	170
41 A 45	6	7	13	39	34	73	12	12	24	5	5	10	5	0	5	62	58	120
46 A 50	6	8	14	33	42	75	5	4	9	4	7	11	1	1	2	49	61	110
51 A 55	3	7	10	22	45	67	4	3	7	5	7	12	1	4	5	35	66	101
56 A 60	3	5	8	36	24	60	5	1	6	3	10	13	1	6	7	48	46	94
61 A 99	6	13	19	43	32	75	1	1	2	7	18	25	5	2	7	62	66	128
No contestó																4	16	20
TOTAL	204	155	359	268	318	586	93	98	191	26	55	81	24	27	51	619	669	1288
GUAINIA																		
Menos de 16	1	0	1	0	0	0	3	0	3	0	0	0				4	0	4
16 A 20	10	1	11	3	2	5	6	1	7	0	0	0				19	4	23
21 A 25	7	5	12	15	3	18	20	5	25	0	0	0				42	13	55
26 A 30	4	2	6	17	5	22	30	12	42	0	0	0	1		1	52	19	71
31 A 35	1	1	2	6	8	14	22	8	30	2	0	2				31	17	48
36 A 40	4	1	5	10	4	14	20	8	28	0	0	0	1		1	35	14	49
41 A 45	1	1	2	8	10	18	8	3	11	3	0	3	1	1	2	21	14	35
46 A 50	3	0	3	6	1	7	11	1	12	2	1	3				24	3	27
51 A 55	2	0	2	8	1	9	7	1	8	1	1	2	1	3	4	16	3	19
56 A 60	1	0	1	5	3	8	5	2	7	3	4	7				15	9	24
61 A 99	5	1	6	9	2	11	10	1	11	3	3	6				27	7	34
No contestó																4	1	5
TOTAL	40	12	52	87	39	126	142	42	184	14	9	23	3	1	4	290	104	394
GUAJIRA																		
Menos de 16	9	22	31	3	1	4		3	3				1		1	13	26	39
16 A 20	42	60	102	8	9	17	5	30	35							55	99	154
21 A 25	33	49	82	9	27	36	14	82	96		1	1	1	4	5	57	163	220
26 A 30	16	29	45	26	48	74	42	105	147	2	1	3	2	15	17	88	198	286
31 A 35	11	31	42	23	59	82	29	100	129	6	6	12	3	3	6	66	179	245
36 A 40	9	16	25	27	58	85	39	85	124	2	8	10	4	12	16	81	179	260
41 A 45	13	10	23	18	27	45	19	52	71	4	9	13	3	6	9	53	104	157
46 A 50	1	8	9	18	20	36	23	42	65	4	8	12	1	6	7	45	82	127
51 A 55	3	6	9	14	20	34	9	30	39	2	3	5	1	2	3	29	61	90
56 A 60	2	11	13	9	17	26	13	29	42	8	8	16	3	4	7	27	69	96
61 A 99	2	7	9	20	20	40	12	23	35	4	22	26	3	8	11	41	80	121
No contestó																10	39	49
TOTAL	141	249	390	173	286	459	205	581	786	14	64	78	22	60	82	565	1279	1844

4.2.7. POBLACIÓN ARTESANAL SEGÚN SU ESTADO CIVIL
POR SEXO Y POR EDAD, Y DEPARTAMENTO

DEPARTAMENTOS	ESTADO CIVIL															TOTALES		
	1 SOLTERO			2 CASADO			3 UNIÓN LIBRE			4 VIUDO			5 SEPARADO			MASCULINO	FEMENINO	TOTAL
	MASCULINO	FEMENINO	TOTAL	MASCULINO	FEMENINO	TOTAL	MASCULINO	FEMENINO	TOTAL	MASCULINO	FEMENINO	TOTAL	MASCULINO	FEMENINO	TOTAL	MASCULINO	FEMENINO	TOTAL
GUAVIARE																		
Menos de 16	2		2				2	2								2	2	4
16 A 20	12	3	15				5	8	13				1		1	18	11	29
21 A 25	9		9				18	8	26							27	8	35
26 A 30	5		5				23	11	34	1		5			33	16	49	
31 A 35		2	2	4	3	7	8	7	15		2	2			12	11	23	
36 A 40	2		2	2	2	4	3	5	8		1	1			4	3	7	
41 A 45	2		2	7	4	11	7	7	14		1	1			8	10	18	
46 A 50	1		1	2	1	3	8	2	10	3		3	1		15	3	18	
51 A 55				3	1	4	5	2	7	1	2	3	1		10	5	15	
56 A 60	1		1	1	1	2	7	2	9	1	2	3	1		9	5	14	
61 A 99	1		1	4		4	5	1	6	3	3	6		1	13	5	18	
No contestó														1	1	1	1	
TOTAL	35	5	40	26	14	40	103	54	157	9	15	24	5	2	7	179	90	269
HUILA																		
Menos de 16	23	54	77	3	3	6	1	4	5						27	61	88	
16 A 20	89	122	211	8	20	28	4	9	23	1	5	6	1		103	165	268	
21 A 25	67	75	142	24	51	75	33	42	75	1	11	12	1	3	4	126	182	308
26 A 30	46	54	100	35	88	123	34	32	66	4	14	18		6	6	119	194	313
31 A 35	21	22	43	41	87	128	23	28	51	1	14	15		6	6	86	157	243
36 A 40	13	19	32	52	70	122	15	21	36	2	17	19	4	9	13	86	136	222
41 A 45	7	15	22	39	67	106	10	4	14	1	8	9	1	5	6	58	99	157
46 A 50	5	11	16	29	38	67	1	6	7	1	8	9	1	6	7	37	69	106
51 A 55	6	2	8	26	27	53	3	4	7	1	7	8	1	5	6	37	42	79
56 A 60	3	3	6	22	18	40	1	4	5	2	5	7	1	6	7	29	36	65
61 A 99	9	14	23	46	24	70	2	2	9	9	11	20	8	23	31	74	72	146
No contestó																8	2	10
TOTAL	289	391	680	325	493	818	127	161	288	23	100	123	18	69	87	790	1216	2006
MAGDALENA																		
Menos de 16	24	32	56	4		4	1		1						29	32	61	
16 A 20	46	23	69	11	6	17		10	10	1	1	2	1		1	59	40	99
21 A 25	22	13	35	16	13	29	13	16	29	1	1	2		7	5	47	102	149
26 A 30	14	20	34	19	19	38	17	21	38		3	3	4	6	9	53	66	119
31 A 35	9	10	19	18	12	30	33	25	58				4	4	6	51	111	162
36 A 40	9	8	17	27	31	58	19	19	38		1	1	4	2	6	59	61	120
41 A 45	5	6	11	27	24	51	10	13	23		1	1	5	5	4	49	91	140
46 A 50	4	3	7	24	19	43	15	9	24		4	5	2	1	3	46	32	78
51 A 55	1	2	3	14	8	22	3	6	9	1		2	3	3	19	19	38	
56 A 60	1	4	5	13	8	21	1	2	3		3	3	3	3	18	20	38	
61 A 99	1	2	3	19	8	27	5	9	14	4	7	11	2	1	31	27	58	
No contestó																5	4	9
TOTAL	136	123	259	192	148	340	117	130	247	7	18	25	20	29	49	477	452	929
META																		
Menos de 16	7	5	12	1		1	1	1	2					1	1	9	7	16
16 A 20	26	4	30	2	1	3	9	16	25	1	2	3		3	3	38	26	64
21 A 25	16	1	17	2	1	3	26	23	49	1	1	2	4	5	4	46	29	75
26 A 30	17	2	19	7	3	10	39	16	55	1	1	2	2	2	6	22	88	110
31 A 35	3	2	5	12	4	16	35	20	55	1	2	4	4	4	51	31	82	
36 A 40	4		4	13	5	18	30	13	43	2	2	4	1	5	53	19	72	
41 A 45		1	1	11	7	18	22	11	33	6	2	8	3	3	42	21	63	
46 A 50	2	1	3	13	5	18	21	14	35	1	2	3	1	2	38	23	61	
51 A 55	2		2	10	1	11	9	5	14	4	1	5	1	1	26	8	34	
56 A 60		1	1	2	4	6	24	11	35	7	4	11	1	1	34	20	54	
61 A 99	1		1	15	3	18	32	8	40	9	2	11	2	2	59	13	72	
No contestó																0	1	1
TOTAL	78	17	95	88	34	122	248	138	386	33	15	48	15	15	30	462	220	682
NARIÑO																		
Menos de 16	85	568	653		10	10		1	1						85	579	664	
16 A 20	196	719	915	14	104	118	3	33	36				1	2	3	214	858	1072
21 A 25	183	437	620	101	334	435	15	64	79	1	3	4	1	8	9	301	846	1147
26 A 30	95	273	368	129	465	594	20	53	73	2	13	15	1	10	11	247	814	1061
31 A 35	46	163	209	114	422	536	9	46	55		11	11	6	12	18	175	654	829
36 A 40	29	133	162	125	498	623	11	34	45	1	20	21		15	15	166	700	866
41 A 45	13	101	114	98	357	455	6	17	23	5	17	22		10	10	122	502	624
46 A 50	12	97	109	87	377	464	4	16	20	4	51	55	2	11	13	109	552	661
51 A 55	9	61	70	60	209	289	6	9	15	4	44	48	3	12	15	82	335	417
56 A 60	8	81	89	52	174	226	5	9	14	3	71	74		16	16	68	351	419
61 A 99	8	94	102	74	273	347	1	7	8	7	163	170	5	26	31	95	563	658
No contestó																14	20	34
TOTAL	684	2727	3411	854	3223	4077	80	289	369	27	393	420	19	122	141	1670	6768	8438

4.2.7. POBLACIÓN ARTESANAL SEGÚN SU ESTADO CIVIL
POR SEXO Y POR EDAD, Y DEPARTAMENTO

DEPARTAMENTOS	ESTADO CIVIL																	
	1 SOLTERO			2 CASADO			3 UNIÓN LIBRE			4 VIUDO			5 SEPARADO			TOTALES		
	MASCULINO	FEMENINO	TOTAL	MASCULINO	FEMENINO	TOTAL	MASCULINO	FEMENINO	TOTAL	MASCULINO	FEMENINO	TOTAL	MASCULINO	FEMENINO	TOTAL	MASCULINO	FEMENINO	TOTAL
NORTE DE SANTANDER																		
Menos de 16	1	2	3		1	1										1	3	4
16 A 20	18	6	24	2	2	4	1	3	4							21	11	32
21 A 25	17	10	27	7	8	15	6	4	10							30	22	52
26 A 30	6	11	17	10	11	21	12	4	16							28	26	56
31 A 35	8	5	13	24	37	61	4	2	6							26	35	61
36 A 40	2	2	4	20	21	41	5	3	8	1	2	3	2	2	4	27	28	55
41 A 45	1	5	6	11	13	24	1	2	3	1	4	5		1	1	14	25	39
46 A 50	2	6	8	8	13	21	1	2	3				1	2	3	12	23	35
51 A 55	4	4	8	7	16	23	1	1	2	1	3	4	1	1	2	8	25	33
56 A 60	5	5	10	6	6	12	1	1	2	2	2	4		1	1	7	14	21
61 A 99	2	2	4	11	10	21		2	2	1	6	7		1	1	14	20	34
No contestó																3	11	14
TOTAL	57	58	115	95	125	220	31	23	54	4	18	22	1	10	11	191	245	436
QUINDIO																		
Menos de 16	3	13	16	3	3	6	2	3	5	1		1		1	1	9	14	23
16 A 20	18	23	41	2	3	5		3	3							20	29	49
21 A 25	34	14	48	7	24	31	5	10	15				1		1	47	48	95
26 A 30	30	14	44	27	53	80	17	21	38		2	2	3	3	6	77	93	170
31 A 35	29	17	46	33	67	100	28	17	45		4	4	2	3	5	92	108	200
36 A 40	10	10	20	49	84	133	28	26	54	2	3	5	5	6	11	94	129	223
41 A 45	14	7	21	27	53	80	13	10	23	1	2	3	1	6	7	56	78	134
46 A 50	6	6	12	30	34	64	10	5	15	2	7	9	3	5	8	51	57	108
51 A 55	2	4	6	19	26	45	2	2	4		6	6	2	3	5	25	41	66
56 A 60	2	2	4	16	20	36	5	1	6	3	7	10	1	1	2	27	30	57
61 A 99	6	2	8	50	10	60	3	2	5	3	12	15	1	2	3	63	28	91
No contestó														2	2	3	3	6
TOTAL	154	112	266	263	374	637	113	97	210	12	43	55	19	29	48	561	658	1219
RISARALDA																		
Menos de 16	14	11	25		1	1					1	1				14	13	27
16 A 20	46	13	59	1	1	2	4	3	7		1	1				51	18	69
21 A 25	50	11	61	13	20	33	3	9	12	3		3				69	40	109
26 A 30	27	13	40	32	27	59	11	7	18	1		1				71	47	118
31 A 35	10	9	19	26	30	56	15	11	26		4	4				51	56	107
36 A 40	5	10	15	38	39	77	8	2	10	1	2	3		2	2	52	54	106
41 A 45	2	3	5	26	23	49	6	1	7	2	1	3		2	2	36	30	66
46 A 50	2	3	5	15	30	45	3	1	4		1	1		3	4	23	45	68
51 A 55	3	5	8	9	16	25	2	1	3		1	1	2	3	5	16	15	31
56 A 60	3	3	6	15	7	22	1	1	2	1	1	2		3	4	22	11	33
61 A 99	4	3	7	19	8	27	1	1	2		2	2		2	4	26	15	41
No contestó																2	2	4
TOTAL	166	81	247	194	178	372	54	35	89	9	12	21	7	16	23	430	324	754
SANTAFE DE BOGOTÁ																		
Menos de 16	19	15	34	1	1	2		3	3							20	19	39
16 A 20	145	61	206	7	7	14	9	9	18	1		1		2	2	162	79	241
21 A 25	172	58	230	43	31	74	47	26	73		1	1		8	10	264	124	388
26 A 30	124	36	160	116	67	183	57	53	110	2	4	6	2	11	13	301	169	470
31 A 35	87	20	107	68	211	279	77	36	113	1	4	5	7	17	24	295	145	440
36 A 40	43	16	59	135	78	213	52	27	79	2	2	4	15	5	20	247	128	375
41 A 45	19	11	30	94	54	148	29	16	45	1	2	3	14	11	25	157	94	251
46 A 50	14	7	21	81	39	120	6	7	13	2	7	9	8	8	16	111	68	179
51 A 55	5	5	10	47	21	68	7	4	11	3	4	7	4	11	15	69	38	107
56 A 60	4	3	7	40	17	57	5	1	6	1	6	7	3	3	6	53	30	83
61 A 99	1		1	60	17	77	1	4	5	5	10	15	2	5	7	69	36	105
No contestó																17	46	63
TOTAL	613	232	845	767	400	1167	290	186	476	18	38	56	60	74	134	1765	976	2741
SANTANDER																		
Menos de 16	57	70	127		2	2	1	1	2					1	1	58	74	132
16 A 20	118	125	243	3	11	14	9	9	18							130	145	275
21 A 25	94	80	174	19	47	66	19	31	50							132	159	291
26 A 30	56	50	106	45	67	112	29	23	52		1	1	0	1	1	130	142	272
31 A 35	28	27	55	52	61	113	16	18	34	1	5	6	0	2	2	97	113	210
36 A 40	19	26	45	46	89	135	14	8	22	1	5	6	0	2	2	80	130	210
41 A 45	6	14	20	50	69	119	11	11	22	1	4	5	0	1	1	68	88	156
46 A 50	5	18	23	43	63	106	4	1	5	1	10	11		0	0	53	92	145
51 A 55	6	22	28	46	38	84	1	1	2	3	4	7		0	0	55	65	120
56 A 60	8	10	18	20	32	52	3	3	6	4	11	15		0	0	35	56	91
61 A 99	6	22	28	48	36	84	1	6	7	12	38	50	0	1	1	67	103	170
No contestó																5	13	18
TOTAL	403	464	867	372	515	887	107	101	208	23	79	102	0	8	8	910	1175	2085

4.2.7. POBLACIÓN ARTESANAL SEGÚN SU ESTADO CIVIL
POR SEXO Y POR EDAD, Y DEPARTAMENTO

DEPARTAMENTOS	ESTADO CIVIL															TOTALES		
	1 SOLTERO			2 CASADO			3 UNION LIBRE			4 VIUDO			5 SEPARADO			MASCULINO	FEMENINO	TOTAL
	MASCULINO	FEMENINO	TOTAL	MASCULINO	FEMENINO	TOTAL	MASCULINO	FEMENINO	TOTAL	MASCULINO	FEMENINO	TOTAL	MASCULINO	FEMENINO	TOTAL	MASCULINO	FEMENINO	TOTAL
SUCRE																		
Menos de 16	417	404	821	8	11	19	3	10	13	1		1		1	1	429	426	855
16 A 20	429	268	697	16	22	38	30	62	92	1	2	3	1	5	6	477	359	836
21 A 25	268	194	462	68	90	158	111	158	269		3	3	4	11	15	451	456	907
26 A 30	122	87	209	122	120	242	156	196	352	2	7	9	11	16	27	413	426	839
31 A 35	47	33	80	108	120	228	82	119	201	4	10	14	8	13	21	249	295	544
36 A 40	31	20	51	95	138	233	99	126	225	6	9	15	5	14	19	236	307	543
41 A 45	10	14	24	65	110	175	63	81	144	5	10	15	2	14	16	145	229	374
46 A 50	6	12	18	57	74	131	35	71	106	5	13	18		13	13	103	183	286
51 A 55	3	10	13	34	37	71	26	42	68	3	16	19		9	9	66	114	180
56 A 60	1	10	11	24	40	64	23	45	68	7	13	20	5	7	12	60	115	175
61 A 99	18	32	50	45	52	97	42	80	122	16	58	74	6	14	20	127	236	363
TOTAL	1352	1084	2436	642	814	1456	670	990	1660	50	141	191	42	117	159	2765	3154	5919
TOLIMA																		
Menos de 16	337	370	707	15	13	28	2	2	4	1	4	5		3	4	355	389	744
16 A 20	165	181	346	8	11	19	5	30	35	1	1	2	1	3	4	180	226	406
21 A 25	72	72	144	15	21	36	22	54	76	1	5	6	4	1	5	114	153	267
26 A 30	61	44	105	27	46	73	41	71	112	1	5	6	1	5	6	131	171	302
31 A 35	28	32	60	39	43	82	33	46	79	3	5	8	1	5	6	104	131	235
36 A 40	16	14	30	39	59	98	38	52	90	1	8	9	2	6	8	96	139	235
41 A 45	20	8	28	32	47	79	21	34	55	1	8	9	1	9	10	75	106	181
46 A 50	13	10	23	32	50	82	23	34	57	1	2	3		7	7	69	103	172
51 A 55	6	7	13	30	34	64	11	19	30	2	7	9	2	3	5	51	70	121
56 A 60	9	5	14	22	31	53	13	21	34	1	13	14	1	4	5	46	74	120
61 A 99	24	16	40	42	45	87	15	11	26	13	42	55	5	18	23	99	132	231
No contestó																4	11	15
TOTAL	751	759	1510	301	400	701	224	374	598	26	100	126	18	61	79	1324	1705	3029
VALLE																		
Menos de 16																		
16 A 20	6	4	10		1	1	0	0	0	0	0	0	0	0	0	6	5	11
21 A 25	6	8	14	2	2	4	1	3	4				0	1	1	9	14	23
26 A 30	7	9	16	2	9	11	1	17	18		5	5	0	1	1	10	41	51
31 A 35	2	10	12	4	12	16	5	12	17		6	6	0	4	4	11	44	55
36 A 40	3	8	11	4	10	14	4	13	17	2	3	5	0	8	8	13	42	55
41 A 45	5	4	9		13	13		1	1	1	7	8	0	2	2	6	27	33
46 A 50	1	1	2	2	9	11	2	2	4		5	5	0	6	6	5	23	28
51 A 55	1	3	4	2	3	5	2	1	1	1	3	4	0	1	1	4	15	19
56 A 60				1	1	2	2	2	2		2	2	0	3	3	1	8	9
61 A 99		1	1	1	5	6		1	1		2	2		0	0	1	9	10
No contestó																1	1	2
TOTAL	31	48	79	18	65	83	13	53	66	4	33	37	0	26	26	67	226	293
VAUPES																		
Menos de 16	7	3	10		1	1	1		1							8	4	12
16 A 20	12	8	20	2	2	4		1	1							14	11	25
21 A 25	13	4	17	15	9	24	5	4	9					2	2	33	19	52
26 A 30	9	4	13	31	16	47	3	3	6					1	2	44	24	68
31 A 35	5	3	8	30	23	53	5	1	6							40	27	67
36 A 40	3	1	4	35	12	47	2	1	3	1		2		1	1	41	16	57
41 A 45	2	1	3	29	13	42	3		3	3		3		1	1	37	14	51
46 A 50	6		6	11	11	22	1		1					1	1	18	12	30
51 A 55				12	6	18	1		1		1	1				13	7	20
56 A 60	1	3	4	16	6	22		1	1		2	2		2	2	19	12	29
61 A 99	2		2	11	2	13	2	1	3	2	1	3				17	4	21
No contestó																4	1	5
TOTAL	60	27	87	192	101	293	23	12	35	6	5	11	1	5	6	286	151	437
VICHADA																		
Menos de 16	5	8	13		2	4	7	5	5							5	13	18
16 A 20	11	8	19	2	4	4	10	15	22				1		1	21	25	46
21 A 25	4	2	6	1	4	5	10	6	16							15	12	27
26 A 30	2	2	4		1	1	11	9	20							13	15	28
31 A 35	3	1	4	2	5	5	15	13	28	1	1	2	1	1	1	20	12	32
36 A 40	2		2	3	6	9	13	8	21	1	1	2				19	15	34
41 A 45				3	1	4	6	5	11		1	1				9	7	16
46 A 50		1	1	1	2	3	9	5	14	1	1	2				11	8	19
51 A 55	1		1	2	2	4	5	3	8		1	1				8	4	12
56 A 60	1	1	2	3	2	5	17	6	23	1	3	4				22	11	33
61 A 99	1		1	2	2	4	6	3	9		1	1		2	3	10	8	18
No contestó																3	14	17
TOTAL	30	22	52	17	24	41	99	78	177	4	9	13	3	2	5	156	149	305
TOTAL NACIONAL	8800	10602	19402	8567	13128	21695	5004	7805	12809	525	2045	2570	506	1367	1873	23554	35267	58821

**4.2.8. DISTRIBUCION PORCENTUAL DEL TIPO DE VIVIENDA UTILIZADO
POR LA POBLACION ARTESANAL SEGÚN DEPARTAMENTO**

DEPARTAMENTOS	TIPO DE VIVIENDA										
	CASA		CASA FINCA		APARTAMENTO		CUARTO		NO CONTESTARON		TOTAL
	No. Jefes de taller	Porcentaje	No. Jefes de taller	Porcentaje	No. Jefes de taller	Porcentaje	No. Jefes de taller	Porcentaje	No. Jefes de taller	Porcentaje	No. Jefes de taller
AMAZONAS	289	96.01%		0.00%	2	0.66%	0	0.00%	10	3.32%	301
ANTIOQUIA	1010	76.23%	148	11.17%	123	9.28%	37	2.79%	7	0.53%	1325
ARAUCA	84	66.67%	6	4.76%		0.00%	6	4.76%	30	23.81%	126
ATLANTICO	3420	89.11%	42	1.09%	59	1.54%	30	0.78%	287	7.48%	3838
BOLIVAR	1917	96.67%	2	0.10%	13	0.66%	34	1.71%	17	0.86%	1983
BOYACA	2417	48.73%	2039	41.11%	106	2.14%	150	3.02%	248	5.00%	4960
CALDAS	1167	69.05%	408	24.14%	44	2.60%	46	2.72%	25	1.48%	1690
CASANARE	135	100%		0.00%		0.00%		0.00%	0	0.00%	135
CAUCA	628	69.09%	58	6.38%	12	1.32%	24	2.64%	187	20.57%	909
CESAR	3517	86.48%	50	1.23%	57	1.40%	422	10.38%	21	0.52%	4067
CHOCO	832	90.43%	3	0.33%	9	0.98%	50	5.43%	26	2.83%	920
CORDOBA	5361	97.49%	85	1.55%	21	0.38%	20	0.36%	12	0.22%	5499
CUNDINAMARCA	1116	86.65%	71	5.51%	54	4.19%	44	3.42%	3	0.23%	1288
GUAJIRA	390	98.98%		0.00%	3	0.76%	1	0.25%	0	0.00%	394
GUAINIA	1756	95.23%	27	1.46%	12	0.65%	23	1.25%	26	1.41%	1844
GUAVIARE	257	95.54%	8	2.97%		0.00%	4	1.49%	0	0.00%	269
HUILA	1739	86.69%	74	3.69%	87	4.34%	61	3.04%	45	2.24%	2006
MAGDALENA	854	91.93%	23	2.48%	17	1.83%	27	2.91%	8	0.86%	929
META	659	96.63%	4	0.59%	3	0.44%	15	2.20%	1	0.15%	682
NARINO	6832	80.97%	1076	12.75%	134	1.59%	144	1.71%	252	2.99%	8438
NORTE DE SANTANDER	405	92.89%	3	0.69%	19	4.36%	8	1.83%	1	0.23%	436
QUINDIO	1106	90.73%	40	3.28%	41	3.36%	21	1.72%	11	0.90%	1219
RISARALDA	691	91.64%	14	1.86%	23	3.05%	25	3.32%	1	0.13%	754
SANTAFE DE BOGOTA	1624	59.25%	2	0.07%	814	29.7	264	9.63%	37	1.35%	2741
SANTANDER	1806	86.62%	90	4.32%	22	1.06%	79	3.79%	88	4.22%	2085
SUCRE	5431	91.76%	246	4.16%	37	0.63%	121	2.04%	84	1.42%	5919
TOLIMA	2719	89.77%	83	2.74%	45	1.49%	76	2.51%	106	3.50%	3029
VALLE	210	71.67%		0	61	20.82%	9	3.07%	13	4.44%	293
VAUPES	132	30.21%	299	68.42%		0.00%		0.00%	6	1.37	437
VICHADA	290	95.08%	8	2.62%		0.00%	4	1.31%	3	0.98%	305
TOTAL NACIONAL	48794	82.95%	4909	8.35%	1818	3.09%	1745	2.97%	1555	2.64%	58821

4.2.9. COBERTURA DE SERVICIOS PUBLICOS POR DEPARTAMENTO

DEPARTAMENTOS	COBERTURA DE SERVICIOS PÚBLICOS												TOTAL
	SIN SERVICIOS		AGUA		ALCANTARILLADO		ENERGIA ELÉCTRICA		TELEFONO		OTROS		
	No. de Viviendas	Porcentaje	No. de Viviendas	Porcentaje	No. de Viviendas	Porcentaje	No. de Viviendas	Porcentaje	No. de Viviendas	Porcentaje	No. de Viviendas	Porcentaje	
AMAZONAS	207	68.77%	63	20.93%	11	3.65%	84	27.91%	0	0.00%			301
ANTIOQUIA	9	0.68%	1301	98.19%	1199	90.48%	1274	96.15%	230	17.36%			1325
ARAUCA	35	27.78%	91	72.22%	69	54.76%	85	67.46%	3	2.38%			126
ATLANTICO	92	2.40%	2889	75.27%	529	13.78%	3414	88.95%	141	3.67%			3838
BOLIVAR	115	5.80%	570	28.74%	106	5.35%	1777	89.61%	45	2.27%	60	3.03%	1983
BOYACA	150	3.02%	4341	87.52%	2064	41.61%	4325	87.20%	71	1.43%	1	0.02%	4960
CALDAS	31	1.83%	1620	95.86%	1454	86.04%	1546	91.48%	190	11.24%			1690
CASANARE	108	80.00%	27	20.00%	3	2.22%	3	2.22%	0	0.00%			135
CAUCA	385	42.35%	466	51.27%	320	35.20%	471	51.82%	54	5.94%	2	0.22%	909
CESAR	224	5.51%	3702	91.03%	1256	30.88%	3624	89.11%	173	4.25%	1	0.02%	4067
CHOCO	231	25.11%	507	55.11%	197	21.41%	559	60.76%	38	4.13%			920
CORDOBA	2541	46.21%	544	9.89%	95	1.73%	2919	53.08%	16	0.29%	5	0.09%	5499
CUNDINAMARCA	36	2.80%	1136	88.20%	889	69.02%	1214	94.25%	124	9.63%			1288
GUAINIA	281	71.32%	90	22.84%	0	0.00%	63	15.99%	1	0.25%			394
GUAJIRA	472	25.60%	1113	60.36%	397	21.53%	1142	61.93%	69	3.74%			1844
GUAVIARE	229	85.13%	40	14.87%	2	0.74%	1	0.37%	0	0.00%			269
HUILA	58	2.89%	1917	95.56%	1766	88.04%	1877	93.57%	243	12.11%			2006
MAGDALENA	129	13.89%	644	69.32%	258	27.77%	782	84.18%	49	5.27%			929
META	450	65.98%	227	33.28%	205	30.06%	222	32.55%	34	4.99%			682
NARIÑO	292	3.46%	7699	91.24%	3306	39.18%	6933	82.16%	129	1.53%			8438
NORTE DE SANTANDER	5	1.15%	430	98.62%	387	88.76%	416	95.41%	98	22.48%			436
QUINDIO	9	0.74%	1192	97.79%	1181	96.88%	1183	97.05%	266	21.82%			1219
RISARALDA	2	0.27%	745	98.81%	736	97.61%	741	98.28%	205	27.19%			754
SANTAFE DE BOGOTA	88	3.21%	2622	95.66%	2607	95.11%	2626	95.80%	2213	80.74%	3	0.11%	2741
SANTANDER	106	5.08%	1959	93.96%	1822	87.39%	1891	90.70%	170	8.15%			2085
SUCRE	1354	22.88%	3138	53.02%	1899	32.08%	4355	73.58%	72	1.22%			5919
TOLIMA	621	20.50%	1976	65.24%	907	29.94%	2207	72.86%	239	7.89%	1	0.03%	3029
VALLE DEL CAUCA	20	6.83%	271	92.49%	266	90.78%	269	91.81%	61	20.82%			293
VAUPES	119	27.23%	314	71.85%	4	0.92%	37	8.47%	1	0.23%			437
VICHADA	169	55.41%	120	39.34%	1	0.33%	34	11.15%	0	0.00%			305
TOTAL NACIONAL	8568	14.57%	41754	70.98%	23936	40.69%	46074	78.33%	4935	8.39%	73	0.12%	58821

LA COBERTURA SE CALCULO SOBRE BASES 78.821 DE MANERA INDEPENDIENTE, NO SUMAR HORIZONTALMENTE
 LOS ARTESANOS TIENEN OPCION A MAS DE UNA RESPUESTA

4.2.9 COBERTURA DE SERVICIOS PUBLICOS

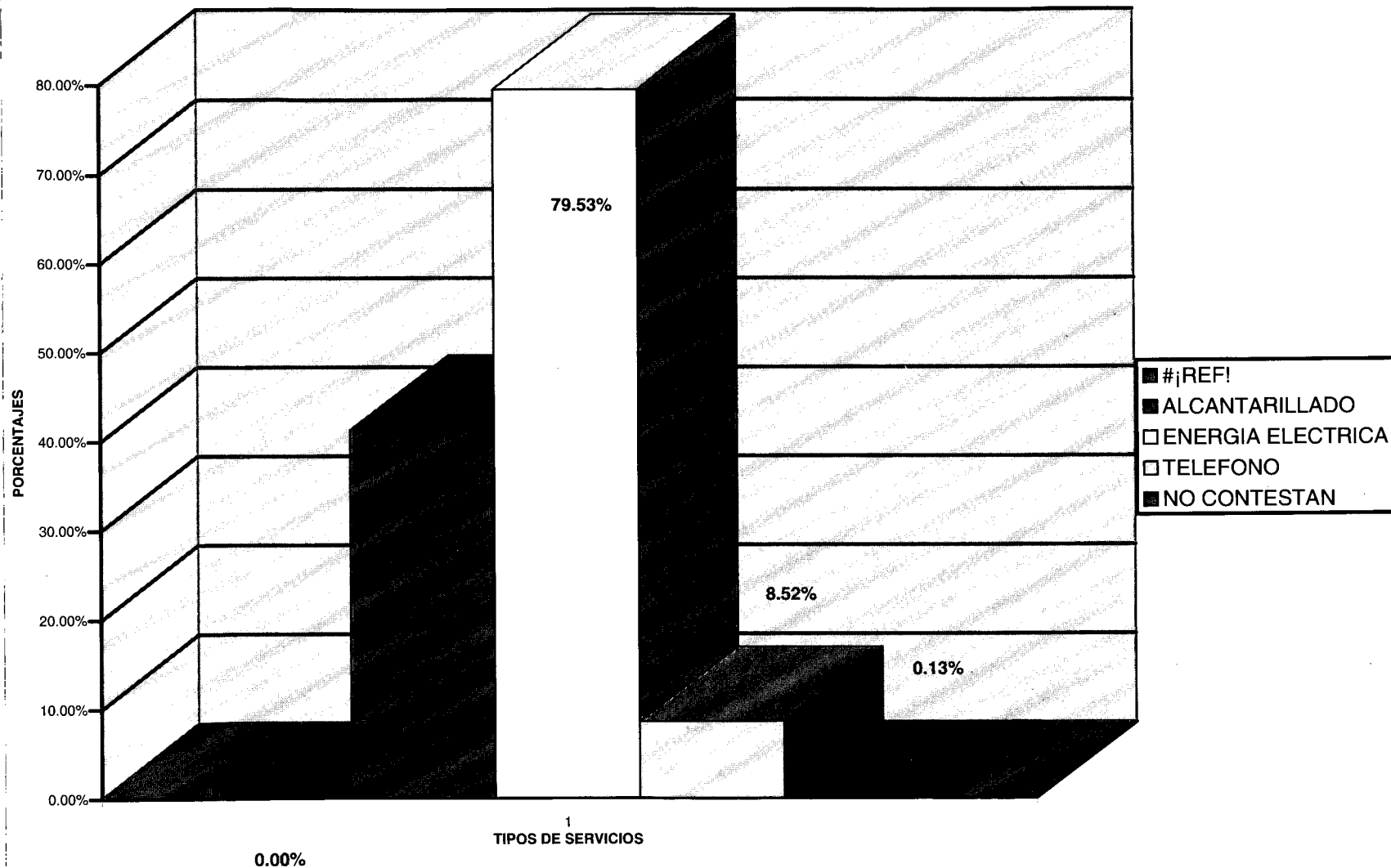

**4.2.10. VIVIENDA DE LA POBLACION ARTESANAL SEGUN TIPO DE POSESION
POR DEPARTAMENTOS**

DEPARTAMENTOS	TIPO DE POSESION DE LA VIVIENDA								TOTAL
	PROPIA		ALQUILADA		PRESTADA		NO CONTESTARON		
	No. de artesanos	Porcentaje	No. de artesanos	Porcentaje	No. de artesanos	Porcentaje	No. de artesanos	Porcentaje	
AMAZONAS	275	91.36%	2	0.66%	12	3.99%	12	3.99%	301
ANTIOQUIA	941	71.02%	292	22.04%	82	6.19%	10	0.75%	1325
ARAUCA	71	56.35%	19	15.08%	4	3.17%	32	25.40%	126
ATLANTICO	3165	82.46%	238	6.20%	141	3.67%	294	7.66%	3838
BOLIVAR	1377	69.44%	218	10.99%	373	18.81%	15	0.76%	1983
BOYACA	3776	76.13%	570	11.49%	356	7.18%	258	5.20%	4960
CALDAS	1159	68.58%	280	16.57%	208	12.31%	43	2.54%	1690
CASANARE	119	88.15%		0.00%	13	9.63%	3	2.22%	135
CAUCA	507	55.78%	142	15.62%	50	5.50%	210	23.10%	909
CESAR	3041	74.77%	782	19.23%	195	4.79%	49	1.20%	4067
CHOCO	619	67.28%	179	19.46%	63	6.85%	59	6.41%	920
CORDOBA	5131	93.31%	156	2.84%	184	3.35%	28	0.51%	5499
CUNDINAMARCA	879	68.25%	319	24.77%	65	5.05%	25	1.94%	1288
GUAJIRIA	376	95.43%	1	0.25%	12	3.05%	5	1.27%	394
GUAJIRA	1516	82.21%	192	10.41%	90	4.88%	46	2.49%	1844
GUAVIARE	232	86.25%	8	2.97%	22	8.18%	7	2.60%	269
HUILA	1390	69.29%	407	20.29%	159	7.93%	50	2.49%	2006
MAGDALENA	736	79.22%	124	13.35%	53	5.71%	16	1.72%	929
META	574	84.16%	85	12.46%	18	2.64%	5	0.73%	682
NARINO	6912	81.92%	807	9.56%	433	5.13%	286	3.39%	8438
NORTE DE SANTANDER	292	66.97%	117	26.83%	23	5.28%	4	0.92%	436
QUINDIO	736	60.38%	359	29.45%	90	7.38%	34	2.79%	1219
RISARALDA	461	61.14%	247	32.76%	39	5.17%	7	0.93%	754
SANTAFE DE BOGOTA	1234	45.02%	1409	51.40%	50	1.82%	48	1.75%	2741
SANTANDER	1156	55.44%	781	37.46%	40	1.92%	108	5.18%	2085
SUCRE	5032	85.01%	361	6.10%	422	7.13%	104	1.76%	5919
TOLIMA	2533	83.62%	253	8.35%	135	4.46%	108	3.57%	3029
VALLE DEL CAUCA	173	59.04%	88	30.03%	12	4.10%	20	6.83%	293
VAUPES	419	95.88%	5	1.14%	1	0.23%	12	2.75%	437
VICHADA	267	87.54%	6	1.97%	18	5.90%	14	4.59%	305
TOTAL NACIONAL	45099	76.67%	8447	14.36%	3363	5.72%	1912	3.25%	58821

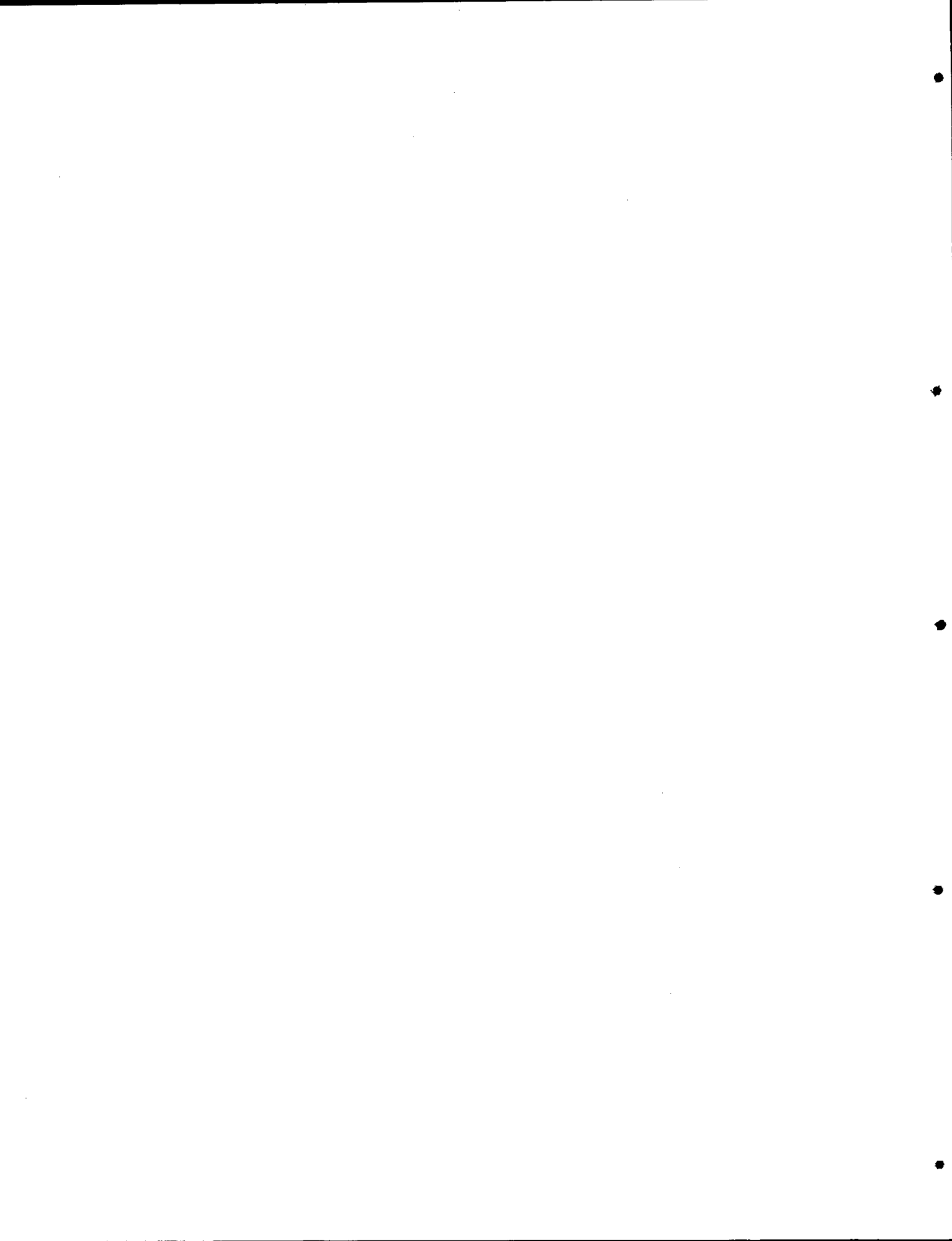

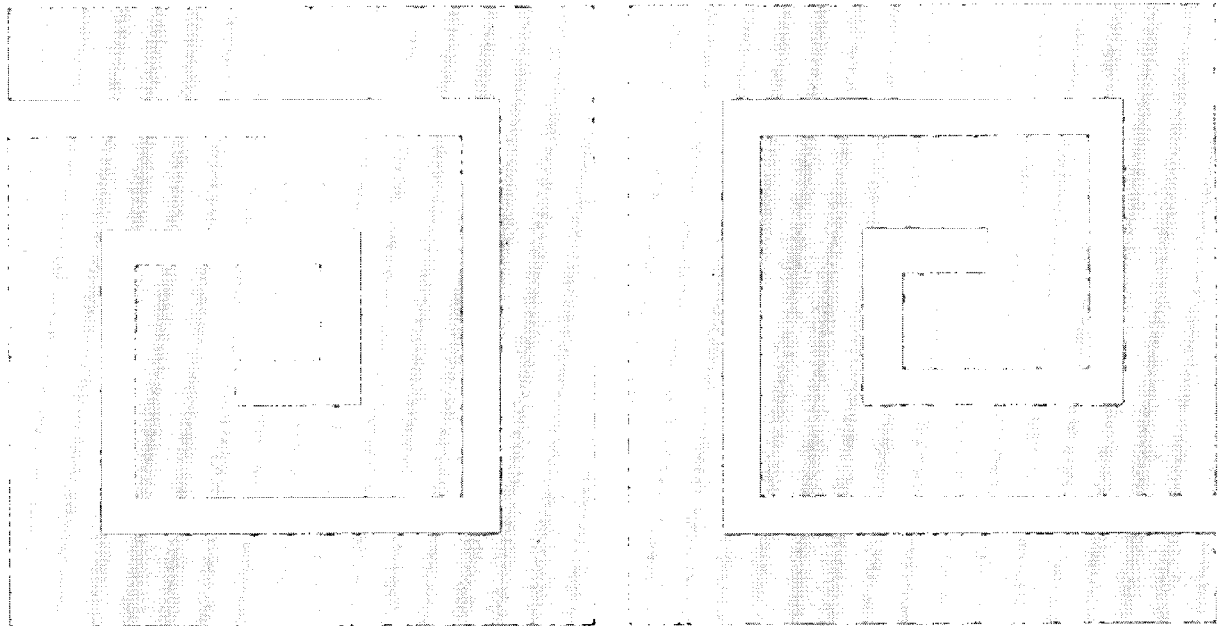

4.3 ACTIVIDAD

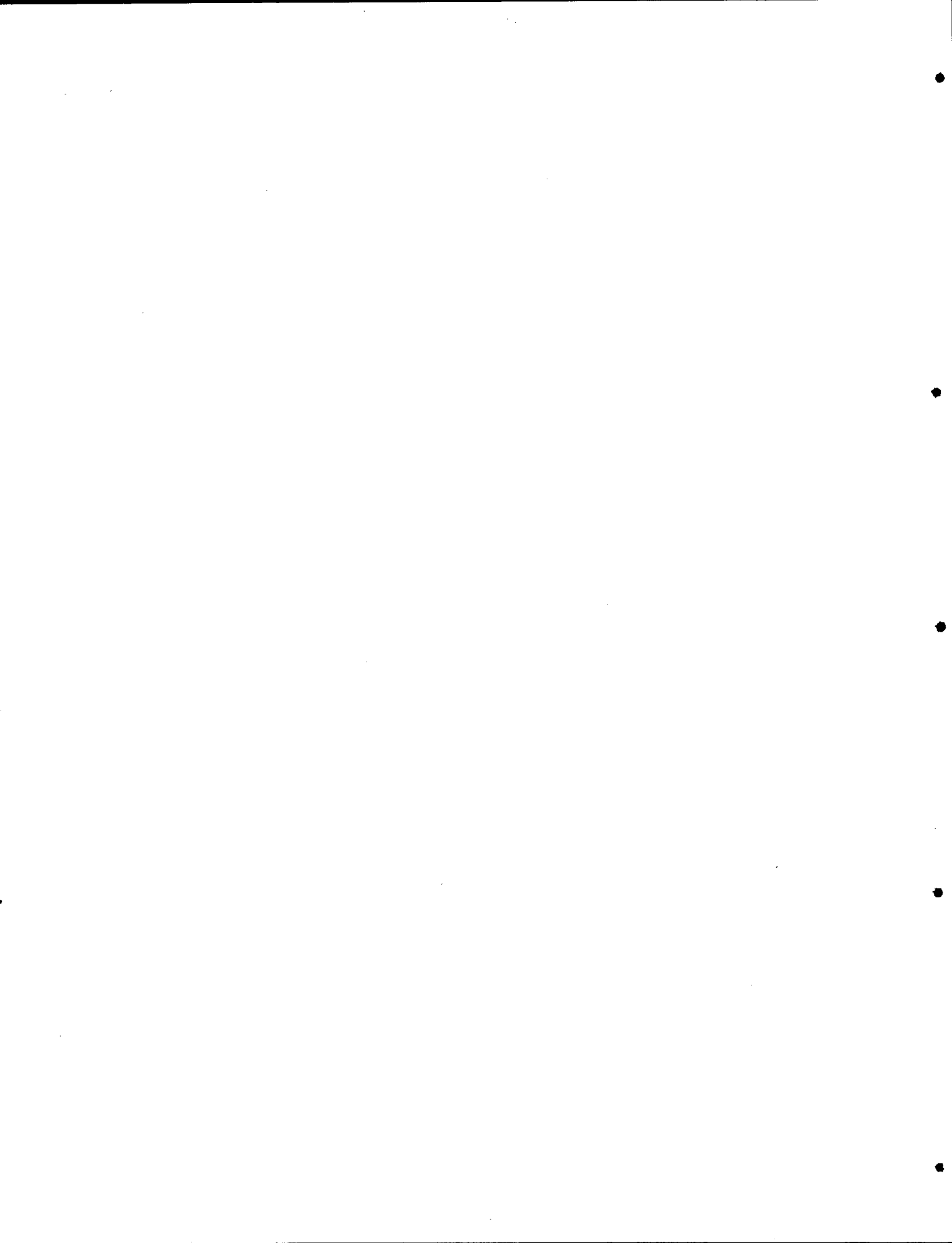

**4.3.1. POBLACION ARTESANAL DEDICADA AL OFICIO DE LA MADERA
POR TECNICAS Y POR DEPARTAMENTO**

DEPARTAMENTOS	Ebanistería	Carpintería	Calado	Talla	Marquetería	Restauraciones en madera	Juguetería	Aplicaciones en madera	Maderas blandas	Labrado	Mueblería	Respuestas no válidas	TOTAL
AMAZONAS				119				1				0	120
ANTIOQUIA	264	84	1	13	86		11			2	2	2	465
ARAUCA	1	12		21			5	1				0	40
ATLANTICO	203	70	3	38	17		10		2	31		3	377
BOLIVAR	165	19		5			1	1	1			0	192
BOYACA	46	78		48	8	1	8	33		2		5	229
CALDAS	220	52	1	44	22		14	7	8	6	2	1	377
CASANARE		10		12								0	22
CAUCA	67	55	1	30	2		1	3				3	162
CESAR	357	139		46	20		7	7	4		4	1	585
CHOCO	205	67		37	4			8	7	34	3	1	366
CORDOBA	112	87		5	8		2		1	1	2	1	219
CUNDINAMARCA	14	15		15	2	1	1	5	1			1	55
GUAINIA		1		73				3				2	79
GUAJIRA	51	62		28	3		4	1		5		0	154
GUAVIARE				38						23	2	0	63
HUILA	130	36	6	32	22		6			1	1	0	234
MAGDALENA	57	19		14	3		1	12				0	106
META	55	25		28		2	1			1		0	112
NARIÑO	149	717		44	2		14	96				5	1027
NORTE DE SANTANDER	37	20		6	3		6	1	1	2		0	76
QUINDIO	111	26	16	17	27		3	2	1	1		1	205
RISARALDA	92	16	3	14	18		7	5	1	3	1	1	163
SANTAFE DE BOGOTA	418	220	28	84	85	2	41	8	4	3	7	1	901
SANTANDER	15	159		58	1		5	4	13	1	2	2	260
SUCRE	638	339	6	34	12			2	1	7	11	2	1052
TOLIMA	44	17	1	21	34		3	4	1	4	1	1	131
VALLE	3	2		3			7	1				2	18
VAUPES		5		58								0	63
VICHADA		12		38						28		0	78
TOTAL NACIONAL	3454	2364	66	1023	379	8	158	205	46	155	38	35	7931

**4.3.2. POBLACION ARTESANAL DEDICADA AL OFICIO DEL CUERO
POR TECNICAS Y POR DEPARTAMENTO**

DEPARTAMENTOS	Curtiembre	Peletería	Policromado	Marroquinería	Confección	Talabartería	Encuadernación en cuero	Otros oficios del cuero	Respuestas no válidas	Total
ANTIOQUIA			20	4	3	28	1	3	0	59
ARAUCA	2					14			0	16
ATLANTICO			103	1	7	5		1	1	118
BOLIVAR	1		5			16		1	3	26
BOYACA	17		13	1	2	17	1	1	1	53
CALDAS	3		2	14	6	15		4	1	45
CASANARE						1			0	1
CAUCA			24	5	5	34	6	2	2	78
CESAR	2		8	8	1	20		1	1	41
CHOCO						5			0	5
CORDOBA					2	3			1	6
CUNDINAMARCA			13	1	6	8			1	29
GUAINIA			3						0	3
GUAJIRA	11		1	2	2	7		2	0	25
HUILA	5		12	1	1	33		5	0	57
MAGDALENA		2	5			16		1	0	24
META	1		3			18			0	22
NARIÑO	24		393	12	4	34	3		8	478
NORTE DE SANTANDER	1			4		15			0	20
QUINDIO	5	2	13	3	18	64		3	1	109
RISARALDA	4	1	22	4	6	14	2	1	0	54
SANTAFE DE BOGOTA	37		348	5	55	9			0	454
SANTANDER			2	4		11			0	17
SUCRE	26	2		16	22	172			2	240
TOLIMA	3		4	3	3	25		1	1	40
VALLE	2		2	1	2				0	7
TOTAL NACIONAL	144	7	996	89	145	584	13	26	23	2027

**4.3.3. POBLACION ARTESANAL DEDICADA AL OFICIO DE LA TEJEDURIA
POR TECNICAS Y POR DEPARTAMENTO**

DEPARTAMENTOS	Textilería	Tejidos	Bordado	Costura	Cestería	Sombrería	Mimbrería	Trabajo en Bambú	Otros	Respuestas no válidas	TOTAL
AMAZONAS		132			29				8	0	169
ANTIOQUIA	8	195	23	6	71	3	8	29	58	1	402
ARAUCA		59					1			0	60
ATLANTICO	3	1705	2	253	293	1	4	12	3	0	2276
BOLIVAR	994	305		1		182		22	1	0	1505
BOYACA	6	1865	9	9	1152			2	15	2	3060
CALDAS	1	718	12	2	167	51	5	8		2	966
CASANARE		38			36				6	0	80
CAUCA	4	89	18	4	434	3	3	3	1	1	560
CESAR	3	1443	96	7	81	5	19	12	21	3	1690
CHOCO	1	166	15				1			1	184
CORDOBA		5019	4		119	14	1	1	11	0	5169
CUNDINAMARCA	1	490	20		298		26	5	1	1	842
GUAINIA		144			99		1		7	2	253
GUAJIRA	24	1128	17	9	1	7	3	1		1	1191
GUAVIARE		174								0	174
HUILA	2	124	69	2	93	122	6	34	47	1	500
MAGDALENA	2	182	4	2	82	32	17		7	0	328
META		281		1	172		10		1	1	466
NARIÑO		1231	47		44	5392	1			5	6720
NORTE DE SANTANDER	8	143	6	1	17	5	10	5		0	195
QUINDIO	2	64	17		78	1	7	9		1	179
RISARALDA	1	97	8		33		17	28		0	184
SANTAFE DE BOGOTA	3	111	6	1	4	3	28	43	44	1	244
SANTANDER	12	472	68	1	60	9	5	7	1	1	636
SUCRE	12	4034	28	11	2	9			49	4	4149
TOLIMA	6	628	7	5	183	76	135	9		15	1064
VALLE		6	1		13		2	9		0	31
VAUPES	4	9	1		330		1			0	345
VICHADA		152			52	3	3			0	210
TOTAL NACIONAL	1097	21204	478	315	3943	5918	314	239	281	43	33832

**4.3.4. POBLACIÓN ARTESANAL DEDICADA AL OFICIO DE LOS METALES
POR TECNICAS Y POR DEPARTAMENTO**

DEPARTAMENTOS	Fundición	Forja	Martillado y repujado	Orfebrería	Platería	Joyería	Broncería	Juguetería en metales	Respuestas no válidas	TOTAL
AMAZONAS	3								0	3
ANTIOQUIA	3	77		9		17	2	1	0	109
ATLANTICO	11	6		15	4	12			1	49
BOLIVAR		2		36	5	2			0	45
BOYACA	4	7	2	20	4	15	2		0	54
CALDAS	1	24	1	7	3	7	5		1	49
CAUCA	1	7		5	1	6			0	20
CESAR	2	72		14	3	2	1	4	0	98
CHOCO	2	6		29		34		2	0	73
CORDOBA		11		1		1			0	13
CUNDINAMARCA		4			2	1			0	7
GUAINIA				1					0	1
GUAJIRA	2	4				2		2	0	10
HUILA	1	32	1	8	1	3	2		1	49
MAGDALENA		11		2	2	8	1	4	0	28
META		1							0	1
NARINO						12			0	12
NORTE DE SANTANDER	5	17				1	1	1	0	25
QUINDIO	10	42	1			2		1	2	58
RISARALDA	3	21		2		6		1	0	33
SANTAFE DE BOGOTA	20	81	20	34	14	61	13	1	2	246
SANTANDER	2	28		13					0	43
SUCRE	7	57		1					0	65
TOLIMA	1	3	1			2			1	8
VALLE						2	3		0	5
TOTAL NACIONAL	78	513	26	197	39	196	30	17	8	1104

**4.3.5 POBLACION ARTESANAL DEDICADA AL OFICIO DEL VIDRIO
POR TECNICAS Y POR DEPARTAMENTO**

DEPARTAMENTOS	Vidrio Soplado	Modelado	Moheado	Vitrallería	Respuestas no válidas	Total
ANTIOQUIA				3	0	3
ATLANTICO	8				0	8
BOLIVAR				1	1	2
BOYACA				1	2	3
CALDAS	1		1	5	0	7
CAUCA				2	0	2
CESAR	1	1		37	1	40
CHOCO				1	0	1
CORDOBA	2			21	0	23
CUNDINAMARCA	1			3	0	4
GUAJIRA	1			2	0	3
HUILA	2			6	0	8
MAGDALENA				4	1	5
META	1	1			0	2
NORTE DE SANTANDER	1			2	0	3
QUINDIO	1	2	1	14	1	19
RISARALDA				5	0	5
SANTAFE DE BOGOTA	32	4	7	29	2	74
SUCRE	3	1		1	0	5
TOLIMA				3	0	3
VALLE			1	2	0	3
TOTAL NACIONAL	54	9	10	142	8	223

4.3.6. POBLACIÓN ARTESANAL DEDICADA AL OFICIO DE LA CERAMICA
POR TECNICAS Y POR DEPARTAMENTO

DEPARTAMENTOS	Moldeado	Modelado	Tallado	Torneado	Acabado	Asador	Preparador y recolector de Materias Primas	Otros procesos	Respuestas no válidas	TOTAL
AMAZONAS	3								0	3
ANTIOQUIA	14	14		1	13				0	42
ARAUCA	6								0	6
ATLANTICO	77	50		1	7				3	138
BOLIVAR	20	6			1				0	27
BOYACA	142	140		38	30		2	23	5	380
CALDAS	10	5	2		9				0	26
CASANARE	13	12	1						0	26
CAUCA	7	14	4						0	25
CESAR	79	142	2		5			4	0	232
CHOCO	15	3							1	19
CORDOBA	10				1				0	11
CUNDINAMARCA	21	9	1		40				0	71
GUAINIA	1		9						1	11
GUAJIRA	39	15	1		2				0	57
GUAVIARE	22	8							1	31
HUILA	684	87	20	6	7				1	805
MAGDALENA	36	31	1		9				0	77
META	6	4							0	10
NARIÑO	2	46							1	49
NORTE DE SANTANDER	8	4			4			1	0	17
QUINDIO	41	5	1	3	26				0	76
RISARALDA	17	9			38				1	65
SANTAFE DE BOGOTA	163	32	2	13	124	1	1	3	2	341
SANTANDER	25	1			1			1	1	28
SUCRE	4	5						1	0	10
TOLIMA	16	571	1	1	731	10	267		2	1599
VALLE	58	15	48		7				0	128
VAUPES	13				1				0	14
VICHADA	13								0	13
TOTAL NACIONAL	1565	1227	93	63	1056	11	270	33	19	4337

4.3.7. POBLACIÓN ARTESANAL DEDICADA AL OFICIO DE LA ALFARERIA
POR TECNICAS Y POR DEPARTAMENTO

DEPARTAMENTOS	Modelado	Torneado	Rollo	Acabado	Respuestas no válidas	TOTAL
ANTIOQUIA	1	2		1	0	4
ARAUCA			1	1	0	2
ATLANTICO	28	1		7	0	36
BOLIVAR		2			0	2
BOYACA	469	156	8	183	10	826
CALDAS	23	8		1	0	32
CAUCA		2	1		0	3
CESAR	139	2	1	3	1	146
CHOCO	2				0	2
CORDOBA	3				0	3
CUNDINAMARCA	13	3	1	4	0	21
GUAINIA	1		45		0	46
GUAJIRA	1			1	0	2
HUILA	36	1	1	5	2	45
MAGDALENA	4		1	15	1	21
META	1	4			0	5
NARIÑO	15	1		4	0	20
NORTE DE SANTANDER	12	4		1	1	18
QUINDIO		1		7	0	8
RISARALDA	5	5	1	2	0	13
SANTAFE DE BOGOTA	17	6	1	14	0	38
SANTANDER	28	20	1	1	0	50
SUCRE	38		6	1	1	46
TOLIMA	2	6	12	1	0	21
VAUPES	4				0	4
VICHADA	4				0	4
TOTAL NACIONAL	846	224	80	252	16	1418

**4.3.8. POBLACION ARTESANAL DEDICADA AL OFICIO DE LOS PRODUCTOS LUDICOS
POR TECNICAS Y POR DEPARTAMENTO**

DEPARTAMENTOS	Muñequería	Productos Festivos	Pirotecnia	Dulcería	Instrumentos Musicales	Cerería	Otros	Respuestas no validas	TOTAL
AMAZONAS							4	0	4
ANTIOQUIA	20	5	1	16	4	9	4	0	59
ATLANTICO	38	146	6	9	4		36	0	239
BOLIVAR	15		16		1		7	0	39
BOYACA	23	2	36	148		4	9	0	222
CALDAS	31	9	7	34	3	11	3	0	98
CAUCA	31	3	4	2	6		2	0	48
CESAR	222	3	3	49	6		33	0	316
CHOCO	10			57			17	0	84
CORDOBA	11	1		3				0	15
CUNDINAMARCA	27		6	54	5		9	0	101
GUAJIRA	91	6		49	1		32	1	180
HUILA	37	1		20	3		8	0	69
MAGDALENA	19		6	24			39	0	88
META	25			3				0	28
NARINO	7	51	7		10		1	1	77
NORTE DE SANTANDER	11	1	5	5	2		4	0	28
QUINDIO	71	1	3			3	47	3	128
RISARALDA	32	5	22	36		9	9	0	113
SANTAFE DE BOGOTA	70	2	13	6	2	1	3	0	97
SANTANDER	41	2	19	93	8		19	1	183
SUCRE	21	2		5	3			0	31
TOLIMA	45	5	5	12	1	3	26	2	99
VALLE	68	1		17	1		1	2	90
VAUPES								1	1
TOTAL NACIONAL	966	246	159	642	60	40	313	11	2437

**4.3.9. POBLACION ARTESANAL DEDICADA AL OFICIO DE LOS ESTAMPADOS Y PINTURA
POR TÉCNICAS Y POR DEPARTAMENTO**

DEPARTAMENTOS	Estampado	Pintura	Aplicaciones sobre tela	Respuestas no válidas	TOTAL
ANTIOQUIA	17	33	2	0	52
ATLANTICO	17	4	1	0	22
BOLIVAR		1		0	1
BOYACA	16	13	1	1	31
CALDAS	2	12	1	0	15
CAUCA		1		0	1
CESAR	15	44	5	0	64
CHOCO	7	14		0	21
CORDOBA	1	1	3	0	5
CUNDINAMARCA		10	1	1	12
GUAJIRA	25	69	8	0	102
GUAVIARE		1		0	1
HUILA	4	13	1	0	18
MAGDALENA	5	8	4	0	17
META			5	0	5
NORTE DE SANTANDER	2	7		0	9
QUINDIO	5	9	2	1	17
RISARALDA	8	22	6	0	36
SANTAFE DE BOGOTA	10	15	104	0	129
SANTANDER		2	3	0	5
SUCRE	15	2	20	0	37
TOLIMA	2	7	3	0	12
VALLE	1	1		0	2
TOTAL NACIONAL	152	289	170	3	614

**4.3.10. POBLACIÓN ARTESANAL DEDICADA AL OFICIO DE LOS TRABAJOS DECORATIVOS
POR TECNICAS Y POR DEPARTAMENTO**

DEPARTAMENTOS	Trabajo con	Cerámica Fria	Plastilina	Lencería	Naturalezas	Moldeador	Respuestas no	TOTAL
	plumas				Muertas	frutas Papel	válidas	
ANTIOQUIA		8		5	10	9	0	32
ATLANTICO	42	21		14	44	48	3	172
BOYACA		6		8	13	3	5	35
CALDAS	42	17		3	13	8	0	42
CASANARE	6						0	6
CAUCA	1			1			0	1
CESAR	85	6		22	48	9	0	85
CHOCO				1	2		0	3
CORDOBA	25			23			0	25
CUNDINAMARCA		10			21	4	0	35
GUAINIA				1			0	1
GUAJIRA	4	8	1	13	40		1	67
HUILA		10		14	34	1	0	59
MAGDALENA		1		2	5	2	1	11
META	11			4	1	1	0	17
NARIÑO		1			2	2	0	5
NORTE DE SANTANDER	2	1		7	4	1	0	15
QUINDIO		5		7	11	5	0	28
RISARALDA	1	4	1	6	31	5	0	48
SANTAFE DE BOGOTA	4	37	2	10	29	19	1	102
SANTANDER	1	5		1	15		0	22
SUCRE		1		4	5		0	10
TOLIMA		12			1		1	14
VALLE				1	1	1	0	3
TOTAL NACIONAL	224	153	4	147	330	118	12	838

**4.3.11. POBLACIÓN ARTESANAL DEDICADA AL OFICIO DE LOS TRABAJOS LITICOS
POR TECNICAS Y POR DEPARTAMENTO**

DEPARTAMENTOS	Talla en piedra	Talla en marmol	Talla en piedra jabón	Talla en carbón	Gemología	Talla en caucho	Respuestas no validas	TOTAL
ANTIOQUIA	1	1					0	2
ATLANTICO	2	2		2			0	6
BOLIVAR	3						0	3
BOYACA	4	1		1			4	10
CALDAS	1						0	1
CESAR	9	5		69			4	87
CHOCO							1	1
CUNDINAMARCA	25				7		12	44
GUAJIRA							1	1
HUILA	4	6		1			0	11
MAGDALENA	13		22				1	36
NARIÑO	1						0	1
QUINDIO	2						2	4
RISARALDA		1					0	1
SANTAFE DE BOGOTA	5	58	3				0	66
SANTANDER	8		5				0	13
SUCRE	1		1				0	2
TOLIMA						1	0	1
TOTAL NACIONAL	79	74	31	73	7	1	25	290

**4.3.12. POBLACIÓN ARTESANAL DEDICADA A LAS TECNICAS INTERMEDIAS
POR CLASES DE TECNICAS Y POR DEPARTAMENTO**

DEPARTAMENTOS	Aplicación de Pinturas	Aplicación de esmaltes	Torneado en maderas	Planchado de sombreros	Cultivo y adecuación de palmas	Trenzado de fibras	Hilandería	Fabricación de trabajo	Fabricación de materos y llantas	Respuestas no válidas	TOTAL
ANTIOQUIA	4								1	0	5
ATLANTICO			4	2						0	6
BOLIVAR						104				1	105
BOYACA	1					7	12		1	5	26
CALDAS	4	1	1	1	5	1				0	13
CESAR	1		6				4	1		0	12
CHOCO			2							0	2
CORDOBA	9									0	9
CUNDINAMARCA							64			1	65
GUAJIRA					1					0	1
HUILA	8	1					2			0	11
MAGDALENA			1							0	1
NARINO					32	13				4	49
NORTE DE SANTANDER			9			1	5		1	0	16
QUINDIO	4		1							1	6
RISARALDA	8		13				1			0	22
SANTAFE DE BOGOTA	1		11							0	12
SANTANDER	1					2	107	706		0	816
SUCRE	65		7		10	91				0	173
TOLIMA			1				1			0	2
TOTAL NACIONAL	106	2	56	3	48	219	196	707	3	12	1352

4.3.13. POBLACIÓN ARTESANAL DEDICADA AL OFICIO DEL CALZADO ARTESANAL
POR TÉCNICAS Y POR DEPARTAMENTO

DEPARTAMENTOS	Calzado Artesanal	TOTAL
ARAUCA	2	2
ATLANTICO	3	3
BOLIVAR	6	6
CESAR	24	24
META	7	7
SANTANDÉR	1	1
TOTAL NACIONAL	43	43

**4.3.14. POBLACION ARTESANAL DEDICADA A LOS OFICIOS NO ARTESANALES
POR TECNICAS Y POR DEPARTAMENTO**

DEPARTAMENTOS	Modistería	60	Tejido Industrial	Encuadernación	Otros oficios no artesanales:	Respuestas no válidas	TOTAL
ANTIOQUIA	73			5	8	0	86
ATLANTICO	344		2	1	29	2	378
BOLIVAR		2				0	2
BOYACA	2		17	2	6	0	27
CALDAS	7		1		6	0	14
CAUCA	7		1	1		0	9
CESAR	530	8			26	0	564
CHOCO	145				2	2	149
CORDOBA	1					0	1
CUNDINAMARCA	1						1
GUAJIRA	28		1	1	17	0	47
HUILA	126	3	1	1	6	0	137
MAGDALENA	76	1			8	0	85
META	4					0	4
NORTE DE	12			1	1	0	14
QUINDIO	344	2		1	25	1	373
RISARALDA	8				6	0	14
SANTAFE DE BOGOTA	8			5	16		29
SANTANDER	6				5	0	11
SUCRE	99					0	99
TOLIMA	16				4	0	20
VALLE	4					0	4
VAUPES	4					0	4
TOTAL NACIONAL	1845	16	23	18	165	5	2072

**4.3.15. DISTRIBUCION DE LA POBLACION ARTESANAL
DEDICADA A LOS OFICIOS NO ARTESANALES POR TÉCNICAS SEGÚN DEPARTAMENTOS**

DEPARTAMENTOS	Bisutería	Respuestas no válidas	TOTAL
AMAZONAS	2		2
ANTIOQUIA	5		5
ATLANTICO	10		10
BOLIVAR	28		28
BOYACA	3		3
CALDAS	5		5
CESAR	82	1	83
CHOCO	10		10
CUNDINAMARCA	1		1
GUAJIRA	4		4
HUILA	3		3
MAGDALENA	102		102
META	3		3
QUINDIO	9		9
RISARALDA	3		3
SANTAFE DE BOGOTA	14		14
TOLIMA	3		3
VALLE	2		2
TOTAL NACIONAL	289	1	290

4.3.16. DISTRIBUCIÓN DE LA POBLACIÓN ARTESANAL CENSADA
POR OFICIO Y GRUPO DE EDAD POR DEPARTAMENTO

DEPARTAMENTOS	OFICIOS							PRODUCTOS LUDICOS	ESTAMPADO Y PINTURA
	MADERA	CUERO	TEJEDURIA	METALES	VIDRIO	CERÁMICAS	ALFARERÍA		
AMAZONAS									
Menos de 16			4					3	
16 A 20	10		6						
21 A 25	16		16	1					
26 A 30	13		19			1		1	
31 A 35	16		21						
36 A 40	19		27	1					
41 A 45	16		18						
46 A 50	6		9	1					
51 A 55	9		21			1			
56 A 60	5		7					1	
61 A 99	4		19						
No contestaron	5		2						
TOTAL	1	0	169	3	0	2	0	5	0
ANTIOQUIA									
Menos de 16		1	20	3				1	3
16 A 20	7		37	11	1	5	1	7	7
21 A 25	33	6	66	19		9	1	11	11
26 A 30	79	7	47	17		3		14	10
31 A 35	89	10	52	8	1	9		11	7
36 A 40	83	14	50	13	1	5	1	6	11
41 A 45	54	2	17	15		3		1	
46 A 50	50	4	36	6		3		3	2
51 A 55	33	3	24	8		3		2	1
56 A 60	12	5	24	3		3			
61 A 99	9	5	27	5		2	1	3	
No contestaron	15		2	1					
TOTAL	1	59	402	109	3	42	4	59	52
ARAUCA									
Menos de 16			8						
16 A 20	3	1	8						
21 A 25	4		5						
26 A 30	4	1	7						
31 A 35	5	3	7						
36 A 40	8	5	1				1		
41 A 45	2		2						
46 A 50	2	1	3						
51 A 55	5	1	3						
56 A 60	4	1	2						
61 A 99	2	2	2				1		
No contestaron	1	1	12			6		0	
TOTAL	40	16	60	0	0	6	2	0	0
ATLANTICO									
Menos de 16		1	491	1		12	5	23	
16 A 20	16	17	323	7		14	4	35	2
21 A 25	51	26	289	11	3	26	10	38	5
26 A 30	54	12	267	6	1	25	3	31	8
31 A 35	53	10	187	4		11	2	33	2
36 A 40	42	19	181	7		23	3	28	4
41 A 45	32	13	131	6	1	8	3	16	1
46 A 50	33	6	107	2		7		11	
51 A 55	33	7	87	4	3	7	3	9	
56 A 60	23	7	70			2	2	7	
61 A 99	17	5	181			3	1	7	
No contestaron	23		12	1				1	
TOTAL	377	118	2276	49	8	138	36	239	22
BOLIVAR									
Menos de 16		1	21					6	
16 A 20	3		142	4		4		6	
21 A 25	22	1	157	8	1	3		6	
26 A 30	29	3	190	3		4		8	1
31 A 35	34	3	179	4		5	1	6	
36 A 40	22	2	216	3	1	1		1	
41 A 45	30	6	164	5		4		6	
46 A 50	21	4	157	6		2		2	
51 A 55	11	3	105	4		3		2	
56 A 60	11	2	77	5		1		1	
61 A 99	10	1	96	3			1	1	
No contestaron	5	3	1						
TOTAL	192	26	1505	45	2	27	2	39	1
BOYACA									
Menos de 16		3	408	3		35	134	32	1
16 A 20	14	5	346	4		45	128	26	4
21 A 25	16	5	298	4		61	131	23	4
26 A 30	24	4	285	10	1	50	113	26	6
31 A 35	35	3	250	11	1	46	61	19	4
36 A 40	33	9	348	7		42	73	25	3
41 A 45	29	6	238	4		46	39	16	3
46 A 50	22	4	254	5		14	42	15	1
51 A 55	10	3	174	3		8	28	14	1
56 A 60	13	5	152	2		3	30	11	1
61 A 99	16	6	284	1	1	14	44	14	2
No contestaron	4		23			8	3	1	1
TOTAL	229	53	306	54	3	380	826	222	31

OFICIOS							TOTAL
TRABAJOS DECORATIVOS	TRABAJOS LITICOS	TECNICA INTERMEDIAS	OFICIOS NO ARTESANALES	ELEMENTOS NATURALES	CALZADO ARTESANAL	OTROS	TOTAL
							17
							22
							30
							37
				1			41
				1			45
							24
							19
							27
							12
							24
							3
0	0	0	0	2	0		301
							42
1		2	4				112
4			3	1			224
9		1	11	1			206
5	2		11	1			205
6		1	16	1			178
5		1	16	1			97
1			8				96
			9				54
1			3				45
			1				62
			4				4
32	2	5	86	5	0		1325
							8
							12
							9
							12
							15
							15
							4
							6
							10
					1		7
					1		8
							20
	0	0	0	0	2		126
							618
35			31	3			533
36	1	2	41				581
28	2		64	3	2		509
21	1	1	79	1			364
11	1		58	3	1		344
8		1	38				248
14		1	21				196
7	1		22				155
4	1		7				111
3			8				182
5		1	6				17
			3				3838
172	6	6	378	10	3		29
							195
		4				7	230
		10				9	256
		15				4	235
	1	7				3	271
	1	12		1		4	212
	1	7					191
		8		1			135
		7		2			101
		11		2			127
		17				1	1
0	3	105	6	2	28		1983
							638
6	1		1				590
10	2	1	3				564
4	1	2	7				544
3	1	6	4				443
2	2	5	3	2	1		549
4	1	3	5				378
2		1	1				353
1	1	5	1				249
			1	1			225
1	1		1				386
1		2					41
31	10	26	27	3	1	0	4960

DEPARTAMENTOS	OFICIOS								ESTAMPADO Y PINTURA	
	MADERA	CUERO	TEJEDURIA	METALES	VIDRIO	CERAMICAS	ALFARERIA	PRODUCTOS LUDICOS		
CALDAS										
Menos de 16	14	1	73	2	1	2		2		
16 A 20	24	2	92			1	3	8	2	
21 A 25	38	4	92	4	1	1	5	13	3	
26 A 30	63	5	100	12	2	5	5	14	2	
31 A 35	63	5	80	8		5	4	5	3	
36 A 40	53	3	100	6	1	3	1	9	4	
41 A 45	29	5	82	5		6	4	7		
46 A 50	26	5	81	6	1		2	9		
51 A 55	28	2	86	1	1	1	1	8	1	
56 A 60	14	8	65	1			2	8		
61 A 99	23	4	111	4		2	5	14		
No contestaron	2	1	4					1		
TOTAL	377	45	966	49	7	26	32	98	15	
CASANARE										
Menos de 16			4			1				
16 A 20			3							
21 A 25	3		11			3				
26 A 30	2		1			1				
31 A 35	4	1	10			2				
36 A 40	4		13			4				
41 A 45	2		6			4				
46 A 50	1		6			1				
51 A 55	3		7			2				
56 A 60	1		6			3				
61 A 99	1		13			5				
No contestaron										
TOTAL	22	1	80	0	0	26	0	0	0	
CAUCA										
Menos de 16		2	32					1		
16 A 20	11	2	39					3		
21 A 25	13	3	47	3		1	1	1		
26 A 30	27	10	74	5		4		8		
31 A 35	18	8	63	6		3		6		
36 A 40	21	16	62	2		4		12		
41 A 45	15	12	59	1	2	4		4		
46 A 50	10	9	43	1		4	2	2		
51 A 55	9	7	34			2		3		
56 A 60	10	3	38					4	1	
61 A 99	27	3	56	2		3		3		
No contestaron	1	3	13					1		
TOTAL	162	78	560	20	2	25	3	48	1	
CESAR										
Menos de 16	5		131	1		3	10	14	1	
16 A 20	79	4	203	17		24	16	46	5	
21 A 25	90	5	153	18	9	46	27	68	21	
26 A 30	81	2	197	12	9	37	26	56	10	
31 A 35	80	8	183	16	6	47	18	41	12	
36 A 40	67	7	193	14	6	38	10	37	6	
41 A 45	48	6	148	5	1	13	9	15	3	
46 A 50	34	2	120	8	2	10	9	18	3	
51 A 55	24		82	3		6	10	6	1	
56 A 60	26	3	86	1		1	6	6	1	
61 A 99	48	3	186	3		3	4	9	1	
No contestaron	4	1	8			4	1	1		
TOTAL	585	41	1690	98	40	232	146	316	64	
CHOCO										
Menos de 16	8		3	2		1	1	3	1	
16 A 20	25		6	10		8		11	7	
21 A 25	47		12	13				12	3	
26 A 30	59	1	28	8		2	1	11	5	
31 A 35	44		21	10		2		4	2	
36 A 40	32	1	13	12		4		8		
41 A 45	29		19	7	1	1		7		
46 A 50	27	3	14	1				5	1	
51 A 55	23		19	1				6		
56 A 60	21		13	4				4		
61 A 99	42		21	3				4		
no contestaron	9		15	2		1		9	2	
TOTAL	366	5	184	73	1	19	2	84	21	
CORDOBA										
Menos de 16	7	1	88		1		1		2	
16 A 20	16		494	2	2	1				
21 A 25	27		687	2	6	3		1		
26 A 30	20	2	810	2	7	3		2	3	
31 A 35	29	1	577	1	2	1		5		
36 A 40	35		692	2	4	2	1			
41 A 45	21		431	2	1	1				
46 A 50	17	1	413	1				2		
51 A 55	20	1	232							
56 A 60	7		248					3		
61 A 99	20		478	1						
No contestaron			19					1		
TOTAL	219	6	5169	13	23	11	3	15	5	

OFICIOS							TOTAL
TRABAJOS DECORATIVOS	TRABAJOS LITICOS	TECNICA INTERMEDIAS	OFICIOS NO NO ARTESANALES	ELEMENTOS NATURALES	CALZADO ARTESANAL	OTROS	
1		1					97
4							136
7		2	1	1			172
7		4	2	1			222
10		1	3	1			188
6		1	4	2			193
3							141
		1	1				132
3		1	1				134
	1	2	2				98
1							168
42	1	13	14	5	0		1690
							5
2							6
							17
1							5
							17
1							21
							13
1							8
							13
1							10
							20
6	0	0	0	0	0		135
							35
			1				55
			3				70
			1				131
			2				105
							119
			1				97
			1				71
							56
							57
1							94
1	0	0	9	0	0		19
							909
	8	5		4	2		184
5	35	1	1	23	11		476
9	20	2	2	66	15		551
20	6	2	4	94	24		580
15	9	1	4	91	12		543
17	4		2	111	15		527
7	2		3	77	2		339
6			2	39	1		254
2	1		2	18			155
2	1		3	15			151
1	1	1	1	18	1		280
1				8			27
85	87	12	24	564	83		4067
				1			20
1		1	5	2			76
1		1	9				97
			22	4			142
			30				113
			24	1			95
			16	1			81
			14				65
	1		11				61
1			4				47
			7	1			78
			7				45
3	1	2	149	10	0		920
							102
1		1					516
4		3					733
8		3					860
2		1					620
4		1					741
1							458
3							437
1							254
			1				259
							499
							20
25	0	9	1	0	0		5499

DEPARTAMENTOS	OFICIOS								ESTAMPADO Y PINTURA
	MADERA	CUERO	TEJEDURIA	METALES	VIDRIO	CERÁMICAS	ALFARERÍA	PRODUCTOS LUDICOS	
CUNDINAMARCA									
Menos de 16		1	44			1		8	
16 A 20	8	1	58	1		2	2	7	
21 A 25	4	3	76			12		13	1
26 A 30	7	5	79		1	12	1	9	4
31 A 35	7	8	90	3		11	4	16	1
36 A 40	7	4	111	1	2	12	5	12	5
41 A 45	7		78	1	1	4	2	15	
46 A 50	4	3	80			3	3	5	1
51 A 55	1	1	73	1		4	2	7	
56 A 60	3		65			5		5	
61 A 99	6	2	80				2	3	
No contestaron	1	1	8			5		1	
TOTAL	55	29	842	7	4	71	21	101	12
GUAINIA									
Menos de 16	2		2						
16 A 20	8		12			2	1		
21 A 25	15	1	34			1	4		
26 A 30	18		45				8		
31 A 35	8		35			1	4		
36 A 40	8		34	1			6		
41 A 45	5		17			6	7		
46 A 50	7		17				3		
51 A 55	2		14			1	2		
56 A 60		1	18				5		
61 A 99	6	1	20				6		
No contestaron			5						
TOTAL	79	3	253	1	0	11	46	0	0
GUAJIRA									
Menos de 16	2		31	1		1		2	2
16 A 20	8	1	116			8		10	8
21 A 25	13	3	136			9		23	20
26 A 30	17	3	165	4	1	8		41	28
31 A 35	22	3	150	1	2	7	1	26	10
36 A 40	25	3	174			8		17	14
41 A 45	19	2	100	1		8		12	5
46 A 50	15	2	83			4	1	12	4
51 A 55	4	4	62	2		1		12	1
56 A 60	7	1	74					7	3
61 A 99	20	3	80	1		2		5	4
No contestaron	2		20			1		13	3
TOTAL	154	25	1191	10	3	57	2	180	102
58 GUAVIARE									
Menos de 16	2		2						
16 A 20	9		19			1			
21 A 25	12		20			3			
26 A 30	14		30			5			
31 A 35	2		20			1			
36 A 40	5		27			4			1
41 A 45	4		16			6			
46 A 50	4		13			1			
51 A 55	4		8			3			
56 A 60	2		10			2			
61 A 99	4		9			5			
No contestaron	1								
TOTAL	63	0	174	0	0	31	0	0	1
HUILA									
Menos de 16	5		26			47		6	1
16 A 20	16	5	55	8		153	2	7	3
21 A 25	29	4	53	11	2	170	2	8	5
26 A 30	38	11	55	8	2	148	3	7	2
31 A 35	34	7	45	4	2	104	4	6	2
36 A 40	31	7	57	9	1	68		12	
41 A 45	22	6	48	2	1	44	6	9	
46 A 50	10	3	38	2		26	5	3	
51 A 55	13	5	24	3		20	3	1	2
56 A 60	10	1	27			10	5	3	1
61 A 99	25	8	69	2		12	14	6	1
No contestaron	1		3			3	1	1	
TOTAL	234	57	500	49	8	805	45	69	18
MAGDALENA									
Menos de 16	4	2	21	1		7	2	9	
16 A 20	6		37	1	1	11	5	10	2
21 A 25	7	3	29	3		14	3	11	3
26 A 30	11	5	27	6		10		14	4
31 A 35	12	2	27	7	1	8	1	13	5
36 A 40	10	6	38	5	2	11	4	8	2
41 A 45	9	3	34	2	1	8	3	9	
46 A 50	21	3	34	1		3	1	6	1
51 A 55	9		17				2	3	
56 A 60	5		23			3		3	
61 A 99	10		36	2		1		2	
No contestaron	2		5			1			
TOTAL	106	24	328	28	5	77	21	88	17

OFICIOS							TOTAL
TRABAJOS DECORATIVOS	TRABAJOS LITICOS	TECNICA INTERMEDIAS	OFICIOS NO ARTESANALES	ELEMENTOS NATURALES	CALZADO ARTESANAL	OTROS	
1		2					57
2							85
3	4	3					122
3	7	3			1		130
2	5	3					151
7	6	2					170
1	2	7					120
3	4	5	1				110
5	2	7					101
3	4	9					94
4	8	23					128
1	2	1					20
35	44	65	1	1	0		1288
							4
							23
							55
							71
							48
							49
							35
							27
							19
1							24
							34
							5
1	0	0	0	0	0		394
							39
1			2				154
10			5	1			220
13			5	1			286
16			7				245
11			8				260
6			3	1			157
			6				127
1			2				90
1			3	1			96
1	1		4				121
7		1	2				49
67	1	1	47	4	0		1844
							4
							29
							35
							49
							23
							37
							26
							18
							15
							14
							18
0	0	0	0	0	0		269
							88
2			1				269
4	1	5	10				308
7	2	1	14				313
6	2	3	28				243
9			26				222
16	1		19	1			157
4	1		14				106
6			11	1			79
2	2		4				65
2			7	1			146
1	2	2	3				10
59	11	11	137	3	0		2006
							61
	5		1	9			99
	5		4	17			102
2	5		6	16			119
2	6		12	22			111
1	5	1	11	17			120
2	4		18	10			91
2	3		11	6			82
1	1		10				39
			5	2			38
	2		3	1			58
			3	2			9
11	36	1	85	102	0		929

DEPARTAMENTOS	OFICIOS								ESTAMPADO Y PINTURA
	MADERA	CUERO	TEJEDURIA	METALES	VIDRIO	CERAMICAS	ALFARERIA	PRODUCTOS LUDICOS	
META									
Menos de 16	2	1	11			1	1		
16 A 20	11	2	46			3		1	
21 A 25	16		57					1	
26 A 30	17	1	64			1		2	
31 A 35	8	3	59			1		3	2
36 A 40	15	3	42	1			1	7	
41 A 45	15	2	34					5	2
46 A 50	7	1	36		2	2	1	5	
51 A 55	8	4	17			1	1	3	
56 A 60	2		46				1	1	1
61 A 99	11	5	53			1			
No contestaron			1						
TOTAL	112	22	466	1	2	10	5	28	5
NARIÑO									
Menos de 16	36	16	596			7	7		
16 A 20	109	109	840			5	5	2	
21 A 25	192	118	821	2		3	2	9	
26 A 30	148	92	796	2		8	1	10	
31 A 35	105	50	652	1		5	1	10	
36 A 40	112	30	701	3		4		11	
41 A 45	87	22	498	2		1	1	9	
46 A 50	73	17	549	1		3	1	10	
51 A 55	59	6	331	1		4		7	
56 A 60	40	7	356			5		5	
61 A 99	61	10	567			2	2	4	
No contestaron	3	1	13			2			
TOTAL	1027	478	6720	12	0	49	20	77	0
NORTE DE SANTANDER									
Menos de 16			2		1				
16 A 20	8	1	12	2		2	3	2	
21 A 25	14	1	18	9	2	1		1	
26 A 30	13		23	3		3	4	1	
31 A 35	13	3	27	3		1	3	6	3
36 A 40	11	3	21	3		1	3	4	3
41 A 45	4	1	21	1		2	2	4	1
46 A 50	4	1	18			3		2	1
51 A 55	3	2	18				1	6	
56 A 60	2	1	10	2		1	1		1
61 A 99	3	5	18	2		1		2	
No contestaron	1	2	7			2	1		
TOTAL	76	20	195	25	3	17	18	28	9
63 QUINDIO									
Menos de 16	4		6	1	1	1		8	1
16 A 20	6	2	7	4	4	10		5	2
21 A 25	22	10	9	7	2	13	1	13	4
26 A 30	28	19	20	7	2	14	2	32	2
31 A 35	35	17	26	13	6	15	1	20	2
36 A 40	37	19	36	9	2	11		15	
41 A 45	22	13	14	3		6	1	4	1
46 A 50	18	7	16	3		3		13	2
51 A 55	6	7	11	3		2	1	6	1
56 A 60	6	6	12	3	2			7	
61 A 99	21	9	22	5		1	1	3	2
No contestaron									
TOTAL	205	109	179	58	19	76	8	128	17
RISARALDA									
Menos de 16	3		17					4	
16 A 20	10	2	18	9		4	1	11	5
21 A 25	31	6	23	4	2	9	1	16	3
26 A 30	34	8	26	6		11	2	13	11
31 A 35	18	9	23	4		18	2	17	2
36 A 40	24	10	17	4	1	11		18	5
41 A 45	14	4	15	3		4	4	8	3
46 A 50	6	3	14		1	5	1	8	2
51 A 55	5	5	8	1	1			6	2
56 A 60	10	2	4	1		3		9	
61 A 99	8	3	19	1			2	2	3
No contestaron								1	
TOTAL	163	54	184	33	5	65	13	113	36
SANTAFE DE BOGOTA									
Menos de 16	9	6	6	1	1	5	4	1	1
16 A 20	88	60	15	14	5	27	2	5	6
21 A 25	125	98	25	30	18	51	4	8	9
26 A 30	147	82	45	44	14	56	7	18	14
31 A 35	160	66	39	37	11	59	3	15	15
36 A 40	124	56	21	41	10	66	8	9	14
41 A 45	79	30	27	33	5	24	3	12	20
46 A 50	65	24	10	17	3	19	3	8	20
51 A 55	31	8	14	13	2	14	1	4	8
56 A 60	28	10	9	3	3	6	2	4	6
61 A 99	36	10	17	8		8		4	12
No contestaron	9	4	16	5	2	6	1	9	4
TOTAL	901	454	244	246	74	341	38	97	129

OFICIOS							
TRABAJOS DECORATIVOS	TRABAJOS LITICOS	TECNICA INTERMEDIAS	OFICIOS NO NO ARTESANALES	ELEMENTOS NATURALES	CALZADO ARTESANAL	OTROS	TOTAL
0					1		16
0							64
0				1			75
1					2		88
2			2	1	1		82
3			1		0		72
3			1		1		63
5					2		61
0							34
2				1			54
2							72
0							1
17	0	0	4	3	7		682
							664
		2					1072
							1147
1		3					1061
2		3					829
		5					866
		4					624
		7					661
		9					417
		6					419
2	1	9					658
		1					20
5	1	49	0	0	0		8438
							4
		1					32
		2					52
1		5		4			56
5				1			61
1							55
3		3					39
		1		2			35
1				4			35
2			1				33
1				2			21
		2					34
		1					14
15	0	16	1	13	0		436
			1				23
	1	2	5	1			49
4			13	1			95
	1	1	36	2			170
5		1	56	3			200
6		1	85	1			223
5	1	1	62	1			134
1			44				108
1			28				66
3			18				57
3			24				91
			1				3
28	4	6	373	9	0		1219
		3					27
3	1	3	2				69
8		2	2				109
4		1	1	1			118
8		4	1	1			107
8		5	2	1			106
8		2	1				66
2		1	2				45
2			1				31
3			1				33
1		1	1				41
1							2
48	1	22	14	3	0		754
							39
2	2	1	2				241
8	9		2				388
12	5	1	2				470
16	18	2	3	4			440
19	7	1	2	6			375
12	7	1	5	1			251
9	1	1	5	2			179
6	2	1	1				107
7	4	1					83
4	4	1	2	1			105
3	5	1	1				63
4	2	1					2741
102	66	12	23	14	0		

DEPARTAMENTOS	OFICIOS							PRODUCTOS LUDICOS	ESTAMPADO Y PINTURA
	MADERA	CUERO	TEJEDURIA	METALES	VIDRIO	CERÁMICAS	ALFARERÍA		
SANTANDER									
Menos de 16	10		18			3		8	
16 A 20	34		51	8		1	2	29	
21 A 25	46	1	72	10		1	4	21	1
26 A 30	39	4	76	6		8	6	22	1
31 A 35	33	1	63	4		4	8	18	
36 A 40	23	3	76	7		5	6	23	
41 A 45	21	1	53	3		4	2	13	3
46 A 50	18	1	60	3			6	15	
51 A 55	12	1	50	1			6	16	
56 A 60	10	2	40	1		1	2	5	
61 A 99	13	3	69			1	8	12	
No contestaron	1		8					1	
TOTAL	260	17	636	43	0	28	50	183	5
SUCRE									
Menos de 16	36	7	789	4			1		3
16 A 20	157	34	578	10	1		2	2	9
21 A 25	197	57	560	10	2	1	5	7	6
26 A 30	200	39	520	17	1	2	2	5	10
31 A 35	121	30	335	6	1	4	3	5	2
36 A 40	108	29	359	6		1	7	5	3
41 A 45	69	16	252	10		1	3	3	2
46 A 50	50	14	201				5		2
51 A 55	34	3	125			1	9	1	
56 A 60	31	2	131	2			3	1	
61 A 99	46	8	286				6	2	
No contestaron	3	1	13						
TOTAL	1052	240	4149	65	5	10	46	31	37
TOLIMA									
Menos de 16	6		259			463	11	4	
16 A 20	17	2	135	1		245		1	1
21 A 25	17		91		2	147		4	2
26 A 30	23	7	95	1	1	150	2	12	5
31 A 35	16	1	87	4		103		15	2
36 A 40	11	11	91	1		101		11	1
41 A 45	11	6	57			85	1	11	
46 A 50	9	1	72	1		80		5	1
51 A 55	6	1	46			53	2	10	
56 A 60	4	3	44			61	2	5	
61 A 99	6	7	85			108	3	19	
no contestaron	5	1	2			3		2	
TOTAL	131	40	1064	8	3	1599	21	99	12
VALLE									
Menos de 16						1			
16 A 20	1		1		1	4		4	
21 A 25	3		2	1		9		7	1
26 A 30	4	4	8			18		16	
31 A 35	3	1	7			26		15	
36 A 40	2	2	6	1		25		15	1
41 A 45	2		3	1		16		10	
46 A 50			1	1	2	12		11	
51 A 55	1		1			9		4	
56 A 60	1					4		4	
61 A 99	1		2	1		3		3	
No contestaron						1		1	
TOTAL	18	7	31	5	3	128	0	90	2
VAUPES									
Menos de 16	1		10			1			
16 A 20	2		22						
21 A 25	5		44			1			
26 A 30	8		60				2		
31 A 35	15		49					1	
36 A 40	8		42						
41 A 45	10		39			4			
46 A 50	3		23			2	1		
51 A 55	5		12			3			
56 A 60	5		22			1			
61 A 99			19				1		
No contestaron	1		3						
TOTAL	63		345	0	0	14	4	1	0
VICHADA									
Menos de 16	3		14			1			
16 A 20	8		38			2			
21 A 25	14		11			1			
26 A 30	8		16						
31 A 35	15		23			2			
36 A 40	11		20				2		
41 A 45	5		9						
46 A 50	4		15						
51 A 55	1		11						
56 A 60	4		27			2			
61 A 99	2		13				1		
No contestaron	3		13				4	0	
TOTAL	78	0	210	0	0	13	4	0	0
TOTAL NACIONAL	7931	2027	33832	1104	223	4336	1418	2438	614

OFICIOS

TRABAJOS DECORATIVOS	TRABAJOS LITICOS	TECNICA INTERMEDIAS	OFICIOS NO NO ARTESANALES	ELEMENTOS NATURALES	CALZADO ARTESANAL	OTROS	TOTAL
1	1	91					132
9	4	135		2			275
	1	132		2			291
2	1	105		2			272
2	2	72		3			210
4	1	62					210
1	2	52			1		156
3		39					145
	1	32		1			120
		29		1			91
		64					170
		3					13
22	13	816	0	11	1		2085
		14	1				855
1		36	6				836
2		33	27				907
4		25	14				839
	1	14	22				544
1		13	11				543
		11	7				374
1		6	7				286
	1	5	1				180
		4	1				175
1		12	2				363
10	2	173	99	0	0		5919
			1			1	744
1			1	1		1	406
			1			2	267
3			1	1		1	302
3			2	1		1	235
4			3				235
2	1		4			3	181
						3	172
		1	2				121
			1				120
			3				231
			2				15
14	1	2	20	3		12	3029
							1
							11
							23
				1			51
1			2				55
2			1				55
			1	1			33
							28
							15
							9
							10
							2
3	0	0	4	2	0		293
							12
			1				25
			2				52
							68
			1				67
			2				57
							51
							29
			1				21
			1				29
			1				21
			1				5
0	0	0	10	0	0		437
							18
							46
							27
							25
							40
							34
							16
							19
							12
							33
							18
							17
0	0	0	0	0	0		305
838	290	1352	1512	769	125	12	58821

**4.3.17. DISTRIBUCIÓN DE LA POBLACIÓN ARTESANAL POR LUGAR
DE APRENDIZAJE DEL OFICIO, SEGUN DEPARTAMENTOS Y SEXO**

DEPARTAMENTOS	TALLER DEL HOGAR	TALLER PARTICULAR	INICIATIVA PROPIA	CURSOS	TALLER DEL HOGAR Y POR INICIATIVA PROPIA	TALLER PARTICULAR Y POR INICIATIVA PROPIA	TALLER DEL HOGAR Y CURSOS	NO CONTESTAN	TOTAL
AMAZONAS									
MASCULINO	89	13	37	4				2	145
FEMENINO	123	8	22					3	156
TOTAL	212	21	59	4				5	301
ANTIOQUIA									
MASCULINO	184	307	252	52	7	1	1	2	806
FEMENINO	201	73	133	101	7	1		3	519
TOTAL	385	380	385	153	14	2	1	5	1325
ARAUCA									
MASCULINO	13	19	32	3	9			0	76
FEMENINO	14	12	7	1	15			1	50
TOTAL	27	31	39	4	24	0	0	1	126
ATLANTICO									
MASCULINO	1122	150	178	62	2	1	1	16	1532
FEMENINO	1711	123	257	196	3		2	14	2306
TOTAL	2833	273	435	258	5	1	3	30	3838
BOLIVAR									
MASCULINO	124	113	92	17	5	11		0	362
FEMENINO	1205	102	234	25	28	14	2	11	1621
TOTAL	1329	215	326	42	33	25	2	11	1983
BOYACA									
MASCULINO	1249	373	420	75	89	4	1	62	2273
FEMENINO	1524	333	507	89	170	3	3	58	2687
TOTAL	2773	706	927	164	259	7	4	120	4960
CÁLDAS									
MASCULINO	188	183	219	60	27	6	1	10	694
FEMENINO	605	139	129	78	23	2	1	19	996
TOTAL	793	322	348	138	50	8	2	29	1690
CASANARE									
MASCULINO	47	1	34	1	5			1	89
FEMENINO	16	1	25	3	1			0	46
TOTAL	63	2	59	4	6	0	0	1	135
CAUCA									
MASCULINO	80	49	116	38	5		7	34	329
FEMENINO	206	31	144	56	4		3	136	580
TOTAL	286	80	260	94	9	0	10	170	909
CESAR									
MASCULINO	279	262	634	131	16	3		19	1344
FEMENINO	817	137	878	823	29	2	1	36	2723
TOTAL	1096	399	1512	954	45	5	1	55	4067
CHOCO									
MASCULINO	128	122	265	116	17	1	3	12	664
FEMENINO	54	25	100	67	4			6	256
TOTAL	182	147	365	183	21	1	3	18	920

**4.3.17. DISTRIBUCIÓN DE LA POBLACIÓN ARTESANAL POR LUGAR
DE APRENDIZAJE DEL OFICIO, SEGUN DEPARTAMENTOS Y SEXO**

DEPARTAMENTOS	TALLER DEL HOGAR	TALLER PARTICULAR	INICIATIVA PROPIA	CURSOS	TALLER DEL HOGAR Y POR INICIATIVA PROPIA	TALLER PARTICULAR Y POR INICIATIVA PROPIA	TALLER DEL HOGAR Y CURSOS	NO CONTESTAN	TOTAL
CORDOBA									
MASCULINO	897	141	651	31	4	3		6	1733
FEMENINO	2296	146	1231	68	4	2	1	18	3766
TOTAL	3193	287	1882	99	8	5	1	24	5499
CUNDINAMARCA									
MASCULINO	248	102	214	42	8	2	1	2	619
FEMENINO	330	70	151	109	5	1	1	2	669
TOTAL	578	172	365	151	13	3	2	4	1288
GUAINIA									
MASCULINO	83	7	152	6	35		1	6	290
FEMENINO	40	4	48	2	4			6	104
TOTAL	123	11	200	8	39		1	12	394
GUAJIRA									
MASCULINO	145	38	299	68	2	1		12	565
FEMENINO	211	72	759	217	2	5	2	11	1279
TOTAL	356	110	1058	285	4	6	2	23	1844
GUAVIARE									
MASCULINO	2		125	6	41			5	179
FEMENINO	1	7	71		11			0	90
TOTAL	3	7	196	6	52	0	0	5	269
HUILA									
MASCULINO	181	280	258	52	8	5	3	3	790
FEMENINO	284	303	322	286	10	3	1	7	1216
TOTAL	465	583	580	338	18	8	4	10	2006
MAGDALENA									
MASCULINO	180	53	188	36	4	4	1	11	477
FEMENINO	186	21	165	60	1	4		15	452
TOTAL	366	74	353	96	5	8	1	26	929
META									
MASCULINO	184	74	108	16	70	4	1	5	462
FEMENINO	149	13	30	11	15	1		1	220
TOTAL	333	87	138	27	85	5	1	6	682
NARINO									
MASCULINO	515	898	204	32	9	2		10	1670
FEMENINO	5297	325	1045	33	17			51	6768
TOTAL	5812	1223	1249	65	26	2	0	61	8438
NORTE DE SANTANDER									
MASCULINO	40	84	47	16	1	1		2	191
FEMENINO	64	22	93	52	6	1		7	245
TOTAL	104	106	140	68	7	2	0	9	436
QUINDIO									
MASCULINO	101	194	198	45	18	1		4	561
FEMENINO	68	145	139	298	6			2	658
TOTAL	169	339	337	343	24	1	0	6	1219

4.3.17. DISTRIBUCIÓN DE LA POBLACIÓN ARTESANAL POR LUGAR DE APRENDIZAJE DEL OFICIO, SEGUN DEPARTAMENTOS Y SEXO

DEPARTAMENTOS	TALLER DEL HOGAR	TALLER PARTICULAR	INICIATIVA PROPIA	CURSOS	TALLER DEL HOGAR Y POR INICIATIVA PROPIA	TALLER PARTICULAR Y POR INICIATIVA PROPIA	TALLER DEL HOGAR Y CURSOS	NO CONTESTAN	TOTAL
RISARALDA									
MASCULINO	106	121	158	33	6	4	2	0	430
FEMENINO	76	57	87	92	6	2	2	2	324
TOTAL	182	178	245	125	12	6	4	2	754
SANTAFE DE BOGOTA									
MASCULINO	414	746	455	93	32	9	6	10	1765
FEMENINO	242	268	230	181	49	1	1	4	976
TOTAL	656	1014	685	274	81	10	7	14	2741
SANTANDER									
MASCULINO	366	312	153	27	33	1		18	910
FEMENINO	649	252	166	63	26		1	18	1175
TOTAL	1015	564	319	90	59	1	1	36	2085
SUCRE									
MASCULINO	936	918	864	35	2	1	1	8	2765
FEMENINO	1555	234	1250	94	4	6	2	9	3154
TOTAL	2491	1152	2114	129	6	7	3	17	5919
TOLIMA									
MASCULINO	881	98	264	61	4	1	1	14	1324
FEMENINO	1148	84	347	106	8	2		10	1705
TOTAL	2029	182	611	167	12	3	1	24	3029
VALLE									
MASCULINO	12	22	19	4	4			6	67
FEMENINO	60	47	78	29	5	1	1	5	226
TOTAL	72	69	97	33	9	1	1	11	293
VAUPES									
MASCULINO	258	7	20		1			0	286
FEMENINO	139	6	5		1			0	151
TOTAL	397	13	25		2			0	437
VICHADA									
MASCULINO	45	10	68	3	21		1	8	156
FEMENINO	55	7	69	3	6		2	7	149
TOTAL	100	17	137	6	27		3	15	305
TOTAL NACIONAL	28423	8764	15446	4308	955	117	58	750	58821

**4.3.18. APRENDIZAJE DEL OFICIO POR RANGO DE EDAD DE LA POBLACIÓN ARTESANAL
Y POR DEPARTAMENTO**

DEPARTAMENTOS	TALLER DEL HOGAR	TALLER PARTICULAR	INICIATIVA PROPIA	CURSOS	TALLER DEL HOGAR Y POR INICIATIVA PROPIA	TALLER PARTICULAR Y POR INICIATIVA PROPIA	TALLER DEL HOGAR Y CURSOS	OTRAS	TOTAL
AMAZONAS									
Menos de 16	15		2					0	17
16 A 20	15	2	3					2	22
21 A 25	26	1	3					0	30
26 A 30	21	6	7	3				0	37
31 A 35	21	6	14					0	41
36 A 40	34	2	7	1				1	45
41 A 45	15	2	7					0	24
46 A 50	15		4					0	19
51 A 55	22	1	3					1	27
56 A 60	9		3					0	12
61 A 99	17		6					1	24
NO CONTESTAN								3	3
TOTAL	210	20	59	4	0	0	0	8	301
ANTIOQUIA									
Menos de 16	29	6	6	1				0	42
16 A 20	46	29	23	12	1			1	112
21 A 25	68	63	63	27	3			0	224
26 A 30	40	67	66	31			1	1	206
31 A 35	45	65	69	22	2	1		1	205
36 A 40	46	47	54	27	2	1		1	178
41 A 45	11	37	30	19				0	97
46 A 50	35	27	24	8	2			0	96
51 A 55	17	15	18	2	2			0	54
56 A 60	25	7	11	1	1			0	45
61 A 99	22	17	19	2	1			1	62
NO CONTESTAN								4	4
TOTAL	384	380	383	152	14	2	1	9	1325
ARAUCA									
Menos de 16	6	1	1					0	8
16 A 20	4	5	2		1			0	12
21 A 25	1	7	1					0	9
26 A 30	2	3	6		1			0	12
31 A 35	3	4	5	1	2			0	15
36 A 40	2	6	4	1	2			0	15
41 A 45	1	1	1	1				0	4
46 A 50	2	2	2					0	6
51 A 55	3	1	4	1	1			0	10
56 A 60	1	1	5		1			0	7
61 A 99	1		7					0	8
NO CONTESTAN								20	20
TOTAL	26	30	38	4	8			20	126
ATLANTICO									
Menos de 16	573	14	24	2				5	618
16 A 20	438	34	38	16				7	533
21 A 25	402	53	64	37				5	561
26 A 30	347	38	73	45			1	5	509
31 A 35	245	31	51	33	2	1		1	364
36 A 40	219	29	45	49				2	344
41 A 45	150	24	49	23			1	1	248
46 A 50	120	16	34	23	2			1	196
51 A 55	104	15	23	12			1	0	155
56 A 60	84	6	14	7				0	111
61 A 99	137	12	19	10	1			3	182
NO CONTESTAN								17	17
TOTAL	2819	272	434	257	5	1	3	47	3638
BOLIVAR									
Menos de 16	17	2	8			2		0	29
16 A 20	123	26	38	7	1			0	195
21 A 25	147	27	44	8	1	2		1	230
26 A 30	169	37	34	11	4			1	256
31 A 35	158	25	37	4	5	3		3	235
36 A 40	186	30	35	4	7	7	1	1	271
41 A 45	146	23	29	4	3	6	1	0	212
46 A 50	129	17	37	2	3	3		0	191
51 A 55	95	11	21	1	4	1		2	135
56 A 60	66	9	21	1	2	1		1	101
61 A 99	92	8	22		3			2	127
NO CONTESTAN								1	1
TOTAL	1328	215	326	42	33	25	2	12	1983

(consta de 6 páginas)

**4.3.18. APRENDIZAJE DEL OFICIO POR RANGO DE EDAD DE LA POBLACIÓN ARTESANAL
Y POR DEPARTAMENTO**

DEPARTAMENTOS	TALLER DEL HOGAR	TALLER PARTICULAR	INICIATIVA PROPIA	CURSOS	TALLER DEL HOGAR Y POR INICIATIVA PROPIA	TALLER PARTICULAR Y POR INICIATIVA PROPIA	TALLER DEL HOGAR Y CURSOS	OTRAS	TOTAL
BOYACA									
Menos de 16	511	47	53	8	8	1		10	638
16 A 20	364	106	87	10	12			11	590
21 A 25	299	118	79	24	29	1	1	13	564
26 A 30	272	93	117	22	26			14	544
31 A 35	195	78	107	23	28		1	11	443
36 A 40	281	75	114	24	35	1	1	18	549
41 A 45	193	55	89	16	16	1		8	378
46 A 50	187	46	77	13	22	1		7	353
51 A 55	121	23	64	7	24	2		8	249
56 A 60	128	25	36	7	23			6	225
61 A 99	202	31	97	9	34		1	12	386
NO CONTESTAN								41	41
TOTAL	2753	697	920	163	257	7	4	159	4960
CALDAS									
Menos de 16	63	21	3	7	3			0	97
16 A 20	74	36	16	5	1	2		2	136
21 A 25	83	35	33	12	4			5	172
26 A 30	95	41	49	28	5	1	1	2	222
31 A 35	75	47	48	12	3	1		2	188
36 A 40	72	37	46	27	5	2	1	3	193
41 A 45	64	28	28	12	6	2		1	141
46 A 50	63	25	28	10	5			1	132
51 A 55	64	19	35	6	5			5	134
56 A 60	53	12	17	11	2			3	98
61 A 99	84	19	43	6	11			5	168
NO CONTESTAN								9	9
TOTAL	790	320	346	136	50	8	2	38	1690
CASANARE									
Menos de 16	2		3					0	5
16 A 20	4		1		1			0	6
21 A 25	5		9	1	2			0	17
26 A 30	2		1	1				1	5
31 A 35	5		11		1			0	17
36 A 40	12	1	7	1				0	21
41 A 45	9		3		1			0	13
46 A 50	4		4					0	8
51 A 55	6		6	1				0	13
56 A 60	3	1	6					0	10
61 A 99	11		8		1			0	20
NO CONTESTAN								0	0
TOTAL	63	2	59	4	6	0	0	1	135
CAUCA									
Menos de 16	2	1	8	1				23	35
16 A 20	7	6	13	3				26	55
21 A 25	19	6	21	6				18	70
26 A 30	31	18	31	16			2	33	131
31 A 35	33	8	31	11			1	21	105
36 A 40	39	10	31	26	1			12	119
41 A 45	34	9	25	10	4			15	97
46 A 50	28	5	21	9	1		1	6	71
51 A 55	20	4	21	5				6	56
56 A 60	21	7	22	2	1			4	57
61 A 99	49	6	31	2	2			4	94
NO CONTESTAN								19	19
TOTAL	283	80	255	91	9	0	4	187	909
CESAR									
Menos de 16	80	6	74	19	2			3	184
16 A 20	154	52	135	115	5			15	476
21 A 25	106	76	207	152	7			3	551
26 A 30	128	50	208	180	7	1		6	580
31 A 35	115	49	200	172	2	1		4	543
36 A 40	125	48	189	154	3			8	527
41 A 45	91	44	125	72	3	1		3	339
46 A 50	86	22	99	37	5	1		4	254
51 A 55	46	13	79	12	2	1		1	155
56 A 60	52	10	66	19	2		1	2	151
61 A 99	107	27	119	15	7			5	280
TOTAL	1090	397	1501	947	45	5	1	81	4067

(consta de 6 páginas)

**4.3.18. APRENDIZAJE DEL OFICIO POR RANGO DE EDAD DE LA POBLACIÓN ARTESANAL
Y POR DEPARTAMENTO**

DEPARTAMENTOS	TALLER DEL HOGAR	TALLER PARTICULAR	INICIATIVA PROPIA	CURSOS	TALLER DEL HOGAR Y POR INICIATIVA PROPIA	TALLER PARTICULAR Y POR INICIATIVA PROPIA	TALLER DEL HOGAR Y CURSOS	OTRAS	TOTAL
CHOCO									
Menos de 16	8	3	5	4				0	20
16 A 20	18	16	21	15	5			1	76
21 A 25	22	20	36	15	2			2	97
26 A 30	22	32	46	33	6			3	142
31 A 35	14	13	53	30	1	1		1	113
36 A 40	15	15	35	28			1	1	95
41 A 45	20	12	32	10	6			1	81
46 A 50	11	10	25	16				3	65
51 A 55	10	7	32	10			1	1	61
56 A 60	12	5	24	5			1	0	47
61 A 99	17	10	40	7				4	78
NO CONTESTAN								45	45
TOTAL	169	143	349	173	20	1	3	62	920
CORDOBA									
Menos de 16	66	5	29	2				0	102
16 A 20	319	25	164	6	1			1	516
21 A 25	424	38	254	12	3			2	733
26 A 30	495	46	294	22			1	2	860
31 A 35	341	35	222	14	3			5	620
36 A 40	421	32	267	17		1		3	741
41 A 45	275	18	152	10	1			2	458
46 A 50	251	24	155	4				3	437
51 A 55	149	16	84	4				1	254
56 A 60	158	14	82	1		1		3	259
61 A 99	286	34	168	6		3		2	499
NO CONTESTAN								20	20
TOTAL	3185	287	1871	98	8	5	1	44	5499
CUNDINAMARCA									
Menos de 16	46	6	4	1				0	57
16 A 20	54	13	13	3				2	85
21 A 25	59	18	31	12	2			0	122
26 A 30	48	19	44	18	1			0	130
31 A 35	56	29	44	21		1		0	151
36 A 40	62	24	51	29	3	1		0	170
41 A 45	50	17	37	15				1	120
46 A 50	40	16	35	13	4	1	1	0	110
51 A 55	47	9	30	13	1			1	101
56 A 60	37	10	36	10	1			0	94
61 A 99	71	8	34	14			1	0	128
NO CONTESTAN								20	20
TOTAL	570	169	359	149	12	3	2	24	1288
GUINIA									
Menos de 16	1		3					0	4
16 A 20	7		14					0	23
21 A 25	12	4	34		5			0	55
26 A 30	24	1	29	3	14			0	71
31 A 35	14		27		4			3	48
36 A 40	13	2	27	1	4			2	49
41 A 45	14		16	1	3			1	35
46 A 50	11		9	2	3			2	27
51 A 55	8		8		2			1	19
56 A 60	6	1	14	1	1			1	24
61 A 99	10	1	16		3			4	34
NO CONTESTAN								5	5
TOTAL	120	11	197	8	39	0	0	19	394
GUAJIRA									
Menos de 16	18	3	9	7				2	39
16 A 20	39	8	74	28	1	1	1	2	154
21 A 25	34	11	129	43			1	2	220
26 A 30	48	13	160	61	1			3	286
31 A 35	41	14	141	47	1	1		0	245
36 A 40	50	18	147	39		2		4	260
41 A 45	33	11	89	21				3	157
46 A 50	25	7	79	12	1	2		1	127
51 A 55	17	7	57	7				2	90
56 A 60	24	5	60	6				1	96
61 A 99	22	10	83	3				3	121
NO CONTESTAN								49	49
TOTAL	351	107	1028	274	4	6	2	72	1844

(consta de 6 páginas)

**4.3.18. APRENDIZAJE DEL OFICIO POR RANGO DE EDAD DE LA POBLACIÓN ARTESANAL
Y POR DEPARTAMENTO**

DEPARTAMENTOS	TALLER DEL HOGAR	TALLER PARTICULAR	INICIATIVA PROPIA	CURSOS	TALLER DEL HOGAR Y POR INICIATIVA PROPIA	TALLER PARTICULAR Y POR INICIATIVA PROPIA	TALLER DEL HOGAR Y CURSOS	OTRAS	TOTAL
GUAVIARE			3					1	4
Menos de 16			24		2			0	29
16 A 20	1	2	28	1	5			0	35
21 A 25		1	39		7			0	49
26 A 30	2		19		4			0	23
31 A 35		1	25	2	8			1	37
36 A 40		1	18	1	6			0	26
41 A 45			13	1	3			1	18
46 A 50			6	1	8			0	15
51 A 55			9		5			0	14
56 A 60		1	11		4			2	18
61 A 99								1	1
NO CONTESTAN			195	6	52	0	0	6	269
TOTAL	3	7	195	6	52	0	0	6	269
HUILA			16	8		1		0	88
Menos de 16	28	35	41	41				0	269
16 A 20	62	124	67	42	2	1	1	1	308
21 A 25	63	131	71	70	1			0	313
26 A 30	63	108	80	56	2	1	1	2	243
31 A 35	46	55	67	49	6	3	1	4	222
36 A 40	39	53	59	30	1			0	157
41 A 45	39	28	43	16				0	106
46 A 50	34	13	36	9		1		0	79
51 A 55	27	6	25	7	2	1		1	65
56 A 60	18	11	72	9	4			1	146
61 A 99	43	17						10	10
NO CONTESTAN			577	337	18	8	4	19	2006
TOTAL	462	581	577	337	18	8	4	19	2006
MAGDALENA			8	5				1	61
Menos de 16	47	7	20	8				3	99
16 A 20	61	7	34	8	1			2	102
21 A 25	50	7	50	26		2		5	119
26 A 30	27	9	48	13	2	1		4	111
31 A 35	32	11	56	18				1	120
36 A 40	36	9	45	4	1	2		5	91
41 A 45	26	8	36	6	1	2		0	82
46 A 50	27	10	20	2				0	39
51 A 55	15	2	10	3				2	38
56 A 60	21	2	24	2		1	1	2	58
61 A 99	20	8						9	9
NO CONTESTAN			351	95	5	8	1	34	929
TOTAL	362	73	351	95	5	8	1	34	929
META			5	1	3	2		0	16
Menos de 16	9	7	9	8				1	64
16 A 20	32	20	22	11		2		0	75
21 A 25	45	13	24	5	10			0	88
26 A 30	45	7	12	8	11		1	0	82
31 A 35	37	6	18	4	9			1	72
36 A 40	30	10	16	5	6			0	63
41 A 45	26	6	11	2	3			3	61
46 A 50	25	6	5	9				1	34
51 A 55	15	2	16	2	14			0	54
56 A 60	37	2				1		0	72
61 A 99	32	8						1	1
NO CONTESTAN			138	27	84	5	1	7	682
TOTAL	333	87	138	27	84	5	1	7	682
NARIÑO			101	1	2			5	664
Menos de 16	504	51	134	4	2			4	1072
16 A 20	731	197	163	18	5			8	1147
21 A 25	719	234	160	12	2			7	1061
26 A 30	667	213	124	13	1			1	829
31 A 35	575	115	141	5	1			6	866
36 A 40	595	117	104	5	2	1		8	624
41 A 45	418	87	107	1	3			7	661
46 A 50	468	75	71	1	1			5	417
51 A 55	293	46	51	3	6	1		3	419
56 A 60	323	32	92	2	1			7	658
61 A 99	502	54						20	20
NO CONTESTAN			1248	65	26	2		81	8438
TOTAL	5795	1221	1248	65	26	2		81	8438

(consta de 6 páginas)

**4.3.18. APRENDIZAJE DEL OFICIO POR RANGO DE EDAD DE LA POBLACIÓN ARTESANAL
Y POR DEPARTAMENTO**

DEPARTAMENTOS	TALLER DEL HOGAR	TALLER PARTICULAR	INICIATIVA PROPIA	CURSOS	TALLER DEL HOGAR Y POR INICIATIVA PROPIA	TALLER PARTICULAR Y POR INICIATIVA PROPIA	TALLER DEL HOGAR Y CURSOS	OTRAS	TOTAL
NORTE DE SANTANDER									
Menos de 16	2		1					1	4
16 A 20	7	12	8	4	1			0	32
21 A 25	14	18	10	8				2	52
26 A 30	15	19	17	4				1	56
31 A 35	8	13	28	9	1	1		1	61
36 A 40	15	13	15	8	3	1		0	55
41 A 45	11	6	17	5				0	39
46 A 50	8	8	8	11				0	35
51 A 55	5	4	11	13				0	33
56 A 60	5	4	9	2				1	21
61 A 99	9	9	12	2				2	34
NO CONTESTAN								14	14
TOTAL	99	106	136	66	5	2	0	22	436
QUINDIO									
Menos de 16	4	4	5	8	2			0	23
16 A 20	11	14	8	15	1			0	49
21 A 25	13	35	21	22	3	1		0	95
26 A 30	20	57	44	45	4			0	170
31 A 35	25	60	59	53	3			0	200
36 A 40	37	57	62	64	3			0	223
41 A 45	13	32	44	40	3			2	134
46 A 50	12	25	30	35	4			2	108
51 A 55	6	16	17	25	1			1	66
56 A 60	13	14	17	12				1	57
61 A 99	15	25	30	21				0	91
NO CONTESTAN								3	3
TOTAL	169	339	337	340	24	1	0	9	1219
RISARALDA									
Menos de 16	18	4	3	1	1			0	27
16 A 20	23	15	20	9		1	1	0	69
21 A 25	28	32	29	19		1		0	109
26 A 30	20	38	36	16	6	2		0	118
31 A 35	20	29	38	19			1	0	107
36 A 40	25	26	27	26		2		0	106
41 A 45	12	9	29	14	1		1	0	66
46 A 50	8	7	15	14	1			0	45
51 A 55	7	5	15	3	1			0	31
56 A 60	9	7	15	1				1	33
61 A 99	12	5	18	2	2		1	1	41
NO CONTESTAN								2	2
TOTAL	182	177	245	124	12	6	4	4	754
SANTAFE DE BOGOTA									
Menos de 16	16	14	4	4	1			0	39
16 A 20	73	130	24	9	2		2	1	241
21 A 25	103	189	73	15	4			4	388
26 A 30	129	185	92	49	8	4	1	2	470
31 A 35	113	155	123	38	10			1	440
36 A 40	76	126	109	48	10	5		1	375
41 A 45	51	73	80	34	9	1		1	251
46 A 50	24	58	63	26	7		2	1	179
51 A 55	21	32	36	15	2			1	107
56 A 60	16	20	25	16	4		1	1	83
61 A 99	25	24	35	14	6			1	105
NO CONTESTAN								63	63
TOTAL	647	1006	664	268	63	10	7	76	2741
SANTANDER									
Menos de 16	76	40	9	4	1			2	132
16 A 20	139	90	21	15	7			3	275
21 A 25	151	86	27	8	17			2	291
26 A 30	120	78	45	12	11			6	272
31 A 35	81	69	36	16	6			2	210
36 A 40	85	56	39	14	7		1	8	210
41 A 45	69	46	31	6	2	1		1	156
46 A 50	76	32	24	7	4			2	145
51 A 55	58	35	20	5	1			1	120
56 A 60	49	14	22	2	1			3	91
61 A 99	105	17	43	1	2			2	170
NO CONTESTAN								13	13
TOTAL	1009	563	317	90	59	1	1	45	2085

(consta de 6 páginas)

**4.3.18. APRENDIZAJE DEL OFICIO POR RANGO DE EDAD DE LA POBLACIÓN ARTESANAL
Y POR DEPARTAMENTO**

DEPARTAMENTOS	TALLER DEL HOGAR	TALLER PARTICULAR	INICIATIVA PROPIA	CURSOS	TALLER DEL HOGAR Y POR INICIATIVA PROPIA	TALLER PARTICULAR Y POR INICIATIVA PROPIA	TALLER DEL HOGAR Y CURSOS	OTRAS	TOTAL
SUCRE									
Menos de 16	450	86	312	5				2	855
16 A 20	332	217	277	5	1			4	836
21 A 25	325	242	309	26	2			3	907
26 A 30	321	201	286	31				0	839
31 A 35	210	118	188	25			1	0	544
36 A 40	225	100	199	15	1	2		1	543
41 A 45	156	66	130	16	1	2		2	374
46 A 50	125	45	109	4	1		1	2	286
51 A 55	82	21	75				1	1	180
56 A 60	77	21	76	1				0	175
61 A 99	183	32	145			1		2	363
NO CONTESTAN								17	17
TOTAL	2486	1149	2106	128	6	7	3	34	5919
TOLIMA									
Menos de 16	578	12	146	4	1			3	744
16 A 20	315	16	60	9	1			5	406
21 A 25	176	18	61	9				3	267
26 A 30	208	29	38	22	1	1		3	302
31 A 35	119	32	50	29	2			3	235
36 A 40	136	16	56	26	1			0	235
41 A 45	94	16	44	24				2	181
46 A 50	103	10	39	18	1	1		0	172
51 A 55	75	9	26	8	1			2	121
56 A 60	84	9	21	6				0	120
61 A 99	137	9	67	11	4		1	2	231
NO CONTESTAN								15	15
TOTAL	2025	176	608	166	12	3	1	38	3029
VALLE									
Menos de 16			1					0	1
16 A 20	1	8	2					0	11
21 A 25	8	6	5	4				0	23
26 A 30	10	5	23	6	2		1	4	51
31 A 35	10	16	19	6	1			3	55
36 A 40	19	10	13	9	2			2	55
41 A 45	8	7	11	4	2			1	33
46 A 50	8	9	7	3	1			0	28
51 A 55	4	4	5	1	1	1		0	15
56 A 60		4	4	1				0	9
61 A 99	3		6					1	10
NO CONTESTAN								2	2
TOTAL	71	69	96	33	9	1	1	13	293
VAUPES									
Menos de 16	11	1						0	12
16 A 20	23	1	1					0	25
21 A 25	48		3		1			0	52
26 A 30	64	2	2					0	68
31 A 35	59	3	5					0	67
36 A 40	53		4					0	57
41 A 45	46	1	4					0	51
46 A 50	26	1	2		1			0	30
51 A 55	18	2	2					0	20
56 A 60	26	2	1					0	29
61 A 99	19		2					0	21
NO CONTESTAN								5	5
TOTAL	393	13	24	0	2	0	0	5	437
VICHADA									
Menos de 16	11		6	1			12	0	18
16 A 20	16	4	21	1	3			1	46
21 A 25	2	3	21					1	27
26 A 30	6		16	1				2	25
31 A 35	9	2	19	3	4		1	2	40
36 A 40	13	1	12		6			2	34
41 A 45	4		11					0	16
46 A 50	7	2	3		6		1	1	19
51 A 55	3		6		2		1	0	12
56 A 60	15	4	8		3			3	33
61 A 99	5	1	6		3			3	18
NO CONTESTAN								17	17
TOTAL	91	17	129	6	27		3	32	305
TOTAL NACIONAL	28268	8714	15296	4253	914	117	51	1208	58821

(consta de 6 páginas)

**4.3.19. OCUPACION ANTERIOR DE LA POBLACION ARTESANAL.
DISTRIBUCIÓN POR SEXO Y POR DEPARTAMENTO**

DEPARTAMENTOS	OCUPACION ANTERIOR									
	ESTUDIOS	HOGAR	EMPLEADO	ACTIVIDAD AGROPECUARIA	GANADERIA	COMERCIO	HOGAR Y ESTUDIOS	HOGAR Y EMPLEADO	NO CONTESTA	TOTAL
AMAZONAS										
MASCULINO	16	3	7	116					3	145
FEMENINO	14	34	4	99	1				4	156
TOTAL	30	37	11	215	1	0	0	0	7	301
ANTIOQUIA										
MASCULINO	286	27	255	119	6	50	57	2	4	806
FEMENINO	173	275	37	7	5	13	7	1	1	519
TOTAL	459	302	292	126	11	63	64	3	5	1325
ARAUCA										
MASCULINO	14		17	17	9	7	4		8	76
FEMENINO	14	8	4	3	1	2	1		17	50
TOTAL	28	8	21	20	10	9	5	0	25	126
ATLANTICO										
MASCULINO	1017	101	189	103	4	83	13		22	1532
FEMENINO	1445	691	85	15	1	25	10	1	33	2306
TOTAL	2462	792	274	118	5	108	23	1	55	3838
BOLIVAR										
MASCULINO	221	27	58	30	1	14	10		1	362
FEMENINO	468	760	164	12	3	10	194	5	5	1621
TOTAL	689	787	222	42	4	24	204	5	6	1983
BOYACA										
MASCULINO	680	151	319	948	15	47	15	5	93	2273
FEMENINO	787	1112	154	477	9	15	36	11	86	2687
TOTAL	1467	1263	473	1425	24	62	51	16	179	4960
CALDAS										
MASCULINO	201	42	146	189	9	36	39	2	30	694
FEMENINO	314	558	56	30	5	6	9	1	17	996
TOTAL	515	600	202	219	14	42	48	3	47	1690
CASANARE										
MASCULINO	15	31	1	27	5	2	1		7	89
FEMENINO	6	17		21					2	46
TOTAL	21	48	1	48	5	2	1	0	9	135
CAUCA										
MASCULINO	62	20	51	80		29	5	1	81	329
FEMENINO	66	174	37	61	2	10	4		226	580
TOTAL	128	194	88	141	2	39	9	1	307	909
CESAR										
MASCULINO	435	83	261	343	33	56	51		82	1344
FEMENINO	625	1404	253	96	9	50	144		142	2723
TOTAL	1060	1487	514	439	42	106	195		224	4067

**4.3.19. OCUPACIÓN ANTERIOR DE LA POBLACION ARTESANAL.
DISTRIBUCIÓN POR SEXO Y POR DEPARTAMENTO**

DEPARTAMENTOS	OCUPACION ANTERIOR									
	ESTUDIOS	HOGAR	EMPLEADO	ACTIVIDAD AGROPECUARIA	GANADERIA	COMERCIO	HOGAR Y ESTUDIOS	HOGAR Y EMPLEADO	NO CONTESTA	TOTAL
CHOCO										
MASCULINO	254	73	83	165	5	27	36	1	20	664
FEMENINO	86	91	32	28	1	3	6		9	256
TOTAL	340	164	115	193	6	30	42	1	29	920
CORDOBA										
MASCULINO	294	457	117	766	22	38	10		29	1733
FEMENINO	505	2787	116	251	10	20	19		58	3766
TOTAL	799	3244	233	1017	32	58	29		87	5499
CUNDINAMARCA										
MASCULINO	179	73	158	132	20	24	25		8	619
FEMENINO	149	363	79	32	5	13	19		9	669
TOTAL	328	436	237	164	25	37	44	0	17	1288
GUAINIA										
MASCULINO	35	67	20	148	3	2	2		13	290
FEMENINO	6	53	7	27	2		1		8	104
TOTAL	41	120	27	175	5	2	3		21	394
GUAJIRA										
MASCULINO	147	183	65	81	14	26	15	3	31	565
FEMENINO	305	729	120	34	4	24	8	9	46	1279
TOTAL	452	912	185	115	18	50	23	12	77	1844
GUAVIARE										
MASCULINO	9	22	9	133	1	1	1		3	179
FEMENINO	2	60	7	18			2		1	90
TOTAL	11	82	16	151	1	1	3	0	4	269
HUILA										
MASCULINO	235	38	266	166	4	54	10	7	10	790
FEMENINO	362	601	150	34	4	28	24	3	10	1216
TOTAL	597	639	416	200	8	82	34	10	20	2006
MAGDALENA										
MASCULINO	173	38	58	103	2	68	20		15	477
FEMENINO	150	147	59	21		50	5		20	452
TOTAL	323	185	117	124	2	118	25	0	35	929
META										
MASCULINO	52	136	68	93	6	63	35	1	8	462
FEMENINO	12	120	15	4		50	15	1	3	220
TOTAL	64	256	83	97	6	113	50	2	11	682
NARIÑO										
MASCULINO	790	116	395	265	19	58	1		26	1670
FEMENINO	2553	3920	101	126	5	20	1		42	6768
TOTAL	3343	4036	496	391	24	78	2	0	68	8438

**4.3.19. OCUPACION ANTERIOR DE LA POBLACION ARTESANAL.
DISTRIBUCIÓN POR SEXO Y POR DEPARTAMENTO**

DEPARTAMENTOS	OCUPACION ANTERIOR									TOTAL
	ESTUDIOS	HOGAR	EMPLEADO	ACTIVIDAD AGROPECUARIA	GANADERIA	COMERCIO	HOGAR Y ESTUDIOS	HOGAR Y EMPLEADO	NO CONTESTA	
NORTE DE SANTANDER										
MASCULINO	73	15	33	32	1	13	10		14	191
FEMENINO	56	120	22	14	1	10	8		14	245
TOTAL	129	135	55	46	2	23	18	0	28	436
QUINDIO										
MASCULINO	158	37	185	103	7	49			22	561
FEMENINO	148	410	72	9	1	15			3	658
TOTAL	306	447	257	112	8	64	0	0	25	1219
RISARALDA										
MASCULINO	116	11	137	92	8	46	2	1	17	430
FEMENINO	61	177	49	6	3	12	3	2	11	324
TOTAL	177	188	186	98	11	58	5	3	28	754
SANTAFE DE BOGOTA										
MASCULINO	724	31	651	120	10	82	109		38	1765
FEMENINO	282	304	270	15	4	33	45	1	22	976
TOTAL	1006	335	921	135	14	115	154	1	60	2741
SANTANDER										
MASCULINO	294	93	207	211	3	56	2	1	43	910
FEMENINO	393	570	76	56	3	22	2		53	1175
TOTAL	687	663	283	267	6	78	4	1	96	2085
SUCRE										
MASCULINO	1105	739	448	302	41	95	17	2	16	2765
FEMENINO	904	1874	192	132	6	26	6		14	3154
TOTAL	2009	2613	640	434	47	121	23	2	30	5919
TOLIMA										
MASCULINO	457	181	166	418	9	47	22	2	22	1324
FEMENINO	477	993	116	52	2	27	18	1	19	1705
TOTAL	934	1174	282	470	11	74	40	3	41	3029
VALLE										
MASCULINO	28	6	23	2					8	67
FEMENINO	50	50	77	22	4	11			12	226
TOTAL	78	56	100	24	4	11	0	0	20	293
VAUPES										
MASCULINO	60	183	14	14	2	1	1		11	286
FEMENINO	23	120	4	1	1				2	151
TOTAL	83	303	18	15	3	1	1	0	13	437
VICHADA										
MASCULINO	16	19	11	75	2		13	4	16	156
FEMENINO	22	62	4	29	1	5	8	3	15	149
TOTAL	38	81	15	104	3	5	21	7	31	305
TOTAL NACIONAL	18604	21587	6780	7125	354	1574	1121	71	1605	58821

4.3.20. OCUPACION ANTERIOR DE LA POBLACION ARTESANAL
POR DEPARTAMENTOS Y GRUPOS DE EDAD.

DEPARTAMENTOS	OCUPACION ANTERIOR									TOTAL
	ESTUDIOS	HOGAR	EMPLEADO	ACTIVIDAD AGROPECUARIA	GANADERIA	COMERCIO	HOGAR Y ESTUDIOS	HOGAR Y EMPLEADO	OTRA	
AMAZONAS										
Menos de 16	13	1	1	1					1	17
16 A 20	8	1	1	12					0	22
21 A 25	2	4		24					0	30
26 A 30	1	5	5	26					0	37
31 A 35	2	7		31					1	41
36 A 40	2	6	4	32					1	45
41 A 45		4		18	1				1	24
46 A 50				18					1	19
51 A 55		4		23					0	27
56 A 60	1			11					0	12
61 A 99	1	4		17					2	24
No contestaron									3	3
TOTAL	30	36	11	213	1	0	0	0	10	301
ANTIOQUIA										
Menos de 16	33	6		1	2				0	42
16 A 20	87	7	12	5	1				0	112
21 A 25	130	30	32	17		5	9		1	224
26 A 30	81	33	55	15	3	10	8		1	206
31 A 35	54	53	62	18	1	11	4	1	1	205
36 A 40	32	62	46	13	3	13	9		0	178
41 A 45	14	24	29	18	3	3	5		1	97
46 A 50	9	37	23	9		11	6	1	0	96
51 A 55	7	19	13	6		4	5		0	54
56 A 60	4	13	5	12		2	9		0	45
61 A 99	7	17	15	11		4	7		1	62
No contestaron									4	4
TOTAL	458	301	292	125	13	63	62	2	9	1325
ARAUCA										
Menos de 16	8								0	8
16 A 20	6		1	2	1		1		1	12
21 A 25	4	1	4						0	9
26 A 30	4	2	3	1		1			1	12
31 A 35	2	2	2	3	1	2	1		2	15
36 A 40	1		4	2	3	3	1		1	15
41 A 45		1	1	1		1			0	4
46 A 50	1	1	1	1	2				0	6
51 A 55	1	1	2	5					1	10
56 A 60			1	2		1	1		1	7
61 A 99			2	2	2	1	1		0	8
No contestaron									20	20
TOTAL	27	8	21	19	10	9	5	0	27	126
ATLANTICO										
Menos de 16	570	28		5			1		14	618
16 A 20	478	31		4	1	2	1		8	533
21 A 25	415	66	35	18	1	17	4	1	4	561
26 A 30	333	97	45	11	1	15	2		5	509
31 A 35	203	94	35	11	1	11	6		3	364
36 A 40	165	117	32	8	1	17	2		2	344
41 A 45	83	86	41	17		12	3		6	248
46 A 50	65	78	27	8		15	1		2	196
51 A 55	43	56	21	12		15	2		6	155
56 A 60	42	51	11	4		2	1		0	111
61 A 99	56	82	19	20		2			3	182
No contestaron									17	17
TOTAL	2453	786	274	118	5	108	23	1	70	3838

4.3.20. OCUPACION ANTERIOR DE LA POBLACION ARTESANAL
POR DEPARTAMENTOS Y GRUPOS DE EDAD.

DEPARTAMENTOS	OCUPACION ANTERIOR									TOTAL
	ESTUDIOS	HOGAR	EMPLEADO	ACTIVIDAD AGROPECUARIA	GANADERIA	COMERCIO	HOGAR Y ESTUDIOS	HOGAR Y EMPLEADO	OTRA	
BOLIVAR										
Menos de 16	22	5		1			1		0	29
16 A 20	147	19	14		1		13		0	195
21 A 25	131	48	33	2			12		2	230
26 A 30	114	71	35	5		2			0	256
31 A 35	83	92	27	2		4		1	0	235
36 A 40	65	115	36	8	1	5		23	1	271
41 A 45	32	119	30	3	1	4		23	1	212
46 A 50	36	98	20	7		3		27	0	191
51 A 55	28	68	9	4	1	1		22	2	135
56 A 60	14	59	13	2		1		9	1	101
61 A 99	17	92	5	7				6	2	127
No contestaron									0	1
TOTAL	689	786	222	42	4	24	204	5	7	1983
BOYACA										
Menos de 16	516	32	11	59	1		2		17	638
16 A 20	370	51	28	120		2	5	1	13	590
21 A 25	222	119	64	120	2	4	16	1	16	564
26 A 30	145	154	71	135	2	6	4	2	25	544
31 A 35	74	136	66	128	2	7	8	4	18	443
36 A 40	44	193	71	190	3	10	10	1	27	549
41 A 45	38	116	49	148	3	8		1	15	378
46 A 50	18	142	26	144	3	6	1	2	11	353
51 A 55	11	89	31	97	1	3	1	2	14	249
56 A 60	6	72	20	110	2	4	2	2	9	225
61 A 99	12	150	30	163	5	10	2	2	12	386
No contestaron									41	41
TOTAL	1456	1254	467	1414	24	60	51	16	218	4960
CALDAS										
Menos de 16	78	8	5	3			2		1	97
16 A 20	82	33	8	7	1	1	1		3	136
21 A 25	82	40	23	12	1	3	5	1	5	172
26 A 30	80	71	32	23	1	7	5		3	222
31 A 35	49	64	35	19	2	6	6		7	188
36 A 40	37	79	25	33	3	5	5		6	193
41 A 45	29	62	17	19	1	6	3		4	141
46 A 50	21	61	17	14	2	4	6	1	6	132
51 A 55	19	66	13	25	1	3	3	1	3	134
56 A 60	22	42	9	18		3	2		2	98
61 A 99	15	70	17	44	2	3	10		7	168
No contestaron									9	9
TOTAL	514	596	201	217	14	41	48	3	56	1690
CASANARE										
Menos de 16	3	1		1					0	5
16 A 20	3	3							0	6
21 A 25	6	3		7					0	17
26 A 30	1	1		1	1				1	5
31 A 35	1	6		8					1	17
36 A 40	3	9		6		1			3	21
41 A 45	1	6		3	2				1	13
46 A 50	3	3		3	1				1	8
51 A 55	1	5		6					0	13
56 A 60	1	3	1	5		1			0	10
61 A 99	1	8		8					2	20
No contestaron									1	0
TOTAL	21	48	1	48	5	2	0	1	9	135

4.3.20. OCUPACION ANTERIOR DE LA POBLACION ARTESANAL
POR DEPARTAMENTOS Y GRUPOS DE EDAD.

DEPARTAMENTOS	OCUPACION ANTERIOR									TOTAL
	ESTUDIOS	HOGAR	EMPLEADO	ACTIVIDAD AGROPECUARIA	GANADERIA	COMERCIO	HOGAR Y ESTUDIOS	HOGAR Y EMPLEADO	OTRA	
CAUCA										
Menos de 16	3		1						31	35
16 A 20	8	4	3	3					37	55
21 A 25	18	8	6	9		1			28	70
26 A 30	25	22	9	13		5	4		53	131
31 A 35	22	12	15	12		2	1		41	105
36 A 40	15	30	17	19	1	9	1		27	119
41 A 45	17	21	13	16		4	1	1	24	97
46 A 50	5	21	7	15		7	1		15	71
51 A 55	3	19	3	11	1	7			12	56
56 A 60	7	17	7	11		2			13	57
61 A 99	4	33	7	31		2	1		16	94
No contestaron									19	19
TOTAL	127	187	88	140	2	39	9	1	316	909
CESAR										
Menos de 16	132	20	9	5	1		8		9	184
16 A 20	300	81	29	23	1	6	13		23	476
21 A 25	256	147	78	28	3	7	13		19	551
26 A 30	139	231	90	54	4	22	20		20	580
31 A 35	88	246	83	53	6	22	17		28	543
36 A 40	57	260	69	60	8	19	28		26	527
41 A 45	28	152	46	46	8	10	22		27	339
46 A 50	17	106	43	38	2	6	15		27	254
51 A 55	6	61	18	35		5	22		8	155
56 A 60	12	67	10	29	6	5	11		11	151
61 A 99	19	108	34	63	3	4	25		24	280
No contestaron									27	27
TOTAL	1054	1479	509	434	42	106	194		249	4067
CHOCO										
Menos de 16	15	3		1					1	20
16 A 20	63	3		6			1		1	76
21 A 25	55	2	11	14	1	4	9		1	97
26 A 30	58	29	14	18		13	4		5	142
31 A 35	42	23	19	17	1	4	3	1	4	113
36 A 40	30	16	16	23	1	4	3		2	95
41 A 45	23	14	16	16		1	6		5	81
46 A 50	17	14	9	15	1	3	2		4	65
51 A 55	8	16	8	24	1	1	2		1	61
56 A 60	8	14	5	18			2		0	47
61 A 99	10	19	8	34			6		1	78
no contestaron									45	45
TOTAL	329	153	108	186	5	30	38	1	70	920
CORDOBA										
Menos de 16	53	31	4	10					4	102
16 A 20	159	253	19	76	1	1	2		5	516
21 A 25	184	410	30	90	2	7	2		8	733
26 A 30	139	494	49	154	6	7	4		7	860
31 A 35	80	369	23	118	4	9	5		12	620
36 A 40	70	461	37	143	7	8	2		13	741
41 A 45	44	293	21	84	3	8	3		2	458
46 A 50	18	288	13	96	4	7	4		7	437
51 A 55	15	149	10	71	2	2			5	254
56 A 60	13	167	13	52	1	3	2		8	259
61 A 99	19	320	14	117	2	6	5		16	499
No contestaron									20	20
TOTAL	794	3235	233	1011	32	58	29		107	5499

**4.3.20. OCUPACION ANTERIOR DE LA POBLACION ARTESANAL
POR DEPARTAMENTOS Y GRUPOS DE EDAD.**

DEPARTAMENTOS	OCUPACION ANTERIOR									TOTAL
	ESTUDIOS	HOGAR	EMPLEADO	ACTIVIDAD AGROPECUARIA	GANADERIA	COMERCIO	HOGAR Y ESTUDIOS	HOGAR Y EMPLEADO	OTRA	
CUNDINAMARCA										
Menos de 16	47	4	2	2					2	57
16 A 20	64	7	6	1	2	2	2		1	85
21 A 25	56	25	29	7		1			4	122
26 A 30	40	41	29	10	1	3	4		2	130
31 A 35	39	54	31	14	2	5	4		2	151
36 A 40	29	71	39	17	3	5	6		0	170
41 A 45	15	45	26	14	8	8	4		0	120
46 A 50	9	40	22	21	1	7	8		2	110
51 A 55	8	49	19	20	1	1	3		0	101
56 A 60	7	39	13	25	3	2	4		1	94
61 A 99	13	51	15	32	4	2	9		2	128
No contestaron									20	20
TOTAL	327	426	231	163	25	36	44	0	36	1288
GUAINIA										
Menos de 16				3					1	4
16 A 20	10	5	1	6					1	23
21 A 25	14	15	4	20		1			1	55
26 A 30	9	25	3	29	2		1		2	71
31 A 35	2	18	4	23					1	48
36 A 40	2	13	2	28					4	49
41 A 45	1	10	4	14		1			2	33
46 A 50		7	2	15			1		2	27
51 A 55	1	5	4	8					1	19
56 A 60		10	1	1					2	14
61 A 99	1	11	2	16	1				3	34
No contestaron									5	5
TOTAL	40	119	27	173	5	2	3		25	394
GUAJIRA										
Menos de 16	16	14	3	3					3	39
16 A 20	77	51	8	9				1	8	154
21 A 25	92	86	14	8	3	4	2	1	10	220
26 A 30	93	130	32	12	2	5	3	1	8	286
31 A 35	64	111	36	14	2	4	1	3	10	245
36 A 40	40	136	34	14	3	12	4	2	15	260
41 A 45	17	88	20	16	2	5	4	2	5	157
46 A 50	12	75	14	10	1	4	3	1	7	127
51 A 55	14	55	3	8	2	2	1	2	3	90
56 A 60	6	64	8	5	1	8	3		1	96
61 A 99	10	72	10	14	1	6	1	1	6	121
TOTAL	441	882	182	113	17	50	22	12	49	1844
58 GUAVIARE										
Menos de 16		2		2					0	4
16 A 20	3	7	2	16					1	29
21 A 25	3	9	1	21	1				0	35
26 A 30		14	3	30		1			0	49
31 A 35	3	8	1	11			1		0	23
36 A 40	1	15	4	16					0	37
41 A 45		10	2	12			1		1	26
46 A 50	1	6	1	10					0	18
51 A 55		3	1	10					1	15
56 A 60		4		9					1	14
61 A 99		4	1	13					0	18
No contestaron									1	1
TOTAL	11	82	16	150	1	1	3		5	269

**4.3.20. OCUPACION ANTERIOR DE LA POBLACION ARTESANAL
POR DEPARTAMENTOS Y GRUPOS DE EDAD.**

DEPARTAMENTOS	OCUPACION ANTERIOR									TOTAL
	ESTUDIOS	HOGAR	EMPLEADO	ACTIVIDAD AGROPECUARIA	GANADERIA	COMERCIO	HOGAR Y ESTUDIOS	HOGAR Y EMPLEADO	OTRA	
HUILA										
Menos de 16	74	7	3	2		1	1		0	88
16 A 20	193	35	22	13	1	1			1	269
21 A 25	123	86	61	23		10	3	2	0	308
26 A 30	92	103	70	25	1	15	3	1	3	313
31 A 35	36	96	66	18	1	13	5	2	6	243
36 A 40	31	91	63	17	2	8	5	1	4	222
41 A 45	15	63	40	25		8	3		2	157
46 A 50	8	47	26	13		9	3	1	0	106
51 A 55	5	33	16	16		5	3		1	79
56 A 60	5	21	15	13	1	4	5		1	65
61 A 99	12	56	31	33	2	7	3		2	146
No contestaron									10	10
TOTAL	594	638	413	198	8	81	34	10	30	2006
MAGDALENA										
Menos de 16	49	3	3	4					2	61
16 A 20	72	5	3	14		2	1		2	99
21 A 25	57	10	10	11		12	1		1	102
26 A 30	46	14	22	6		17	6		8	119
31 A 35	29	22	15	11		23	5		6	111
36 A 40	23	33	16	17		23	3		5	120
41 A 45	10	27	16	12		18	3		5	91
46 A 50	15	23	13	18	1	11	1		0	82
51 A 55	6	11	8	5		7	1		1	39
56 A 60	3	16	3	7	1	4	1		3	38
61 A 99	9	19	7	18		1	2		2	58
No contestaron									9	9
TOTAL	319	183	116	123	2	118	24	0	44	929
META										
Menos de 16	6	3	2			5			0	16
16 A 20	11	27	9	5		9	1		2	64
21 A 25	14	27	6	8	1	14	5		0	75
26 A 30	8	34	9	15		12	7	1	2	88
31 A 35	6	35	9	13	1	14	4		0	82
36 A 40	5	27	17	7	1	7	6		2	72
41 A 45	4	22	8	14	1	9	4		1	63
46 A 50	1	30	8	10		8	2		2	61
51 A 55	1	11	6	6		7	3		0	34
56 A 60	2	23	2	3		16	6	1	1	54
61 A 99	6	17	7	16	2	12	11		1	72
no contestaron									1	1
TOTAL	64	256	83	97	6	113	49	2	12	682
NARINO										
Menos de 16	510	143	2	5					4	664
16 A 20	678	313	39	33	3	2			4	1072
21 A 25	547	458	79	46	3	9			5	1147
26 A 30	418	477	90	54	2	10			10	1061
31 A 35	273	434	63	37	4	11			7	829
36 A 40	241	496	64	45	4	11			5	866
41 A 45	157	362	42	40	1	10			12	624
46 A 50	167	401	48	32	4	7			2	661
51 A 55	103	249	26	27	1	4	1		6	417
56 A 60	88	272	16	28		7			8	419
61 A 99	154	423	23	43	2	7	1		5	658
No contestaron									20	20
TOTAL	3336	4028	492	390	24	78	2	0	88	8438

4.3.20. OCUPACION ANTERIOR DE LA POBLACION ARTESANAL
POR DEPARTAMENTOS Y GRUPOS DE EDAD.

DEPARTAMENTOS	OCUPACION ANTERIOR									TOTAL
	ESTUDIOS	HOGAR	EMPLEADO	ACTIVIDAD AGROPECUARIA	GANADERIA	COMERCIO	HOGAR Y ESTUDIOS	HOGAR Y EMPLEADO	OTRA	
NORTE DE SANTANDER										
Menos de 16	3					1			0	4
16 A 20	16	2	3	5		2	1		3	32
21 A 25	28	11	6	2		2			3	52
26 A 30	16	17	8	4		6	4		1	56
31 A 35	24	19	4	5	2	2	3		2	61
36 A 40	15	19	5	7		1	4		4	55
41 A 45	3	15	10	4		2	1		2	39
46 A 50	7	15	7	3		1			4	35
51 A 55	4	14	5	6		1	1		2	33
56 A 60	2	7	2	5		2	2		1	21
61 A 99	7	12	3	3		2	2		5	34
No contestaron									14	14
TOTAL	125	131	53	44	2	22	18	0	41	436
63 QUINDIO										
Menos de 16			3	1		1			0	23
16 A 20	39	6	3	1					0	49
21 A 25	45	21	17	9		3			0	95
26 A 30	51	64	35	11		8			2	170
31 A 35	59	63	57	11	2	6			2	200
36 A 40	42	97	44	18	1	15			6	223
41 A 45	15	55	31	16	1	13			3	134
46 A 50	10	48	28	12	2	6			2	108
51 A 55	11	34	8	9	1	3			0	66
56 A 60	5	29	12	4	1	4			2	57
61 A 99	12	26	19	20		5			9	91
No contestaron									3	3
TOTAL	306	444	257	112	8	64	0	0	28	1219
RISARALDA										
Menos de 16	21	5							1	27
16 A 20	39	5	13	9		1	1		1	69
21 A 25	39	16	28	12	2	7		1	4	109
26 A 30	36	25	31	12	1	7	1		5	118
31 A 35	18	39	28	9	2	9		1	1	107
36 A 40	13	28	34	13	1	12	1	1	3	106
41 A 45	5	22	17	12	1	7	1		1	66
46 A 50	1	15	16	5	2	4	1		1	45
51 A 55	4	10	3	6		5			3	31
56 A 60		8	10	7	1	2			5	33
61 A 99	1	13	6	13	1	4			3	41
No contestaron									2	2
TOTAL	177	186	186	98	11	58	5	3	30	754
SANTAFE DE BÓGOTA										
Menos de 16	24	5	7	1	1		1		0	39
16 A 20	169	7	42	14		4	3		2	241
21 A 25	215	22	108	16	3	7	7		10	388
26 A 30	201	47	159	21	2	13	19		8	470
31 A 35	140	49	165	16	2	25	34		9	440
36 A 40	112	51	136	18	1	20	32		5	375
41 A 45	56	43	89	13	3	15	22	1	9	251
46 A 50	35	33	72	11	1	11	11		5	179
51 A 55	18	23	39	7		11	4		5	107
56 A 60	14	15	31	7	1	4	8		3	83
61 A 99	16	27	40	6		3	12		1	105
No contestaron									63	63
TOTAL	1000	322	888	130	14	113	153	1	120	2741

4.3.20. OCUPACION ANTERIOR DE LA POBLACION ARTESANAL
POR DEPARTAMENTOS Y GRUPOS DE EDAD.

DEPARTAMENTOS	OCUPACION ANTERIOR									TOTAL
	ESTUDIOS	HOGAR	EMPLEADO	ACTIVIDAD AGROPECUARIA	GANADERIA	COMERCIO	HOGAR Y ESTUDIOS	HOGAR Y EMPLEADO	OTRA	
SANTANDER										
Menos de 16	102	28	1						1	132
16 A 20	182	46	30	12		2			3	275
21 A 25	133	74	39	24		12	1	1	7	291
26 A 30	101	69	50	25		15			12	272
31 A 35	54	73	45	17	2	13	1		5	210
36 A 40	42	75	39	27	2	10	1		14	210
41 A 45	20	68	24	30	1	7	1		5	156
46 A 50	16	67	23	24		5			10	145
51 A 55	12	48	16	31		4			9	120
56 A 60	6	41	3	24		6			11	91
61 A 99	18	70	12	52	1	4			13	170
No contestaron									13	13
TOTAL	686	659	282	266	6	78	4	1	103	2085
SUCRE										
Menos de 16	428	368	14	25	1	2	13		4	855
16 A 20	457	269	44	44	6	9	2		6	836
21 A 25	403	321	111	44	5	17	1		5	907
26 A 30	271	339	132	54	7	24	3		8	839
31 A 35	134	252	86	47	3	18	1	1	2	544
36 A 40	120	258	86	46	7	25	1		1	543
41 A 45	71	185	60	41	7	9	1		0	374
46 A 50	40	171	33	28	6	4	2		2	286
51 A 55	19	100	29	25	2	5			0	180
56 A 60	25	103	20	24		2			1	175
61 A 99	37	238	22	55	3	6			2	363
No contestaron									17	17
TOTAL	2005	2604	637	433	47	121	23	2	47	5919
TOLIMA										
Menos de 16	532	142	18	29		2	13		8	744
16 A 20	135	179	28	53	2	1	2	1	5	406
21 A 25	77	120	21	42	1	4	1		1	267
26 A 30	56	128	41	61	4	10	1	1	0	302
31 A 35	42	85	40	38	1	19	3		7	235
36 A 40	30	105	33	48		15	3		1	235
41 A 45	23	79	26	37	1	7	4		4	181
46 A 50	13	80	24	45		6	2		2	172
51 A 55	8	61	11	32		1	3		5	121
56 A 60	5	67	17	25		2	1	1	2	120
61 A 99	11	122	20	58	2	6	7		5	231
no contestaron									15	15
TOTAL	932	1168	279	468	11	73	40	3	55	3029
VALLE										
Menos de 16				1					0	1
16 A 20	9		1						1	11
21 A 25	13	4	2		1				3	23
26 A 30	14	9	20	3		3			2	51
31 A 35	18	10	14	4		3			6	55
36 A 40	10	10	28	3		3			1	55
41 A 45	6	3	14	5	1				4	33
46 A 50	3	13	6	4	1	1			0	28
51 A 55	2	3	5	3	1	1			0	15
56 A 60	2	1	5	1					0	9
61 A 99	1	3	4						2	10
No contestaron									2	2
TOTAL	78	56	99	24	4	11	0	0	21	293

4.3.20. OCUPACION ANTERIOR DE LA POBLACION ARTESANAL
POR DEPARTAMENTOS Y GRUPOS DE EDAD.

DEPARTAMENTOS	OCUPACION ANTERIOR									TOTAL
	ESTUDIOS	HOGAR	EMPLEADO	ACTIVIDAD AGROPECUARIA	GANADERIA	COMERCIO	HOGAR Y ESTUDIOS	HOGAR Y EMPLEADO	OTRA	
VAUPES										
Menos de 16									0	12
16 A 20	2	9	1						0	25
21 A 25	6	15	3	1					3	52
26 A 30	15	30	3	1					3	68
31 A 35	11	52	1	1					3	67
36 A 40	16	45	3	1	1			1	0	57
41 A 45	11	41		2					4	30
46 A 50	8	35	3	1					0	20
51 A 55	6	22	1	1					0	29
56 A 60	4	15			1				0	21
61 A 99	2	20	3	3		1			0	5
No contestaron	1	15		4					18	437
TOTAL	82	299	18	15	3	1	0	1		
VICHADA										
Menos de 16									1	18
16 A 20	6	4		6			1		4	46
21 A 25	10	16	1	10	1		3	1	4	27
26 A 30	5	3	2	9		2	2		1	25
31 A 35	2	7	1	13			1	1	5	40
36 A 40	4	7	4	16	1	1	2		2	34
41 A 45	5	11		11		2	3		1	16
46 A 50	2	2	2	7	1			3	2	19
51 A 55	1	6	1	9					1	12
56 A 60	3	3		5			3		4	33
61 A 99	4	11	3	8			3		5	17
No contestaron	2	2	1	8			1	1	17	18
TOTAL	37	72	15	102	3	5	18	6	47	305
TOTAL NACIONAL	18512	21424	6701	7066	354	1565	1105	71	2023	58821

4.3.21. LUGAR Y FORMAS DE VINCULACIÓN POR SEXO Y POR DEPARTAMENTO

DEPARTAMENTOS	FORMA DE TRABAJO					TOTAL
	TALLER PROPIO	TALLER Y EMPLEO	CON LA FAMILIA	PARA OTROS	OTRAS RESPUESTAS	
AMAZONAS						
MASCULINO	13	6	124	1	1	145
FEMENINO	29	3	119	2	3	156
TOTAL	42	9	243	3	4	301
ANTIOQUIA						
MASCULINO	437	32	68	264	5	806
FEMENINO	335	20	101	56	7	519
TOTAL	772	52	169	320	12	1325
ARAUCA						
MASCULINO	35	3	10	17	11	76
FEMENINO	17	1	4	10	18	50
TOTAL	52	4	14	27	29	126
ATLANTICO						
MASCULINO	408	28	141	938	17	1532
FEMENINO	728	114	346	1106	12	2306
TOTAL	1136	142	487	2044	29	3838
BOLIVAR						
MASCULINO	123	15	28	195	1	362
FEMENINO	625	165	161	668	2	1621
TOTAL	748	180	189	863	3	1983
BOYACA						
MASCULINO	592	156	655	811	59	2273
FEMENINO	637	173	849	926	102	2687
TOTAL	1229	329	1504	1737	161	4960
CALDAS						
MASCULINO	314	74	101	189	16	694
FEMENINO	342	118	275	246	15	996
TOTAL	656	192	376	435	31	1690
CASANARE						
MASCULINO	6	25	49	1	8	89
FEMENINO	3	21	19	3		46
TOTAL	9	46	68	4	8	135
CAUCA						
MASCULINO	148	19	124	12	26	329
FEMENINO	86	21	368	14	91	580
TOTAL	234	40	492	26	117	909
CESAR						
MASCULINO	338	96	334	477	99	1344
FEMENINO	671	132	1235	408	277	2723
TOTAL	1009	228	1569	885	376	4067
CHOCO						
MASCULINO	288	61	97	117	101	664
FEMENINO	117	16	60	23	40	256
TOTAL	405	77	157	140	141	920
CORDOBA						
MASCULINO	592	365	491	183	102	1733
FEMENINO	1494	602	959	211	500	3766
TOTAL	2086	967	1450	394	602	5499
CUNDINAMARCA						
MASCULINO	302	42	222	47	6	619
FEMENINO	314	49	246	44	16	669
TOTAL	616	91	468	91	22	1288
GUAINIA						
MASCULINO	45	10	231	3	1	290
FEMENINO	16	2	86		0	104
TOTAL	61	12	317	3	1	394
GUAJIRA						
MASCULINO	90	43	307	71	54	565
FEMENINO	99	53	810	120	197	1279
TOTAL	189	96	1117	191	251	1844

4.3.21. LUGAR Y FORMAS DE VINCULACIÓN POR SEXO Y POR DEPARTAMENTO

DEPARTAMENTOS	FORMA DE TRABAJO					TOTAL
	TALLER PROPIO	TALLER Y EMPLEO	CON LA FAMILIA	PARA OTROS	OTRAS RESPUESTAS	
GUAVIARE						
MASCULINO	16	1	148	6	8	179
FEMENINO	6		78	1	5	90
TOTAL	22	1	226	7	13	269
HUILA						
MASCULINO	107	64	43	572	4	790
FEMENINO	110	87	75	937	7	1216
TOTAL	217	151	118	1509	11	2006
MAGDALENA						
MASCULINO	95	24	284	48	26	477
FEMENINO	96	18	270	36	32	452
TOTAL	191	42	554	84	58	929
META						
MASCULINO	103	25	291	41	2	462
FEMENINO	32	5	176	7	0	220
TOTAL	135	30	467	48	2	682
NARIÑO						
MASCULINO	767	78	180	631	14	1670
FEMENINO	3468	91	2070	1094	45	6768
TOTAL	4235	169	2250	1725	59	8438
NORTE DE SANTANDER						
MASCULINO	109	9	32	40	1	191
FEMENINO	108	15	55	64	3	245
TOTAL	217	24	87	104	4	436
QUINDIO						
MASCULINO	272	32	44	208	5	561
FEMENINO	230	45	77	305	1	658
TOTAL	502	77	121	513	6	1219
RISARALDA						
MASCULINO	253	40	25	108	4	430
FEMENINO	198	41	25	51	9	324
TOTAL	451	81	50	159	13	754
SANTAFE DE BOGOTA						
MASCULINO	1037	71	97	540	20	1765
FEMENINO	541	54	85	283	13	976
TOTAL	1578	125	182	823	33	2741
SANTANDER						
MASCULINO	258	16	132	467	37	910
FEMENINO	254	23	195	669	34	1175
TOTAL	512	39	327	1136	71	2085
SUCRE						
MASCULINO	271	59	64	2366	5	2765
FEMENINO	255	44	99	2752	4	3154
TOTAL	526	103	163	5118	9	5919
TOLIMA						
MASCULINO	223	45	183	856	17	1324
FEMENINO	411	42	685	546	21	1705
TOTAL	634	87	868	1402	38	3029
VALLE						
MASCULINO	30	1	8	26	2	67
FEMENINO	121	27	22	52	4	226
TOTAL	151	28	30	78	6	293
VAUPES						
MASCULINO	44	7	234	0	1	286
FEMENINO	23	1	127	0	0	151
TOTAL	67	8	361	0	1	437
VICHADA						
MASCULINO	8	8	117	3	20	156
FEMENINO	10	6	122	1	10	149
TOTAL	18	14	239	4	30	305
TOTAL NACIONAL	18700	3444	14663	19873	2141	58821

**4.3.22. LUGAR Y FORMA DE VINCULACIÓN AL TRABAJO
POR GRUPO DE EDAD Y DEPARTAMENTO**

DEPARTAMENTOS	FORMAS DE TRABAJO					TOTAL
	TALLER PROPIO	TALLER Y EMPLEO	CON LA FAMILIA	PARA OTROS	NO CONTESTO	
AMAZONAS						
Menos de 16	1		16		0	17
16 A 20	3		19		0	22
21 A 25	3	1	23	2	1	30
26 A 30	6		30		1	37
31 A 35	6	2	32		1	41
36 A 40	11	2	32		0	45
41 A 45	5	3	16		0	24
46 A 50	3		16		0	19
51 A 55	2	1	24		0	27
56 A 60	2		10		0	12
61 A 99			22	1	1	24
No Contestaron					3	3
TOTAL	42	9	240	3	7	301
ANTIOQUIA						
Menos de 16	14		16	12	0	42
16 A 20	44	6	21	41	0	112
21 A 25	127	9	23	65	0	224
26 A 30	118	8	21	55	4	206
31 A 35	122	9	24	47	3	205
36 A 40	119	7	17	34	1	178
41 A 45	56	3	10	26	2	97
46 A 50	67	2	12	15	0	96
51 A 55	37	4	8	5	0	54
56 A 60	35	2	4	4	0	45
61 A 99	32	2	12	15	1	62
No Contestaron					4	4
TOTAL	771	52	168	319	15	1325
ARAUCA						
Menos de 16	3	1		4	0	8
16 A 20	1		3	5	3	12
21 A 25	1		1	7	0	9
26 A 30	6	1	1	4	0	12
31 A 35	7		2	3	3	15
36 A 40	6		3	3	3	15
41 A 45	3		1		0	4
46 A 50	5		1		0	6
51 A 55	7	1	1		1	10
56 A 60	6				1	7
61 A 99	6	1	1		0	8
No Contestaron					20	20
TOTAL	51	4	14	26	31	126
ATLANTICO						
Menos de 16	13	1	29	572	3	618
16 A 20	47	5	35	441	5	533
21 A 25	143	26	64	324	4	561
26 A 30	195	37	55	217	5	509
31 A 35	166	22	47	126	3	364
36 A 40	154	18	76	95	1	344
41 A 45	114	11	51	69	3	248
46 A 50	97	6	45	47	1	196
51 A 55	70	3	38	43	1	155
56 A 60	53	4	22	31	1	111
61 A 99	80	9	22	70	1	182
No Contestaron					17	17
TOTAL	1132	142	484	2035	45	3838
BOLIVAR						
Menos de 16	2	3		24	0	29
16 A 20	36	8	19	132	0	195
21 A 25	76	19	16	119	0	230
26 A 30	92	17	27	120	0	256
31 A 35	88	17	22	107	1	235
36 A 40	116	27	36	92	0	271
41 A 45	91	29	15	77	0	212
46 A 50	89	27	20	55	0	191
51 A 55	62	18	11	43	1	135
56 A 60	41	8	15	37	0	101
61 A 99	55	7	8	56	1	127
No Contestaron					1	1
TOTAL	748	180	189	862	4	1983

**4.3.22. LUGAR Y FORMA DE VINCULACIÓN AL TRABAJO
POR GRUPO DE EDAD Y DEPARTAMENTO**

DEPARTAMENTOS	FORMAS DE TRABAJO					TOTAL
	TALLER PROPIO	TALLER Y EMPLEO	CON LA FAMILIA	PARA OTROS	NO CONTESTO	
BOYACA						
Menos de 16		15	194	352	9	638
16 A 20	68	26	155	306	19	590
21 A 25	109	35	156	247	17	564
26 A 30	141	36	151	197	19	544
31 A 35	130	38	124	135	16	443
36 A 40	173	48	189	118	21	549
41 A 45	128	30	121	85	14	378
46 A 50	125	30	103	86	9	353
51 A 55	80	15	88	50	16	249
56 A 60	64	23	73	54	11	225
61 A 99	114	32	134	98	8	386
No Contestaron					41	41
TOTAL	1216	328	1488	1728	200	4960
CALDAS						
Menos de 16	10	8	32	46	1	97
16 A 20	17	18	42	56	3	136
21 A 25	50	23	44	54	1	172
26 A 30	90	25	40	56	11	222
31 A 35	89	19	25	53	2	188
36 A 40	91	23	37	41	1	193
41 A 45	62	16	29	32	2	141
46 A 50	60	13	28	29	2	132
51 A 55	65	18	30	18	3	134
56 A 60	41	12	26	19	0	98
61 A 99	78	15	43	28	4	168
No Contestaron					9	9
TOTAL	653	190	376	432	39	1690
CASNARE						
Menos de 16		2	3		0	5
16 A 20			6		0	6
21 A 25	3	4	6	2	2	17
26 A 30		1	3		1	5
31 A 35		11	6		0	17
36 A 40	2	4	13		2	21
41 A 45	2	3	7		1	13
46 A 50		3	4		1	8
51 A 55	1	5	7		0	13
56 A 60		6	3	1	0	10
61 A 99	1	7	10	1	1	20
No Contestaron					0	0
TOTAL	9	46	68	4	8	135
CAUCA						
Menos de 16	3	1	11		20	35
16 A 20	5	2	28	4	16	55
21 A 25	11	3	35	6	15	70
26 A 30	39	11	58	3	20	131
31 A 35	26	4	59	4	12	105
36 A 40	40	7	63	3	6	119
41 A 45	25	1	59	3	9	97
46 A 50	22	6	34		9	71
51 A 55	19		32	2	3	56
56 A 60	13	1	40	1	2	57
61 A 99	30	3	59		2	94
No Contestaron					19	19
TOTAL	233	39	478	26	133	909
CESAR						
Menos de 16	17	3	126	18	20	184
16 A 20	54	24	228	104	66	476
21 A 25	90	25	198	171	67	551
26 A 30	136	32	194	158	60	580
31 A 35	159	35	172	135	42	543
36 A 40	160	36	173	116	42	527
41 A 45	112	23	129	61	14	339
46 A 50	84	20	98	36	16	254
51 A 55	48	8	59	26	14	155
56 A 60	44	10	64	24	9	151
61 A 99	94	11	123	32	20	280
No Contestaron					27	27
TOTAL	998	227	1564	881	397	4067

**4.3.22. LUGAR Y FORMA DE VINCULACIÓN AL TRABAJO
POR GRUPO DE EDAD Y DEPARTAMENTO**

DEPARTAMENTOS	FORMAS DE TRABAJO					TOTAL
	TALLER PROPIO	TALLER Y EMPLEO	CON LA FAMILIA	PARA OTROS	NO CONTESTO	
CHOCO						
Menos de 16	7	1	6	2	4	20
16 A 20	31	1	9	12	23	76
21 A 25	34	8	10	26	19	97
26 A 30	63	13	23	21	22	142
31 A 35	58	10	16	17	12	113
36 A 40	49	8	17	10	11	95
41 A 45	37	9	11	12	12	81
46 A 50	25	8	17	7	8	65
51 A 55	25	4	15	11	6	61
56 A 60	24	3	14	4	2	47
61 A 99	37	4	12	13	12	78
No Contestaron					45	45
TOTAL	390	69	150	135	176	920
CORDOBA						
Menos de 16	38	15	26	20	3	102
16 A 20	194	92	146	48	36	516
21 A 25	332	113	171	57	60	733
26 A 30	359	137	227	61	76	860
31 A 35	198	116	199	50	57	620
36 A 40	254	149	205	57	76	741
41 A 45	152	84	137	27	58	458
46 A 50	153	74	122	27	61	437
51 A 55	108	47	50	13	36	254
56 A 60	99	51	57	12	40	259
61 A 99	191	82	105	22	99	499
No Contestaron					20	20
TOTAL	2078	960	1445	394	622	5499
CUNDINAMARCA						
Menos de 16	5		46	6	0	57
16 A 20	18	2	46	16	3	85
21 A 25	49	7	52	13	1	122
26 A 30	65	7	45	12	1	130
31 A 35	90	9	44	7	1	151
36 A 40	79	14	60	13	4	170
41 A 45	65	5	42	7	1	120
46 A 50	54	12	34	6	4	110
51 A 55	49	18	27	6	1	101
56 A 60	59	4	29	2	0	94
61 A 99	75	13	32	3	5	128
No Contestaron					20	20
TOTAL	608	91	457	91	41	1288
GUAJIRA						
Menos de 16	1		3		0	4
16 A 20	4	2	16	1	0	23
21 A 25	14	1	40			55
26 A 30	6	4	61			71
31 A 35	7	1	40			48
36 A 40	8		41			49
41 A 45	4	1	30			35
46 A 50	5		21		1	27
51 A 55	4		15		0	19
56 A 60		2	22			24
61 A 99	9		23	2	0	34
No Contestaron					5	5
TOTAL	62	11	312	3	6	394
GUAJIRA						
Menos de 16	10	2	20	2	5	39
16 A 20	19	8	105	4	18	154
21 A 25	24	5	144	16	31	220
26 A 30	20	17	172	35	42	286
31 A 35	19	15	158	21	32	245
36 A 40	22	15	156	34	33	260
41 A 45	18	8	89	20	22	157
46 A 50	15	10	70	17	15	127
51 A 55	12	4	52	9	13	90
56 A 60	10	5	56	12	13	96
61 A 99	17	7	59	18	20	121
No Contestaron					49	49
TOTAL	186	96	1081	188	293	1844

**4.3.22. LUGAR Y FORMA DE VINCULACIÓN AL TRABAJO
POR GRUPO DE EDAD Y DEPARTAMENTO**

DEPARTAMENTOS	FORMAS DE TRABAJO					TOTAL
	TALLER PROPIO	TALLER Y EMPLEO	CON LA FAMILIA	PARA OTROS	NO CONTESTO	
GUAVIARE						
Menos de 16	2		2		0	4
16 A 20	3		23		3	29
21 A 25	4	1	28	1	1	35
26 A 30			42	4	3	49
31 A 35	2		20		1	23
36 A 40	5		29		3	37
41 A 45	1		25		0	26
46 A 50			18		0	18
51 A 55	2		13		0	15
56 A 60	2		8	2	2	14
61 A 99	1		17		0	18
No Contestaron					1	1
TOTAL	22	1	225	7	14	269
HUILA						
Menos de 16	2	7	5	74	0	88
16 A 20	11	19	16	221	2	269
21 A 25	23	18	13	251	3	308
26 A 30	36	22	9	246	0	313
31 A 35	30	17	20	174	2	243
36 A 40	39	19	8	154	2	222
41 A 45	24	13	12	107	1	157
46 A 50	14	10	9	73	0	106
51 A 55	12	7	10	50	0	79
56 A 60	11	6	4	44	0	65
61 A 99	13	11	11	110	1	146
No Contestaron					10	10
TOTAL	215	149	117	1504	21	2006
MAGDALENA						
Menos de 16	8		47	3	3	61
16 A 20	9	2	70	13	5	99
21 A 25	14	5	68	13	2	102
26 A 30	26	9	58	13	13	119
31 A 35	22	5	65	10	9	111
36 A 40	25	7	70	9	9	120
41 A 45	18	7	51	7	8	91
46 A 50	24	3	45	9	1	82
51 A 55	11	3	21	2	2	39
56 A 60	14	1	19	2	2	38
61 A 99	19		35	3	1	58
No Contestaron					9	9
TOTAL	190	42	549	84	64	929
META						
Menos de 16	5		8	3	0	16
16 A 20	9		39	16	0	64
21 A 25	11	3	56	5	0	75
26 A 30	14	3	65	6	0	88
31 A 35	19	4	58	1	1	82
36 A 40	15	4	46	7	0	72
41 A 45	14	6	39	4	0	63
46 A 50	13	7	40	1	0	61
51 A 55	12		20	1	1	34
56 A 60	5		47	2	0	54
61 A 99	18	3	48	3	0	72
No Contestaron					1	1
TOTAL	135	30	466	48	3	682
NARIÑO						
Menos de 16	126	2	227	306	3	664
16 A 20	309	9	262	482	10	1072
21 A 25	448	18	300	374	7	1147
26 A 30	545	27	260	225	4	1061
31 A 35	503	14	199	107	6	829
36 A 40	508	29	246	78	5	866
41 A 45	373	20	172	51	8	624
46 A 50	416	21	188	33	3	661
51 A 55	285	11	101	15	5	417
56 A 60	260	6	125	24	4	419
61 A 99	452	10	165	27	4	658
No Contestaron					20	20
TOTAL	4225	167	2245	1722	79	8438

**4.3.22. LUGAR Y FORMA DE VINCULACIÓN AL TRABAJO
POR GRUPO DE EDAD Y DEPARTAMENTO**

DEPARTAMENTOS	FORMAS DE TRABAJO					TOTAL
	TALLER PROPIO	TALLER Y EMPLEO	CON LA FAMILIA	PARA OTROS	NO CONTESTO	
NORTE DE SANTANDER						
Menos de 16	2		1	1	0	4
16 A 20	9	1	8	14	0	32
21 A 25	19	1	9	21	2	52
26 A 30	23		14	19	0	56
31 A 35	36	2	10	13	0	61
36 A 40	27	6	10	11	1	55
41 A 45	22	3	7	7	0	39
46 A 50	20	1	9	5	0	35
51 A 55	17	4	6	5	1	33
56 A 60	11	3	3	4	0	21
61 A 99	21	1	9	3	0	34
No Contestaron					14	14
TOTAL	207	22	86	103	18	436
QUINDIO						
Menos de 16	6	1	3	13	0	23
16 A 20	8	1	4	36	0	49
21 A 25	22	3	8	61	1	95
26 A 30	61	15	13	80	1	170
31 A 35	90	12	16	81	1	200
36 A 40	103	11	29	78	2	223
41 A 45	58	13	17	46	0	134
46 A 50	57	7	8	36	0	108
51 A 55	25	1	7	33	0	66
56 A 60	26	8	5	17	1	57
61 A 99	44	5	11	31	0	91
No Contestaron					3	3
TOTAL	500	77	121	512	9	1219
RISARALDA						
Menos de 16	7	1	7	12	0	27
16 A 20	20	3	6	40	0	69
21 A 25	54	8	5	40	2	109
26 A 30	71	19	4	23	1	118
31 A 35	69	15	7	13	3	107
36 A 40	79	6	3	16	2	106
41 A 45	46	12	3	4	1	66
46 A 50	29	5	6	4	1	45
51 A 55	24	3	1	3	0	31
56 A 60	22	5	2	3	1	33
61 A 99	28	4	6	1	2	41
No Contestaron					2	2
TOTAL	449	81	50	159	15	754
SANTAFE DE BOGOTA						
Menos de 16	13		8	17	1	39
16 A 20	57	5	23	151	5	241
21 A 25	132	15	29	206	6	388
26 A 30	267	22	27	147	7	470
31 A 35	283	22	25	107	3	440
36 A 40	255	21	21	74	4	375
41 A 45	188	15	13	32	3	251
46 A 50	132	8	12	26	1	179
51 A 55	77	6	7	16	1	107
56 A 60	62	4	8	9	0	83
61 A 99	78	5	6	16	0	105
No Contestaron					63	63
TOTAL	1544	123	179	801	94	2741
SANTANDER						
Menos de 16	8	1	17	105	1	132
16 A 20	23	2	35	210	5	275
21 A 25	34	4	30	214	9	291
26 A 30	48	7	38	164	15	272
31 A 35	62	3	24	115	6	210
36 A 40	73	8	37	85	7	210
41 A 45	54	3	31	65	3	156
46 A 50	62	1	32	46	4	145
51 A 55	50	2	26	39	3	120
56 A 60	32	4	20	29	6	91
61 A 99	61	4	37	62	6	170
No Contestaron					13	13
TOTAL	507	39	327	1134	78	2085

**4.3.22. LUGAR Y FORMA DE VINCULACIÓN AL TRABAJO
POR GRUPO DE EDAD Y DEPARTAMENTO**

DEPARTAMENTOS	FORMAS DE TRABAJO					TOTAL
	TALLER PROPIO	TALLER Y EMPLEO	CON LA FAMILIA	PARA OTROS	NO CONTESTO	
SUCRE						
Menos de 16	30	2	8	814	1	855
16 A 20	33	4	4	795	0	836
21 A 25	44	9	12	840	2	907
26 A 30	70	16	28	723	2	839
31 A 35	62	12	14	455	1	544
36 A 40	78	22	27	415	1	543
41 A 45	62	15	22	274	1	374
46 A 50	39	5	16	226	0	286
51 A 55	22	5	12	141	0	180
56 A 60	34	6	7	128	0	175
61 A 99	49	7	13	293	1	363
No Contestaron					17	17
TOTAL	523	103	163	5104	26	5919
TOLIMA						
Menos de 16	48	4	177	510	5	744
16 A 20	26	9	127	235	9	406
21 A 25	48	4	68	144	3	267
26 A 30	75	11	89	125	2	302
31 A 35	76	9	61	87	2	235
36 A 40	92	8	68	65	2	235
41 A 45	68	5	56	50	2	181
46 A 50	55	4	67	43	3	172
51 A 55	39	1	45	33	3	121
56 A 60	39	2	47	31	1	120
61 A 99	63	27	59	77	5	231
No Contestaron					15	15
TOTAL	629	84	864	1400	52	3029
VALLE						
Menos de 16				1	0	1
16 A 20	2			7	2	11
21 A 25	13		3	7	0	23
26 A 30	26	5	3	16	1	51
31 A 35	21	7	6	19	2	55
36 A 40	32	7	6	10	0	55
41 A 45	20	2	4	6	1	33
46 A 50	14	3	2	9	0	28
51 A 55	8	3	3	1	0	15
56 A 60	6	1	1	1	0	9
61 A 99	7		2	1	0	10
No Contestaron					2	2
TOTAL	149	28	30	78	8	293
VAUPES						
Menos de 16	3		9		0	12
16 A 20	7		18		0	25
21 A 25	12	1	39		0	52
26 A 30	9		58		1	68
31 A 35	14	1	52		0	67
36 A 40	6	1	50		0	57
41 A 45	6	1	44		0	51
46 A 50	5	1	24		0	30
51 A 55			20		0	20
56 A 60	5	1	23		0	29
61 A 99		2	19		0	21
No Contestaron					5	5
TOTAL	67	8	356	0	6	437
VICHADA						
Menos de 16		1	15		2	18
16 A 20	2	2	35		7	46
21 A 25	2	2	21	1	1	27
26 A 30		1	21	1	2	25
31 A 35	2	2	33		3	40
36 A 40	3	3	22	2	4	34
41 A 45		2	12		2	16
46 A 50	3		15		1	19
51 A 55	1		9		2	12
56 A 60	4	1	25		3	33
61 A 99	1		15		2	18
No Contestaron					17	17
TOTAL	18	14	223	4	46	305
TOTAL NACIONAL	18557	3412	14515	19787	2550	58821

**4.3.23. TIEMPO DEDICADO A LA ACTIVIDAD ARTESANAL
POR SEXO Y POR DEPARTAMENTO**

DEPARTAMENTOS	No. DE MESES DEL AÑO DEDICADOS A LA ARTESANIA						TOTAL
	MENOS DE 3 MESES	3 MESES	6 MESES	9 MESES	12 MESES	NO CONTESTO	
AMAZONAS							
MASCULINO	8	14	68	10	42	3	145
FEMENINO	4	15	87	16	34		156
TOTAL	12	29	155	26	76	3	301
ANTIOQUIA							
MASCULINO	11	54	88	74	578	1	806
FEMENINO	11	70	133	97	208		519
TOTAL	22	124	221	171	786	1	1325
ARAUCA							
MASCULINO	8	17	3	43		5	76
FEMENINO	3	20		25		2	50
TOTAL	11	37	3	68		7	126
ATLANTICO							
MASCULINO	20	388	445	659	16	4	1532
FEMENINO	17	403	860	977	41	8	2306
TOTAL	37	791	1305	1636	57	12	3838
BOLIVAR							
MASCULINO	4	14	25	12	307		362
FEMENINO	14	16	140	219	1231	1	1621
TOTAL	18	30	165	231	1538	1	1983
BOYACA							
MASCULINO	97	197	654	369	932	24	2273
FEMENINO	96	272	810	567	901	41	2687
TOTAL	193	469	1464	936	1833	65	4960
CALDAS							
MASCULINO	53	75	91	53	421	1	694
FEMENINO	77	100	125	94	598	2	996
TOTAL	130	175	216	147	1019	3	1690
CASANARE							
MASCULINO	26	2	1	21		39	89
FEMENINO	7	2		25		12	46
TOTAL	33	4	1	46		51	135
CAUCA							
MASCULINO	29	47	62	32	146	13	329
FEMENINO	51	113	121	39	213	43	580
TOTAL	80	160	183	71	359	56	909
CESAR							
MASCULINO	109	149	194	83	805	4	1344
FEMENINO	367	431	413	254	1237	21	2723
TOTAL	476	580	607	337	2042	25	4067
CHOCO							
MASCULINO	70	105	71	49	368	1	664
FEMENINO	61	46	33	24	91	1	256
TOTAL	131	151	104	73	459	2	920
CORDOBA							
MASCULINO	66	152	987	288	160	80	1733
FEMENINO	141	268	1923	910	71	453	3766
TOTAL	207	420	2910	1198	231	533	5499
CUNDINAMARCA							
MASCULINO	20	71	226	160	142		619
FEMENINO	31	86	258	158	132	4	669
TOTAL	51	157	484	318	274	4	1288
GUAINIA							
MASCULINO	105	45	15	2		123	290
FEMENINO	47	13	9			35	104
TOTAL	152	58	24	2		158	394
GUAJIRA							
MASCULINO	69	74	53	39	325	5	565
FEMENINO	173	132	133	79	760	2	1279
TOTAL	242	206	186	118	1085	7	1844

**4.3.23. TIEMPO DEDICADO A LA ACTIVIDAD ARTESANAL
POR SEXO Y POR DEPARTAMENTO**

DEPARTAMENTOS	No. DE MESES DEL AÑO DEDICADOS A LA ARTESANIA						TOTAL
	MENOS DE 3 MESES	3 MESES	6 MESES	9 MESES	12 MESES	NO CONTESTO	
GUAVIARE							
MASCULINO	126	16	2		6	29	179
FEMENINO	64	7	1		3	15	90
TOTAL	190	23	3	0	9	44	269
HUILA							
MASCULINO	12	26	120	109	523		790
FEMENINO	43	46	233	237	648	9	1216
TOTAL	55	72	353	346	1171	9	2006
MAGDALENA							
MASCULINO	25	34	71	41	305	1	477
FEMENINO	22	24	72	73	256	5	452
TOTAL	47	58	143	114	561	6	929
META							
MASCULINO	126	77	104	133		22	462
FEMENINO	51	38	89	34		8	220
TOTAL	177	115	193	167		30	682
NARIÑO							
MASCULINO	27	81	116	96	1339	11	1670
FEMENINO	68	354	586	573	5172	15	6768
TOTAL	95	435	702	669	6511	26	8438
NORTE DE SANTANDER							
MASCULINO	10	5	11	22	143		191
FEMENINO	28	17	42	29	128	1	245
TOTAL	38	22	53	51	271	1	436
QUINDIO							
MASCULINO	7	31	79	91	352	1	561
FEMENINO	29	84	191	132	221	1	658
TOTAL	36	115	270	223	573	2	1219
RISARALDA							
MASCULINO	17	32	22	41	316	2	430
FEMENINO	36	19	39	32	198		324
TOTAL	53	51	61	73	514	2	754
SANTAFE DE BOGOTA							
MASCULINO	14	15	43	47	1642	4	1765
FEMENINO	16	17	38	50	854	1	976
TOTAL	30	32	81	97	2496	5	2741
SANTANDER							
MASCULINO	29	11	29	52	782	7	910
FEMENINO	22	18	56	52	1015	12	1175
TOTAL	51	29	85	104	1797	19	2085
SUCRE							
MASCULINO	47	78	105	33	2502		2765
FEMENINO	57	64	116	42	2871	4	3154
TOTAL	104	142	221	75	5373	4	5919
TOLIMA							
MASCULINO	48	179	328	70	684	15	1324
FEMENINO	38	59	212	79	1298	19	1705
TOTAL	86	238	540	149	1982	34	3029
VALLE							
MASCULINO	1	2	6	3	51	4	67
FEMENINO	19	25	47	30	102	3	226
TOTAL	20	27	53	33	153	7	293
VAUPES							
MASCULINO	160	50	44	22	9	1	286
FEMENINO	59	44	28	12	8		151
TOTAL	219	94	72	34	17	1	437
VICHADA							
MASCULINO	27	94	29	1	5		156
FEMENINO	37	70	36	1	2	3	149
TOTAL	64	164	65	2	7	3	305
TOTAL NACIONAL	3060	5008	10923	7515	31194	1121	58821

**4.3.24. TIEMPO DEDICADO A LA ACTIVIDAD ARTESANAL.
DISTRIBUCIÓN POR GRUPOS DE EDAD Y POR DEPARTAMENTOS**

DEPARTAMENTOS	No. DE MESES AL AÑO DEDICADOS A LA PRODUCCION DE ARTESANIAS						TOTAL
	MENOS DE 3 MESES	3 MESES	6 MESES	9 MESES	12 MESES	NO CONTESTAN	
AMAZONAS							
Menos de 16			12		5	0	17
16 A 20		1	12		9	0	22
21 A 25	2	3	9	2	13	1	30
26 A 30	3	7	16	5	6	0	37
31 A 35	1	3	25	4	8	0	41
36 A 40	2	1	27	5	9	1	45
41 A 45		2	19	1	1	1	24
46 A 50	1	2	5	3	8	0	19
51 A 55	1	1	17	1	7	0	27
56 A 60		2	4	1	5	0	12
61 A 99	2	7	8	3	4	0	24
No contestaron						3	3
TOTAL	12	29	154	25	75	6	301
ANTIOQUIA							
Menos de 16		9	15	4	13	0	42
16 A 20	2	21	24	13	52	0	112
21 A 25	1	24	39	27	133	0	224
26 A 30	5	15	28	28	130	0	206
31 A 35	3	12	26	24	139	1	205
36 A 40	4	17	27	24	106	0	178
41 A 45	1	3	11	15	67	0	97
46 A 50	1	9	22	15	49	0	96
51 A 55	2	1	8	10	33	0	54
56 A 60	2	6	11	6	20	0	45
61 A 99		7	9	5	41	0	62
No contestaron						4	4
TOTAL	22	124	220	171	783	5	1325
ARAUCA							
Menos de 16			2		6	0	8
16 A 20	1	1	3		7	0	12
21 A 25		1	2		6	0	9
26 A 30	3	1	1		7	0	12
31 A 35		1	3		11	0	15
36 A 40	1	3	1	1	9	0	15
41 A 45	1	1	1	1		0	4
46 A 50		1	2		3	0	6
51 A 55	1		2	1	6	0	10
56 A 60		1	1		5	0	7
61 A 99			2		6	0	8
No contestaron						20	20
TOTAL	7	10	20	3	66	20	126
ATLANTICO							
Menos de 16	13	357	145	93	9	1	618
16 A 20	3	139	195	186	9	1	533
21 A 25	6	62	203	282	7	1	561
26 A 30	3	55	212	235	4	0	509
31 A 35	3	44	117	187	9	4	364
36 A 40	1	39	98	198	6	2	344
41 A 45	1	22	91	125	7	2	248
46 A 50	2	19	57	115	2	1	196
51 A 55	3	14	52	86		0	155
56 A 60	2	15	47	45	2	0	111
61 A 99		22	84	75	1	0	182
No contestaron						17	17
TOTAL	37	788	1301	1627	56	29	3838
BOLIVAR							
Menos de 16		1	4	3	21	0	29
16 A 20	1	7	31	22	134	0	195
21 A 25	1	9	18	28	174	0	230
26 A 30	4	4	23	24	201	0	256
31 A 35	4	4	7	28	191	1	235
36 A 40	1	2	19	33	216	0	271
41 A 45	4	1	22	24	161	0	212
46 A 50	3	1	12	25	150	0	191
51 A 55		1	6	17	111	0	135
56 A 60			11	7	83	0	101
61 A 99			12	20	95	0	127
No contestaron						1	1
TOTAL	18	30	165	231	1537	2	1983

**4.3.24. TIEMPO DEDICADO A LA ACTIVIDAD ARTESANAL.
DISTRIBUCIÓN POR GRUPOS DE EDAD Y POR DEPARTAMENTOS**

DEPARTAMENTOS	No. DE MESES AL AÑO DEDICADOS A LA PRODUCCION DE ARTESANIAS						TOTAL
	MENOS DE 3 MESES	3 MESES	6 MESES	9 MESES	12 MESES	NO CONTESTAN	
BOYACA							
Menos de 16	24	74	397	58	79	6	638
16 A 20	33	54	198	108	190	7	590
21 A 25	26	51	114	137	230	6	564
26 A 30	21	47	112	105	252	7	544
31 A 35	14	41	104	101	174	9	443
36 A 40	15	41	128	107	251	7	549
41 A 45	12	32	90	77	162	5	378
46 A 50	12	31	89	67	151	3	353
51 A 55	6	33	60	40	105	5	249
56 A 60	11	22	58	37	93	4	225
61 A 99	16	42	106	92	126	4	386
No contestaron						41	41
TOTAL	190	468	1456	929	1813	104	4960
CALDAS							
Menos de 16	10	18	13	11	45	0	97
16 A 20	10	14	23	13	75	1	136
21 A 25	15	14	22	14	107	0	172
26 A 30	16	22	40	16	128	0	222
31 A 35	9	20	15	18	126	0	188
36 A 40	17	24	23	17	111	1	193
41 A 45	5	15	13	13	95	0	141
46 A 50	15	4	15	12	86	0	132
51 A 55	9	11	16	15	83	0	134
56 A 60	6	9	14	8	61	0	98
61 A 99	15	24	22	9	97	1	168
No contestaron						9	9
TOTAL	127	175	216	146	1014	12	1690
CASANARE							
Menos de 16	2	1			2	0	5
16 A 20	4	2				0	6
21 A 25	4	6			7	0	17
26 A 30	1	3			1	0	5
31 A 35	6	2	1		8	0	17
36 A 40	10	5	2		4	0	21
41 A 45	4	6		1	2	0	13
46 A 50	3	2			3	0	8
51 A 55	6	3			4	0	13
56 A 60	3				7	0	10
61 A 99	8	3	1		8	0	20
No contestaron						0	0
TOTAL	51	33	4	1	46	0	135
CAUCA							
Menos de 16	2	7	2	1	16	7	35
16 A 20	5	12	11	5	16	6	55
21 A 25	10	12	10	4	26	8	70
26 A 30	12	25	17	8	58	11	131
31 A 35	7	14	23	3	52	6	105
36 A 40	7	21	30	15	42	4	119
41 A 45	9	18	24	10	32	4	97
46 A 50	9	13	16	6	24	3	71
51 A 55	6	8	11	7	21	3	56
56 A 60	5	8	15	5	23	1	57
61 A 99	6	18	21	6	41	2	94
No contestaron						19	19
TOTAL	78	156	180	70	351	74	909
CESAR							
Menos de 16	20	40	39	9	75	1	184
16 A 20	80	70	74	45	204	3	476
21 A 25	81	97	87	25	258	3	551
26 A 30	72	86	80	56	282	4	580
31 A 35	72	85	79	41	265	1	543
36 A 40	46	82	76	48	266	9	527
41 A 45	27	32	44	38	195	3	339
46 A 50	25	24	39	19	146	1	254
51 A 55	13	8	27	14	93	0	155
56 A 60	13	18	21	11	87	1	151
61 A 99	24	33	38	20	160	5	280
No contestaron						27	27
TOTAL	473	575	604	332	2031	52	4067

**4.3.24. TIEMPO DEDICADO A LA ACTIVIDAD ARTESANAL.
DISTRIBUCIÓN POR GRUPOS DE EDAD Y POR DEPARTAMENTOS**

DEPARTAMENTOS	No. DE MESES AL AÑO DEDICADOS A LA PRODUCCION DE ARTESANIAS						TOTAL
	MENOS DE 3 MESES	3 MESES	6 MESES	9 MESES	12 MESES	NO CONTESTAN	
CHOCO							
Menos de 16	3	5	3		9	0	20
16 A 20	8	14	10	11	33	0	76
21 A 25	16	13	5	5	56	0	97
26 A 30	20	18	15	10	78	1	142
31 A 35	14	13	7	8	71	0	113
36 A 40	15	13	15	5	47	0	95
41 A 45	13	13	6	10	39	0	81
46 A 50	8	11	10	6	30	0	65
51 A 55	10	14	12	4	20	1	61
56 A 60	9	8	4	4	22	0	47
61 A 99	7	20	10	8	33	0	78
no contestaron						45	45
TOTAL	123	142	97	71	440	47	920
CORDOBA							
Menos de 16	4	19	47	27	3	2	102
16 A 20	16	48	289	112	19	32	516
21 A 25	39	48	385	169	30	52	733
26 A 30	26	61	487	187	32	67	860
31 A 35	14	47	322	150	31	56	620
36 A 40	29	60	392	154	33	73	741
41 A 45	14	21	264	88	20	51	458
46 A 50	12	42	218	90	19	56	437
51 A 55	12	21	119	50	18	34	254
56 A 60	10	20	129	59	7	34	259
61 A 99	30	32	236	107	18	76	499
No contestaron						20	20
TOTAL	206	419	2898	1193	230	553	5499
CUNDINAMARCA							
Menos de 16	4	19	22	6	6	0	57
16 A 20	2	19	29	13	21	1	85
21 A 25	5	13	45	27	31	1	122
26 A 30	7	16	44	31	32	0	130
31 A 35	4	11	63	34	38	1	151
36 A 40	6	28	57	46	33	0	170
41 A 45	5	9	50	28	28	0	120
46 A 50	3	6	41	37	22	1	110
51 A 55	2	8	38	31	22	0	101
56 A 60	3	17	37	22	15	0	94
61 A 99	7	11	51	37	22	0	128
No contestaron						20	20
TOTAL	48	157	477	312	270	24	1288
GUAINIA							
Menos de 16	1	2	1			0	4
16 A 20	15	5	2	1		0	23
21 A 25	12	28	11	4		0	55
26 A 30	41	24	5	1		0	71
31 A 35	14	25	7	2		0	48
36 A 40	21	15	9	3	1	0	49
41 A 45	13	17	4	1		0	35
46 A 50	10	8	7	1	1	0	27
51 A 55	7	7	2	3		0	19
56 A 60	8	10	4	2		0	24
61 A 99	12	10	5	7		0	34
No contestaron						5	5
TOTAL	154	151	57	25	2	5	394
GUAJIRA							
Menos de 16	4	4	7	5	19	0	39
16 A 20	21	23	22	9	78	1	154
21 A 25	34	23	30	20	112	1	220
26 A 30	39	43	31	21	152	0	286
31 A 35	34	25	24	14	148	0	245
36 A 40	33	32	26	15	153	1	260
41 A 45	20	14	13	14	92	4	157
46 A 50	12	12	8	3	92	0	127
51 A 55	13	9	7	3	58	0	90
56 A 60	12	6	4	7	67	0	96
61 A 99	14	10	8	4	85	0	121
No contestaron						49	49
TOTAL	236	201	180	115	1056	56	1844

**4.3.24. TIEMPO DEDICADO A LA ACTIVIDAD ARTESANAL.
DISTRIBUCIÓN POR GRUPOS DE EDAD Y POR DEPARTAMENTOS**

DEPARTAMENTOS	No. DE MESES AL AÑO DEDICADOS A LA PRODUCCIÓN DE ARTESANIAS						TOTAL
	MEÑOS DE 3 MESES	3 MESES	6 MESES	9 MESES	12 MESES	NO CONTESTAN	
58 GUAVIARE							
Menos de 16		4				0	4
16 A 20	6	21	2			0	29
21 A 25	8	26				0	35
26 A 30	11	33	2	1	1	0	49
31 A 35	1	20	2		2	0	23
36 A 40	5	28	4			0	37
41 A 45	2	17	4	1	2	0	26
46 A 50	2	12	1		3	0	18
51 A 55	3	8	3	1	3	0	15
56 A 60	2	9	2			0	14
61 A 99	4	11	3		1	0	18
No contestaron						1	1
TOTAL	44	189	23	3	9	1	269
HUILA							
Menos de 16	4	3	21	13	47	0	88
16 A 20	7	12	45	46	159	0	269
21 A 25	6	10	32	67	192	1	308
26 A 30	5	14	51	59	183	1	313
31 A 35	9	9	43	44	136	2	243
36 A 40	4	13	40	37	126	2	222
41 A 45	8	2	31	27	88	1	157
46 A 50	1	3	18	18	64	2	106
51 A 55	2	2	15	7	53	0	79
56 A 60	4	2	14	10	35	0	65
61 A 99	5	2	43	15	81	0	146
No contestaron						10	10
TOTAL	55	72	353	343	1164	19	2006
MAGDALENA							
Menos de 16	3	7	25	8	18	0	61
16 A 20	6	6	18	18	51	0	99
21 A 25	8	4	15	13	62	0	102
26 A 30	3	9	16	18	72	1	119
31 A 35	5	8	13	11	70	4	111
36 A 40	4	5	16	12	83	0	120
41 A 45	2	4	18	8	59	0	91
46 A 50	5	5	12	11	49	0	82
51 A 55	2	1	5	3	28	0	39
56 A 60	2	2	4	4	29	0	38
61 A 99	5	6	4	7	36	0	58
No contestaron						9	9
TOTAL	45	57	143	113	557	14	929
META							
Menos de 16	4	3	2	4	3	0	16
16 A 20	4	15	7	22	16	0	64
21 A 25	3	24	8	27	13	0	75
26 A 30	3	28	13	28	16	0	88
31 A 35	4	23	14	20	21	0	82
36 A 40	3	21	13	11	24	0	72
41 A 45	2	21	13	14	13	0	63
46 A 50	1	13	14	15	18	0	61
51 A 55	1	7	5	6	15	0	34
56 A 60	2	11	8	26	7	0	54
61 A 99	3	11	18	19	21	0	72
no contestaron						1	1
TOTAL	30	177	115	192	167	1	682
NARIÑO							
Menos de 16	9	11	50	39	553	2	664
16 A 20	11	42	75	80	859	5	1072
21 A 25	18	61	69	94	903	2	1147
26 A 30	7	57	85	82	827	3	1061
31 A 35	6	61	66	71	624	1	829
36 A 40	12	50	70	62	668	4	866
41 A 45	9	33	67	58	455	2	624
46 A 50	5	42	55	49	510	0	661
51 A 55	6	24	57	29	299	2	417
56 A 60	4	22	38	41	311	3	419
61 A 99	8	31	66	61	490	2	658
No contestaron						20	20
TOTAL	95	434	698	666	6499	46	8438

**4.3.24. TIEMPO DEDICADO A LA ACTIVIDAD ARTESANAL.
DISTRIBUCIÓN POR GRUPOS DE EDAD Y POR DEPARTAMENTOS**

DEPARTAMENTOS	No. DE MESES AL AÑO DEDICADOS A LA PRODUCCION DE ARTESANIAS						TOTAL
	MENOS DE 3 MESES	3 MESES	6 MESES	9 MESES	12 MESES	NO CONTESTAN	
NORTE DE SANTANDER							
Menos de 16		1		2	1	0	4
16 A 20		3	3	4	22	0	32
21 A 25	5	3	3	7	34	0	52
26 A 30	6	2	10	3	35	0	56
31 A 35	4	3	8	8	38	0	61
36 A 40	6	2	6	8	33	0	55
41 A 45	4	1	8	3	22	1	39
46 A 50	4	2	3	6	20	0	35
51 A 55	5	2	4	2	20	0	33
56 A 60	1	1	3	1	15	0	21
61 A 99	1	2	3	5	23	0	34
No contestaron						14	14
TOTAL	36	22	51	49	263	15	436
63 QUINDIO							
Menos de 16	6	2	4	4	7	0	23
16 A 20	4	10	13	4	18	0	49
21 A 25	1	7	24	18	45	0	95
26 A 30	4	19	42	25	80	0	170
31 A 35	6	13	46	40	95	0	200
36 A 40	9	18	53	37	105	1	223
41 A 45	1	9	27	31	66	0	134
46 A 50	1	7	25	18	57	0	108
51 A 55		6	15	16	29	0	66
56 A 60	2	8	7	16	24	0	57
61 A 99	2	16	12	13	47	1	91
No contestaron						3	3
TOTAL	36	115	268	222	573	5	1219
RISARALDA							
Menos de 16	3	1		3	20	0	27
16 A 20	4	6	7	11	41	0	69
21 A 25	9	11	14	5	70	0	109
26 A 30	8	8	9	12	81	0	118
31 A 35	7	8	10	9	72	1	107
36 A 40	10	5	4	11	76	0	106
41 A 45	3	3	6	2	52	0	66
46 A 50	2	2	6	6	29	0	45
51 A 55	3	2	6	3	23	0	31
56 A 60	2	1	1	4	24	1	33
61 A 99	2	4	4	6	25	0	41
No contestaron						2	2
TOTAL	53	51	61	72	513	4	754
SANTAFE DE BOGOTA							
Menos de 16	1	1	4	2	31	0	39
16 A 20	8	4	12	16	200	1	241
21 A 25	8	4	12	14	350	0	388
26 A 30	5	5	15	14	430	1	470
31 A 35		9	6	14	408	3	440
36 A 40	3	5	9	8	350	0	375
41 A 45	1	1	8	9	232	0	251
46 A 50	2	1	7	6	163	0	179
51 A 55	1	1	1	5	99	0	107
56 A 60			2	1	80	0	83
61 A 99	1		3	5	96	0	105
No contestaron						63	63
TOTAL	30	31	79	94	2439	68	2741
SANTANDER							
Menos de 16	5		4	7	116	0	132
16 A 20	9	2	5	14	243	2	275
21 A 25	6	2	4	11	268	0	291
26 A 30	7	5	14	11	231	4	272
31 A 35	3	4	9	7	187	0	210
36 A 40	7	4	17	17	162	3	210
41 A 45	3	6	4	8	135	0	156
46 A 50	2	3	9	5	124	2	145
51 A 55	3	1	5	6	105	0	120
56 A 60	2	1	6	4	76	2	91
61 A 99	4	1	8	4	141	2	170
No contestaron						13	13
TOTAL	51	29	85	104	1788	28	2085

**4.3.24. TIEMPO DEDICADO A LA ACTIVIDAD ARTESANAL.
DISTRIBUCIÓN POR GRUPOS DE EDAD Y POR DEPARTAMENTOS**

DEPARTAMENTOS	No. DE MESES AL AÑO DEDICADOS A LA PRODUCCION DE ARTESANIAS						TOTAL
	MEÑOS DE 3 MESES	3 MESES	6 MESES	9 MESES	12 MESES	NO CONTESTAN	
SUCRE							
Menos de 16	14	30	23	2	786	0	855
16 A 20	16	16	28	8	767	1	836
21 A 25	10	25	22	12	838	0	907
26 A 30	10	17	32	9	771	0	839
31 A 35	9	9	19	4	502	1	544
36 A 40	12	9	26	11	485	0	543
41 A 45	8	6	24	9	327	0	374
46 A 50	6	10	14	4	252	0	286
51 A 55	5	5	10	3	157	0	180
56 A 60	3	4	8	2	158	0	175
61 A 99	10	10	15	11	315	2	363
No contestaron						17	17
TOTAL	103	141	221	75	5358	21	5919
TOLIMA							
Menos de 16	14	26	129	15	552	8	744
16 A 20	7	27	64	22	281	5	406
21 A 25	6	22	47	16	169	7	267
26 A 30	7	45	52	19	176	3	302
31 A 35	8	18	49	16	139	5	235
36 A 40	10	26	42	15	141	1	235
41 A 45	11	14	31	8	116	1	181
46 A 50	6	15	32	13	105	1	172
51 A 55	7	15	21	6	71	1	121
56 A 60	1	15	19	3	82	0	120
61 A 99	9	14	49	16	142	1	231
no contestaron						15	15
TOTAL	86	237	535	149	1974	48	3029
VALLE							
Menos de 16				1		0	1
16 A 20			1		10	0	11
21 A 25		1	4	1	17	0	23
26 A 30	3	4	8	6	28	2	51
31 A 35	4	5	9	6	29	2	55
36 A 40	2	3	12	9	28	1	55
41 A 45	4	4	10	3	12	0	33
46 A 50	1	6	4	4	13	0	28
51 A 55	4	3	2		5	1	15
56 A 60	2	1	2	2	2	0	9
61 A 99			1	1	7	1	10
No contestaron						2	2
TOTAL	20	27	53	33	151	9	293
VAUPES							
Menos de 16	6	1	2	3		0	12
16 A 20	12	5	5	3		0	25
21 A 25	29	12	7	3	1	0	52
26 A 30	28	18	14	4	3	1	68
31 A 35	40	7	9	6	5	0	67
36 A 40	31	14	5	5	2	0	57
41 A 45	32	11	4	4	2	0	51
46 A 50	15	5	6	1	3	0	30
51 A 55	8	6	4	2	2	0	20
56 A 60	8	10	7	3	1	0	29
61 A 99	8	5	6	2		0	21
No contestaron						5	5
TOTAL	217	94	69	34	17	6	437
VICHADA							
Menos de 16	5	6	6			1	18
16 A 20	10	22	13		1	0	46
21 A 25	6	14	5		2	0	27
26 A 30	6	14	5			0	25
31 A 35	9	21	10			0	40
36 A 40	5	19	10			0	34
41 A 45	4	8	2	1	1	0	16
46 A 50	3	14	1	1		0	19
51 A 55	3	7	1			1	12
56 A 60	6	17	8		1	1	33
61 A 99	1	15			2	0	18
No contestaron						17	17
TOTAL	58	157	61	2	7	20	305
TOTAL NACIONAL	2741	5291	10844	7402	31249	1294	58821

**4.3.25 ORIGEN DE LOS DISEÑOS UTILIZADOS EN LA PRODUCCION ARTESANAL.
DISTRIBUCIÓN POR SEXO Y POR DEPARTAMENTOS**

DEPARTAMENTOS	ORIGEN DE LOS DISEÑOS										TOTAL	
	PROPIOS DE LA LOCALIDAD	DISEÑOS PROPIOS	DISEÑOS DE REVISTAS	DISEÑO DE OTROS	DE LA LOCALIDAD Y PROPIOS	DE LA LOCALIDAD Y DE OTROS	DE LA LOCALIDAD Y PROPIOS Y DE OTROS	PROPIOS Y DE OTROS	PROPIOS Y DE REVISTAS Y DE OTROS	NO CONTESTA		
AMAZONAS												
MASCULINO	72	2	1		64						6	145
FEMENINO	96	3	7		43						7	156
TOTAL	168	5	8		107						13	301
ANTIOQUIA												
MASCULINO	144	215	45	202	154	12		10			7	806
FEMENINO	53	256	47	50	73	8		11			5	519
TOTAL	197	471	92	252	227	20		21			10	1325
ARAUCA												
MASCULINO	40	23	1	1	10						1	76
FEMENINO	27	13		1	6						3	50
TOTAL	67	36	1	2	16						4	126
ATLANTICO												
MASCULINO	536	154	37	480	205	34		8			5	1532
FEMENINO	850	185	73	738	278	88		14			16	2306
TOTAL	1386	339	110	1218	483	122		22			21	3838
BOLIVAR												
MASCULINO	123	58	15	45	32	28		26			14	362
FEMENINO	888	131	20	91	133	268		56			13	1621
TOTAL	1011	189	35	136	165	296		82			27	1983
BOYACA												
MASCULINO	1566	233	54	190	121	21		8			4	2273
FEMENINO	1929	292	67	214	81	32		5			1	2687
TOTAL	3495	525	121	404	202	53		13			5	4960
CALDAS												
MASCULINO	165	260	55	86	67	22		6			7	694
FEMENINO	357	392	38	91	68	13		9			7	996
TOTAL	522	652	93	177	135	35		15			14	1690
CASANARE												
MASCULINO	10	11			68							89
FEMENINO	2	2			42							46
TOTAL	12	13			110							135
CAUCA												
MASCULINO	95	81	24	15	75						5	329
FEMENINO	251	103	28	25	86						8	580
TOTAL	346	184	52	40	161						13	909
CESAR												
MASCULINO	377	483	58	207	122	6		4			48	1344
FEMENINO	923	986	183	201	255	7		3			76	2723
TOTAL	1300	1469	241	408	377	13		7			124	4067
CHOCO												
MASCULINO	231	155	19	32	184						3	664
FEMENINO	114	54	11	11	51						4	256
TOTAL	345	209	30	43	235						7	920

**4.3.25 ORIGEN DE LOS DISEÑOS UTILIZADOS EN LA PRODUCCION ARTESANAL.
DISTRIBUCIÓN POR SEXO Y POR DEPARTAMENTOS**

DEPARTAMENTOS	ORIGEN DE LOS DISEÑOS										
	PROPIOS DE LA LOCALIDAD	DISEÑOS PROPIOS	DISEÑOS DE REVISTAS	DISEÑO DE OTROS	DE LA LOCALIDAD Y PROPIOS	DE LA LOCALIDAD Y DE OTROS	DE LA LOCALIDAD Y PROPIOS Y DE OTROS	PROPIOS Y DE OTROS	PROPIOS Y DE REVISTAS Y DE OTROS	NO CONTESTA	TOTAL
CORDOBA											
MASCULINO	934	119	52	49	346	20	44	41	12	116	1733
FEMENINO	2267	255	71	60	543	15	16	15	7	517	3766
TOTAL	3201	374	123	109	889	35	60	56	19	633	5499
CUNDINAMARCA											
MASCULINO	285	203	18	52	48		1	3	1	8	619
FEMENINO	320	173	25	69	51	1		6	8	16	669
TOTAL	605	376	43	121	99	1	1	9	9	24	1288
GUAINIA											
MASCULINO	212	15	12		51						290
FEMENINO	60	4	5		35						104
TOTAL	272	19	17		86						394
GUAJIRA											
MASCULINO	145	257	20	28	96	1	2	2		14	565
FEMENINO	264	509	73	58	315			23	1	36	1279
TOTAL	409	766	93	86	411	1	2	25	1	50	1844
GUAVIARE											
MASCULINO	158	7	2	7			2			3	179
FEMENINO	85	3			1					1	90
TOTAL	243	10	2	7	1		2			4	269
HUILA											
MASCULINO	229	278	17	97	67	8	19	57	18	0	790
FEMENINO	361	339	57	191	115	11	44	59	32	7	1216
TOTAL	590	617	74	288	182	19	63	116	50	7	2006
MAGDALENA											
MASCULINO	148	143	22	77	46		2	1	5	33	477
FEMENINO	93	147	34	54	68	1			21	34	452
TOTAL	241	290	56	131	114	1	2	1	26	67	929
META											
MASCULINO	269	48	6	51	61			19	4	4	462
FEMENINO	136	23	2	13	37	1		7	1		220
TOTAL	405	71	8	64	98	1		26	5	4	682
NARIÑO											
MASCULINO	363	478	140	505	22	20	33	43	36	30	1670
FEMENINO	4010	1422	61	1189	22	3	3	7	2	49	6768
TOTAL	4373	1900	201	1694	44	23	36	50	38	79	8438
NORTE DE SANTANDER											
MASCULINO	48	44	12	36	39	2	1	6		3	191
FEMENINO	53	94	19	31	38	1		6	1	2	245
TOTAL	101	138	31	67	77	3	1	12	1	5	436
QUINDIO											
MASCULINO	69	361	48	70	4		1			8	561
FEMENINO	24	393	115	120	3					3	658
TOTAL	93	754	163	190	7		1			11	1219

**4.3.25 ORIGEN DE LOS DISEÑOS UTILIZADOS EN LA PRODUCCION ARTESANAL.
DISTRIBUCIÓN POR SEXO Y POR DEPARTAMENTOS**

DEPARTAMENTOS	ORIGEN DE LOS DISEÑOS												
	PROPIOS DE LA LOCALIDAD	DISEÑOS PROPIOS	DISEÑOS DE REVISTAS	DISEÑO DE OTROS	DE LA LOCALIDAD Y PROPIOS	DE LA LOCALIDAD Y DE OTROS	DE LA LOCALIDAD Y PROPIOS Y DE OTROS	PROPIOS Y DE OTROS	PROPIOS Y DE REVISTAS Y DE OTROS	NO CONTESTA	TOTAL		
RISARALDA													
MASCULINO	51	220	29	100	9			16	1	2	430		
FEMENINO	18	160	27	89	1			24	1	2	324		
TOTAL	69	380	56	189	10			40	2	4	754		
SANTAFE DE BOGOTA													
MASCULINO	246	549	77	428	367			43	4	41	1765		
FEMENINO	147	371	37	257	120			11	2	23	976		
TOTAL	393	920	114	685	487			54	6	64	2741		
SANTANDER													
MASCULINO	348	135	9	370	18			6		24	910		
FEMENINO	482	80	20	532	28			1	2	30	1175		
TOTAL	830	215	29	902	46			7	2	54	2085		
SUCRE													
MASCULINO	1883	185	48	194	387			23	20	7	2765		
FEMENINO	2329	262	49	104	376			12	8	7	3154		
TOTAL	4212	447	97	298	763			35	28	14	5919		
TOLIMA													
MASCULINO	1014	73	29	130	26			1	1	48	1324		
FEMENINO	1397	95	30	100	40			2	3	36	1705		
TOTAL	2411	168	59	230	66			3	4	84	3029		
VALLE													
MASCULINO	17	27	3	14	1			1		3	67		
FEMENINO	35	79	40	58	4			2		3	226		
TOTAL	52	106	43	72	5			3		6	293		
VAUPES													
MASCULINO	253	27	3	1	1			1			286		
FEMENINO	138	10	3								151		
TOTAL	391	37	6	1	1			1			437		
VICHADA													
MASCULINO	92	21	2		20			2		10	156		
FEMENINO	79	29	3	1	16			7		5	149		
TOTAL	171	50	5	1	36			9		15	305		
TOTAL NACIONAL	27911	11730	2003	7815	5640			679	353	732	328	1630	58821

**4.3.26 ORIGEN DE LOS DISEÑOS UTILIZADOS EN LA PRODUCCION ARTESANAL.
DISTRIBUCIÓN POR EDAD Y POR DEPARTAMENTOS**

DEPARTAMENTOS	ORIGEN DE LOS DISEÑOS										TOTAL
	PROPIOS DE LA LOCALIDAD	DISEÑOS PROPIOS	DISEÑOS DE REVISTAS	DISEÑO DE OTROS	DE LA LOCALIDAD Y PROPIOS	DE LA LOCALIDAD Y DE OTROS	DE LA LOCALIDAD Y PROPIOS Y DE OTROS	PROPIOS Y DE OTROS	PROPIOS Y DE REVISTAS Y DE OTROS	OTRAS	
AMAZONAS											
Menos de 16	13	1			2					1	17
16 A 20	15		1		5					1	22
21 A 25	21				8					1	30
26 A 30	20		1		15					1	37
31 A 35	20	2	2		16					1	41
36 A 40	25	2	1		13					4	45
41 A 45	9				14					1	24
46 A 50	12				6					0	27
51 A 55	16				11					0	12
56 A 60	3		1		8					2	24
61 A 99	13		1		8					3	3
No Contestaron										2	2
TOTAL	167	5	7		106					16	301
ANTIOQUIA											
Menos de 16	5	19	2	12	2	1			1	0	42
16 A 20	17	35	10	26	21	2				1	112
21 A 25	23	88	14	40	43	1		5	5	2	224
26 A 30	27	63	16	42	47	3		1	1	5	206
31 A 35	27	81	13	41	30	6		2	3	0	205
36 A 40	29	60	9	35	27	5		5	3	3	178
41 A 45	16	34	11	17	16			2	1	0	97
46 A 50	15	37	6	13	16	2		2	3	2	96
51 A 55	15	15	6	8	6			1	2	1	54
56 A 60	9	18	1	6	8			1	2	0	45
61 A 99	14	19	4	12	9			2	2	1	62
No Contestaron										4	4
TOTAL	197	469	92	252	225	20	21	20	10	19	1325
ARAUCA											
Menos de 16	7									1	8
16 A 20	8	2		1						1	12
21 A 25	8	1								0	9
26 A 30	6	3			3					0	12
31 A 35	7	5			2					1	15
36 A 40	6	6			3					0	15
41 A 45	3				1					0	4
46 A 50	3	1			2					0	6
51 A 55	7	1			2					0	10
56 A 60	2	4			1					0	7
61 A 99	4	2	1		1					0	8
No Contestaron										20	20
TOTAL	61	25	1	1	15					23	126
ATLANTICO											
Menos de 16	272	14	6	284	11	12		4	3	2	618
16 A 20	208	22	10	217	34	13		3	15	5	533
21 A 25	202	56	18	184	62	19		5	6	2	561
26 A 30	164	48	19	151	84	21		8	5	9	509
31 A 35	98	40	10	101	79	14		2	13	1	364
36 A 40	101	43	17	91	63	9		3	13	6	344
41 A 45	73	36	10	56	47	11		2	7	1	248
46 A 50	63	31	7	36	40	5		2	7	3	196
51 A 55	67	18	5	28	21	6		1	2	6	155
56 A 60	49	12	5	28	9	5		1	3	0	111
61 A 99	87	17	3	32	32	7			3	1	182
No Contestaron										17	17
TOTAL	1384	337	110	1208	482	122	22	78	21	74	3838

**4.3.26 ORIGEN DE LOS DISEÑOS UTILIZADOS EN LA PRODUCCION ARTESANAL.
DISTRIBUCIÓN POR EDAD Y POR DEPARTAMENTOS**

DEPARTAMENTOS	ORIGEN DE LOS DISEÑOS										TOTAL	
	PROPIOS DE LA LOCALIDAD	DISEÑOS PROPIOS	DISEÑOS DE REVISTAS	DISEÑO DE OTROS	DE LA LOCALIDAD Y PROPIOS	DE LA LOCALIDAD Y DE OTROS	DE LA LOCALIDAD Y PROPIOS Y DE OTROS	PROPIOS Y DE OTROS	PROPIOS Y DE REVISTAS Y DE OTROS	OTRAS		
BOLIVAR												
Menos de 16	17	2		2	1	7					0	29
16 A 20	93	12	6	26	8	40	6	2	2	0	195	
21 A 25	108	16	4	19	25	37	11	3	5	2	230	
26 A 30	134	18	4	22	19	30	14	5	7	3	256	
31 A 35	117	23	6	15	15	41	10	2	4	2	235	
36 A 40	144	29	4	14	25	39	9	3	4	0	271	
41 A 45	100	22	4	16	15	34	11	6	4	0	212	
46 A 50	112	20	1	10	23	15	6	1	1	2	191	
51 A 55	60	23	4	1	14	22	7	1	2	1	135	
56 A 60	57	10	1	6	10	10	4	2	1	0	101	
61 A 99	69	14	1	5	10	20	4	2	2	0	127	
No Contestaron											1	
TOTAL	1011	189	35	136	165	295	82	27	32	11	1963	
BOYACA												
Menos de 16	473	26	18	88	11	11	1	1		9	638	
16 A 20	412	60	14	69	14	7	3		2	9	590	
21 A 25	383	65	8	56	27	11	1	1	1	11	564	
26 A 30	358	67	18	51	26	4	2	2		16	544	
31 A 35	286	70	9	34	21	7	7	1	1	14	443	
36 A 40	385	64	15	31	28	2	2	1		20	549	
41 A 45	280	38	7	17	19	1	1	2	1	12	378	
46 A 50	265	38	11	13	14	3	1			8	353	
51 A 55	179	29	10	10	10	3				8	249	
56 A 60	156	31	5	12	12	2	1	1		5	225	
61 A 99	290	35	3	20	20	2		1		15	386	
No Contestaron										41	41	
TOTAL	3467	523	118	401	202	53	13	10	5	168	4960	
CALDAS												
Menos de 16	35	29	4	20	6	1		1		1	97	
16 A 20	46	40	7	20	15		1	3	1	3	136	
21 A 25	53	62	6	30	11	6	1	1	1	2	172	
26 A 30	49	94	19	20	30	2	2	2	3	3	222	
31 A 35	42	74	18	14	20	8	2	1	4	4	188	
36 A 40	49	84	13	18	16	4	2	1	4	2	193	
41 A 45	41	55	9	12	14	2	1	1	1	5	141	
46 A 50	49	47	5	14	7	4	2	1	1	2	132	
51 A 55	51	50	4	15	5	4	1	1		3	134	
56 A 60	34	42	2	10	3	2	1	1		3	98	
61 A 99	72	69	6	4	7	1	2	2		5	168	
No Contestaron										9	9	
TOTAL	521	646	93	177	134	34	15	13	15	42	1690	
CASANARE												
Menos de 16					5						5	
16 A 20		1			5						6	
21 A 25	1	3			13						17	
26 A 30					5						5	
31 A 35	2				15						17	
36 A 40	4	2			15						21	
41 A 45	1	1			11						13	
46 A 50		1			7						8	
51 A 55	2	2			9						13	
56 A 60	1				9						10	
61 A 99	1	3			16						20	
No Contestaron											0	
TOTAL	12	13			110						135	

**4.3.26 ORIGEN DE LOS DISEÑOS UTILIZADOS EN LA PRODUCCION ARTESANAL.
DISTRIBUCIÓN POR EDAD Y POR DEPARTAMENTOS**

DEPARTAMENTOS	ORIGEN DE LOS DISEÑOS										
	PROPIOS DE LA LOCALIDAD	DISEÑOS PROPIOS	DISEÑOS DE REVISTAS	DISEÑO DE OTROS	DE LA LOCALIDAD Y PROPIOS	DE LA LOCALIDAD Y DE OTROS	DE LA LOCALIDAD Y PROPIOS Y DE OTROS	PROPIOS Y DE OTROS	PROPIOS Y DE REVISTAS Y DE OTROS	OTRAS	TOTAL
CAUCA											
Menos de 16		3	1		5					17	35
16 A 20	9	10		4	6			1		14	55
21 A 25	27	9	3	5	17	1		2		6	70
26 A 30	44	30	10	5	26			3		13	131
31 A 35	32	17	6	7	22			2	5	14	105
36 A 40	44	34	9	4	19			1	1	7	119
41 A 45	39	18	6	4	21	1			3	5	97
46 A 50	30	14	5	1	11			1		9	71
51 A 55	18	12	5	3	10					8	56
56 A 60	29	10	4	1	9			1	1	2	57
61 A 99	46	25	2	4	12			2		3	94
No Contestaron										19	19
TOTAL	338	182	51	38	158	2		13	10	117	909
CESAR											
Menos de 16	99	39	7	12	20	1		2		4	184
16 A 20	172	180	19	62	27	2		5	2	7	476
21 A 25	134	229	22	99	38	2		13	3	11	551
26 A 30	148	227	35	70	55	2		26	5	14	580
31 A 35	123	236	39	51	52	4		19	7	12	543
36 A 40	124	205	48	52	56		1	28	6	7	527
41 A 45	115	97	28	26	35	3	1	15	9	10	339
46 A 50	94	79	18	15	26		1	8	8	5	254
51 A 55	75	44	7	5	13		1	5	1	4	155
56 A 60	66	42	9	7	19		1	1	3	3	151
61 A 99	142	82	5	5	34	1		2		7	280
No Contestaron										27	27
TOTAL	1292	1460	237	404	375	13	7	124	44	111	4067
CHOCO											
Menos de 16	5	2		3	7					3	20
16 A 20	21	13	5	2	31					4	76
21 A 25	32	26	3	1	29					6	97
26 A 30	57	31	2	9	37					6	142
31 A 35	32	35	2	6	29	1				8	113
36 A 40	33	20	4	6	26	1				5	95
41 A 45	33	19	5	2	18					4	81
46 A 50	24	15	2	3	18	1				2	65
51 A 55	29	9	1	6	11					5	61
56 A 60	27	8		1	10					1	47
61 A 99	35	19	4	3	12					5	78
No Contestaron										45	45
TOTAL	328	197	28	42	228	3				94	920
CORDOBA											
Menos de 16	65	12	3	7	10	1		1		3	102
16 A 20	328	36	14	11	76	3		2		40	516
21 A 25	439	53	23	15	118	3		6		64	733
26 A 30	509	76	16	19	134	6		11	3	82	860
31 A 35	337	47	10	15	124	3		9	2	66	620
36 A 40	434	38	15	17	127	5		11	4	81	741
41 A 45	268	30	13	7	68	2		4	3	57	458
46 A 50	245	25	7	6	77	5		4	1	64	437
51 A 55	149	16	7		34			6	2	37	254
56 A 60	145	11	6	4	47	1		1	1	40	259
61 A 99	266	28	9	8	72	6		5	2	99	439
No Contestaron										20	20
TOTAL	3185	372	123	109	887	35	60	56	19	653	5499

4.3.26 ORIGEN DE LOS DISEÑOS UTILIZADOS EN LA PRODUCCIÓN ARTESANAL.
DISTRIBUCIÓN POR EDAD Y POR DEPARTAMENTOS

DEPARTAMENTOS	ORIGEN DE LOS DISEÑOS										TOTAL
	PROPIOS DE LA LOCALIDAD	DISEÑOS PROPIOS	DISEÑOS DE REVISTAS	DISEÑO DE OTROS	DE LA LOCALIDAD Y PROPIOS	DE LA LOCALIDAD Y DE OTROS	DE LA LOCALIDAD Y PROPIOS Y DE OTROS	PROPIOS Y DE OTROS	PROPIOS Y DE REVISTAS Y DE OTROS	OTRAS	
CUNDINAMARCA											
Menos de 16	28	19	3	5				1		1	57
16 A 20	39	23	2	15	2					4	85
21 A 25	49	35	5	16	12			1		4	122
26 A 30	56	36	5	12	15			1	2	3	130
31 A 35	60	45	6	20	15			2		3	151
36 A 40	67	62	10	15	12	1	1	1	1	0	170
41 A 45	60	41	2	5	9				2	1	120
46 A 50	52	31	3	7	13			2	1	1	110
51 A 55	59	23	3	11	3			1		1	101
56 A 60	50	28	2	6	6					2	94
61 A 99	78	27	1	6	10				3	3	128
No Contestaron										20	20
TOTAL	598	370	42	118	97	1	1	9	9	43	1288
GUAINIA											
Menos de 16	4										4
16 A 20	17				6						23
21 A 25	35	3	3		14						55
26 A 30	55	3	1		12						71
31 A 35	30	4	4		10						48
36 A 40	33		3		13						49
41 A 45	21	4	1		9						35
46 A 50	21	1	1		4						27
51 A 55	16	1	1		1						19
56 A 60	13	2			9						24
61 A 99	22	1	3		8						34
No Contestaron										5	5
TOTAL	268	19	17		85					5	394
GUAJIRA											
Menos de 16	12	22		2	2					1	39
16 A 20	46	67	5	7	25	1		1		2	154
21 A 25	47	79	5	12	66			4		7	220
26 A 30	49	130	14	16	66			3	1	7	286
31 A 35	52	89	21	8	66			4		5	245
36 A 40	60	89	23	15	55			7		11	260
41 A 45	31	76	5	7	29		1	2		6	157
46 A 50	29	54	5	8	29					2	127
51 A 55	17	43	2	1	21			3		3	90
56 A 60	24	41	6	5	18			1		1	96
61 A 99	36	55	3	2	20		1			4	121
No Contestaron										49	49
TOTAL	403	745	89	83	397	1	2	25	1	98	1844
GUAVIARE											
Menos de 16	4									0	4
16 A 20	27	1								1	29
21 A 25	31	2		1						0	35
26 A 30	46		1	1						1	49
31 A 35	22			1						0	23
36 A 40	31	3		2						1	37
41 A 45	23	1					1			1	26
46 A 50	17		1							0	18
51 A 55	13	1			1					0	15
56 A 60	12			2						0	14
61 A 99	17	1								0	18
No Contestaron										1	1
TOTAL	243	9	2	7	1		2			5	269

**4.3.26 ORIGEN DE LOS DISEÑOS UTILIZADOS EN LA PRODUCCION ARTESANAL.
DISTRIBUCIÓN POR EDAD Y POR DEPARTAMENTOS**

DEPARTAMENTOS	ORIGEN DE LOS DISEÑOS										
	PROPIOS DE LA LOCALIDAD	DISEÑOS PROPIOS	DISEÑOS DE REVISTAS	DISEÑO DE OTROS	DE LA LOCALIDAD Y PROPIOS	DE LA LOCALIDAD Y DE OTROS	DE LA LOCALIDAD Y PROPIOS Y DE OTROS	PROPIOS Y DE OTROS	PROPIOS Y DE REVISTAS Y DE OTROS	OTRAS	TOTAL
HUILA											
Menos de 16	30	14	2	19	9	3	3	6	2	0	88
16 A 20	96	49	4	64	22		14	16	4	0	269
21 A 25	111	79	3	57	29	3	4	14	7	1	308
26 A 30	87	113	11	37	26	1	5	23	9	1	313
31 A 35	64	93	11	28	21	2	7	11	4	2	243
36 A 40	53	81	13	22	13	3	7	17	11	2	222
41 A 45	45	42	7	24	14		10	8	7	0	157
46 A 50	34	31	7	11	8	2	5	5	2	1	106
51 A 55	14	30	4	6	10	2	5	7	1	0	79
56 A 60	17	22	2	5	11		2	4	2	0	65
61 A 99	37	61	10	13	16	3	1	4	1	0	146
No Contestaron										10	10
TOTAL	588	615	74	286	179	19	63	115	50	17	2006
MAGDALENA											
Menos de 16	15	17	3	16	2				2	6	61
16 A 20	34	25	3	25	6				1	5	99
21 A 25	18	39	7	22	12				1	3	102
26 A 30	23	34	11	16	19	1	1		3	11	119
31 A 35	22	43	8	12	14				2	10	111
36 A 40	32	45	6	11	18			1	2	5	120
41 A 45	22	23	9	8	13		1		4	11	91
46 A 50	20	26	3	11	13				2	7	82
51 A 55	15	9	1	2	8				1	3	39
56 A 60	18	7	3	2	6				1	1	38
61 A 99	20	19	2	4	3				7	3	58
No Contestaron										9	9
TOTAL	239	287	56	129	114	1	2	1	26	74	929
META											
Menos de 16	6	1		4	3			2		0	16
16 A 20	29	4	1	16	14					0	64
21 A 25	50	2		9	11				2	1	75
26 A 30	64	5		7	10			2		0	88
31 A 35	47	10		4	16			4		0	82
36 A 40	39	11	2	4	10			4	1	0	72
41 A 45	36	7	3	4	4			8	2	1	63
46 A 50	32	9		5	12			3		0	61
51 A 55	18	7	1	2	4			1		1	34
56 A 60	34	7		4	7	1		1		0	54
61 A 99	49	8	1	5	7			1		1	72
No Contestaron										1	1
TOTAL	404	71	8	64	98	1		26	5	5	682
NARIÑO											
Menos de 16	373	134	5	147		1				4	664
16 A 20	566	210	15	259	4	1	1	3	5	8	1072
21 A 25	536	278	31	263	9	3	6	9	6	6	1147
26 A 30	512	254	37	217	6	1	9	9	8	13	1061
31 A 35	407	215	34	139	6	1	4	6	7	5	829
36 A 40	476	203	21	137	6	3	5	5	2	8	866
41 A 45	330	142	18	120	2	2	2	2		8	624
46 A 50	361	132	15	129	3	3	2	1	5	10	661
51 A 55	215	99	6	73	4	2		8	2	8	417
56 A 60	226	105	9	67	2		5	1	2	2	419
61 A 99	362	123	9	139	2	6	4	6	1	6	658
No Contestaron										20	20
TOTAL	4364	1895	200	1690	44	23	36	50	38	98	8438

155

**4.3.26 ORIGEN DE LOS DISEÑOS UTILIZADOS EN LA PRODUCCION ARTESANAL.
DISTRIBUCIÓN POR EDAD Y POR DEPARTAMENTOS**

DEPARTAMENTOS	ORIGEN DE LOS DISEÑOS										
	PROPIOS DE LA LOCALIDAD	DISEÑOS PROPIOS	DISEÑOS DE REVISTAS	DISEÑO DE OTROS	DE LA LOCALIDAD Y PROPIOS	DE LA LOCALIDAD Y DE OTROS	DE LA LOCALIDAD Y PROPIOS Y DE OTROS	PROPIOS Y DE OTROS	PROPIOS Y DE REVISTAS Y DE OTROS	OTRAS	TOTAL
NORTE DE SANTANDER											
Menos de 16	1			2	1					0	4
16 A 20	9	4		10	5	1		2		1	32
21 A 25	13	14	2	11	10			2		0	52
26 A 30	12	16	7	9	10					2	56
31 A 35	8	22	5	13	11		1	1		0	61
36 A 40	12	17	3	8	11	1		3		0	55
41 A 45	7	14	4	3	8			1	1	1	39
46 A 50	8	10	4	6	6					1	35
51 A 55	7	11	2	3	7			3		0	33
56 A 60	5	13	1	1	1					0	21
61 A 99	15	13	1		4	1				0	34
No Contestaron										14	14
TOTAL	97	134	29	66	74	3	1	12	1	19	436
QUINDIO											
Menos de 16	1	11	2	9						0	23
16 A 20	4	13	9	22	1					0	49
21 A 25	5	64	8	17						1	95
26 A 30	10	104	19	34			1			2	170
31 A 35	11	138	23	25						3	200
36 A 40	22	145	31	24	1					0	223
41 A 45	7	89	22	15	1					0	134
46 A 50	10	65	11	19	2					1	108
51 A 55	3	44	12	5	1					1	66
56 A 60	5	31	13	8						0	57
61 A 99	15	49	11	12	1					3	91
No Contestaron										3	3
TOTAL	93	753	161	190	7		1			14	1219
RISARALDA											
Menos de 16	5	7	1	12	1					1	27
16 A 20	5	22	2	35				5		0	69
21 A 25	10	52	12	32	1	1		1		0	109
26 A 30	6	76	7	21	1			7		0	118
31 A 35	6	53	10	29	1			6		2	107
36 A 40	10	42	10	31	2			9	2	0	106
41 A 45	6	38	2	13	3	1		2		1	66
46 A 50	6	28	1	4				6		0	45
51 A 55	2	18	5	3			1	2		0	31
56 A 60	5	20	2	4	1			1		0	33
61 A 99	8	23	3	5		1		1		0	41
No Contestaron										2	2
TOTAL	69	379	55	189	10	3	1	40	2	6	754
SANTAFE DE BOGOTA											
Menos de 16	7	6	3	16	5					2	39
16 A 20	31	28	6	117	41	1		3	1	13	241
21 A 25	43	95	12	153	56	5		5		19	388
26 A 30	74	146	17	118	88	2	1	10	1	13	470
31 A 35	56	149	20	92	105	2	2	10		4	440
36 A 40	51	141	18	85	68	1	1	7		3	375
41 A 45	40	116	10	36	34	1		8	2	4	251
46 A 50	32	76	6	23	34	1	1	3	1	2	179
51 A 55	13	49	9	14	17			2		3	107
56 A 60	15	37	5	9	13			2	1	1	83
61 A 99	18	41	4	18	21			3		0	105
No Contestaron										63	63
TOTAL	380	884	110	681	482	13	5	53	6	127	2741

**4.3.26 ORIGEN DE LOS DISEÑOS UTILIZADOS EN LA PRODUCCION ARTESANAL.
DISTRIBUCIÓN POR EDAD Y POR DEPARTAMENTOS**

DEPARTAMENTOS	ORIGEN DE LOS DISEÑOS										
	PROPIOS DE LA LOCALIDAD	DISEÑOS PROPIOS	DISEÑOS DE REVISTAS	DISEÑO DE OTROS	DE LA LOCALIDAD Y PROPIOS	DE LA LOCALIDAD Y DE OTROS	DE LA LOCALIDAD Y PROPIOS Y DE OTROS	PROPIOS Y DE OTROS	PROPIOS Y DE REVISTAS Y DE OTROS	OTRAS	TOTAL
SANTANDER											
Menos de 16	29	1		97	4						132
16 A 20	83	4	3	172	6				1	6	275
21 A 25	74	20	5	178	7			2		5	291
26 A 30	95	38	2	125	6				1	5	272
31 A 35	73	31	3	91	3			2		7	210
36 A 40	91	36	5	67	4					7	210
41 A 45	72	17	2	55	7			1		2	156
46 A 50	80	17	4	35	5					4	145
51 A 55	67	16	3	29	2			1		2	120
56 A 60	53	13	1	18	1					5	91
61 A 99	108	21	1	33	1			1		5	170
No Contestaron											13
TOTAL	825	214	29	900	46			7	2	62	2085
SUCRE											
Menos de 16	752	22	4	20	47	2		4	3	1	855
16 A 20	641	29	8	53	95	3	1	3	2	1	836
21 A 25	624	59	12	65	126	3	2	9	5	2	907
26 A 30	569	82	16	47	111	2	2	3	3	4	839
31 A 35	351	52	15	21	92	1		6	4	2	544
36 A 40	345	54	15	32	91		1	2	2	1	543
41 A 45	239	41	8	15	57	3		6	3	1	374
46 A 50	192	30	9	13	37		1	2	1	1	286
51 A 55	120	16	3	10	29				2	0	180
56 A 60	116	25	4	7	19	1		1	2	0	175
61 A 99	253	35	3	13	56	1			1	1	363
No Contestaron											17
TOTAL	4202	445	97	296	760	16	9	35	28	31	5919
TOLIMA											
Menos de 16	680	5	9	13	6					31	744
16 A 20	353	7	6	27	1					12	406
21 A 25	213	11	7	23	4	1	1			7	267
26 A 30	212	29	4	36	9	1	1			10	302
31 A 35	157	21	4	37	6			1		9	235
36 A 40	165	20	8	28	10	2				2	235
41 A 45	125	12	4	31	5			2		2	181
46 A 50	124	11	8	19	7					3	172
51 A 55	98	14	1	3	2		1			2	121
56 A 60	97	10	3	4	2			1		3	120
61 A 99	185	23	5	7	9					2	231
No Contestaron											15
TOTAL	2409	163	59	228	61	4	3	4	0	98	3029
VALLE											
Menos de 16			1							0	1
16 A 20	5	2	1	3						0	11
21 A 25	6	9	4	3	1					0	23
26 A 30	4	21	5	17			1	1		2	51
31 A 35	10	23	7	11	1		1	1		1	55
36 A 40	9	15	7	18	1		2	1		2	55
41 A 45	3	14	9	6		1				0	33
46 A 50	8	9	6	3	2					0	28
51 A 55	2	3	2	7			1			0	15
56 A 60	2	2	1	4						0	9
61 A 99	3	6								1	10
No Contestaron											2
TOTAL	52	104	43	72	5	1	5	3	0	8	293

**4.3.26 ORIGEN DE LOS DISEÑOS UTILIZADOS EN LA PRODUCCION ARTESANAL.
DISTRIBUCIÓN POR EDAD Y POR DEPARTAMENTOS**

DEPARTAMENTOS	ORIGEN DE LOS DISEÑOS										
	PROPIOS DE LA LOCALIDAD	DISEÑOS PROPIOS	DISEÑOS DE REVISTAS	DISEÑO DE OTROS	DE LA LOCALIDAD Y PROPIOS	DE LA LOCALIDAD Y DE OTROS	DE LA LOCALIDAD Y PROPIOS Y DE OTROS	PROPIOS Y DE OTROS	PROPIOS Y DE REVISTAS Y DE OTROS	OTRAS	TOTAL
VAUPES											
Menos de 16	12									0	12
16 A 20	19	6								0	25
21 A 25	45	6	1							0	52
26 A 30	60	5	2		1					0	68
31 A 35	83	2	2							0	87
36 A 40	56	1								0	57
41 A 45	46	3		1			1			0	51
46 A 50	25	5								0	30
51 A 55	17	3								0	20
56 A 60	23	5	1							0	29
61 A 99	20	1								0	21
No Contestaron										5	5
TOTAL	386	37	6	1	1	0	1	0	0	5	437
VICHADA											
Menos de 16	15	1			2					0	18
16 A 20	31	5	1		2	3		2		2	46
21 A 25	10	4	3		2	4		3		1	27
26 A 30	14	6			2	1		1		1	25
31 A 35	21	8			8			1		2	40
36 A 40	16	7			4	2		2		3	34
41 A 45	8	2	1		4	1				0	16
46 A 50	15	1			3					0	19
51 A 55	9	1								2	12
56 A 60	19	8		1	2					3	33
61 A 99	8	3			3	1				3	18
No Contestaron										17	17
TOTAL	166	46	5	1	32	12	0	9	0	34	305
TOTAL NACIONAL	27749	11588	1977	7769	5580	675	352	730	324	2077	58821

GRÁFICA 4.3.26

ORIGEN DE LOS DISEÑOS UTILIZADOS
EN LA PRODUCCION ARTESANAL



**4.3.27. TIEMPO DEDICADO A LA PRODUCCIÓN ARTESANAL.
DISTRIBUCIÓN POR SEXO Y POR DEPARTAMENTO**

DEPARTAMENTOS	NO CONTESTA	TIEMPO ANUAL DEDICADO A LA ACTIVIDAD ARTESANAL					TOTAL
		MENOS DE 3 MESES	3 MESES	6 MESES	9 MESES	12 MESES	
AMAZONAS							
MASCULINO	3	8	14	68	10	42	145
FEMENINO		4	15	87	16	34	156
TOTAL	3	12	29	155	26	76	301
ANTIOQUIA							
MASCULINO	1	11	54	88	74	578	806
FEMENINO		11	70	133	97	208	519
TOTAL	1	22	124	221	171	786	1325
ARAUCA							
MASCULINO		5	8	17	3	43	76
FEMENINO		2	3	20		25	50
TOTAL		7	11	37	3	68	126
ATLANTICO							
MASCULINO	4	20	388	445	659	16	1532
FEMENINO	8	17	403	860	977	41	2306
TOTAL	12	37	791	1305	1636	57	3838
BOLIVAR							
MASCULINO		4	14	25	12	307	362
FEMENINO	1	14	16	140	219	1231	1621
TOTAL	1	18	30	165	231	1538	1983
BOYACA							
MASCULINO	24	97	197	654	369	932	2273
FEMENINO	41	96	272	810	567	901	2687
TOTAL	65	193	469	1464	936	1833	4960
CALDAS							
MASCULINO	1	53	75	91	53	421	694
FEMENINO	2	77	100	125	94	598	996
TOTAL	3	130	175	216	147	1019	1690
CASANARE							
MASCULINO		39	26	2	1	21	89
FEMENINO		12	7	2		25	46
TOTAL		51	33	4	1	46	135
CAUCA							
MASCULINO	13	29	47	62	32	146	329
FEMENINO	43	51	113	121	39	213	580
TOTAL	56	80	160	183	71	359	909
CESAR							
MASCULINO	4	109	149	194	83	805	1344
FEMENINO	21	367	431	413	254	1237	2723
TOTAL	25	476	580	607	337	2042	4067
CHOCO							
MASCULINO	1	70	105	71	49	368	664
FEMENINO	1	61	46	33	24	91	256
TOTAL	2	131	151	104	73	459	920
CORDOBA							
MASCULINO	80	66	152	987	288	160	1733
FEMENINO	453	141	268	1923	910	71	3766
TOTAL	533	207	420	2910	1198	231	5499
CUNDINAMARCA							
MASCULINO		20	71	226	160	142	619
FEMENINO	4	31	86	258	158	132	669
TOTAL	4	51	157	484	318	274	1288
GUAINIA							
MASCULINO		123	105	45	15	2	290
FEMENINO		35	47	13	9		104
TOTAL		158	152	58	24	2	394
GUAJIRA							
MASCULINO	5	69	74	53	39	325	565
FEMENINO	2	173	132	133	79	760	1279
TOTAL	7	242	206	186	118	1085	1844

(Consta de 12 páginas)

**4.3.27. TIEMPO DEDICADO A LA PRODUCCIÓN ARTESANAL.
DISTRIBUCIÓN POR SEXO Y POR DEPARTAMENTO**

DEPARTAMENTOS	NO CONTESTA	TIEMPO ANUAL DEDICADO A LA ACTIVIDAD ARTESANAL					TOTAL
		MENOS DE 3 MESES	3 MESES	6 MESES	9 MESES	12 MESES	
GUAVIARE							
MASCULINO		29	126	16	2	6	179
FEMENINO		15	64	7	1	3	90
TOTAL		44	190	23	3	9	269
HUILA							
MASCULINO		12	26	120	109	523	790
FEMENINO	9	43	46	233	237	648	1216
TOTAL	9	55	72	353	346	1171	2006
MAGDALENA							
MASCULINO	1	25	34	71	41	305	477
FEMENINO	5	22	24	72	73	256	452
TOTAL	6	47	58	143	114	561	929
META							
MASCULINO		22	126	77	104	133	462
FEMENINO		8	51	38	89	34	220
TOTAL		30	177	115	193	167	682
NARINO							
MASCULINO	11	27	81	116	96	1339	1670
FEMENINO	15	68	354	586	573	5172	6768
TOTAL	26	95	435	702	669	6511	8438
NORTE DE SANTANDER							
MASCULINO		10	5	11	22	143	191
FEMENINO	1	28	17	42	29	128	245
TOTAL	1	38	22	53	51	271	436
QUINDIO							
MASCULINO	1	7	31	79	91	352	561
FEMENINO	1	29	84	191	132	221	658
TOTAL	2	36	115	270	223	573	1219
RISARALDA							
MASCULINO	2	17	32	22	41	316	430
FEMENINO		36	19	39	32	198	324
TOTAL	2	53	51	61	73	514	754
SANTAFE DE GOTA							
MASCULINO	4	14	15	43	47	1642	1765
FEMENINO	1	16	17	38	50	854	976
TOTAL	5	30	32	81	97	2496	2741
SANTANDER							
MASCULINO	7	29	11	29	52	782	910
FEMENINO	12	22	18	56	52	1015	1175
TOTAL	19	51	29	85	104	1797	2085
SUCRE							
MASCULINO		47	78	105	33	2502	2765
FEMENINO	4	57	64	116	42	2871	3154
TOTAL	4	104	142	221	75	5373	5919
TOLIMA							
MASCULINO	15	48	179	328	70	684	1324
FEMENINO	19	38	59	212	79	1298	1705
TOTAL	34	86	238	540	149	1982	3029
VALLE							
MASCULINO	4	1	2	6	3	51	67
FEMENINO	3	19	25	47	30	102	226
TOTAL	7	20	27	53	33	153	293
VAUPES							
MASCULINO	1	160	50	44	22	9	286
FEMENINO		59	44	28	12	8	151
TOTAL	1	219	94	72	34	17	437
VICHADA							
MASCULINO		27	94	29	1	5	156
FEMENINO	3	37	70	36	1	2	149
TOTAL	3	64	164	65	2	7	305
TOTAL NACIONAL	831	2787	5334	10936	7456	31477	58821

(Consta de 12 páginas)

**4.3.28 TIEMPO DEDICADO A LA AGRICULTURA.
DISTRIBUCIÓN POR SEXO Y POR DEPARTAMENTO**

DEPARTAMENTOS	NADA	TIEMPO ANUAL				TOTAL
		3 MESES	6 MESES	9 MESES	12 MESES	
AMAZONAS						
MASCULINO	13	10	69	17	36	145
FEMENINO	10	15	92	11	28	156
TOTAL	23	25	161	28	64	301
ANTIOQUIA						
MASCULINO	763	14	17	9	3	806
FEMENINO	513	4		1	1	519
TOTAL	1276	18	17	10	4	1325
ARAUCA						
MASCULINO	67	1	6	2		76
FEMENINO	49			1		50
TOTAL	116	1	6	3		126
ATLANTICO						
MASCULINO	1444	14	40	34		1532
FEMENINO	2290	11	4		1	2306
TOTAL	3734	25	44	34	1	3838
BOLIVAR						
MASCULINO	352	3	6	1		362
FEMENINO	1615	2	4			1621
TOTAL	1967	5	10	1		1983
BOYACA						
MASCULINO	1556	209	218	82	208	2273
FEMENINO	2132	163	160	39	193	2687
TOTAL	3688	372	378	121	401	4960
CALDAS						
MASCULINO	586	22	30	29	25	694
FEMENINO	921	39	14	10	12	996
TOTAL	1509	61	44	39	37	1690
CASANARE						
MASCULINO	12	29	28	13	7	89
FEMENINO	4	17	9	4	12	46
TOTAL	16	46	37	17	19	135
CAUCA						
MASCULINO	261	18	31	14	5	329
FEMENINO	452	42	57	25	4	580
TOTAL	713	60	88	39	9	909
CESAR						
MASCULINO	1224	13	45	39	23	1344
FEMENINO	2667	12	24	17	3	2723
TOTAL	3891	25	69	56	26	4067
CHOCO						
MASCULINO	521	37	34	48	24	664
FEMENINO	210	14	11	13	8	256
TOTAL	731	51	45	61	32	920
CORDOBA						
MASCULINO	876	180	612	58	7	1733
FEMENINO	3123	221	369	51	2	3766
TOTAL	3999	401	981	109	9	5499
CUNDINAMARCA						
MASCULINO	518	49	44	8		619
FEMENINO	618	31	17	3		669
TOTAL	1136	80	61	11		1288
GUAINIA						
MASCULINO	49	41	60	136	4	290
FEMENINO	17	18	28	40	1	104
TOTAL	66	59	88	176	5	394
GUAJIRA						
MASCULINO	466	49	5	18	27	565
FEMENINO	1222	17	7	22	11	1279
TOTAL	1688	66	12	40	38	1844

**4.3.28 TIEMPO DEDICADO A LA AGRICULTURA.
DISTRIBUCIÓN POR SEXO Y POR DEPARTAMENTO**

DEPARTAMENTOS	NADA	TIEMPO ANUAL				TOTAL
		3 MESES	6 MESES	9 MESES	12 MESES	
GUAVIARE						
MASCULINO	10	48	50	40	31	179
FEMENINO	4	16	18	34	18	90
TOTAL	14	64	68	74	49	289
			=		1A	
HUILA						
MASCULINO	769	2	10	2	7	790
FEMENINO	1209	3	3		1	1216
TOTAL	1978	5	13	2	8	2006
MAGDALENA						
MASCULINO	402	6	13	10	46	477
FEMENINO	438	6	2		6	452
TOTAL	840	12	15	10	52	929
			=			
META						
MASCULINO	352	46	36	21	7	462
FEMENINO	204	3	9	4		220
TOTAL	556	49	45	25	7	682
NARINO						
MASCULINO	1547	41	34	21	27	1670
FEMENINO	6228	132	164	178	66	6768
TOTAL	7775	173	198	199	93	8438
NORTE DE SANTANDER						
MASCULINO	180	4	1	4	2	191
FEMENINO	245					245
TOTAL	425	4	1	4	2	436
QUINDIO						
MASCULINO	535	11	8	7		561
FEMENINO	652	2	3	1		658
TOTAL	1187	13	11	8		1219
RISARALDA						
MASCULINO	396	10	6	10	8	430
FEMENINO	317	3	1	2	1	324
TOTAL	713	13	7	12	9	754
SANTAFE DE BOGOTA						
MASCULINO	1761	3	1			1765
FEMENINO	974	1	1			976
TOTAL	2735	4	2			2741
SANTANDER						
MASCULINO	839	22	13	18	18	910
FEMENINO	1139	14	5	5	12	1175
TOTAL	1978	36	18	23	30	2085
SUCRE						
MASCULINO	2675	14	39	23	14	2765
FEMENINO	3133	3	6	5	7	3154
TOTAL	5808	17	45	28	21	5919
TOLIMA						
MASCULINO	964	27	123	192	18	1324
FEMENINO	1601	30	46	19	9	1705
TOTAL	2565	57	169	211	27	3029
VALLE						
MASCULINO	66		1			67
FEMENINO	215	2	2	2	5	226
TOTAL	281	2	3	2	5	293
VAUPES						
MASCULINO	35	34	126	77	14	286
FEMENINO	8	26	60	51	6	151
TOTAL	43	60	186	128	20	437
VICHADA						
MASCULINO	15	59	41	19	22	156
FEMENINO	29	58	18	25	19	149
TOTAL	44	117	59	44	41	305
TOTAL NACIONAL	51495	1921	2881	1515	1009	58821

**4.3.29. TIEMPO QUE DEDICAN LOS ARTESANOS AL COMERCIO.
DISTRIBUCIÓN POR SEXO Y POR DEPARTAMENTO**

DEPARTAMENTOS	NADA	TIEMPO ANUAL				TOTAL
		3 MESES	6 MESES	9 MESES	12 MESES	
AMAZONAS						
MASCULINO	145					145
FEMENINO	155	1				156
TOTAL	300	1				301
ANTIOQUIA						
MASCULINO	744	15	11	5	31	806
FEMENINO	500	2	5	4	8	519
TOTAL	1244	17	16	9	39	1325
ARAUCA						
MASCULINO	76					76
FEMENINO	49		1			50
TOTAL	125		1			126
ATLANTICO						
MASCULINO	1517	9	4	2		1532
FEMENINO	2300	5		1		2306
TOTAL	3817	14	4	3		3838
BOLIVAR						
MASCULINO	358		3		1	362
FEMENINO	1618	2		1		1621
TOTAL	1976	2	3	1	1	1983
BOYACA						
MASCULINO	2172	38	37	7	19	2273
FEMENINO	2591	54	25	9	8	2687
TOTAL	4763	92	62	16	27	4960
CALDAS						
MASCULINO	649	5	15	2	23	694
FEMENINO	965	8	9	5	9	996
TOTAL	1614	13	24	7	32	1690
CASANARE						
MASCULINO	82	3	3	1		89
FEMENINO	44	1	1			46
TOTAL	126	4	4	1		135
CAUCA						
MASCULINO	324	3		1	1	329
FEMENINO	552	5	15	2	6	580
TOTAL	876	8	15	3	7	909
CESAR						
MASCULINO	1323	7	7	4	3	1344
FEMENINO	2679	3	12	20	9	2723
TOTAL	4002	10	19	24	12	4067
CHOCO						
MASCULINO	647	1	5	3	8	664
FEMENINO	245	2	1	4	4	256
TOTAL	892	3	6	7	12	920
CORDOBA						
MASCULINO	1714	3	10	4	2	1733
FEMENINO	3728	9	21	6	2	3766
TOTAL	5442	12	31	10	4	5499
CUNDINAMARCA						
MASCULINO	601	7	11			619
FEMENINO	644	11	10	4		689
TOTAL	1245	18	21	4		1288
GUAINIA						
MASCULINO	286	2	1	1		290
FEMENINO	104					104
TOTAL	390	2	1	1		394
GUAJIRA						
MASCULINO	546	4		4	11	565
FEMENINO	1233	8	4	9	25	1279
TOTAL	1779	12	4	13	36	1844

**4.3.29. TIEMPO QUE DEDICAN LOS ARTESANOS AL COMERCIO.
DISTRIBUCIÓN POR SEXO Y POR DEPARTAMENTO**

DEPARTAMENTOS	NADA	TIEMPO ANUAL				TOTAL
		3 MESES	6 MESES	9 MESES	12 MESES	
GUAVIARE						
MASCULINO	133	12	15	18	1	179
FEMENINO	77	4	5	4		90
TOTAL	210	16	20	22	1	269
HUILA						
MASCULINO	777	1	3	9		790
FEMENINO	1211	1	2	2		1216
TOTAL	1988	2	5	11		2006
MAGDALENA						
MASCULINO	468	3	1	1	4	477
FEMENINO	435	6	7	2	2	452
TOTAL	903	9	8	3	6	929
META						
MASCULINO	395	20	26	20	1	462
FEMENINO	217	1	1		2	220
TOTAL	612	20	27	20	3	682
NARINO						
MASCULINO	1627	15	9	10	9	1670
FEMENINO	6680	23	36	14	15	6768
TOTAL	8307	38	45	24	24	8438
NORTE DE SANTANDER						
MASCULINO	184	4	2		1	191
FEMENINO	215	8	8	10	4	245
TOTAL	399	12	10	10	5	436
QUINDIO						
MASCULINO	552	5	2	2		561
FEMENINO	646	3	5	2	2	658
TOTAL	1198	8	7	4	2	1219
RISARALDA						
MASCULINO	393	6	2	7	22	430
FEMENINO	261	5	4	1	53	324
TOTAL	654	11	6	8	75	754
SANTAFE DE BOGOTA						
MASCULINO	1731	6	6	1	21	1765
FEMENINO	947	2	9	5	13	976
TOTAL	2678	8	15	6	34	2741
SANTANDER						
MASCULINO	889	5	3	1	12	910
FEMENINO	1146	1	8	4	16	1175
TOTAL	2035	6	11	5	28	2085
SUCRE						
MASCULINO	2740	3	1	2	19	2765
FEMENINO	3130	3	5	2	14	3154
TOTAL	5870	6	6	4	33	5919
TOLIMA						
MASCULINO	1308	2	11	3		1324
FEMENINO	1684	3	6	4	8	1705
TOTAL	2992	5	17	7	8	3029
VALLE						
MASCULINO	64	1	1	1		67
FEMENINO	211	3	1	3	8	226
TOTAL	275	4	2	4	8	293
VAUPES						
MASCULINO	281	3	2			286
FEMENINO	151					151
TOTAL	432	3	2			437
VICHADA						
MASCULINO	142	13	1			156
FEMENINO	132	14	2	1		149
TOTAL	274	27	3	1		305
TOTAL NACIONAL	57418	383	395	228	397	58821

**4.3.30. TIEMPO QUE DEDICAN LOS ARTESANOS AL COMERCIO ARTESANAL.
DISTRIBUCIÓN POR SEXO Y POR DEPARTAMENTO**

DEPARTAMENTOS	NADA	TIEMPO ANUAL				TOTAL
		3 MESES	6 MESES	9 MESES	12 MESES	
AMAZONAS						
MASCULINO	145					145
FEMENINO	155	1				156
TOTAL	300	1				301
ANTIOQUIA						
MASCULINO	744	15	11	5	31	806
FEMENINO	500	2	5	4	8	519
TOTAL	1244	17	16	9	39	1325
ARAUCA						
MASCULINO	76					76
FEMENINO	49		1			50
TOTAL	125		1			126
ATLANTICO						
MASCULINO	1517	9	4	2		1532
FEMENINO	2300	5		1		2306
TOTAL	3817	14	4	3		3838
BOLIVAR						
MASCULINO	358		3		1	362
FEMENINO	1618	2		1		1621
TOTAL	1976	2	3	1	1	1983
BOYACA						
MASCULINO	2172	38	37	7	19	2273
FEMENINO	2591	54	25	9	8	2687
TOTAL	4763	92	62	16	27	4960
CALDAS						
MASCULINO	649	5	15	2	23	694
FEMENINO	965	8	9	5	9	996
TOTAL	1614	13	24	7	32	1690
CASANARE						
MASCULINO	82	3	3	1		89
FEMENINO	44	1	1			46
TOTAL	126	4	4	1		135
CAUCA						
MASCULINO	324	3		1	1	329
FEMENINO	552	5	15	2	6	580
TOTAL	876	8	15	3	7	909
CESAR						
MASCULINO	1323	7	7	4	3	1344
FEMENINO	2679	3	12	20	9	2723
TOTAL	4002	10	19	24	12	4067
CHOCO						
MASCULINO	647	1	5	3	8	664
FEMENINO	245	2	1	4	4	256
TOTAL	892	3	6	7	12	920
CORDOBA						
MASCULINO	1714	3	10	4	2	1733
FEMENINO	3728	9	21	6	2	3766
TOTAL	5442	12	31	10	4	5499
CUNDINAMARCA						
MASCULINO	601	7	11			619
FEMENINO	644	11	10	4		669
TOTAL	1245	18	21	4		1288
GUAINIA						
MASCULINO	286	2	1	1		290
FEMENINO	104					104
TOTAL	390	2	1	1		394
GUAJIRA						
MASCULINO	546	4		4	11	565
FEMENINO	1233	8	4	9	25	1279
TOTAL	1779	12	4	13	36	1844

**4.3.30. TIEMPO QUE DEDICAN LOS ARTESANOS AL COMERCIO ARTESANAL.
DISTRIBUCIÓN POR SEXO Y POR DEPARTAMENTO**

DEPARTAMENTOS	NADA	TIEMPO ANUAL				TOTAL
		3 MESES	6 MESES	9 MESES	12 MESES	
GUAVIARE						
MASCULINO	133	12	15	18	1	179
FEMENINO	77	4	5	4		90
TOTAL	210	16	20	22	1	269
HUILA						
MASCULINO	777	1	3	9		790
FEMENINO	1211	1	2	2		1216
TOTAL	1988	2	5	11		2006
MAGDALENA						
MASCULINO	468	3	1	1	4	477
FEMENINO	435	6	7	2	2	452
TOTAL	903	9	8	3	6	929
META						
MASCULINO	395	20	26	20	1	462
FEMENINO	217	1	1		2	220
TOTAL	612	20	27	20	3	682
NARIÑO						
MASCULINO	1627	15	9	10	9	1670
FEMENINO	6680	23	36	14	15	6768
TOTAL	8307	38	45	24	24	8438
NORTE DE SANTANDER						
MASCULINO	184	4	2		1	191
FEMENINO	215	8	8	10	4	245
TOTAL	399	12	10	10	5	436
QUINDIO						
MASCULINO	552	5	2	2		561
FEMENINO	646	3	5	2	2	658
TOTAL	1198	8	7	4	2	1219
RISARALDA						
MASCULINO	393	6	2	7	22	430
FEMENINO	261	5	4	1	53	324
TOTAL	654	11	6	8	75	754
SANTAFE DE BOGOTÁ						
MASCULINO	1731	6	6	1	21	1765
FEMENINO	947	2	9	5	13	976
TOTAL	2678	8	15	6	34	2741
SANTANDER						
MASCULINO	889	5	3	1	12	910
FEMENINO	1146	1	8	4	16	1175
TOTAL	2035	6	11	5	28	2085
SUCRE						
MASCULINO	2740	3	1	2	19	2765
FEMENINO	3130	3	5	2	14	3154
TOTAL	5870	6	6	4	33	5919
TOLIMA						
MASCULINO	1308	2	11	3		1324
FEMENINO	1684	3	6	4	8	1705
TOTAL	2992	5	17	7	8	3029
VALLE						
MASCULINO	64	1	1	1		67
FEMENINO	211	3	1	3	8	226
TOTAL	275	4	2	4	8	293
VAUPES						
MASCULINO	281	3	2			286
FEMENINO	151					151
TOTAL	432	3	2			437
VICHADA						
MASCULINO	142	13	1			156
FEMENINO	132	14	2	1		149
TOTAL	274	27	3	1		305
TOTAL NACIONAL	57418	383	395	228	397	58821

**4.3.31. TIEMPO QUE DEDICAN LOS ARTESANOS COMO EMPLEADOS.
DISTRIBUCIÓN POR SEXO Y POR DEPARTAMENTO**

DEPARTAMENTOS	NADA	TIEMPO ANUAL				TOTAL
		3 MESES	6 MESES	9 MESES	12 MESES	
AMAZONAS						
MASCULINO	142		1		2	145
FEMENINO	154		2			156
TOTAL	296		3		2	301
ANTIOQUIA						
MASCULINO	632	8	10	12	144	806
FEMENINO	470	6	15	9	19	519
TOTAL	1102	14	25	21	163	1325
ARAUCA						
MASCULINO	67		1		8	76
FEMENINO	41		1	1	7	50
TOTAL	108		2	1	15	126
ATLANTICO						
MASCULINO	1476	21	18	16	1	1532
FEMENINO	2246	17	19	24		2306
TOTAL	3722	38	37	40	1	3838
BOLIVAR						
MASCULINO	348		5	2	7	362
FEMENINO	1450	101	60	1	9	1621
TOTAL	1798	101	65	3	16	1983
BOYACA						
MASCULINO	2145	34	50	17	27	2273
FEMENINO	2573	34	43	20	17	2687
TOTAL	4718	68	93	37	44	4960
CALDAS						
MASCULINO	605	13	13	9	54	694
FEMENINO	824	17	20	21	114	996
TOTAL	1429	30	33	30	168	1690
CASANARE						
MASCULINO	60	17	9	1	2	89
FEMENINO	44	2				46
TOTAL	104	19	9	1	2	135
CAUCA						
MASCULINO	308	4	6	4	7	329
FEMENINO	551	7	7	5	10	580
TOTAL	859	11	13	9	17	909
CESAR						
MASCULINO	959	2	19	36	328	1344
FEMENINO	2287	10	34	81	311	2723
TOTAL	3246	12	53	117	639	4067
CHOCO						
MASCULINO	601	5	3	9	46	664
FEMENINO	239	1	3	4	9	256
TOTAL	840	6	6	13	55	920
CORDOBA						
MASCULINO	1700	13	9	1	10	1733
FEMENINO	3676	30	36	10	14	3766
TOTAL	5376	43	45	11	24	5499
CUNDINAMARCA						
MASCULINO	524	34	17	11	33	619
FEMENINO	596	11	15	4	43	669
TOTAL	1120	45	32	15	76	1288
GUAINIA						
MASCULINO	285	4	1			290
FEMENINO	104					104
TOTAL	389	4	1			394
GUAJIRA						
MASCULINO	511	3	1	5	45	565
FEMENINO	1200	4	5	6	64	1279
TOTAL	1711	7	6	11	109	1844

**4.3.31. TIEMPO QUE DEDICAN LOS ARTESANOS COMO EMPLEADOS.
DISTRIBUCIÓN POR SEXO Y POR DEPARTAMENTO**

DEPARTAMENTOS	NADA	TIEMPO ANUAL				TOTAL
		3 MESES	6 MESES	9 MESES	12 MESES	
GUAVIARE						
MASCULINO	171	1		5	2	179
FEMENINO	89			1		90
TOTAL	260	1		6	2	269
HUILA						
MASCULINO	726	6	4	2	52	790
FEMENINO	1139	3	9	4	61	1216
TOTAL	1865	9	13	6	113	2006
MAGDALENA						
MASCULINO	441	1	6	2	27	477
FEMENINO	429	5	3	3	12	452
TOTAL	870	6	9	5	39	929
META						
MASCULINO	419	8	7	4	24	462
FEMENINO	208	5	2	2	3	220
TOTAL	627	13	9	6	27	682
NARINO						
MASCULINO	1462	19	20	33	136	1670
FEMENINO	6633	37	32	24	42	6768
TOTAL	8095	56	52	57	178	8438
NORTE DE SANTANDER						
MASCULINO	168	3	1	4	15	191
FEMENINO	217	4	8	3	13	245
TOTAL	385	7	9	7	28	436
QUINDIO						
MASCULINO	465	8	4	2	82	561
FEMENINO	597	6	13	4	38	658
TOTAL	1062	14	17	6	120	1219
RISARALDA						
MASCULINO	374	4	3	6	43	430
FEMENINO	302	3	3	2	14	324
TOTAL	676	7	6	8	57	754
SANTAFE DE BOGOTA						
MASCULINO	1447	10	8	12	288	1765
FEMENINO	811	5	7	6	147	976
TOTAL	2258	15	15	18	435	2741
SANTANDER						
MASCULINO	623	3	5	5	273	910
FEMENINO	762	6	11	9	387	1175
TOTAL	1385	9	16	15	660	2085
SUCRE						
MASCULINO	2181	4	5	5	570	2765
FEMENINO	2865	3	7	5	274	3154
TOTAL	5046	7	12	10	844	5919
TOLIMA						
MASCULINO	1255	10	18	14	27	1324
FEMENINO	1634	8	20	18	25	1705
TOTAL	2889	18	38	32	52	3029
VALLE						
MASCULINO	60	1			6	67
FEMENINO	198	4	2	4	18	226
TOTAL	258	5	2	4	24	293
VAUPES						
MASCULINO	269	4	3	4	6	286
FEMENINO	145	3	1	1	1	151
TOTAL	414	7	4	5	7	437
VICHADA						
MASCULINO	135	18		1	2	156
FEMENINO	136	12	1			149
TOTAL	271	30	1	1	2	305
TOTAL NACIONAL	53179	602	626	495	3919	58821

**4.3.32. TIEMPO QUE DEDICAN LOS ARTESANOS A OTRAS ACTIVIDADES.
DISTRIBUCIÓN POR SEXO Y POR DEPARTAMENTO**

DEPARTAMENTOS	NADA	TIEMPO ANUAL DEDICADO A OTRAS ACTIVIDADES				TOTAL
		3 MESES	6 MESES	9 MESES	12 MESES	
AMAZONAS						
MASCULINO	137	1	2	1	4	145
FEMENINO	154		1	1		156
TOTAL	291	1	3	2	4	301
ANTIOQUIA						
MASCULINO	620	31	33	31	91	806
FEMENINO	283	39	52	48	97	519
TOTAL	903	70	85	79	188	1325
ARAUCA						
MASCULINO	45	6	5	7	13	76
FEMENINO	24	1	3	14	8	50
TOTAL	69	7	8	21	21	126
ATLANTICO						
MASCULINO	279	514	361	293	85	1532
FEMENINO	228	864	798	325	91	2306
TOTAL	507	1378	1159	618	176	3838
BOLIVAR						
MASCULINO	329	11	12	7	3	362
FEMENINO	1400	138	57	12	14	1621
TOTAL	1729	149	69	19	17	1983
BOYACA						
MASCULINO	1360	204	295	72	342	2273
FEMENINO	1288	485	514	96	304	2687
TOTAL	2648	689	809	168	646	4960
CALDAS						
MASCULINO	513	33	19	44	85	694
FEMENINO	735	42	49	71	99	996
TOTAL	1248	75	68	115	184	1690
CASANARE						
MASCULINO	68	1	1	2	17	89
FEMENINO	22				24	46
TOTAL	90	1	1	2	41	135
CAUCA						
MASCULINO	253	19	15	9	33	329
FEMENINO	435	31	44	20	50	580
TOTAL	688	50	59	29	83	909
CESAR						
MASCULINO	749	42	90	150	313	1344
FEMENINO	1277	198	292	526	430	2723
TOTAL	2026	240	382	676	743	4067
CHOCO						
MASCULINO	539	43	27	27	28	664
FEMENINO	166	14	24	36	16	256
TOTAL	705	57	51	63	44	920
CÓRDOBA						
MASCULINO	960	293	303	59	118	1733
FEMENINO	790	928	1460	246	342	3766
TOTAL	1750	1221	1763	305	460	5499
CUNDINAMARCA						
MASCULINO	391	82	75	41	30	619
FEMENINO	268	167	140	51	43	669
TOTAL	659	249	215	92	73	1288
GUAINIA						
MASCULINO		180	80	16	14	290
FEMENINO		52	38	6	8	104
TOTAL		232	118	22	22	394
GUAJIRA						
MASCULINO	417	11	7	4	126	565
FEMENINO	768	32	22	27	430	1279
TOTAL	1185	43	29	31	556	1844

**4.3.32. TIEMPO QUE DEDICAN LOS ARTESANOS A OTRAS ACTIVIDADES.
DISTRIBUCIÓN POR SEXO Y POR DEPARTAMENTO**

DEPARTAMENTOS	NADA	TIEMPO ANUAL DEDICADO A OTRAS ACTIVIDADES					TOTAL
		3 MESES	6 MESES	9 MESES	12 MESES		
GUAVIARE							
MASCULINO	67	31	15	6	60	179	
FEMENINO	40	24	4	3	19	90	
TOTAL	107	55	19	9	79	269	
HUILA							
MASCULINO	288	4	12	7	479	790	
FEMENINO	351	12	19	16	818	1216	
TOTAL	639	16	31	23	1297	2006	
MAGDALENA							
MASCULINO	389	25	27	29	7	477	
FEMENINO	322	41	43	33	13	452	
TOTAL	711	66	70	62	20	929	
META							
MASCULINO	182	123	33	55	69	462	
FEMENINO	48	94	31	39	8	220	
TOTAL	230	217	64	94	77	682	
NARINO							
MASCULINO	817	254	49	67	483	1670	
FEMENINO	780	834	394	270	4490	6768	
TOTAL	1597	1088	443	337	4973	8438	
NORTE DE SANTANDER							
MASCULINO	165	8	1	4	13	191	
FEMENINO	168	18	24	25	10	245	
TOTAL	333	26	25	29	23	436	
QUINDIO							
MASCULINO	397	55	59	17	33	561	
FEMENINO	271	115	153	95	24	658	
TOTAL	668	170	212	112	57	1219	
RISARALDA							
MASCULINO	253	32	5	22	118	430	
FEMENINO	136	21	25	31	111	324	
TOTAL	389	53	30	53	229	754	
SANTAFE DE BOGOTA							
MASCULINO	1639	17	9	8	92	1765	
FEMENINO	848	15	10	3	100	976	
TOTAL	2487	32	19	11	192	2741	
SANTANDER							
MASCULINO	508	13	6	12	371	910	
FEMENINO	630	25	30	21	469	1175	
TOTAL	1138	38	36	33	840	2085	
SUCRE							
MASCULINO	2330	14	35	55	331	2765	
FEMENINO	2479	17	26	58	574	3154	
TOTAL	4809	31	61	113	905	5919	
TOLIMA							
MASCULINO	1032	22	80	36	154	1324	
FEMENINO	1312	31	80	59	223	1705	
TOTAL	2344	53	160	95	377	3029	
VALLE							
MASCULINO	48	1			18	67	
FEMENINO	164	3	12	9	38	226	
TOTAL	212	4	12	9	56	293	
VAUPES							
MASCULINO	88	79	90	27	2	286	
FEMENINO	79	30	31	10	1	151	
TOTAL	167	109	121	37	3	437	
VICHADA							
MASCULINO	59	52	10	21	14	156	
FEMENINO	76	41	17	9	6	149	
TOTAL	135	93	27	30	20	305	
TOTAL NACIONAL	30464	6513	6149	3289	12406	58821	

4.3.33 TIEMPO QUE LOS ARTESANOS DEDICAN A LA PRODUCCION ARTESANAL.
DISTRIBUCIÓN POR GRUPOS DE EDAD Y POR DEPARTAMENTO

DEPARTAMENTOS	NO CONTESTO	MENOS DE 3 MESES	3 MESES	6 MESES	9 MESES	12 MESES	MAS DE 12 MESES	TOTAL
AMAZONAS								
Menos de 16			1	12		5		17
16 A 20			1	12		9		22
21 A 25		2	3	9	2	13	1	30
26 A 30		3	7	16	5	6		37
31 A 35		1	3	25	4	8		41
36 A 40		2	1	27	5	9	1	45
41 A 45			2	19	1	1	1	24
46 A 50		1	2	5	3	8		19
51 A 55		1	1	17	1	7		27
56 A 60			2	4	1	5		12
61 A 99		2	7	8	3	4		24
NO CONTESTAN	3							3
TOTAL	3	12	29	154	25	75	3	301
ANTIOQUIA								
Menos de 16		1	9	15	4	13		42
16 A 20		2	21	24	13	52		112
21 A 25		1	24	39	27	133		224
26 A 30		5	15	28	28	130		206
31 A 35		3	12	26	24	139	1	205
36 A 40		4	17	27	24	106		178
41 A 45		1	3	11	15	67		97
46 A 50		1	9	22	15	49		96
51 A 55		2	1	8	10	33		54
56 A 60		2	6	11	6	20		45
61 A 99			7	9	5	41		62
NO CONTESTAN	4							4
TOTAL	4	22	124	220	171	783	1	1325
ARAUCA								
Menos de 16				2		6		8
16 A 20		1	1	3		7		12
21 A 25			1	2		6		9
26 A 30		3	1	1		7		12
31 A 35			1	3		11		15
36 A 40		1	3	1	1	9		15
41 A 45		1	1	1	1	4		4
46 A 50			1	2		3		6
51 A 55		1		2	1	6		10
56 A 60			1	1		5		7
61 A 99				2		6		8
NO CONTESTAN	20							20
TOTAL	20	7	10	20	3	66		126
ATLANTICO								
Menos de 16		13	357	145	93	9	1	618
16 A 20		3	139	195	186	9	1	533
21 A 25		6	62	203	282	7	1	561
26 A 30		3	55	212	235	4		509
31 A 35		3	44	117	187	9	4	364
36 A 40		1	39	98	198	6	2	344
41 A 45		1	22	91	125	7	2	248
46 A 50		2	19	57	115	2	1	196
51 A 55		3	14	52	86	2		155
56 A 60		2	15	47	45	2		111
61 A 99			22	84	75	1		182
NO CONTESTAN	17							17
TOTAL	17	37	788	1301	1627	56	12	3838
BOLIVAR								
Menos de 16			1	4	3	21		29
16 A 20		1	7	31	22	134		195
21 A 25		1	9	18	28	174		230
26 A 30		4	4	23	24	201		256
31 A 35		4	4	7	28	191	1	235
36 A 40		1	2	19	33	216		271
41 A 45		4	1	22	24	161		212
46 A 50		3	1	12	25	150		191
51 A 55			1	6	17	111		135
56 A 60				11	7	83		101
61 A 99				12	20	95		127
NO CONTESTAN	1							1
TOTAL	1	18	30	165	231	1537	1	1983

**4.3.33 TIEMPO QUE LOS ARTESANOS DEDICAN A LA PRODUCCION ARTESANAL.
DISTRIBUCIÓN POR GRUPOS DE EDAD Y POR DEPARTAMENTO**

DEPARTAMENTOS	NO CONTESTO	MENOS DE 3 MESES	3 MESES	6 MESES	9 MESES	12 MESES	MAS DE 12 MESES	TOTAL
BOYACA								
Menos de 16		24	74	397	58	79	6	638
16 A 20		33	54	198	108	190	7	590
21 A 25		26	51	114	137	230	6	564
26 A 30		21	47	112	105	252	7	544
31 A 35		14	41	104	101	174	9	443
36 A 40		15	41	128	107	251	7	549
41 A 45		12	32	90	77	162	5	378
46 A 50		12	31	89	67	151	3	353
51 A 55		6	33	60	40	105	5	249
56 A 60		11	22	58	37	93	4	225
61 A 99		16	42	106	92	126	4	386
NO CONTESTAN	41							41
TOTAL	41	190	468	1456	929	1813	63	4960
CALDAS								
Menos de 16		10	18	13	11	45		97
16 A 20		10	14	23	13	75	1	136
21 A 25		15	14	22	14	107		172
26 A 30		16	22	40	16	128		222
31 A 35		9	20	15	18	126		188
36 A 40		17	24	23	17	111	1	193
41 A 45		5	15	13	13	95		141
46 A 50		15	4	15	12	86		132
51 A 55		9	11	16	15	83		134
56 A 60		6	9	14	8	61		98
61 A 99		15	24	22	9	97	1	168
NO CONTESTAN	9							9
TOTAL	9	127	175	216	146	1014	3	1690
CASANARE								
Menos de 16		2	1			2		5
16 A 20		4	2					6
21 A 25		4	6			7		17
26 A 30		1	3			1		5
31 A 35		6	2	1		8		17
36 A 40		10	5	2		4		21
41 A 45		4	6		1	2		13
46 A 50		3	2			3		8
51 A 55		6	3			4		13
56 A 60		3				7		10
61 A 99		8	3	1		8		20
NO CONTESTAN	0							0
TOTAL	0	51	33	4	1	46		135
CAUCA								
Menos de 16		2	7	2	1	16	7	35
16 A 20		5	12	11	5	16	6	55
21 A 25		10	12	10	4	26	8	70
26 A 30		12	25	17	8	58	11	131
31 A 35		7	14	23	3	52	6	105
36 A 40		7	21	30	15	42	4	119
41 A 45		9	18	24	10	32	4	97
46 A 50		9	13	16	6	24	3	71
51 A 55		6	8	11	7	21	3	56
56 A 60		5	8	15	5	23	1	57
61 A 99		6	18	21	6	41	2	94
NO CONTESTAN	19							19
TOTAL	19	78	156	180	70	351	55	909
CESAR								
Menos de 16		20	40	39	9	75	1	184
16 A 20		80	70	74	45	204	3	476
21 A 25		81	97	87	25	258	3	551
26 A 30		72	86	80	56	282	4	580
31 A 35		72	85	79	41	265	1	543
36 A 40		46	82	76	54	266	3	527
41 A 45		27	32	44	38	195	3	339
46 A 50		25	24	39	19	146	1	254
51 A 55		13	8	27	14	93		155
56 A 60		13	18	21	11	87	1	151
61 A 99		24	33	38	20	160	5	280
NO CONTESTAN	27							27
TOTAL	27	473	575	604	332	2031	25	4067

4.3.33 TIEMPO QUE LOS ARTESANOS DEDICAN A LA PRODUCCION ARTESANAL.
DISTRIBUCIÓN POR GRUPOS DE EDAD Y POR DEPARTAMENTO

DEPARTAMENTOS	NO CONTESTO	MENOS DE 3 MESES	3 MESES	6 MESES	9 MESES	12 MESES	MAS DE 12 MESES	TOTAL
CHOCO								
Menos de 16		3	5	3		9		20
16 A 20		8	14	10	11	33		76
21 A 25		16	13	5	5	58		97
26 A 30		20	18	15	10	78	1	142
31 A 35		14	13	7	8	71		113
36 A 40		15	13	15	5	47		95
41 A 45		13	13	6	10	39		81
46 A 50		8	11	10	6	30		65
51 A 55		10	14	12	4	20	1	61
56 A 60		9	8	4	4	22		47
61 A 99		7	20	10	8	33		78
NO CONTESTAN	45							45
TOTAL	45	123	142	97	71	440	2	920
CORDOBA								
Menos de 16		4	19	47	27	3	2	102
16 A 20		16	48	289	112	19	32	516
21 A 25		39	48	395	169	30	52	733
26 A 30		26	61	487	187	32	67	860
31 A 35		14	47	322	150	31	56	620
36 A 40		29	60	392	154	33	73	741
41 A 45		14	21	264	88	20	51	458
46 A 50		12	42	218	90	19	56	437
51 A 55		12	21	119	50	18	34	254
56 A 60		10	20	129	59	7	34	259
61 A 99		30	32	236	107	18	76	499
NO CONTESTAN	20							20
TOTAL	20	206	419	2898	1193	230	533	5499
CUNDINAMARCA								
Menos de 16		4	19	22	6	6		57
16 A 20		2	19	29	13	21	1	85
21 A 25		5	13	45	27	31	1	122
26 A 30		7	16	44	31	32		130
31 A 35		4	11	63	34	38	1	151
36 A 40		6	28	57	46	33		170
41 A 45		5	9	50	28	28		120
46 A 50		3	6	41	37	22	1	110
51 A 55		2	8	38	31	22		101
56 A 60		3	17	37	22	15		94
61 A 99		7	11	51	37	22		128
NO CONTESTAN	20							20
TOTAL	20	48	157	477	312	270	4	1288
GUINIA								
Menos de 16		1	2	1				4
16 A 20		15	5	2	1			23
21 A 25		12	28	11	4			55
26 A 30		41	24	5	1			71
31 A 35		14	25	7	2			48
36 A 40		21	15	9	3	1		49
41 A 45		13	17	4	1			35
46 A 50		10	8	7	1	1		27
51 A 55		7	7	2	3			19
56 A 60		8	10	4	2			24
61 A 99		12	10	5	7			34
NO CONTESTAN	5							5
TOTAL	5	154	151	57	25	2		394
GUAJIRA								
Menos de 16		4	4	7	5	19		39
16 A 20		21	23	22	9	78	1	154
21 A 25		34	23	30	20	112	1	220
26 A 30		39	43	31	21	152		286
31 A 35		34	25	24	14	148		245
36 A 40		33	32	26	15	153	1	260
41 A 45		20	14	13	14	92	4	157
46 A 50		12	12	8	3	92		127
51 A 55		13	9	7	3	58		90
56 A 60		12	6	4	7	67		96
61 A 99		14	10	8	4	85		121
NO CONTESTAN	49							49
TOTAL	49	236	201	180	115	1056	7	1844

**4.3.33 TIEMPO QUE LOS ARTESANOS DEDICAN A LA PRODUCCION ARTESANAL.
DISTRIBUCIÓN POR GRUPOS DE EDAD Y POR DEPARTAMENTO**

DEPARTAMENTOS	NO CONTESTO	MENOS DE 3 MESES	3 MESES	6 MESES	9 MESES	12 MESES	MAS DE 12 MESES	TOTAL
GUAVIARE								
Menos de 16			4					4
16 A 20		6	21	2				29
21 A 25		8	26			1		35
26 A 30		11	33	2	1	2		49
31 A 35		1	20	2				23
36 A 40		5	28	4				37
41 A 45		2	17	4	1	2		26
46 A 50		2	12	1		3		18
51 A 55		3	8	3	1			15
56 A 60		2	9	3				14
61 A 99		4	11	2		1		18
NO CONTESTAN	1							1
TOTAL	1	44	189	23	3	9		269
HUILA								
Menos de 16		4	3	21	13	47		88
16 A 20		7	12	45	46	159		269
21 A 25		6	10	32	67	192	1	308
26 A 30		5	14	51	59	183	1	313
31 A 35		9	9	43	44	196	2	243
36 A 40		4	13	40	37	126	2	222
41 A 45		8	2	31	27	88	1	157
46 A 50		1	3	18	18	64	2	106
51 A 55		2	2	15	7	53		79
56 A 60		4	2	14	10	35		65
61 A 99		5	2	43	15	81		146
NO CONTESTAN	10							10
TOTAL	10	55	72	353	343	1164	9	2006
MAGDALENA								
Menos de 16		3	7	25	8	18		61
16 A 20		6	6	18	18	51		99
21 A 25		8	4	15	13	62		102
26 A 30		3	9	16	18	72	1	119
31 A 35		5	8	13	11	70	4	111
36 A 40		4	5	16	12	83		120
41 A 45		2	4	18	8	59		91
46 A 50		5	5	12	11	49		82
51 A 55		2	1	5	3	28		39
56 A 60		2	2	1	4	29		38
61 A 99		5	6	4	7	36		58
NO CONTESTAN	9							9
TOTAL	9	45	57	143	113	557	5	929
META								
Menos de 16		4	3	2	4	3		16
16 A 20		4	15	7	22	16		64
21 A 25		3	24	8	27	13		75
26 A 30		3	28	13	28	16		88
31 A 35		4	23	14	20	21		82
36 A 40		3	21	13	11	24		72
41 A 45		2	21	13	14	13		63
46 A 50		1	13	14	15	18		61
51 A 55		1	7	5	6	15		34
56 A 60		2	11	8	26	7		54
61 A 99		3	11	18	19	21		72
NO CONTESTAN	1							1
TOTAL	1	30	177	115	192	167		682
NARIÑO								
Menos de 16		9	11	50	39	553	2	664
16 A 20		11	42	75	80	859	5	1072
21 A 25		18	61	69	94	903	2	1147
26 A 30		7	57	85	82	827	3	1061
31 A 35		6	61	66	71	624	1	829
36 A 40		12	50	70	62	668	4	866
41 A 45		9	33	67	58	455	2	624
46 A 50		5	42	55	49	510		661
51 A 55		6	24	57	29	299	2	417
56 A 60		4	22	38	41	311	3	419
61 A 99		8	31	66	61	490	2	658
NO CONTESTAN	20							20
TOTAL	20	95	434	698	666	6499	26	8438

**4.3.33 TIEMPO QUE LOS ARTESANOS DEDICAN A LA PRODUCCION ARTESANAL.
DISTRIBUCIÓN POR GRUPOS DE EDAD Y POR DEPARTAMENTO**

DEPARTAMENTOS	NO CONTESTO	MENOS DE 3 MESES	3 MESES	6 MESES	9 MESES	12 MESES	MAS DE 12 MESES	TOTAL
NORTE DE SANTANDER								
Menos de 16			1		2	1		4
16 A 20			3	3	4	22		32
21 A 25		5	3	3	7	34		52
26 A 30		6	2	10	3	35		56
31 A 35		4	3	8	8	38		61
36 A 40		6	2	6	8	33		55
41 A 45		4	1	8	3	22	1	39
46 A 50		4	2	3	6	20		35
51 A 55		5	2	4	2	20		33
56 A 60		1	1	3	1	15		21
61 A 99		1	2	3	5	23		34
NO CONTESTAN	14							14
TOTAL	14	36	22	51	49	263	1	436
QUINDIO								
Menos de 16		6	2	4	4	7		23
16 A 20		4	10	13	4	18		49
21 A 25		1	7	24	18	45		95
26 A 30		4	19	42	25	80		170
31 A 35		6	13	46	40	95		200
36 A 40		9	18	53	37	105	1	223
41 A 45		1	9	27	31	66		134
46 A 50		1	7	25	18	57		108
51 A 55			6	15	16	29		66
56 A 60		2	8	7	16	24		57
61 A 99		2	16	12	13	47	1	91
NO CONTESTAN	3							3
TOTAL	3	36	115	268	222	573	2	1219
RISARALDA								
Menos de 16		3	1		3	20		27
16 A 20		4	6	7	11	41		69
21 A 25		9	11	14	5	70		109
26 A 30		8	8	9	12	81		118
31 A 35		7	8	10	9	72	1	107
36 A 40		10	5	4	11	76		106
41 A 45		3	3	6	2	52		66
46 A 50		2	2	6	6	29		45
51 A 55		3	2		3	23		31
56 A 60		2	1	1	4	24	1	33
61 A 99		2	4	4	6	25		41
NO CONTESTAN	2							2
TOTAL	2	53	51	61	72	513	2	754
SANTAFE DE BOGOTA								
Menos de 16		1	1	4	2	31		39
16 A 20		8	4	12	16	200	1	241
21 A 25		8	4	12	14	350		388
26 A 30		5	5	15	14	430	1	470
31 A 35			9	6	14	408	3	440
36 A 40		3	5	9	8	350		375
41 A 45		1	1	8	9	232		251
46 A 50		2	1	7	6	163		179
51 A 55		1	1	1	5	99		107
56 A 60				2	1	80		83
61 A 99		1		3	5	96		105
NO CONTESTAN	63							63
TOTAL	63	30	31	79	94	2439	5	2741
SANTANDER								
Menos de 16		5		4	7	116		132
16 A 20		9	2	5	14	243	2	275
21 A 25		6	2	4	11	268		291
26 A 30		7	5	14	11	231	4	272
31 A 35		3	4	9	7	187		210
36 A 40		7	4	17	17	162	3	210
41 A 45		3	6	4	6	135		156
46 A 50		2	3	9	5	124	2	145
51 A 55		3	1	5	6	105		120
56 A 60		2	1	6	4	76	2	91
61 A 99		4	1	8	14	141	2	170
NO CONTESTAN	13							13
TOTAL	13	51	29	85	104	1788	15	2085

**4.3.33 TIEMPO QUE LOS ARTESANOS DEDICAN A LA PRODUCCION ARTESANAL.
DISTRIBUCIÓN POR GRUPOS DE EDAD Y POR DEPARTAMENTO**

DEPARTAMENTOS	NO CONTESTO	MENOS DE 3 MESES	3 MESES	6 MESES	9 MESES	12 MESES	MAS DE 12 MESES	TOTAL
SUCRE								
Menos de 16		14	30	23	2	786		855
16 A 20		16	16	28	8	767	1	836
21 A 25		10	25	22	12	838		907
26 A 30		10	17	32	9	771		839
31 A 35		9	9	19	4	502	1	544
36 A 40		12	9	26	11	485		543
41 A 45		8	6	24	9	327		374
46 A 50		6	10	14	4	252		286
51 A 55		5	5	10	3	157		180
56 A 60		3	4	8	2	158		175
61 A 99		10	10	15	11	315	2	363
NO CONTESTAN	17							17
TOTAL	17	103	141	221	75	5358	4	5919
TOLIMA								
Menos de 16		14	26	129	15	552	8	744
16 A 20		7	27	64	22	281	5	406
21 A 25		6	22	47	16	169	7	267
26 A 30		7	45	52	19	176	3	302
31 A 35		8	18	49	16	139	5	235
36 A 40		10	26	42	15	141	1	235
41 A 45		11	14	31	8	116	1	181
46 A 50		6	15	32	13	105	1	172
51 A 55		7	15	21	6	71	1	121
56 A 60		1	15	19	3	82		120
61 A 99		9	14	49	16	142	1	231
NO CONTESTAN	15							15
TOTAL	15	86	237	535	149	1974	33	3029
VALLE								
Menos de 16					1			1
16 A 20				1		10		11
21 A 25			1	4	1	17		23
26 A 30		3	4	8	6	28	2	51
31 A 35		4	5	9	6	29	2	55
36 A 40		2	3	12	9	28	1	55
41 A 45		4	4	10	3	12		33
46 A 50		1	6	4	4	13		28
51 A 55		4	3	2	5	5	1	15
56 A 60		2	1	2	2	2		9
61 A 99				1	1	7	1	10
NO CONTESTAN	2							2
TOTAL	2	20	27	53	33	151	7	293
VAUPES								
Menos de 16		6	1	2	3			12
16 A 20		12	5	5	3			25
21 A 25		29	12	7	3	1		52
26 A 30		28	18	14	4	3	1	68
31 A 35		40	7	9	6	5		67
36 A 40		31	14	5	5	2		57
41 A 45		32	11	4	4			51
46 A 50		15	5	6	1	3		30
51 A 55		8	6	4		2		20
56 A 60		8	10	7	3	1		29
61 A 99		8	5	6	2			21
NO CONTESTAN	5							5
TOTAL	5	217	94	69	34	17	1	437
VICHADA								
Menos de 16		5	6	6			1	18
16 A 20		10	22	13		1		46
21 A 25		6	14	5		2		27
26 A 30		6	14	5				25
31 A 35		9	21	10				40
36 A 40		5	19	10				34
41 A 45		4	8	2		1		16
46 A 50		3	14	1	1			19
51 A 55		3	7	1			1	12
56 A 60		6	17	8		1	1	33
61 A 99		1	15			2		18
NO CONTESTAN	17							17
TOTAL	17	58	157	61	2	7	3	305
TOTAL NACIONAL	472	2741	5291	10844	7402	31249	822	58821

**4.3.34 TIEMPO QUE LOS ARTESANOS DEDICAN A OTRAS ACTIVIDADES.
DISTRIBUCIÓN POR GRUPOS DE EDAD Y POR DEPARTAMENTO**

DEPARTAMENTOS	NO CONTESTARON	NADA	TIEMPO ANUAL				TOTAL
			3 MESES	6 MESES	9 MESES	12 MESES	
AMAZONAS							
Menos de 16		16		1			17
16 A 20		21			1		22
21 A 25		30					30
26 A 30		34			1	2	37
31 A 35		41					41
36 A 40		43		1		1	45
41 A 45		22	1	1			24
46 A 50		18				1	19
51 A 55		27					27
56 A 60		12					12
61 A 99		24					24
NO CONTESTAN	3						3
TOTAL	3	288	1	3	2	4	301
ANTIOQUIA							
Menos de 16		21	1	4	6	10	42
16 A 20		74	3	12	13	10	112
21 A 25		156	13	19	14	22	224
26 A 30		152	7	15	4	28	206
31 A 35		138	8	9	13	37	205
36 A 40		115	10	8	12	33	178
41 A 45		72	10	1	2	12	97
46 A 50		58	10	9	10	9	96
51 A 55		39	2	3	1	9	54
56 A 60		30	1	3	2	9	45
61 A 99		45	5	2	2	8	62
NO CONTESTAN	4						4
TOTAL	4	900	70	85	79	187	1325
ARAUCA							
Menos de 16		7			1		8
16 A 20		9	1	1		1	12
21 A 25		8				1	9
26 A 30		10	1			1	12
31 A 35		6	2	2		5	15
36 A 40		10			3	2	15
41 A 45		1	1		1	1	4
46 A 50		3		1	1	1	6
51 A 55		6	2	1		1	10
56 A 60		4			1	2	7
61 A 99		3		1		4	8
NO CONTESTAN	20						20
TOTAL	20	67	7	6	7	19	126
ATLANTICO							
Menos de 16		31	100	138	317	32	618
16 A 20		45	160	181	111	36	533
21 A 25		91	224	188	37	21	561
26 A 30		76	195	177	38	23	509
31 A 35		54	159	106	29	16	364
36 A 40		60	157	90	19	18	344
41 A 45		44	106	75	15	8	248
46 A 50		39	96	42	11	8	196
51 A 55		31	64	42	15	3	155
56 A 60		16	39	44	7	5	111
61 A 99		19	71	72	15	5	182
NO CONTESTAN	17						17
TOTAL	17	506	1371	1155	614	175	3838
BOLIVAR							
Menos de 16		22	3	2	2		29
16 A 20		144	21	21	6	3	195
21 A 25		188	24	10	5	3	230
26 A 30		228	15	8	1	4	256
31 A 35		214	17	2		2	235
36 A 40		241	20	8	2		271
41 A 45		197	9	5		1	212
46 A 50		172	15	3		1	191
51 A 55		117	10	2	3	3	135
56 A 60		95	3	3			101
61 A 99		110	12	5			127
NO CONTESTAN	1						1
TOTAL	1	1728	149	69	19	17	1983

3.3.34 TIEMPO QUE LOS ARTESANOS DEDICAN A OTRAS ACTIVIDADES.
DISTRIBUCIÓN POR GRUPOS DE EDAD Y POR DEPARTAMENTO

DEPARTAMENTOS	NO CONTESTARON	NADA	TIEMPO ANUAL				TOTAL
			3 MESES	6 MESES	9 MESES	12 MESES	
BOYACA							
Menos de 16		186	43	318	44	47	638
16 A 20		257	98	140	18	77	590
21 A 25		302	90	56	17	99	564
26 A 30		319	83	48	12	82	544
31 A 35		244	78	50	14	57	443
36 A 40		326	70	55	12	86	549
41 A 45		244	50	33	11	40	378
46 A 50		224	52	26	8	43	353
51 A 55		161	21	25	7	35	249
56 A 60		145	33	14	4	29	225
61 A 99		214	68	39	20	45	386
NO CONTESTAN	41						41
TOTAL	441	2622	686	804	167	640	4960
CALDAS							
Menos de 16		66	6		16	9	97
16 A 20		91	10	6	16	13	136
21 A 25		123	6	6	11	26	172
26 A 30		167	8	15	8	24	222
31 A 35		130	9	7	12	30	188
36 A 40		146	8	9	12	18	193
41 A 45		115	5	7	6	8	141
46 A 50		91	8	6	6	21	132
51 A 55		110	6	4	7	7	134
56 A 60		77	3	4	5	9	98
61 A 99		126	5	4	15	18	168
NO CONTESTAN	9						9
TOTAL	9	1242	74	68	114	183	1690
CASANARE							
Menos de 16		3				2	5
16 A 20		6					6
21 A 25		10	1			6	17
26 A 30		3				2	5
31 A 35		10				7	17
36 A 40		16				4	21
41 A 45		10			1	2	13
46 A 50		6				2	8
51 A 55		9				4	13
56 A 60		4			1	5	10
61 A 99		13				7	20
NO CONTESTAN	0	0					0
TOTAL	0	90	1	1	2	41	135
CAUCA							
Menos de 16		31		2		2	35
16 A 20		40	1	3	2	9	55
21 A 25		57	2	1	3	7	70
26 A 30		100	9	5	3	14	131
31 A 35		84	4	4	2	11	105
36 A 40		87	6	11	4	11	119
41 A 45		70	7	9	2	9	97
46 A 50		52	6	9	2	2	71
51 A 55		40	2	5	3	6	56
56 A 60		40	4	3	4	6	57
61 A 99		73	8	7	3	3	94
NO CONTESTAN	19						19
TOTAL	19	674	49	59	28	80	909
CESAR							
Menos de 16		61	2	14	83	24	184
16 A 20		230	23	51	113	59	476
21 A 25		299	17	63	103	69	551
26 A 30		295	45	52	86	102	580
31 A 35		271	33	50	91	98	543
36 A 40		261	41	49	80	96	527
41 A 45		172	27	28	30	82	339
46 A 50		123	15	20	29	67	254
51 A 55		80	14	17	10	34	155
56 A 60		72	7	12	15	45	151
61 A 99		150	14	24	32	60	280
NO CONTESTAN	27						27
TOTAL	27	2014	238	380	672	736	4087

**4.3.34 TIEMPO QUE LOS ARTESANOS DEDICAN A OTRAS ACTIVIDADES.
DISTRIBUCIÓN POR GRUPOS DE EDAD Y POR DEPARTAMENTO**

DEPARTAMENTOS	NO CONTESTARON	NADA	TIEMPO ANUAL				TOTAL
			3 MESES	6 MESES	9 MESES	12 MESES	
CHOCO							
Menos de 16		16			4		20
16 A 20		45		7	10	7	76
21 A 25		77	6	4	7	3	97
26 A 30		110	8	10	5	9	142
31 A 35		93	8	4	5	3	113
36 A 40		75	3	6	6	5	95
41 A 45		55	9	6	5	6	81
46 A 50		54	2	2	3	4	65
51 A 55		51	3	2	2	3	61
56 A 60		42	2		3		47
61 A 99		55	9	6	7	1	78
NO CONTESTAN	45						45
TOTAL	45	673	57	47	57	41	920
CORDOBA							
Menos de 16		15	26	36	20	5	102
16 A 20		124	118	208	42	24	516
21 A 25		215	180	251	45	42	733
26 A 30		284	177	288	40	71	860
31 A 35		210	156	181	30	43	620
36 A 40		255	156	227	42	61	741
41 A 45		168	93	133	14	50	458
46 A 50		147	89	132	29	40	437
51 A 55		82	51	79	17	25	254
56 A 60		82	67	74	10	26	259
61 A 99		159	102	150	15	73	499
NO CONTESTAN	20						20
TOTAL	20	1741	1215	1759	304	460	5499
CUNDINAMARCA							
Menos de 16		8	9	18	19	3	57
16 A 20		34	17	13	18	3	85
21 A 25		64	21	22	9	6	122
26 A 30		78	21	19	7	5	130
31 A 35		78	30	27	5	11	151
36 A 40		95	30	25	12	8	170
41 A 45		69	24	12	6	9	120
46 A 50		69	21	13	2	5	110
51 A 55		47	22	21	4	7	101
56 A 60		46	20	16	7	5	94
61 A 99		61	30	26	2	9	128
NO CONTESTAN	20						20
TOTAL	20	649	245	212	91	71	1288
GUINIA							
Menos de 16		4					4
16 A 20		14	8		1		23
21 A 25		26	14	9	6		55
26 A 30		46	20	4	1		71
31 A 35		32	12	2	2		48
36 A 40		30	16	3			49
41 A 45		21	9		5		35
46 A 50		20	6		1		27
51 A 55		10	7		2		19
56 A 60		11	10		3		24
61 A 99		14	15	4	1		34
NO CONTESTAN	5						5
TOTAL	5	228	117	22	22		394
GUAJIRA							
Menos de 16		28	1	1		9	39
16 A 20		105	4	2	3	40	154
21 A 25		124	7	8	8	73	220
26 A 30		177	7	2	5	95	286
31 A 35		152	5	4	3	81	245
36 A 40		174	7	3	3	73	260
41 A 45		102	6	1	2	46	157
46 A 50		83		4	1	39	127
51 A 55		62	2		1	25	90
56 A 60		70	1		1	24	96
61 A 99		81	2	1	3	34	121
NO CONTESTAN	49						49
TOTAL	49	1158	42	26	30	539	1844

**4.3.34 TIEMPO QUE LOS ARTESANOS DEDICAN A OTRAS ACTIVIDADES.
DISTRIBUCIÓN POR GRUPOS DE EDAD Y POR DEPARTAMENTO**

DEPARTAMENTOS	NO CONTESTARON	NADA	TIEMPO ANUAL				TOTAL
			3 MESES	6 MESES	9 MESES	12 MESES	
GUAVIARE							
Menos de 16		2	2				4
16 A 20		10	10	2		7	29
21 A 25		17	8		2	8	35
26 A 30		24	10	2		13	49
31 A 35		11	2		1	9	23
36 A 40		9	6	3	3	16	37
41 A 45		10	8	3	1	4	26
46 A 50		8	2	3		5	18
51 A 55		3	2	3	1	6	15
56 A 60		3	1	2		8	14
61 A 99		9	4	1	1	3	18
NO CONTESTAN	1						1
TOTAL	1	106	55	19	9	79	269
HUILA							
Menos de 16		25	1	2		60	88
16 A 20		69	2	7	5	186	269
21 A 25		116	2	1	3	186	308
26 A 30		114	2	7	2	188	313
31 A 35		73	2	4	3	161	243
36 A 40		68	1	2	2	149	222
41 A 45		38	1	5	4	109	157
46 A 50		37	2		1	66	106
51 A 55		25	1	1		52	79
56 A 60		13				52	65
61 A 99		58	2	2	3	81	146
NO CONTESTAN	10						10
TOTAL	10	636	16	31	23	1290	2006
MAGDALENA							
Menos de 16		46	3	5	6	1	61
16 A 20		80	6	5	7	1	99
21 A 25		73	6	11	10	2	102
26 A 30		88	13	9	9		119
31 A 35		89	8	7	7		111
36 A 40		94	5	11	4	6	120
41 A 45		75	4	8	3	1	91
46 A 50		59	8	6	5	4	82
51 A 55		32	2	2	2	1	39
56 A 60		29	5	2	1	1	38
61 A 99		39	6	4	7	2	58
NO CONTESTAN	9						9
TOTAL	9	704	66	70	61	19	929
META							
Menos de 16		7	4	7	4		16
16 A 20		19	25	6	10	4	64
21 A 25		17	30	7	15	8	75
26 A 30		31	27	8	9	13	88
31 A 35		29	23	6	13	11	82
36 A 40		30	10	9	15	8	72
41 A 45		19	20	7	8	9	63
46 A 50		23	14	6	6	12	61
51 A 55		16	12	3	3		34
56 A 60		13	26	4	7	4	54
61 A 99		26	25	7	4	10	72
NO CONTESTAN	1						1
TOTAL	1	330	216	64	94	77	682
NARIÑO							
Menos de 16		60	90	40	43	431	664
16 A 20		171	133	54	57	657	1072
21 A 25		283	162	49	51	652	1147
26 A 30		225	143	40	28	625	1061
31 A 35		186	115	36	29	463	829
36 A 40		179	95	40	34	518	866
41 A 45		130	76	46	19	353	624
46 A 50		122	79	44	26	390	661
51 A 55		91	62	32	12	220	417
56 A 60		73	53	24	13	256	419
61 A 99		119	77	37	25	400	658
NO CONTESTAN	20						20
TOTAL	20	1589	1085	442	337	4965	8438

**4.3.34 TIEMPO QUE LOS ARTESANOS DEDICAN A OTRAS ACTIVIDADES.
DISTRIBUCIÓN POR GRUPOS DE EDAD Y POR DEPARTAMENTO**

DEPARTAMENTOS	NO CONTESTARON	NADA	TIEMPO ANUAL				TOTAL
			3 MESES	6 MESES	9 MESES	12 MESES	
NORTE DE SANTANDER							
Menos de 16		1	2		1		4
16 A 20		21	3	3	2	3	32
21 A 25		37	3	2	5	5	52
26 A 30		44		4	5	3	56
31 A 35		47	5	3	3	3	61
36 A 40		43	2	2	3	5	55
41 A 45		30	1	3	3	2	39
46 A 50		26	4	2	3		35
51 A 55		25	3	2	2	1	33
56 A 60		18	2	2		1	21
61 A 99		30		2	2		34
NO CONTESTAN	14						14
TOTAL	14	322	23	25	29	23	436
QUINDIO							
Menos de 16		11	2	3	7		23
16 A 20		11	5	11	12	10	49
21 A 25		44	17	19	5	10	95
26 A 30		91	16	37	16	10	170
31 A 35		115	33	32	16	4	200
36 A 40		129	29	39	16	10	223
41 A 45		75	21	22	9	7	134
46 A 50		66	16	17	7	2	108
51 A 55		32	13	15	5	1	66
56 A 60		30	11	7	8	1	57
61 A 99		63	6	9	11	2	91
NO CONTESTAN	3						3
TOTAL	3	667	169	211	112	57	1219
RISARALDA							
Menos de 16		15	3		2	7	27
16 A 20		33	6	4	5	21	69
21 A 25		63	5	3	10	28	109
26 A 30		54	9	7	7	41	118
31 A 35		54	6	6	6	35	107
36 A 40		61	8	2	7	28	106
41 A 45		34	5	4	3	20	66
46 A 50		24	3	3	4	11	45
51 A 55		16	3		4	8	31
56 A 60		17	2		1	13	33
61 A 99		17	2	1	4	17	41
NO CONTESTAN	2						2
TOTAL	2	388	52	30	53	229	754
SANTAFE DE BOGOTA							
Menos de 16		31		1	3	4	39
16 A 20		202	6	3	4	26	241
21 A 25		338	8	5		37	388
26 A 30		426	3	5	1	35	470
31 A 35		409	3	2	1	25	440
36 A 40		351	4	2	1	17	375
41 A 45		238	1			12	251
46 A 50		167	2		1	9	179
51 A 55		101	1			5	107
56 A 60		82				1	83
61 A 99		92	4	1		8	105
NO CONTESTAN	63						63
TOTAL	63	2437	32	19	11	179	2741
SANTANDER							
Menos de 16		71	5	1	3	52	132
16 A 20		149	1	4	9	112	275
21 A 25		154	4	1	1	131	291
26 A 30		137	5	5	5	120	272
31 A 35		102	3	8	3	94	210
36 A 40		117	8	8	4	73	210
41 A 45		93	4	1	1	57	156
46 A 50		87	1	2	2	53	145
51 A 55		66	1	1	3	49	120
56 A 60		56		3		32	91
61 A 99		97	6	2	2	63	170
NO CONTESTAN	13						13
TOTAL	13	1129	38	36	33	836	2085

**4.3.34 TIEMPO QUE LOS ARTESANOS DEDICAN A OTRAS ACTIVIDADES.
DISTRIBUCIÓN POR GRUPOS DE EDAD Y POR DEPARTAMENTO**

DEPARTAMENTOS	NO CONTESTARON	NADA	TIEMPO ANUAL				TOTAL
			3 MESES	6 MESES	9 MESES	12 MESES	
SUCRE							
Menos de 16		697	2	11	40	105	855
16 A 20		691	3	8	13	121	836
21 A 25		759	3	9	14	122	907
26 A 30		702	6	12	8	111	839
31 A 35		425	3	3	6	107	544
36 A 40		434	5	7	9	88	543
41 A 45		295	5	3	3	68	374
46 A 50		224	1	5	7	49	286
51 A 55		149	2	2	2	25	180
56 A 60		132			1	42	175
61 A 99		286	1	1	9	66	363
NO CONTESTAN	17						17
TOTAL	17	4794	31	61	112	904	5919
TOLIMA							
Menos de 16		536	7	58	31	112	744
16 A 20		333	7	14	3	49	406
21 A 25		215	1	14	7	30	267
26 A 30		245	5	9	12	31	302
31 A 35		183	6	10	7	29	235
36 A 40		177	1	14	9	34	235
41 A 45		141	4	7	5	24	181
46 A 50		139	8	8	2	15	172
51 A 55		92	6	6	5	12	121
56 A 60		95		7	3	15	120
61 A 99		178	8	12	10	23	231
NO CONTESTAN	15						15
TOTAL	15	2334	53	159	94	374	3029
VALLE							
Menos de 16			1				1
16 A 20		6				5	11
21 A 25		16				7	23
26 A 30		37		2	4	8	51
31 A 35		42	1	3	1	8	55
36 A 40		43	2	3		7	55
41 A 45		23		4	2	4	33
46 A 50		21			1	6	28
51 A 55		8			1	6	15
56 A 60		7				2	9
61 A 99		8				2	10
NO CONTESTAN	2						2
TOTAL	2	211	4	12	9	55	293
VAUPES							
Menos de 16		4	1	5	2		12
16 A 20		10	5	8	2		25
21 A 25		21	11	14	6		52
26 A 30		31	15	17	5		68
31 A 35		26	13	18	8	2	67
36 A 40		20	20	10	6	1	57
41 A 45		16	14	15	6		51
46 A 50		10	11	9			30
51 A 55		9	5	5	1		20
56 A 60		10	9	9	1		29
61 A 99		7	5	9			21
NO CONTESTAN	5						5
TOTAL	5	164	109	119	37	3	437
VICHADA							
Menos de 16		12	2	3	1		18
16 A 20		20	14	6	3	3	46
21 A 25		10	8	3	2	4	27
26 A 30		14	6	1	1	3	25
31 A 35		19	8	2	7	4	40
36 A 40		14	14	3	2	1	34
41 A 45		3	5	4	1	3	16
46 A 50		7	6	1	3	2	19
51 A 55		4	5		3		12
56 A 60		14	14	2	3		33
61 A 99		8	6	1	3		18
NO CONTESTAN	17						17
TOTAL	17	125	88	26	29	20	305
TOTAL NACIONAL	472	30416	6359	6020	3251	12303	58821

**4.3.35 TIEMPO QUE LOS ARTESANOS DEDICAN AL COMERCIO.
DISTRIBUCIÓN POR GRUPOS DE EDAD Y POR DEPARTAMENTO.**

DEPARTAMENTOS	NO CONTESTA	NADA	TIEMPO ANUAL				TOTAL
			3 MESES	6 MESES	9 MESES	12 MESES	
AMAZONAS							
Menos de 16		17					17
16 A 20		22					22
21 A 25		30					30
26 A 30		37					37
31 A 35		41					41
36 A 40		45					45
41 A 45		24					24
46 A 50		19					19
51 A 55		27					27
56 A 60		11	1				12
61 A 99		24					24
NO CONTESTAN	3						3
TOTAL	3	297	1				301
ANTIOQUIA							
Menos de 16		40		1		1	42
16 A 20		111	1				112
21 A 25		208	4	7		5	224
26 A 30		194	3	1	1	7	206
31 A 35		190	3		3	9	205
36 A 40		167	1	1	1	8	178
41 A 45		91	1	2	1	2	97
46 A 50		90	2	1		3	96
51 A 55		48	1	3		2	54
56 A 60		43	1		1		45
61 A 99		58			2	2	62
NO CONTESTAN	4						4
TOTAL	4	1240	17	16	9	39	1325
ARAUCA							
Menos de 16		8					8
16 A 20		12					12
21 A 25		9					9
26 A 30		12					12
31 A 35		15					15
36 A 40		15					15
41 A 45		4					4
46 A 50		6					6
51 A 55		10					10
56 A 60		7					7
61 A 99		8					8
NO CONTESTAN	20						20
TOTAL	20	106					126
ATLANTICO							
Menos de 16		617	1				618
16 A 20		529	3	1			533
21 A 25		560	1				561
26 A 30		504	3	2			509
31 A 35		362	1		1		364
36 A 40		344					344
41 A 45		247			1		248
46 A 50		193	3				196
51 A 55		153	1		1		155
56 A 60		110		1			111
61 A 99		181	1				182
NO CONTESTAN	17						17
TOTAL	17	3800	14	4	3		3838
BOLIVAR							
Menos de 16		29					29
16 A 20		195					195
21 A 25		229		1			230
26 A 30		255		1			256
31 A 35		234	1				235
36 A 40		271					271
41 A 45		211		1			212
46 A 50		191					191
51 A 55		134				1	135
56 A 60		100	1				101
61 A 99		126			1		127
NO CONTESTAN	1						1
TOTAL	1	1975	2	3	1	1	1983

**4.3.35 TIEMPO QUE LOS ARTESANOS DEDICAN AL COMERCIO.
DISTRIBUCIÓN POR GRUPOS DE EDAD Y POR DEPARTAMENTO.**

DEPARTAMENTOS	NO CONTESTA	NADA	TIEMPO ANUAL				TOTAL
			3 MESES	6 MESES	9 MESES	12 MESES	
BOYACA							
Menos de 16		632	3		2	1	638
16 A 20		574	11	2		3	590
21 A 25		546	8	3	2	5	564
26 A 30		509	16	12		7	544
31 A 35		420	6	9	4	4	443
36 A 40		522	12	12	1	2	549
41 A 45		360	11	5	2		378
46 A 50		335	8	6	2	2	353
51 A 55		240	7	1	1		249
56 A 60		220	2	3			225
61 A 99		365	8	8	2	3	386
NO CONTESTAN	41						41
TOTAL	41	4723	92	61	16	27	4960
CALDAS							
Menos de 16		95	2				97
16 A 20		133		1	2		136
21 A 25		160	2	4	2	4	172
26 A 30		210	3	6		3	222
31 A 35		180		2	2	4	188
36 A 40		187		2	1	3	193
41 A 45		138				3	141
46 A 50		124	2	2		4	132
51 A 55		127	1	1		5	134
56 A 60		93	1	2		2	98
61 A 99		158	2	4		4	168
NO CONTESTAN	9						9
TOTAL	9	1605	13	24	7	32	1690
CASANARE							
Menos de 16		5					5
16 A 20		6					6
21 A 25		15		2			17
26 A 30		4		1			5
31 A 35		17					17
36 A 40		21					21
41 A 45		9	3		1		13
46 A 50		7		1			8
51 A 55		13					13
56 A 60		10					10
61 A 99		19	1				20
NO CONTESTAN	0						0
TOTAL	0	126	4	4	1		135
CAUCA							
Menos de 16		34		1			35
16 A 20		49	1	5			55
21 A 25		69		1			70
26 A 30		126		1	2	2	131
31 A 35		103		2			105
36 A 40		116	2	1			119
41 A 45		91	3	1		2	97
46 A 50		66	2	1		2	71
51 A 55		56					56
56 A 60		55		1		1	57
61 A 99		92		1	1		94
NO CONTESTAN	19						19
TOTAL	19	857	8	15	3	7	909
CESAR							
Menos de 16		183	1				184
16 A 20		474			1	1	476
21 A 25		547		1	2	1	551
26 A 30		571	1	2	3	3	580
31 A 35		530		7	2	4	543
36 A 40		515	4	2	5	1	527
41 A 45		331	1	1	5	1	339
46 A 50		249	1	2	2		254
51 A 55		152		1	2		155
56 A 60		148			2		151
61 A 99		277	1	2		1	280
NO CONTESTA	27						27
TOTAL	27	3977	9	18	24	12	4067

**4.3.35 TIEMPO QUE LOS ARTESANOS DEDICAN AL COMERCIO.
DISTRIBUCIÓN POR GRUPOS DE EDAD Y POR DEPARTAMENTO.**

DEPARTAMENTOS	NO CONTESTA	NADA	TIEMPO ANUAL				TOTAL
			3 MESES	6 MESES	9 MESES	12 MESES	
CHOCO							
Menos de 16		19				1	20
16 A 20		73	1			2	76
21 A 25		97					97
26 A 30		135	1	1	3	2	142
31 A 35		111				2	113
36 A 40		89	1	1	2	2	95
41 A 45		79		1	1		81
46 A 50		64		1			65
51 A 55		57		2	1	1	61
56 A 60		46				1	47
61 A 99		78					78
NO CONTESTAN	45						45
TOTAL	45	848	3	6	7	11	920
CORDOBA							
Menos de 16		101		1			102
16 A 20		512	2	2			516
21 A 25		726	1	4	2		733
26 A 30		850	5	5			860
31 A 35		609		8	2	1	620
36 A 40		733	2	4	1	1	741
41 A 45		454		2	2		458
46 A 50		431	2	1	2	1	437
51 A 55		251		3			254
56 A 60		257		1	1		259
61 A 99		498				1	499
NO CONTESTAN	20						20
TOTAL	20	5422	12	31	10	4	5499
CUNDINAMARCA							
Menos de 16		57					57
16 A 20		83	1	1			85
21 A 25		120		1	1		122
26 A 30		124	3	2	1		130
31 A 35		145	2	4			151
36 A 40		159	4	5	2		170
41 A 45		115	1	4			120
46 A 50		107	2	1			110
51 A 55		101					101
56 A 60		88	4	2			94
61 A 99		126	1	1			128
NO CONTESTAN	20						20
TOTAL	20	1225	18	21	4		1288
GUINIA							
Menos de 16		4					4
16 A 20		23					23
21 A 25		54		1			55
26 A 30		70			1		71
31 A 35		47	1				48
36 A 40		49					49
41 A 45		35					35
46 A 50		27					27
51 A 55		18	1				19
56 A 60		24					24
61 A 99		34					34
NO CONTESTAN	5						5
TOTAL	5	385	2	1	1		394
GUAJIRA							
Menos de 16		38	1				39
16 A 20		151	1		1	1	154
21 A 25		214	1		1	4	220
26 A 30		271	4	2	1	8	286
31 A 35		233		1	2	9	245
36 A 40		249	3		2	6	260
41 A 45		153			1	3	157
46 A 50		123	1		1	2	127
51 A 55		86		1	2	1	90
56 A 60		94			1	1	96
61 A 99		120	1				121
NO CONTESTAN	49						49
TOTAL	49	1732	12	4	12	35	1844

**4.3.35 TIEMPO QUE LOS ARTESANOS DEDICAN AL COMERCIO.
DISTRIBUCIÓN POR GRUPOS DE EDAD Y POR DEPARTAMENTO.**

DEPARTAMENTOS	NO CONTESTA	NADA.	TIEMPO ANUAL				TOTAL
			3 MESES	6 MESES	9 MESES	12 MESES	
GUAVIARE							
Menos de 16		4					4
16 A 20		25	2		2		29
21 A 25		29	2	1	3		35
26 A 30		38	4	3	4		49
31 A 35		16	1	4	2		23
36 A 40		25	6	3	3		37
41 A 45		23		2	1		26
46 A 50		15		2	1		18
51 A 55		9	1	3	2		15
56 A 60		10		1	3		14
61 A 99		15		1	1	1	18
NO CONTESTAN	1						1
TOTAL	1	209	16	20	22	1	269
HUILA							
Menos de 16		88					88
16 A 20		267	1	1			269
21 A 25		308					308
26 A 30		310		1		2	313
31 A 35		239		1		3	243
36 A 40		220	1			1	222
41 A 45		156				1	157
46 A 50		105				1	106
51 A 55		79					79
56 A 60		63				2	65
61 A 99		144		1		1	146
NO CONTESTAN	10						10
TOTAL	10	1979	2	4		11	2006
MAGDALENA							
Menos de 16		58	2	1			61
16 A 20		96	2		1		99
21 A 25		97	1	2	1		102
26 A 30		115	1			3	119
31 A 35		111					111
36 A 40		117	1	1		1	120
41 A 45		88		2	1		91
46 A 50		80	1	1			82
51 A 55		39					39
56 A 60		35	1	1		1	38
61 A 99		58					58
NO CONTESTAN	9						9
TOTAL	9	894	9	8	3	6	929
META							
Menos de 16		16					16
16 A 20		62	1	1			64
21 A 25		70	2	2	1		75
26 A 30		77	4	2	5		88
31 A 35		69	3	7	3		82
36 A 40		64	1	5	1	1	72
41 A 45		54	3	2	3	1	63
46 A 50		51	4	1	4	1	61
51 A 55		34					34
56 A 60		50	1	3			54
61 A 99		64	1	4	3		72
NO CONTESTAN	1						1
TOTAL	1	611	20	27	20	3	682
NARIÑO							
Menos de 16		663	1				664
16 A 20		1066	2	2	1	1	1072
21 A 25		1137	1	3	3	3	1147
26 A 30		1046	6	4	2	3	1061
31 A 35		809	3	5	7	5	829
36 A 40		852	4	5	3	2	866
41 A 45		608	7	6	2	1	624
46 A 50		646	4	5	4	2	661
51 A 55		402	6	3		6	417
56 A 60		415	1	2		1	419
61 A 99		644	3	9	2		658
NO CONTESTAN	20						20
TOTAL	20	8288	38	44	24	24	8438

**4.3.35 TIEMPO QUE LOS ARTESANOS DEDICAN AL COMERCIO.
DISTRIBUCIÓN POR GRUPOS DE EDAD Y POR DEPARTAMENTO.**

DEPARTAMENTOS	NO CONTESTA	NADA	TIEMPO ANUAL				TOTAL
			3 MESES	6 MESES	9 MESES	12 MESES	
NORTE DE SANTANDER							
Menos de 16		4					4
16 A 20		32					32
21 A 25		48	4				52
26 A 30		50	1	4	1		56
31 A 35		55	1	3	1	1	61
36 A 40		53	1		1		55
41 A 45		34	1	1	3		39
46 A 50		31	1		1	2	35
51 A 55		31			2		33
56 A 60		19	1	1			21
61 A 99		30	2		1	1	34
NO CONTESTAN	14						14
TOTAL	14	387	12	9	10	4	436
QUINDIO							
Menos de 16		23					23
16 A 20		49					49
21 A 25		95					95
26 A 30		169			1		170
31 A 35		197		2	1		200
36 A 40		217	2	4			223
41 A 45		132	2				134
46 A 50		105	2			1	108
51 A 55		66					66
56 A 60		55	1		1		57
61 A 99		88	1		1	1	91
NO CONTESTAN	3						3
TOTAL	3	1196	8	6	4	2	1219
RISARALDA							
Menos de 16		24				3	27
16 A 20		64	1			4	69
21 A 25		94	3	2		10	109
26 A 30		106	1		2	9	118
31 A 35		94		2	1	10	107
36 A 40		90	1		2	13	106
41 A 45		53	2	1	1	9	66
46 A 50		37	1	1		6	45
51 A 55		29				2	31
56 A 60		27	1			5	33
61 A 99		35	1		2	3	41
NO CONTESTAN	2						2
TOTAL	2	653	11	6	8	74	754
SANTAFE DE BOGOTA							
Menos de 16		39					39
16 A 20		238	1	2			241
21 A 25		377	1	5	1	4	388
26 A 30		462	1	1	2	4	470
31 A 35		429	3	1	1	6	440
36 A 40		368		2		5	375
41 A 45		243	1	1		6	251
46 A 50		176		2	1		179
51 A 55		104				3	107
56 A 60		80				3	83
61 A 99		103		1	1		105
NO CONTESTAN	63						63
TOTAL	63	2619	7	15	6	31	2741
SANTANDER							
Menos de 16		132					132
16 A 20		274	1				275
21 A 25		288		1	1	1	291
26 A 30		263	3	1	2	3	272
31 A 35		205		1		4	210
36 A 40		200		6		4	210
41 A 45		151				5	156
46 A 50		139			1	5	145
51 A 55		118				1	120
56 A 60		88	1		1	1	91
61 A 99		164		2		4	170
NO CONTESTAN	13						13
TOTAL	13	2022	6	11	5	28	2085

**4.3.35 TIEMPO QUE LOS ARTESANOS DEDICAN AL COMERCIO.
DISTRIBUCIÓN POR GRUPOS DE EDAD Y POR DEPARTAMENTO.**

DEPARTAMENTOS	NO CONTESTA	NADA	TIEMPO ANUAL				TOTAL
			3 MESES	6 MESES	9 MESES	12 MESES	
SUCRE							
Menos de 16		852				3	855
16 A 20		833				3	836
21 A 25		903			2	2	907
26 A 30		831	1			7	839
31 A 35		534	2	1		7	544
36 A 40		536	2	1	1	3	543
41 A 45		370	1	2		1	374
46 A 50		284		2			286
51 A 55		178				2	180
56 A 60		175					175
61 A 99		357			1	5	363
NO CONTESTAN	17						17
TOTAL	17	5853	6	6	4	33	5919
TOLIMA							
Menos de 16		744					744
16 A 20		403		3			406
21 A 25		264			2	1	267
26 A 30		300				2	302
31 A 35		230	3	2			235
36 A 40		229	1	1	3	1	235
41 A 45		175	1	3		2	181
46 A 50		168		3		1	172
51 A 55		119		2			121
56 A 60		120					120
61 A 99		225		3	2	1	231
NO CONTESTAN	15						15
TOTAL	15	2977	5	17	7	8	3029
VALLE							
Menos de 16		1					1
16 A 20		11					11
21 A 25		21		1	1		23
26 A 30		45	2			4	51
31 A 35		53			1	1	55
36 A 40		52	1	1	1		55
41 A 45		32			1		33
46 A 50		26				2	28
51 A 55		15					15
56 A 60		7	1			1	9
61 A 99		10					10
NO CONTESTAN	2						2
TOTAL	2	273	4	2	4	8	283
VAUPES							
Menos de 16		12					12
16 A 20		25					25
21 A 25		52					52
26 A 30		68					68
31 A 35		66	1				67
36 A 40		57					57
41 A 45		50	1				51
46 A 50		28	1	1			30
51 A 55		20					20
56 A 60		29					29
61 A 99		20		1			21
NO CONTESTAN	5						5
TOTAL	5	427	3	2			437
VICHADA							
Menos de 16		17		1			18
16 A 20		39	7				46
21 A 25		23	3		1		27
26 A 30		24		1			25
31 A 35		36	4				40
36 A 40		28	6				34
41 A 45		15		1			16
46 A 50		17	2				19
51 A 55		11	1				12
56 A 60		30	3				33
61 A 99		17	1				18
NO CONTESTAN	17						17
TOTAL	17	257	27	3	1		305
TOTAL NACIONAL	472	56963	381	388	216	401	58821

**4.3.36 TIEMPO QUE LOS ARTESANOS DEDICAN AL COMERCIO ARTESANAL.
DISTRIBUCIÓN POR GRUPOS DE EDAD Y POR DEPARTAMENTO.**

DEPARTAMENTOS	NO CONTESTA	NADA	TIEMPO ANUAL				TOTAL
			3 MESES	6 MESES	9 MESES	12 MESES	
AMAZONAS							
Menos de 16		13				4	17
16 A 20		22					22
21 A 25		27		3			30
26 A 30		37					37
31 A 35		39		1		1	41
36 A 40		43				2	45
41 A 45		24					24
46 A 50		18				1	19
51 A 55		25		1		1	27
56 A 60		12					12
61 A 99		23				1	24
NO CONTESTAN	3						3
TOTAL	3	283		5		10	301
ANTIOQUIA							
Menos de 16		22	5	7	3	5	42
16 A 20		49	13	21	3	26	112
21 A 25		106	20	26	13	59	224
26 A 30		101	6	20	13	66	206
31 A 35		102	11	16	9	67	205
36 A 40		92	11	16	11	48	178
41 A 45		48	3	6	7	33	97
46 A 50		45	1	16	3	31	96
51 A 55		24		11	2	17	54
56 A 60		21	7	6	2	9	45
61 A 99		23	4	6	3	26	62
NO CONTESTAN	4						4
TOTAL	4	633	81	151	69	387	1325
ABAUCA							
Menos de 16		4			4		8
16 A 20		4	1	1	6		12
21 A 25		3			6		9
26 A 30		5	1	1	5		12
31 A 35		10	1		4		15
36 A 40		8	1	1	5		15
41 A 45		3		1			4
46 A 50		4			2		6
51 A 55		4	2		4		10
56 A 60		4			3		7
61 A 99		6			2		8
NO CONTESTAN	20						20
TOTAL	20	55	6	4	41		126
ATLANTICO							
Menos de 16		605	2	1	1	9	618
16 A 20		511	13	2		7	533
21 A 25		504	48	4	1	4	561
26 A 30		473	19	12	2	3	509
31 A 35		339	12	8		5	364
36 A 40		306	24	8	1	5	344
41 A 45		221	20	3		4	248
46 A 50		169	13	6	2	6	196
51 A 55		131	21	1		2	155
56 A 60		98	7	1	1	4	111
61 A 99		173	7			2	182
NO CONTESTAN	17						17
TOTAL	17	3530	186	46	8	51	3838
BOLIVAR							
Menos de 16		8		1		20	29
16 A 20		68		2		125	195
21 A 25		61		2	1	166	230
26 A 30		60	2	2		192	256
31 A 35		43		1	3	188	235
36 A 40		63		2		206	271
41 A 45		55	3			154	212
46 A 50		49	2		1	139	191
51 A 55		32	1	1		101	135
56 A 60		22				79	101
61 A 99		37		1		89	127
NO CONTESTAN	1						1
TOTAL	1	498	8	12	5	1459	1983

**4.3.36 TIEMPO QUE LOS ARTESANOS DEDICAN AL COMERCIO ARTESANAL.
DISTRIBUCIÓN POR GRUPOS DE EDAD Y POR DEPARTAMENTO.**

DEPARTAMENTOS	NO CONTESTA	NADA	TIEMPO ANUAL				TOTAL
			3 MESES	6 MESES	9 MESES	12 MESES	
BOYACA							
Menos de 16		604	10	6	8	10	638
16 A 20		548	17	4	3	18	590
21 A 25		520	7	9	6	22	564
26 A 30		478	10	13	3	40	544
31 A 35		395	13	7	3	25	443
36 A 40		486	9	4	6	44	549
41 A 45		335	10	7	2	24	378
46 A 50		316	11	2	6	18	353
51 A 55		233	5			11	249
56 A 60		201	3	6	2	13	225
61 A 99		352	9	8	1	16	386
NO CONTESTAN	41						41
TOTAL	41	4468	104	66	40	241	4960
CALDAS							
Menos de 16		57	4	3	7	26	97
16 A 20		64	11	4	5	52	136
21 A 25		86	13	8	4	61	172
26 A 30		115	17	10	5	75	222
31 A 35		98	5	4	8	73	188
36 A 40		92	12	9	8	72	193
41 A 45		58	8	4	5	66	141
46 A 50		79	4	1	6	42	132
51 A 55		63	9	5	1	56	134
56 A 60		52	4	4	5	33	98
61 A 99		84	13	13	5	53	168
NO CONTESTAN	9						9
TOTAL	9	848	100	65	59	609	1690
CASANARE							
Menos de 16		2	1			2	5
16 A 20		6					6
21 A 25		9	2			6	17
26 A 30		3		1		1	5
31 A 35		6	3			8	17
36 A 40		11	4	2		4	21
41 A 45		8	1	2		2	13
46 A 50		5				3	8
51 A 55		5	2	1		5	13
56 A 60		3	1	1		5	10
61 A 99		9	3			8	20
NO CONTESTAN	0						0
TOTAL	0	67	17	7		44	135
CAUCA							
Menos de 16		16		1	3	15	35
16 A 20		31		2	3	19	55
21 A 25		31	4	4	5	26	70
26 A 30		55	2	12	12	50	131
31 A 35		55	4	6	6	34	105
36 A 40		63	11	9	6	30	119
41 A 45		58	4	9	5	21	97
46 A 50		47	4	3	2	15	71
51 A 55		30	2	6	5	19	56
56 A 60		36	1	2	2	16	57
61 A 99		60	4	6	3	21	94
NO CONTESTAN	19						19
TOTAL	19	482	36	60	52	260	909
CESAR							
Menos de 16		157	1		1	25	184
16 A 20		381		1	10	84	476
21 A 25		438	4	4	7	98	551
26 A 30		461	3	3	3	110	580
31 A 35		428	3	2	3	107	543
36 A 40		412	1	3	2	109	527
41 A 45		248		1	5	85	339
46 A 50		199	1	1	2	52	254
51 A 55		112			2	41	155
56 A 60		114		1	2	34	151
61 A 99		194	3	1	5	77	280
NO CONTESTAN	27						27
TOTAL	27	3144	16	16	42	822	4067

**4.3.36 TIEMPO QUE LOS ARTESANOS DEDICAN AL COMERCIO ARTESANAL.
DISTRIBUCIÓN POR GRUPOS DE EDAD Y POR DEPARTAMENTO.**

DEPARTAMENTOS	NO CONTESTA	NADA	TIEMPO ANUAL				TOTAL
			3 MESES	6 MESES	9 MESES	12 MESES	
CHOCO							
Menos de 16		9	2		1	8	20
16 A 20		45	6	2	1	22	76
21 A 25		42	4		1	50	97
26 A 30		66	6	3	4	63	142
31 A 35		50	4	1		58	113
36 A 40		46	6	1	3	39	95
41 A 45		41		2	2	36	81
46 A 50		34	5	1	4	21	65
51 A 55		34	2	4	2	19	61
56 A 60		23	1	2	1	20	47
61 A 99		38	3	3	3	31	78
NO CONTESTAN	45						45
TOTAL	45	428	39	19	22	367	920
CORDOBA							
Menos de 16		96	1	5			102
16 A 20		481	6	17	1	11	516
21 A 25		684	8	23		18	733
26 A 30		798	7	33	3	19	860
31 A 35		556	16	31	3	14	620
36 A 40		672	7	38	2	22	741
41 A 45		417	3	21	2	15	458
46 A 50		403	6	17	1	10	437
51 A 55		228	11	11		15	254
56 A 60		244	10	10	1	4	259
61 A 99		457	5	22	2	13	499
NO CONTESTAN	20						20
TOTAL	20	5036	59	228	15	141	5499
CUNDINAMARCA							
Menos de 16		56	1				57
16 A 20		73	6	4		2	85
21 A 25		90	10	10	1	11	122
26 A 30		82	15	14		19	130
31 A 35		97	18	16	1	19	151
36 A 40		106	29	20		15	170
41 A 45		68	19	18	2	13	120
46 A 50		69	16	13	1	11	110
51 A 55		64	18	6		13	101
56 A 60		64	13	11		6	94
61 A 99		90	19	6		13	128
NO CONTESTAN	20						20
TOTAL	20	859	164	118	5	122	1288
GUINIA							
Menos de 16		4					4
16 A 20		23					23
21 A 25		54			1		55
26 A 30		68	1		2		71
31 A 35		47			1		48
36 A 40		48			1		49
41 A 45		35					35
46 A 50		26	1				27
51 A 55		19					19
56 A 60		24					24
61 A 99		34					34
NO CONTESTAN	5						5
TOTAL	5	382	2		5		394
GUAJIRA							
Menos de 16		22		1	1	15	39
16 A 20		83	1	6	2	62	154
21 A 25		136	7	6	10	61	220
26 A 30		170	8	7	10	91	286
31 A 35		137	6	3	14	83	245
36 A 40		144	8	7	9	92	260
41 A 45		85	2	3	4	63	157
46 A 50		68	2	3	3	51	127
51 A 55		41	5	2	2	40	90
56 A 60		40	2		6	48	96
61 A 99		61	2	1		57	121
NO CONTESTAN	49						49
TOTAL	49	987	45	39	61	663	1844

**4.3.36 TIEMPO QUE LOS ARTESANOS DEDICAN AL COMERCIO ARTESANAL.
DISTRIBUCIÓN POR GRUPOS DE EDAD Y POR DEPARTAMENTO.**

DEPARTAMENTOS	NO CONTESTA	NADA	TIEMPO ANUAL				TOTAL
			3 MESES	6 MESES	9 MESES	12 MESES	
GUAVIARE							
Menos de 16		2	2				4
16 A 20		27	1				29
21 A 25		23	8	2	2		35
26 A 30		40	1	3	4	1	49
31 A 35		12	6	2	3		23
36 A 40		20	6	3	7	1	37
41 A 45		21	1		3	1	26
46 A 50		10	4	3		1	18
51 A 55		10	1	2	1	1	15
56 A 60		9	2	2	1		14
61 A 99		13	2	1	2		18
NO CONTESTAN	1						1
TOTAL	1	187	34	19	23	5	269
HUILA							
Menos de 16		71	1	3		13	88
16 A 20		223		9	2	35	269
21 A 25		233	1	4	2	68	308
26 A 30		227	3	9	6	68	313
31 A 35		199	2	2	2	38	243
36 A 40		180	3	6	1	32	222
41 A 45		129	2	3	1	22	157
46 A 50		85	1	5	2	13	106
51 A 55		61		2	1	15	79
56 A 60		59		2	1	3	65
61 A 99		105		9	2	30	146
NO CONTESTAN	10						10
TOTAL	10	1572	13	54	20	337	2006
MAGDALENA							
Menos de 16		29	2	6	8	16	61
16 A 20		47	5	3	9	35	99
21 A 25		54	4	3	3	38	102
26 A 30		52	4	5	2	56	119
31 A 35		33	5	10	6	57	111
36 A 40		49	4	3	1	63	120
41 A 45		31	4	7		49	91
46 A 50		37	1	2	3	39	82
51 A 55		16		1		22	39
56 A 60		23			1	14	38
61 A 99		30	1	1	2	24	58
NO CONTESTAN	9						9
TOTAL	9	401	30	41	35	413	929
META							
Menos de 16		12	2			2	16
16 A 20		52	2	1	3	6	64
21 A 25		62	3	1	6	3	75
26 A 30		66	2	4	9	7	88
31 A 35		53	1	5	7	16	82
36 A 40		44	5	2	4	17	72
41 A 45		43	7	4	4	5	63
46 A 50		37	4	2	4	14	61
51 A 55		18	1	1	1	13	34
56 A 60		47	3		2	2	54
61 A 99		50	3	3	7	9	72
NO CONTESTAN	1						1
TOTAL	1	484	33	23	47	94	682
NARIÑO							
Menos de 16		640	1	1		22	664
16 A 20		999	10	7	8	48	1072
21 A 25		1025	29	8	12	73	1147
26 A 30		934	32	11	7	77	1061
31 A 35		711	19	10	8	81	829
36 A 40		747	24	10	4	81	866
41 A 45		548	12	7	1	56	624
46 A 50		572	20	8	5	56	661
51 A 55		369	5	6	7	30	417
56 A 60		361	13	5	4	36	419
61 A 99		572	16	4	10	56	658
NO CONTESTAN	20						20
TOTAL	20	7478	181	77	66	616	8438

**4.3.36 TIEMPO QUE LOS ARTESANOS DEDICAN AL COMERCIO ARTESANAL.
DISTRIBUCIÓN POR GRUPOS DE EDAD Y POR DEPARTAMENTO.**

DEPARTAMENTOS	NO CONTESTA	NADA	TIEMPO ANUAL				TOTAL
			3 MESES	6 MESES	9 MESES	12 MESES	
NORTE DE SANTANDER							
Menos de 16		4					4
16 A 20		24				8	32
21 A 25		38				14	52
26 A 30		31	1	1	3	20	56
31 A 35		33	2	1		25	61
36 A 40		29		1		25	55
41 A 45		22	1			16	39
46 A 50		18	1	1		15	35
51 A 55		21				12	33
56 A 60		7	1	1	1	11	21
61 A 99		10	2	1		21	34
NO CONTESTAN	14						14
TOTAL	14	237	8	6	4	167	436
QUINDIO							
Menos de 16		19			1	3	23
16 A 20		40		1		8	49
21 A 25		71	1	3		20	95
26 A 30		105	7	3	1	54	170
31 A 35		119	2	4		75	200
36 A 40		135	6		1	81	223
41 A 45		83	3	1		47	134
46 A 50		65		3		40	108
51 A 55		41			1	24	66
56 A 60		39				18	57
61 A 99		51	1	1		38	91
NO CONTESTAN	3						3
TOTAL	3	768	20	16	4	408	1219
RISARALDA							
Menos de 16		24	1			2	27
16 A 20		64				5	69
21 A 25		87	2	4	2	14	109
26 A 30		93	1		3	21	118
31 A 35		85	4			18	107
36 A 40		75	2	1	1	27	106
41 A 45		48			3	15	66
46 A 50		32	1			12	45
51 A 55		24	1			6	31
56 A 60		27	1			5	33
61 A 99		34	1		1	5	41
NO CONTESTAN	2						2
TOTAL	2	593	14	5	10	130	754
SANTAFE DE BOGOTA							
Menos de 16		21	1			17	39
16 A 20		130	3	2	3	103	241
21 A 25		176	5	5	2	200	388
26 A 30		130	8	8	7	317	470
31 A 35		100	7	10	7	316	440
36 A 40		69	5	2	6	293	375
41 A 45		42	4	7	6	192	251
46 A 50		31	3	6	3	136	179
51 A 55		16	3	1	2	85	107
56 A 60		14	1	1	1	66	83
61 A 99		22	1	2	2	78	105
NO CONTESTAN	63						63
TOTAL	63	751	41	44	39	1803	2741
SANTANDER							
Menos de 16		128		1		3	132
16 A 20		248				27	275
21 A 25		262	1	1	1	26	291
26 A 30		234	1	2		35	272
31 A 35		184	1			25	210
36 A 40		177	2		1	30	210
41 A 45		134				22	156
46 A 50		112	1	2	2	28	145
51 A 55		93	1			26	120
56 A 60		72				19	91
61 A 99		144			1	25	170
NO CONTESTAN	13						13
TOTAL	13	1788	7	6	5	266	2085

**4.3.36 TIEMPO QUE LOS ARTESANOS DEDICAN AL COMERCIO ARTESANAL.
DISTRIBUCIÓN POR GRUPOS DE EDAD Y POR DEPARTAMENTO.**

DEPARTAMENTOS	NO CONTESTA	NADA	TIEMPO ANUAL				TOTAL
			3 MESES	6 MESES	9 MESES	12 MESES	
SUCRE							
Menos de 16		264	3	1	1	586	855
16 A 20		309	1	4	1	521	836
21 A 25		324	11	6	2	564	907
26 A 30		297	12	7	1	522	839
31 A 35		231	4	4		305	544
36 A 40		181	4	4	1	353	543
41 A 45		123	3	6		242	374
46 A 50		93	5	2	1	185	286
51 A 55		50	3	2		125	180
56 A 60		67	1			107	175
61 A 99		124	12	5	1	221	363
NO CONTESTAN	17						17
TOTAL	17	2063	59	41	8	3731	5919
TOLIMA							
Menos de 16		634	1	1	1	107	744
16 A 20		322	4	1	4	75	406
21 A 25		194	2	3	2	66	267
26 A 30		213	6	4	3	76	302
31 A 35		162	5	4	2	76	235
36 A 40		161	3	3	4	64	235
41 A 45		121	2	3	3	52	181
46 A 50		111	3	1	2	55	172
51 A 55		85				36	121
56 A 60		72	3	2		43	120
61 A 99		152	1	4	6	68	231
NO CONTESTAN	15						15
TOTAL	15	2227	30	26	27	704	3029
VALLE							
1 A 15		1					1
16 A 20		8		1		2	11
21 A 25		12		1		10	23
26 A 30		23	2	2	2	22	51
31 A 35		27	2	2	1	23	55
36 A 40		24	2	2	3	24	55
41 A 45		17	1	1		14	33
46 A 50		15	1	1		10	28
51 A 55		9	1	1		4	15
56 A 60		7	1			1	9
61 A 99		3			1	6	10
NO CONTESTAN	2						2
TOTAL	2	146	10	11	8	116	293
VAUPES							
Menos de 16		12					12
16 A 20		24		1			25
21 A 25		51	1				52
26 A 30		66	1	1			68
31 A 35		65				2	67
36 A 40		54	3				57
41 A 45		48	3				51
46 A 50		25	2	1	1	1	30
51 A 55		19	1				20
56 A 60		27		1		1	29
61 A 99		21					21
NO CONTESTAN	5						5
TOTAL	5	412	11	4	1	4	437
VCHADA							
Menos de 16		13	1	1	3		18
16 A 20		29	8	1	7	1	46
21 A 25		23	3	1			27
26 A 30		19	3	2		1	25
31 A 35		27	9	3	1		40
36 A 40		21	8	3	2		34
41 A 45		14	1	3	1		16
46 A 50		15	4				19
51 A 55		10	2				12
56 A 60		18	12	2	1		33
61 A 99		16	2				18
NO CONTESTAN	17						17
TOTAL	17	205	53	13	15	2	305
TOTAL NACIONAL	431	41055	1407	1222	736	13972	58821

**4.3.37 TIEMPO QUE LOS ARTESANOS DEDICAN A LA AGRICULTURA.
DISTRIBUCIÓN POR GRUPOS DE EDAD Y POR DEPARTAMENTO.**

DEPARTAMENTOS	NO CONTESTA	NADA	TIEMPO ANUAL				TOTAL
			3 MESES	6 MESES	9 MESES	12 MESES	
AMAZONAS							
Menos de 16		5		11		1	17
16 A 20		2		12	1	7	22
21 A 25		3	3	10	2	12	30
26 A 30		1	5	20	7	4	37
31 A 35		2	3	26	3	7	41
36 A 40		5	5	25	2	8	45
41 A 45			1	19	2	2	24
46 A 50		1	2	6	2	8	19
51 A 55		1	1	18	1	6	27
56 A 60			1	4	2	5	12
61 A 99		3	3	9	6	3	24
NO CONTESTAN	3						3
TOTAL	3	23	24	160	28	63	301
ANTIOQUIA							
Menos de 16		41	1				42
16 A 20		106	1	3	1	1	112
21 A 25		213	6	2	3		224
26 A 30		194	4	4	3	1	206
31 A 35		200	2	1	1	1	205
36 A 40		175	1	1	1		178
41 A 45		94		3			97
46 A 50		94	1	1			96
51 A 55		53	1				54
56 A 60		42	1	2			45
61 A 99		60			1	1	62
NO CONTESTAN	4						4
TOTAL	4	1272	18	17	10	4	1325
ARAUCA							
Menos de 16		8					8
16 A 20		10		1	1		12
21 A 25		9					9
26 A 30		11		1			12
31 A 35		14		1			15
36 A 40		13		1	1		15
41 A 45		4					4
46 A 50		5		1			6
51 A 55		8		1	1		10
56 A 60		7					7
61 A 99		8					8
NO CONTESTAN	20						20
TOTAL	20	97		6	3		126
ATLANTICO							
Menos de 16		615		1	2		618
16 A 20		523	1	6	3		533
21 A 25		540	4	9	8		561
26 A 30		494	7	3	5		509
31 A 35		356	2	2	3	1	364
36 A 40		337	1	4	2		344
41 A 45		237	3	6	2		248
46 A 50		188	2	4	2		196
51 A 55		148	3	3	1		155
56 A 60		106		3	2		111
61 A 99		173	2	3	4		182
NO CONTESTAN	17						17
TOTAL	17	3717	25	44	34	1	3838
BOLIVAR							
Menos de 16		29					29
16 A 20		195					195
21 A 25		229	1				230
26 A 30		254	1	1			256
31 A 35		234	1				235
36 A 40		271					271
41 A 45		207	1	3	1		212
46 A 50		189	1	1			191
51 A 55		134		1			135
56 A 60		99		2			101
61 A 99		125		2			127
NO CONTESTAN	1						1
TOTAL	1	1966	5	10	1		1983

**4.3.37 TIEMPO QUE LOS ARTESANOS DEDICAN A LA AGRICULTURA.
DISTRIBUCIÓN POR GRUPOS DE EDAD Y POR DEPARTAMENTO.**

DEPARTAMENTOS	NO CONTESTA	NADA	TIEMPO ANUAL				TOTAL
			3 MESES	6 MESES	9 MESES	12 MESES	
BOYACA							
Menos de 16		557	29	15	7	30	638
16 A 20		478	32	26	5	49	590
21 A 25		443	41	31	9	40	564
26 A 30		425	41	39	13	26	544
31 A 35		341	38	24	12	28	443
36 A 40		387	33	54	14	61	549
41 A 45		245	30	51	9	43	378
46 A 50		232	31	34	12	44	353
51 A 55		158	30	31	5	25	249
56 A 60		132	28	23	14	28	225
61 A 99		258	36	48	21	23	386
NO CONTESTAN	41						41
TOTAL	41	3656	369	376	121	397	4960
CALDAS							
Menos de 16		85	6		4	2	97
16 A 20		128	6	1		1	136
21 A 25		159	5	3		5	172
26 A 30		199	9	8	3	3	222
31 A 35		180	1	2	3	2	188
36 A 40		168	6	9	9	1	193
41 A 45		128	4		3	6	141
46 A 50		116	4	4	4	4	132
51 A 55		108	8	7	5	6	134
56 A 60		83	6	3	3	3	98
61 A 99		146	6	7	5	4	168
NO CONTESTAN	9						9
TOTAL	9	1500	61	44	39	37	1690
CASANARE							
Menos de 16		1	2	1		1	5
16 A 20			3	3			6
21 A 25		2	5	6	1	3	17
26 A 30		3	1	1			5
31 A 35		2	8	4	3	2	17
36 A 40		1	8	7	3	2	21
41 A 45		1	5	3	4		13
46 A 50		3	3	2			8
51 A 55			3	4	3	3	13
56 A 60		2	1	1		6	10
61 A 99		1	9	5	3	2	20
NO CONTESTAN	0						0
TOTAL	0	16	46	37	17	19	135
CAUCA							
Menos de 16		32	2		1		35
16 A 20		48	3	2	2		55
21 A 25		57	4	4	3	2	70
26 A 30		116	3	8	4		131
31 A 35		87	5	9	3	1	105
36 A 40		91	6	15	5	2	119
41 A 45		73	9	11	4		97
46 A 50		48	8	10	4	1	71
51 A 55		42	4	5	3	2	56
56 A 60		41	5	9	2		57
61 A 99		64	10	13	6	1	94
NO CONTESTAN	19						19
TOTAL	19	699	59	86	37	9	909
CESAR							
Menos de 16		179		1	4		184
16 A 20		462	3	3	4	4	476
21 A 25		532	3	8	4	4	551
26 A 30		556	2	13	7	2	580
31 A 35		530	1	6	5	1	543
36 A 40		511	3	6	5	2	527
41 A 45		322	2	8	5	2	339
46 A 50		235	4	7	7	1	254
51 A 55		141	2	6	3	3	155
56 A 60		138	2	4	5	2	151
61 A 99		258	3	7	7	5	280
NO CONTESTAN	27						27
TOTAL	27	3864	25	69	56	26	4067

**4.3.37 TIEMPO QUE LOS ARTESANOS DEDICAN A LA AGRICULTURA.
DISTRIBUCIÓN POR GRUPOS DE EDAD Y POR DEPARTAMENTO.**

DEPARTAMENTOS	NO CONTESTA	NADA	TIEMPO ANUAL				TOTAL
			3 MESES	6 MESES	9 MESES	12 MESES	
CHOCO							
Menos de 16		18		1		1	20
16 A 20		69	1	2	3	1	76
21 A 25		81	4	1	7	4	97
26 A 30		117	8	9	5	3	142
31 A 35		94	6	5	6	2	113
36 A 40		78	5	5	5	2	95
41 A 45		66	3	4	5	3	81
46 A 50		47	8	2	4	4	65
51 A 55		40	5	5	7	4	61
56 A 60		29	4	4	5	5	47
61 A 99		56	5	5	11	1	78
NO CONTESTAN	45						45
TOTAL	45	695	49	43	58	30	920
CORDOBA							
Menos de 16		91	7	4			102
16 A 20		413	34	63	6		516
21 A 25		549	50	120	13	1	733
26 A 30		625	52	162	21		860
31 A 35		442	44	126	6	2	620
36 A 40		526	63	134	17	1	741
41 A 45		318	33	99	7	1	458
46 A 50		306	35	85	10	1	437
51 A 55		182	21	40	10	1	254
56 A 60		179	20	52	7	1	259
61 A 99		355	41	90	12	1	499
NO CONTESTAN	20						20
TOTAL	20	3986	400	975	109	9	5499
CUNDINAMARCA							
Menos de 16		52	1	3	1		57
16 A 20		82	1	1	1		85
21 A 25		116	4	2			122
26 A 30		119	7	4			130
31 A 35		141	5	4	1		151
36 A 40		152	12	5	1		170
41 A 45		105	8	6	1		120
46 A 50		90	11	9			110
51 A 55		87	8	5	1		101
56 A 60		75	8	9	2		94
61 A 99		98	14	13	3		128
NO CONTESTAN	20						20
TOTAL	20	1117	79	61	11		1288
GUINIA							
Menos de 16				1	3		4
16 A 20		2	1	8	12		23
21 A 25		13	9	9	24		55
26 A 30		15	10	11	35		71
31 A 35		6	5	10	27		48
36 A 40		4	12	11	19	3	49
41 A 45		6	3	10	16		35
46 A 50		4	5	5	13		27
51 A 55		5	3	4	7		19
56 A 60		5	3	8	6	2	24
61 A 99		5	7	11	11		34
NO CONTESTAN	5						5
TOTAL	5	65	58	88	173	5	394
GUAJIRA							
Menos de 16		32	2		5		39
16 A 20		128	13	5	4	4	154
21 A 25		200	7	1	7	5	220
26 A 30		268	10	1	6	1	286
31 A 35		233	8		2	2	245
36 A 40		241	6	2	7	4	260
41 A 45		143	8		2	4	157
46 A 50		117	4	2	1	3	127
51 A 55		82	4		1	4	90
56 A 60		89	2		1	4	96
61 A 99		107	2	1	5	6	121
NO CONTESTAN	49						49
TOTAL	49	1640	66	12	40	37	1844

**4.3.37 TIEMPO QUE LOS ARTESANOS DEDICAN A LA AGRICULTURA.
DISTRIBUCIÓN POR GRUPOS DE EDAD Y POR DEPARTAMENTO.**

DEPARTAMENTOS	NO		TIEMPO ANUAL				TOTAL
	CONTESTA	NADA	3 MESES	6 MESES	9 MESES	12 MESES	
GUAVIARE							
Menos de 16		1			2	1	4
16 A 20			4	9	9	7	29
21 A 25		2	7	8	13	5	35
26 A 30		3	12	8	11	15	49
31 A 35		1	7	8	7	1	23
36 A 40		1	12	15	8	1	37
41 A 45		1	5	2	10	7	26
46 A 50		1	4	5	4	4	18
51 A 55		4	4	4	2	1	15
56 A 60			4	6	4		14
61 A 99		1	4	3	4	6	18
NO CONTESTAN	1						1
TOTAL	1	14	64	68	74	48	269
HUILA							
Menos de 16		88					88
16 A 20		267		1		1	269
21 A 25		306		1		1	308
26 A 30		313					313
31 A 35		240	1		1	1	243
36 A 40		216	1	2	1	2	222
41 A 45		153	3			1	157
46 A 50		105		1			106
51 A 55		79					79
56 A 60		64		1			65
61 A 99		137		7		2	146
NO CONTESTAN	10						10
TOTAL	10	1968	5	13	2	8	2006
MAGDALENA							
Menos de 16		54	1	3	1	2	61
16 A 20		84	2	1		12	99
21 A 25		93	2		1	6	102
26 A 30		113				6	119
31 A 35		108	1	1	1		111
36 A 40		105	2	1	1	11	120
41 A 45		83		4	1	3	91
46 A 50		76	2	1	2	1	82
51 A 55		34	2	1	1	1	39
56 A 60		31				7	38
61 A 99		51		3	2	2	58
NO CONTESTAN	9						9
TOTAL	9	832	12	15	10	51	929
META							
Menos de 16		15		1			16
16 A 20		58	2	3	1		64
21 A 25		62	4	5	3	1	75
26 A 30		65	8	7	5	3	88
31 A 35		62	9	7	3	1	82
36 A 40		61	6	2	3		72
41 A 45		48	5	6	4		63
46 A 50		48	5	7	1		61
51 A 55		31	1		2		34
56 A 60		48	2	2	1	1	54
61 A 99		57	7	5	2	1	72
NO CONTESTAN	1						1
TOTAL	1	555	49	45	25	7	682
NARIÑO							
Menos de 16		637	9	10	5	3	664
16 A 20		1018	19	18	13	4	1072
21 A 25		1075	17	20	26	9	1147
26 A 30		971	20	33	24	13	1061
31 A 35		761	16	11	31	10	829
36 A 40		796	15	24	20	11	866
41 A 45		575	16	14	16	3	624
46 A 50		603	19	15	15	9	661
51 A 55		367	11	18	13	8	417
56 A 60		375	13	11	12	8	419
61 A 99		579	17	24	23	15	658
NO CONTESTAN	20						20
TOTAL	20	7757	172	198	198	93	8438

**4.3.37 TIEMPO QUE LOS ARTESANOS DEDICAN A LA AGRICULTURA.
DISTRIBUCIÓN POR GRUPOS DE EDAD Y POR DEPARTAMENTO.**

DEPARTAMENTOS	NO CONTESTA	NADA	TIEMPO ANUAL				TOTAL
			3 MESES	6 MESES	9 MESES	12 MESES	
NORTE DE SANTANDER							
Menos de 16		4					4
16 A 20		30		1			32
21 A 25		51			1		52
26 A 30		55	1				56
31 A 35		59	1		1		61
36 A 40		53	1		1		55
41 A 45		39					39
46 A 50		35					35
51 A 55		31	1			1	33
56 A 60		21					21
61 A 99		33				1	34
NO CONTESTAN	14						14
TOTAL	14	411	4	1	4	2	436
QUINDIO							
Menos de 16		21	1	1			23
16 A 20		48			1		49
21 A 25		89	3		3		95
26 A 30		166	3	1			170
31 A 35		200					200
36 A 40		217	1	4	1		223
41 A 45		132	1	1			134
46 A 50		106		2			108
51 A 55		64	1		1		66
56 A 60		54	1		2		57
61 A 99		87	2	2			91
NO CONTESTAN	3						3
TOTAL	3	1184	13	11	8		1219
RISARALDA							
Menos de 16		24	1		1	1	27
16 A 20		62	2	1	1	3	69
21 A 25		102	1	1	4	1	109
26 A 30		114	1	1	2		118
31 A 35		103	2			2	107
36 A 40		104	1	1			106
41 A 45		63	2		1		66
46 A 50		43	1	1			45
51 A 55		31					31
56 A 60		29		1	2	1	33
61 A 99		36	2	1	1	1	41
NO CONTESTAN	2						2
TOTAL	2	711	13	7	12	9	754
SANTAFE DE BOGOTA							
Menos de 16		39					39
16 A 20		239	1	1			241
21 A 25		387	1				388
26 A 30		469	1				470
31 A 35		439	1				440
36 A 40		375					375
41 A 45		251					251
46 A 50		179					179
51 A 55		107					107
56 A 60		83					83
61 A 99		104		1			105
NO CONTESTAN	63						63
TOTAL	63	2672	4	2			2741
SANTANDER							
Menos de 16		132					132
16 A 20		268	2		2	3	275
21 A 25		280	6	1	2	2	291
26 A 30		259	5	2	5	1	272
31 A 35		209	1				210
36 A 40		195	5	3		7	210
41 A 45		143	5	2	4	2	156
46 A 50		126	6	4	3	6	145
51 A 55		115	1	1	2	1	120
56 A 60		82	2	2	1	4	91
61 A 99		156	3	3	4	4	170
NO CONTESTAN	13						13
TOTAL	13	1965	36	18	23	30	2085

**4.3.37 TIEMPO QUE LOS ARTESANOS DEDICAN A LA AGRICULTURA.
DISTRIBUCIÓN POR GRUPOS DE EDAD Y POR DEPARTAMENTO.**

DEPARTAMENTOS	NO CONTESTA	NADA	TIEMPO ANUAL				TOTAL
			3 MESES	6 MESES	9 MESES	12 MESES	
SUCRE							
Menos de 16		855					855
16 A 20		828	3	2	1	2	836
21 A 25		900		4	3		907
26 A 30		823	2	8	1	5	839
31 A 35		524	4	7	6	3	544
36 A 40		533	3	5	2		543
41 A 45		360	1	8	2	3	374
46 A 50		276		3	4	3	286
51 A 55		171	2	5		2	180
56 A 60		168			4	3	175
61 A 99		353	2	3	5		363
NO CONTESTAN	17						17
TOTAL	17	5791	17	45	28	21	5919
TOLIMA							
Menos de 16		695	9	21	18	1	744
16 A 20		339	13	25	26	3	406
21 A 25		220	5	18	22	2	267
26 A 30		235	11	20	34	2	302
31 A 35		198	1	18	13	5	235
36 A 40		189	8	14	22	2	235
41 A 45		149	1	12	16	3	181
46 A 50		138	2	14	15	3	172
51 A 55		93	5	7	14	2	121
56 A 60		98	1	6	14	1	120
61 A 99		196	1	14	17	3	231
NO CONTESTAN	15						15
TOTAL	15	2550	57	169	211	27	3029
VALLE							
Menos de 16		1					1
16 A 20		11					11
21 A 25		23					23
26 A 30		49	1			1	51
31 A 35		53			1	1	55
36 A 40		55					55
41 A 45		30		1		1	33
46 A 50		27				1	28
51 A 55		13	1	1			15
56 A 60		8				1	9
61 A 99		9		1			10
NO CONTESTAN	2						2
TOTAL	2	279	2	3	2	5	293
VAUPES							
Menos de 16		1	3	7		1	12
16 A 20		2	5	12	3	3	25
21 A 25		6	8	19	15	4	52
26 A 30		4	6	31	25	2	68
31 A 35		8	15	27	17		67
36 A 40		7	10	16	24		57
41 A 45		4	6	21	17	3	51
46 A 50		3	1	14	9	3	30
51 A 55		2	2	7	7	2	20
56 A 60		2	2	17	6	2	29
61 A 99		3	2	11	5		21
NO CONTESTAN	5						5
TOTAL	5	42	60	182	128	20	437
VCHADA							
Menos de 16		4	6	2	1	5	18
16 A 20		6	18	14	3	5	46
21 A 25		6	8	6	6	1	27
26 A 30		4	7	5	5	4	25
31 A 35		9	13	8	3	7	40
36 A 40		4	14	8	5	3	34
41 A 45		4	4	4	3	1	16
46 A 50		1	7	5	3	3	19
51 A 55			6	1	3	2	12
56 A 60		1	19	3	5	5	33
61 A 99		1	9	2	2	4	18
NO CONTESTAN	17						17
TOTAL	17	40	111	58	39	40	305
TOTAL NACIONAL	472	51084	1903	2863	1501	998	58821

**4.3.38 TIEMPO ANUAL QUE LOS ARTESANOS DEDICAN A SER OBREROS Y EMPLEADOS.
DISTRIBUCIÓN POR GRUPOS DE EDAD Y POR DEPARTAMENTO.**

DEPARTAMENTOS	NO CONTESTA	NADA	TIEMPO ANUAL				TOTAL
			3 MESES	6 MESES	9 MESES	12 MESES	
AMAZONAS							
Menos de 16		17					17
16 A 20		21				1	22
21 A 25		30					30
26 A 30		36				1	37
31 A 35		40			1		41
36 A 40		45					45
41 A 45		24					24
46 A 50		19					19
51 A 55		27					27
56 A 60		12					12
61 A 99		22			2		24
NO CONTESTAN	3					2	3
TOTAL	3	293			3	2	301
ANTIOQUIA							
Menos de 16		40		1	1		42
16 A 20		87	4	2		19	112
21 A 25		175	3	4	7	35	224
26 A 30		161	3	5	6	31	206
31 A 35		173		3	4	25	205
36 A 40		150	2	3	2	21	178
41 A 45		80		2		15	97
46 A 50		87	1	2	1	5	96
51 A 55		49		1		4	54
56 A 60		40	1	2		2	45
61 A 99		58				4	62
NO CONTESTAN	4						4
TOTAL	4	1100	14	25	21	161	1325
ARAUCA							
Menos de 16		5				3	8
16 A 20		11				1	12
21 A 25		8			1		9
26 A 30		8				4	12
31 A 35		13				2	15
36 A 40		13				2	15
41 A 45		3		1			4
46 A 50		6					6
51 A 55		8		1		1	10
56 A 60		6				1	7
61 A 99		7				1	8
NO CONTESTAN	20						20
TOTAL	20	88		2	1	15	126
ATLANTICO							
Menos de 16		608	3	2	5		618
16 A 20		513	12	5	3		533
21 A 25		544	6	7	4		561
26 A 30		486	4	9	9	1	509
31 A 35		350	1	4	9		364
36 A 40		331	4	5	4		344
41 A 45		242	1	2	3		248
46 A 50		193	2		1		196
51 A 55		152	2	1			155
56 A 60		109	1		1		111
61 A 99		177	2	2	1		182
NO CONTESTAN	17						17
TOTAL	17	3705	38	37	40	1	3838
BOLIVAR							
Menos de 16		28	1				29
16 A 20		183	6	6			195
21 A 25		213	7	7	1	2	230
26 A 30		229	11	9	1	6	256
31 A 35		217	12	6			235
36 A 40		243	15	9	1	3	271
41 A 45		181	20	8		3	212
46 A 50		170	12	7		2	191
51 A 55		127	5	3			135
56 A 60		93	3	5			101
61 A 99		113	9	5			127
NO CONTESTAN	1						1
TOTAL	1	1797	101	65	3	16	1983

(Consta de 42 páginas)

**4.3.38 TIEMPO ANUAL QUE LOS ARTESANOS DEDICAN A SER OBREROS Y EMPLEADOS.
DISTRIBUCIÓN POR GRUPOS DE EDAD Y POR DEPARTAMENTO.**

DEPARTAMENTOS	NO CONTESTA	NADA	TIEMPO ANUAL				TOTAL
			3 MESES	6 MESES	9 MESES	12 MESES	
BOYACA							
Menos de 16		618	3	7	6	4	638
16 A 20		554	16	14	5	1	590
21 A 25		528	11	16	3	6	564
26 A 30		510	12	9	4	9	544
31 A 35		415	2	15	3	8	443
36 A 40		529	5	6	4	5	549
41 A 45		358	9	8	1	2	378
46 A 50		338	3	6	3	3	353
51 A 55		239	2	4	4		249
56 A 60		218	2	2		3	225
61 A 99		374	3	3	4	2	386
NO CONTESTAN	41						41
TOTAL	41	4681	68	90	37	43	4960
CALDAS							
Menos de 16		79	1	1	2	14	97
16 A 20		117	2	2	2	13	136
21 A 25		146	3	6	3	14	172
26 A 30		177	6	10	7	22	222
31 A 35		153	5	4	3	23	188
36 A 40		170	2	1	3	17	193
41 A 45		119	5	1	2	14	141
46 A 50		111	3		3	15	132
51 A 55		117	1	1	2	13	134
56 A 60		85	1	2	1	9	98
61 A 99		147	1	5	1	14	168
NO CONTESTAN	9						9
TOTAL	9	1421	30	33	29	168	1690
CASANARE							
Menos de 16		5					5
16 A 20			5	1			6
21 A 25		9	4	4			17
26 A 30		3	2				5
31 A 35		14	2			1	17
36 A 40		18	1	1	1		21
41 A 45		11		1		1	13
46 A 50		5	2	1			8
51 A 55		11	1	1			13
56 A 60		10					10
61 A 99		18	2				20
NO CONTESTAN	0						0
TOTAL	0	104	19	9	1	2	135
CAUCA							
Menos de 16		34				1	35
16 A 20		54			1		55
21 A 25		63	1	3	1	2	70
26 A 30		129				2	131
31 A 35		96	3	3	1	2	105
36 A 40		112	4	1	1	1	119
41 A 45		90	1	1	3	2	97
46 A 50		65	1	3		2	71
51 A 55		55			1		56
56 A 60		56				1	57
61 A 99		87	1	2	1	3	94
NO CONTESTAN	19						19
TOTAL	19	841	11	13	9	16	909
CESAR							
Menos de 16		156			1	27	184
16 A 20		357	2	3	9	105	476
21 A 25		388	2	9	23	129	551
26 A 30		440	1	11	22	106	580
31 A 35		420	2	8	20	93	543
36 A 40		426	1	12	18	70	527
41 A 45		293	1	4	12	29	339
46 A 50		216		4	5	29	254
51 A 55		135			2	18	155
56 A 60		139	1	1	4	6	151
61 A 99		254	1	1	1	23	280
NO CONTESTAN	27						27
TOTAL	27	3224	11	53	117	635	4067

(Consta de 42 páginas)

**4.3.38 TIEMPO ANUAL QUE LOS ARTESANOS DEDICAN A SER OBREROS Y EMPLEADOS.
DISTRIBUCIÓN POR GRUPOS DE EDAD Y POR DEPARTAMENTO.**

DEPARTAMENTOS	NO CONTESTA	NADA	TIEMPO ANUAL				TOTAL
			3 MESES	6 MESES	9 MESES	12 MESES	
CHOCO							
Menos de 16		16	1		1	2	20
16 A 20		66		1	2	7	76
21 A 25		87			1	9	97
26 A 30		131			3	8	142
31 A 35		101	1	1	1	9	113
36 A 40		85	1	1	2	6	95
41 A 45		77	1			3	81
46 A 50		59		1	1	4	65
51 A 55		58			1	2	61
56 A 60		43	1		1	2	47
61 A 99		76	1	1			78
NO CONTESTAN	45						45
TOTAL	45	799	6	5	13	52	920
CORDOBA							
Menos de 16		100		2			102
16 A 20		504	3	4	3	2	516
21 A 25		711	9	6	1	6	733
26 A 30		840	6	7	2	5	860
31 A 35		608	4	3	2	3	620
36 A 40		727	7	5		2	741
41 A 45		448	7	4	1		458
46 A 50		431	3	2		1	437
51 A 55		252	2				254
56 A 60		250	1	3	2	3	259
61 A 99		488	3	6		2	499
NO CONTESTAN	20						20
TOTAL	20	5357	43	44	11	24	5499
CUNDINAMARCA							
Menos de 16		51		3		3	57
16 A 20		62	2	4	1	16	85
21 A 25		94	10	3	1	14	122
26 A 30		103	6	7	6	8	130
31 A 35		132	5	4	2	8	151
36 A 40		148	6	4	3	9	170
41 A 45		107	5	1		7	120
46 A 50		97	5	4		4	110
51 A 55		97	2		1	1	101
56 A 60		86	4		1	3	94
61 A 99		124		2		2	128
NO CONTESTAN	20						20
TOTAL	20	1101	45	32	15	75	1288
GUINIA							
Menos de 16		4					4
16 A 20		22		1			23
21 A 25		55					55
26 A 30		69	2				71
31 A 35		48					48
36 A 40		49					49
41 A 45		35					35
46 A 50		25	2				27
51 A 55		19					19
56 A 60		24					24
61 A 99		34					34
NO CONTESTAN	5						5
TOTAL	5	384	4	1			394
GUAJIRA							
Menos de 16		36				3	39
16 A 20		149				5	154
21 A 25		208		3		9	220
26 A 30		258	2		5	21	286
31 A 35		224				21	245
36 A 40		232	2	2		24	260
41 A 45		149			1	7	157
46 A 50		116	2	1	1	7	127
51 A 55		88				2	90
56 A 60		93				3	96
61 A 99		113	1			7	121
NO CONTESTAN	49						49
TOTAL	49	1666	7	6	7	109	1844

(Consta de 42 páginas)

**4.3.38 TIEMPO ANUAL QUE LOS ARTESANOS DEDICAN A SER OBREROS Y EMPLEADOS.
DISTRIBUCIÓN POR GRUPOS DE EDAD Y POR DEPARTAMENTO.**

DEPARTAMENTOS	NO CONTESTA	NADA	TIEMPO ANUAL				TOTAL
			3 MESES	6 MESES	9 MESES	12 MESES	
GUAVIARE							
Menos de 16		4					4
16 A 20		27		2			29
21 A 25		33				2	35
26 A 30		46	1	2			49
31 A 35		22		1			23
36 A 40		37					37
41 A 45		26					26
46 A 50		18					18
51 A 55		14		1			15
56 A 60		14					14
61 A 99		18					18
NO CONTESTAN	1						1
TOTAL	1	259	1	6		2	269
HUILA							
Menos de 16		80					88
16 A 20		249	2	1		8	269
21 A 25		277	3	5	1	22	308
26 A 30		291	1	2	1	18	313
31 A 35		231	1	3	2	6	243
36 A 40		207	1	1		13	222
41 A 45		154		1		2	157
46 A 50		93	1		1	11	106
51 A 55		73				6	79
56 A 60		61				4	65
61 A 99		139			1	6	146
NO CONTESTAN	10						10
TOTAL	10	1855	9	13	6	113	2006
MAGDALENA							
Menos de 16		54	1			6	61
16 A 20		88	1	1	1	8	99
21 A 25		92	1			9	102
26 A 30		108	2	2		7	119
31 A 35		109			1	1	111
36 A 40		115		2	1	2	120
41 A 45		90		1			91
46 A 50		75	1	2	1	3	82
51 A 55		38		1			39
56 A 60		35				3	38
61 A 99		58					58
NO CONTESTAN	9						9
TOTAL	9	862	6	9	4	39	929
META							
Menos de 16		15		1			16
16 A 20		57		1		6	64
21 A 25		68	2	2	1	2	75
26 A 30		80		2		6	88
31 A 35		80				2	82
36 A 40		67	2			3	72
41 A 45		57	1		2	3	63
46 A 50		54	3	2		2	61
51 A 55		33		1			34
56 A 60		50	3		1		54
61 A 99		65	2		2	3	72
NO CONTESTAN	1						1
TOTAL	1	626	13	9	6	27	682
NARIÑO							
Menos de 16		635	3	4	6	16	664
16 A 20		995	9	11	14	43	1072
21 A 25		1060	7	8	15	57	1147
26 A 30		1008	12	5	5	31	1061
31 A 35		802	6	6	7	8	829
36 A 40		841	4	10	2	9	866
41 A 45		808	3	1	4	8	824
46 A 50		655	3	2		1	661
51 A 55		410	2	2	1	2	417
56 A 60		413	1	1	3	1	419
61 A 99		651	5	2			658
NO CONTESTAN	20						20
TOTAL	20	8078	55	52	57	176	8438

(Consta de 42 páginas)

**4.3.38 TIEMPO ANUAL QUE LOS ARTESANOS DEDICAN A SER OBREROS Y EMPLEADOS.
DISTRIBUCIÓN POR GRUPOS DE EDAD Y POR DEPARTAMENTO.**

DEPARTAMENTOS	NO CONTESTA	NADA	TIEMPO ANUAL				TOTAL
			3 MESES	6 MESES	9 MESES	12 MESES	
NORTE DE SANTANDER							
Menos de 16		3				1	4
16 A 20		26	1	1		4	32
21 A 25		43		2	1	6	52
26 A 30		53		1		2	56
31 A 35		55	2		2	2	61
36 A 40		48	1	1	2	3	55
41 A 45		34	1	1		3	39
46 A 50		31	2			2	35
51 A 55		27		2	2	2	33
56 A 60		20				1	21
61 A 99		32				2	34
NO CONTESTAN	14						14
TOTAL	14	372	7	8	7	28	436
QUINDIO							
Menos de 16		18			1	4	23
16 A 20		48		1			49
21 A 25		81		1		13	95
26 A 30		147	2	1	2	18	170
31 A 35		171	3	4		22	200
36 A 40		195	3	7	2	16	223
41 A 45		115	2	1		16	134
46 A 50		94	1	1	1	11	108
51 A 55		61				5	66
56 A 60		51	2			4	57
61 A 99		78	1	1		11	91
NO CONTESTAN	3						3
TOTAL	3	1059	14	17	6	120	1219
RISARALDA							
Menos de 16		22				5	27
16 A 20		55	2	1		10	69
21 A 25		92	2		3	12	109
26 A 30		110	1			7	118
31 A 35		94		1	2	10	107
36 A 40		96	1	1	1	7	106
41 A 45		62		1		3	66
46 A 50		42		2		1	45
51 A 55		27	1		1	2	31
56 A 60		33					33
61 A 99		41					41
NO CONTESTAN	2						2
TOTAL	2	674	7	6	8	57	754
SANTAFE DE BOGOTA							
Menos de 16		25	1	1	2	10	39
16 A 20		150	4	4	8	75	241
21 A 25		272	2	1	4	109	388
26 A 30		390	3		3	74	470
31 A 35		380	2	1		57	440
36 A 40		333		3		39	375
41 A 45		228	2	1		20	251
46 A 50		161		1	1	16	179
51 A 55		100				7	107
56 A 60		73		1		9	83
61 A 99		95	1	1		8	105
NO CONTESTAN	63						63
TOTAL	63	2207	15	14	18	424	2741
SANTANDER							
Menos de 16		64	1	2		65	132
16 A 20		159	1	2		111	275
21 A 25		179			2	111	291
26 A 30		193		3	2	73	272
31 A 35		140	1	2		67	210
36 A 40		152		2	4	52	210
41 A 45		103	1		2	50	156
46 A 50		113	1	2	1	28	145
51 A 55		87	1	2		30	120
56 A 60		68	1	1	1	20	91
61 A 99		118	1		2	49	170
NO CONTESTAN	13						13
TOTAL	13	1376	9	16	15	656	2085

(Consta de 42 páginas)

**4.3.38 TIEMPO ANUAL QUE LOS ARTESANOS DEDICAN A SER OBREROS Y EMPLEADOS.
DISTRIBUCIÓN POR GRUPOS DE EDAD Y POR DEPARTAMENTO.**

DEPARTAMENTOS	NO CONTESTA	NADA	TIEMPO ANUAL				TOTAL
			3 MESES	6 MESES	9 MESES	12 MESES	
SUCRE							
Menos de 16		748	1	1		105	855
16 A 20		679	1	2	1	153	836
21 A 25		732	1	2	3	169	907
26 A 30		692	2	3	2	140	839
31 A 35		447		3		93	544
36 A 40		483	1		1	59	543
41 A 45		340		1		33	374
46 A 50		258			1	27	286
51 A 55		169				11	180
56 A 60		160			1	14	175
61 A 99		325	1		1	36	363
NO CONTESTAN	17						17
TOTAL	17	5033	7	12	10	840	5919
TOLIMA							
Menos de 16		737	1	3	3		744
16 A 20		394	1	6	3	2	406
21 A 25		254	4	2	5	2	267
26 A 30		281	3	5	6	7	302
31 A 35		215	3	6	5	6	235
36 A 40		220	2	2	3	10	235
41 A 45		166	4	5	3	3	181
46 A 50		159	1	6	2	5	172
51 A 55		116	1	1	1	1	121
56 A 60		115			1	4	120
61 A 99		217		2		12	231
NO CONTESTAN	15						15
TOTAL	15	2874	18	38	32	52	3029
VALLE							
Menos de 16		1					1
16 A 20		8				3	11
21 A 25		19	1			3	23
26 A 30		49	1			1	51
31 A 35		46	1		2	6	55
36 A 40		47	1	2	1	4	55
41 A 45		29	1		1	2	33
46 A 50		24				4	28
51 A 55		15					15
56 A 60		8				1	9
61 A 99		10					10
NO CONTESTAN	2						2
TOTAL	2	256	5	2	4	24	293
VAUPES							
Menos de 16		12					12
16 A 20		25					25
21 A 25		49	1	1		1	52
26 A 30		66			1	1	68
31 A 35		62	1	2	1	1	67
36 A 40		53	1			3	57
41 A 45		49			1	1	51
46 A 50		30					30
51 A 55		18	1	1			20
56 A 60		26	1		2		29
61 A 99		19	2				21
NO CONTESTAN	5						5
TOTAL	5	409	7	4	5	7	437
VCHADA							
Menos de 16		17		1			18
16 A 20		40	5			1	46
21 A 25		26	1				27
26 A 30		21	3			1	25
31 A 35		38	2				40
36 A 40		30	3		1		34
41 A 45		15	1				16
46 A 50		16	3				19
51 A 55		10	2				12
56 A 60		24	9				33
61 A 99		18					18
NO CONTESTAN	17						17
TOTAL	17	255	29	1	1	2	305
TOTAL NACIONAL	436	52792	599	622	486	3886	58821

(Consta de 42 páginas)

4.3.39. DISTRIBUCION DE LA POBLACION ARTESANAL CENSADA, SEGUN LUGAR DE NACIMIENTO URBANO-RURAL, SEXO, POR DEPARTAMENTO Y POR LOCALIDAD

	RURAL			URBANO			TOTAL		
	MASCULINO	FEMENINO	TOTAL	MASCULINO	FEMENINO	TOTAL	MASCULINO	FEMENINO	TOTAL
AMAZONAS									
LETICIA	117	129	246	16	14	30	133	143	276
PUERTO NARIÑO	8	6	14	4	7	11	12	13	25
TOTAL	125	135	260	20	21	41	145	156	301
ANTIOQUIA									
MEDELLIN	20	11	31	61	27	88	81	38	119
AMAGA					2	2	0	2	2
ANDES	76	88	164	184	208	392	260	296	556
ARRAÓ	1		1	1		1	2	0	2
BOLIVAR	4	1	5	13	2	15	17	3	20
BOLOMBO				1		1	1	0	1
CANAS GORDAS				2		2	2	0	2
CARMEN	7	3	10	19	6	25	26	9	35
FRONTIN	1	1	2	13	1	14	14	2	16
ITAGUI				1		1	1	1	2
JARDIN	22	23	45	41	32	73	63	55	118
LA CEJA	2	3	5	14	15	29	16	18	34
MARINILLA	26		26	22	1	23	48	1	49
PENOL	1	1	2	7	12	19	8	13	21
QUESADA					1	1	0	1	1
RETIRO	15	1	16	66	2	68	81	3	84
RIONEGRO	28	22	50	39	15	54	67	37	104
SAN CARLOS					1	1	0	1	1
SAN PEDRO DE URABA	1	2	3	8	6	14	9	8	17
SANTA FE DE ANTIOQUIA		1	1				0	1	1
SANTUARIO	8	1	9	18	5	23	26	6	32
SONSON	8	2	10	42	17	59	50	19	69
VENEZIA	1		1				1	0	1
YARUMAL	3	2	5	30	3	33	33	5	38
TOTAL	224	162	386	582	357	939	806	519	1325
ARAUCA									
ARAUCA	6	2	8	18	7	25	24	9	33
ARAUQUITA	5	1	6		1	1	5	2	7
CRAVO NORTE	16	9	25	2	8	10	18	17	35
FORTAL	3	1	4				3	1	4
PUERTO	3	1	4	1	1	2	4	2	6
SARAVENA	1		1		1	1	1	1	2
TAME	6	2	8	15	16	31	21	18	39
TOTAL	40	16	56	36	34	70	76	50	126
ATLANTICO									
BARRANQUILLA	39	14	53	303	202	505	342	216	558
BARANOA				45	55	100	47	61	100
BOLSILL				1	1	2	0	1	1
CAMPO DE LA CRUZ	2		2	29	24	53	31	24	55
CANDE	7		7	16	3	19	23	3	26
GALAPA	15	12	27	109	55	164	124	67	191
JUAN DE ACOSTA	4	38	42	62	417	479	66	455	521
JUAN MI				2	3	5	2	3	5
LURUACO				2	3	5	2	3	5
MALAMBO	3	5	8	32	29	61	35	34	69
PALMAR DE VARELA	9	2	11	35	8	43	44	10	54
PANÉDER	1		1	44	26	70	45	26	71
PIOJO	12	16	28	12	45	57	24	61	85
POLO NUEVO				8	1	9	8	1	9
PUERTO COLOMBIA	1		1	8	23	31	9	23	32
REGIDOR					1	1	0	1	1
REPELON				13	7	20	13	7	20
RIO FRIO				1		1	1	0	1
SABANAGRANDE				19	15	34	19	15	34
SABANALARGA	11	12	23	52	57	109	63	69	132
SAN BERNARDO		1	1	1		1	1	1	2
SANTO TOMAS	1	5	6	28	63	91	29	68	97
SOLEDAD	2	2	4	49	23	72	51	25	76
SUAN		1	1	6	17	23	6	18	24
TUBARA	31	23	54	21	17	38	52	40	92
USIACURI	47	26	73	439	1028	1467	486	1054	1540
No contestan	2	8	10	7	12	19	9	20	29
TOTAL	187	165	352	1343	2135	3478	1532	2306	3830
BOLIVAR									
CARTAGENA	11	5	16	47	34	81	58	39	97
MAGANGUE	21	233	254	9	43	52	30	276	306

4.3.39. DISTRIBUCION DE LA POBLACION ARTESANAL CENSADA, SEGÚN LUGAR DE NACIMIENTO URBANO-RURAL, SEXO, POR DEPARTAMENTO Y POR LOCALIDAD

	RURAL			URBANO			TOTAL		
	MASCULINO	FEMENINO	TOTAL	MASCULINO	FEMENINO	TOTAL	MASCULINO	FEMENINO	TOTAL
MOMPOS	4	2	6	185	36	221	189	38	227
SAN JACINTO	9	20	29	50	1232	1282	59	1252	1311
TURBACO				26	16	42	26	16	42
TOTAL	45	260	305	317	1361	1678	362	1621	1983
BOYACA									
	11	19	30				11	19	30
TUNJA	47	30	77	44	25	69	91	55	146
ALMEIDA				3		3	3	0	3
BELEN	72	64	136	28	31	59	100	95	195
BRICENO				1	1	2	1	1	2
CABARACHI	8	11	19		2	2	8	13	21
CACHANTIVA	1		1		3	3	1	3	4
CERINZA	72	226	298	14	45	59	86	271	357
CHIQUEQUIRA	16	20	36	30	35	65	46	55	101
CHISCAS	5	5	10	1		1	6	5	11
CIENAGA		1	1	4		4	4	1	5
COMBITA	6	13	19	5	1	6	11	14	25
CORRALES		1	1	1		1	1	1	2
CUBARA				1		1	1	0	1
CUITAVA	4		4				4	0	4
DUITAMA	149	218	367	47	75	122	196	293	489
EL COCUY	13	30	43	1	2	3	14	32	46
EL ESPINO	19	6	25	9	4	13	28	10	38
FIRAVITOBÍ	5	3	8	2	8	10	7	11	18
FLORESTA	5	5	10	21	6	27	26	11	37
GARAGOA	9	5	14	3	6	9	12	11	23
GUACAMAYAS	142	255	397	34	54	88	176	309	485
GUAICAN		3	3	3	5	8	3	8	11
GUATEQUE	14	7	21	6	1	7	20	8	28
IZA	8	9	17	9	14	23	17	23	40
LA CAPILLA	6	29	35	2	5	7	8	34	42
LA UVITA		6	6		4	4	0	10	10
MACANAL				2	2	4	2	2	4
MANGUA				5	3	8	5	3	8
MIRAFLORES	17	22	39	7	5	12	24	27	51
MONGUA				8	2	10	8	2	10
MONGUI	7	10	17	3	12	15	10	22	32
NOBSA	28	20	48	7	11	18	35	31	66
PACHIVITA		10	10	1	8	9	1	18	19
PAIPA	11	3	14	24	6	30	35	9	44
PANQUEBAL	14	10	24	4	1	5	18	11	29
PAONA					1	1	0	1	1
PESCA	1	3	4	2	1	3	3	4	7
RAMIRIQUI	3	1	4	11	7	18	14	8	22
RAQUIRA	586	509	1095	79	67	146	665	576	1241
SABOYA	9	6	15	3	3	6	12	9	21
SÁCHICA	5	4	9	8	9	17	13	13	26
SAMACA	3	17	20	1	5	6	4	22	26
SAN MATEO	6	31	37	2	11	13	6	42	50
SAN NICOLAS				1		1	1	0	1
SANTA ROSA	22	15	37	8	10	18	30	25	55
SANTA SOFIA	1	2	3	6	1	7	7	3	10
SOATA	23	43	66	4	7	11	27	50	77
SOGAMOSO	14	10	24	36	18	54	50	28	78
SOGOTA	2	1	3	9		9	11	1	12
SOMONDOCO	1	1	2	2	1	3	3	2	5
SORA		2	2	2	1	3	2	3	5
SUTATENZA	1	16	17	1		1	2	16	18
TASCO	5	12	17	12	31	43	17	43	60
TENZA	195	218	413	96	87	183	291	305	596
TIBASOSA	6	2	8	14	4	18	20	6	26
TINJACA	6	5	11	4	3	7	10	8	18
TIPACOQUE	12	42	54	2	5	7	14	47	61
TOPAGA	2	1	3	3	1	4	5	2	7
TOTO	2	6	8	3	3	6	5	9	14
TURMEQUE	1	2	3	14	14	28	15	16	31
TUTA	2		2	2	3	5	4	3	7
UMBITA				2	1	3	2	1	3
VILLA DE LEYVA	10	11	21	3	7	10	13	18	31
NO CONTESTAN	3	6	9	3	2	5	6	8	14
TOTAL	1610	2007	3617	663	680	1343	2273	2687	4960
CALDAS									
MANIZALES	16	11	27	86	81	167	102	92	194

4.3.39. DISTRIBUCION DE LA POBLACION ARTESANAL CENSADA, SEGUN LUGAR DE NACIMIENTO URBANO-RURAL, SEXO, POR DEPARTAMENTO Y POR LOCALIDAD

	RURAL			URBANO			TOTAL		
	MASCULINO	FEMENINO	TOTAL	MASCULINO	FEMENINO	TOTAL	MASCULINO	FEMENINO	TOTAL
NEIRA	6	3	9	21	15	36	27	18	45
AGUADAS	27	231	258	69	357	426	96	588	684
ANSERMA	6	2	8	10	12	22	16	14	30
ARANAZU	8	2	10	12	9	21	20	11	31
BELALCAZAR	1	5	6	5	4	9	6	9	15
CHINCHINA	8	1	9	34	5	39	42	6	48
FILADELFIA				8	4	12	8	4	12
LA DORADA	2	1	3	47	4	51	49	5	54
MANZANARES	10	4	14	9	4	13	19	8	27
MARMATO	11	2	13	4	1	5	15	3	18
MÁRQUETALIA	4	3	7	16	3	19	20	6	26
MARULANDA	3	4	7	7	18	25	10	22	32
PACORA	5	3	8	21	17	38	26	20	46
PALESTINA	1		1	5		5	6	0	6
PENSILVANIA	9	2	11	14	7	21	23	9	32
RIOSUCIO	49	42	91	31	47	78	80	89	169
SALAMINA	15	2	17	53	22	75	68	24	92
SAN DIEGO				3	1	4	3	1	4
SÚPIA	13	19	32	13	25	38	26	44	70
VICTORIA	4	3	7	9	8	17	13	11	24
VILLA MARIA	4	3	7	11	8	19	15	11	26
VITERBO	3		3	1	1	2	4	1	5
TOTAL	205	343	548	489	653	1142	694	996	1690
CASANARE									
YOPAL	19	16	35	1	8	9	20	24	44
OROCUE	66	17	83	2	2	4	68	19	87
PAZ DE ARUPORO		3	3	1		1	1	3	4
TOTAL	85	36	121	4	10	14	89	46	135
CAUCA									
POPAYAN	53	73	126	86	60	146	139	133	272
BUENOS AIRES	1	1	2	1		1	1	1	2
CAJIBÍO	2	9	11	6	2	8	8	11	19
CALOTO				2		2	2	0	2
CORINTO				1		1	1	0	1
EL TAMBO	9	18	27	8	5	13	17	23	40
GUAPI	61	205	266	8	27	35	69	232	301
INZA	1	8	9	1	13	14	2	21	23
LA SIERRA	5	6	11	1	3	4	6	9	15
LA VEGA	1		1				1	0	1
LOPEZ	1	11	12	2	5	7	3	16	19
MIRANDA	2		2	4		4	6	0	6
MORALES	1		1				1	0	1
PATIA		3	3	2	8	10	2	11	13
PIENDAMO	1	4	5	1	3	4	2	7	9
ROSAS	9	1	10	8	1	9	17	2	19
SANTA ROSA	7	1	8	6	1	7	13	2	15
SANTANDER DE QUILICHAO				3	1	4	3	1	4
SAN SEBASTIAN	6	6	12	2	2	4	6	8	14
SILVIA		4	4	5	9	14	5	13	18
SUAREZ	4	1	5	1	1	2	5	2	7
TIMBIO	8	6	14	7	4	11	15	10	25
TIMBIQUI	1	50	51	3	8	11	4	58	62
TOTORO		11	11	1	9	10	1	20	21
TOTAL	172	418	590	157	162	319	329	580	909
CESAR									
VALLEDUPAR	275	904	1179	544	819	1363	819	1723	2542
PAILITAS	1	2	3	1	1	2	2	3	5
GAMARRA				1	22	23	1	22	23
BECCERRIL	11	7	18	23	82	105	34	89	123
SAN DIEGO	9	5	14	38	21	59	47	26	73
TAMALAMEQUE	5	33	38	19	47	66	24	80	104
AGUSTIN C	22	15	37	5	2	7	27	17	44
CHIMICHAGUA	21	54	75	56	101	157	77	155	232
AGUACHICA	3	8	11	26	44	70	29	52	81
CURUMANI	5	2	7	2	1	3	7	3	10
LA JAGUA	27	35	62	89	211	300	116	246	362
BOSCONIA				3	2	5	3	2	5
SAN MARTIN		1	1	1	11	12	1	12	13
COPEY	3	3	6	16	23	39	19	26	45
LA PAZ	1	1	2	3	18	21	3	19	22
CHIRIGUANA	12	23	35	50	40	90	62	63	125
EL PASO	2	7	9	10	10	20	12	17	29

4.3.39. DISTRIBUCION DE LA POBLACION ARTESANAL CENSADA, SEGÚN LUGAR DE NACIMIENTO URBANO-RURAL, SEXO, POR DEPARTAMENTO Y POR LOCALIDAD

	RURAL			URBANO			TOTAL		
	MASCULINO	FEMENINO	TOTAL	MASCULINO	FEMENINO	TOTAL	MASCULINO	FEMENINO	TOTAL
RINCON HO									
SAN ALBERTO	4	8	12	7	22	29	11	30	41
PELAYA	3	14	17	25	64	89	28	78	106
LA MINA	2	24	26	3	3	3	2	27	29
MANAURE B	4		4	14	27	41	18	27	45
No Contestan	0	1	1	1	4	5	1	5	6
TOTAL	409	1147	1556	935	1576	2511	1344	2723	4067
CHOCO									
QUIBDO	104	19	123	90	36	126	194	55	249
ITSMINA	29	7	36	33	5	38	62	12	74
TADO	10	2	12	13	4	17	23	6	29
EL CARMEN	9	4	13	29	10	39	38	14	52
ACANDI	2	1	3	26	24	50	28	25	53
BAHIA SOLANO	13	2	15	6	2	8	19	4	23
CONDOTO	13		13	32	5	37	45	5	50
OTROS	124	54	178	123	69	192	247	123	370
No Contestaron	2	1	3	6	11	17	8	12	20
TOTAL	306	90	396	358	166	524	664	256	920
CORDOBA									
MONTERIA	104	47	151	159	82	241	263	129	392
SAN ANDRES	1399	3357	4756	57	256	313	1456	3613	5069
No contestaron	12	24	36	2		2	14	24	38
TOTAL	1515	3428	4943	218	338	556	1733	3766	5499
CUNDINAMARCA									
AGUA DE DIOS		3	3	14	17	31	14	20	34
APULO	11	4	15	95	35	130	106	39	145
BOJACA	11	8	19	20	10	30	31	18	49
CAJICA	2	2	4	3	3	6	5	5	10
CHIA	1	18	19	4	14	18	5	32	37
CHOACHI	4	5	9		4	4	4	9	13
CHOCONTA	15	21	36	6	15	21	21	36	57
COGUA	1	8	9	3	5	8	4	13	17
CUCUNUBA	78	66	144	50	32	82	128	98	226
FOMEQUE	24	24	48	4	6	10	28	30	58
FUSAGASUGA	18	19	37	22	46	68	40	65	105
GACHANCIPA	1	6	7	1	6	7	2	12	14
GACHETA	1		1	2		2	3	0	3
GIRARDOT		1	1	5	4	9	5	5	10
GUACHETA	4	1	5	1	1	2	5	2	7
GUADUAS	3	3	6	2	6	8	5	9	14
GUASCA	3	16	19	1	10	11	4	26	30
LA MESA		3	3		16	16	0	19	19
LENGUAZAQUE	2	2	4	1	3	4	3	5	8
MACHETA	4	10	14				4	10	14
NEMOCÓN		1	1	4	3	7	4	4	8
SESOUILE	3	5	8	8	9	17	11	14	25
SILVANIA	14	4	18	5	3	8	19	7	26
SIMIJACA	2	1	3	2	1	3	4	2	6
SUBACHOQUE					1	1	0	1	1
SUSA	7	15	22	5	3	8	12	18	30
SUTATAUSA	6	2	8	2	2	4	8	4	12
TABIO	1	6	7	4	7	11	5	13	18
TAUSA	1	4	5				1	4	5
TENJO	3	7	10	10	5	15	13	12	25
TOCAIMA	22	25	47	12	25	37	34	50	84
TOCANCIPA		1	1	5	1	6	5	2	7
UBATE	11	7	18	7	13	20	18	20	38
UTICA		7	7	1	9	10	1	16	17
VILLAPINZON	11	9	20	7	6	13	18	15	33
VILLETA	3	0	3	8	7	15	11	7	18
ZIPAQUIRA	7	5	12	31	22	53	38	27	65
TOTAL	274	319	593	345	350	695	619	669	1288
GUAINIA									
PUERTO INIRIDA	264	94	358	26	10	36	290	104	394
TOTAL	264	94	358	26	10	36	290	104	394
GUAJIRA									
RIOHACHA	195	378	573	115	236	351	310	614	924
BARRANCAS	5	21	26	10	37	47	15	58	73
EL MOLINO		1	1	1	7	8	1	8	9
FONSECA	17	60	77	19	112	131	36	172	208

4.3.39. DISTRIBUCION DE LA POBLACION ARTESANAL CENSADA, SEGÚN LUGAR DE NACIMIENTO URBANO-RURAL, SEXO, POR DEPARTAMENTO Y POR LOCALIDAD

	RURAL			URBANO			TOTAL		
	MASCULINO	FEMENINO	TOTAL	MASCULINO	FEMENINO	TOTAL	MASCULINO	FEMENINO	TOTAL
MAICAO	6	28	34	20	18	38	26	46	72
MANAURE	8	37	45	20	50	70	28	87	115
SAN JUAN DEL CESAR	23	75	98	7	22	29	30	97	127
URIBIA	47	95	142	31	41	72	78	136	214
URUMITA		4	4	4	5	9	4	9	13
VILLA NUEVA	3	4	7	34	46	80	37	50	87
No contestaron		2	2				0	2	2
TOTAL	304	705	1009	261	574	835	565	1279	1844
GUAVIARE									
No contestan	1	0	1				1	0	1
SAN JOSE DEL GUAVIARE	129	69	198	49	21	70	178	90	268
TOTAL	130	69	199	49	21	70	179	90	269
HUILA									
NEIVA	19	33	52	111	115	226	130	148	278
ACEVEDO	11	27	38	1	19	20	12	46	58
ALGECIRAS		1	1	10	9	19	10	10	20
AGRADO				11	11	22	11	11	22
AIPE	2	1	3	12	8	20	14	9	23
ALTAMIRA				13	10	23	13	10	23
LA ARGENTINA		1	1	7	21	28	7	22	29
BARAYA				6	13	19	6	13	19
CAMPOLEGRE		3	3	7	44	51	7	47	54
COLOMBIA				17	5	22	17	5	22
ELIAS	1	3	4	3	11	14	4	14	18
GARZON	5	33	38	11	54	65	16	87	103
GIGANTE				9	8	17	9	8	17
GUADALUPE	2	1	3	11	19	30	13	20	33
HOBO				11	6	17	11	6	17
ISNOS	5	3	8		3	3	5	6	11
JAMUNDI	1		1		1	1	1	1	2
LA IQUI				10	8	18	10	8	18
LA PLATA	2	4	6	26	33	59	28	37	65
NATAGA				5	5	10	5	5	10
OPORAPA				3	3	6	3	3	6
PAICOL		1	1	6	13	19	6	14	20
PALERMO		2	2	7	22	29	7	24	31
PALESTINA				1		1	1	0	1
PITALITO	23	52	75	257	420	677	280	472	752
RIVERA	1		1	5	1	6	6	1	7
SALADOBLANCO				1	6	7	1	6	7
SAN AGUSTIN	1	8	9	23	26	49	24	34	58
SAN JOSE	5	2	7	1	1	2	6	3	9
SANTA MARIA	3		3	11	10	21	14	10	24
SUAZA	4	30	34	5	30	35	9	60	69
TELLO	6	3	9	26	22	48	32	25	57
TERUEL	1		1	12	9	21	13	9	22
TESALIA		1	1	13	7	20	13	8	21
TIMANA	4	3	7	23	15	38	27	18	45
TORQUI				10	5	15	10	5	15
VILLAVIEJA	3	1	4	2	3	5	5	4	9
YAGUARA				3	6	9	3	6	9
No contestan				1	1	2	1	1	2
TOTAL	99	213	312	691	1003	1694	790	1216	2006
MAGDALENA									
SANTA MARTA	46	32	78	141	130	271	187	162	349
CIENAGA	24	6	30	22	10	32	46	16	62
DIFICIL	4	3	7	16	6	22	20	9	29
EL BANCO	9	53	62	2	5	7	11	58	69
EL PLATO	16	14	30	89	114	203	105	128	233
GRANADA	4	2	6		6	6	4	8	12
GUAMAL	20	19	39	2	3	5	22	22	44
SALAMINA	1		1	2		2	3	0	3
SAN SEBASTIAN	16	9	25	45	28	73	61	37	98
SAN ZENON				9		9	9	0	9
SANTA ANA	5	6	11	2	5	7	7	11	18
SITIO NUEVO	2		2		1	1	2	1	3
TOTAL	147	144	291	330	308	638	477	452	929
META									
VILLAVICENCIO	76	7	83	74	24	98	150	31	181
ACACIAS	3	1	4	15		15	18	1	19

4.3.39. DISTRIBUCION DE LA POBLACION ARTESANAL CENSADA, SEGUN LUGAR DE NACIMIENTO URBANO-RURAL, SEXO, POR DEPARTAMENTO Y POR LOCALIDAD

	RURAL			URBANO			TOTAL		
	MASCULINO	FEMENINO	TOTAL	MASCULINO	FEMENINO	TOTAL	MASCULINO	FEMENINO	TOTAL
CASTILLA LA NUEVA				1		1	1	0	1
CONCORDIA	32	10	42	1		1	33	10	43
CUMARAL	3	2	5	8	4	12	11	6	17
EL CALVARIO				4		4	4	0	4
FUENTE DE ORO				2		2	2	0	2
GRANADA	2		2	14	3	17	16	3	19
GUAMAL				6	1	7	6	1	7
MAPIRIP	7	3	10		1	1	7	4	11
PUERTO GAITAN	11	4	15	10	7	17	21	11	32
PUERTO LOPEZ	104	82	186	51	65	116	155	147	302
RESTREPO	5	1	6	6	3	9	11	4	15
SAN MARTIN	6	1	7	12		12	18	1	19
VISTA HERMOSA	2		2	5		5	7	0	7
No contestan	1	1	2	1		1	2	1	3
TOTAL	252	112	364	210	108	318	462	220	682
NARINO									
PASTO	302	51	353	523	92	615	825	143	968
BARBACOAS	1		1	12		12	13	0	13
BELEN	101	34	135	4	3	7	105	37	142
CHACHAGUI	8		8	11		11	19		19
COLON	13	225	238	12	50	62	25	275	300
CONTADERO		12	12	1	5	6	1	17	18
CORDOBA	1	48	49	4	88	92	5	136	141
CUMBAL	77	235	312	51	67	118	128	302	430
IPIALES	33	182	215	1		1	34	182	216
LA CRUZ	207	1066	1273	84	119	203	291	1185	1476
LA UNION	12	324	336	28	154	182	40	478	518
LINARES	36	1686	1722	43	66	109	79	1752	1831
PUPIALES	7	32	39	19	2	21	26	34	60
RICAUARTE		9	9	8	106	114	8	115	123
SAN JOSE	1		1	18	823	841	19	823	842
SANDONA	8	990	998		8	8	8	998	1006
TUMACO	29	5	34	9	1	10	38	6	44
No contestan	6	193	199				6	193	199
TOTAL	842	5092	5934	828	1676	2504	1670	6768	8438
NORTE DE SANTANDER									
CUCUTA	2	2	4	17	16	33	19	18	37
ABREGO				9	7	16	9	7	16
CACOTA	2	4	6	5	5	10	7	9	16
CHINACOTA	3	4	7	4	4	8	7	8	15
CONCEPCION				1	1	2	1	1	2
CONVENCION		1	1	6	9	15	6	10	16
DURANIA	3	1	4				3	1	4
EL CARMEN				4		4	4	0	4
LOS PATIOS	1		1	8	3	11	9	3	12
OCANA	4	6	10	69	31	100	73	37	110
PAMPLONA	2	26	28	15	105	120	17	131	148
ROSARIO	2		2	5	1	6	7	1	8
SALAZAR				9	8	17	9	8	17
SAN CAYETANO	1		1	5		5	6	0	6
TOLEDO	2	4	6	3	5	8	5	9	14
ZULIA	1		1	8	2	10	9	2	11
TOTAL	23	48	71	168	197	365	191	245	436
QUINDIO									
ARMENIA	17	31	48	200	273	473	217	304	521
BUENA VISTA		3	3	3	4	7	3	7	10
CALARCA	18	10	28	77	64	141	95	74	169
CIRCASIA	8	3	11	27	26	53	35	29	64
CORDOBA	3	1	4	11	15	26	14	16	30
FILANDIA	12	8	20	48	8	56	60	16	76
GENOVA	3	2	5	17	24	41	20	26	46
LA TEBAIDA	6	21	27	18	40	58	24	61	85
MONTENEGRO	12	3	15	26	41	67	38	44	82
PIJAO	2	2	4	11	19	30	13	21	34
QUIMBAYA	8	10	18	30	38	68	38	48	86
SALENTO		2	2	4	10	14	4	12	16
TOTAL	89	96	185	472	562	1034	561	658	1219
RISARALDA									
PEREIRA	4	2	6	131	142	273	135	144	279
APIA	4	1	5	19	14	33	23	15	38
BALBOA				1		1	1	0	1

4.3.39. DISTRIBUCION DE LA POBLACION ARTESANAL CENSADA, SEGÚN LUGAR DE NACIMIENTO URBANO-RURAL, SEXO, POR DEPARTAMENTO Y POR LOCALIDAD

	RURAL			URBANO			TOTAL		
	MASCULINO	FEMENINO	TOTAL	MASCULINO	FEMENINO	TOTAL	MASCULINO	FEMENINO	TOTAL
BELEN DE UMBRIA	3	1	4	18	9	27	21	10	31
DOS QUEBRADAS	4	1	5	60	54	114	64	55	119
GUATICA	1	5	6	14	23	37	15	28	43
LA CELIA		1	1	12	5	17	12	6	18
LA VIRGINIA				10	6	16	10	6	16
MARSELLA	1		1	3	3	6	4	3	7
MISTRATO	2	2	4	11	4	15	13	6	19
PUEBLO RICO	3	2	5	12	6	18	15	8	23
QUINCHIA	4	4	8	15	8	23	19	12	31
SANTA ROSA DE CABAL	6	1	7	62	17	79	68	18	86
SANTUARIO	4	3	7	25	9	34	29	12	41
No contestan	0	0	0	1	1	2	1	1	2
TOTAL	36	23	59	394	301	695	430	324	754
SANTAFE DE BOGOTA									
SANTA FE	329	178	507	1436	798	2234	1765	976	2741
TOTAL	329	178	507	1436	798	2234	1765	976	2741
SANTANDER									
BUCARAM	18	12	30	82	35	117	100	47	147
ARATOCA	23	17	40	10	27	37	33	44	77
BARBOSA	4	9	13	6	10	16	10	19	29
BARICHARA	2	6	8				2	6	8
BETULIA	1	3	4	4	10	14	5	13	18
CAPITANEJO	5	6	11	10	6	16	15	12	27
CERRITO	8	18	26	8	34	42	16	52	68
CHARALA		2	2	4	4	8	4	6	10
CHIMA	1		1				1	0	1
CHIPATA	7	5	12	5	7	12	12	12	24
CONCEPCION	2	17	19	12	50	62	14	67	81
CURITI	2	4	6	5	15	20	7	19	26
ENCISO	1	2	3				1	2	3
FLORIDA	4	2	6	14	5	19	18	7	25
GARCIA		1	1	27	24	51	27	25	52
GIRON	1	1	2	4	1	5	5	2	7
GUACA	4	2	6		1	1	4	3	7
GUACAMA	1		1	4	7	11	5	7	12
GUADALUPE	1	4	5	9	23	32	10	27	37
GUANATA	13	2	15	6	1	7	19	3	22
JORDAN		1	1		1	1	0	2	2
LANDAZURI	1	4	5	4	2	6	5	6	11
LEBRIJA		1	1	1		1	1	1	2
LOS SANTOS	1	1	2	1		1	2	1	3
MALAGA	27	14	41	41	33	74	68	47	115
MATANZA		1	1	1	2	3	1	3	4
MOGOTES	2	5	7	4	8	12	6	13	19
OCAMONTE		1	1	23	12	35	23	13	36
OIBA		3	3	4	2	6	4	5	9
PALMAR		1	1				0	1	1
PALMAS SOCORRO		1	1		1	1	0	2	2
PINGOTE		1	1		3	3	0	4	4
PIEDÉCUESTA	49	82	131	269	437	706	318	519	837
PUENTE NACIONAL	2	1	3	5	2	7	7	3	10
SAN ANDRES	5	5	10	4	10	14	9	15	24
SAN GIL	16		16	25	4	29	41	4	45
SAN JOSE DE MIRANDA	17	17	34	8	4	12	25	21	46
SAN MIGUEL		1	1	2		2	2	1	3
SIMACOTA		3	3		1	1	0	4	4
SIMITARRA	2	1	3	4	8	12	6	9	15
SITA (S)	1		1				1	0	1
SOCORRO	1	1	2	4	9	13	5	10	15
UMPALA	1		1				1	0	1
VALLE DE SANJOSE		3	3		1	1	0	4	4
VELEZ	9	10	19	52	24	76	61	34	95
VILLANUEVA	4	9	13	1	10	11	5	19	24
ZAPATOCA	4	12	16	7	48	55	11	60	71
No contestan					1	1	0	1	1
TOTAL	240	292	532	670	883	1553	910	1175	2085
SUCRE									
SINCELEJO	86	120	206	770	237	1007	856	357	1213
CHALAN	4	1	5	18	6	24	22	7	29
COLOSO	2	11	13	36	48	84	38	59	97
COROZAL	1	15	16	1	6	7	2	21	23
GALERAS	27	19	46	99	177	276	126	196	322

4.3.39. DISTRIBUCION DE LA POBLACION ARTESANAL CENSADA, SEGÚN LUGAR DE NACIMIENTO URBANO-RURAL, SEXO, POR DEPARTAMENTO Y POR LOCALIDAD

	RURAL			URBANO			TOTAL		
	MASCULINO	FEMENINO	TOTAL	MASCULINO	FEMENINO	TOTAL	MASCULINO	FEMENINO	TOTAL
MORROA	4	27	31	20	243	263	24	270	294
SAMPUES	778	1108	1886	867	1037	1904	1645	2145	3790
SAN ANDRES		2	2			0	0	2	2
SAN JUAN DE BETULIA	8	31	39	34	51	85	42	82	124
TOLU VIEJO	2	2	4			0	2	2	4
No contesta	1		1	7	13	20	8	13	21
TOTAL	913	1336	2249	1852	1818	3670	2765	3154	5919
TOLIMA									
IBAGUE	65	56	121	112	85	197	177	141	318
ALPUJARRA	2	1	3		3	3	2	4	6
ALVARADO				1	1	2	1	1	2
AMBALEMA		1	1	1	7	8	1	8	9
ANZOATEGUI	1		1	6		6	7	0	7
ARMERO-GUAYABAL		1	1	2	5	7	2	6	8
ATACO	1		1	3	2	5	4	2	6
CAJAMARCA				1	2	3	1	2	3
CARMEN DE APICALA	1	1	2	7	6	13	8	7	15
CASA BIANCA				1	1	2	1	1	2
CHAPARRAL	2		2	5	5	10	7	5	12
COYAIMA	238	225	463	14	43	57	252	268	520
COELLO	1		1				1		1
CUNDAY		1	1	2	2	4	2	3	5
DOLORES	2	3	5		4	4	2	7	9
ESPINAL	13	30	43	1	5	6	14	35	49
FLANDES	63	109	172	9	13	22	72	122	194
FRESNO				2	7	9	2	7	9
GUAMO	475	587	1062	180	374	554	655	961	1616
HONDA	1		1	6	1	7	7	1	8
ICONONZO	5	3	8	11	9	20	16	12	28
LERIDA	1	2	3	3	5	8	4	7	11
LIBANO		2	2	8	4	12	8	6	14
MARIQUITA		2	2	2	9	11	2	11	13
MELGAR	3	3	6	4	10	14	7	13	20
MURILLO	1		1	1	1	2	2	1	3
NATAGAIMA	6	3	9	15	10	25	21	13	34
ORTEGA		5	5	1	1	2	1	6	7
PLANADAS	3	1	4		1	1	3	2	5
PRADO	5	7	12	10	2	12	15	9	24
PURIFICACION	1	5	6	1	2	3	2	7	9
RÍO BLANCO	2		2		3	3	2	3	5
RONCEVALLES	2	1	3	1		1	3	1	4
ROVIRA	2		2		1	1	2	1	3
SAN ANTONIO	1	2	3	1	6	7	2	8	10
SAN LUIS	1		1				1	0	1
SANTA ISABEL				4	8	12	4	8	12
SUAREZ		1	1		4	4	0	5	5
VALLE DE SAN JUAN	1		1				1	0	1
VENADILLO				3	1	4	3	1	4
VILLARRICA	4	3	7	3	7	10	7	10	17
TOTAL	903	1055	1958	421	650	1071	1324	1705	3029
VALLE									
CALI	6	18	24	38	187	225	44	205	249
ANDALUCIA	1	2	3	9	6	15	10	8	18
BUGA	2	3	5	10	10	20	12	13	25
TULUA				1		1	1	0	1
TOTAL	9	23	32	58	203	261	67	226	293
VAUPES									
MITU	263	141	404	23	10	33	286	151	437
TOTAL	263	141	404	23	10	33	286	151	437
VICHADA									
PTO CARRRENO	96	109	205	38	19	57	134	128	262
LA PRIMAVERA	19	20	39	3	1	4	22	21	43
TOTAL	115	129	244	41	20	61	156	149	305
TOTAL NACIONAL	10157	18284	28441	13396	16984	30380	23553	35268	58821

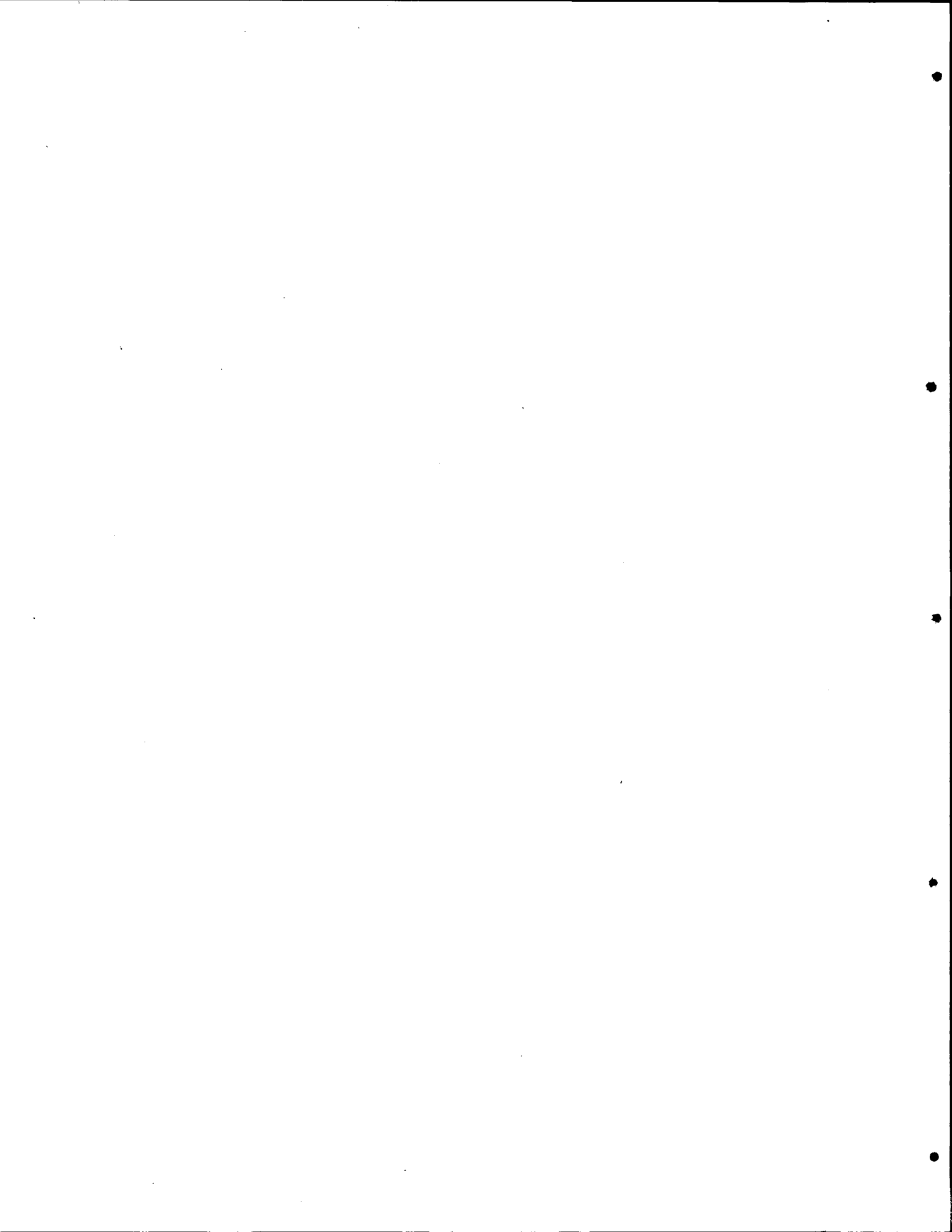

CATEGORIA	DESCRIPCION	CANTIDAD	VALOR UNITARIO
1
2
3
4
5
6
7
8
9
10
11
12
13
14
15
16
17
18
19
20
21
22
23
24
25
26
27
28
29
30

4.4 ORGANIZACION

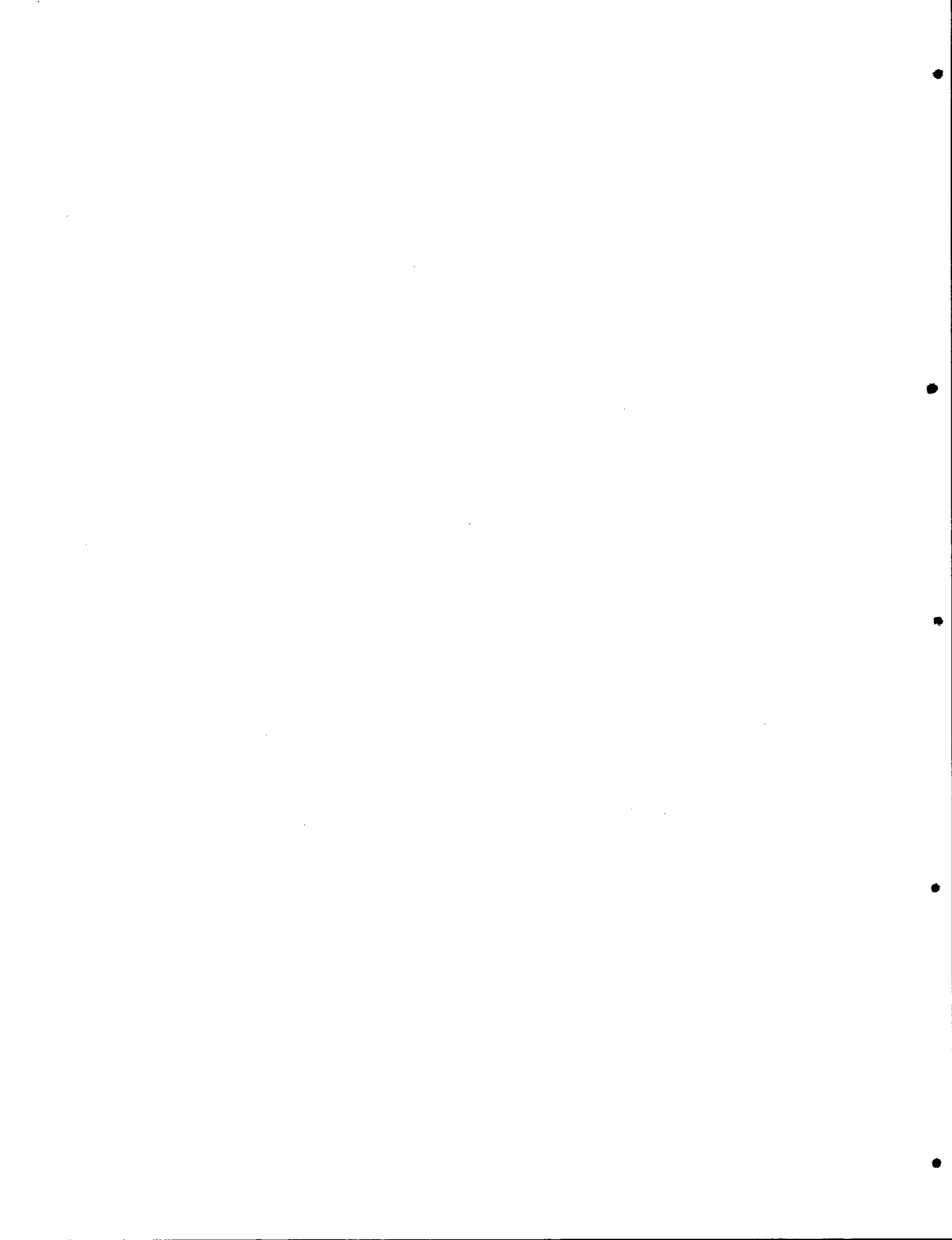

**4.4.1. POBLACION ARTESANAL ORGANIZADA Y TIPO DE ORGANIZACIÓN
A LA QUE PERTENECE POR DEPARTAMENTO**

DEPARTAMENTOS	NO CONTESTA		NO ORGANIZADOS		GRUPO PRE COOPERATIVO	
			NO PERTENECE A NINGUNA ORGANIZACION			
	No. de artesanos	Porcentaje (*)	No. de artesanos	Porcentaje (*)	No. de artesanos	Porcentaje (**)
AMAZONAS	20	6.64%	256	85.05%	2	
ANTIOQUIA	23	1.74%	1269	95.77%	1	0.08%
ARAUCA	6	4.76%	83	65.87%	0	0.00%
ATLANTICO	96	2.50%	3445	89.76%	17	0.44%
BOLIVAR	15	0.76%	1800	90.77%	4	0.20%
BOYACA	234	4.72%	4490	90.52%	5	0.10%
CALDAS	26	1.54%	1446	85.56%	3	0.18%
CASANARE	11	8.15%	29	21.48%	1	0.74%
CAUCA	103	11.33%	443	48.73%	0	0.00%
CESAR	167	4.11%	3594	88.37%	8	0.20%
CHOCO	86	9.35%	763	82.93%	1	0.11%
CORDOBA	326	5.93%	3692	67.14%	1	0.02%
CUNDINAMARCA	52	4.04%	1080	83.85%	0	0.00%
GUAINIA	16	4.06%	276	70.05%	0	0.00%
GUAJIRA	177	9.60%	1532	83.08%	12	0.65%
GUAVIARE	2	0.74%	39	12.27%	1	0.37%
HUILA	59	2.94%	1683	83.90%	10	0.50%
MAGDALENA	86	9.26%	721	77.61%	0	0.00%
META	13	1.91%	268	39.30%	0	0.00%
NARINIO	210	2.49%	7203	85.36%	26	0.31%
NORTE DE SANTANDER	8	1.83%	395	90.60%	1	0.23%
QUINDIO	58	4.76%	1042	85.48%	5	0.41%
RISARALDA	12	1.59%	670	88.86%	2	0.27%
SANTAFE DE BOGOTA	31	1.13%	2425	88.47%	1	0.04%
SANTANDER	65	3.12%	1921	92.13%	10	0.48%
SUCRE	211	3.56%	5592	94.48%	18	0.30%
TOLIMA	97	3.20%	2549	84.15%	3	0.10%
VALLE DEL CAUCA	14	4.78%	257	87.71%	0	0.00%
VAUPES	10	2.29%	38	8.70%	1	0.23%
VICHADA	10	3.28%	50	16.39%	0	0.00%
TOTAL NACIONAL	2244	3.81%	49045	83.38%	133	0.23%

4.4.1. POBLACION ARTESANAL ORGANIZADA Y TIPO DE ORGANIZACIÓN
A LA QUE PERTENECE POR DEPARTAMENTO

DEPARTAMENTOS	ARTESANOS ORGANIZADOS							
	UNA COOPERATIVA		UNA ASOCIACION		UN GRUPO INFORMAL		UN TALLER ARTESANAL URBANO	
	No. de artesanos	Porcentaje(**)	No. de artesanos	Porcentaje(**)	No. de artesanos	Porcentaje(**)	No. de artesanos	Porcentaje(**)
AMAZONAS	0	0.00%	10	3.32%	8	2.66%	1	0.33%
ANTIOQUIA	8	0.60%	9	0.68%	1	0.08%	0	0.00%
ARAUCA	2	1.59%	4	3.17%	1	0.79%	0	0.00%
ATLANTICO	66	1.72%	173	4.51%	22	0.57%	7	0.18%
BOLIVAR	39	1.97%	106	5.35%	13	0.66%	1	0.05%
BOYACA	123	2.48%	59	1.19%	18	0.36%	17	0.34%
CALDAS	97	5.74%	40	2.37%	6	0.36%	8	0.47%
CASANARE	0	0.00%	7	5.19%	0	0.00%	0	0.00%
CAUCA	4	0.44%	261	28.71%	2	0.22%	3	0.33%
CESAR	21	0.52%	145	3.57%	40	0.98%	4	0.10%
CHOCO	9	0.98%	26	2.83%	22	2.39%	8	0.87%
CORDOBA	22	0.40%	122	2.22%	61	1.11%	15	0.27%
CUNDINAMARCA	27	2.10%	89	6.91%	17	1.32%	15	1.16%
GUAINIA	0	0.00%	5	1.27%	0	0.00%	0	0.00%
GUAJIRA	19	1.03%	34	1.84%	30	1.63%	7	0.38%
GUAVIARE	0	0.00%	2	0.74%	0	0.00%	0	0.00%
HUILA	56	2.79%	164	8.18%	9	0.45%	16	0.80%
MAGDALENA	5	0.54%	63	6.78%	16	1.72%	2	0.22%
META	2	0.29%	52	7.62%	1	0.15%	1	0.15%
NARINIO	42	0.50%	199	2.36%	30	0.36%	32	0.38%
NORTE DE SANTANDER	9	2.06%	19	4.36%	4	0.92%	0	0.00%
QUINDIO	9	0.74%	75	6.15%	12	0.98%	10	0.82%
RISARALDA	10	1.33%	39	5.17%	5	0.66%	14	1.86%
SANTAFE DE BOGOTA	26	0.95%	167	6.09%	12	0.44%	56	2.04%
SANTANDER	30	1.44%	34	1.63%	10	0.48%	2	0.10%
SUCRE	25	0.42%	60	1.01%	4	0.07%	1	0.02%
TOLIMA	63	2.08%	49	1.62%	2	0.07%	10	0.33%
VALLE DEL CAUCA	7	2.39%	4	1.37%	0	0.00%	0	0.00%
VAUPES	1	0.23%	54	12.36%	4	0.92%	1	0.23%
VICHADA	0	0.00%	8	2.62%	0	0.00%	0	0.00%
TOTAL NACIONAL	722	1.23%	2079	3.53%	350	0.60%	231	0.39%

4.4.1. POBLACION ARTESANAL ORGANIZADA Y TIPO DE ORGANIZACIÓN
A LA QUE PERTENECE POR DEPARTAMENTO

DEPARTAMENTOS	ARTESANOS ORGANIZADOS				TOTAL
	DE HECHO, LIMITADA O COMANDITA		CABILDO		
	No. de artesanos	Porcentaje(**)	No. de artesanos	Porcentaje(**)	
AMAZONAS	0	0.00%	4	1.33%	301
ANTIOQUIA	4	0.30%	10	0.75%	1325
ARAUCA	0	0.00%	30	23.81%	126
ATLANTICO	8	0.21%	4	0.10%	3838
BOLIVAR	4	0.20%	1	0.05%	1983
BOYACA	2	0.04%	12	0.24%	4960
CALDAS	8	0.47%	56	3.31%	1690
CASANARE	1	0.74%	86	63.70%	135
CAUCA	1	0.11%	92	10.12%	909
CESAR	1	0.02%	87	2.14%	4087
CHOCO	0	0.00%	5	0.54%	920
CORDOBA	1	0.02%	1259	22.90%	5499
CUNDINAMARCA	3	0.23%	5	0.39%	1288
GUAINIA	0	0.00%	97	24.62%	394
GUAJIRA	2	0.11%	31	1.68%	1844
GUAVIARE	0	0.00%	231	85.87%	269
HUILA	4	0.20%	5	0.25%	2006
MAGDALENA	0	0.00%	36	3.88%	929
META	0	0.00%	345	50.59%	682
NARINIO	4	0.05%	692	8.20%	8438
NORTE DE SANTANDER	0	0.00%	0	0.00%	436
QUINDIO	4	0.33%	4	0.33%	1219
RISARALDA	1	0.13%	1	0.13%	754
SANTAFE DE BOGOTA	2	0.07%	21	0.77%	2741
SANTANDER	1	0.05%	12	0.58%	2085
SUCHE	0	0.00%	8	0.14%	5919
TOLIMA	5	0.17%	251	8.29%	3029
VALLE DEL CAUCA	0	0.00%	11	3.75%	293
VAUPES	1	0.23%	327	74.83%	437
VICHADA	0	0.00%	237	77.70%	305
TOTAL NACIONAL	57	0.10%	3960	6.73%	58821

**4.4.2. CAUSAS QUE ADUCEN LOS CENSADOS PARA NO PARTICIPAR
EN LAS ORGANIZACIONES DE ARTESANOS**

DEPARTAMENTOS	CAUSAS DE LA NO PARTICIPACION EN ORGANIZACIONES							TOTAL
	NO OFRECE NINGUN SERVICIO	NO OFRECE SERVICIO DE COMERCIALIZACION	LOS BENEFICIOS SON PARA POCOS	FALTA DE ASESORIA	SE EXIGEN DOCUMENTOS	OTROS	NO CONTESTA	BASE
AMAZONAS	1	0	20	1	1	33	244	301
ANTIOQUIA	68	96	394	292	3	310	169	1325
ARAUCA	8	9	11	1	2	45	55	126
ATLANTICO	348	417	1701	264	4	482	600	3838
BOLIVAR	142	58	881	284	17	77	360	1983
BOYACA	479	476	1602	144	13	1195	1169	4960
CALDAS	83	128	375	294	12	528	263	1690
CASANARE	41	40	37	0	0	18	67	135
CAUCA	36	26	129	5	5	109	607	909
CESAR	146	159	903	25	7	1999	841	4067
CHOCO	87	40	93	3	7	355	348	920
CORDOBA	365	171	1074	21	45	1946	1883	5499
CUNDINAMARCA	115	86	306	9	2	458	370	1288
GUAINIA	0	1	17	2	0	220	154	394
GUAJIRA	61	142	274	7	10	865	508	1844
GUAVIARE	7	40	4	2	3	144	74	269
HUILA	278	328	389	477	5	106	535	2006
MAGDALENA	55	37	99	7	3	316	454	929
META	5	21	17	18	4	222	397	682
NARIÑO	1279	604	4026	61	2	700	1644	8438
NORTE DE SANTANDER	13	6	39	82	0	167	139	436
QUINDIO	30	26	88	2	2	739	335	1219
RISARALDA	27	33	62	24	29	484	100	754
SANTAFE DE BOGOTA	129	123	616	289	4	1267	386	2741
SANTANDER	207	118	806	20	0	694	364	2085
SUCRE	254	413	1895	157	2	2121	1109	5919
TOLIMA	71	69	464	82	2	167	2122	3029
VALLE DEL CAUCA	45	39	69	4	0	34	106	293
VAUPES	4	3	15	2	1	44	370	437
VICHADA	14	35	24	0	0	135	109	305
TOTAL NACIONAL	4398	3744	16430	2579	185	15980	15882	58821

NOTA: LOS ARTESANOS TENIAN LA OPCION DE CONTESTAR MAS DE UNA PREGUNTA, POR LO MISMO NO ES IGUAL A LA BASE

4.4.3 CAUSAS QUE ADUCEN LOS CENSADOS PARA PARTICIPAR
EN LAS ORGANIZACIONES DE ARTESANOS

(Consta de 2 páginas)

DEPARTAMENTOS	LE ALQUILAN LAS MÁQUINAS O EQUIPOS	LE PRESTAN DINERO	LE VENDE LA MATERIA PRIMA MÁS BARATA	LE VENDE LA MATERIA PRIMA A CREDITO	LE COMPRA LOS PRODUCTOS	LE AYUDA A CONSEGUIR LOS CLIENTES	PUEDA PARTICIPAR EN FERIAS	SON GARANTÍAS DE SUS CRÉDITOS	CONSIGUE AYUDA CON ENTIDADES ESTATALES	LE AYUDA ANTE LAS AUTORIDADES
AMAZONAS	2	1	0	0	1	1	2	0	0	1
ANTIOQUIA	0	5	0	0	0	2	3	3	1	3
ARAUCA	0	1	0	0	0	0	3	0	0	16
ATLÁNTICO	8	50	39	25	42	33	130	1	2	3
BOLIVAR	2	29	20	23	45	16	19	2	6	7
BOYACA	3	22	104	20	134	46	109	5	7	9
CALDAS	2	21	22	6	49	9	30	14	12	11
CASANARE	0	0	0	0	3	39	19	1	50	60
CAUCA	11	12	32	21	96	76	53	10	75	48
GESAR	9	49	15	5	13	34	18	12	50	54
CHOCO	2	5	2	1	2	4	9	1	2	2
CÓRDOBA	10	177	12	8	55	21	33	33	372	246
CUNDINAMARCA	0	5	3	1	13	29	87	4	15	41
GUAINIA	0	0	0	0	0	0	1	0	0	0
GUAJIRÁ	0	16	7	8	16	17	12	6	26	9
GUAVIARE	1	1	0	0	0	1	14	0	40	62
HUILA	12	41	3	1	2	15	37	8	21	14
MAGDALENA	1	1	1	0	29	1	10	0	32	39
META	0	26	12	5	2	6	42	4	48	65
NARIÑO	5	92	117	30	40	46	52	23	249	242
NORTE DE SANTANDER	9	4	10	9	8	6	12	6	4	5
QUINDIO	3	34	3	3	11	12	40	8	11	11
RISARALDA	2	23	2	3	5	13	25	10	11	11
SANTAFE DE BOGOTÁ	2	43	13	12	29	17	105	12	6	32
SANTANDER	6	36	14	12	10	7	28	8	6	11
SUCRE	0	41	15	11	35	12	22	3	6	2
TOLIMA	1	38	2	3	20	15	32	5	6	93
VALLE	0	6	0	1	0	1	2	1	8	0
VAUPES	0	0	3	0	190	34	127	1	123	276
VICHADA	22	0	2	0	6	27	15	1	36	37
TOTAL NACIONAL	113	779	453	208	856	540	1091	182	1225	1410

NOTA: LOS CENSADOS TENIAN OPCION PARA MAS DE UNA RESPUESTA

4.4.3 CAUSAS QUE ADUCEN LOS CENSADOS PARA PARTICIPAR
EN LAS ORGANIZACIONES DE ARTESANOS

(Consta de 2 páginas)

DEPARTAMENTOS	LE PRESTA SERVICIOS DE SALUD	TIENE PROGRAMAS DE EDUCACIÓN	OFRECE ESTUDIO PARA SUS HIJOS	LE OFRECE RECREACIÓN	LE OFRECE ASESORÍA EN DISEÑO	NO OFRECE SERVICIOS ESPECIALES	NO CONTESTARON	TOTAL DE LA POBLACION BASE
AMAZONAS	1	4	1	0	0	10	284	301
ANTIOQUIA	5	1	0	3	1	8	1292	1325
ARAUCA	17	16	17	11	0	4	103	126
ATLÁNTICO	25	19	4	9	28	22	3369	3838
BÓLIVAR	10	26	2	7	15	29	1841	1983
BOYACA	7	15	4	59	30	22	4567	4960
CALDAS	16	24	2	7	17	37	1506	1690
CASANARE	45	9	5	0	0	5	73	135
CAUCÁ	5	1	1	13	19	8	679	909
CESAR	23	31	15	19	7	44	3849	4067
CHOCO	0	3	0	0	5	7	898	920
CÓRDOBA	62	69	62	7	25	466	4330	5499
CUNDINAMARCA	5	3	0	49	7	29	1152	1288
GUAINIA	0	0	0	0	0	44	349	394
GUAJIRÁ	16	14	5	9	8	6	1764	1844
GUAVIARE	55	108	102	70	0	71	51	269
HUILA	13	16	3	9	42	44	1804	2006
MAGDALENA	31	33	0	1	1	10	875	929
META	31	86	95	75	7	204	326	682
NARIÑO	49	88	88	45	39	280	7339	8438
NORTE DE SANTANDER	3	2	1	3	10	4	410	436
QUINDIO	34	19	6	24	8	23	1115	1219
RISARALDA	9	15	3	8	15	15	685	754
SANTAFE DE BOGOTÁ	11	8	3	6	15	68	2497	2741
SANTANDER	7	9	2	6	5	20	1985	2085
SUCRE	10	6	3	14	15	34	5736	5919
TOLIMÁ	11	15	10	19	17	12	2752	3029
VALLE	0	0	1	0	0	0	277	293
VAUPES	4	2	6	122	169	60	49	437
VICHADA	110	67	48	51	11	71	87	305
TOTAL NACIONAL	615	709	489	646	516	1657	52044	58821

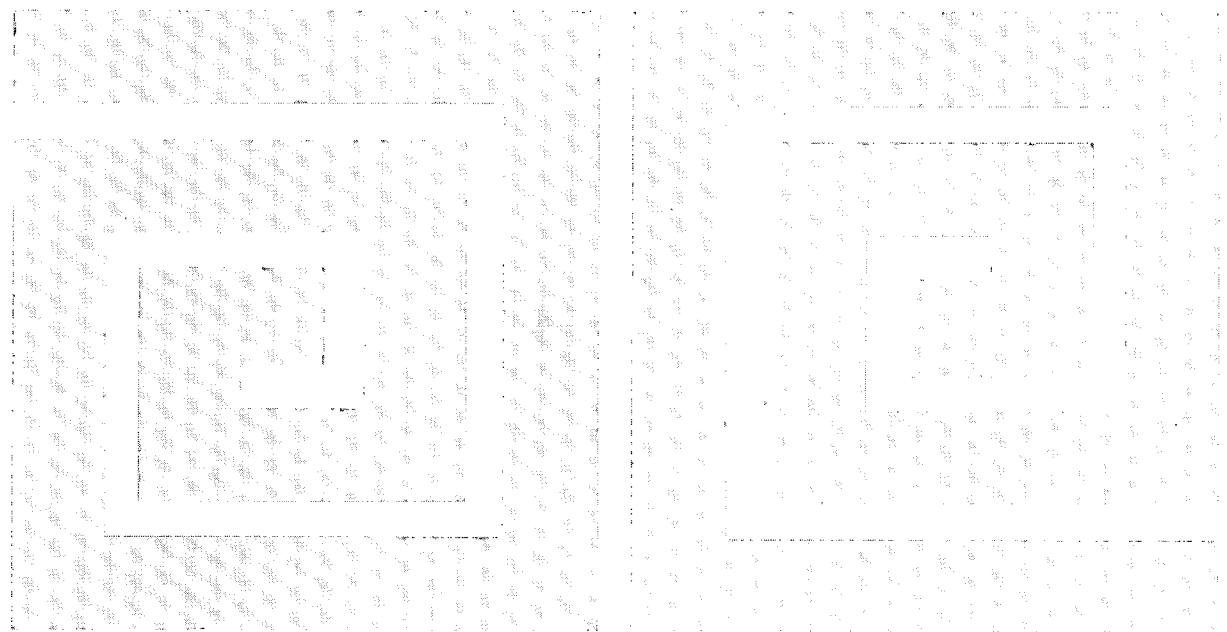

4.5 PRODUCCION Y MATERIA PRIMA

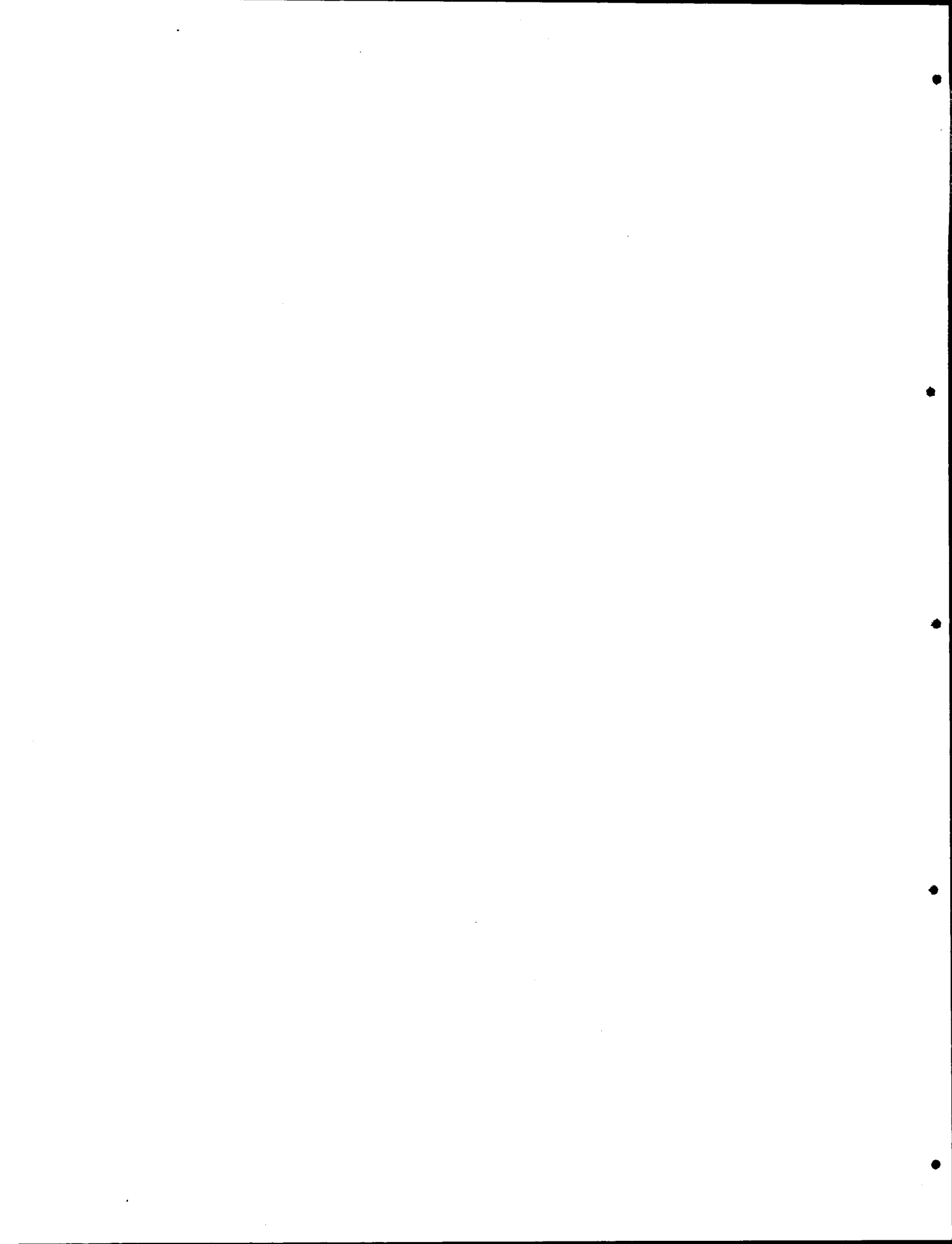

4.5.1. PORCENTAJE DE PARTICIPACIÓN DE TALLERES
SEGÚN EL TIPO DE PRODUCTOS POR DEPARTAMENTO

DEPARTAMENTOS	TIPO DE PRODUCTO.							TOTAL BASE
	MATERIA PRIMA PARA LAS ARTESANIAS	PORCENTAJE	PRODUCTOS TERMINADOS	PORCENTAJE	PRODUCTO PARA OTROS PROCESOS	PORCENTAJE	NO CONTESTAN	
AMAZONAS	68	45.03%	139	92.05%	1	0.66%	8	151
ANTIOQUIA	13	1.46%	845	95.16%	23	2.59%	13	888
ARAUCA	11	19.64%	43	76.79%	0	0.00%	3	56
ATLANTICO	19	1.19%	1360	85.21%	43	2.69%	185	1596
BOLIVAR	7	0.85%	742	90.49%	55	6.71%	34	820
BOYACA	44	2.24%	1606	81.90%	69	3.52%	290	1961
CALDAS	72	8.20%	657	74.83%	130	14.81%	36	878
CAUCA	31	3.88%	698	87.47%	66	8.27%	71	798
CESAR	104	7.15%	1337	91.89%	22	1.51%	36	1455
CHOCO	28	11.34%	195	78.95%	11	4.45%	20	247
CORDOBA	561	38.96%	1059	73.54%	149	10.35%	24	1440
CUNDINAMARCA	128	15.98%	687	85.77%	22	2.75%	9	801
GUAINIA	5	1.95%	247	96.11%	2	0.78%	4	257
GUAJIRA	6	12.00%	44	88.00%	5	10.00%	1	50
GUAVIARE	0	0.00%	2	100.00%	0	0.00%	1	2
HUILA	7	4.17%	139	82.74%	23	13.69%	4	168
MAGDALENA	52	10.38%	421	84.03%	20	3.99%	41	501
META	3	0.95%	301	95.25%	4	1.27%	9	316
NARIÑO	172	3.34%	1885	36.60%	2725	52.91%	421	5150
NORTE DE SANTANDER	10	3.48%	264	91.99%	10	3.48%	9	287
QUINDIÓ	10	1.59%	580	92.50%	22	3.51%	26	627
RISARALDA	24	4.96%	451	93.18%	19	3.93%	20	484
SANTAFE DE BOGOTÁ	285	17.41%	1266	77.34%	58	3.54%	105	1637
SANTANDER	16	3.20%	382	76.40%	35	7.00%	81	500
SUCRE	34	5.78%	459	78.06%	80	13.61%	28	588
TOLIMA	19	1.82%	688	65.90%	305	29.21%	64	1044
VALLE DEL CAUCA	11	13.58%	66	81.48%	1	1.23%	3	81
VAUPES	0	0.00%	16	100.00%	0	0.00%	0	16
VICHADA	1	50.00%	2	100.00%	0	0.00%	0	2
TOTAL NACIONAL	1741	7.64%	16581	72.72%	3900	17.10%	1545	22801

NOTA: LOS JEFES DE TALLER TENIAN OPCION DE MAS DE UNA RESPUESTA, POR LO MISMO NO SUMAR HORIZONTALMENTE

GRÁFICA 4.5.1
JEFES DE TALLER POR TIPO DE PRODUCTO

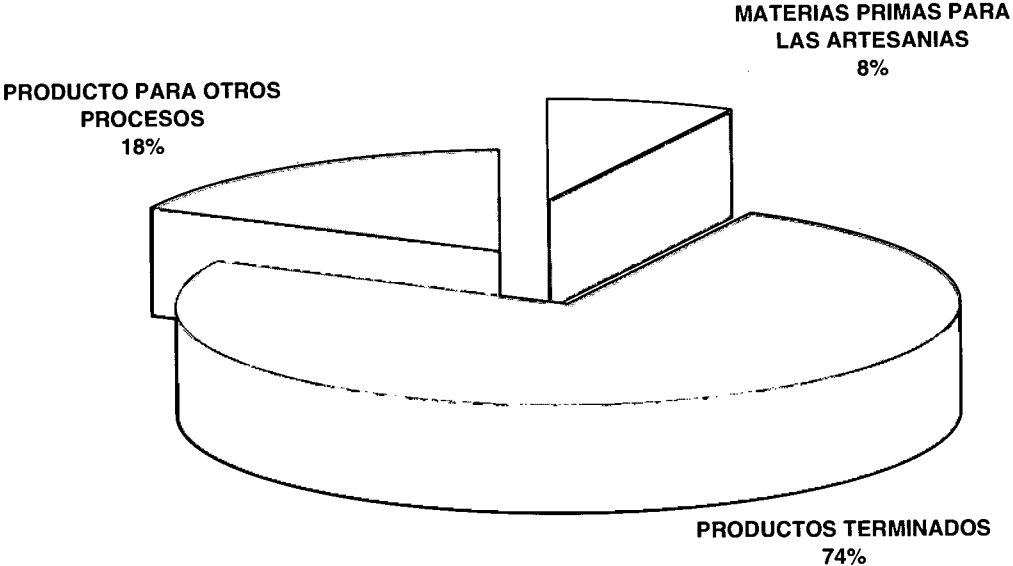

**4.5.2 SITIO DE COMPRA DE LAS MATERIAS PRIMAS.
DISTRIBUCIÓN DE TALLERES POR DEPARTAMENTOS**

DEPARTAMENTOS	SITIO DE COMPRA DE LA MATERIA PRIMA					TOTAL
	NO CONTESTA	EN LA VEREDA	EN EL MUNICIPIO	OTROS MUNICIPIOS	OTRO DEPARTAMENTOS	
AMAZONAS	8	139	3	0	1	151
ANTIOQUIA	30	85	663	168	6	888
ARAUCA	3	5	33	7	17	56
ATLANTICO	157	76	916	465	10	1596
BOLIVAR	29	50	696	30	31	820
BOYACA	154	624	1130	339	93	1961
CALDAS	25	162	637	127	76	878
CAUCA	97	390	368	101	68	798
CESAR	64	439	981	105	75	1455
CHOCO	25	58	148	30	35	247
CORDOBA	20	916	600	16	23	1440
CUNDINAMARCA	66	159	383	325	21	801
GUAINIA	8	237	28	2	0	257
GUAJIRA	4	3	30	10	21	50
GUAVIARE		1	1	0	0	2
HUILA	5	24	79	57	18	168
MAGDALENA	28	139	301	31	73	501
META	33	138	99	32	45	316
NARIÑO	199	870	3737	416	34	5150
NORTE DE SANTANDER	21	22	189	63	34	287
QUINDIO	24	49	364	189	102	627
RISARALDA	23	34	275	148	74	484
SANTAFE DE BOGOTA	62	16	1497	57	43	1637
SANTANDER	31	52	332	95	27	500
SUCRE	13	129	370	92	34	588
TOLIMA	86	554	323	63	69	1044
VALLE DEL CAUCA	7	8	62	6	7	81
VAUPES		16	4	0	0	16
VICHADA		2	0	0	0	2
TOTAL NACIONAL	1222	5397	14249	2974	1037	22801

NOTA: LOS JEFES DE TALLER TENIAN OPCION DE MAS DE UNA RESPUESTA, POR LO MISMO NO SUMAR HORIZONTALMENTE

4.5.3 FORMA DE COMPRA DE LAS MATERIAS PRIMAS MÁS USADAS POR LOS TALLERES
POR DEPARTAMENTO

DEPARTAMENTOS	FORMA DE COMPRA DE MAERIA PRIMA			TOTAL
	NO CONTESTA	AL POR MAYOR	AL DETAL	
AMAZONAS	143	6	2	151
ANTIOQUIA	16	223	649	888
ARAUCA	1	17	38	56
ATLANTICO	129	454	1013	1596
BOLIVAR	5	189	626	820
BOYACA	113	794	1054	1961
CALDAS	54	166	658	878
CAUCA	204	106	488	798
CESAR	79	164	1212	1455
CHOCO	37	59	151	247
CORDOBA	26	177	1237	1440
CUNDINAMARCA	78	184	539	801
GUAINIA	203	31	23	257
GUAJIRA	1	20	29	50
GUAVIARE			2	2
HUILA	13	34	121	168
MAGDALENA	21	93	387	501
META	142	49	125	316
NARIÑO	74	968	4108	5150
NORTE DE SANTANDER	21	59	207	287
QUINDIO	50	140	437	627
RISARALDA	21	120	343	484
SANTAFE DE BOGOTA	19	551	1067	1637
SANTANDER	41	211	248	500
SUCRE	23	199	366	588
TOLIMA	411	243	390	1044
VALLE DEL CAUCA		41	40	81
VAUPES	13		3	16
VICHADA			2	2
TOTAL NACIONAL	1938	5298	15565	22801

**4.5.4 FORMA DE ASOCIACIÓN USADA POR LOS TALLERES
EN LA COMPRA DE MATERIAS PRIMAS POR DEPARTAMENTO**

DEPARTAMENTOS	FORMA DE ASOCIACION						TOTAL
	NO CONTESTAN	CON LOS ARTESANOS	COOPERATIVAS	ASOCIACIONES	TALLER URBANO	SOLO	
AMAZONAS	130	5			5	11	151
ANTIOQUIA	11	24	4	6	16	827	888
ARAUCA	1		1		1	53	56
ATLANTICO	75	46	25	13	30	1407	1596
BOLIVAR	4	10	3	3	1	799	820
BOYACA	134	79	18	11	27	1692	1961
CALDAS	32	19	5	8	20	794	878
CAUCA	160	46	13	56	33	490	798
CESAR	70	40	5	4	42	1294	1455
CHOCO	33	16	3	2	24	169	247
CORDOBA	33	162	21	3	37	1184	1440
CUNDINAMARCA	58	35	2	11	32	663	801
GUAINIA	218	13	15	1		10	257
GUAJIRA	1	2	2	2	1	42	50
GUAVIARE	1					1	2
HUILA	7	10	1		2	148	168
MAGDALENA	34	37	11	4	26	389	501
META	9	7	2	1	16	281	316
NARINIO	64	81	40	20	13	4932	5150
NORTE DE SANTANDER	22	6	3	1	5	250	287
QUINDIO	15	25	8	3	12	564	627
RISARALDA	12	13	2	4	2	451	484
SANTAFE DE BOGOTA	50	36	6	10	40	1495	1637
SANTANDER	49	20	3	2	3	423	500
SUCRE	19	9	4	4	9	543	588
TOLIMA	161	22	6	10	10	835	1044
VALLE DEL CAUCA					1	80	81
VAUPES	1					15	16
VICHADA						2	2
TOTAL NACIONAL	1404	763	203	179	408	19844	22801

**4.5.5 MEDIOS DE TRANSPORTE UTILIZADOS POR LOS TALLERES ARTESANALES
PARA LA CONSECUCCIÓN DE MATERIAS PRIMAS POR DEPARTAMENTOS.**

DEPARTAMENTOS	MEDIO DE TRANSPORTE						TOTAL
	NO CONTESTAN	A PIE	EN TRANSPORTE PROPIO	EN TRANSPORTE ALQUILADO	EN TRANSPORTE PUBLICO	SE LO ENVIA EL PROVEEDOR	
AMAZONAS	28	116	3		3	1	151
ANTIOQUIA	7	270	26	75	476	34	888
ARAUCA		17	6	4	26	3	56
ATLANTICO	55	605	21	30	808	77	1596
BOLIVAR	4	541	7	8	134	126	820
BOYACA	93	925	84	233	542	84	1961
CALDAS	13	287	30	42	478	28	878
CAUCA	72	326	105	41	231	23	798
CESAR	48	600	49	24	670	64	1455
CHOCO	27	112	14	4	82	8	247
CORDOBA	27	899	170	39	280	25	1440
CUNDINAMARCA	19	267	31	96	355	33	801
GUAINIA	51	157	39	5	2	3	257
GUAJIRA		8	2	11	27	2	50
GUAVIARE			1			1	2
HUILA	6	30	9	5	110	8	168
MAGDALENA	13	200	19	27	234	8	501
META	19	158	8	21	108	2	316
NARIÑO	84	2609	168	76	2078	135	5150
NORTE DE SANTANDER	15	92	14	12	117	37	287
QUINDIO	15	56	28	78	428	22	627
RISARALDA	15	62	27	24	338	18	484
SANTAFE DE BOGOTA	29	128	139	259	898	184	1637
SANTANDER	33	153	31	42	202	39	500
SUCRE	13	271	13	26	203	62	588
TOLIMA	79	676	53	23	199	14	1044
VALLE DEL CAUCA	2	4	8	6	60	1	81
VAUPES		15	1				16
VICHADA					1	1	2
TOTAL NACIONAL	767	9584	1106	1211	9090	1043	22801

**4.5.6. FORMA DE PAGO MAS UTILIZADA PARA LA COMPRA DE MATERIAS PRIMAS
POR LOS JEFES DE TALLER DISTRIBUCIÓN POR DEPARTAMENTO**

DEPARTAMENTOS	FORMA DE PAGO				TOTAL
	NO CONTESTAN	DE CONTADO	A CREDITO	CON PRODUCTOS	
AMAZONAS	140	9	2		151
ANTIOQUIA	32	783	65	8	888
ARAUCA	2	41	12	1	56
ATLANTICO	124	1424	24	24	1596
BOLIVAR	11	779	24	6	820
BOYACA	171	1650	120	20	1961
CALDAS	66	737	57	18	878
CAUCA	234	442	89	33	798
CESAR	115	1274	61	5	1455
CHOCO	45	178	22	2	247
CORDOBA	82	1298	55	5	1440
CUNDINAMARCA	77	591	121	12	801
GUAINIA	217	23	7	10	257
GUAJIRA		38	12		50
GUAVIARE		1	1		2
HUILA	14	125	29		168
MAGDALENA	47	440	11	3	501
META	119	176	20	1	316
NARIÑO	153	4494	466	37	5150
NORTE DE SANTANDER	22	220	43	2	287
QUINDIO	64	513	47	3	627
RISARALDA	27	409	42	6	484
SANTAFE DE BOGOTA	40	1304	287	6	1637
SANTANDER	54	330	114	2	500
SUCRE	32	496	58	2	588
TOLIMA	516	481	42	5	1044
VALLE DEL CAUCA	9	68	1	3	81
VAUPES	12	4			16
VICHADA		2			2
TOTAL NACIONAL	2425	18330	1832	214	22801

4.5.7 PROBLEMAS MAS FRECUENTES DE LOS JEFES DE TALLER
EN LA ADQUISICIÓN DE MATERIAS PRIMAS POR DEPARTAMENTO.

DEPARTAMENTOS	NO CONTESTARON		ESCASEZ		NO HAY SUFICIENTE PARA LA PRODUCCION		ACUMULACION Y DETERIORO		NO VIENE SELECCIONADA		NO TIENE INDICACIONES PARA SU MANEJO		TIENE PROBLEMAS PARA TRANSPORTARLA		FALTA DE CREDITO		TOTAL
	No. de artesanos	Porcentaje (*)	No. de artesanos	Porcentaje (**)	No. de artesanos	Porcentaje (**)	No. de artesanos	Porcentaje (**)	No. de artesanos	Porcentaje (**)	No. de artesanos	Porcentaje (**)	No. de artesanos	Porcentaje (**)	No. de artesanos	Porcentaje (**)	
AMAZONA	134	88.74%	14	9.27%	0	0.00%	0	0.00%	0	0.00%	0	0.00%	0	0.00%	1	0.66%	151
ANTIOQUIA	144	16.22%	205	23.09%	54	6.08%	15	1.69%	106	11.94%	23	2.59%	57	6.42%	383	43.13%	888
ARAUCA	18	32.14%	22	39.29%	2	3.57%		0.00%	7	12.50%		0.00%	3	5.36%	9	16.07%	56
ATLANTICO	118	7.39%	592	37.09%	66	4.14%	28	1.75%	279	17.48%	10	0.63%	58	3.63%	866	54.26%	1596
BOLIVAR	24	2.93%	274	33.41%	26	3.17%	21	2.56%	223	27.20%	129	15.73%	39	4.76%	501	61.10%	820
BOYACA	259	13.21%	879	44.82%	152	7.75%	44	2.24%	438	22.34%	11	0.56%	232	11.83%	392	19.99%	1961
CALDAS	117	13.33%	461	52.51%	41	4.67%	23	2.62%	182	20.73%	14	1.59%	62	7.06%	183	20.84%	878
CAUCA	278	34.84%	345	43.23%	42	5.26%	20	2.51%	84	10.53%	21	2.63%	44	5.51%	134	16.79%	798
CESAR	167	11.48%	647	44.47%	50	3.44%	25	1.72%	457	31.41%	110	7.56%	41	2.82%	543	37.32%	1455
CHOCO	51	20.65%	112	45.34%	13	5.26%	12	4.86%	23	9.31%	3	1.21%	34	13.77%	67	27.13%	247
CORDOBA	85	5.90%	1045	72.57%	149	10.35%	39	2.71%	533	37.01%	12	0.83%	47	3.26%	273	18.96%	1440
CUNDINAMARCA	127	15.86%	418	52.18%	94	11.74%	42	5.24%	238	29.71%	38	4.74%	136	16.98%	197	24.59%	801
GUAINIA	140	54.47%	78	30.35%	1	0.39%	9	3.50%	5	1.95%		0.00%	30	11.67%	4	1.56%	257
GUAJIRA	7	14.00%	22	44.00%	2	4.00%	1	2.00%	6	12.00%	1	2.00%	6	12.00%	17	34.00%	50
GUAVIARE	1	50.00%	1	50.00%		0.00%		0.00%		0.00%		0.00%		0.00%	1	50.00%	2
HUILA	34	20.24%	62	36.90%	18	10.71%	9	5.36%	24	14.29%	1	0.60%	9	5.36%	53	31.55%	168
MAGDALENA	116	23.15%	192	38.32%	9	1.80%	14	2.79%	23	4.59%		0.00%	84	16.77%	136	27.15%	501
META	60	18.99%	211	66.77%	6	1.90%	2	0.63%	4	1.27%		0.00%	14	4.43%	41	12.97%	316
NARINIO	235	4.56%	2427	47.13%	470	9.13%	136	2.64%	2136	41.48%	31	0.60%	157	3.05%	1036	20.12%	5150
NORTE DE SANTANDER	53	18.47%	147	51.22%	12	4.18%	12	4.18%	79	27.53%	4	1.39%	12	4.18%	87	30.31%	287
QUINDIO	131	20.89%	248	39.55%	23	3.67%	28	4.47%	52	8.29%	9	1.44%	55	8.77%	224	35.73%	627
RISARALDA	119	24.59%	204	42.15%	41	8.47%	20	4.13%	25	5.17%	3	0.62%	34	7.02%	176	36.36%	484
SANTAFE DE BOGOTA	499	30.48%	450	27.49%	59	3.60%	27	1.65%	495	30.24%	25	1.53%	115	7.03%	350	21.38%	1637
SANTANDER	100	20.00%	230	46.00%	28	5.60%	35	7.00%	151	30.20%	3	0.60%	18	3.60%	99	19.80%	500
SUCRE	41	6.97%	348	59.18%	47	7.99%	22	3.74%	138	23.47%	20	3.40%	19	3.23%	252	42.86%	588
TOLIMA	222	21.26%	670	64.18%	67	6.42%	44	4.21%	196	18.77%	95	9.10%	85	8.14%	83	7.95%	1044
VALLE	14	17.28%	25	30.86%	5	6.17%	4	4.94%	3	3.70%	1	1.23%	4	4.94%	43	53.09%	81
VAUPES	1	6.25%	10	62.50%		0.00%	1	6.25%	5	31.25%	1	6.25%	6	37.50%		0.00%	16
VICHADA	0	0.00%	2	100.00%		0.00%		0.00%	2	100.00%		0.00%	1	50.00%	1	50.00%	2
TOTAL NACIONAL	3295	14.45%	10341	45.35%	1477	6.48%	633	2.78%	5914	25.94%	565	2.48%	1402	6.15%	6152	26.98%	22801

LOS ARTESANOS JEFES DE TALLER TENIAN OPCION A MAS DE UNA RESPUESTA

**4.5.8. FUENTES DE ENERGÍA MAS USADAS EN LA PRODUCCIÓN DE ARTESANÍAS
POR DEPARTAMENTO**

DEPARTAMENTOS	NO CONTESTARON	ENERGIA ELECTRICA		CARBON		LEÑA		GAS		OTROS		NINGUNA		TOTAL BASE
	No. de talleres	No. de talleres	Porcentaje	No. de talleres	Porcentaje	No. de talleres	Porcentaje	No. de talleres	Porcentaje	No. de talleres	Porcentaje	No. de talleres	Porcentaje	
AMAZONAS	121		0.00%	4	2.65%	26	17.22%							151
ANTIOQUIA	426	397	44.71%	28	3.15%	19	2.14%	7	0.79%	10	1.13%	10	1.13%	888
ARAUCA	27	26	46.43%			2	3.57%	2	3.57%	1	1.79%			56
ATLANTICO	897	608	38.10%	25	1.57%	16	1.00%	38	2.38%	22	1.38%	9	0.56%	1596
BOLIVAR	68	340	41.46%	32	3.90%	312	38.05%	49	5.98%	302	36.83%	1	0.12%	820
BOYACA	621	815	41.56%	400	20.40%	496	25.29%	68	3.47%	34	1.73%			1961
CALDAS	285	482	54.90%	34	3.87%	82	9.34%	15	1.71%	20	2.28%	7	0.80%	878
CAUCA	378	257	32.21%	14	1.75%	166	20.80%	20	2.51%	2	0.25%			798
CESAR	645	532	36.56%	25	1.72%	239	16.43%	16	1.10%	12	0.82%	1	0.07%	1455
CHOCO	78	140	56.68%	6	2.43%	20	8.10%	9	3.64%	29	11.74%	1	0.40%	247
CORDOBA	135	377	26.18%	20	1.39%	989	68.68%	34	2.36%	3	0.21%	1	0.07%	1440
CUNDINAMARCA	278	417	52.06%	30	3.75%	45	5.62%	51	6.37%	35	4.37%	12	1.50%	801
GUAINIA	172	5	1.95%	26	10.12%	57	22.18%			3	1.17%	2	0.78%	257
GUAJIRA	9	37	74.00%	2	4.00%	4	8.00%	3	6.00%			2	4.00%	50
GUAVIARE	1	1	50.00%			0								2
HUILA	34	96	57.14%	10	5.95%	29	17.26%	7	4.17%	2	1.19%			168
MAGDALENA	238	195	38.92%	24	4.79%	60	11.98%	7	1.40%	1	0.20%	2	0.40%	501
META	180	122	38.61%	6	1.90%	8	2.53%	5	1.58%	4	1.27%			316
NARIÑO	2825	1924	37.36%	88	1.71%	333	6.47%	20	0.39%	55	1.07%	1	0.02%	5150
NORTE DE SANTANDER	127	133	46.34%	9	3.14%	12	4.18%	10	3.48%	10	3.48%			287
QUINDIO	80	492	78.47%	15	2.39%	42	6.70%	8	1.28%	12	1.91%	2	0.32%	627
RISARALDA	111	310	64.05%	4	0.83%	18	3.72%	21	4.34%	21	4.34%	15	3.10%	484
SANTAFE DE BOGOTA	325	1206	73.67%	39	2.38%	38	2.32%	58	3.54%	40	2.44%	3	0.18%	1637
SANTANDER	222	194	38.80%	7	1.40%	45	9.00%	21	4.20%	34	6.80%	4	0.80%	500
SUCRE	193	243	41.33%	12	2.04%	125	21.26%	14	2.38%	7	1.19%	1	0.17%	588
TOLIMA	495	221	21.17%	16	1.53%	283	27.11%	19	1.82%	61	5.84%	1	0.10%	1044
VALLE DEL CAUCA	8	65	80.25%	3	3.70%	8	9.88%	4	4.94%					81
VAUPES	2	1	6.25%			13	81.25%							16
VICHADA	2													2
TOTAL NACIONAL	8983	9636	42.26%	879	3.86%	3487	15.29%	506	2.22%	720	3.16%	75	0.33%	22801

NOTA: LOS JEFES DE TALLER TENIAN OPCION DE MAS DE UNA RESPUESTA, POR LO MISMO NO SUMAR HORIZONTALMENTE

**4.5.9 TECNOLOGÍA UTILIZADA Y METODOS DE ELABORACIÓN
DE PRODUCTOS ARTESANALES POR DEPARTAMENTO**

DEPARTAMENTOS	NINGUNA	SOLAMENTE A MANO	A MANO Y CON HERRAMIENTAS MANUALES	CON HERRAMIENTAS Y MAQUINAS	ESPECIALMENTE CON MAQUINAS	TOTAL
AMAZONAS	8	41	101	1		151
ANTIOQUIA	8	129	512	222	17	888
ARAUCA		21	29	6		56
ATLANTICO	87	219	775	454	61	1596
BOLIVAR	5	28	611	175	1	820
BOYACA	150	378	1186	235	12	1961
CALDAS	32	307	465	71	3	878
CAUCA	57	284	322	124	11	798
CESAR	25	324	781	292	33	1455
CHOCO	22	71	106	35	13	247
CORDOBA	14	610	746	64	6	1440
CUNDINAMARCA	11	228	510	43	9	801
GUAINIA	5	37	207	8		257
GUAJIRA	1	11	32	3	3	50
GUAVIARE			2			2
HUILA	5	37	108	16	2	168
MAGDALENA	11	149	254	66	21	501
META	13	79	184	39	1	316
NARIÑO	86	1345	3276	426	17	5150
NORTE DE SANTANDER	4	77	143	46	17	287
QUINDIO	14	213	251	131	18	627
RISARALDA	5	65	346	65	3	484
SANTAFE DE	55	360	842	365	15	1637
SANTANDER	73	112	258	52	5	500
SUCRE	14	112	282	179	1	588
TOLIMA	47	300	629	60	8	1044
VALLE DEL CAUCA	3	23	49	4	2	81
VAUPES		6	10			16
VICHADA			2			2
TOTAL NACIONAL	755	5566	13019	3182	279	22801

4.5.10. FORMAS EN QUE LOS TALLERES ADQUIEREN HERRAMIENTAS
POR DEPARTAMENTOS

DEPARTAMENTOS	NO RESPONDE	LAS COMPRO EN SU TOTALIDAD	PARTE LAS HIZO Y PARTE LAS COMPRO	TODAS LAS HIZO	TOTAL
AMAZONAS	22	105	14	10	151
ANTIOQUIA	23	769	92	4	888
ARAUCA	3	45	7	1	56
ATLANTICO	121	1387	55	33	1596
BOLIVAR	32	576	194	18	820
BOYACA	239	1287	383	52	1961
CALDAS	58	655	119	46	878
CAUCA	150	514	118	16	798
CESAR	88	1165	113	89	1455
CHOCO	35	176	31	5	247
CORDOBA	28	1288	120	4	1440
CUNDINAMARCA	35	585	159	22	801
GUAJIRA	14	198	42	3	257
GUAJIRA		40	9	1	50
GUAVIARE		2			2
HUILA	4	122	36	6	168
MAGDALENA	35	302	120	44	501
META	3	228	71	14	316
NARIÑO	228	2966	1766	190	5150
NORTE DE SANTANDER	20	214	37	16	287
QUINDIO	21	553	51	2	627
RISARALDA	25	410	46	3	484
SANTAFE DE BOGOTA	67	1209	346	15	1637
SANTANDER	56	358	68	18	500
SUCRE	67	421	55	45	588
TOLIMA	212	452	341	39	1044
VALLE DEL CAUCA	11	63	6	1	81
VAUPES	1	6	9		16
VICHADA		2			2
TOTAL NACIONAL	1598	16098	4408	697	22801

4.5.11. TIPO DE MATERIALES UTILIZADOS PARA EL EMPAQUE
POR DEPARTAMENTO

DEPARTAMENTOS	TIPO DE MATERIAL DE EMPAQUE							PORCENTAJ E EMPAQUE	NO UTILIZAN EMPAQUE	PORCENTAJE	TOTAL	
	DESHECHOS NATURALES	PAPEL PERIODICO	PLASTICO	CAJAS DE CARTON	BOLSAS DE PAPEL	OTROS	SUMAN					
AMAZONAS	0	42	3	1	1	0	47	31.13%	104	68.87%	151	100
ANTIOQUIA	16	47	167	135	125	33	523	58.90%	365	41.10%	888	100
ARAUCA	1	0	11	4	4	5	25	44.64%	31	55.36%	56	100
ATLANTICO	8	50	467	143	5	10	683	42.79%	913	57.21%	1596	100
BOLIVAR	2	43	455	40	6	0	546	66.59%	274	33.41%	820	100
BOYACA	250	166	334	95	27	45	917	46.76%	1044	53.24%	1961	100
CALDAS	18	104	292	113	37	31	595	67.77%	283	32.23%	878	100
CAUCA	1	26	79	40	35	61	242	30.33%	556	69.67%	798	100
CESAR	20	54	218	50	116	26	484	33.26%	971	66.74%	1455	100
CHOCO	0	10	13	6	10	0	39	15.79%	208	84.21%	247	100
CORDOBA	9	30	433	94	149	15	730	50.69%	710	49.31%	1440	100
CUNDINAMARCA	3	34	292	74	107	101	611	76.28%	190	23.72%	801	100
GUAJIRIA	11	2	3	5	2	5	28	10.89%	229	89.11%	257	100
GUAJIRIA	0	11	13	11	14	1	50	100.00%	0	0.00%	50	100
GUAVIARE	0	0	1	1	0	0	2	100.00%	0	0.00%	2	100
HUILA	2	29	49	42	0	1	123	73.21%	45	26.79%	168	100
MAGDALENA	0	22	73	41	60	16	212	42.32%	289	57.68%	501	100
META	0	4	12	10	13	8	47	14.87%	269	85.13%	316	100
NARINO	134	174	267	314	30	1	920	17.86%	4230	82.14%	5150	100
NORTE DE SANTANDE	0	0	54	32	21	14	121	42.16%	166	57.84%	287	100
QUINDIO	8	0	182	52	5	4	251	40.03%	376	59.97%	627	100
RISARALDA	4	1	165	85	8	8	271	55.99%	213	44.01%	484	100
SANTAFE DE BOGOTA	6	141	692	277	167	92	1375	84.00%	262	16.00%	1637	100
SANTANDER	30	0	107	88	2	3	230	46.00%	270	54.00%	500	100
SUCRE	30	2	129	66	13	5	245	41.67%	343	58.33%	588	100
TOLIMA	34	34	83	95	51	12	309	29.60%	735	70.40%	1044	100
VALLE DEL CAUCA	2	34	17	10	2	5	36	44.44%	11	13.58%	81	100
VAUPES	3	0	0	0	0	0	3	18.75%	13	81.25%	16	100
VICHADA	0	0	0	0	0	0	0	0.00%	2	100.00%	2	100
TOTAL NACIONAL	592	1060	4611	1924	1010	502	9665	42.39%	13102	57.46%	22801	100

4.5.12 OPINION DE JEFES DE TALLER SOBRE EL IMPACTO DE LA DIVERSIFICACION DE PRODUCTOS, POR DEPARTAMENTOS

DEPARTAMENTOS	IMPACTOS				TOTAL
	NINGUNO	HAN MEJORADO	SIGUEN IGUAL	HAN EMPEORADO	
AMAZONAS	113	34	4		151
ANTIOQUIA	572	235	72	9	888
ARAUCA	34	13	6	3	56
ATLANTICO	943	450	196	7	1596
BOLIVAR	624	67	115	14	820
BOYACA	1253	502	200	6	1961
CALDAS	555	198	109	16	878
CAUCA	605	112	77	4	798
CESAR	1134	134	175	12	1455
CHOCO	147	57	36	7	247
CORDOBA	1264	95	47	34	1440
CUNDINAMARCA	544	159	90	8	801
GUAINIA	251	6			257
GUAJIRA	30	14	6		50
GUAVIARE	2				2
HUILA	87	46	31	4	168
MAGDALENA	251	188	59	3	501
META	195	63	52	6	316
NARIÑO	4284	536	296	34	5150
NORTE DE SANTANDE	154	76	51	6	287
QUINDIO	221	318	72	16	627
RISARALDA	256	108	104	16	484
SANTAFE DE BOGOTA	715	514	393	15	1637
SANTANDER	388	84	24	4	500
SUCRE	308	194	77	9	588
TOLIMA	850	113	78	3	1044
VALLE DEL CAUCA	28	40	7	6	81
VAUPES	12	3	1		16
VICHADA	1		1		2
TOTAL NACIONAL	15821	4359	2379	242	22801

4.5.13. MOTIVOS QUE ADUCEN JEFES DE TALLER PARA DIVERSIFICAR LA PRODUCCIÓN
POR DEPARTAMENTOS

DEPARTAMENTOS	RAZÓN									TOTAL BASE
	NINGUNA	ALGUNOS PRODUCTOS NO SE VENDEN	MUY COSTOSOS	HABIA MUCHA COMPETENCIA	NO SE CONSIGUE LA MATERIA PRIMA	COMPETENCIA CON PRODUCTOS INDUSTRIALES	TENIA UN MERCADO MUY REDUCIDO	BUSCAR INCREMENTAR LAS VENTAS	LOS CLIENTES SE LO EXIGIAN	
AMAZONAS	136	15	0	13	0	0	1	4	0	151
ANTIOQUIA	843	45	36	35	5	31	16	112	77	888
ARAUCA	50	6	4	4	2	2	4	7	7	56
ATLANTICO	1442	155	13	88	9	9	51	323	250	1596
BOLIVAR	796	25	4	23	1	8	15	96	46	820
BOYACA	1891	70	15	129	16	26	50	396	160	1961
CALDAS	825	53	27	55	8	26	44	156	112	878
CAUCA	760	37	12	22	9	18	14	87	218	798
CESAR	1410	46	7	25	6	17	12	119	135	1455
CHOCO	229	18	6	15	6	7	30	34	35	247
CORDOBA	1391	49	7	34	5	14	19	95	54	1440
CUNDINAMARCA	738	65	15	64	9	34	28	113	73	801
GUAJIRA	256	1	0	0	1	1	0	10	5	257
GUAJIRA	49	1	0	2	0	0	0	6	12	50
GUAVIARE	2	0	0	0	0	0	0	0	0	2
HUILA	157	11	7	10	4	2	11	38	16	168
MAGDALENA	465	38	11	40	8	13	13	86	59	501
META	296	20	6	16	2	7	6	64	47	316
NARINIO	5005	145	41	151	14	36	39	276	444	5150
NORTE DE SANTANDER	254	33	7	16	2	6	18	97	97	287
QUINDIO	557	70	21	94	12	46	31	160	134	627
RISARALDA	455	29	10	25	4	10	12	138	153	484
SANTAFE DE BOGOTA	1525	115	38	107	8	41	55	536	523	1637
SANTANDER	479	21	7	15	4	8	11	63	48	500
SUCRE	536	52	5	67	10	7	9	112	139	588
TOLIMA	1005	39	9	39	12	33	41	115	88	1044
VALLE DEL CAUCA	69	12	1	4	1	0	4	36	7	81
VAUPES	14	2	0	0	0	0	1	2	1	16
VICHADA	2	0	0	0	0	0	0	0	1	2
TOTAL NACIONAL	21637	1173	309	1093	158	402	535	3281	2941	22801

NOTA: LOS ARTESANOS JEFES DE TALLER TENIAN OPCION A MAS DE UNA RESPUESTA

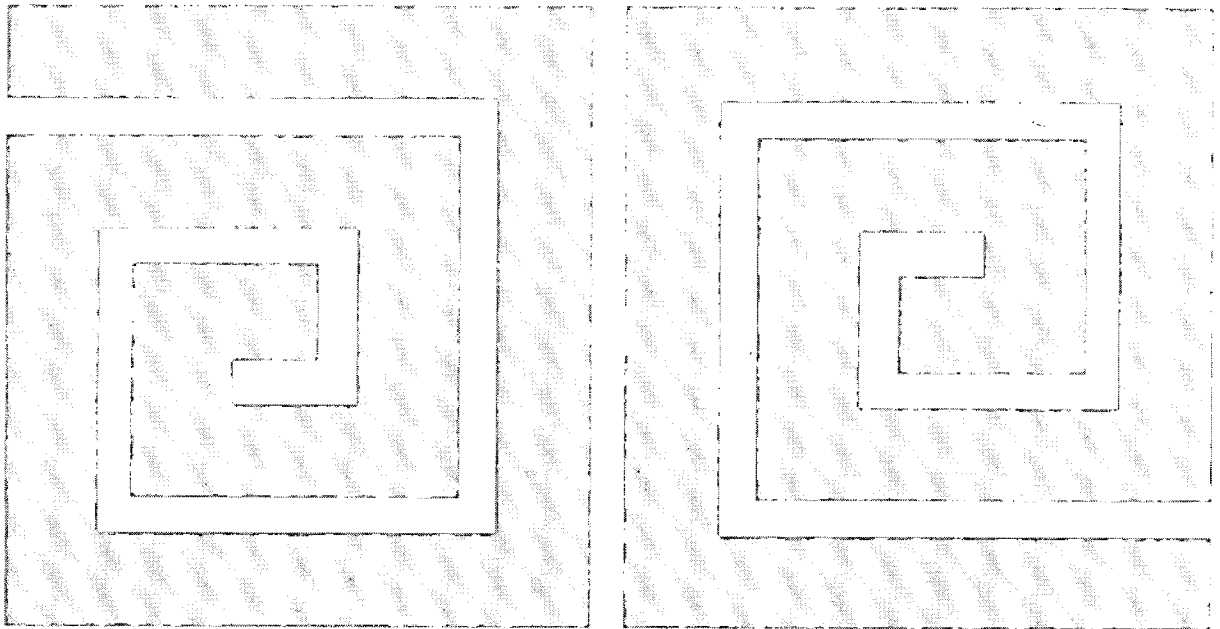

4.6 FUERZA DE TRABAJO

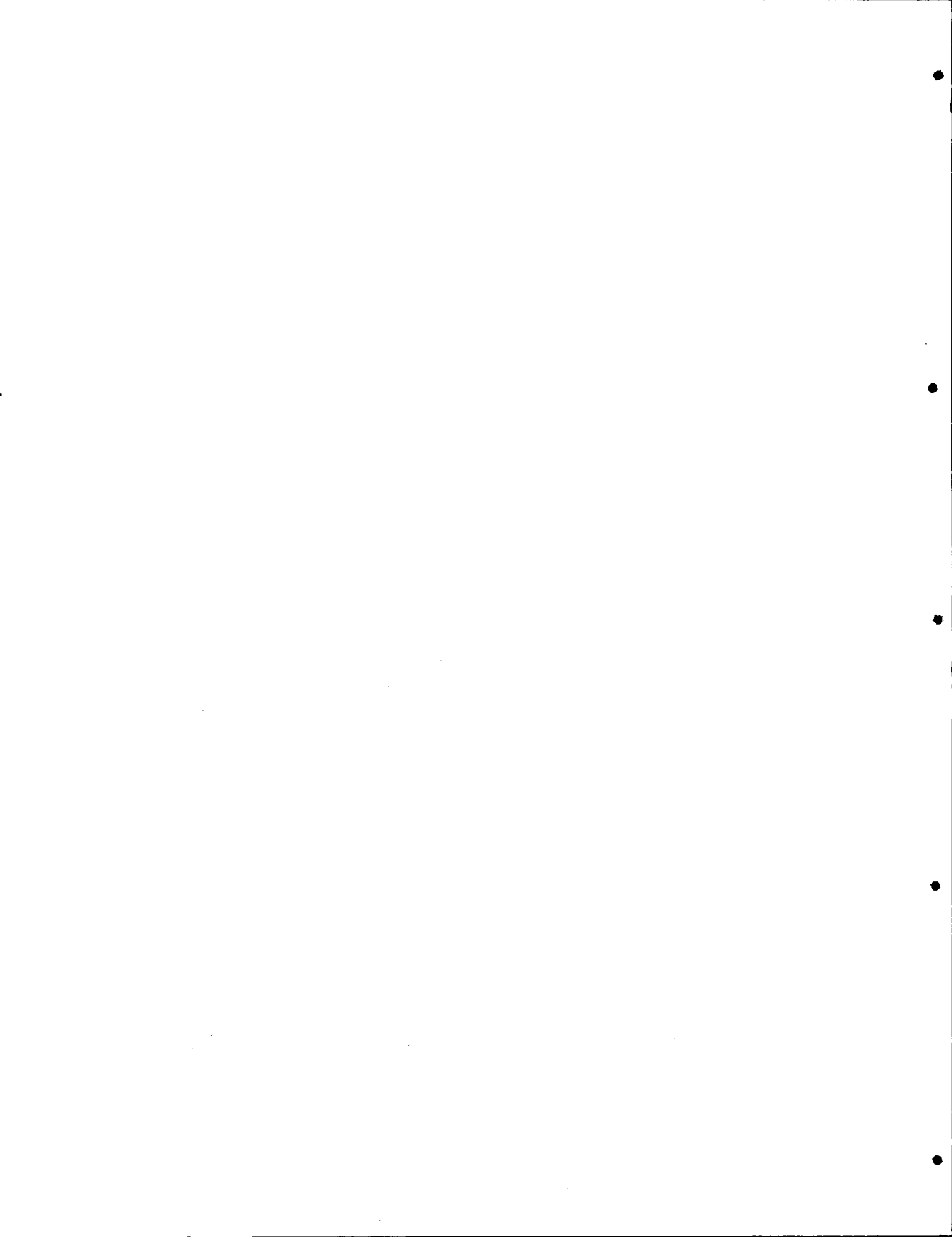

**4.6.1.TALLERES QUE OFRECEN SEGURIDAD SOCIAL A SUS TRABAJADORES
POR DEPARTAMENTO**

DEPARTAMENTOS	PROPORCION DE TRABAJADORES				TOTAL
	NO CONTESTAN	TODOS	ALGUNOS	NINGUNO	
AMAZONAS	8			143	151
ANTIOQUIA	18	6	7	857	888
ARAUCA	5			51	56
ATLANTICO	189	5	15	1387	1596
BOLIVAR	89	4	4	723	820
BOYACA	207	4	6	1744	1961
CALDAS	33	10	17	818	878
CAUCA	169	8	13	608	798
CESAR	358	1	8	1088	1455
CHOCO	63	10	5	169	247
CORDOBA	39	9	6	1386	1440
CUNDINAMARCA	25	4	9	763	801
GUAINIA	36			221	257
GUAJIRA	12	1		37	50
GUAVIARE	1			1	2
HUILA	14			154	168
MAGDALENA	103	15	4	379	501
META	17			299	316
NARIÑO	143	7	14	4986	5150
NORTE DE SANTANDER	30	3		254	287
QUINDIO	41	5	17	564	627
RISARALDA	10	11	7	456	484
SANTAFE DE BOGOTA	59	70	49	1459	1637
SANTANDER	9	7	11	473	500
SUCRE	7	3	6	572	588
TOLIMA	14	5	3	1022	1044
VALLE	12	1		68	81
VAUPES				16	16
VICHADA	1			1	2
TOTAL NACIONAL	1712	189	201	20699	22801

**4.6.2. PROBLEMAS MAS FRECUENTES EN LA CONSECUCIÓN DE MANO DE OBRA
POR DEPARTAMENTO**

DEPARTAMENTOS	NO CONTESTO		ESCALA		INESTABILIDAD		INCUMPLIMIENTO		NO HAY PERSONAL CALIFICADO		COSTOSA		NINGUNO		TOTAL
	No. de artesanos	Porcentaje	No. de artesanos	Porcentaje	No. de artesanos	Porcentaje	No. de artesanos	Porcentaje	No. de artesanos	Porcentaje	No. de artesanos	Porcentaje	No. de artesanos	Porcentaje	
AMAZONA	12	7.95%	5	3.31%	1	0.66%	0	0.00%	0	0.00%	0	0.00%	133	88.08%	151
ANTIOQUIA	0	0.00%	160	18.02%	88	9.91%	42	4.73%	98	11.04%	134	15.09%	366	41.22%	888
ARAUCA	0	0.00%	9	16.07%	2	3.57%	2	3.57%	7	12.50%	3	5.36%	33	58.93%	56
ATLANTICO	561	35.15%	78	4.89%	20	1.25%	10	0.63%	21	1.32%	58	3.63%	848	53.13%	1596
BOLIVAR	707	86.22%	20	2.44%	60	7.32%	12	1.46%	15	1.83%	4	0.49%	2	0.24%	820
BOYACA	484	24.68%	615	31.36%	93	4.74%	99	5.05%	257	13.11%	156	7.96%	257	13.11%	1961
CALDAS	0	0.00%	167	19.02%	74	8.43%	27	3.08%	105	11.96%	133	15.15%	372	42.37%	878
CAUCA	400	50.13%	128	16.04%	34	4.26%	17	2.13%	76	9.52%	30	3.76%	113	14.16%	798
CESAR	367	25.22%	168	11.55%	35	2.41%	30	2.06%	41	2.82%	29	1.99%	785	53.95%	1455
CHOCO	49	19.84%	39	15.79%	19	7.69%	8	3.24%	14	5.67%	12	4.86%	106	42.91%	247
CORDOBA	0	0.00%	596	41.39%	99	6.88%	52	3.61%	139	9.65%	175	12.15%	379	26.32%	1440
CUNDINAMARC	0	0.00%	158	19.73%	79	9.86%	32	4.00%	66	8.24%	63	7.87%	403	50.31%	801
GUAJIRA	182	70.82%	58	22.57%	0	0.00%	0	0.00%	0	0.00%	0	0.00%	17	6.61%	257
GUAVIARE	0	0.00%	5	10.00%	2	4.00%	3	6.00%	9	18.00%	5	10.00%	26	52.00%	50
HUILA	0	0.00%	0	0.00%	1	50.00%	0	0.00%	1	50.00%	0	0.00%	0	0.00%	2
HUILA	18	10.71%	42	25.00%	33	19.64%	10	5.95%	35	20.83%	23	13.69%	7	4.17%	168
MAGDALENA	202	40.32%	50	9.98%	39	7.78%	2	0.40%	3	0.60%	12	2.40%	193	38.52%	501
META	0	0.00%	43	13.61%	6	1.90%	7	2.22%	26	8.23%	10	3.16%	224	70.89%	316
NARINIO	636	12.35%	1350	26.21%	1113	21.61%	366	7.11%	357	6.93%	807	15.67%	521	10.12%	5150
NORTE DE SA	0	0.00%	34	11.85%	24	8.36%	15	5.23%	36	12.54%	11	3.83%	167	58.19%	287
QUINDIO	9	1.44%	110	17.54%	71	11.32%	46	7.34%	91	14.51%	77	12.28%	223	35.57%	627
RISARALDA	18	3.72%	47	9.71%	50	10.33%	33	6.82%	123	25.41%	54	11.16%	159	32.85%	484
SANTAFE DE	0	0.00%	254	15.52%	252	15.39%	184	11.24%	276	16.86%	134	8.19%	537	32.80%	1637
SANTANDER	0	0.00%	104	20.80%	91	18.20%	52	10.40%	69	13.80%	100	20.00%	84	16.80%	500
SUCRE	103	17.52%	110	18.71%	75	12.76%	46	7.82%	22	3.74%	43	7.31%	189	32.14%	588
TOLIMA	0	0.00%	503	48.18%	112	10.73%	60	5.75%	138	13.22%	8	0.77%	223	21.36%	1044
VALLE	11	13.58%	10	12.35%	10	12.35%	7	8.64%	17	20.99%	19	23.46%	7	8.64%	81
VAUPES	0	0.00%	0	0.00%	0	0.00%	0	0.00%	0	0.00%	0	0.00%	16	100.00%	16
VICHADA	1	50.00%	1	50.00%	0	0.00%	0	0.00%	0	0.00%	0	0.00%	0	0.00%	2
TOTAL NACIONAL	3709	16.27%	4864	21.33%	2483	10.89%	1162	5.10%	2042	8.96%	2151	9.43%	6390	28.03%	22801

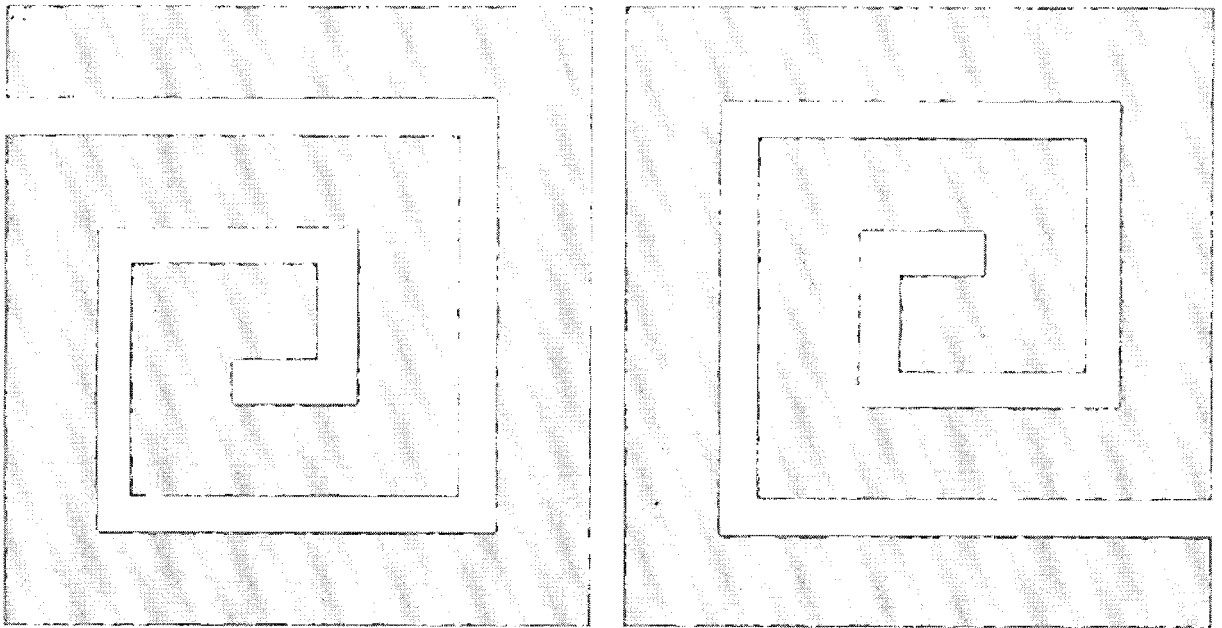

4.7 COMERCIALIZACION

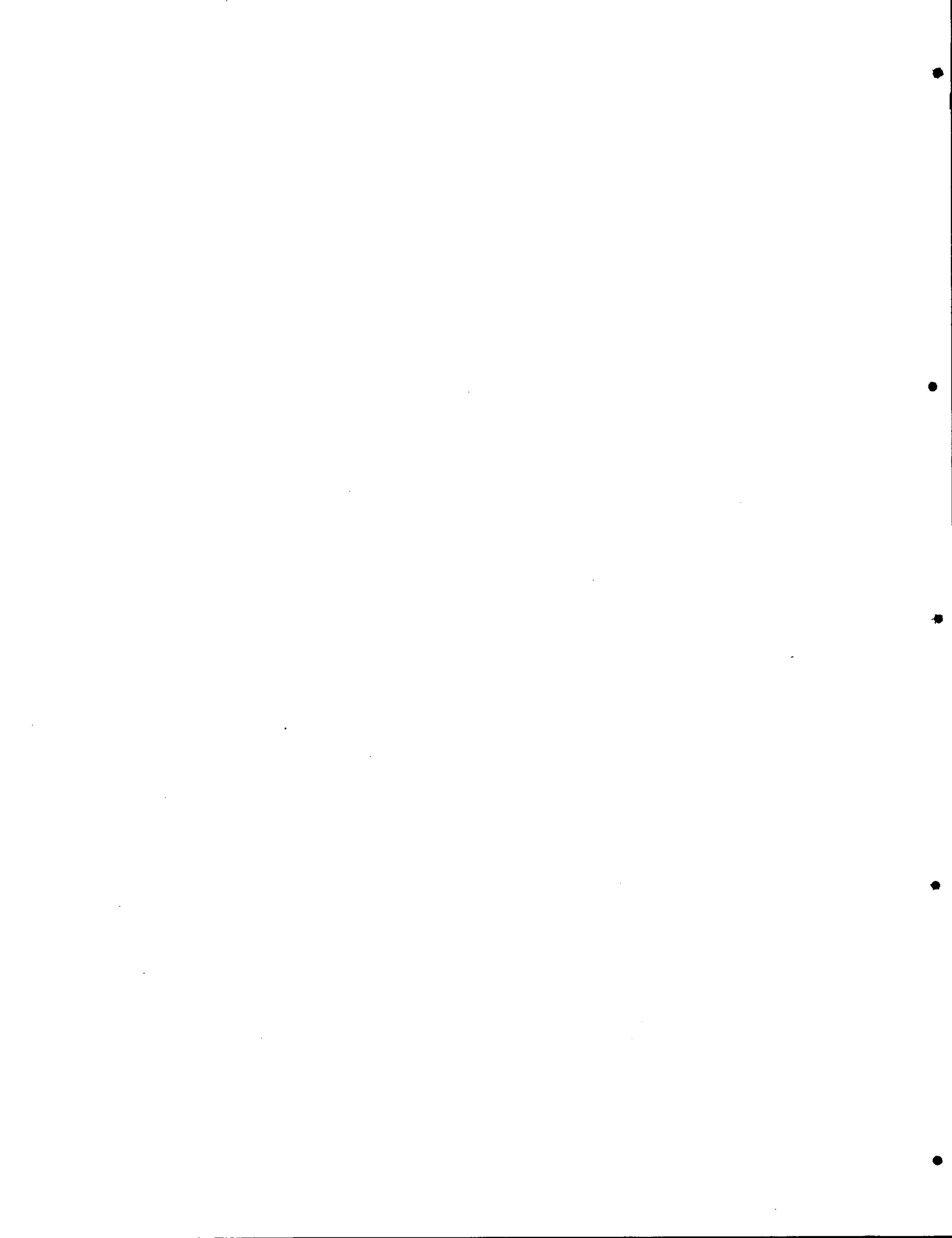

4.7.1. FORMAS DE COMERCIALIZACIÓN MAS COMUNES EN LOS TALLERES ARTESANALES, POR DEPARTAMENTOS

PERSONA ENCARGADA DE LA COMERCIALIZACION					
DEPARTAMENTOS	EL ARTESANO PRODUCTOR	CONYUGE	UN VENDEDOR	OTROS	TOTAL BASE
AMAZONAS	104	39	6		151
ANTIOQUIA	835	22	27	6	888
ARAUCA	53	3		2	56
ATLANTICO	1363	34	73	115	1596
BOLIVAR	607	24	188	12	820
BOYACA	1758	135	47	41	1961
CALDAS	760	81	39	18	878
CAUCA	570	159	18	146	798
CESAR	1368	43	53	44	1455
CHOCO	198	12	8	8	247
CORDOBA	912	485	58	8	1440
CUNDINAMARCA	704	56	32	36	801
GUAJIRIA	237	32	1	1	257
GUAJIRA	44	3			50
GUAVIARE	1		1		2
HUILA	148	9	8	8	168
MAGDALENA	443	81	33	14	501
META	304	14	5	4	316
NARIÑO	4192	328	274	197	5150
NORTE DE SANTANDER	269	13	4	1	287
QUINDIO	593	20	18	14	627
RISARALDA	467	22	12	8	484
SANTAFE DE BOGOTA	1500	107	109	37	1637
SANTANDER	439	38	26	6	500
SUCRE	496	30	38	30	588
TOLIMA	989	31	17	7	1044
VALLE	64	13	2	6	81
VAUPES	16		2		16
VICHADA	2				2
TOTAL	19436	1834	1100	769	22801

NOTA: LOS JEFES DE TALLER TENIAN OPCION A MAS DE UNA RESPUESTA

**4.7.2 PORCENTAJE DE PRODUCCIÓN VENDIDA POR TALLER DIRECTAMENTE AL CONSUMIDOR FINAL
POR DEPARTAMENTO**

DEPARTAMENTOS	TODO		LA MAYOR PARTE		LA MITAD	
	No. jefes de taller	Porcentaje	No. jefes de taller	Porcentaje	No. jefes de taller	Porcentaje
AMAZONAS	81	53.64%	12	7.95%	6	3.97%
ANTIOQUIA	564	63.51%	199	22.41%	53	5.97%
ARAUCA	47	83.93%	3	5.36%	4	7.14%
ATLANTICO	377	23.62%	241	15.10%	11	0.69%
BOLIVAR	59	7.20%	25	3.05%	20	2.44%
BOYACA	571	29.12%	285	14.53%	65	3.31%
CALDAS	602	68.56%	155	17.65%	39	4.44%
CASANARE						
CAUCA	306	38.35%	103	12.91%	57	7.14%
CESAR	996	68.45%	292	20.07%	40	2.75%
CHOCO	138	55.87%	43	17.41%	10	4.05%
CORDOBA	468	32.50%	249	17.29%	39	2.71%
CUNDINAMARCA	393	49.06%	175	21.85%	90	11.24%
GUAJIRA	44	17.12%	50	19.46%	22	8.56%
GUANIA	41	82.00%	5	10.00%	1	2.00%
GUAVIARE	1	50.00%	1	50.00%		0.00%
HUILA	111	66.07%	26	15.48%	10	5.95%
MAGDALENA	297	59.28%	112	22.36%	7	1.40%
META	279	88.29%	22	6.96%	3	0.95%
NARIÑO	836	16.23%	630	12.23%	48	0.93%
NORTE DE SANTANDER	152	52.96%	18	6.27%	12	4.18%
QUINDIO	409	65.23%	95	15.15%	30	4.78%
RISARALDA	355	73.35%	66	13.64%	8	1.65%
SANTAFE DE BOGOTA	1142	69.76%	198	12.10%	54	3.30%
SANTANDER	348	69.60%	54	10.80%	15	3.00%
SUCRE	305	51.87%	86	14.63%	7	1.19%
TOLIMA	357	34.20%	239	22.89%	34	3.26%
VALLE	65	80.25%	5	6.17%	2	2.47%
VAUPES	4	25.00%	6	37.50%	5	31.25%
VICHADA		0.00%	2	100.00%		0.00%
TOTAL	9348	41.00%	3397	14.90%	692	3.03%

MENOS DE LA MITAD		MUY POCO		No constetaron		Ninguna de las Anteriores		Total
No. jefes de taller	Porcentaje	No. jefes de taller	Porcentaje	No. jefes de taller	Porcentaje	No. jefes de taller	Porcentaje	No. jefes de taller
11	7.28%	14	9.27%	15	9.93%	12	7.95%	151
20	2.25%	26	2.93%	20	2.25%	6	0.68%	888
1	1.79%	1	1.79%		0.00%		0.00%	56
14	0.88%	46	2.88%	467	29.26%	440	27.57%	1596
9	1.10%	84	10.24%	623	75.98%		0.00%	820
43	2.19%	298	15.20%	505	25.75%	194	9.89%	1961
9	1.03%	22	2.51%	44	5.01%	7	0.80%	878
					#DIV/0!		#DIV/0!	0
14	1.75%	95	11.90%	204	25.56%	19	2.38%	798
16	1.10%	35	2.41%	35	2.41%	41	2.82%	1455
2	0.81%	6	2.43%	41	16.60%	7	2.83%	247
29	2.01%	349	24.24%	76	5.28%	230	15.97%	1440
36	4.49%	84	10.49%	11	1.37%	12	1.50%	801
26	10.12%	101	39.30%	7	2.72%	7	2.72%	257
1	2.00%		0.00%	2	4.00%		0.00%	50
	0.00%		0.00%		0.00%		0.00%	2
2	1.19%	11	6.55%	8	4.76%		0.00%	168
5	1.00%	19	3.79%	30	5.99%	31	6.19%	501
	0.00%	3	0.95%	7	2.22%	2	0.63%	316
19	0.37%	94	1.83%	3518	68.31%	5	0.10%	5150
14	4.88%	26	9.06%	50	17.42%	15	5.23%	287
15	2.39%	33	5.26%	42	6.70%	3	0.48%	627
7	1.45%	6	1.24%	40	8.26%	2	0.41%	484
27	1.65%	83	5.07%	114	6.96%	19	1.16%	1637
6	1.20%	15	3.00%	48	9.60%	14	2.80%	500
6	1.02%	35	5.95%	147	25.00%	2	0.34%	588
13	1.25%	74	7.09%	321	30.75%	6	0.57%	1044
2	2.47%	1	1.23%	6	7.41%		0.00%	81
1	6.25%		0.00%		0.00%		0.00%	16
	0.00%		0.00%		0.00%		0.00%	2
348	1.53%	1561	6.85%	6381	27.99%	1074	4.71%	22801

**4.7.3 LUGARES DE VENTA MAS COMUNES DE LOS TALLERES ARTESANALES
POR DEPARTAMENTO**

DEPARTAMENTOS	EN EL MISMO MUNICIPIO		EN OTROS MUNICIPIOS		EN OTROS DEPARTAMENTOS		NO CONTESTARON		TOTAL
	No. jefes de taller	Porcentaje	No. jefes de taller	Porcentaje	No. jefes de taller	Porcentaje	No. jefes de taller	Porcentaje	No. jefes de taller
AMAZONAS	142	94.04%	2	1.32%		0.00%	7	4.64%	151
ANTIOQUIA	802	90.32%	69	7.77%	3	0.34%	14	1.58%	888
ARAUCA	54	96.43%	1	1.79%	1	1.79%		0.00%	56
ATLANTICO	1181	74.00%	317	19.86%	73	4.57%	25	1.57%	1596
BOLIVAR	764	93.17%	21	2.56%	13	1.59%	22	2.68%	820
BOYACA	1674	85.36%	147	7.50%	82	4.18%	58	2.96%	1961
CALDAS	785	89.41%	47	5.35%	34	3.87%	12	1.37%	878
CASANARE									0
CAUCA	648	81.20%	29	3.63%	34	4.26%	87	10.90%	798
CESAR	1292	88.80%	84	5.77%	39	2.68%	40	2.75%	1455
CHOCO	211	85.43%	7	2.83%	1	0.40%	28	11.34%	247
CORDOBA	1368	95.00%	19	1.32%	25	1.74%	28	1.94%	1440
CUNDINAMARCA	585	73.03%	179	22.35%	31	3.87%	6	0.75%	801
GUAJIRA	230	89.49%	17	6.61%	5	1.95%	5	1.95%	257
GUANIA	43	86.00%	4	8.00%	1	2.00%	2	4.00%	50
GUAVIARE	2	100.00%		0.00%		0.00%		0.00%	2
HUILA	113	67.26%	37	22.02%	18	10.71%		0.00%	168
MAGDALENA	456	91.02%	11	2.20%	19	3.79%	15	2.99%	501
META	295	93.35%	15	4.75%	4	1.27%	2	0.63%	316
NARIÑO	4264	82.80%	536	10.41%	74	1.44%	276	5.36%	5150
NORTE DE SANTANDER	246	85.71%	25	8.71%	8	2.79%	8	2.79%	287
QUINDIO	484	77.19%	53	8.45%	76	12.12%	14	2.23%	627
RISARALDA	401	82.85%	42	8.68%	36	7.44%	5	1.03%	484
SANTAFE DE BOGOTA	1558	95.17%	28	1.71%	37	2.26%	14	0.86%	1637
SANTANDER	388	77.60%	58	11.60%	38	7.60%	16	3.20%	500
SUCRE	468	79.59%	63	10.71%	49	8.33%	8	1.36%	588
TOLIMA	885	84.77%	50	4.79%	23	2.20%	86	8.24%	1044
VALLE	65	80.25%	1	1.23%	4	4.94%	11	13.58%	81
VAUPES	11	68.75%	3	18.75%	2	12.50%		0.00%	16
VICHADA	2	100.00%		0.00%		0.00%		0.00%	2
TOTAL	19417	85.16%	1865	8.18%	730	3.20%	789	3.46%	22801

**4.7.4 MEDIOS DE TRANSPORTE MÁS UTILIZADOS PARA LOS
PRODUCTOS ARTESANALES FUERA DE LA LOCALIDAD, POR DEPARTAMENTO**

DEPARTAMENTOS	NINGUNO	TRANSPORTE PROPIO	ALQUILADO POR EL PRODUCTOR	ALQUILADO POR UN GRUPO DE PRODUCTORES	PUBLICO	OTROS	TOTAL
AMAZONAS	51	3	0	0	96	1	151
ANTIOQUIA	232	2	81	6	545	22	888
ARAUCA	32	0	1	0	22	1	56
ATLANTICO	523	0	21	5	1042	5	1596
BOLIVAR	682	0	7	4	114	13	820
BOYACA	721	5	142	45	1031	17	1961
CALDAS	224	0	36	8	590	20	878
CAUCA	404	30	102	9	251	2	798
CESAR	527	4	37	6	876	5	1455
CHOCO	140	0	9	3	94	1	247
CORDOBA	502	2	23	19	888	6	1440
CUNDINAMARCA	332	1	37	34	397	0	801
GUAINIA	167	2	8	1	78	1	257
GUAJIRA	12	0	9	1	28	0	50
GUAVIARE	2	0	0	0	0	0	2
HUILA	54	2	14	1	96	1	168
MAGDALENA	166	3	11	4	260	57	501
META	59	1	11	0	244	1	316
NARIÑO	1480	5	162	25	3478	0	5150
NORTE DE SANTANDER	138	1	14	3	121	10	287
QUINDIO	300	1	35	0	291	0	627
RISARALDA	172	0	31	5	271	5	484
SANTAFE DE BOGOTA	837	1	200	18	408	173	1637
SANTANDER	167	0	41	8	246	38	500
SUCRE	285	0	38	3	262	0	588
TOLIMA	697	3	30	9	301	4	1044
VALLE DEL CAUCA	49	1	3	0	28	0	81
VAUPES	13	0	0	0	1	2	16
VICHADA	1	0	0	0	1	0	2
TOTAL NACIONAL	8969	67	1103	217	12060	385	22801

**4.7.5 CANALES DE COMERCIALIZACIÓN O SITIOS MAS FRECUENTES DE VENTA
POR TALLERES Y POR DEPARTAMENTOS**

DEPARTAMENTOS	COMBINACION DE LAS ANTERIORES	EN LA CASA		TALLER O ALMACEN PROPIO		PLAZA DE MERCADO	
		No. DE TALLERES	PORCENTAJE	No. DE TALLERES	PORCENTAJE	No. DE TALLERES	PORCENTAJE
AMAZONAS	46	80	62.50%	2	1.56%	0	0.00%
ANTIOQUIA	153	477	56.72%	209	24.85%	2	0.24%
ARAUCA	1	39	70.91%	15	27.27%	0	0.00%
ATLANTICO	753	571	39.96%	101	7.07%	4	0.28%
BOLIVAR	318	312	47.49%	27	4.11%	0	0.00%
BOYACA	692	831	48.20%	197	11.43%	4	0.23%
CALDAS	339	339	40.45%	160	19.09%	0	0.00%
CASANARE	0						
CAUCA	189	349	56.75%	75	12.20%	0	0.00%
CESAR	105	1051	78.20%	183	13.62%	2	0.15%
CHOCO	7	118	67.05%	51	28.98%	0	0.00%
CORDOBA	940	313	22.91%	80	5.86%	32	2.34%
CUNDINAMARCA	233	395	52.18%	124	16.38%	4	0.53%
GUAINIA	0	25	96.15%	1	3.85%	0	0.00%
GUAJIRA	211	29	11.37%	15	5.88%	0	0.00%
GUAVIARE	0	1	100.00%	0	0.00%	0	0.00%
HUILA	38	89	55.28%	32	19.88%	2	1.24%
MAGDALENA	114	304	67.86%	28	6.25%	0	0.00%
META	47	224	73.93%	32	10.56%	0	0.00%
NARINIO	2443	1694	38.40%	271	6.14%	3	0.07%
NORTE DE SANTANDER	70	125	46.13%	76	28.04%	0	0.00%
QUINDIO	62	304	52.87%	207	36.00%	2	0.35%
RISARALDA	94	282	59.62%	97	20.51%	0	0.00%
SANTAFE DE BOGOTA	323	374	24.30%	842	54.71%	0	0.00%
SANTANDER	166	216	47.16%	76	16.59%	0	0.00%
SUCRE	92	378	67.99%	86	15.47%	0	0.00%
TOLIMA	173	672	71.57%	87	9.27%	7	0.75%
VALLE	10	52	74.29%	8	11.43%	0	0.00%
VAUPES	14	2	12.50%	0	0.00%	0	0.00%
VICHADA	0	1	100.00%	0	0.00%	0	0.00%
TOTAL	7633	9647	47.21%	3082	15.08%	62	0.30%

FERIAS ARTESANALES		SITIOS ESPECIALES DE VENTA		AMBULANTE O CALLE		NO CONTESTARON		TOTAL
No. DE TALLERES	PORCENTAJE	No. DE TALLERES	PORCENTAJE	No. DE TALLERES	PORCENTAJE	No. DE TALLERES	PORCENTAJE	
0	0.00%	0	0.00%	0	0.00%	23	15.23%	151
0	0.00%	0	0.00%	0	0.00%	47	5.29%	888
0	0.00%	0	0.00%	0	0.00%	1	1.79%	56
0	0.00%	0	0.00%	0	0.00%	167	10.46%	1596
0	0.00%	0	0.00%	0	0.00%	163	19.88%	820
0	0.00%	0	0.00%	0	0.00%	237	12.09%	1961
0	0.00%	0	0.00%	0	0.00%	40	4.56%	878
2	0.33%	0	0.00%	0	0.00%	183	22.93%	798
3	0.22%	0	0.00%	0	0.00%	111	7.63%	1455
0	0.00%	0	0.00%	0	0.00%	71	28.74%	247
0	0.00%	0	0.00%	1	0.07%	74	5.14%	1440
1	0.13%	0	0.00%	0	0.00%	44	5.49%	801
0	0.00%	0	0.00%	0	0.00%	24	48.00%	50
0	0.00%	0	0.00%	0	0.00%	2	0.78%	257
0	0.00%	0	0.00%	0	0.00%	1	50.00%	2
0	0.00%	0	0.00%	0	0.00%	7	4.17%	168
0	0.00%	0	0.00%	2	0.45%	53	10.58%	501
0	0.00%	0	0.00%	0	0.00%	13	4.11%	316
0	0.00%	1	0.02%	0	0.00%	738	14.33%	5150
0	0.00%	0	0.00%	0	0.00%	16	5.57%	287
0	0.00%	0	0.00%	0	0.00%	52	8.29%	627
0	0.00%	0	0.00%	0	0.00%	11	2.27%	484
0	0.00%	0	0.00%	0	0.00%	98	5.99%	1637
0	0.00%	0	0.00%	0	0.00%	42	8.40%	500
0	0.00%	0	0.00%	0	0.00%	32	5.44%	588
0	0.00%	0	0.00%	0	0.00%	105	10.06%	1044
0	0.00%	0	0.00%	0	0.00%	11	13.58%	81
0	0.00%	0	0.00%	0	0.00%		0.00%	16
0	0.00%	0	0.00%	0	0.00%	1	50.00%	2
6	0.03%	1	0.00%	3	0.01%	2367	11.58%	22801

**4.7.6 FORMAS DE PAGO MAS UTILIZADAS POR LOS TALLERES ARTESANALES
POR DEPARTAMENTOS**

DEPARTAMENTOS	TRUEQUE	PORCENTAJE	CONSIGNACION	PORCENTAJE	DE CONTADO	PORCENTAJE	CREDITO	PORCENTAJE	NO CONTESTARON	PORCENTAJE	TOTAL BASE
AMAZONAS	0	0.00%	11	7.28%	123	81.46%	5	3.31%	16	10.60%	151
ANTIOQUIA	9	1.01%	19	2.14%	735	82.77%	162	18.24%	42	4.73%	888
ARAUCA	1	1.79%	1	1.79%	50	89.29%	10	17.86%	2	3.57%	56
ATLANTICO	39	2.44%	60	3.76%	1456	91.23%	129	8.08%	69	4.32%	1596
BOLIVAR	52	6.34%	33	4.02%	697	85.00%	122	14.88%	41	5.00%	820
BOYACA	32	1.63%	27	1.38%	1528	77.92%	398	20.30%	165	8.41%	1961
CALDAS	24	2.73%	18	2.05%	792	90.21%	155	17.65%	24	2.73%	878
CAUCA	16	2.01%	81	10.15%	467	58.52%	130	16.29%	250	31.33%	798
CESAR	84	5.77%	13	0.89%	1147	78.83%	271	18.63%	126	8.66%	1455
CHOCO	2	0.81%	8	3.24%	170	68.83%	78	31.58%	55	22.27%	247
CORDOBA	6	0.42%	22	1.53%	1277	88.68%	81	5.63%	75	5.21%	1440
CUNDINAMARCA	13	1.62%	50	6.24%	632	78.90%	160	19.98%	41	5.12%	801
GUAINIA	119	46.30%	13	5.06%	212	82.49%	1	0.39%	24	9.34%	257
GUAJIRA	1	2.00%	1	2.00%	38	76.00%	26	52.00%	3	6.00%	50
GUAVIARE	0	0.00%	0	0.00%	1	50.00%	1	50.00%	0	0.00%	2
HUILA	2	1.19%	14	8.33%	98	58.33%	55	32.74%	3	1.79%	168
MAGDALENA	50	9.98%	33	6.59%	429	85.63%	91	18.16%	23	4.59%	501
META	7	2.22%	3	0.95%	268	84.81%	52	16.46%	32	10.13%	316
NARINO	29	0.56%	79	1.53%	3940	76.50%	554	10.76%	774	15.03%	5150
NORTE DE SANTANDER	3	1.05%	10	3.48%	237	82.58%	52	18.12%	19	6.62%	287
QUINDIO	1	0.16%	21	3.35%	495	78.95%	189	30.14%	57	9.09%	627
RISARALDA	6	1.24%	15	3.10%	389	80.37%	180	37.19%	11	2.27%	484
SANTAFE DE BOGOTA	17	1.04%	65	3.97%	1400	85.52%	391	23.89%	38	2.32%	1637
SANTANDER	4	0.80%	31	6.20%	402	80.40%	74	14.80%	26	5.20%	500
SUCRE	6	1.02%	39	6.63%	479	81.46%	93	15.82%	8	1.36%	588
TOLIMA	7	0.67%	14	1.34%	888	85.06%	86	8.24%	118	11.30%	1044
VALLE DEL CAUCA	0	0.00%	3	3.70%	63	77.78%	10	12.35%	12	14.81%	81
VAUPES	7	43.75%	1	6.25%	13	81.25%	2	12.50%	1	6.25%	16
VICHADA	1	50.00%	0	0.00%	1	50.00%	0	0.00%	0	0.00%	2
TOTAL NACIONAL	538	2.36%	685	3.00%	18427	80.82%	3558	15.60%	2055	9.01%	22801

NOTA: EL ARTESANO JEFE DE TALLER TENIA OPCION A MAS DE UNA RESPUESTA

**4.7.7. FORMAS DE COMPROMETER LA PRODUCCION PARA LA VENTA
POR DEPARTAMENTOS**

DEPARTAMENTOS	TIPO DE COMPROMISO										
	SOBRE PEDIDOS	PORCENTAJE	SOBRE ADELANTOS	PORCENTAJE	POR SU OFERTA	PORCENTAJE	SOBRE PRESTAMOS	PORCENTAJE	NO CONTESTARON	PORCENTAJE	TOTAL BASE
AMAZONAS	37	24.50%	0	0.00%	129	85.43%	0	0.00%	12	7.95%	151
ANTIOQUIA	618	69.59%	131	14.75%	315	35.47%	3	0.34%	34	3.83%	888
ARAUCA	34	60.71%	5	8.93%	21	37.50%	0	0.00%	8	14.29%	56
ATLANTICO	1324	82.96%	62	3.88%	379	23.75%	20	1.25%	58	3.63%	1596
BOLIVAR	232	28.29%	70	8.54%	638	77.80%	5	0.61%	37	4.51%	820
BOYACA	1203	61.35%	116	5.92%	1223	62.37%	17	0.87%	124	6.32%	1961
CALDAS	470	53.53%	115	13.10%	421	47.95%	10	1.14%	48	5.47%	878
CAUCA	348	43.61%	58	7.27%	233	29.20%	3	0.38%	283	35.46%	798
CESAR	877	60.27%	238	16.36%	583	40.07%	7	0.48%	118	8.11%	1455
CHOCO	95	38.46%	55	22.27%	84	34.01%	4	1.62%	72	29.15%	247
CÓRDOBA	158	10.97%	121	8.40%	1176	81.67%	20	1.39%	60	4.17%	1440
CUNDINAMARCA	453	56.55%	50	6.24%	462	57.68%	3	0.37%	39	4.87%	801
GUAINIA	152	59.14%	3	1.17%	203	78.98%	2	0.78%	16	6.23%	257
GUAJIRA	40	80.00%	4	8.00%	8	16.00%	0	0.00%	1	2.00%	50
GUAVIARE	2	100.00%	0	0.00%	2	100.00%	0	0.00%	0	0.00%	2
HUILA	102	60.71%	26	15.48%	56	33.33%	0	0.00%	7	4.17%	168
MAGDALENA	261	52.10%	48	9.58%	233	46.51%	1	0.20%	38	7.58%	501
META	107	33.86%	10	3.16%	216	68.35%	0	0.00%	23	7.28%	316
NARIÑO	1695	32.91%	511	9.92%	2566	49.83%	21	0.41%	695	13.50%	5150
NORTE DE SANTANDE	198	68.99%	25	8.71%	121	42.16%	3	1.05%	15	5.23%	287
QUINDÍO	474	75.60%	129	20.57%	155	24.72%	2	0.32%	41	6.54%	627
RISARALDA	399	82.44%	122	25.21%	119	24.59%	0	0.00%	12	2.48%	484
SANTAFE DE BOGOTÁ	1252	76.48%	191	11.67%	690	42.15%	9	0.55%	37	2.26%	1637
SANTANDER	234	46.80%	35	7.00%	235	47.00%	1	0.20%	57	11.40%	500
SUCRE	342	58.18%	131	22.28%	175	29.76%	2	0.34%	10	1.70%	588
TOLIMA	538	51.53%	147	14.08%	504	48.28%	9	0.86%	79	7.57%	1044
VALLE	58	71.60%	2	2.47%	22	27.16%	5	6.17%	11	13.58%	81
VAUPES	9	56.25%	1	6.25%	15	93.75%	0	0.00%	0	0.00%	16
VICHADA	0	0.00%	0	0.00%	2	100.00%	0	0.00%	0	0.00%	2
TOTAL NACIONAL	11712	51.37%	2406	10.55%	10986	48.18%	147	0.64%	1935	8.49%	22801

NOTA: EL JEFE DE TALLER TENIA OPCION A MAS DE UNA RESPUESTA, POR LO TANTO NO SUMAR HORIZONTALMENTE

**4.7.8 PROBLEMAS MAS FRECUENTES OBSERVADOS POR LOS TALLERES
EN LA COMERCIALIZACION DE ARTESANIAS, POR DEPARTAMENTOS**

DEPARTAMENTOS	PROBLEMAS DE LA COMERCIALIZACION												
	FALTA DE TRANSPORTE	PORCENTAJE	VOLUMEN DE PRODUCCION	PORCENTAJE	FALTA DE ATRACTIVOS Y COMODIDADES	PORCENTAJE	OTROS	PORCENTAJE	NINGUNO	PORCENTAJE	NO CONTESTARON	PORCENTAJE	TOTAL BASE
AMAZONAS	20	13.25%	38	25.17%	55	36.42%	11	7.28%	0	0.00%	30	19.87%	151
ANTIOQUIA	97	10.92%	250	28.15%	477	53.72%	34	3.83%	2	0.23%	102	11.49%	888
ARAUCA	12	21.43%	12	21.43%	32	57.14%	3	5.36%	3	5.36%	8	14.29%	56
ATLANTICO	110	6.89%	496	31.08%	878	55.01%	2	0.13%	0	0.00%	207	12.97%	1596
BOLIVAR	131	15.98%	78	9.51%	628	76.59%	0	0.00%	0	0.00%	81	9.88%	820
BOYACA	306	15.60%	680	34.68%	1035	52.78%	11	0.56%	2	0.10%	292	14.89%	1961
CALDAS	160	18.22%	257	29.27%	394	44.87%	45	5.13%	3	0.34%	121	13.78%	878
CAUCA	105	13.16%	60	7.52%	305	38.22%	14	1.75%	27	3.38%	360	45.11%	798
CESAR	174	11.96%	210	14.43%	819	56.29%	30	2.06%	122	8.38%	230	15.81%	1455
CHOCO	29	11.74%	34	13.77%	97	39.27%	3	1.21%	3	1.21%	105	42.51%	247
CORDOBA	275	19.10%	244	16.94%	844	58.61%	9	0.63%	1	0.07%	119	8.26%	1440
CUNDINAMARCA	139	17.35%	135	16.85%	479	59.80%	20	2.50%	25	3.12%	104	12.98%	801
GUAINIA	94	36.58%	11	4.28%	158	61.48%	7	2.72%	1	0.39%	45	17.51%	257
GUAJIRA	13	26.00%	8	16.00%	24	48.00%	0	0.00%	2	4.00%	4	8.00%	50
GUAVIARE	1	50.00%	0	0.00%	1	50.00%	0	0.00%	0	0.00%		0.00%	2
HUILA	30	17.86%	37	22.02%	100	59.52%	0	0.00%	0	0.00%	20	11.90%	168
MAGDALENA	100	19.96%	27	5.39%	174	34.73%	36	7.19%	58	11.58%	129	25.75%	501
META	79	25.00%	18	5.70%	257	81.33%	6	1.90%	0	0.00%	27	8.54%	316
NARIÑO	1090	21.17%	1159	22.50%	2709	52.60%	18	0.35%	2	0.04%	370	7.18%	5150
NORTE DE SANTANDER	43	14.98%	38	13.24%	193	67.25%	23	8.01%	0	0.00%	32	11.15%	287
QUINDIO	47	7.50%	127	20.26%	415	66.19%	0	0.00%	0	0.00%	68	10.85%	627
RISARALDA	69	14.26%	105	21.69%	280	57.85%	3	0.62%	0	0.00%	83	17.15%	484
SANTAFE DE BOGOTA	250	15.27%	444	27.12%	641	39.16%	179	10.93%	38	2.32%	254	15.52%	1637
SANTANDER	89	17.80%	120	24.00%	242	48.40%	17	3.40%	2	0.40%	89	17.80%	500
SUCRE	75	12.76%	163	27.72%	313	53.23%	5	0.85%	4	0.68%	43	7.31%	588
TOLIMA	324	31.03%	191	18.30%	636	60.92%	8	0.77%	1	0.10%	268	25.67%	1044
VALLE DEL CAUCA	6	7.41%	6	7.41%	54	66.67%	0	0.00%	0	0.00%	15	18.52%	81
VAUPES	16	100.00%	15	93.75%	16	100.00%	0	0.00%	0	0.00%		0.00%	16
VICHADA	1	50.00%	0	0.00%	1	50.00%	0	0.00%	0	0.00%		0.00%	2
TOTAL NACIONAL	3885	17.04%	4963	21.77%	12257	53.76%	484	2.12%	296	1.30%	3206	14.06%	22801

**4.7.9. PORCENTAJE DE PARTICIPACIÓN Y FORMAS DE VENTA
DE LOS TALLERES ARTESANALES A ARTESANÍAS DE COLOMBIA**

DEPARTAMENTOS	FORMA DE VENTA DE MERCANCIAS A ARTESANÍAS DE COLOMBIA										
	NO CONTESTA	PORCENTAJE	NINGUNA	PORCENTAJE	VENTA DIRECTA	PORCENTAJE	EN CONSINACION	PORCENTAJE	HA DEJADO MUESTRAS	PORCENTAJE	TOTAL
AMAZONA	12	7.95%	128	84.77%	11	7.28%	0	0.00%	0	0.00%	151
ANTIOQUIA	47	5.29%	829	93.36%	6	0.68%	5	0.56%	1	0.11%	888
ARAUCA	3	5.36%	53	94.64%	0	0.00%	0	0.00%	0	0.00%	56
ATLÁNTICO	63	3.95%	1475	92.42%	33	2.07%	10	0.63%	15	0.94%	1596
BOLIVAR	33	4.02%	690	84.15%	48	5.85%	41	5.00%	8	0.98%	820
BOYACA	160	8.16%	1739	88.68%	42	2.14%	7	0.36%	13	0.66%	1961
CALDAS	31	3.53%	816	92.94%	17	1.94%	5	0.57%	9	1.03%	878
CAUCA	248	31.08%	534	66.92%	8	1.00%	4	0.50%	4	0.50%	798
CESAR	80	5.50%	1312	90.17%	30	2.06%	3	0.21%	30	2.06%	1455
CHOCO	100	40.49%	142	57.49%	2	0.81%	2	0.81%	1	0.40%	247
CORDOBA	87	6.04%	1318	91.53%	13	0.90%	16	1.11%	6	0.42%	1440
CUNDINAMARCA	29	3.62%	728	90.89%	23	2.87%	10	1.25%	11	1.37%	801
GUAINIA	38	14.79%	214	83.27%	2	0.78%	1	0.39%	2	0.78%	257
GUAJIRA	1	2.00%	49	98.00%	0	0.00%	0	0.00%	0	0.00%	50
GUAVIARE	0	0.00%	2	100.00%	0	0.00%	0	0.00%	0	0.00%	2
HUILA	17	10.12%	140	83.33%	6	3.57%	2	1.19%	3	1.79%	168
MAGDALENA	54	10.78%	438	87.43%	6	1.20%	1	0.20%	2	0.40%	501
META	50	15.82%	265	83.86%	1	0.32%	0	0.00%	0	0.00%	316
NARIÑO	180	3.50%	4862	94.41%	80	1.55%	6	0.12%	22	0.43%	5150
NORTE DE SANTANDER	13	4.53%	267	93.03%	4	1.39%	0	0.00%	3	1.05%	287
QUINDIO	68	10.85%	548	87.40%	2	0.32%	4	0.64%	5	0.80%	627
RISARALDA	6	1.24%	466	96.28%	8	1.65%	3	0.62%	1	0.21%	484
SANTAFE DE BOGOTA	48	2.93%	1449	88.52%	73	4.46%	37	2.26%	30	1.83%	1637
SANTANDER	30	6.00%	450	90.00%	5	1.00%	9	1.80%	6	1.20%	500
SUCRE	12	2.04%	554	94.22%	6	1.02%	6	1.02%	10	1.70%	588
TOLIMA	69	6.61%	913	87.45%	60	5.75%	0	0.00%	2	0.19%	1044
VALLE	17	20.99%	58	71.60%	3	3.70%	3	3.70%	0	0.00%	81
VAUPES	0	0.00%	15	93.75%	1	6.25%	0	0.00%	0	0.00%	16
VICHADA	0	0.00%	2	100.00%	0	0.00%	0	0.00%	0	0.00%	2
TOTAL NACIONAL	1496	6.56%	20456	89.72%	490	2.15%	175	0.77%	184	0.81%	22801

**4.7.10 PORCENTAJE DE PARTICIPACIÓN Y FRECUENCIA DE LAS EXPORTACIONES
DIRECTAS DE LOS TALLERES ARTESANALES**

DEPARTAMENTOS	FRECUENCIA DE EXPORTACION								TOTAL
	NUNCA	PORCENTAJE	TODOS LOS MESES	PORCENTAJE	DOS VECES AL AÑO	PORCENTAJE	OCASIONALMENTE	PORCENTAJE	
AMAZONAS	151	100.00%		0.00%		0.00%		0.00%	151
ANTIOQUIA	879	98.99%	2	0.23%	1	0.11%	6	0.68%	888
ARAUCA	54	96.43%		0.00%		0.00%	2	3.57%	56
ATLANTICO	1592	99.75%		0.00%	2	0.13%	2	0.13%	1596
BOLIVAR	799	97.44%	2	0.24%	11	1.34%	8	0.98%	820
BOYACA	1951	99.49%	4	0.20%	3	0.15%	3	0.15%	1961
CALDAS	866	98.63%	1	0.11%	4	0.46%	7	0.80%	878
CAUCA	785	98.37%	3	0.38%		0.00%	10	1.25%	798
CESAR	1447	99.45%	1	0.07%	2	0.14%	5	0.34%	1455
CHOCO	243	98.38%	1	0.40%		0.00%	3	1.21%	247
CORDOBA	1429	99.24%	2	0.14%	3	0.21%	6	0.42%	1440
CUNDINAMARCA	787	98.25%	1	0.12%	1	0.12%	12	1.50%	801
GUAINIA	256	99.61%		0.00%		0.00%	1	0.39%	257
GUAJIRA	46	92.00%	1	2.00%		0.00%	3	6.00%	50
GUAVIARE	1	50.00%		0.00%		0.00%	1	50.00%	2
HUILA	161	95.83%	2	1.19%	3	1.79%	2	1.19%	168
MAGDALENA	493	98.40%	1	0.20%	1	0.20%	6	1.20%	501
META	313	99.05%	2	0.63%	1	0.32%		0.00%	316
NARIÑO	5097	98.97%	2	0.04%	21	0.41%	30	0.58%	5150
NORTE DE SANTANDER	279	97.21%	1	0.35%	2	0.70%	5	1.74%	287
QUINDIO	617	98.41%	3	0.48%	2	0.32%	5	0.80%	627
RISARALDA	478	98.76%	2	0.41%	1	0.21%	3	0.62%	484
SANTAFE DE BOGOTA	1599	97.68%	6	0.37%	7	0.43%	25	1.53%	1637
SANTANDER	484	96.80%	1	0.20%	4	0.80%	11	2.20%	500
SUCRE	573	97.45%	2	0.34%	2	0.34%	11	1.87%	588
TOLIMA	1027	98.37%	4	0.38%	6	0.57%	7	0.67%	1044
VALLE DEL CAUCA	79	97.53%		0.00%		0.00%	2	2.47%	81
VAUPES	16	100.00%		0.00%		0.00%		0.00%	16
VICHADA	2	100.00%		0.00%		0.00%		0.00%	2
TOTAL NACIONAL	22504	98.70%	44	0.19%	77	0.34%	176	0.77%	22801

**4.7.11 FACTORES DE PRODUCCIÓN QUE TIENEN ENCUESTA LOS TALLERES
ARTESANALES AL ESTABLECER LOS COSTOS DE PRODUCCIÓN DE SUS PRODUCTOS**

DEPARTAMENTO	FACTORES IMPORTANTES PARA EL CALCULO DE COSTOS								
	CANTIDAD DE MATERIA PRIMA	TIEMPO UTILIZADO EN LA PRODUCCION	PAGO DE MANO DE OBRA	COSTOS DE TRANSPORTE	EMPAQUES	NO SABE COSTEAR	OTRO	NO CONTESTARON	TOTAL BASE
AMAZONAS	54	111	23	2	0	0	0	16	151
ANTIOQUIA	718	427	179	77	0	0	0	34	888
ARAUCA	47	43	22	18	1	0	0	1	56
ATLANTICO	1160	979	375	328	0	0	0	75	1596
BOLIVAR	696	184	133	21	0	0	1	23	820
BOYACA	1184	797	371	564	1	0	1	144	1961
CALDAS	604	431	215	154	0	0	0	41	878
CAUCA	399	336	157	126	2	0	0	211	798
CESAR	1040	642	338	211	3	0	0	73	1455
CHOCO	149	101	75	46	2	0	0	73	247
CORDOBA	833	651	248	221	5	3	0	62	1440
CUNDINAMARCA	656	475	303	291	2	0	0	14	801
GUAINIÁ	150	101	4	14	0	0	0	20	257
GUAJIRA	48	35	28	26	1	0	0		50
GUAVIARE	1	1	1	0	0	0	0		2
HUILA	123	57	44	39	0	0	0	12	168
MAGDALENA	270	237	48	38	0	0	0	106	501
META	166	226	85	29	0	0	0	4	316
NARIÑO	3903	1312	652	328	2	0	0	230	5150
NORTE DE SANTANDER	244	171	118	79	0	0	0	9	287
QUINDIÓ	528	405	285	223	3	0	0	28	627
RISARALDA	415	389	253	165	0	0	0	9	484
SANTAFE DE BOGOTÁ	1517	1370	1141	1003	4	0	0	23	1637
SANTANDER	357	271	208	163	0	0	0	39	500
SUCRE	337	121	129	34	1	0	0	10	588
TOLIMA	424	584	142	99	1	0	0	54	1044
VALLE DEL CAUCA	55	46	41	39	0	0	0	8	81
VAUPES	6	14	1	3	0	0	0		16
VICHADA	1	0	0	0	0	0	0		2
TOTAL NACIONAL	16085	10517	5619	4341	28	3	2	1319	22801

NOTA: LOS ARTESANOS JEFES DE TALLER TENIAN OPCION A MAS DE UNA RESPUESTA, NO SUMAR HORIZONTALMENTE

**4.7.12. FACTORES DE PRODUCCIÓN QUE TIENEN ENCUESTA LOS TALLERES
ARTESANALES AL ESTABLECER EL PRECIO DE VENTA DE SUS PRODUCTOS**

DEPARTAMENTOS	NO CONTESTARON	NECESIDADES DEL MOMENTO	LOS COSTOS UNICAMENTE	LOS COSTOS MAS LA GANANCIA	AUMENTOS PERIODICOS	PRECIOS DEL MERCADO	LO FIJA EL COMPRADOR	TOTAL
AMAZONAS	17	57	8	71	0	3	1	151
ANTIOQUIA	30	93	30	589	35	155	28	888
ARAUCA	3	15	3	32	6	7	2	56
ATLANTICO	78	166	96	934	59	143	317	1596
BOLIVAR	30	505	23	216	15	197	116	820
BOYACA	176	211	192	889	148	285	366	1961
CALDAS	43	172	42	485	45	143	72	878
CAUCA	244	108	27	334	20	133	72	798
CESAR	189	290	23	796	31	168	113	1455
CHOCO	74	34	13	127	19	23	1	247
CORDOBA	61	286	47	576	35	38	560	1440
CUNDINAMARCA	52	80	53	560	21	94	68	801
GUAINIA	25	176	13	10	68	14	118	257
GUAJIRA		4	1	46	1	3	0	50
GUAVIARE		0	0	2	0	0	0	2
HUILA	13	19	3	111	9	21	4	168
MAGDALENA	40	105	12	242	43	66	32	501
META	25	150	9	123	7	18	97	316
NARINO	326	629	67	1404	93	1486	1538	5150
NORTE DE SANTANDER	20	15	14	204	27	48	24	287
QUINDIO	45	61	30	474	30	39	9	627
RISARALDA	11	41	17	413	92	15	6	484
SANTAFE DE BOGOTA	65	69	40	1404	76	111	27	1637
SANTANDER	33	48	23	319	27	39	74	500
SUCRE	14	93	14	340	14	66	76	588
TOLIMA	64	78	22	277	145	217	368	1044
VALLE DEL CAUCA	11	12	2	48	11	4	2	81
VAUPES	1	12	0	2	0	2	10	16
VICHADA		1	0	1	0	0	0	2
TOTALNACIONAL	1690	3530	824	11029	1077	3538	4101	22801

NOTA: EL JEFE DE TALLER TENIA OPCION A MAS DE UNA RESPUESTA, POR LO TANTO NO SUMAR HORIZONTALMENTE

**4.7.13 PORCENTAJE DE PARTICIPACION EN PAGOS DE CONTADO Y PLAZO
EN LA VENTA DE PRODUCTOS ARTESANALES POR DEPARTAMENTOS**

DEPARTAMENTOS	NUMERO DE DIAS DE PLAZO												
	NO DA PLAZO	PORCENTAJE	15 DIAS	PORCENTAJE	30 DIAS	PORCENTAJE	45 DIAS	PORCENTAJE	60 DIAS	PORCENTAJE	90 DIAS	PORCENTAJE	TOTAL
AMAZONAS	140	92.72%	11	7.28%		0.00%		0.00%		0.00%		0.00%	151
ANTIOQUIA	664	74.77%	83	9.35%	93	10.47%	21	2.36%	6	0.68%	21	2.36%	888
ARAUCA	43	76.79%	4	7.14%	7	12.50%		0.00%		0.00%	2	3.57%	56
ATLANTICO	1449	90.79%	89	5.58%	40	2.51%	8	0.50%	4	0.25%	6	0.38%	1596
BOLIVAR	683	83.29%	70	8.54%	37	4.51%	8	0.98%	9	1.10%	13	1.59%	820
BOYACA	1417	72.26%	266	13.56%	204	10.40%	39	1.99%	27	1.38%	8	0.41%	1961
CALDAS	682	77.68%	92	10.48%	68	7.74%	5	0.57%	11	1.25%	20	2.28%	878
CAUCA	589	73.81%	54	6.77%	113	14.16%	24	3.01%	8	1.00%	10	1.25%	798
CESAR	1157	79.52%	138	9.48%	115	7.90%	17	1.17%	19	1.31%	9	0.62%	1455
CHOCO	185	74.90%	26	10.53%	23	9.31%	4	1.62%	1	0.40%	8	3.24%	247
CORDOBA	1345	93.40%	47	3.26%	28	1.94%	6	0.42%	2	0.14%	12	0.83%	1440
CUNDINAMARCA	630	78.65%	56	6.99%	86	10.74%	17	2.12%	9	1.12%	3	0.37%	801
GUAINIA	256	99.61%		0.00%	1	0.39%		0.00%		0.00%		0.00%	257
GUAJIRA	23	46.00%	9	18.00%	14	28.00%	1	2.00%	2	4.00%	1	2.00%	50
GUAVIARE	1	50.00%		0.00%		0.00%	1	50.00%		0.00%		0.00%	2
HUILA	100	59.52%	16	9.52%	36	21.43%	3	1.79%	4	2.38%	9	5.36%	168
MAGDALENA	403	80.44%	24	4.79%	57	11.38%	14	2.79%		0.00%	3	0.60%	501
META	265	83.86%	8	2.53%	29	9.18%	4	1.27%	7	2.22%	3	0.95%	316
NARIÑO	4507	87.51%	312	6.06%	226	4.39%	47	0.91%	28	0.54%	30	0.58%	5150
NORTE DE SANTANDEF	218	75.96%	18	6.27%	30	10.45%	5	1.74%	9	3.14%	7	2.44%	287
QUINDIO	434	69.22%	73	11.64%	94	14.99%	10	1.59%	10	1.59%	6	0.96%	627
RISARALDA	296	61.16%	45	9.30%	83	17.15%	21	4.34%	23	4.75%	16	3.31%	484
SANTAFE DE BOGOTA	1207	73.73%	85	5.19%	243	14.84%	43	2.63%	36	2.20%	23	1.41%	1637
SANTANDER	390	78.00%	35	7.00%	49	9.80%	9	1.80%	9	1.80%	8	1.60%	500
SUCRE	475	80.78%	42	7.14%	47	7.99%	19	3.23%	3	0.51%	2	0.34%	588
TOLIMA	940	90.04%	20	1.92%	60	5.75%	15	1.44%	4	0.38%	5	0.48%	1044
VALLE	72	88.89%	3	3.70%	3	3.70%		0.00%	2	2.47%	1	1.23%	81
VAUPES	13	81.25%		0.00%	1	6.25%	1	6.25%	1	6.25%		0.00%	16
VICHADA	2	100.00%		0.00%		0.00%		0.00%		0.00%		0.00%	2
TOTAL NACIONAL	18586	81.51%	1626	7.13%	1787	7.84%	342	1.50%	234	1.03%	226	0.99%	22801

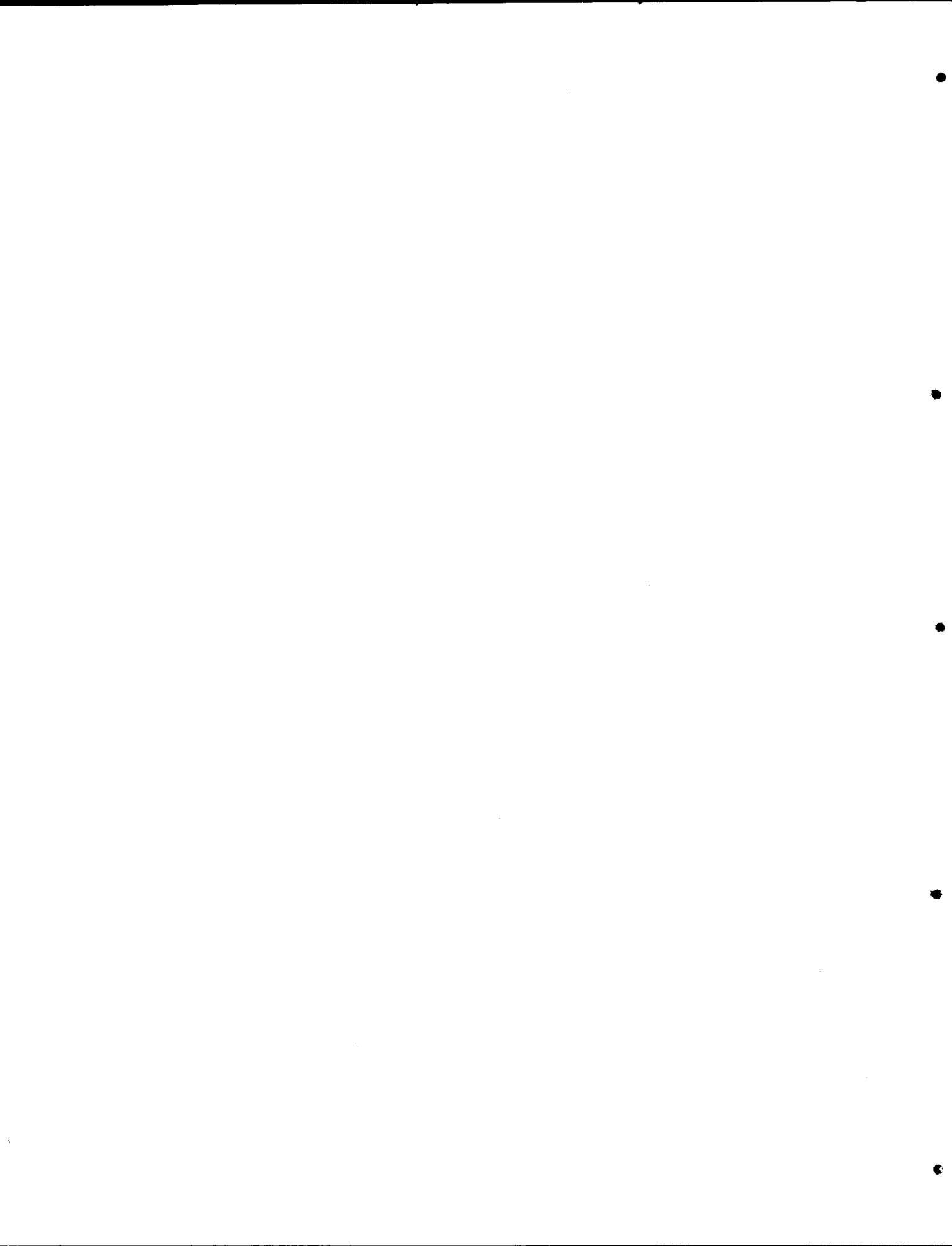

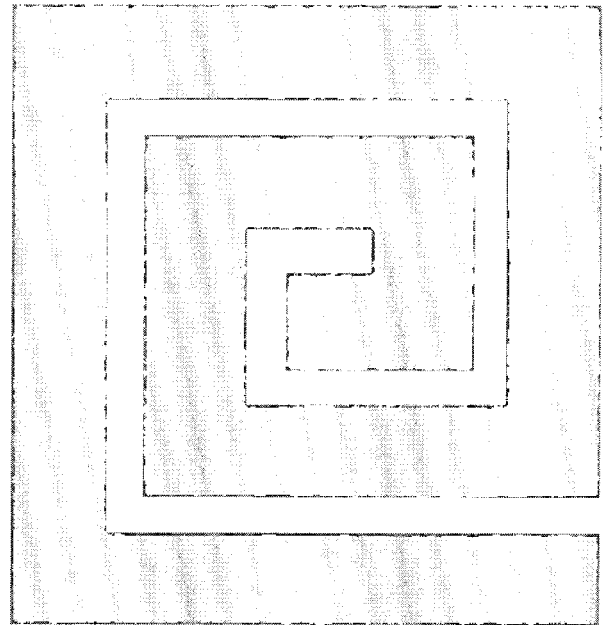
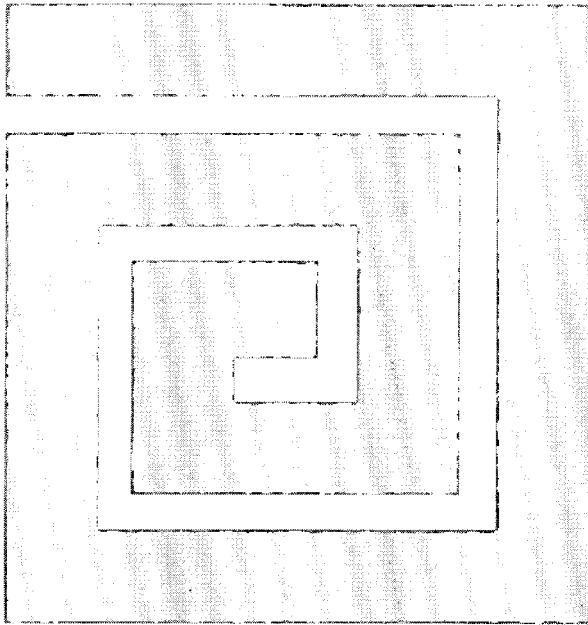

4.8 CREDITO



4.8.1. PARTICIPACIÓN DE LAS FUENTES DE FINANCIAMIENTO DE LOS TALLERES ARTESANALES POR DEPARTAMENTO

DEPARTAMENTOS	TIPO DE INSTITUCION								TOTAL
	NINGUNA	UN FAMILIAR O AMIGO	UN INTEMEDIARIO O COMPRADOR	COOPERATIVA U ORGANIZACION	LA CAJA AGRARIA	BANCO O CORPORACION	ARTESANIAS DE COLOMBIA	PRESTAMISTA	
AMAZONAS	151								151
ANTIOQUIA	783	12	1	6	6	67	3	10	888
ARAUCA	48			1	2	3		2	56
ATLANTICO	1514	11	3	14	10	5	10	29	1596
BOLIVAR	783	7		1	8	5	10	6	820
BOYACA	1855	14	4	6	46	9	5	22	1961
CALDAS	833	12	1	5	8	14		5	878
CAUCA	758	5	1	3	13	13		5	798
CESAR	1398	13		11	7	4	2	19	1455
CHOCO	232		2	1	10			2	247
CORDOBA	1395	11	14	15	1	1		3	1440
CUNDINAMARCA	738	18	7	5	13	18		2	801
GUAINIA	256			1					257
GUAJIRA	46					4			50
GUAVIARE	2								2
HUILA	137	2	1	4	13	7	4		168
MAGDALENA	489	2	1	2	6	1			501
META	283	5		19	1	5		3	316
NARIÑO	4986	31	4	15	82	21	3	8	5150
NORTE DE SANTANDER	242	6		6	18	13		2	287
QUINDIO	574	5	2	9	10	18		9	627
RISARALDA	455	4		4	9	5	3	4	484
SANTA FE DE BOGOTA	1448	23		15	5	86	16	44	1637
SANTANDER	410	10	2	23	21	23	3	8	500
SUCRE	538	7	1	4	7	5		26	588
TOLIMA	913	6		23	10	11	75	6	1044
VALLE DEL CAUCA	81								81
VAUPES	16								16
VICHADA	2								2
TOTAL NACIONAL	21366	204	45	193	306	338	134	215	22801

4.3.36 TIEMPO QUE LOS ARTESANOS DEDICAN AL COMERCIO ARTESANAL.

GRÁFICA 8.1
FUENTES DE FINANCIAMIENTO DE LOS TALLERES ARTESANALES

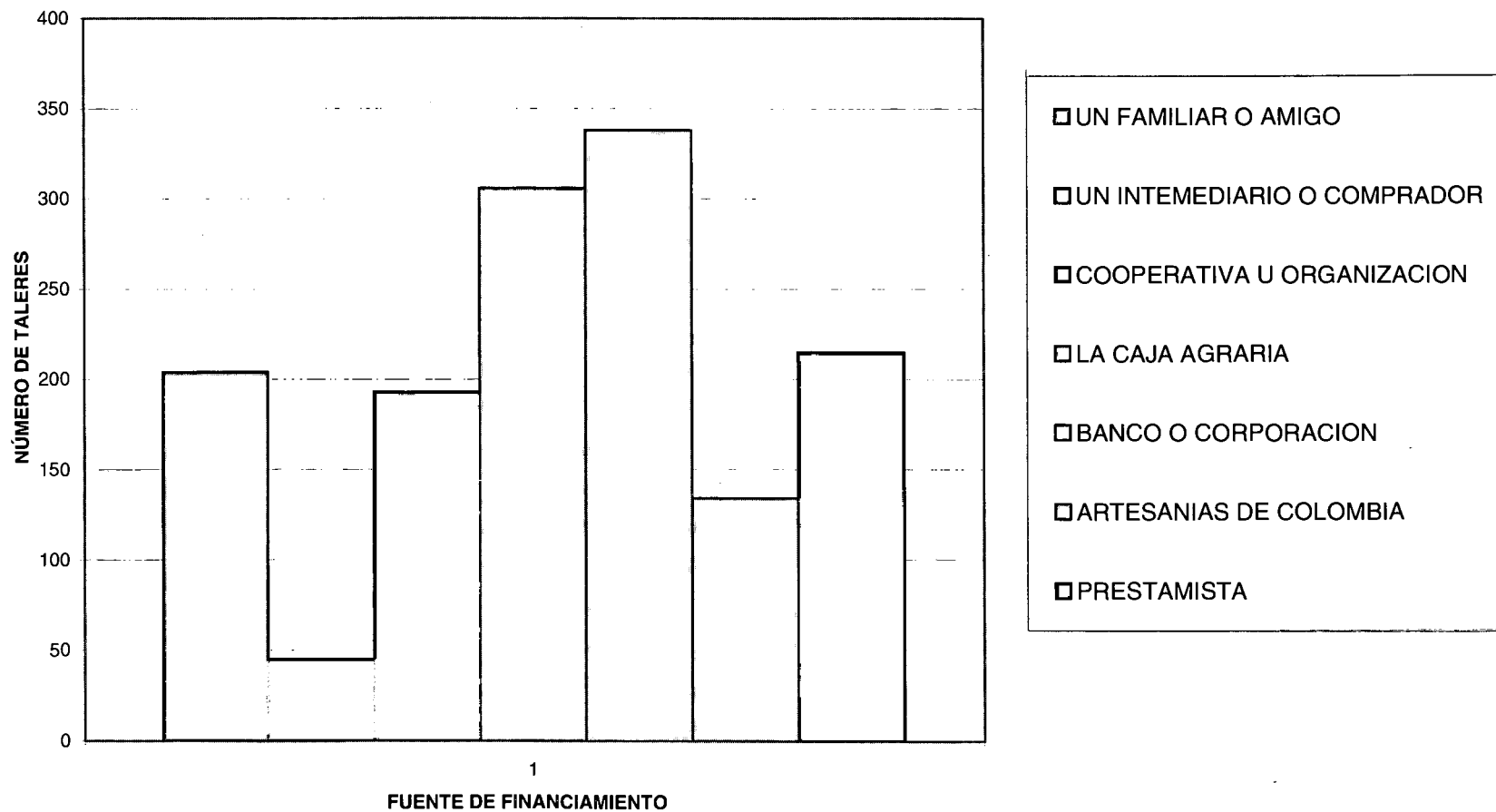

**4.8.2. RAZONES POR LAS CUALES LOS JEFES DE TALLER NO SOLICITAN CREDITO
POR DEPARTAMENTO**

DEPARTAMENTOS	NO HA NECESITADO	NO LE GUSTA ENDEUDARSE	NO HAY ENTIDADES	SE EXIGEN MUCHAS GARANTIAS	DEMASIADO PAPELEO	LOS INTERESES SON MUY ALTOS	LOS PLAZOS SON MUY CORTOS	OTROS	TOTAL
AMAZONAS	46	58	34	7	0	0	3	5	151
ANTIOQUIA	151	192	182	72	113	83	8	17	888
ARAUCA	5	17	13	14	17	9	5	4	56
ATLANTICO	265	528	315	261	212	109	27	10	1596
BOLIVAR	84	302	183	90	121	42	186	18	820
BOYACA	206	546	141	362	351	196	18	68	1961
CALDAS	213	396	122	143	134	97	58	28	878
CAUCA	55	213	156	95	93	114	62	6	798
CESAR	132	370	333	285	393	307	61	42	1455
CHOCO	16	48	49	39	33	20	143	4	247
CORDOBA	155	523	264	84	286	71	149	18	1440
CUNDINAMARCA	131	289	102	218	197	191	69	17	801
GUAINIA	12	21	141	7	2	0	0	10	257
GUAJIRA	5	12	6	9	9	7	14	2	50
GUAVIARE	0	1	0	0	0	0	7	0	2
HUILA	14	44	25	28	32	28	13	0	168
MAGDALENA	69	80	81	120	145	75	8	15	501
META	40	52	9	24	28	22	26	10	316
NARINIO	1191	1436	790	656	816	920	8	29	5150
NORTE DE SANTANDER	66	72	36	45	32	16	407	8	287
QUINDIO	81	240	72	100	80	71	5	18	627
RISARALDA	94	185	87	73	77	36	29	5	484
SANTAFE DE BOGOTA	225	433	164	452	508	314	24	39	1637
SANTANDER	103	140	40	89	55	44	18	27	500
SUCRE	60	195	101	83	98	44	14	8	588
TOLIMA	61	401	117	155	106	69	37	6	1044
VALLE DEL CAUCA	19	14	7	11	20	6	114	3	81
VAUPES	2	1	12	10	10	9	0	1	16
VICHADA	0	2	0	0	0	0	4	0	2
TOTAL NACIONAL	3501	6811	3581	3512	108	5705	59	418	22801

NOTA: LOS ARTESANOS JEFES DE TALLER TENIAN OPCION A MAS DE UNA RESPUESTA, NO SUMAR HORIZONTALMENTE

GRÁFICA 8.2
RAZONES POR LAS CUALES NO SOLICITAN CRÉDITO

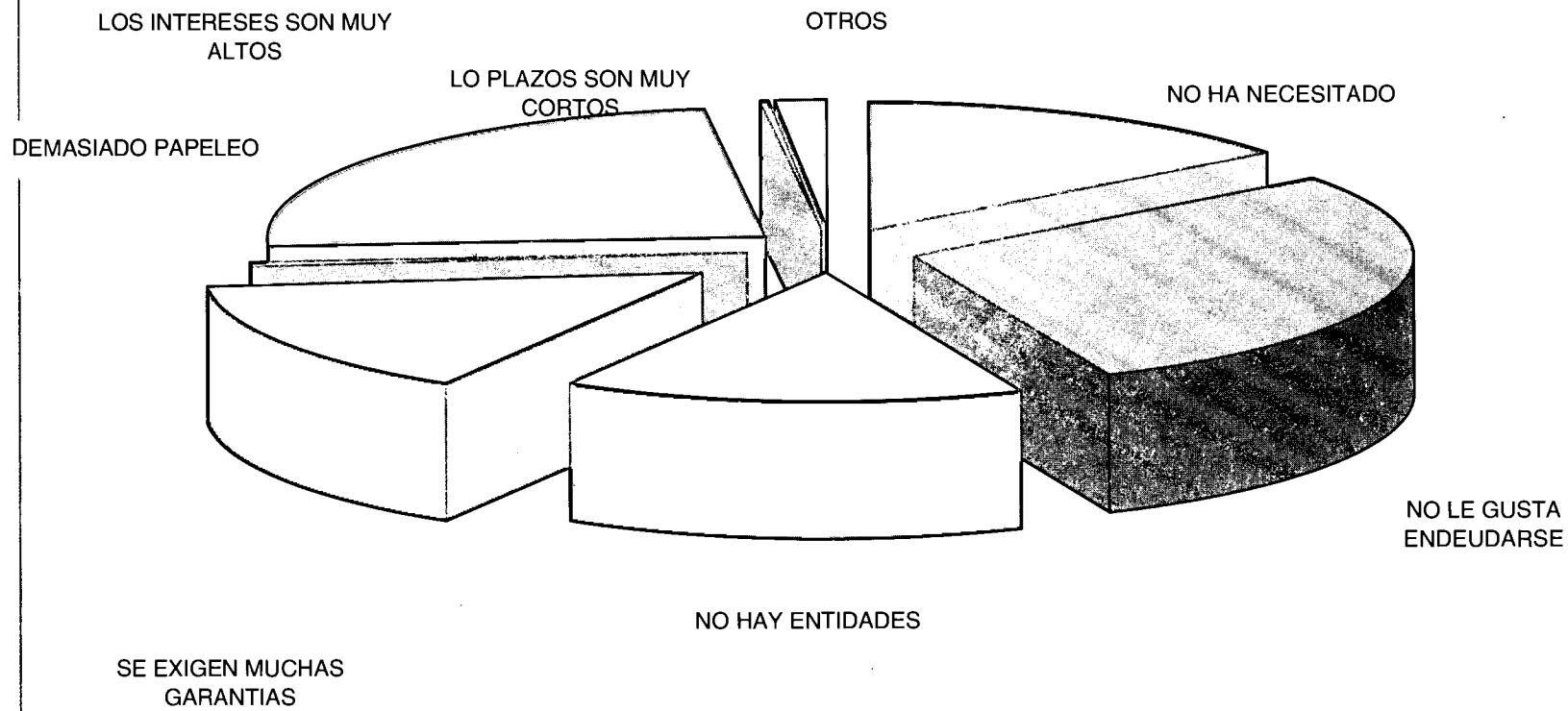

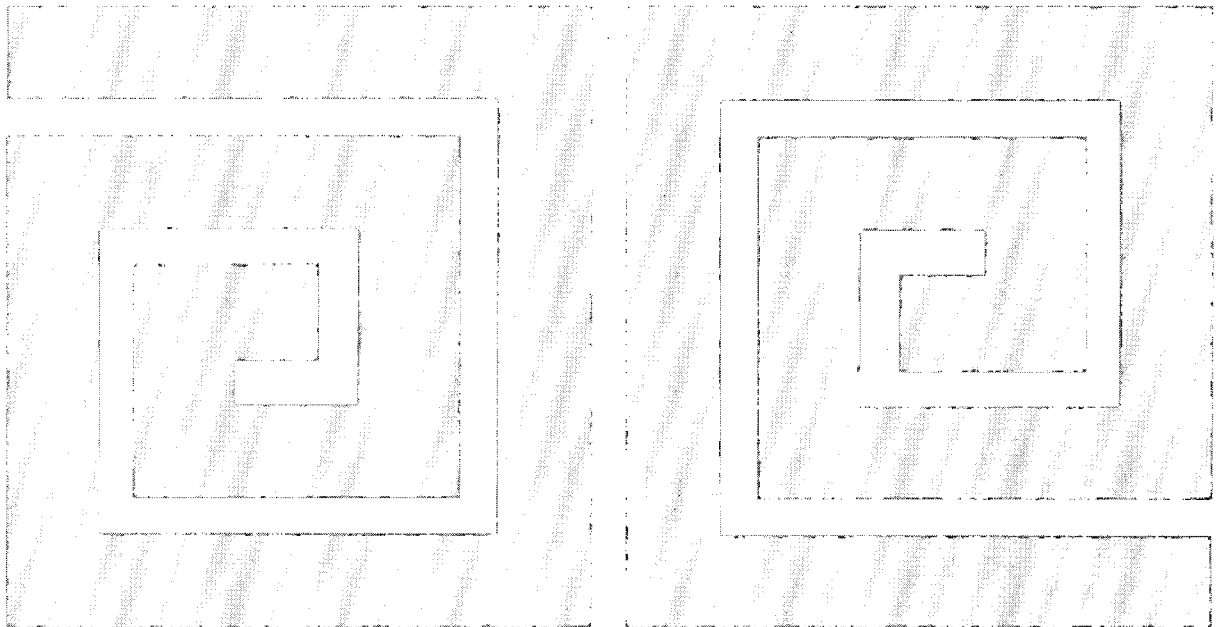

4.9 VARIABLES ECONOMICAS

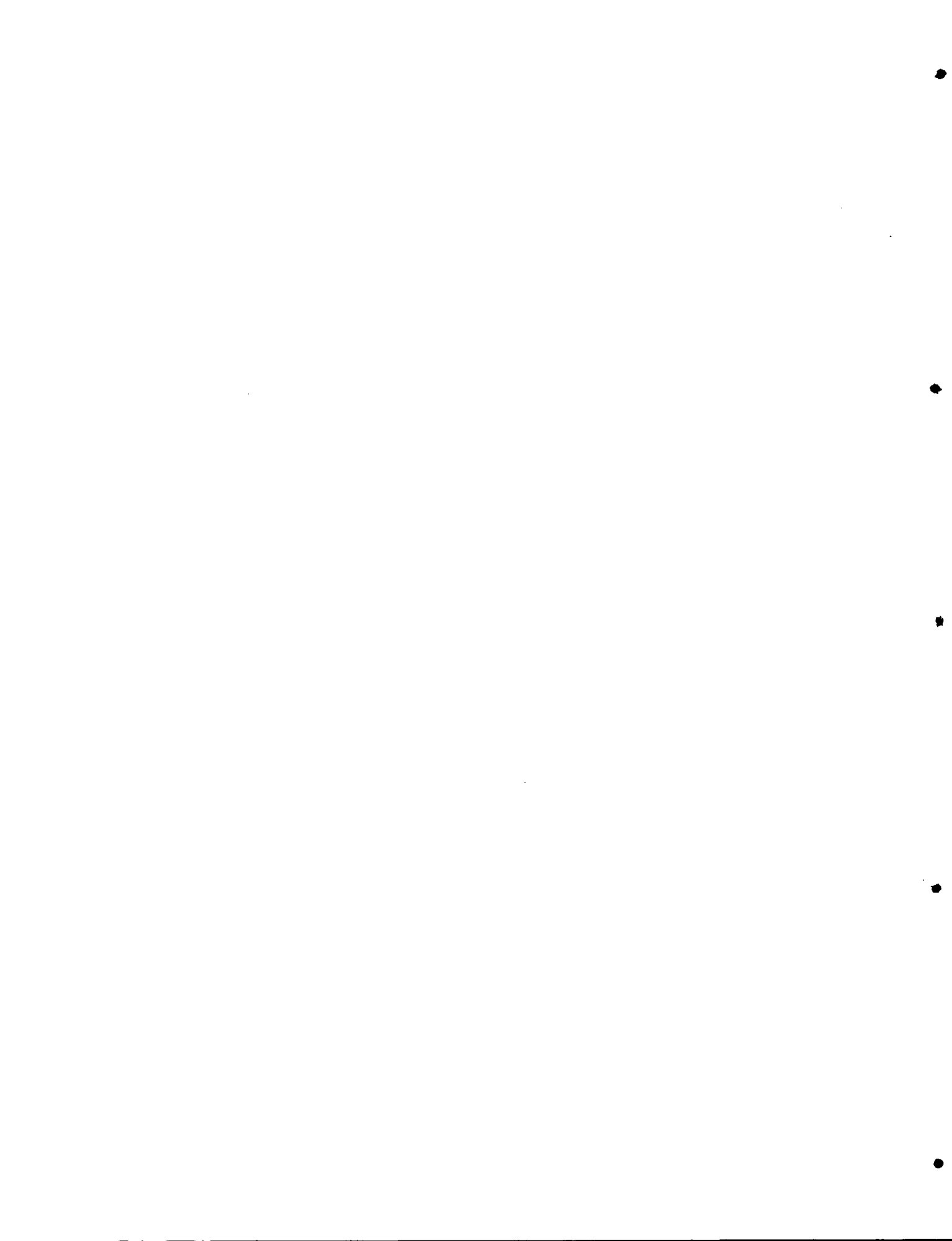

**4.9.1 COSTOS MENSUALES PROMEDIOS DE LOS TALLERES ARTESANALES
EN EMPAQUE EN MILES DE PESOS ANALISIS POR DEPARTAMENTO**

DEPARTAMENTOS	MILES DE PESOS					TOTAL
	NO CONTESTA	HASTA 67	DE 67 A 250	DE 250 A 500	DE 500 A 2 MILL.	
AMAZONAS	140	11				151
ANTIOQUIA	486	388	2	2		888
ARAUCA	42	14				56
ATLANTICO	1189	427				1596
BOLIVAR	272	548				820
BOYACA	1447	514				1961
CALDAS	551	326	1			878
CAUCA	662	136				798
CESAR	1129	324	2			1455
CHOCO	221	24	2			247
CORDOBA	903	536	1			1440
CUNDINAMARCA	333	465	2		1	801
GUAINIA	257					257
GUAJIRA	24	25	1			50
GUAVIARE	1		1			2
HUILA	106	57	4	1		168
MAGDALENA	370	131				501
META	286	30				316
NARINO	4626	519	4		1	5150
NORTE DESANTANDER	210	75	1		1	287
QUINDIO	426	201				627
RISARALDA	233	250	1			484
SANTAFE DE BOGOTA	717	875	32	9	4	1637
SANTANDER	349	136	13	1	1	500
SUCRE	412	174	2			588
TOLIMA	818	224	1	1		1044
VALLE	53	28				81
VAUPES	16					16
VICHADA	2					2
TOTAL NACIONAL	16261	6448	70	14	8	22801

**4.9.2 COSTOS PROMEDIOS MENSUALES DE LOS TALLERES ARTESANALES
EN ENERGÍA ELÉCTRICA EN MILES DE PESOS ANALISIS POR DEPARTAMENTO**

DEPARTAMENTOS	MILES DE PESOS						TOTAL BASE
	NO CONTESTA	HASTA 67	DE 67 A 250	DE 250 A 500	DE 500 A 2 MILL.	MAS DE 2 MILL.	
AMAZONAS	141	10					151
ANTIOQUIA	536	346	5	1			888
ARAUCA	34	21					56
ATLANTICO	876	712	6	2			1596
BOLIVAR	251	564	3	1		1	820
BOYACA	832	1033	89	5	1	1	1961
CALDAS	402	472	2	1	1		878
CAUCA	556	235	4	3			1455
CESAR	917	508	30				247
CHOCO	153	85	9				1440
CORDOBA	651	784	3	1	1		861
CUNDINAMARCA	329	460	11		1		257
GUAJINIA	255	2					50
GUAJIRA	11	37	2				2
GUAVIARE	1	1					168
HUILA	78	86	3	1			501
MAGDALENA	379	114	7	1			316
META	215	93	7		1		5150
NARIÑO	3119	2021	9	1			287
NORTE DESANTANDER	132	152	3				627
QUINDIO	172	435	20				484
RISARALDA	139	339	6				1637
SANTAFE DE BOGOTÁ	359	1114	137	24	3		500
SANTANDER	278	213	9				588
SUCRE	243	338	7				1044
TOLIMA	788	253	2	1			81
VALLE	24	53	2	1	1		16
VAUPES	15	1					2
VICHADA	2						
TOTAL NACIONAL	11888	10482	377	43	9	2	22801

4.9.3 INVERSION PROMEDIO DE LOS TALLERES ARTESANALES
EN HERRAMIENTAS EN MILES DE PESOS ANALISIS POR DEPARTAMENTO

DEPARTAMENTOS	MILES DE PESOS						TOTAL
	NO CONTESTA	HASTA 67	DE 67 A 250	DE 250 A 500	DE 500 A 2 MILL.	MAS DE 2000	
AMAZONAS	38	109	4				151
ANTIOQUIA	90	575	133	50	35	5	888
ARAUCA	14	19	12	10	1		56
ATLANTICO	111	1296	124	41	19	5	1596
BOLIVAR	26	698	60	14	19	3	820
BOYACA	277	1302	265	57	42	18	1961
CALDAS	113	577	98	52	33	5	878
CAUCA	172	490	66	40	19	11	798
CESAR	206	953	174	76	44	2	1455
CHOCO	50	116	44	19	13	5	247
CORDOBA	69	1242	97	20	12		1440
CUNDINAMARCA	92	513	93	68	30	5	801
GUAINIA	47	189	19	1	1		257
GUAJIRA	9	14	8	8	9	2	50
GUAVIARE		2					2
HUILA	28	86	31	15	5	3	168
MAGDALENA	64	297	102	20	15	3	501
META	68	187	36	15	9	1	316
NARIÑO	360	4196	378	143	60	13	5150
NORTE DESANTANDER	35	171	48	24	7	2	287
QUINDIO	119	340	92	37	31	8	627
RISARALDA	23	311	80	41	27	2	484
SANTAFE DE BOGOTA	135	567	442	225	220	48	1637
SANTANDER	109	211	110	35	28	7	500
SUCRE	84	329	122	32	17	4	588
TOLIMA	310	607	77	34	15	1	1044
VALLE	23	33	16	5	4		81
VAUPES		12	3	1			16
VICHADA		2					2
TOTAL NACIONAL	2672	15444	2734	1083	715	153	22801

4.9.4 INVERSION PROMEDIO DE LOS TALLERES ARTESANALES
EN MAQUINARIA EN MILES DE PESOS ANALISIS POR DEPARTAMENTO

DEPARTAMENTOS	MILES DE PESOS						TOTAL
	NO CONTESTA	HASTA 67	DE 67 A 250	DE 250 A 500	DE 500 A 2 MILL.	DE 2000 A 10000	
AMAZONAS	148	2	1			0	151
ANTIOQUIA	570	39	88	55	108	28	888
ARAUCA	31	2	9	5	8	1	56
ATLANTICO	1002	68	267	152	94	13	1596
BOLIVAR	573	66	120	18	25	18	820
BOYACA	1539	132	124	64	83	19	1961
CALDAS	675	37	57	39	59	11	878
CAUCA	626	31	48	38	41	14	798
CESAR	1026	36	108	131	129	25	1455
CHOCO	157	20	23	15	24	8	247
CORDOBA	1235	94	59	23	25	4	1440
CUNDINAMARCA	516	47	101	56	62	19	801
GUAINIA	251	5	1			0	257
GUAJIRA	26	2	7	6	6	3	50
GUAVIARE	1				1	0	2
HUILA	102	11	15	15	18	7	168
MAGDALENA	328	14	55	41	50	13	501
META	231	14	20	19	22	10	316
NARIÑO	4617	88	128	110	152	55	5150
NORTE DESANTANDER	145	25	46	28	35	8	287
QUINDIO	324	40	128	52	67	16	627
RISARALDA	362	18	39	24	32	9	484
SANTAFE DE BOGOTA	571	55	180	209	363	259	1637
SANTANDER	336	38	29	33	36	28	500
SUCRE	355	23	66	50	64	30	588
TOLIMA	883	26	46	38	40	11	1044
VALLE	49	8	13	6	4	1	81
VAUPES	15		1			0	16
VICHADA	2					0	2
TOTAL NACIONAL	16696	941	1779	1227	1548	610	22801

**4.9.5 COSTOS PROMEDIOS MENSUALES DE LOS TALLERES ARTESANALES
EN MILES DE PESOS ANALISIS POR DEPARTAMENTO**

DEPARTAMENTOS	MILES DE PESOS						TOTAL
	NO CONTESTA	HASTA 67	DE 67 A 250	DE 250 A 500	DE 500 A 2 MILL.	MAS DE 2000	
AMAZONAS	151						151
ANTIOQUIA	720	154	13	1			888
ARAUCA	46	5	5				56
ATLANTICO	1511	79	6				1596
BOLIVAR	749	68	3				820
BOYACA	1834	109	17	1			1961
CALDAS	720	148	7	1	1	1	878
CAUCA	704	77	16	1			798
CESAR	1260	150	43	2			1455
CHOCO	216	28	3				247
CORDOBA	1408	31	1				1440
CUNDINAMARCA	614	145	39	1	2		801
GUAJIRA	257						257
GUAJIARE	39	8	3				50
HUILA	1	1					2
HUILA	138	26	4				168
MAGDALENA	443	52	5	1			501
META	266	32	17	1			316
NARINO	4759	375	16				5150
NORTE DESANTANDER	213	67	7				287
QUINDIO	471	136	18	2			627
RISARALDA	329	144	10	1			484
SANTAFE DE BOGOTA	727	283	570	49	8		1637
SANTANDER	367	99	34				500
SUCRE	539	38	10	1			588
TOLIMA	936	95	12			1	1044
VALLE	72	7	2				81
VAUPES	16						16
VICHADA	2						2
TOTAL NACIONAL	19508	2357	861	62	11	2	22801

**4.9.6 GASTOS MENSUALES PROMEDIOS DE LOS TALLERES ARTESANALES
EN MILES DE PESOS ANALISIS POR DEPARTAMENTO**

DEPARTAMENTOS	MILES DE PESOS								TOTAL
	NO CONTESTA	HASTA 67	DE 67 A 250	DE 250 A 500	DE 500 A 2 MILL.	DE 2000 A 10000	DE 10001 A 20000	MAS DE 20001	
AMAZONAS	108	42	1				0	0	151
ANTIOQUIA	120	574	157	26	11		0	0	888
ARAUCA	11	20	14	6	5		0	0	56
ATLANTICO	49	1025	291	121	108	2	0	0	1596
BOLIVAR	22	706	55	20	17		0	0	820
BOYACA	624	1009	229	73	24	2	0	0	1961
CALDAS	174	520	119	45	20		0	0	878
CAUCA	450	221	110	11	3	3	0	0	798
CESAR	345	850	200	42	14	3	1	0	1455
CHOCO	60	126	40	15	6		0	0	247
CORDOBA	47	1216	137	24	14	2	0	0	1440
CUNDINAMARCA	123	453	144	53	26	2	0	0	801
GUAINIA	252	5					0	0	257
GUAJIRA	9	10	25	6			0	0	50
GUAVIARE			1		1		0	0	2
HUILA	32	64	43	16	11	2	0	0	168
MAGDALENA	151	211	93	35	9	2	0	0	501
META	164	59	59	22	9	3	0	0	316
NARINO	58	4337	327	197	177	52	2	0	5150
NORTE DESANTANDER	52	144	59	21	9	2	0	0	287
QUINDIO	59	345	166	36	18	3	0	0	627
RISARALDA	71	277	103	26	7		0	0	484
SANTAFE DE BOGOTA	246	234	424	365	303	60	3	2	1637
SANTANDER	110	197	99	30	49	15	0	0	500
SUCRE	143	299	74	36	34	2	0	0	588
TOLIMA	696	210	99	28	9	2	0	0	1044
VALLE	19	42	18	2			0	0	81
VAUPES	11	5					0	0	16
VICHADA	1	1					0	0	2
TOTAL NACIONAL	4207	13202	3087	1256	884	157	6	2	22801

**4.9.7 GASTOS PROMEDIOS MENSUALES DE LOS TALLERES ARTESANALES
EN PERSONAL EN MILES DE PESOS ANALISIS POR DEPARTAMENTO**

DEPARTAMENTOS	MILES DE PESOS						Total
	NO CONTESTA	HASTA 67	DE 67 A 250	DE 250 A 500	DE 500 A 2 MILL.	MAS DE 2000	
AMAZONAS	4	139	7		1		151
ANTIOQUIA	105	448	323	10	2		888
ARAUCA	5	9	33	6	3		56
ATLANTICO	31	334	1207	18	5	1	1596
BOLIVAR	13	503	297	5	2		820
BOYACA	263	1103	571	16	8		1961
CALDAS	142	492	223	17	4		878
CAUCA	412	220	142	19	5		798
CESAR	169	712	532	31	11		1455
CHOCO	47	60	119	18	3		247
CORDOBA	34	1142	252	8	4		1440
CUNDINAMARCA	44	370	366	16	4	1	801
GUAJIRA	12	218	25		2		257
GUAJIRA	8	10	23	8	1		50
GUAVIARE	1	1		1			2
HUILA	24	54	80	5	5		168
MAGDALENA	113	135	221	25	7		501
META	162	25	106	18	5		316
NARINO	31	4457	632	21	9		5150
NORTE DESANTANDER	24	119	134	9		1	287
QUINDIO	23	282	291	19	11		627
RISARALDA	15	311	154	3	1	1	484
SANTAFE DE BOGOTA	73	168	998	309	78	11	1637
SANTANDER	75	159	231	32	2	1	500
SUCRE	68	317	187	11	5		588
TOLIMA	16	488	514	22	4		1044
VALLE	13	31	36	1			81
VAUPES	2	9	4	1			16
VICHADA		2					2
TOTAL NACIONAL	1928	12318	7708	649	182	16	22801

**4.9.8 INGRESOS MENSUALES PROMEDIO DE LOS ARTESANOS
EN MILES DE PESOS ANALISIS POR DEPARTAMENTO**

DEPARTAMENTOS	NO CONTESTAN	MILES DE PESOS					TOTAL
		HASTA 67000	DE 67 A 250	DE 250 A 500	DE 500 A 2000	MAS DE 2000	
AMAZONAS	34	218	49				301
ANTIOQUIA	47	189	1036	40	13		1325
ARAUCA	50	11	47	16	2		126
ATLANTICO	365	186	2884	344	53	6	3838
BOLIVAR	80	1156	713	22	12		1983
BOYACA	894	1270	2652	120	23	1	4960
CALDAS	195	745	670	53	27		1690
CASANARE	28	62	38	7			135
CAUCA	507	98	234	56	13	1	909
CESAR	369	972	2508	176	40	2	4067
CHOCO	296	195	362	59	8		920
CORDOBA	139	1763	3507	40	49	1	5499
CUNDINAMARCA	222	244	702	92	25	3	1288
GUAINIA	27	324	40	2	1		394
GUAJIRA	560	291	861	101	27	4	1844
GUAVIARE	31	212	26				269
HUILA	560	638	757	41	10		2006
MAGDALENA	298	98	393	119	20	1	929
META	394	116	110	41	20	1	682
NARIÑO	412	5233	2591	157	44	1	8438
NORTE DE SANTANDER	48	116	223	41	8		436
QUINDIO	78	198	796	123	22	2	1219
RISARALDA	22	146	521	57	8		754
SANTAFE DE BOGOTA	277	107	1395	755	165	42	2741
SANTANDER	652	493	845	78	16	1	2085
SUCRE	252	2951	2621	74	20	1	5919
TOLIMA	1646	385	899	87	11	1	3029
VALLE	55	15	185	33	5		293
VAUPES	194	214	25	3	1		437
VICHADA	72	176	55	1	1		305
TOTAL NACIONAL	8804	18822	27745	2738	644	68	58821

**4.9.9 INGRESOS MENSUALES DE LOS TALLERES ARTESANALES POR VENTAS
EN MILES DE PESOS ANALISIS POR DEPARTAMENTO**

DEPARTAMENTOS	NO CONTESTAN	MILES DE PESOS					TOTAL
		HASTA 67000	DE 67 A 250	DE 250 A 500	DE 500 A 2000	MAS DE 2000	
AMAZONAS	22	106	22	1			151
ANTIOQUIA	90	231	290	130	132	15	888
ARAUCA	7	13	17	11	7	1	56
ATLANTICO	137	596	490	191	176	6	1596
BOLIVAR	32	598	133	29	27	1	820
BOYACA	603	740	450	101	66	1	1961
CALDAS	109	485	167	73	38	6	878
CAUCA	494	123	129	35	14	3	798
CESAR	315	528	425	99	82	6	1455
CHOCO	109	58	53	17	10		247
CORDOBA	138	744	470	46	40	2	1440
CUNDINAMARCA	106	289	278	62	60	6	801
GUAJIRA	8	162	8	2			257
GUAJIRA	8	5	19	16	2		50
GUAVIARE		1			1		2
HUILA	46	35	47	24	15	1	168
MAGDALENA	165	148	94	64	23	7	501
META	185	32	46	25	25	3	316
NARIÑO	786	3505	360	178	240	81	5150
NORTE DE SANTANDER	43	121	59	40	21	3	287
QUINDIO	156	142	189	81	48	11	627
RISARALDA	22	184	166	69	36	7	484
SANTAFE DE BOGOTA	161	169	318	311	494	184	1637
SANTANDER	111	120	111	62	67	29	500
SUCRE	50	282	116	59	63	18	588
TOLIMA	187	538	217	70	31	1	1044
VALLE	39	10	26	5	1		81
VAUPES	2	11	1	2			16
VICHADA		2					2
TOTAL NACIONAL	4208	9978	4701	1803	1719	392	22801

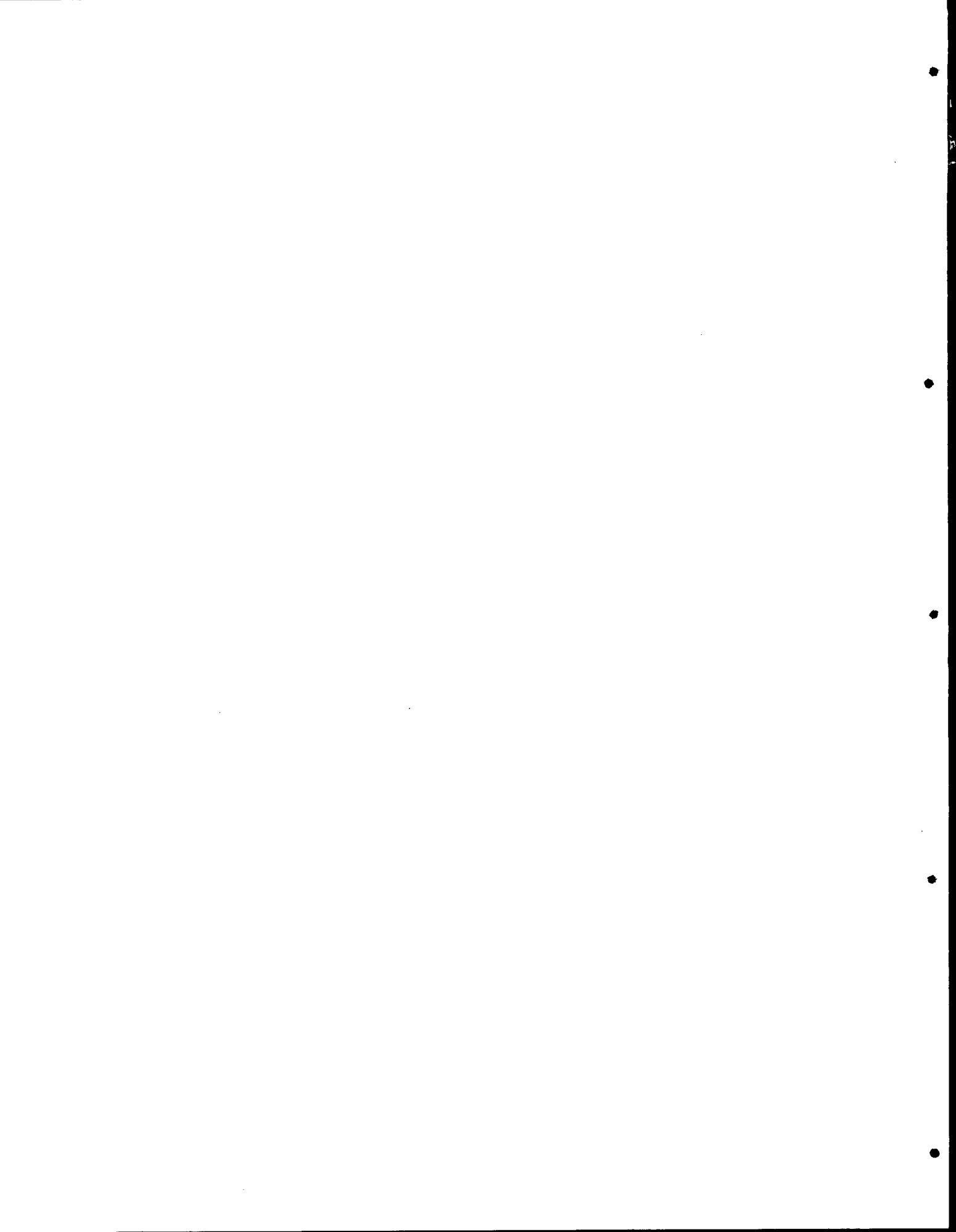

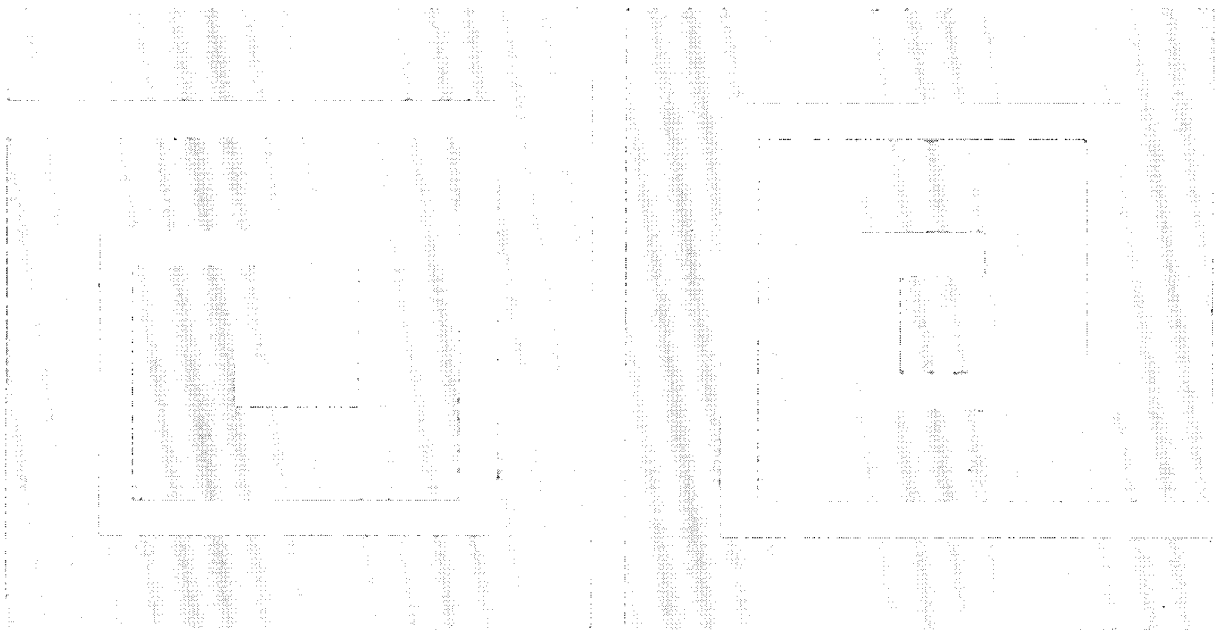

5. ANEXOS

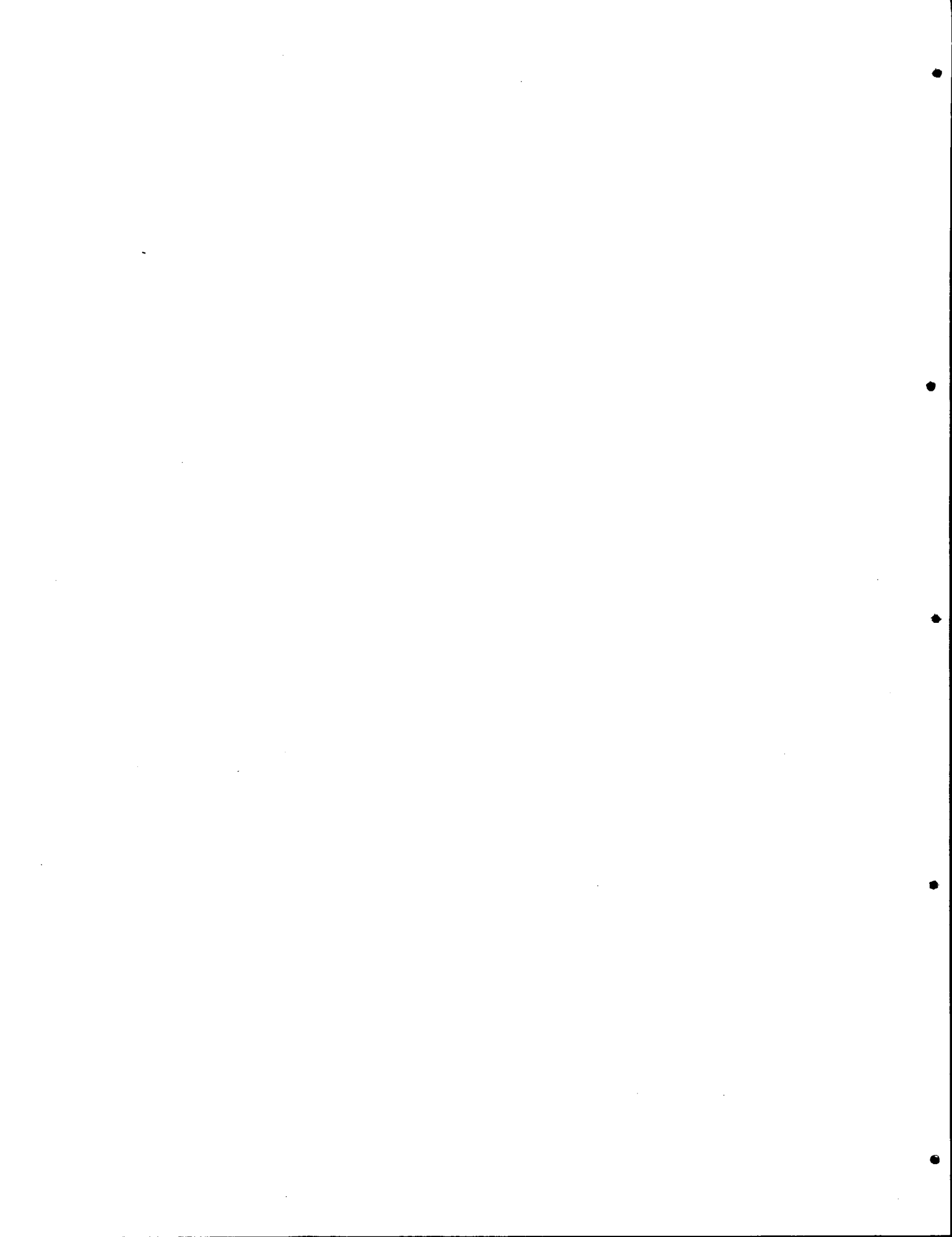

ANEXO 1:

CENSO ARTESANAL NACIONAL

I. LOCALIZACION E IDENTIFICACION

A. SOCIOGRAFIA

1. Departamento _____
()

2. Ciudad _____
()

3. Dirección _____

1. Barrio: _____

2. Corregimiento: _____
()

3. Vereda _____
()

4. Resguardo Indígena: _____
()

4. Nombre: _____

5. Documento de Identificación:

C.C. No. T.I. No. _____ de _____

6. Sexo:

1. Masculino 2. Femenino

7. Edad _____ años

8. Lugar de nacimiento _____
()

9. Area donde nació

1. Rural 2. Urbana

10. Tiempo de vivir en este municipio: _____ años

11. Estado civil:

1. Soltero 2. Casado
3. Unión Libre 4. Viudo 5. Separado

12. Ultimo curso de educación aprobado

1. Ningún nivel de educación
2. Primaria incompleta
3. Primaria completa
4. Secundaria incompleta
5. Secundaria completa

6. Cursos técnicos

7. Cursos universitarios

8. Otro, cuál? _____

13. Registro artesanal

No. Tarjeta _____

Categoría (01), (02), (03), (04), (05)
A O I M SIN

B. HISTORIA DE LA VIDA ARTESANAL

20. Oficio artesanal: _____

21. Técnica o especialidad: _____

22. Cuánto tiempo duró su último trabajo en un taller? _____

23. Nombre del taller donde trabaja actualmente: _____

24. Dónde aprendió la actividad que realiza?

1. En un taller del hogar 2. En taller particular

3. Por iniciativa propia 4. Curso

5. Otro, cuál? _____

25. A qué se dedicaba antes de producir artesanías?

1. Estudiaba 2. Hogar

3. Empleado 4. Actividad agropecuaria

5. Ganadería 6. Comercio

7. Otro, cuál? _____

26. Usted trabaja:

1. Solamente en su taller

2. Tiene un taller y trabaja para otros

3. Con la familia en su casa

4. Para otros

5. Ninguno de los anteriores

* SI CONTESTA 1, 2 O 3 SIENDO CABEZA DE TALLER, DEBE CONTESTAR LA PARTE V.

27. Los productos que usted trabaja actualmente son:

1. Propios de la localidad

2. Los diseña usted mismo

3. Los saca de revistas o libros
4. Le dan el diseño
5. Todas las anteriores
6. Otro, cuál? _____

3. Pieza 4. Finca (parcela)

41. Espacios de vivienda (habitaciones)

- (1) (2) (3) (4)

42. Cuántos espacio dedica al taller?

- (1) (2) (3) (4)

43. La vivienda es:

1. Propia 2. Alquilada 3. prestada

44. La vivienda cuenta con servicios de:

1. Agua 2. Alcantarillado

3. Energía eléctrica 4. Teléfono

** Cuántas personas viven en el hogar?

45. Cónyuge ()

46. Hijos ()

47. Padres ()

48. Hermanos ()

49. Otros ()

** Personas del hogar que trabajan en artesanías y en este taller.

50. Padre ()

51. Madre ()

52. Hijos mayores ()

53. Hijos menores ()

54. Otros parientes ()

55. A cuánto ascienden los ingresos del hogar?

\$ _____ mensuales

** Cuántas personas componen la familia y viven con usted?

Parentesco	Edad	Escolaridad	Actividad

99. Ninguna de las anteriores

C. OCUPACION

30. Cuántos meses del año dedica a la producción de artesanías?

1. Menos de 3 meses

2. 3 meses

3. 6 meses

4. 9 meses

5. 12 meses

Cuántos meses del año dedida a:

31. Agricultura (3), (6), (9), (12)

32. Comercio (3), (6), (9), (12)

33. Comercio artesanías (3), (6), (9), (12)

34. Obrero o empleado (3), (6), (9), (12)

35. Otras actividades (3), (6), (9), (12)

36. De las siguientes actividades cuáles desarrolla usted en la producción de artesanías?

1. Dirección, organización, coordinación

2. Compra de materia prima

3. Elaboración de productos

4. Terminado de los productos

5. Empaque de productos

6. Ventas

7. Todas las anteriores

8. Otra, cuál? _____

II. VIVIENDA Y HOGAR

40. Vive en:

1. Casa 2. Apartamento

56. Cuántos niños han nacido en su hogar en el último año?

()

57. Cuántos niños menores de un año han muerto en su hogar en el último año?

()

III. ORGANIZACION

60. Está inscrito actualmente en:

- 1. Un grupo precooperativo
- 2. Una cooperativa
- 3. Una asociación
- 4. Grupo informal
- 5. Taller artesanal urbano
- 6. Sociedad de hecho, limitada o comandita
- 7. Cabildo
- 8. Ninguna de las anteriores

* SI CONTESTA 8 PASE A LA PREGUNTA 65 *

61. Nombre de la asociación _____

62. Desde hace cuánto tiempo paticipa? _____

63. Qué beneficios ha recibido de esta organización?

- 1. Le alquila las máquinas o equipos
- 2. Le presta dinero
- 3. Le vende materia prima más barata
- 4. Le vende materia prima a crédito
- 5. Le compra los productos
- 6. Le ayuda a conseguir los clientes
- 7. Puede participar en ferias
- 8. Son garantías de sus créditos
- 9. Consigue ayuda con entidades estatales
- 10. Le ayuda ante las autoridades
- 11. Presta servicios de salud
- 12. Tiene programas de educación
- 13. Ofrece estudio para sus hijos
- 14. Ofrece recreación

15. Ofrece asesoría en diseño

16. No ofrece servicios especiales

64. Qué problemas tiene la organización en la que está inscrito?

65. Por qué no participa en una organización de artesanos?

- 1. No ofrece servicios a la producción
- 2. No tiene comercialización
- 3. Los beneficios son para unos pocos
- 4. Otros _____

IV. RELACION CON INSTITUCIONES

** Qué entidades o instituciones saben que ayuda al artesano, y qué servicios se han prestado?

INSTITUCIONES	Capacitación	Asesoría diseño	Asesoría Contable	Crédito	Venta Directa	Ninguna	Otra-Anexe al final de la hoja

72. Cuáles cree que son los problemas que afectan a los artesanos? _____

V. PRODUCCION DE ARTESANIAS

* ESPECIAL PARA CABEZAS DE TALLER *

80. Hace cuántos años trabaja por su cuenta? _____

A. PRODUCTOS

81. Los productos que usted fabrica son:

- 1. Materia prima para las artesanías
- 2. Productos terminados de consumo final
- 3. Productos para otros procesos

4. Otros, cuáles? _____

** Cuáles son los cinco (5) principales productos que usted fabrica, en qué cantidad mensual y cuál es el precio de venta de los mismos?

PRODUCTO	PRECIO VTA.	CANT. MENSUAL

85. Produjo el mes pasado? 1. Si _____ 2. No _____

* SI CONTESTO 2 SIGA CON LA 86 SINO CON LA 87 *

86. Porqué no produjo el mes pasado?

- 1. No había pedido
- 2. No había materia prima
- 3. Estaba vendiendo
- 4. Estaba enfermo
- 5. Quiso descansar
- 6. Otros

87. Está en capacidad de hacer otros productos?

- 1. Si
- 2. No

3. Cuáles? _____

4. Por qué? _____

89. Qué necesitaría para producir otros productos?

B. MATERIA PRIMA, INSUMOS Y COMBUSTIBLES

** Cuáles son las materias primas y materiales necesarios para cada uno de sus productos, y el costo por unidad?

MATERIAS PRIMAS

Producto 1

Materia Prima	Cantidad/und.	Costo/und.

Producto 2

Materia Prima	Cantidad/und.	Costo/und.

Producto 3

Materia Prima	Cantidad/und.	Costo/und.

Producto 4

Materia Prima	Cantidad/und.	Costo/und.

Producto 5

Materia Prima	Cantidad/und.	Costo/und.

MATERIALES

Producto 1

Materia Prima	Cantidad/und.	Costo/und.

Producto 2

Materia Prima	Cantidad/und.	Costo/und.

Producto 3

Materia Prima	Cantidad/und.	Costo/und.

Producto 4

Materia Prima	Cantidad/und.	Costo/und.

Producto 5

Materia Prima	Cantidad/und.	Costo/und.

* En el mes pasado cuántos fueron los gastos

93. Del taller? \$ _____

94. Personales? \$ _____

95. En cuál o cuáles sitios consigue la materia prima o los materiales?

1. En la vereda

2. En el municipio

3. Otro municipio de otro departamento

4. Otro departamento

5. Otro, cuál? _____

* La materia prima que utiliza es:

96. Natural _____%

97. Industrial _____%

98. Cómo adquiere la materia prima o materiales?

1. La recolecta en el campo

2. La compra en el mercado del pueblo

3. La compra a otros artesanos

4. La compra a otros intermediarios

- 5. La compra a almacenes minoristas
- 6. La compra a distribuidores grandes
- 7. La compra directamente en fábrica
- 8. Se los trae el cliente
- 9. La compra a institución de promoción
- 10. Otro, cuál? _____

99. Compra la materia prima:

- 1. Al por mayor
- 2. Al detal

100. Con quién se asocia para comprar la materia prima?

- 1. Con los artesanos
- 2. Cooperativas
- 3. Asociaciones
- 4. Taller urbano
- 5. Solo
- 6. Otro. Cuál? _____

101. Cómo trae usted la mayor parte de la materia prima a su sitio de trabajo?

- 1. A pie
- 2. En transporte propio
- 3. En transporte alquilado especial
- 4. En transporte público
- 5. Se lo envía el proveedor

102. Paga la materia prima y los materiales:

- 1. De contado
- 2. A crédito
- 3. Con productos

103. Plazo de pago: _____ días

104. Cuáles son los problemas más frecuentes que se presentan con la materia prima?

- 1. Escasez
- 2. No le venden la cantidad necesaria

- 3. Tiene que acumularla y se le daña
- 4. No viene seleccionada
- 5. No tiene indicaciones para su manejo
- 6. Tiene problemas para transportarla
- 7. Falta de crédito
- 8. Otro, cuál? _____

105. Fuente de energía que utiliza en la producción

- 1. Energía eléctrica
- 2. Carbón
- 3. Leña
- 4. Gas
- 5. Otros _____

99. Ninguna de las anteriores

106. Cuánto cuesta la energía que consume?

\$ _____ mensuales

C. CONDICIONES DE TRABAJO

110. Usted elabora las artesanías:

- 1. Solamente a mano
- 2. A mano y con herramientas manuales
- 3. Con herramientas y máquinas
- 4. Especialmente con máquinas
- 5. Otro, cuál? _____

* Nombre de herramientas más usuales

- 1. _____
- 2. _____
- 3. _____
- 4. _____
- 5. _____

112. Las herramientas y máquinas utilizadas son:

- 1. De su propiedad
- 2. Alquiladas
- 3. Prestadas

* Aproximadamente cuánto valen?

113. Sus herramientas? \$ _____

114. Sus máquinas? \$ _____

115. Las herramientas que usted tiene:

- 1. Las compró en su totalidad
- 2. Parte las hizo y parte las compró
- 3. Todas las hizo
- 4. Otras, cuáles? _____

VI. CARACTERISTICAS DE LA FUERZA DE TRABAJO

* Número de trabajadores (incluido el titular)

	Hombres Número	Mujeres Número	Totales
Fijos	120. ____	121. ____	122. ____
Temporales	123. ____	124. ____	125. ____

* En cuanto a edad, cuántos tienen:

- 126. Menos de 15 años
- 127. Entre 15 y 50 años
- 128. 50 y más años

* De los trabajadores y ayudantes (incluido el productor) a cuántos:

- 129. Les paga en dinero
- 130. Les paga en dinero y especie
- 131. Les paga en especie
- 132. Cuántos están inscritos al ISS
 - 1. Todos
 - 2. Algunos
 - 3. Ninguno

133. El mes pasado cuánto pagó en total a los trabajadores por salarios, jornal, contrato u obra?

\$ _____

B. DIVISION DEL TRABAJO

140. Qué problemas tiene con la mano de obra?

- 1. Escasa
- 2. Inestable

- 3. Incumplida
- 4. No hay personas calificadas
- 5. Es cara
- 6. Ninguno

VII. CARACTERISTICAS DEL SITIO DE PRODUCCION

150. En dónde elabora usted sus productos artesanales?

- 1. En su vivienda
- 2. Taller en la vivienda
- 3. Taller separado
- 4. Taller, almacén, vivienda
- 151. El local donde tiene el taller

- 1. Es propio
- 2. Es cedido
- 3. Arrendado

152. Arriendo \$ _____ mensual

VII. COMERCIALIZACION

160. Qué persona se encarga de comercial o vender los productos artesanales?

- 1. El artesano productor
- 2. Esposo (a)
- 3. Un vendedor
- 4. Otros artesanos

161. Además de los productos que usted elabora, vende producción de otros artesanos?

- 1. Si _____
- 2. No _____

A. VENTA DIRECTA AL CONSUMIDOR

170. Qué producción vende al consumidor final?

- 1. Todo lo que produce

- 2. La mayor parte
- 3. La mitad
- 4. Menos de la mitad
- 5. Muy poco
- 6. Ninguna

171. Deja en consignación?

- 1. Si _____
- 2. No _____

* SI CONTESTA 1 PASE A LA PREGUNTA 172, SINO PASE A LA PREGUNTA 173 *

172. Qué parte de la producción deja en consignación?

- 1. Todo lo que produce
- 2. La mayor parte
- 3. La mitad
- 4. Menos de la mitad
- 5. Muy poco
- 6. Ninguna

173. Dónde vende más?

- 1. En este municipio
- 2. En otros municipios del departamento
- 3. En otros departamentos

** Localidad de mayor venta: _____

174. Qué medio utiliza para llevar los productos fuera de la localidad?

- 1. Transporte propio
- 2. Alquilado por el productor
- 3. Alquilado por un grupo de productores
- 4. Público
- 5. Otro, cuál? _____

175. En cuáles sitios vende al consumidor?

- 1. En la casa
- 2. En el taller almacén propio
- 3. Plaza de mercado
- 4. Ferias artesanales
- 5. Sitios especiales de venta

6. Ambulante/calle

7. Otro, cuál? _____

B. VENTA A INTERMEDIARIOS

180. A cuáles de los siguientes compradores ha vendido usted sus productos durante este año?

- 1. Tiendas o almacenes pequeños
- 2. Almacenes pequeños de artesanías
- 3. Almacenes grandes de artesanías
- 4. Artesanos, pequeños comerciantes
- 5. Artesanos, grandes comerciantes
- 6. Puestos de venta en plazas de mercado
- 7. Comerciantes intermediarios pequeños
- 8. Comerciantes intermediarios grandes
- 9. Cooperativas
- 10. Asociaciones o gremios
- 11. Hoteles
- 12. Ferias artesanales
- 13. Almacenes de cajas de compensación
- 14. Instituciones

181.Cuál es su principal forma de venta?

- 1. Trueque
- 2. Consignación
- 3. Contado
- 4. Crédito

182. Sus ventas a crédito en cuántos días se las pagan?

- 1. 15 días
- 2. 30 días
- 3. 45 días
- 4. 60 días
- 5. 90 días

183. Qué servicios le prestan los compradores?

- 1. Le hacen préstamos en dinero
- 2. Le dan adelantos
- 3. Le venden materias primas
- 4. Le ayudan a comprar máquinas y/o herramientas
- 5. Le respaldan para conseguir créditos
- 6. Dan diseños, moldes, nuevas técnicas

7. Ninguno

184. Usted vende sus productos:

1. Sobre pedidos

2. Sobre adelantos

3. Por su oferta

4. Sobre préstamos

185. Los compradores de sus artesanías dónde las venden?

1. En el municipio

2. En otro municipio

3. Gran ciudad

4. Fuera del país

5. No sabe

186. Ha exportado directamente sus productos?

1. Si

2. No

* SI CONTESTO 1 PASE LA 187, SINO PASE A LA No. 190

187. Con qué regularidad exporta?

1. Todos los meses

2. Dos veces al año

3. Ocasionalmente

* Qué productos exporta principalmente?

** A qué países ha exportado?

190. Qué tipo de materiales utiliza para empacar?

1. Deshechos naturales

2. Papel periódico

3. Plástico

4. Cajas de cartón

5. Bolsas de papel

6. Otros _____

191. Costo mensual del empaque _____

192. Los principales problemas de la región para la comercialización son:

1. Falta de transporte

2. Volumen de producción

3. Falta de atractivos y comodidades

4. Otros, cuáles? _____

193. Qué tiene usted en cuenta para calcular el costo del producto?

1. Cantidad de materia prima

2. Tiempo utilizado en producir

3. Pago de mano de obra

4. Costos de transporte

5. Empaques

6. No sabe costear

7. Otro, cuál? _____

194. Fija el precio de venta de sus productos de acuerdo con:

1. Necesidades del momento

2. Los costos solamente

3. Los costos más una ganancia

4. Aumenta periódicamente una cantidad

5. Precios de mercado o temporada de venta

6. Lo fija el comprador

7. Otro, cuál? _____

195. Promedio mensual de ventas de artesanías?

\$ _____

196. Ha vendido directamente a Artesanías de Colombia?

1. No

2. Venta directa

3. En consignación

4. Ha dejado muestras

197. En cuántas ferias ha participado este año? _____

* SI NO HA PARTICIPADO EN NINGUNA PASE A LA PARTE IX

198. Cuáles son los principales problemas que encuentra usted en estas ferias?

1. Puestos costosos
2. Mala ubicación de la feria
3. Precios bajos de otros artesanos
4. Mala presentación del evento
5. Mucha producción de combate
6. Poca afluencia de público
7. Falta de publicidad
8. Otros, cuáles? _____

199. Las personas que compran en estas ferias son:

1. Público en general
2. Sólo los intermediarios
3. Ambos
4. Otros, cuáles? _____

3. Equipo, máquinas
4. Ampliación o construcción del taller
5. Pago de mano de obra
6. Otro, cuál? _____

218. Por qué razón no ha solicitado crédito o préstamos?

1. No ha necesitado
2. No le gusta endeudarse
3. No hay entidades que presten
4. Se exigen muchas garantías
5. Demasiado papeleo
6. Los intereses son muy altos
7. Los plazos son muy cortos
8. Otra, cuál? _____

IX. CREDITO

210. En los últimos dos años ha solicitado crédito?

1. Si
2. No

* SI CONTESTA 2 PASE A LA PREGUNTA 218

211. Ha conseguido los préstamos que ha solicitado?

1. Si
2. No

212. Quién le dio el último préstamo?

1. Un familiar o amigo
2. Un intermediario o comprador
3. Cooperativa u organización artesanal
4. La Caja Agraria
5. Banco o corporación
6. Artesanías de Colombia
7. Otro, cuál? _____

213. Cuánto le prestaron la última vez? \$ _____

214. Cuánto plazo para pagar? _____ meses.

215. A qué interés _____ % mensual

216. A qué interés _____ % anual

217. Para qué utilizó ese préstamo o crédito?

1. Compra de materia prima
2. Compra o reparación de herramienta

X. DIVERSIFICACION

220.

1. Cambió los diseños o modelos
2. Utilizó materias primas diferentes
3. Aumentó las líneas de producción
4. Hace objetos distintos a los anteriores
5. Ninguna de las anteriores

* SI CONTESTA 5 DE POR TERMINADA LA ENCUESTA SINO CONTINUE

221. Por qué razón diversificó usted la producción?

1. Algunos productos ya no se vendían
2. Le resultaban muy costosos
3. Había mucha competencia
4. La materia prima ya no se conseguía
5. Competencia con productos industriales
6. Tenía un mercado muy reducido
7. Vender más/buscar mercado
8. Se lo exigen los clientes
9. Otro, cuál? _____

222. A partir de estos cambios las ventas:

1. Han mejorado
2. Siguen igual
3. Han empeorado

ANEXO 2:

INSTRUCTIVO UTILIZADO EN EL DILIGENCIAMIENTO DEL FORMULARIO

I. LOCALIZACION E IDENTIFICACION

SOCIOGRAFIA

1. **Departamento:** Nombre del departamento de residencia. Se Utilizó el código que aparece en la lista anexa de regiones y departamentos.
2. **Municipio:** Nombre donde reside, al igual que la pregunta anterior. Se codifico dicho nombre con base en que aparecen en la lista.
3. **Dirección:** Se utilizó para elaborar el directorio, debe anotarse en letra imprenta junto con el barrio, y si fuera el caso el corregimiento, vereda o resguardo indígena.
4. **Nombre:** Dato registrado tal como aparece en el documento de identificación.
5. **Documento de identidad:** Se registró el número del mismo.
6. **Sexo:** Se tacho la letra respectiva y el código se uso en el procesamiento.
7. **Edad:** Se consignó el número de años.
8. **Lugar de nacimiento:** Se registró el nombre completo del municipio y el departamento.
9. **Area donde nació:** Se determinó área rural o urbana.
10. **Tiempo de vivir en este municipio:** Se especificó en número de años.
11. **Estado civil:** Soltero, casado, viudo, unión libre.
12. **Ultimo curso de educación aprobado:** Se marcó con una equis (x) la opción apropiada.
13. **Registro artesanal:** En el caso que el artesano cuenta ya con la tarjeta consignar el número así como la categoría, de lo contrario no diligencie esta pregunta. La categoría se escoge así:

(A) Aprendiz, (O) Oficial, (I) Instructor, (M) Maestro.

B. HISTORIA DE LA ACTIVIDAD ARTESANAL

1. **Oficio y especialidad o técnica artesanal:** Se consignó el nombre del oficio y especialidad de acuerdo con el listado general de líneas de producción y oficios anexo. Se entiende por oficio aquel que le proporcione mayores ingresos, procure que esta información sea lo más precisa posible para su posterior codificación de acuerdo con dicha tabla. En cuanto a no ser posible clasificar el oficio, se consignó claramente y codificó.
2. **¿Cuánto tiempo duró su último trabajo en un taller?:** Se registró el tiempo suministrado por el encuestado, determinando los años y meses.

3. **Nombre del taller donde trabaja actualmente:** Cuando el taller no tiene nombre específico, se consignó el nombre de la cabeza del taller donde se hace la encuesta.
4. **¿Dónde aprendió la actividad que realiza?:** Se marcó la opción escogida y en los casos que la respuesta fue otra, se especificó el lugar exacto.
5. **¿A qué se dedicaba antes de producir artesanías?:** Se seleccionó la respuesta adecuada.
6. **Usted trabaja:** Se marcó con una equis (x) la opción elegida y se tuvo en cuenta la nota que aparece en el formulario. Si la opción escogida es (a), (b) o (c) el individuo es considerado una cabeza de taller y se contesto la parte V en adelante.
7. **Los productos que usted trabaja actualmente son:** Se marco la(s) respuesta(s) adecuada(s) con una equis (x).

C. OCUPACION

1. **¿Cuántos meses al año dedica a la producción de artesanías?:** Se marcó la respuesta.
2. **Cuántos meses del año dedica a:** Se marcó para cada opción el número de meses de dedicación.
3. **De las siguientes actividades ¿cuáles desarrolla usted en la producción de artesanías?:** Esta pregunta admite varias opciones, por lo cual usted debe marcar todas las que se apliquen.

II. VIVIENDA Y HOGAR

1. **Vive en:** Marcar dependiendo si es casa, apartamento, pieza o parcela.
2. **Espacios de la vivienda:** Se marcó el número de espacios o habitaciones.
3. **Cuántos espacios dedica al taller?:** Se marco la opción correcta.
4. **La vivienda es:** Se escogió una sola opción de las expuestas.
5. **La vivienda cuenta con servicios de:** Se escogió todas aquellas opciones que sean aplicables.
6. **¿Cuántas personas viven en el hogar?:** Se registró el número exacto para cada una de las opciones.
7. **Personas del hogar que trabajan en artesanías y en este taller:** Se escogió la opción.
8. **¿A cuánto ascienden los ingresos del hogar?:** Se consignó la cantidad mensual de ingresos.
9. **¿Cuántas personas componen la familia y viven con usted?:** Se llenó el cuadro adjunto a la pregunta especificando la actividad y el nivel de escolaridad como: N ninguno, PI primaria incompleta, PC primaria completa, SI secundaria incompleta, SC secundaria completa, CT cursos técnicos, CU cursos universitarios.
10. **¿Cuántos niños han nacido en su hogar en el último año?:** Se consignó el número de nacimientos.
11. **¿Cuántos niños menores de un año han muerto en su hogar en el último año?:** Se consignó el número de defunciones.

III. ORGANIZACION

1. **Está inscrito actualmente en:** Se marcó con una equis (x) la opción correcta. Y se escribió el nombre de la agrupación si lo tiene. Se tuvo en cuenta que si la respuesta es ? debe saltar a la pregunta cinco puesto que las siguientes no son aplicables en este caso, en caso contrario pregunte hasta la número cuatro y no haga la pregunta número cinco. La opción Cabildo, es asimilable a una organización indígena en aquellos lugares donde no existen los cabildos como tales.
2. **¿Desde hace cuánto tiempo participa?:** Se consignó el tiempo exacto.
3. **¿Qué beneficios ha recibido de esta organización?:** Se marcó con las respuestas.
4. **¿Qué problemas tiene la organización en la que está inscrito?:** Se consignó la respuesta y se pidió al encuestado ser conciso en su respuesta.
5. **¿Por qué no participa en una organización de artesanos?:** Se marcó con una (x) la razón expuesta por el encuestado.

IV. RELACION CON INSTITUCIONES

1. **¿Qué entidades o instituciones sabe que ayudan al artesano y que servicios le han prestado?:** Se escribió en el lado izquierdo del cuadro los nombres que de el encuestado y se marco con una x así:

Instituciones.	Capacitación	Asesoría Diseño	Asesoría Contab.	Crédito	Venta directa
Instituc. aa		x		x	x
Instituc. xx	x		x	x	
Instituc. yy		x		x	x
Instituc. zz				x	x

2. **¿Cuáles cree que son los principales problemas que afectan a los artesanos?:** Escriba claramente la opinión del encuestado pidiéndole que sea muy concreto en su respuesta. Escriba textualmente los términos que utilice el artesano en la respuesta.

V. PRODUCCION DE ARTESANIAS

1. **¿Hace cuántos años trabaja por su cuenta?:** Escriba el dato claramente, en caso de ser años especifique.

A. PRODUCTOS

1. **Los productos que usted fabrica son:** Esta pregunta puede tener varias opciones, se marco con una equis(x) todas las que apliquen.
2. **¿Cuáles son los cinco (5) principales productos que usted fabrica, en qué cantidad y cuál es el precio de venta?:** Se llenó el cuadro con el nombre del producto, la cantidad mensual y el respectivo precio de venta.

3. **¿Produjo el mes pasado?:** Se escogió la respuesta correcta; se tuvo en cuenta si la respuesta es SI; debe seguir con la pregunta 5 puesto que la 4 no se aplica.
4. **¿Por qué no produjo el mes pasado?:** Conteste esta pregunta marcando la(s) opción(es) apropiadas.
5. **¿Está en capacidad de hacer otros productos?:** Marque la respuesta correcta, y el por qué, en el caso afirmativo pida una pequeña lista de los productos que podría hacer.
6. **¿Qué necesitaría para producir otros productos?:** Consigne la respuesta de manera clara, y pida al encuestado ser concreto.

B. MATERIA PRIMA, INSUMOS Y COMBUSTIBLES

1. **¿Cuáles son las materias primas y materiales necesarios para cada uno de sus productos, y el costo por unidad?:** Se llenó cada cuadro con el nombre de la materia prima o material, cantidad y costo unitario manteniendo el orden de la pregunta A2. En el evento de que la materia prima no la compraba el encuestado, se pregunto por el tiempo de recolección de la unidad y se consigno éste tiempo claramente como el costo por unidad.
2. **En el mes pasado ¿cuánto fueron los gastos:** Se consigné la cantidad de dinero para los gastos del taller y los personales.
3. **¿En cuál o cuáles sitios compra o consigue la materia prima o los materiales?:** Se marcó con una equis(x) la respuesta apropiada, consignando en el caso de la opción otro el lugar específico.
4. **La materia prima que utiliza es:** Se consigné el porcentaje de materia prima natural y el de materia prima industrial.
5. **¿Cómo adquiere la materia prima o materiales?:** Se marco con una equis (x) la opción apropiada.
6. **¿Compra la materia prima?:** Se especificó si es al por mayor o al detal marcando la correspondiente opción.
7. **¿Con quién se socia para comprar la materia prima?:** Se marcó la respuesta apropiada dentro de las opciones.
8. **¿Cómo trae usted la mayor parte de la materia prima a su sitio de trabajo?:** Se escogió la respuesta marcando una equis(x) en la opción apropiada.
9. **¿Paga la materia prima y los materiales?:** Se contestó con una equis la forma de pago.
10. **Plazo de pago:** Se consigné el número de días.
11. **¿Cuáles son los problemas más frecuentes que se presentan con la materia prima?:** Se escogió la opción que corresponda.
12. **Fuente de energía que utiliza en la producción:** Se marcó con una equis(x) la respuesta apropiada, consignando en el caso de la opción otros el tipo de energía específico.
13. **¿Cuánto cuesta la energía que consume?:** Se consigné el valor mensual.

C. CONDICIONES DE TRABAJO

1. **¿Usted elabora las artesanías?:** Se marcó la opción apropiada con una equis(x).
2. **¿Nombre de herramientas más usuales?:** Haga la lista de las cinco herramientas más usuales, y codifique las de acuerdo con la tabla anexa, sino está en la tabla no se preocupe por el código, pero consigne el nombre claramente.
3. **Las herramientas y maquinas utilizadas son:** Se contestó si son propias, alquiladas o prestadas marcando con una equis(x) la letra de la correspondiente opción.
4. **Aproximadamente ¿cuánto valen?:** Se consignó el valor de las herramientas y las máquinas del taller.
5. **Las herramientas que usted tiene:** Se determinó la respuesta, marcando una equis sobre la letra de la opción correspondiente.

VI. CARACTERISTICAS DE LA FUERZA DE TRABAJO

A. GENERALES

1. **Número de trabajadores (incluido el titular):** Se llenó la tabla adjunta a la pregunta discriminando el tipo de empleo y sexo.
2. **¿En cuánto a edad cuántos tienen?:** Se tomó el número de empleados que estén dentro de cada una de las categorías que aparecen en el formulario.
3. **De los trabajadores y ayudantes (incluido el productor) a cuántos les paga:** Se procedió igual que en la anterior pregunta.
4. **¿Cuántos están inscritos en el ISS?:** Se seleccionó una opción de las presentes en el formulario.
5. **El mes pasado ¿cuánto pagó en total a los trabajadores por salarios, jornal, contrato u obra?:** Se consignó el valor.

B. DIVISION DEL TRABAJO

1. **¿Qué problemas tiene con la mano de obra?:** Se seleccionó la opción apropiada de entre las que se encuentran en el formulario.

VII. CARACTERISTICAS DEL SITIO DE PRODUCCION

1. **¿En dónde elabora usted sus productos artesanales?:** Se contestó marcando una de las opciones existentes con una equis (x).
2. **El local donde tiene el taller:** Se determinó si es propio, cedido o arrendado, en cuyo caso debe consignar el valor mensual de arrendamiento.

VIII. COMERCIALIZACION

1. **¿Qué persona se encarga de vender o comerciar los productos artesanales?:** Se marcó la respuesta apropiada con una equis(x).

2. **Además de los productos que usted elabora ¿vende producción de otros artesanos?:** Se especificó si o no marcando con una equis la correspondiente letra.

A. VENTA DIRECTA AL CONSUMIDOR

1. **¿Vende productos directamente al consumidor final?:** Se contestó si o no, en el último caso debe hacer la pregunta 3, si no se procedió a contestar la siguiente.
2. **¿Qué producción vende al consumidor final?:** Se marcó con una equis(x) la respuesta.
3. **¿Deja en consignación?:** Se marcó si o no, si la respuesta es no debe proceder con la pregunta 5, si la respuesta es si debe continuar con la número 4.

A N E X O 3:

GUIA DE CODIFICACION DE LOS OFICIOS ARTESANALES

La codificación de regiones se hace con base en la información suministrada por el anexo, teniendo en cuenta la región, el departamento y el municipio. En cuanto a la codificación de oficios, ésta se ha hecho dividiendo las líneas de producción en 12 áreas, a saber:

1. Madera
2. Cuero
3. Tejeduría
4. Metales
5. Vidrio
6. Cerámica
7. Alfarería
8. Productos lúdicos
9. Estampado y pintura en tela
10. Trabajos decorativos
11. Trabajos líticos.
12. Procesos y técnicas intermedias en materias primas.

Al momento de codificar un oficio, se acudió al área correspondiente y se ubico el oficio y la especialidad dentro de ella, si no se encontró en ningún área se consigno sólo el nombre y el material sobre el que se trabaja o el área dentro de la cual esta especialidad cabe. Posteriormente se codificó.

LINEAS DE PRODUCCION

Para efectos de la codificación de oficios propuesta se tomo como base el listado general de oficios artesanales hecho por el CENDAR en 1989 En este documento se dividen los trabajos artesanales en 12 grupos principales dependiendo de la materia prima básica con la que se realizan los diversos productos, y la función de éstos. Tomando estos doce grupos se pueden relacionar los oficios, las materias primas básicas, las herramientas equipos necesarios y los productos.

LINEAS DE PRODUCCION**Oficio Artesanal****01 MADERA**

0101 Ebanistería
 0102 Carpintería
 0103 Calado
 0104 Talla
 0105 Marquetería
 0106 Juguetería
 0107 Aplicaciones en madera
 010701 Barniz de Pasto
 010702 Enchapado en Tamo
 010703 Taracea
 010704 Grabado
 010705 Trabajo en Tagua
 0108 Maderas blandas
 010801 Pauche o arboloco
 010802 Balso
 0109 Labrado
 0110 Mueblería

02 CUERO

0201 Curtiembre o tenería
 0202 Peletería
 0203 Policromado
 0204 Marroquinería
 0205 Repujado, tallado y calado
 0206 Confección
 0207 Talabartería
 0208 Encuadernación

03 TEJEDURIA

0301 Textilería
 0302 Tejidos
 030201 Crochet
 030202 Tricot
 030203 Macrame,
 0304 Bolillo
 030205 Tejidos en fique
 030206 Tejidos en seda natural
 030207 Tejidos en fibras naturales
 0303 Bordado

Nombre del oficinante**01 MADERA**

0101 Ebanista
 0102 Carpintero
 0103 Calador
 0104 Tallador
 0105 Marquetero
 0106 Juguetero

 010701 Barnizador
 010702 Enchapador en Tamo
 010703 Taraceador
 010704 Grabador
 010705 Trabajador en Tagua

 010801 Trabajador en Pauche
 010802 Trabajador en Balso
 0109 Labrador de madera
 0110 Mueblero

02 CUERO

0201 Curtidor
 0202 Peletero
 0203 Policromador
 0204 Marroquinerero
 0205 Repujador
 0206 Confeccionista
 0207 Talabartero
 0208 Encuadernador

03 TEJEDURIA

0301 Textilero

 030201 Tejedor en crochet
 030202 Tejedor en tricot
 030203 Tejedor en macram,
 030204 Tejedor en bolillo
 030205 Tejedor en fique
 030206 Tejedor en seda natural
 030207 Tejedor en fibras naturales

Herramientas Principales**01 MADERA**

0101 Serruchos, 0102 Sierras de bastidor, 0103 Garlopas, 0104 Cepillos, 0105 Pulidores, 0106 Billamarquines, 0107 Gubias, 0108 Mazos, 0109 Martillos, 0110 Formaletas, 0111 Sierras circulares, 0112 Tornos, 0113 Calado res, 0114 Cepilladoras, 0115 Taladros, 0116 Hachas, 0117 Hachuelas, 0118 Machetes, 0119 Cuchillas en metal de segueta, 0120 Molinos domésticos, 0121 Reverberos, 0122 Ollas, 0123 Pirograbadores, 0124 Buriles, 0125 Punzones, 0126 Cinceles, 0127 Formones, 0128 Fresas, 0129 Cubetas.

02 CUERO

0201 Planchas de descarnado, 0202 Marcos de secado, 0203 Marcos de estiramiento, 0204 Marcos de templado, 0205 Bombos, 0206 Machetes, 0207 Pinceles, 0208 Aplicadores, 0209 Cuchillos, 0210 Martillos, 0211 Corta esquina, 0212 Cizallas, 0213 Punteadores, 0214 Agujas, 0215 Fileteadoras, 0216 Sacabocados, 0217 Leznas, 0218 Compases, 0219 Plegadores, 0220 Ahumadores, 0221 Eslaquillas, 0222 Rayadores, 0223 Remachadores, 0224 Manceales, 0225 Tijeras, 0226 Desbastadoras, 0227 Busiles, 0228 M quinas planas y de codo, 0229 prensas.

03 TEJEDURIA

0301 Telares de marco, 0302 Telares verticales, 0304 Peine, 0305 Lanzadera, 0306 Lizos, 0307 Telares de cintura, 0308 Agujas, 0309 Tijeras, 0310 Tambores, 0311 Rucas, 0312 Rapiadores, 0313 Raspadores, 0314 Punzones, 0315 Pinzas, 0316 Tarjas tipo compás, 0317 Hornos, 0318 Hormas, 0319 Máquinas planas.

04 METALES

0401 Fundición
 0402 Forja
 040201 Herrería
 040202 Ornamentación
 040203 Cerrajería
 040204 Armería
 0403 Martillado y repujado
 0404 Orfebrería
 0405 Platería
 0406 Joyería
 0407 Broncería
 0408 Bisutería
 040801 Metales
 040802 No metales

05 VIDRIO

0501 Vidrio soplado
 0502 Modelado
 0503 Moldeado
 0504 Vitralería

06 CERAMICA

0601 Moldeado
 0602 Modelado
 0603 Tallado
 0604 Rollo
 0605 Calado
 0606 Torneado
 0607 Acabado
 060701 Esmaltado

 060702 Pátina
 060703 Bruñido
 060704 Engobe

07 .ALFARERIA

0701 Modelado
 0702 Torneado
 0703 Rollo
 0704 Acabado
 070401 Bruñido
 070402 Esmaltado
 070403 Decorado

04 METALES

0401 Fundidor
 040201 Herrero
 040202 Ornamentador
 040203 Cerrajero
 040204 Armero
 0403 Repujador
 0404 Orfebre
 0405 Platero
 0406 Joyero
 0407 Broncista

 040801 Bisutero en metales
 040802 Bisutero en no metales

05 VIDRIO

0501 Vidriero
 0502 Modelador en vidrio
 0503 Moldeador en vidrio
 0504 Vitralista

06 CERAMICA

0601 Moldeador en cerámica
 0602 Modelador en cerámica
 0603 Tallador en cerámica
 0604 Ceramista en rollo
 0605 Calador en cerámica
 0606 Tornero en cerámica

 060701 Esmaltador en cerámica
 060702 Patinador en cerámica
 060703 Bruñidor en cerámica
 060704 Engobador en cerámica

07 .ALFARERIA

0701 Alfarero modelador
 0702 Alfarero torneador
 0703 Alfarero en rollo

 070401 Bruñidor
 070402 Esmaltador
 070403 Decorador

04 METALES

0401 Hornos, 0402 Crisoles, 0403
 Formaletas, 0404 Pinzas, 0405
 Martillo, 0406 Yunque, 0407
 Forja, 0408 Soplete, 0409 Mazos,
 0410 Cinceles, 0411 Soldadores,
 0412 Limas, 0413 Buriles, 0414
 Esmeriles, 0415 Tornos, 0416
 Taladros, 0417 Grabadores, 0418
 Laminadoras, 0419 Sierras, 0420
 Seguetas, 0421 Alicates, 0422
 Mandriles, 0423 Gradines, 0424
 Prensas, 0425 Calibradores, 0426
 Pulidores.

05 VIDRIO

0501 Hornos, 0502 Sopletes, 0503
 Tenazas, 0504 Cañas de soplado,
 0505 Moldes, 0506 Grabadores de
 diamante, 0507 Esmeriles, 0508
 Fresas, 0509 Pulidores.

06 CERAMICA

0601 Hornos, 0602 Moldes, 0603
 Tornos de plato, 0604 Tornos
 eléctricos, 0605 Mazos, 0606
 Cernidores, 0607 Espátulas.

07 .ALFARERIA

0701 Hornos, 0702 Moldes, 0703
 Tornos de plato, 0704 Tornos
 eléctricos, 0705 Mazos, 0706
 Cernidores, 0707 Espátulas.

08 PRODUCTOS LUDICOS

0801 Muñequería
 080101 Muñequería en trapo
 080102 Muñequería en madera
 080103 Muñequería en amero de maíz
 080104 Otros
 0802 Productos festivos
 0803 Pirotecnia

08 PRODUCTOS LUDICOS

080101 Muñequero en trapo
 080102 Muñequero en madera
 080103 Muñequero en amero
 080104 Muñequero
 0802 Utilero
 0803 Polvorero, pirotécnico
 0804 Dulcería
 0805 Instrumentos musicales
 0806 Cerería

08 PRODUCTOS LUDICOS**09 ESTAMPADO Y PINTURA EN TELA**

0901 Estampado
 090101 Screen
 090102 Serigrafía
 090103 Batik
 0902 Pintura
 0903 Aplicaciones sobre tela

09 ESTAMPADO Y PINTURA EN TELA

090101 Estampador en screen
 090102 Estampador en serigrafía
 090103 Estampador en batik
 0902 Pintor
 0903 Aplicador sobre tela

09 ESTAMPADO Y PINTURA EN TELA**10 TRABAJOS DECORATIVOS**

1001 Trabajo con plumas
 1002 Cerámica fría
 1003 Plastilina
 1004 Lencería
 1005 Naturalezas muertas
 100501 Trabajo con semillas
 100502 Trabajo con frutos secos
 100503 Trabajo con flores secas

10 TRABAJOS DECORATIVOS

1001 Trabajador con plumas
 1002 Ceramista en frío
 1003 Trabajador de plastilina
 1004 Productor de lencería
 100501 Trabajador con semillas
 100502 Trabajador con frutos secos
 100503 Trabajador con flores secas

10 TRABAJOS DECORATIVOS**11 TRABAJOS LITICOS**

1101 Talla en piedra
 1102 Talla en mármol
 1103 Talla en piedra jabón
 1104 Talla en carbón

11 TRABAJOS LITICOS

1101 Tallador de piedra
 1102 Tallador de mármol
 1103 Tallador de piedra jabón
 1104 Tallador de carbón

11 TRABAJOS LITICOS

12 PROCESOS Y TECNICAS INTERMEDIAS	EN	12 PROCESOS Y TECNICAS INTERMEDIAS	EN	12 PROCESOS Y TECNICAS INTERMEDIAS	EN
MATERIAS PRIMAS		MATERIAS PRIMAS		MATERIAS PRIMAS	
1201 Tintorería		1201 Tintorero		* Las herramientas y equipos utilizados en estos grupos de oficios dependen de las líneas de producción y por lo tanto se consideran abarcadas por los anteriores	
1202 Aplicación de pinturas		1202 Aplicador de pintura			
1203 Aplicación de esmaltes		1203 Aplicador de esmalte			
1204 Torneado en madera		1204 Tornero en madera			
1205 Planchado de sombreros		1205 Planchador de sombreros			
1206 Cultivo y adecuación de palmas		1206 Rapiador			
1207 Trenzado de fibras		1207 Trenzador			
1708 Descarnado de pieles		1208 Descarnador			
1209 Hilandería		1209 Hilandero			

A N E X O 4 :

GUIA DE CODIFICACION DE REGIONES DEPARTAMENTOS Y MUNICIPIOS

La codificación de las regiones, departamentos y municipios se hizo siguiendo los parámetros establecidos por el Banco de Proyectos de Inversión Nacional (BPIN) del Departamento Nacional de Planeación y el listado de municipios de estudio para la Actualización del Censo de Población Artesanal del País. Por lo que se optó los siguientes Códigos:

02 COSTA ATLANTICA

0208 Atlántico

0208001 Barranquilla

078 Baranoa
096 Galapa
433 Malambo
832 Tubará
849 Usiacurí

0213 Bolívar

0213001 Cartagena

244 Carmen de Bolívar
430 Magangué
442 María la Baja
468 Mompós
654 San Jacinto
657 San Juan Nepomuceno

0220 Cesar

0220001 Valledupar

013 Agustín Codazzi

0223 Córdoba

0223001 Montería

068 Ayapel
162 Cereté
182 Chinú

189 Ciénaga de Oro

417 Lorica

419 Momil

466 Montelíbano

586 Purísima

660 Sahagún

670 San Andrés de Sotavento

672 San Antero

675 San Bernardo del Viento

807 Tierralta

855 Valencia

0244 Guajira

0244001 Riohacha

430 Maicao

650 San Juan del Cesar

847 Uribía

0247 Magdalena

0247001 Santa Marta

245 El Banco

0270 Sucre

0270001 Sincelejo

204 Colosó

215 Corozal

473 Morroa

670 Sampués

708 San Marcos

03 OCCIDENTE

0305 Antioquia

0305001 Medellín

002 Abejorral
680 Santa Fe de Antioquia(*)
079 Barbosa
088 Bello
129 Caldas
148 Carmen de Viboral
172 Chigorodó
197 Cocorná
206 Concepción
212 Copacabana
234 Dabeiba
250 El Bague
266 Envigado
318 Guarne
321 Guatapé
360 Itagüí
368 Jericó
376 La Ceja
410 Marinilla
480 Mutatá
541 Peñol
607 Retiro
615 Rionegro
631 Sabaneta
665 San Pedro de Urabá
697 Santuario
736 Segovia
756 Sonsón
847 Urrao
895 Zaragoza

0317 Caldas

0317001 Manizales

013 Aguadas
050 Aranzazu
088 Belalcázar
174 Chinchiná
380 La Dorada
433 Manzanares
442 Marmato

446 Marulanda
513 Pácora
541 Pensilvania
614 Riosucio
653 Salamina
777 Supía
873 Villamaría

0319 Cauca

0319001 Popayán

022 Almaguer
100 Bolívar
256 El Tambo
318 Guapi
355 Inzá
418 López
450 Mercaderes
520 Paez (*)
532 Patía (El Bordo)
698 Santander de Quilichao
743 Silvia
760 Sotará

0327 Chocó

0327001 Quibdó

006 Acandí
073 Bagadó
075 Batúa Solano
205 Condoto
361 Itsmina
413 Lloró
495 Nuqui
615 Riosucio
800 Unguía

0352 Nariño

0352001 Pasto

079	Barbacoas
083	Belén
110	Buesaco
203	Colón
210	Contadero
215	Córdoba
227	Cumbal
317	Guachucal
356	Ipiales
378	La Cruz
399	La Unión
411	Linares
612	Ricaurte
683	Sandoná
835	Tumaco
786	Taminango

0363 Quindío

0363001 Armenia

130	Calarcá
190	Circasia
272	Filandia
401	La Tebaida
470	Montenegro
548	Pijao
594	Quimbaya
690	Salento

04 CENTRO-ORIENTE**0415 Boyacá**

0415001 Tunja

087	Belen
162	Cerinsa
176	Chiquinquirá
180	Chiscas
183	Chita
204	Combita
238	Duitama
244	El Cocuy
272	Firavitoba
317	Guacamayas
322	Guateque
332	Guaicán
362	Iza
380	La Capilla
407	Villa de Leyva
466	Mongui
469	Moniquira
491	Nobsa
516	Paipa
600	Raquira
693	Santa Rosa de Viterbo
753	Soatá
759	Sogamoso
776	Sutamarchán
798	Tenza
806	Tibasosa
808	Tinjaca
810	Tipacoque
822	Tota
837	Tuta
861	Ventaquemada

0425 Cundinamarca

0425001 Agua de Dios

040	Anolaima
126	Cajica
175	Chia
181	Choachí
183	Chocontá
200	Cogua
224	Cucunubá

279	Fómeque
290	Fusagasugá
295	Gachancipá
307	Girardot
320	Guaduas
322	Guasca
326	Guatavita
377	La Calera
386	La Mesa
407	Lenguazaque
48	Nemocón
535	Pasca
736	Sesquile
745	Simijaca
758	Sopó
797	Tena
799	Tenjo
815	Tocaima
843	Ubaté
851	Utica
873	Villapinzón
875	Villeta
898	Zipacón
899	Zipaquirá
599	Apulo

0441 Huila

0441001 Neiva

006	Acevedo
026	Altamira
244	Elias
298	Garzón
306	Gigante
319	Guadalupe
359	Isnos
396	La Plata
524	Palermo
551	Pitalito
660	Saladoblanco
668	San Agustín
770	Suaza
807	Timaná

0454 Norte de Santander

0454001 Cúcuta

174	Chitagá
223	Cucutilla
377	Labateca
480	Mutiscua
518	Pamplona
673	San Cayetano
125	Cácota
743	Silos
820	Toledo

0468 Santander

0468001 Bucaramanga

051	Aratoea
077	Barbosa
079	Barichara
147	Capitanejo
162	Cerrito
167	Charalá
207	Concepción
229	Curití
235	El Carmen
266	Enciso
276	Floridablanca
307	Girón
432	Málaga
464	Mogotes
500	Oiba
502	Onzaga
572	Puente Nacional
575	Puerto Wilches
615	Rionegro
679	San Gil
755	Socorro
820	Tona
861	Vélez
872	Villanueva
895	Zapatoca

0473 Tolima

0473001 Ibagué

055	Armero-Guayabal
067	Ataco
217	Coyaima
268	Espinal
283	Fresno
319	Guamo
408	Lérida
411	Líbano
483	Natagaima
504	Ortega
505	Planadas
585	Purificación
873	Villarrica

05 ORINOQUIA**0550 Meta**

0550001 Villavicencio

06 AMAZONIA**0686 Putumayo**

0686001	Mocoa
219	Colón
749	Sibundoy

Para efectos de la codificación de oficios propuesta se tomó como base el listado general de oficios artesanales hecho por el CENDAR en 1989. En este documento se dividen los trabajos artesanales en 12 grupos principales dependiendo de la materia prima básica con la que se realizan los diversos productos, y la función de éstos. Tomando estos doce grupos se pueden relacionar los oficios, las materias primas básicas, las herramientas, equipos necesarios y los productos.

1-0526

5.1

CORRECCION NOMBRES DE MUNICIPIOS

CUADRO No. 4.3.39 Página 208 a 215

ANTIOQUIA

Dice: Léase
ARRAO: Urrao
BOLOMBO: Bolombolo
FRONTIN: Frontino

ATLANTICO

Dice: Léase
BOLSILL: Bolsil

BOYACA

Dice: Léase
BRICENO: Briceño
CUITAVA: Cuitiva
FIRAVITOBÍ: Firavitoba
GUAICAN: Guican
MANGUA: Mongua
PANQUEBAL: Panqueva
PAONA: Pauna
SANTA ROSA: Santa Rosa de Vitero
SOGOTA: Socotá
SORA: Socha
TOTO: Tota

CESAR

Dice: Léase
AGUSTIN C: Agustín Codazzi
LA JAGUA: La Jagua de Ibirico

MAGDALENA

Dice: Léase
EL PLATO: Plato
SAN SEBASTIAN: San Sebastian de Buentura

META

Dice: Léase
MAPIRIP: Mapiripán

NORTE DE SANTANDER

Dice: Léase
ROSARIO: Villa del Rosario

SANTANDER

Dice: Léase
BUCARAM: Bucaramanga
ENCISO: Encino
FLORIDA: Florida Blanca
GUANATA: Guavata
PINGOTE: Pinchote
RONCEVALLE: Roncesvalles

FE DE ERRATAS CENSO ECONOMICO NACIONAL ARTESANAL (Capítulo 3)

Cuadro No. 4 Página 23
APRENDIZAJE DEL OFICIO ARTESANAL

DESCRIPCION	No. DE ARTESANOS	PORCENTAJE
TALLER DEL HOGAR	28423	48.32%
TALLER PARTICULAR	8764	14.90%
INICIATIVA PROPIA	15446	26.26%
CURSO	4308	7.32%
TALLER DEL HOGAR Y POR SU PROPIA INICIATIVA	955	1.62%
TALLER PARTICULAR Y POR INICIATIVA PROPIA	117	0.20%
TALLER DEL HOGAR Y CURSOS	58	0.10%
NO CONTESTAN	750	1.28%
TOTAL	58821	100.00%

Cuadro No. 13 Página 28
SOLICITUD DE CREDITO EN LOS ULTIMOS AÑOS

DESCRIPCION	No. DE ARTESANOS	PORCENTAJE
SOLICITO	2068	9.07%
NO SOLICITO	20326	89.15%
NO CONTESTAN	407	1.79%
TOTAL	22801	100.00%

RAZON POR LA CUAL NO SOLICITO EL CREDITO

DESCRIPCION	No. DE ARTESANOS	PORCENTAJE	BASE
NO HA NECESITADO	3501	15.35%	22801
NO LE GUSTA ENDEUDARSE	6811	29.87%	22801
NO HAY ENTIDADES QUE SE EXIGEN MUCHAS GARANTIAS	3512	15.40%	22801
DEMASIADO PAPELEO	108	0.47%	22801
LOS INTERESES SON MUY ALTOS	5705	25.02%	22801
LOS PLAZOS SON MUY CORTOS	59	0.26%	22801
OTROS	418	1.83%	22801
NO CONTESTARON	81	0.36%	22801
NINGUNA RAZON	19293	84.61%	22801

Cuadro No. 16 Página 29
PROMEDIO DE LA INVERSION EN MAQUINARIA

RANGO EN MILES DE PESOS	MAQUINARIA	
0 A \$67	941	4.13%
\$67 A \$250	1779	7.80%
\$250 A \$500	1227	5.38%
\$500 A \$2000	1548	6.79%
MAS DE \$2000	610	2.68%
NO CONTESTAN	16696	73.22%
TOTAL	22801	100.00%

Cuadro No. 9 Página 25
POBLACION ARTESANAL POR OFICIOS

DESCRIPCION	No. DE ARTESANOS	PORCENTAJE
MADERA	7931	13.48%
CUERO	2027	3.45%
TEJEDURIA	33832	57.52%
METALES	1104	1.88%
VIDRIO	223	0.38%
CERAMICA	4337	7.37%
ALFARERIA	1418	2.41%
PRODUCTOS LUDICOS	2437	4.14%
ESTAMPADO Y PINTURA	614	1.04%
TRABAJOS DECORATIVOS	838	1.42%
TRABAJOS LITICOS	290	0.49%
TECNICAS INTERMEDIAS	1352	2.30%
OFICIOS NO ARTESANALES	2072	3.52%
ELEMENTOS NATURALES	290	0.49%
CALZADO ARTESANAL	43	0.07%
SIN CLASIFICAR	13	0.02%
TOTAL	58821	100.00%

Cuadro No. 12 Página 27
CANALES DE COMERCIALIZACION

DESCRIPCION	No. DE ARTESANOS	PORCENTAJE
EN LA CASA	9647	42.31%
TALLER Y ALMACEN	3082	13.52%
PLAZA DE MERCADO	62	0.27%
FERIAS ARTESANALES	6	0.03%
SITIOS ESPECIALES	1	0.00%
LUGAR AMBULANTE	3	0.01%
OTROS	2367	10.38%
COMBINACIONES DE LAS ANTERIORES	7633	33.48%
TOTAL	22801	100%

Cuadro No. 18 Página 29
INGRESOS PROMEDIO EN VENTA EN MILES DE PESOS DE 1994

RANGO EN MILES DE PESOS	INGRESOS POR VENTAS ARTESANALES	
0 A \$67	18822	32.00%
\$67 A \$250	27745	47.17%
\$250 A \$500	2738	4.65%
\$500 A \$2000	644	1.09%
MAS DE \$2000	68	0.12%
NO CONTESTAN	8804	14.97%
TOTAL	58821	100.00%

MINISTERIO DE DESARROLLO ECONOMICO

ARTESANIAS DE COLOMBIA S.A.

**CENSO ECONOMICO NACIONAL
DEL SECTOR ARTESANAL**

Santafé de Bogotá, Julio de 1998

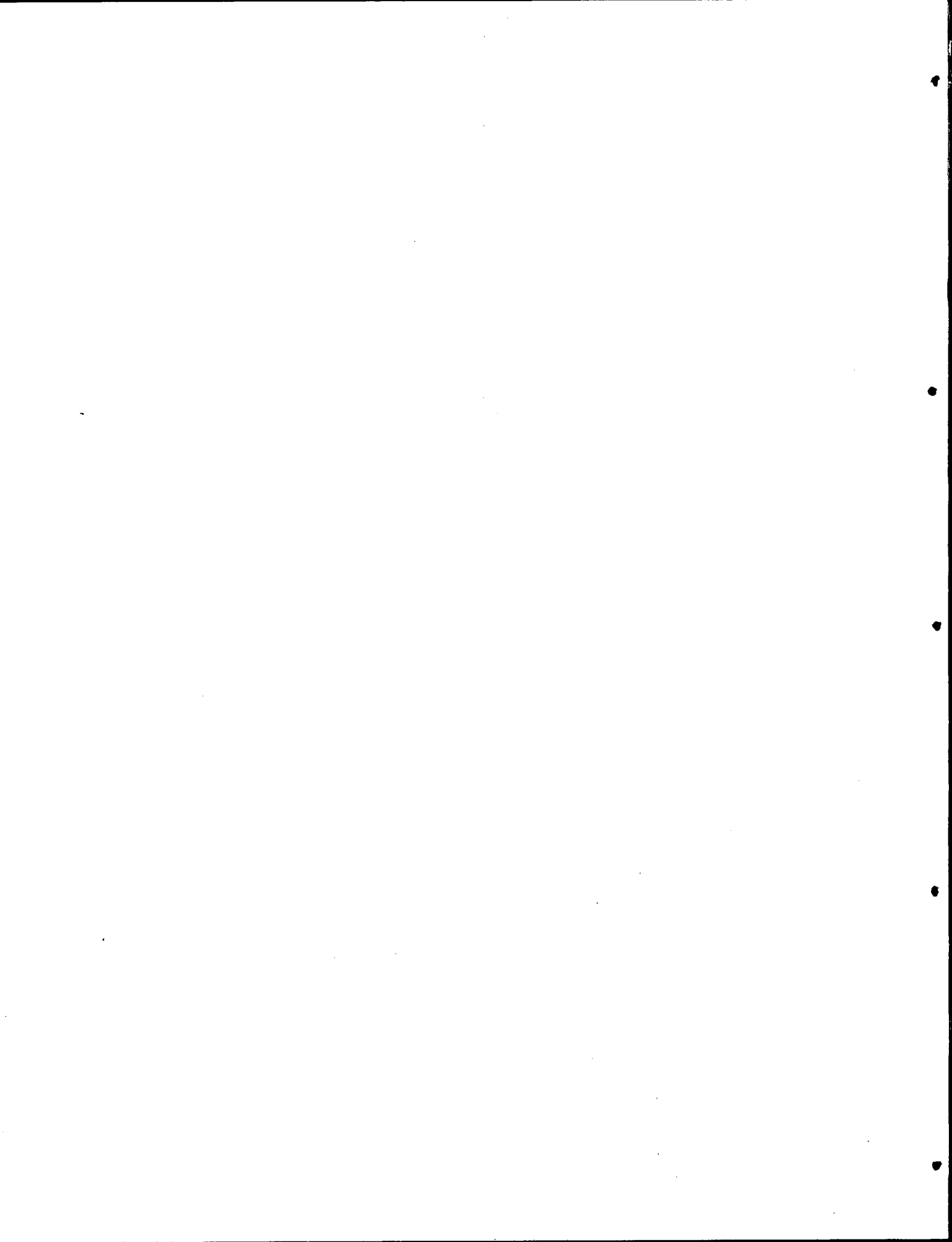

MINISTERIO DE DESARROLLO ECONOMICO

ARTESANIAS DE COLOMBIA S.A.

CARLOS JULIO GAITÁN GONZALEZ MINISTRO DE DESARROLLO
GIOVANNI ANTONIO IBLA FERNANDEZ SECRETARIO GENERAL Y
PRESIDENTE JUNTA DIRECTIVA

JUNTA DIRECTIVA

PRINCIPALES SUPLENTE

LAZARO MEJIA ARANGO	ANNE PECHOUX
CARMEN CALDERON PALAU	ARTURO LIEVANO LEON
CRISTINA JARAMILLO CUERVO	CARMEN LUCIA ARANDA
LUCIA TARAZONA DE NIÑO	LUZ ESMERALDA RUBIO
LUIS FERNANDO RAMIREZ ECHEVERRY	EDUARDO MUÑOZ LORA
PATRICIA CRUZ ORTIZ	

CECILIA DUQUE DUQUE
Gerente General

Santafé de Bogotá, Julio de 1998

MINISTERIO DE DESARROLLO ECONOMICO

ARTESANIAS DE COLOMBIA S.A.

DIRECCIÓN GENERAL Y COORDINACIÓN	ERNESTO ORLANDO BENAVIDES
DISEÑO BASE DE DATOS	LUZ STELLA OSORIO E.I. CONSULTORES
PROCESAMIENTO DE DATOS	OSCAR MELO
CONSOLIDADOS	GERMÁN DARÍO ROJAS LUCÍA RUBIANO
PROCESAMIENTO SISTEMAS	NOHORA MARTÍNEZ EDILMA TUTA FANNY HERNÁNDEZ

Santafé de Bogotá, Julio de 1998

Tabla de Contenido

0. PRESENTACION	11
1. INTRODUCCIÓN	15
2. MARCO METODOLOGICO Y CONCEPTUAL	17
2.1 Objetivos	17
2.2 Aspectos metodológicos	17
2.2.1 Descripción del Censo	17
2.2.2 El formulario	17
2.2.2.1 Localización e identificación	18
2.2.2.2 Vivienda y hogar	18
2.2.2.3 Organización	18
2.2.2.4 Relación con instituciones	18
2.2.2.5 Producción de artesanías	18
2.2.2.6 Características de la fuerza de trabajo	18
2.2.2.7 Características del sitio de producción	18
2.2.2.8 Comercialización	18
2.2.2.9 Crédito	18
2.2.2.10 Diversificación	18
2.2.3 Actividades precensales	19
2.2.3.1 Prueba Piloto	19
2.2.3.2 Estructura del sistema de capacitación	19
2.2.4 El Operativo del Censo	19
2.2.4.1 División regional	19
2.2.4.2 División de los oficios	19
2.2.5 Grabación de la información	20
2.2.5.1 Información básica	20
2.2.5.2 Base de datos	20
2.2.5.3 Proceso estadístico	20
2.2.6 Evaluación de procesamientos	20
2.2.7 Resultados del censo económico nacional del sector artesanal	20
2.2.7.1 Cuadros resumen	20
2.2.7.2 Aspectos sociodemográficos	20
2.2.7.3 Actividad	20
2.2.7.4 Organización	21
2.2.7.5 Producción de artesanías y materia prima	21

2.2.7.6	Características de la mano de obra	21
2.2.2.7	Comercialización	21
2.2.7.8	Crédito	21
2.2.7.9	Variables económicas	21
3.	ANÁLISIS DE RESULTADOS	22
3.1	Información contextual del Censo	22
3.2	Sociografía	22
3.2.1	Localización geográfica	22
3.2.2	Educación	23
3.2.3	Aprendizaje del oficio	23
3.3	Vivienda	24
3.3.1	Tipo de propiedad de la vivienda	24
3.3.2	Servicios públicos	24
3.4	Producción	24
3.4.1	Tecnología	24
3.4.2	Materias primas	24
3.4.3	Mano de obra	24
3.4.4	Distribución porcentual por oficios	25
3.5	Organización	27
3.6	Mercado y comercialización	27
3.6.1	Canales de comercialización	27
3.7	Financiamiento	28
3.8	Variables económicas	28
4.	RESULTADOS	
4.1	Resumen de Resultados	31
4.1.1	Artesanos y jefes de taller, por departamentos	33
4.1.2	Población artesanal censada según nivel de escolaridad por departamentos.	34
4.1.3	Población artesanal según su estado civil	36
4.1.4	Cobertura de servicios públicos, según departamentos	38
4.1.5	Distribución de la población artesanal por oficio según departamentos	40
4.1.6	Ocupación anterior al oficio artesanal según departamento	43
4.1.7	Distribución de la población artesanal según forma y lugar de trabajo, por departamento	45
4.1.8	Participación en organizaciones por departamento	47
4.2	Aspectos sociodemográficos	49
4.2.1	Procedencia y lugar de nacimiento rural y urbano por departamento	51

4.2.2	Distribución de la población artesanal según producción, individual o en taller por sexo y por departamento	52
4.2.3	Distribución de la población artesanal según grupo de edad por sexo y por departamento	53
4.2.4	Población artesanal según área de nacimiento urbana o rural, por sexo y edad, y por departamento	57
4.2.5	Población artesanal según nivel de escolaridad por grupos de edad y por departamento	63
4.2.6	Población artesanal según nivel de escolaridad por grupos de edad y sexo, por departamento	69
4.2.7	Población artesanal según su estado civil por sexo y por edad, y departamento	74
4.2.8	Distribución porcentual del tipo de vivienda utilizado por la población artesanal según departamento	80
4.2.9	Cobertura de servicios públicos por departamento	81
4.2.10	Vivienda de la población artesanal según tipo de posesión por departamentos	83
4.3	Actividad	85
4.3.1	Población artesanal dedicada al oficio de la madera por técnicas y por departamento	87
4.3.2	Población artesanal dedicada al oficio del cuero por técnicas y por departamento	88
4.3.3	Población artesanal dedicada al oficio de la tejeduría por técnicas y por departamento	89
4.3.4	Población artesanal dedicada al oficio de los metales por técnicas y por departamento	90
4.3.5	Población artesanal dedicada al oficio del vidrio por técnicas y por departamento	91
4.3.6	Población artesanal dedicada al oficio de la cerámica por técnicas y por departamento	92
4.3.7	Población artesanal dedicada al oficio de la alfarería por técnicas y por departamento	93
4.3.8	Población artesanal dedicada al oficio de los productos lúdicos por técnicas y por departamento	94
4.3.9	Población artesanal dedicada al oficio de los estampados y pintura por técnicas y por departamento	95
4.3.10	Población artesanal dedicada al oficio de los trabajos decorativos por técnicas y por departamento	96
4.3.11	Población artesanal dedicada al oficio de los trabajos lútricos por técnicas y por departamento	97
4.3.12	Población artesanal dedicada a las técnicas intermedias por clases de técnicas y por departamento	98

4.3.13	Población artesanal dedicada al oficio del calzado artesanal por técnicas y por departamento	99
4.3.14	Población artesanal dedicada a los oficios no artesanales por técnicas y por departamento	100
4.3.15	Distribución de la población artesanal dedicada a los oficios no artesanales por técnicas según departamentos	101
4.3.16	Distribución de la población artesanal censada por oficio y grupo de edad por departamento	102
4.3.17	Distribución de la población artesanal por lugar de aprendizaje del oficio, según departamentos y sexo	112
4.3.18	Aprendizaje del oficio por rango de edad de la población artesanal y por departamento	115
4.3.19	Ocupación anterior de la población artesanal. Distribución por sexo y por departamento	121
4.3.20	Ocupación anterior de la población artesanal por departamentos y grupos de edad.	124
4.3.21	Lugar y formas de vinculación por sexo y por departamento	132
4.3.22	Lugar y forma de vinculación al trabajo por grupo de edad y departamento	134
4.3.23	Tiempo dedicado a la actividad artesanal por sexo y por departamento	140
4.3.24	Tiempo dedicado a la actividad artesanal. Distribución por grupos de edad y por departamentos	142
4.3.25	Origen de los diseños utilizados en la producción artesanal. Distribución por sexo y por departamentos	148
4.3.26	Origen de los diseños utilizados en la producción artesanal. Distribución por edad y por departamentos	151
4.3.27	Tiempo dedicado a la producción artesanal. Distribución por sexo y por departamento	160
4.3.28	Tiempo dedicado a la agricultura. Distribución por sexo y por departamento	162
4.3.29	Tiempo que dedican los artesanos al comercio. Distribución por sexo y por departamento	164
4.3.30	Tiempo que dedican los artesanos al comercio artesanal. Distribución por sexo y por departamento	166
4.3.31	Tiempo que dedican los artesanos como empleados. Distribución por sexo y por departamento	168
4.3.32	Tiempo que dedican los artesanos a otras actividades. Distribución por sexo y por departamento	170
4.3.33	Tiempo que los artesanos dedican a la producción artesanal. Distribución por grupos de edad y por departamento	172

4.3.34	Tiempo que los artesanos dedican a otras actividades. Distribución por grupos de edad y por departamentos	178
4.3.35	Tiempo que los artesanos dedican al comercio. Distribución por grupos de edad y por departamento	184
4.3.36	Tiempo que los artesanos dedican al comercio artesanal. Distribución por grupos de edad y por departamento.	190
4.3.37	Tiempo que los artesanos dedican a la agricultura. Distribución por grupos de edad y por departamento.	196
4.3.38	Tiempo anual que los artesanos dedican a ser obreros y empleados. Distribución por grupos de edad y por departamento.	202
4.3.39	Distribución de la población artesanal censada, según lugar de nacimiento urbano-rural, sexo, por departamento y por localidad	208
4.4	Organización	217
4.4.1	Población artesanal organizada y tipo de organización a la que pertenece por departamento	219
4.4.2	Causas que aducen los censados para no participar en las organizaciones de artesanos	222
4.4.3	Causas que aducen los censados para participar en las organizaciones de artesanos	223
4.5	Producción y Materia Prima	225
4.5.1	Porcentaje de participación de talleres según el tipo de productos por departamento	227
4.5.2	Sitio de compra de las materias primas. Distribución de talleres por departamentos	229
4.5.3	Forma de compra de las materias primas más usadas por lo talleres por departamento	230
4.5.4	Forma de asociación usada por los talleres en la compra de materias primas por departamento	231
4.5.5	Medios de transporte utilizados por los talleres artesanales para la consecución de materias primas por departamentos.	232
4.5.6	Forma de pago mas utilizada para la compra de materias primas por los jefes de taller distribución por departamento	233
4.5.7	Problemas mas frecuentes de los jefes de taller en la adquisición de materias primas por departamento.	234
4.5.8	Fuentes de energía mas usadas en la producción de artesanías por departamento	235
4.5.9	Tecnología utilizada y métodos de elaboración de productos artesanales por departamento	236
4.5.10	Formas en que los talleres adquieren herramientas por departamentos	237
4.5.11	Tipo de materiales utilizados para el empaque por departamento	238

4.5.12	Opinión de jefes de taller sobre el impacto de la diversificación de productos, por departamentos	239
4.5.13	Motivos que aducen jefes de taller para diversificar la producción por departamentos	240
4.6	Fuerza de Trabajo	241
4.6.1	Talleres que ofrecen seguridad social a sus trabajadores por departamento	243
4.6.2	Problemas mas frecuentes en la consecución de mano de obra por departamento	244
4.7	Comercialización	245
4.7.1	Formas de comercialización mas comunes en los talleres artesanales, por departamentos	247
4.7.2	Porcentaje de producción vendida por taller directamente al consumidor final por departamento	248
4.7.3	Lugares de venta mas comunes de los talleres artesanales por departamento	249
4.7.4	Medios de transporte más utilizados para los productos artesanales fuera de la localidad, por departamento	251
4.7.5	Canales de comercialización o sitios mas frecuentes de venta por talleres y por departamentos	252
4.7.6	Formas de pago mas utilizadas por los talleres artesanales por departamentos	254
4.7.7	Formas de comprometer la producción para la venta por departamentos	255
4.7.8	Problemas mas frecuentes observados por los talleres en la comercialización de artesanías, por departamentos	256
4.7.9	Porcentaje de participación y formas de venta de los talleres artesanales a artesanías de Colombia	257
4.7.10	Porcentaje de participación y frecuencia de las exportaciones directas de los talleres artesanales	258
4.7.11	Factores de producción que tienen en cuenta los talleres artesanales al establecer los costos de producción de sus productos	259
4.7.12	Factores de producción que tienen en cuenta los talleres artesanales al establecer el precio de venta de sus productos	260
4.7.13	Porcentaje de participación en pagos de contado y plazo en la venta de productos artesanales por departamentos	261
4.8	Crédito	263
4.8.1	Participación de las fuentes de financiamiento de los talleres artesanales por departamento	265
4.8.2	Razones por las cuales los jefes de taller no solicitan crédito por departamento	
4.9	Variables Económicas	267

4.9.1	Costos mensuales promedios de los talleres artesanales en empa que en miles de pesos análisis por departamento	271
4.9.2	Costos promedios mensuales de los talleres artesanales en energía eléctrica en miles de pesos análisis por departamento	272
4.9.3	Inversión promedio de los talleres artesanales en herramientas en miles de pesos análisis por departamento	273
4.9.4	Inversión promedio de los talleres artesanales en maquinaria en miles de pesos análisis por departamento	274
4.9.5	Costos promedios mensuales de los talleres artesanales en miles de pesos análisis por departamento	275
4.9.6	Gastos mensuales promedios de los talleres artesanales en miles de pesos análisis por departamento	276
4.9.7	Gastos promedios mensuales de los talleres artesanales en personal en miles de pesos análisis por departamento	277
4.9.8	Ingresos mensuales promedio de los artesanos en miles de pesos análisis por departamento	278
4.9.9	Ingresos mensuales de los talleres artesanales por ventas. En miles de pesos análisis por departamento	279

ANEXOS

Anexo 1 :	Formulario de encuesta	282
Anexo 2 :	Instructivo utilizado en el diligenciamiento del formulario de la encuesta	292
Anexo 3 :	Guía codificación de los oficios y técnicas artesanales	298
Anexo 4 :	Guía codificación de Regiones y Municipios	303

GRAFICOS

4.1.2	Población artesanal según nivel de escolaridad	35
4.1.4	Cobertura de servicios públicos	
4.1.5	Distribución de la población artesanal por oficio según departamento	42
4.1.6	Ocupación anterior al oficio artesanal según departamentos	44
4.1.7	Distribución de la población artesanal según forma y lugar de trabajo	46
4.2.9	Cobertura de servicios públicos	82
4.3.26	Origen de los diseños utilizados en la producción artesanal	159
4.5.1	Jefes de taller por tipo de producto	228
4.8.1	Fuentes de financiamiento de los talleres artesanales	266
4.8.2	Razones por las cuales no solicita crédito	268

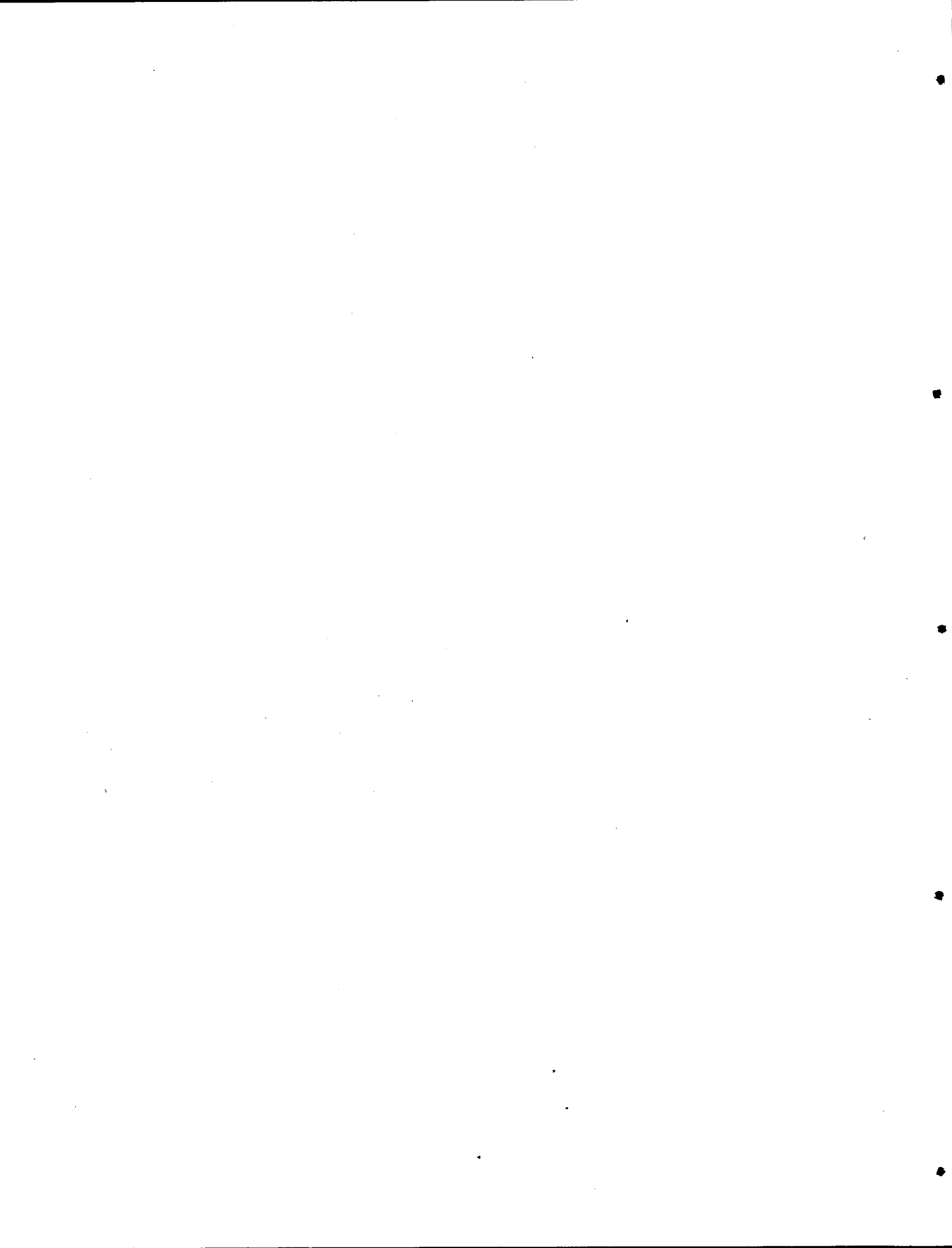

PRESENTACION

Para Artesanías de Colombia es de gran satisfacción entregar los resultados del Censo Económico Nacional del Sector Artesanal como una herramienta para el planeamiento y definición de políticas y programas futuros del sector. El Censo, por primera vez realizado en Colombia, ha permitido identificar las características y particularidades de la producción artesana nacional desde el punto de vista social, educativo y económico.

La tarea de adelantar un censo de tal naturaleza se debió especialmente a la necesidad de conocer la localización y problemática integral de todos los artesanos que luchan por mantener el oficio. Un alto porcentaje de ellos, practica la artesanía de origen ancestral y la que ha resultado del mestizaje, viven en el campo y en los resguardos indígenas; otra población artesana, que es más de ciudad, oscila entre economías informales o proveniente de la academia.

La artesanía es un sector que muestra una gran vitalidad y un importante desenvolvimiento económico. Así lo hemos podido observar en los diferentes eventos nacionales y extranjeros que se han llevado a cabo como foros de discusión sobre el futuro de las artesanías en el mundo y especialmente en las pruebas de mercado a través de ferias y exhibiciones nacionales e internacionales. Basta mencionar una de las ferias más importantes de América Latina, Expoartesanías, realizada anualmente por Artesanías de Colombia en Bogotá. Esta exposición, que cada vez convoca un mayor número de compradores extranjeros, tan solo en 10 días de duración obtuvo ventas en 1997 por tres mil doscientos millones de pesos.

El documento consolidado del censo, contiene múltiples variables e indicadores, de gran utilidad para planificadores y responsables en toma de decisiones sobre temas sociales y económicos de la población artesana. El material se ha dividido en tres partes: la primera resume el marco metodológico y conceptual del censo; la segunda contiene una síntesis de análisis de resultado de la información socio-demográfica de los artesanos y de producción, comercialización y financiación; la tercera, contiene los resultados del censo aplicado a artesanos y jefes de taller. Para la presentación de los cuadros estadísticos se contó con la asesoría del Departamento Nacional de Estadística, DANE.

Los censos departamentales y municipales son instrumentos que vienen siendo consultados por directivos de las oficinas de planeación regionales y locales, como insumos para incorporar en los planes de desarrollo y así poder apropiar recursos económicos para el fortalecimiento del sector.

Expresamos los más sinceros agradecimientos a todas las personas e instituciones que con dedicación y gran esfuerzo hicieron posible el trabajo a lo largo de seis años

CECILIA DUQUE DUQUE
Gerente General.

RECONOCIMIENTOS

Una investigación de la magnitud como la que se presenta al lector, hubiera sido imposible sin la decidida colaboración y entusiasmo de innumerables personas y entidades. Por lo tanto, consideramos necesario presentarles nuestro reconocimiento a todos y cada uno y disculparnos con aquellos, que por involuntaria omisión o por lo enorme que se haría la enumeración, no aparecen directamente mencionados.

En primer lugar, es necesario reconocer el invaluable apoyo de la Gerente Cecilia Duque Duque y del director y coordinador del proyecto, el economista Ernesto Orlando Benavides, en segundo lugar agradecer el aporte de los profesionales del orden nacional: Germán Ortiz, Lyda del Carmen Díaz, Alicia Ortega, Manuel Bonilla, Meyby Ríos, Mario Jiménez, Neve Herrera, María Gabriela Corradine, Otoniel Quintero y Claudia Alarcón; quienes conformaron desde el comienzo el equipo que participó en el diseño de la investigación, a los que posteriormente se sumaron Rolando Paz, Milena Torres y Felicia Mejía.

A Lyda del Carmen Díaz López, que se encargó de la Región Occidente, comprendida por los departamentos de Chocó, Antioquia, Caldas, Nariño, Quindío, Risaralda, Cauca y Valle del Cauca.

En el Chocó, agradecemos a la administración del fallecido gobernador Antonio Maya Copete, y a la Secretaría de Cultura y Turismo a quien él delegó la tarea. A las comunidades indígenas cuyos cuestionarios fueron aplicados por ellos mismos con excelentes resultados. En Antioquia, a ACTUAR – Antioquia, quien se ocupó de los municipios del centro del departamento.

En el eje cafetero presentamos nuestra gratitud a la coordinadora Carola Rivillas, además a la Corporación para el Desarrollo de Caldas que asumió el estudio en este departamento.

A la Asociación de Artesanos del Quindío, a quien agradecemos de forma especial, porque con nuestra cofinanciación, el apoyo de la Gobernación y de la Secretaría de Cultura y Turismo y Artesanía de ese departamento, realizó una de las experiencias más importantes de esta investigación y asumió todo el trabajo, aportando recursos económicos y humanos.

Hacia el suroccidente del país, en el departamento del Valle del Cauca, tuvimos la coordinación de la funcionaria Bania Guerrero. En el Cauca, la primera fase estuvo a cargo de CaucaTur con el apoyo de su directora ejecutiva Martha Mercedes Castrillón y la aplicación de encuestas la hizo UCICA. La segunda etapa se realizó en convenio con la Gobernación. En la tercera etapa que comprendió a Guapi se aplicó la encuesta a la vez que se adelantó un estudio de mercado contratado por FONADE y la Red de Solidaridad Social. En el Departamento de Nariño, agradecemos la coordinación de Carmen Lilia Erazo y la colaboración de Odila Villota, funcionarias de Artesanías de Colombia; aquí se contó además, con el apoyo técnico de las oficinas del DANE y las secretarías de Educación de los municipios.

Por otra parte, la coordinación general de la Región Costa Atlántica estuvo a cargo de Germán Ortiz, Mario Jiménez, Rolando Paz y Aser Vega a quienes reconocemos su gran labor.

En los departamentos de Atlántico y Bolívar el censo lo adelantamos directamente. En la Guajira, se realizó mediante Convenio con el Instituto Departamental de Cultura. En el Magdalena, a través de un contrato con la Asociación Tierra y Esperanza y en Sucre, mediante convenio con la Fundación FIDES. El Cesar se cubrió en convenio con la Universidad Popular del Cesar. En Córdoba, se aplicaron las encuestas con el apoyo de la Asociación de Artesanos Indígenas Zenúes de San Andrés de Sotavento quienes se responsabilizaron de toda la zona indígena, mientras directamente nos ocupamos de las localidades con artesanía tradicional o contemporánea. A todas estas entidades nuestro inmenso reconocimiento por su invaluable aporte.

A María Gabriela Corradine Mora le agradecemos su coordinación de la regional Centro Oriente y a las entidades que participaron mediante convenios o contratos en los siguientes departamentos, así: Huila, al Instituto Huilense de Cultura. Tolima, al Instituto Tolimense de Cultura y a Manuel Ramón Ortega, funcionario de Artesanías de Colombia, que coordinó el trabajo en algunas localidades. En Cundinamarca, a la Universidad Externado de Colombia, en el Departamento de Boyacá, a la Universidad Pedagógica y Tecnológica de Tunja. En Santander el apoyo de la Universidad Industrial de Santander y en Norte de Santander a la Universidad Francisco de Paula Santander.

Las regiones de Amazonía y Orinoquía, fueron coordinadas por Milena Tórres Cárdenas

En el Amazonas, agradecemos a la Gobernación del Departamento, a la Fundación RABBANY y al promotor cultural Floresmiro Rodríguez. En la Orinoquía y Casanare a la Consultora Isabel Convers.

En el Departamento de Arauca, a la Fundación KARIBIA y a su director Henry Montes de Oca. En el Departamento del Vaupés, al consultor Mario Espinosa. En el Departamento de Vichada al consultor Rubén Arango y en el Departamento del Meta a la consultora Stella Rojas. En estos departamentos se vincularon equipos de encuestadores de las respectivas localidades y se contó con el apoyo profesional de personas vinculadas a la Organización Nacional Indígena Colombiana ONIC, quienes además proyectaron el trabajo conjuntamente con la elaboración de planes de ordenamiento territorial.

La regional Santafé de Bogotá D.C. estuvo coordinada por Ana Victoria Salgado y la encuesta fué aplicada por SIAT LTDA.

El Departamento de Guaviare estuvo bajo la coordinación del Consultor Camilo Rojas, quien en dicho momento se encontraba vinculado al programa nacional de alimentos P.M.A, lográndose la aplicación de la encuesta con el apoyo de los maestros indígenas vinculados al programa de etnoeducación que trabajaron en lengua nativa, a todos ellos les presentamos nuestro reconocimiento..

Esta tarea quijotesca demandó además el apoyo de expertos pues siempre se buscó asegurar la confiabilidad de los resultados, así: En el diseño de la encuesta además del grupo de Artesanías de Colombia, se contó con el concurso del equipo de E. I. Consultores, dirigido por Libardo Montealegre. En el diseño de la base de datos con el apoyo de Luz Stella Osorio. La codificación una tarea de sumo cuidado, estuvo bajo la responsabilidad de Cristina Calvache, Darío Rojas y Teresita Rodríguez. El apoyo estadístico lo prestó Oscar Melo, quien procesó los datos utilizando el paquete estadístico S.P.S.S. Agradecemos a Lucía Rubiano quien trabajó con el equipo de funcionarios del nivel nacional del DANE. Participaron también, Nohora Pantoja, Juan Carlos Morgan y Pedro Navas en el consolidado del censo del cual se desprende la información específica para cada departamento.

Se contó también con el decidido apoyo de personal administrativo de la sede nacional, entre quienes destacamos a Teresa Palomino y Leonor de Montoya, que se ocuparon de la logística, impresión y despacho oportuno de las encuestas a los departamentos; así como la revisión de estilo de Cecilia Isaza Pinto.

En esta labor, es muy importante resaltar la colaboración decidida del Departamento Administrativo Nacional de Estadística-DANE, particularmente del Doctor Héctor Maldonado, quién después de conocer el trabajo delegó un equipo de funcionarios, que nos aportaron sus recomendaciones para la presentación final de los resultados. A todos ellos estamos altamente agradecidos.

Por último, a todos los aquí mencionados, nuevamente nuestro mas sincero reconocimiento, particularmente a las comunidades y a los artesanos que como protagonistas principales de este estudio contribuyeron al éxito de esta investigación con gran interés y entusiasmo.

ARTESANIAS DE COLOMBIA

INTRODUCCION

La publicación de los resultados del Censo Económico Nacional del Sector Artesanal que Artesanías de Colombia entrega al país, es una contribución al estudio del sector y permite caracterizar e identificar la problemática particular de las comunidades vinculadas al mismo; este censo es el primero de su género en Colombia y en Latinoamérica.

El Censo será una herramienta de gran utilidad en la formulación de políticas sociales y económicas. La academia podrá contar con insumos para estudios sobre el tema, el gobierno podrá focalizar su intervención y la aplicación de recursos, estudiar su situación y proyectar el futuro de este segmento de población. Esta publicación contiene la metodología aplicada en el proceso de investigación y los resultados obtenidos; presenta una visión global y permite conocer la situación en cada departamento.

La aplicación de la encuesta se realizó entre 1992 y 1994 y es producto del interés institucional de disponer de información precisa para ofrecer una mejor respuesta a las demandas de apoyo de distintas zonas del país.

El proceso se inició con el respaldo de la Gerencia General de Cecilia Duque Duque y bajo la dirección y coordinación de Ernesto Orlando Benavides. El primer paso fue precisar las demandas de información de Artesanías de Colombia y definir la metodología, tarea en la cual participaron con entusiasmo un importante número de profesionales de la Entidad.

Se trabajó en cada una de las seis regiones del país: Occidente, Costa Atlántica, Centro Oriente, Amazonía y Orinoquía, y Santafé de Bogotá, bajo la dirección de los Coordinadores Regionales, funcionarios del nivel central.

No fueron pocas las dificultades que se debieron sortear, algunas fueron insalvables como problemas de orden público en el Putumayo y Caquetá, que impidieron la aplicación del censo; o como las del Departamento de San An-

drés, Providencia y Santa Catalina donde, pese a existir un convenio no se pudo aplicar la encuesta.

En algunas partes la cobertura fue menor a la esperada como en Boyacá, donde no fue posible visitar la totalidad de los Municipios proyectados debido a circunstancias como el fuerte invierno en unos casos y la alteración del orden público en otros. Otro caso se presentó en el Departamento de Santander donde no se aplicó la encuesta en Aratoca y Curití municipios fiqueros porque a juicio de la firma contratista se podrían presentar confusiones por la convivencia de tecnología tradicional con formas industriales de producción.

En el Tolima la cobertura fue menor a la esperada; sin embargo la información obtenida es de mucha utilidad para los procesos de planificación departamental.

Después de todo éste proceso hoy experimentamos la satisfacción de una misión cumplida, recordamos con gratitud y reconocimiento a los prelados de las parroquias municipales, los periodistas de las emisoras de provincia, las juntas administradoras locales, las juntas de Acción Comunal, los técnicos de diversos programas gubernamentales, no gubernamentales y privados y los planificadores de las regiones quienes vieron que la preocupación de Artesanías de Colombia merecía una respuesta concreta y no escatimaron esfuerzo alguno para cooperar en este propósito.

Vale la pena destacar que esta semilla ha comenzado a dar sus frutos: un número importante de gobernaciones y alcaldías ya han incluido el sector en sus planes de desarrollo. En lo académico, en varias universidades se han realizado monografías sobre distintos temas con el apoyo estadístico y los datos que arrojó la investigación.

Hoy, la información del censo, datos e informes

por departamentos, se han ido entregando a los gobernadores y alcaldes y cualquier consulta adicional está disponible en la Oficina de Informática de la Entidad. Ello permitirá a quienes estén interesados o deseen profundizar en el análisis, obtener el soporte necesario.

Sobre los resultados merece especial atención los siguientes aspectos: Se encontró un índice de analfabetismo alarmante del 17,16% en promedio nacional, lo cual amerita desde ya y con urgencia un programa de alfabetización para subsanar este obstáculo, único camino para lograr el desenvolvimiento adecuado en una economía de mercado, competitiva y exigente.

Siendo la artesanía una actividad que principalmente se transmite de generación en generación, existe un elevado grupo de personas (26.26%) que aprenden por cuenta propia o en cursos. Además muchos sectores como el agropecuario (2.01%), de empleados (11.39%), de amas de casa (36%) encuentran una posibilidad para aumentar sus ingresos con la artesanía.

Existe escasez de mano de obra en un 21.33%, ello exige que los programas de capacitación sean apropiados para suplir estas necesidades.

De acuerdo con la demanda que hoy presenta el mercado vale la pena examinar hacia qué sectores, con relación a la población dedicada a los distintos oficios, se deben orientar las acciones. Por ejemplo, la tejeduría cuya presencia es del 57.52% tiene una menor demanda que la metalistería que es del 1.88%. Evaluar así mismo, hasta dónde es compatible la tecnificación y la modernización de los oficios tradicionales como la cerámica y la madera, entre otros.

Por otra parte, la comercialización plantea unos retos específicos. Se requiere que haya agentes en el proceso de distribución de una economía local, que no encuentra caminos expeditos para articularse a una economía de mercado, artesanía que existe y sobrevive en condiciones propias de otra época o está amenazada por la industria y por la artesanía de otras latitudes.

En cuanto al financiamiento podemos afirmar que, si previamente no se han resuelto los problemas de colocación de los productos en el mercado, o si éstos no se adecúan a las exigencias del consumidor, el crédito más que una ayuda, se constituirá en una talanquera. Sin embargo, para quienes tienen mercado, viven en una vereda y demandan sumas que por su manejo no son rentables para ningún sistema financiero, se requiere una Banca alternativa, que sin duda ya existe y se ha desarrollado en el mundo.

Los aspectos económicos de ingresos y gastos son muy importantes, hacen notar la marginalidad en que transcurre la artesanía; sin embargo, a quien esté interesado en profundizar sobre el tema se le recomienda indagar en cada técnica, en cada oficio; pues las condiciones son muy disímiles y exigen una particularización para saber que ocurre y qué hacer en cada caso.

Finalmente, este trabajo es una contribución de Artesanías de Colombia al conocimiento del sector. Ojalá en el devenir del tiempo se puedan adelantar con criterio técnico, trabajos similares que permitan dimensionar el sector en el ámbito económico y social.

2. MARCO METODOLOGICO Y CONCEPTUAL

2.1 Objetivos

- Suministrar información estadística e indicadores sociales y económicos útiles para la formulación de políticas, planes, programas y toma de decisiones para desarrollo del subsector artesanal.
- Caracterizar los oficios y técnicas, para medir la importancia y tradición de estas en la artesanía colombiana.
- Evaluar cuestiones específicas del sector artesanal que hasta ahora son conocidas parcialmente, esto para responder a inquietudes en aspectos económicos y sociodemográficos, tendientes a caracterizar la población artesanal del país, para ofrecer una herramienta de planeación de las actividades de la institución encargada de la artesanía en Colombia.
- Suministrar información estadística sobre localización, vivienda, producción, comercialización, crédito y diversificación de los artesanos colombianos.

2.2 Aspectos Metodológicos

2.2.1 Descripción del Censo

La elección de los municipios censados se realizó con base en la información contenida en el Registro Nacional Artesanal realizado por Artesanías de Colombia en 1987 y 1989 en cumplimiento a la ley 36 de 1984 o "Ley del Artesano" y su decreto reglamentario 258 de 1987, y en el diagnóstico del sector artesanal colombiano, contratado por Artesanías de Colombia con el instituto SER de investigaciones en 1987, posteriormente se procedió a identificar cartográficamente y a localizar los municipios artesanales y con población artesanal.

Por ser la primera vez que se realiza, los datos que se tuvieron como punto de partida distan

mucho de la realidad económica que finalmente se encontró, esto explica el porque muchos municipios no se incluye en el Censo, puesto que la información disponible al momento de aplicarlo no reconoce la importancia de la artesanía en la vida económica de muchos municipios. Así mismo, algunos municipios previamente identificados no pudieron ser censados por razones de alteración del orden público, o por no contar con una entidad de apoyo en la localidad.

El censo trabaja dos unidades de análisis así:

El Artesano: aquella persona dedicada a la actividad económica de producción y comercialización de objetos calificados como artesanías, sean éstas indígena, tradicional ó contemporánea (según la definición de Artesanías de Colombia). Persona que se desenvuelve en un entorno de marginalidad económica y social, pero que con su trabajo genera valor o riqueza, actividad que hoy por hoy es una alternativa de ocupación y de Paz para Colombia.

Taller artesanal: La unidad económica de producción, a través de la cual es posible evaluar el estado económico del sector, su nivel de productividad, los potenciales y limitaciones que tiene cada sector productivo.

Se ocupa básicamente de su nivel tecnológico de organización y desde luego el estado financiero del mismo.

2.2.2 El formulario

Con el propósito de obtener los mejores resultados, se diseñó un formulario que permitiera ser diligenciado en su totalidad, por consiguiente, se estructuró de tal manera que pudiese recoger información tanto del artesano individual como de la cabeza de taller, razón por la cual, este se dividió en dos partes: la primera, dirigida a los artesanos, el cual se aplicó a todas las personas dedicadas a la actividad económica artesanal y que deriva su sustento del oficio; y la segunda aplicada a talleres artesanales y jefes de taller, propietarios de los talleres entendidos como uni-

dades económicas donde se ejecuta o transforma la actividad de un oficio.

El formulario contiene los siguientes acápite:

2.2.2.1 Localización e Identificación

Incluye aspectos referentes a sociografía, historia de la actividad artesanal y ocupación, identificación del individuo, localización geográfica, estado civil, lugar de procedencia, nivel de educación, oficio y lugar de aprendizaje de este, ocupación anterior, tipo de productos, tiempo anual dedicado a la producción artesanal y a otras labores, y otras actividades desarrolladas por el encuestado.

2.2.2.2 Vivienda y Hogar

Determinar el tipo de vivienda, su tamaño, el espacio dedicado al taller, los servicios con los que cuenta, la composición familiar, las personas con las que vive o trabaja su nivel de educación. La información de alfabetismo junto con las de nacimientos y muertes de niños menores de un año en el último año, están dirigidas a la estimación de un índice de calidad físico de vida del sector. (ICFV).

2.2.2.3 Organización

Estudia la manera cómo están organizados los artesanos, el tiempo de afiliación a la organización respectiva, los beneficios y problemas de las agremiaciones a las cuales pertenecen, y las razones por las cuales no pertenece según el caso.

2.2.2.4 Relación con Instituciones

Determinar el conocimiento que tiene el artesano de las instituciones que trabajan por el sector, los beneficios que le brindan así como los problemas que percibe en el entorno de su actividad.

2.2.2.5 Producción de Artesanías

A partir de este capítulo el formulario está diseñado para ser respondido por el taller o el artesano independiente. El capítulo está dividido en productos; materias primas, insumos, combustibles y condiciones de trabajo. En di-

chas divisiones se estudian los costos, precios de venta, problemas de abastecimiento, transporte y formas de pago de las materias primas, fuentes de energía utilizadas en la producción y su costo, tipos de herramientas y propiedad de las mismas.

2.2.2.6 Características de la Fuerza de Trabajo

Trata sobre las generalidades laborales de la unidad de producción. Aporta información sobre el número de trabajadores empleados, discriminados por sexo y edad, formas de pago; y describe los principales problemas encontrados con la mano de obra.

2.2.2.7 Características del Sitio de Producción

Determina el tipo de taller y la propiedad del mismo.

2.2.2.8 Comercialización

Permite evaluar quien hace la comercialización de los productos artesanales, volúmenes de ventas al consumidor y al intermediario, producción dejada en consignación; medios de transporte del producto final. Determina las formas de venta; si se exporta directamente, a dónde y con qué frecuencia, materiales utilizados para el empaque, cálculo del costo y precio de venta del producto, participación en ferias y los problemas de éstas, así como también la relación comercial con Artesanías de Colombia es también el objetivo de este acápite del formulario.

2.2.2.9 Crédito

Recopila información sobre las principales fuentes de crédito, los destinos, plazos y condiciones del mismo.

2.2.2.10 Diversificación

El último capítulo se dedica a determinar la evolución en los diseños y la producción, así como el efecto de estos cambios en el nivel de ventas del artesano.

2.2.3 Actividades Precensales

2.2.3.1 Prueba Piloto

Se realizaron en los municipios donde en el momento Artesanías de Colombia contaba con el apoyo de funcionarios o contratistas, entre los cuales se encontraban Chamba (Tolima), Salamina (Caldas) y Santafé de Bogotá D.C., con la información disponible y la opinión de cada director regional se definió el número estimado de artesanos en cada departamento se proyectó el número de encuestas para cada localidad, posteriormente, se determinó la logística para adelantar el trabajo.

2.2.3.2 Capacitación

2.2.3.2.1 Objetivos

1. Garantizar el dominio de los conceptos utilizados en la encuesta y el correcto diligenciamiento del formulario.
2. Unificar procedimientos y criterios para el registro adecuado de la información entregada por los artesanos.
3. Facilitar el manejo de conceptos específicos

2.2.3.2.2 Estructura del Sistema de Capacitación

Se realizó un curso en cada departamento el cual se dirigió tanto a las personas encargadas de aplicar el formulario en los municipios artesanales, como a las demás personas encargadas de supervisar y dirigir el censo y a los coordinadores.

La estructura del Censo estuvo conformada por encuestadores, supervisores, coordinadores regionales y Director General. El perfil del encuestador varió en cada departamento, según la disponibilidad de personal que se encontrara en cada municipio.

2.2.4 El Operativo del Censo

Se realizó entre 1992 y 1994, una de las prioridades era llegar a la totalidad de municipios artesanales, utilizando el sistema de barrido y

para ello la información de alcaldes, maestros, casas de la cultura, oficinas del gremio cafetero, oficina de Planeación departamental y el listado que poseía el coordinador de los municipios.

2.2.4.1 División Regional:

Para la aplicación del censo se adoptó la división regional del CORPES. El país fue dividido en las seis siguientes regiones:

Costa Atlántica: Contiene los departamentos del Atlántico, Bolívar, Cesar Córdoba, Guajira, Magdalena, Sucre, San Andrés, Providencia y Santa Catalina.

Occidente: Que incluye los departamentos de Antioquía, Caldas, Cauca, Choco, Nariño, Quindio, Risalarda y Valle del Cauca.

Centro Oriente: Que abarca los departamentos de Boyacá, Cundinamarca, Huila, Norte de Santander, Santander y Tolima

Orinoquía: Que incluye el departamento del Meta, Arauca, Casanare, Guainía, Guaviare, Vaupes y Vichada..

Amazonía: Que incluye el departamento del Putumayo, Caqueta, Amazonas,

Santafé de Bogotá: Incluye el Distrito Capital.

2.2.4.2 División de los Oficios:

La codificación de las regiones se hace con base en la información, teniendo en cuenta la región, el departamento y el municipio, siguiendo en este caso los parámetros establecidos por el Banco Nacional De Proyectos. En cuanto a la codificación de oficios, se ha hecho dividiendo las líneas de producción en doce áreas, a saber: madera, cuero, tejeduría, metales, vidrio, cerámica, alfarería, productos lúdicos, estampado y pintura en tela, trabajos decorativos, trabajos líticos, procesos, técnicas intermedias en materias primas y calzado artesanal. Al momento de codificar un oficio, se acudió al área correspondiente y se ubicó el oficio, técnica y la especiali-

dad dentro de ella. Si no se encontró en ningún área se consignó sólo el nombre y el material sobre el que se trabaja o el área dentro de la cual esta especialidad cabe y posteriormente se codificó.

2.2.5 Grabación de la información

La información fue codificada y revisada, posteriormente, se grabó en el sistema de Artesanías de Colombia. La información estadística se encuentra en una base de datos desarrollada bajo las siguientes características técnicas:

Base de datos relacional: Unify 5.0
Lenguaje de programación: Accell IDS
Sistema Operacional: Unix 5.3 e

El menú principal de esta aplicación está conformado por tres (3) opciones:

2.2.5.1 Información Básica:

Para agilizar la digitación de formularios de la Encuesta se codificó la información. Opción que contempla el manejo de tablas de codificación.

2.2.5.2 Base de Datos:

Es un sistema de información de carácter específico, desarrollado para facilitar el manejo de resultados de la encuesta. Permite procesar la información del formulario y así cumplir con el propósito principal trazado en un principio, la caracterización del subsector artesanal con lo cual se dispone de una herramienta para fijar políticas a seguir por Artesanías de Colombia.

2.2.5.3 Proceso Estadístico:

Permite pasar la información a archivos planos para que sean analizados estadísticamente.

El levantamiento de la encuesta a lo largo y ancho del país pretendió censar a aquellas personas o jefes de taller dedicadas a alguno de los oficios incluidos en la lista de Artesanías de Colombia. No así a aquellos que ejercen la actividad artesanal de

manera marginal, ello explica por que en muchas zonas rurales aquellos que ejercen esporádicamente no fueron incluidos.

2.2.6 Evaluación de Procesamientos

La información censal se revisó, evaluó y validó para lograr la mejor calidad, mediante una estrategia operacional basada en:

- a) El almacenamiento y clasificación del material físico,
- b) Digitación y grabación en medio magnético por departamento,
- c) Calidad: evitar registros, réplicas o dobles registro de la información.

El examen de calidad se adelantó por el departamento de sistemas de Artesanías de Colombia

2.2.7 Los resultados del Censo Económico del Sector Artesanal

Una vez analizada y revisada la información estadística por departamentos se realizaron los esquemas para los cuadros finales teniendo en cuenta el cruce de las variables más importantes para el análisis socioeconómico del subsector artesanal. De esta manera está publicación presenta los resultados en ocho partes, de las cuáles se hace un recuento a continuación:

2.2.7.1 Cuadros Resúmenes:

En esta parte, se presenta una visión general de los aspectos más relevantes a estudiar acerca de la población artesanal. Se plasman la distribución porcentual con respecto al total nacional de cada una de las más importantes variables.

2.2.7.2 Aspectos Sociodemográficos:

Este capítulo se divide en sociografía, historia de la actividad artesanal, ocupación, estado civil, procedencia, nivel de educación, oficio, ocupación anterior, tipo de productos, espacio dedicado al taller y los servicios con los que cuenta.

2.2.7.3 Actividad

Esta parte, permite al investigador profundizar acerca de la composición de los artesanos dedi-

cados a los diferentes oficios y dentro de estos a las diferentes técnicas artesanales, por sexo, edad, posición del taller, tiempo anual dedicado a la artesanía y a otras actividades, además, el origen del diseño de productos y ocupación dentro del taller.

2.2.7.4 Organización

En esta parte se incluyen aspectos relacionados con el tipo de organización en la que los artesanos se encuentran asociados, servicios y beneficios que estas organizaciones le prestan y el tipo de ayuda institucional que los jefes de taller reciben.

2.2.7.5 Producción de artesanías y Materias Primas:

El capítulo está dividido en productos; materia prima, insumos, combustibles y fuentes de energía necesarias para la producción de artesanías, condiciones de trabajo, sitio de producción y diversificación de productos.

2.2.7.6 Características de la mano de obra

Este capítulo permite el estudio de las generalidades laborales de la unidad de producción. Aporta información sobre el número de trabajadores empleados discriminados por sexo y edad,

así como las formas de pago; y los principales problemas encontrados con las mano de obra.

2.2.2.7 Comercialización

En este punto se evalúa quién hace la venta, si se comercializan productos hechos por otros artesanos, cantidades de producción vendidas directamente al consumidor y a los intermediarios, producción dejada en consignación, puntos de venta directa y tipo de intermediarios. Además, determina formas de venta, precios de venta, costos, si se exporta directamente, la participación en ferias artesanales y los problemas de éstas, así como también la relación comercial de los artesanos con Artesanías de Colombia.

2.2.7.8 Crédito

Este capítulo recoge información sobre las principales fuentes de financiación, así como los destinos y condiciones del mismo.

2.2.7.9 Variables Económicas

Esta última parte contiene la información referente a los costos subdividiéndolos en variables y fijos; en segunda instancia, se incluyen aquí los gastos mensuales y finalmente, los ingresos de los hogares artesanales e ingresos del taller por concepto de ventas. Estos datos se presentan por rangos en miles de pesos y la ubicación de los talleres artesanales dentro de cada rango.

3. ANALISIS DE RESULTADOS

3.1 Información Contextual del Censo.

La aproximación al sector artesanal, dadas las características de la producción que involucra diversos materiales y distintos niveles tecnológicos, es de vital importancia y es este un intento de aproximarnos a un sector que normalmente está confundido e inmerso en las estadísticas de la industria manufacturera, y en muchos casos cuando es autoconsumo no aparece contabilizado en las cuentas nacionales.

Según estimaciones de Artesanías de Colombia, 260.000 personas producen artesanías, que representa el 15% de la población ocupada en la industria manufacturera. Cifra que se aproxima a los datos estimados por el informe de la OIT Hacia el Pleno Empleo, de 1970, que calculó que 300.000 personas están vinculadas a empresas artesanales

Con el fin de contar con cifras estadísticas que permitan cuantificar el sector y formular políticas, entre 1992 y 1994 Artesanías de Colombia con el concurso de las regiones adelantó el Censo Económico Nacional del Sector Artesanal, registrando 58.821 personas que en promedio destinan más del 70% de su actividad a la producción de artesanías. Esta labor se desarrolló por el sistema de barrido y cubrió los municipios identificados como núcleos artesanales y en ellos la población reconocida como artesana por producir y comercializar.

Cuadro No. 1
POBLACION ARTESANAL OCUPADA, RURAL Y URBANA

DISTRIBUCIÓN	TOTAL	PORCENTAJE
CAPITALES DE DEPARTAMENTOS	13693	23.28%
CABECERAS MUNICIPALES	16689	28.37%
VEREDAS	28439	48.35%
TOTAL NACIONAL	58821	100.00%

Fuente: Censo Económico Nacional del Sector Artesanal

3.2 Sociografía

3.2.1 Localización Geográfica

El País cuenta con una gran riqueza de artesanías en todas las regiones, sin embargo se encuentra una mayor concentración de población artesana en departamentos como: Nariño 14,34%, Sucre 10.06%, Córdoba 9.34%, Boyacá 8.43%, Cesar 6.95%, Atlántico 6.52% y Tolima 5.15%.

En las zonas indígenas, la producción artesanal es una actividad muy importante y quizá la única a través de la cual se genera valor con destino al intercambio.

Cuadro No. 2
POBLACION ARTESANAL
POR DEPARTAMENTOS

DEPARTAMENTOS	TOTAL	PORCENTAJE
ANTIOQUIA	1325	2.25%
ATLÁNTICO	3838	6.52%
SANTAFE DE BOGOTÁ	2741	4.66%
BOLÍVAR	1983	3.37%
BOYACA	4960	8.43%
CALDAS	1690	2.87%
CAUCA	909	1.55%
CESAR	4067	6.91%
CÓRDOBA	5499	9.35%
CUNDINAMARCA	1288	2.19%
CHOCO	920	1.56%
HUILA	2006	3.41%
GUAJIRA	1844	3.13%
MAGDALENA	929	1.58%
META	682	1.16%
CASANARE	135	0.23%
NARIÑO	8438	14.35%
NORTE DE SANTANDER	436	0.74%
ARAUCA	126	0.21%
VICHADA	305	0.52%
VAUPES	437	0.74%
GUAVIARE	269	0.46%
GUAINIA	394	0.67%
QUINDIO	1219	2.07%
RISARALDA	754	1.28%
SANTANDER	2085	3.54%
SUCRE	5919	10.06%
TOLIMA	3029	5.15%
VALLE	293	0.50%
AMAZONAS	301	0.51%
TOTAL NACIONAL	58821	100.00%

Fuente: Censo Económico Nacional del Sector Artesanal

3.2.2 Educación

Las condiciones de marginalidad económica y social del sector se reflejan en los bajos niveles de escolaridad. Un 17% de la población es analfabeta, cifra superior al promedio nacional que está por debajo del 5%. Del 52% que asistieron a la primaria, tan solo el 18% la terminaron. Un 26% inició estudios secundarios de los cuales culminaron el 8%. Tan solo un 3% accedieron a la educación superior técnica o universitaria.

Cuadro No. 3
NIVEL DE ESCOLARIDAD
POBLACIÓN ARTESANAL

NIVEL EDUCATIVO	No. DE ARTESANOS	PORCENTAJE
SIN ESCOLARIDAD	10151	17.26%
PRIMARIA INCOMPLETA	19699	33.49%
PRIMARIA COMPLETA	10729	18.24%
SECUNDARIA INCOMPLETA	10349	17.59%
SECUNDARIA COMPLETA	4757	8.09%
CURSOS TÉCNICOS	827	1.41%
CURSOS UNIVERSITARIOS	1141	1.94%
NO CONTESTAN	1168	1.99%
TOTAL	58821	100.00%

Fuente: Censo Económico Nacional del Sector Artesanal

3.2.3 Aprendizaje del Oficio

La artesanía tradicionalmente se transmite de generación en generación y solo una minoría recibe formación académica.

El 48.32% aprende en el hogar; el 14.39% en talleres particulares como aprendiz y por el sistema de cursos de capacitación en oficios, únicamente el 7.32%.

Cuadro No. 4
APRENDIZAJE DEL OFICIO ARTESANAL

DESCRIPCIÓN	No. DE ARTESANOS	PORCENTAJE
TALLER DEL HOGAR	28423	48.32%
TALLER PARTICULAR	8464	14.39%
INICIATIVA PROPIA	15446	26.26%
CURSOS	4308	7.32%
TALLER DEL HOGAR Y POR SU PROPIA INICIATIVA	955	1.62%
TALLER PARTICULAR Y POR INICIATIVA PROPIA	117	0.20%
TALLER DEL HOGAR Y CURSOS	58	0.10%
NO CONTESTAN	750	1.28%
TOTAL	58821	100.00%

Gráfica No. 1; SITIO DE APRENDIZAJE DE LA ACTIVIDAD ARTESANAL

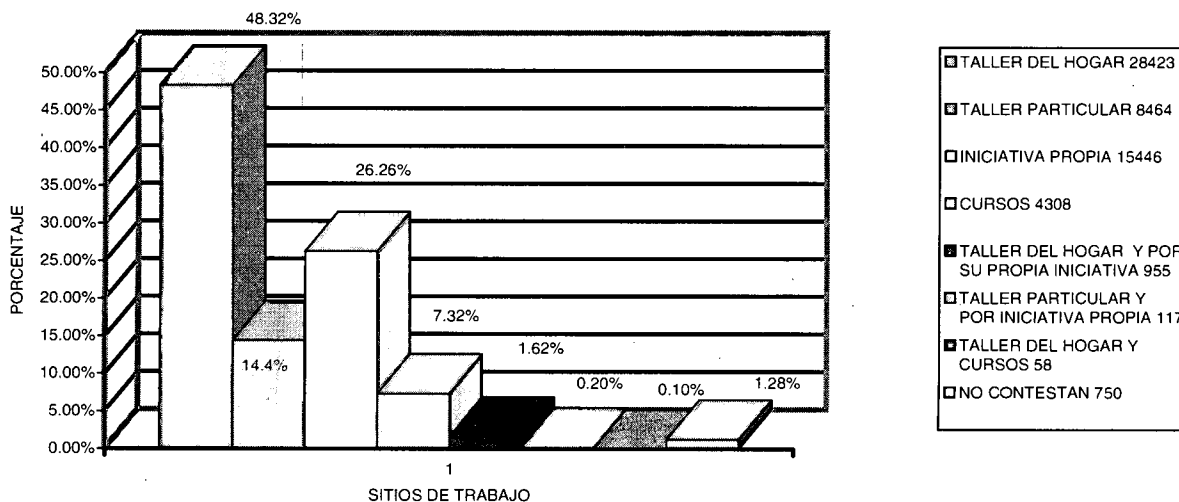

3.3 Vivienda

3.3.1 Tipo de propiedad de la vivienda

Cuadro No. 5
TIPO DE PROPIEDAD DE LA VIVIENDA

Tipo de propiedad	No. De Artesanos	Porcentaje
PROPIA	45099	76.67%
ALQUILADA	8447	14.36%
PRESTADA	3363	5.72%
NO CONTESTA	1912	3.25%
TOTAL	58821	100.00%

Fuente: Censo Económico Nacional del Sector Artesanal

3.3.2 Servicios Públicos

La cobertura de servicios públicos es limitada. El 58.68% no tiene acceso a servicio de alcantarillado y el 20.47% no cuenta con energía eléctrica. El 27.93% no dispone del servicio de acueducto y únicamente el 8.52% tiene servicio telefónico.

Cuadro No. 6
COBERTURA DE SERVICIOS PUBLICOS

Tipo de servicio	No. De Artesanos	Porcentaje
SIN SERVICIOS	8568	14.57%
AGUA	41754	70.98%
ALCANTARILLADO	23936	40.69%
ENERGÍA ELÉCTRICA	46074	78.33%
TELÉFONO	4935	8.39%
OTROS	73	0.12%

Fuente: Censo Económico Nacional del Sector Artesanal

3.4 Producción

El análisis de la producción se ha realizado considerando tres aspectos, así :

3.4.1 Tecnología

La producción artesanal utiliza tecnología tradicional. El 24.41% de la producción se realiza totalmente a mano. El 57.10% utiliza herramientas simples.

Cuadro No. 7
TECNOLOGÍA - USO DE MANO DE OBRA Y HERRAMIENTAS EN LA PRODUCCIÓN DE ARTESANÍAS

DESCRIPCIÓN	No. DE ARTESANOS	PORCENTAJE
SOLAMENTE A MANO	5566	24.41%
A MANO Y CON HERRAMIENTAS MANUALES	13019	57.10%
CON HERRAMIENTAS Y MÁQUINAS	3182	13.96%
ESPECIALMENTE CON MÁQUINAS	279	1.22%
NINGUNA	755	3.31%
TOTAL	22801	100.00%

Fuente: Censo Económico Nacional del Sector Artesanal

3.4.2 Materias Primas

La producción artesanal se caracteriza por utilizar principalmente recursos naturales como insumo básico en la elaboración de objetos.

El 45.35% de los artesanos afrontan problemas de escasez, el 25.94% tiene dificultades en la calidad de la materia prima.

Cuadro No. 8
PROBLEMAS DE PRODUCCION RELACIONADOS CON LAS MATERIAS PRIMAS

DESCRIPCIÓN	No. DE ARTESANOS	PORCENTAJE	BASE
NO CONTESTAN	3295	14.45%	22.801
ESCASEZ	10341	45.35%	22.801
NO HAY SUFICIENTE PARA LA PRODUCCIÓN	1477	6.48%	22.801
ACUMULACIÓN Y DETERIORO	633	2.78%	22.801
NO VIENE SELECCIONADA	5914	25.94%	22.801
NO TIENE INDICACIONES PARA SU MANEJO	565	2.48%	22.801
TIENE PROBLEMAS PARA TRANSPORTARLA	1402	6.15%	22.801
FALTA DE CREDITOS	6152	26.98%	22.801
TOTAL	22801	100.00%	100

Fuente: Censo Económico Nacional del Sector Artesanal

3.4.3 Mano de Obra

El sector artesanal se desarrolló en talleres que no son otra cosa que pequeñas unidades productivas (56.11%) y en forma individual. Los talleres afrontan dificultades por escasez de mano de obra 21.33%, inestabilidad 10.89%, falta de personal calificado 8.96%.

Gráfica No. 2; TIPOS MAS FRECUENTES DE PROBLEMAS CON LA MANO DE OBRA

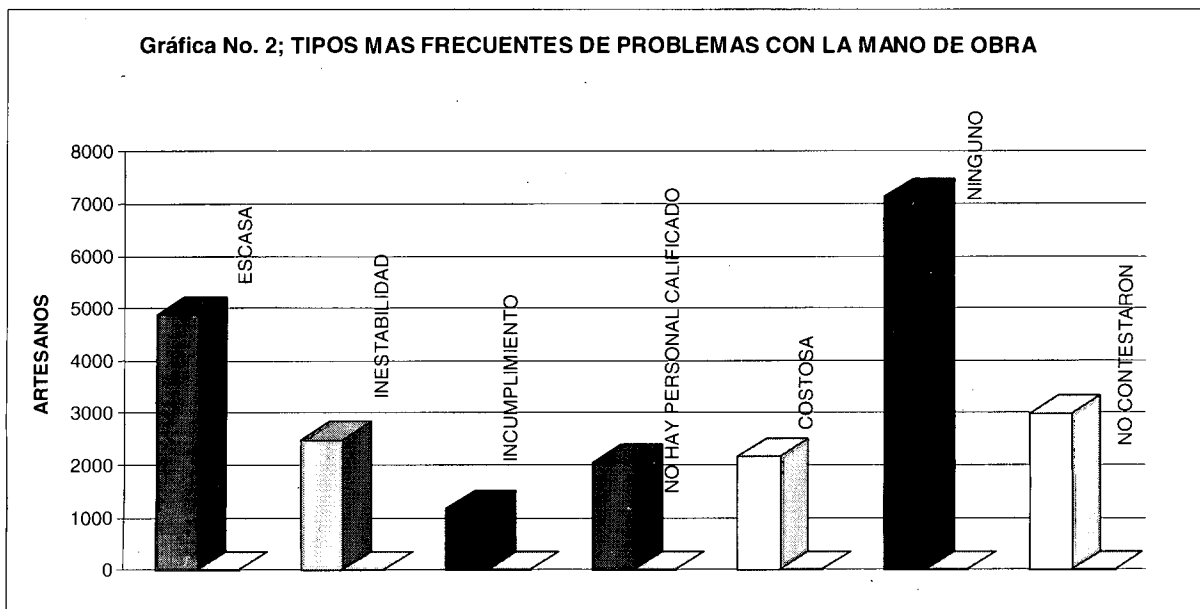

3.4.4 Distribución porcentual por oficios

Los oficios más importantes son la tejeduría con el 57.52%, la madera con el 13.48% y la cerámica con el 7,37%.

Cuadro No. 9

POBLACION ARTESANAL POR OFICIOS

DESCRIPCION	No. DE ARTESANOS	PORCENTAJES
MADERA	7931	13.48%
CUERO	2027	3.45%
TEJEDURIA	33832	57.52%
METALES	1104	1.88%
VIDRIO	223	0.38%
CERAMICA	4337	7.37%
ALFARERIA	1418	2.41%
PRODUCTOS	2437	4.14%
ESTAMPADO Y TRABAJOS	614	1.04%
TRABAJOS	838	1.42%
TRABAJOS	290	0.49%
TECNICAS	1352	2.30%
OFICIOS NO ELEMENTOS	2072	3.52%
ELEMENTOS	290	0.49%
CALZADO	43	0.07%
SIN CLASIFICAR	13	0.02%
TOTAL	58821	257.98%



Gráfica No. 3; DISTRIBUCIÓN PORCENTUAL POR TECNICAS

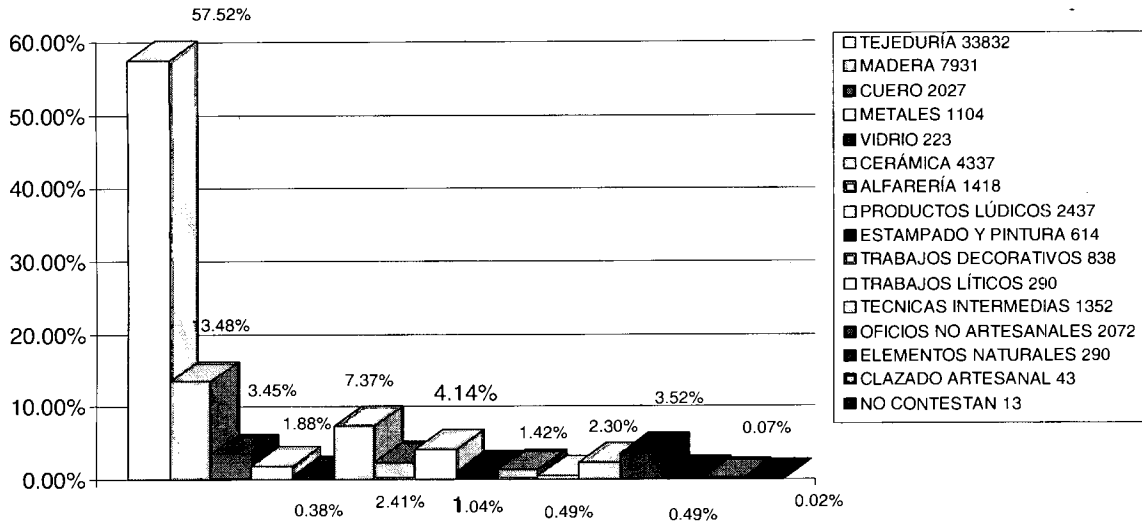

Gráfica No. 4 : FORMA DE TRABAJO DE LOS ARTESANOS

INDIVIDUAL

44%

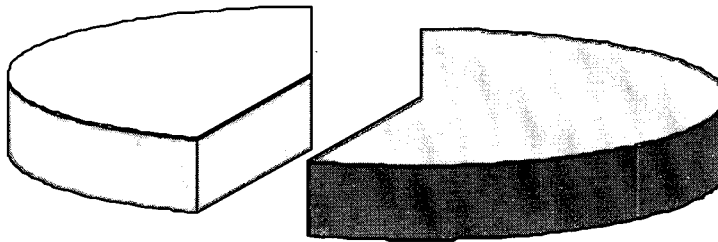

TALLER
56%

3.5 Organización

El 82.38% de los artesanos no participó de ninguna forma de organización, el 12.81% pertenece a organizaciones gremiales, comunitarias y para la producción y comercialización.

Cuadro No. 10
GRADO Y TIPO DE ORGANIZACIÓN EN LAS CUALES PARTICIPAN LOS ARTESANOS

DESCRIPCION	No. DE ARTESANOS	PORCENTAJE
GRUPO PRECOOPERATIVO	133	0.23%
UNA COOPERATIVA	722	1.23%
UNA ASOCIACION	2079	3.53%
UN GRUPO INFORMAL	350	0.60%
UN TALLER ARTESANAL URBANO	231	0.39%
DE HECHO, LIMITADA	57	0.10%
CABILDO	3960	6.73%
NO PERTENECE A NINGUNA	49045	82.38%
NO CONTESTARON	2244	3.81%
TOTAL	58821	100%

3.6 Mercado y Comercialización

El 85.16% de la producción se vende en el municipio de origen. Únicamente el 8.18% en otros municipios y solamente el 3.45% en otros departamentos.

Cuadro No. 11
SITIO DE VENTA DE LA PRODUCCION ARTESANAL

DESCRIPCION	No. DE ARTESANOS	PORCENTAJE
EN EL MISMO MUNICIPIO	19417	85.16%
EN OTROS MUNICIPIOS	1865	8.18%
EN OTROS DEPARTAMENTOS	730	3.20%
NO	789	3.46%
TOTAL	22801	100.00%

3.6.1 Canales de Comercialización

El artesano vende la mayor parte de su producción en la vivienda o taller. Un 0.30% se vende en plazas de mercado y únicamente el 11.58% se vende en otros sitios, el 0.03% participa en ferias artesanales y el 0.01% en forma ambulante.

Cuadro No. 12
CANALES DE COMERCIALIZACION

DESCRIPCION	No. DE ARTESANOS	PORCENTAJE
EN LA CASA	9647	47.21%
TALLER Y ALMACEN	3082	15.08%
PLAZA DE MERCADO	62	0.30%
FERIAS ARTESANALES	6	0.03%
SITIOS ESPECIALES DE	1	0.00%
LUGAR AMBULANTE	3	0.01%
OTROS	2367	11.58%
TOTAL	22801	100.00%

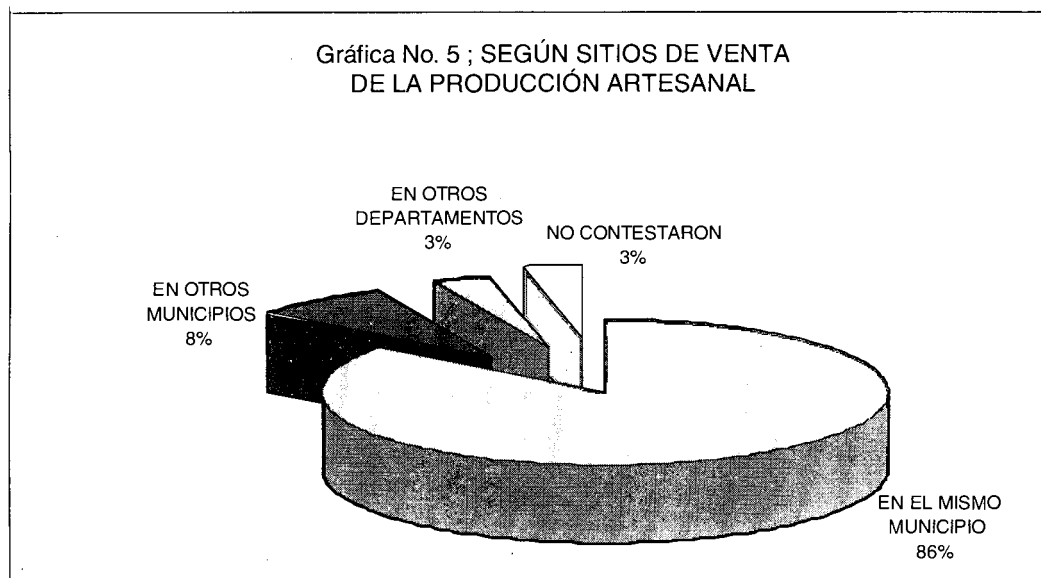

3.7 Financiamiento

En este punto se consideran todas las opciones de crédito, presentando como resultados los siguientes:

Las características de la producción y la rentabilidad de las unidades económicas definen una estructura lógica del financiamiento.

El 89% de los talleres artesanales no solicita crédito, por razones como: temor a endeudarse 29.87%; por exceso de garantías 15.40% e intereses altos 25.02%.

Cuadro No. 13
SOLICITUD DE CREDITO EN LOS ULTIMOS AÑOS

DESCRIPCION	No. DE ARTESANOS	PORCENTAJE
SOLICITO	2068	9.07%
NO	20326	89.15%
NO	407	1.79%
TOTAL	22801	100.00%

RAZON POR LA CUAL NO SOLICITO EL CREDITO

DESCRIPCION	No. DE ARTESANOS	PORCENTAJE	BASE	
NO HA NECESITADO	3501	15.35%	22.82	100
NO LE GUSTA ENDEUDARSE	6811	29.87%	22.82	100
NO HAY ENTIDADES QUE PRESTEN	3581	15.71%	22.82	100
SE EXIGEN MUCHAS GARANTIAS	3512	15.40%	22.82	100
DEMASIADO PAPELEO	108	0.47%	22.82	100
LOS INTERESES SON MUY ALTOS	5705	25.02%	22.82	100
LOS PLAZOS SON MUY CORTOS	59	0.26%	22.82	100
OTROS	418	1.83%	22.82	100
NO CONTESTARON	81	0.36%	22.82	100
NINGUNA RAZON	19293	84.61%	22.82	100

3.8 Variables económicas

Sin duda uno de los mayores aportes del estudio, está en haber establecido los costos promedio, los cuales se trabajan en fijos y variables. Los costos fijos contemplan maquinaria; los costos variables: empaque, energía eléctrica, herramientas y otros.

Con detalle y paciencia se trabajaron los gastos personales y los gastos del taller. De igual manera se trabajaron los ingresos mensuales del hogar y del taller.

Sin duda el análisis de éstas variables por oficio permitirá establecer el nivel de rentabilidad productividad de la unidades de producción y si se aplica análisis de transversal definir que sectores tienen mayor potencialidad.

Gráfica No. 6; RAZONES DE NO SOLICITUD DE CREDITO

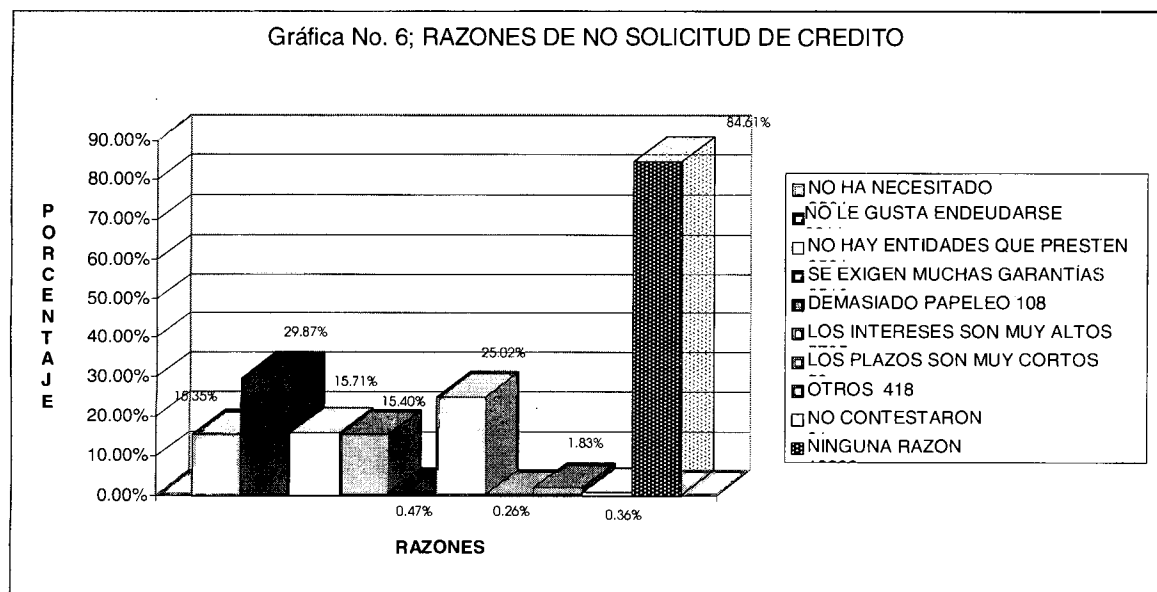

Cuadro No. 15
 Costos Variables PROMEDIOS MENSUALES EN MILES DE PESOS DE 1994

RANGO EN MILES DE PESOS	COSTOS DE EMPAQUE		COSTOS ARRENDAMIENTO		COSTOS DE ENERGIA ELECTRICA	
	0 A \$67	6448	28.28%	2357	10.34%	10482
\$67 A \$250	70	0.31%	861	3.78%	377	1.65%
\$250 A \$500	14	0.06%	62	0.27%	43	0.19%
\$500 A \$2000	8	0.04%	11	0.05%	9	0.04%
MAS DE \$2000		0.00%	2	0.01%	2	0.01%
NO CONTESTAN	16261	71.32%	19508	85.56%	11888	52.14%
TOTAL	22801	100.00%	22801	100.00%	22801	100.00%

Cuadro No. 16

Costos fijos PROMEDIO DE INVERSION EN MAQUINARIA
 Y HERRAMIENTA EN MILES DE PESOS DE 1994

RANGO EN MILES DE PESOS	MAQUINARIA		INVERSION Y COSTOS DE HERRAMIENTAS	
	0 A \$67	941	4.13%	2672
\$67 A \$250	1779	7.80%	15444	67.73%
\$250 A \$500	1227	5.38%	2734	11.99%
\$500 A \$2000	1548	6.79%	1083	4.75%
MAS DE \$2000	610	5.35%	715	3.14%
NO CONTESTAN	16096	70.55%	153	0.67%
TOTAL	22801	100.00%	22801	100.00%

Cuadro No. 17

GASTOS MENSUALES EN MILES DE PESOS DE 1994

RANGO EN MILES DE PESOS	GASTOS MENSUALES DEL TALLER		GASTOS MENSUALES EN PERSONAL	
	0 A \$67	13202	57.90%	12318
\$67 A \$250	3087	13.54%	7708	33.88%
\$250 A \$500	1256	5.51%	649	2.84%
\$500 A \$2000	884	3.88%	182	0.70%
MAS DE \$2000	165	0.72%	16	8.45%
NO CONTESTAN	4207	18.45%	1928	0.07%
TOTAL	22801	100.00%	22801	100.00%

CUADRO 18. INGRESOS MENSUALES PROMEDIO EN VENTA
 EN MILES DE PESOS DE 1994

RANGO	INGRESOS POR VENTAS ARTESANALES		INGRESOS PROMEDIO MENSUAL TALLERES	
	0-67	18822	33.71	9978
67-250	27745	47.16	4701	20.61
250-500	2738	4.65	1803	7.90
500-2000	644	1.09	1719	7.53
Más 2000	68	0.11	392	1.71
No contestan	8804	14.96	4208	18.45
	58821	100	22801	100.00

Fuente: Censo Económico Nacional del Sector Artesanal

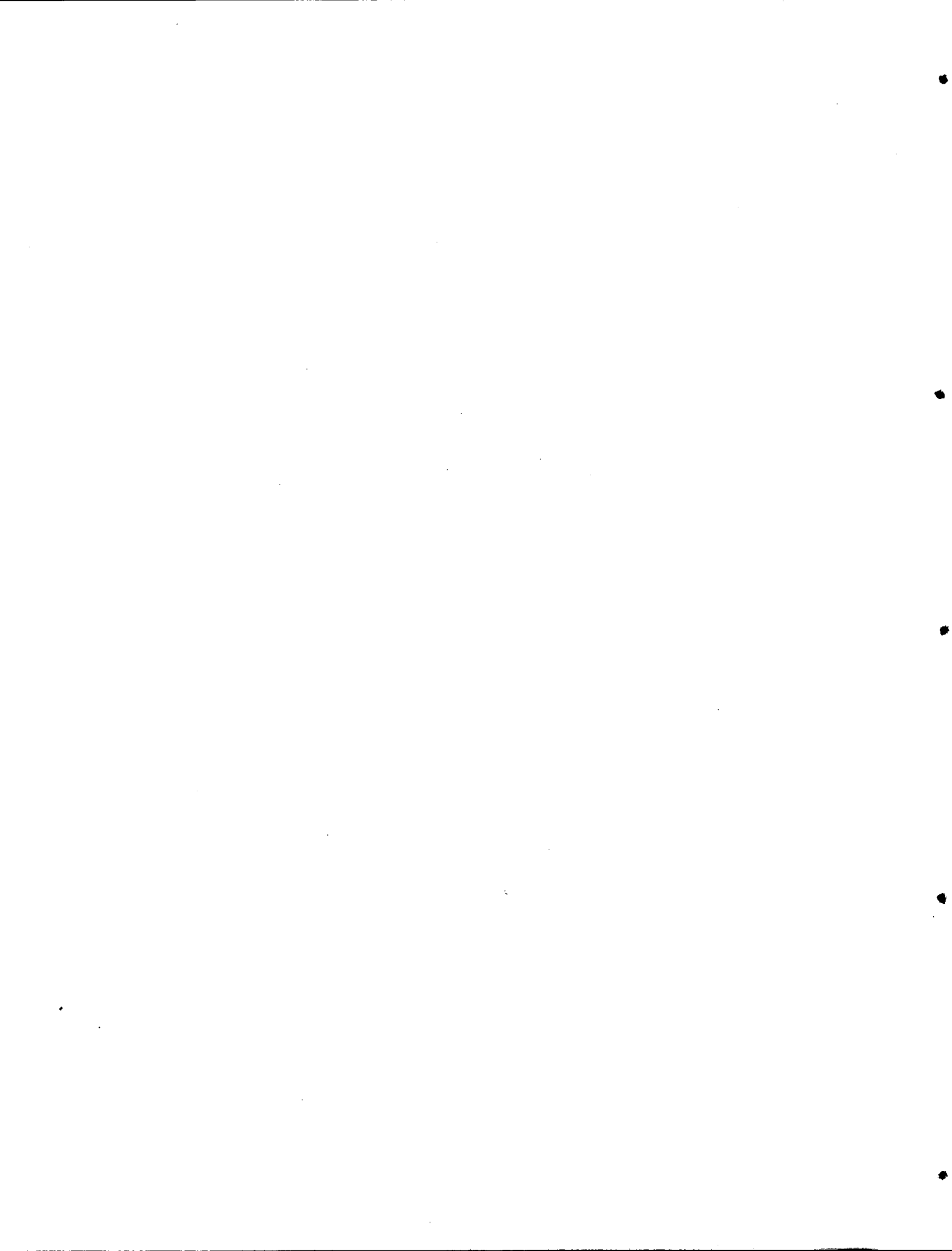



4.1 RESUMEN DE RESULTADOS

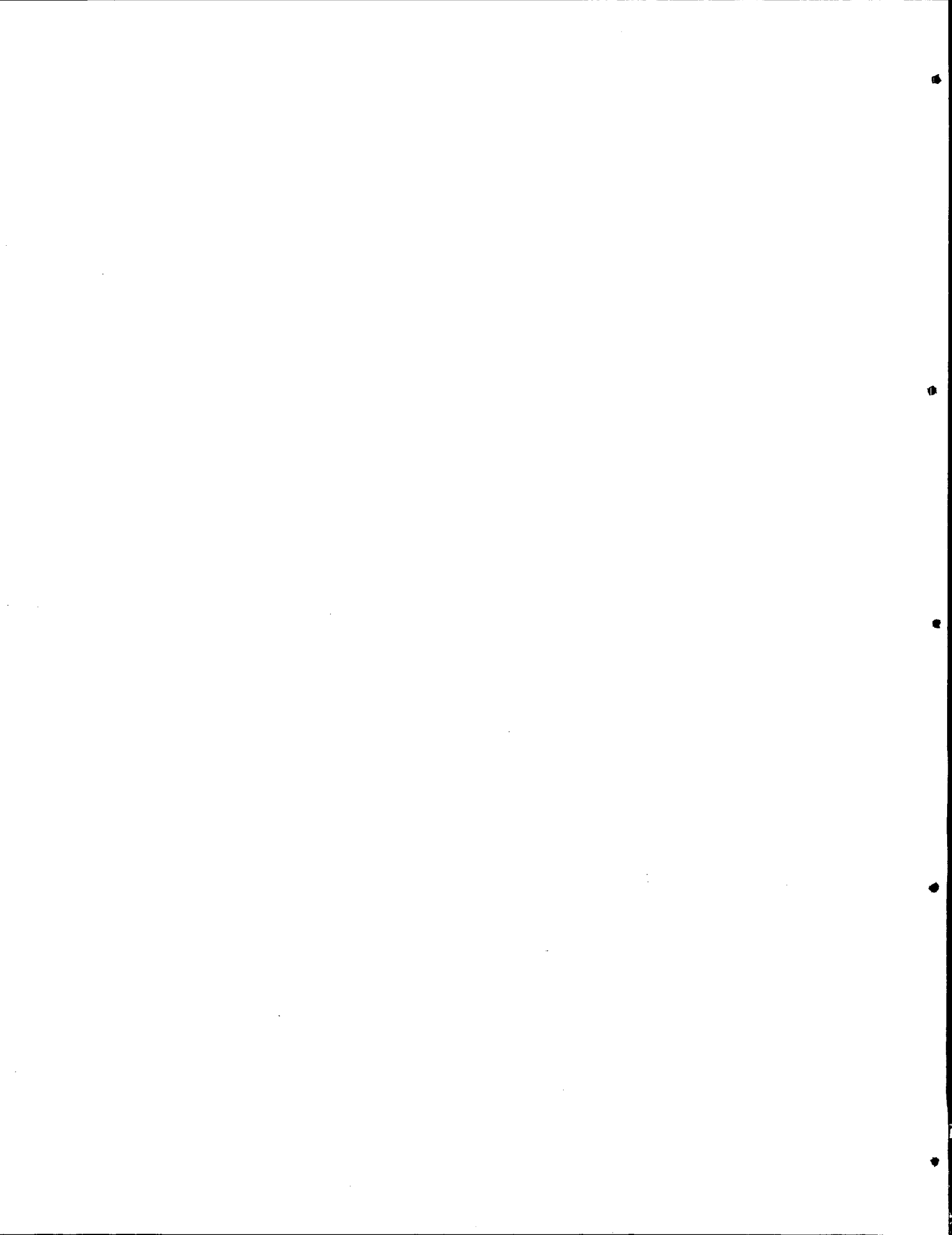

4.1.1. ARTESANOS Y JEFES DE TALLER, POR DEPARTAMENTOS

DEPARTAMENTOS	NUMERO DE ARTESANOS ENCUESTADOS		NUMERO DE JEFES DE TALLER ENCUESTADOS	
	No. de artesanos	Porcentaje	No. de artesanos	Porcentaje
AMAZONAS	301	0.51%	151	0.66%
ANTIOQUIA	1325	2.25%	888	3.89%
ARAUCA	126	0.21%	56	0.25%
ATLANTICO	3838	6.52%	1596	7.00%
BOLIVAR	1983	3.37%	820	3.60%
BOYACA	4960	8.43%	1961	8.60%
CALDAS	1690	2.87%	878	3.85%
CASANARE	135	0.23%	0	0.00%
CAUCA	909	1.55%	798	3.50%
CESAR	4067	6.91%	1455	6.38%
CHOCO	920	1.56%	247	1.08%
CORDOBA	5499	9.35%	1440	6.32%
CUNDINAMARCA	1288	2.19%	801	3.51%
GUAINIA	394	0.67%	257	1.13%
GUAJIRA	1844	3.13%	50	0.22%
GUAVIARE	269	0.46%	2	0.01%
HUILA	2006	3.41%	168	0.74%
MAGDALENA	929	1.58%	501	2.20%
META	682	1.16%	316	1.39%
NARIÑO	8438	14.35%	5150	22.59%
NORTE DE SANTANDER	436	0.74%	287	1.26%
QUINDIO	1219	2.07%	627	2.75%
RISARALDA	754	1.28%	484	2.12%
SANTAFE DE BOGOTA	2741	4.66%	1637	7.18%
SANTANDER	2085	3.54%	500	2.19%
SUCRE	5919	10.06%	588	2.58%
TOLIMA	3029	5.15%	1044	4.58%
VALLE DEL CAUCA	293	0.50%	81	0.36%
VAUPES	437	0.74%	16	0.07%
VICHADA	305	0.52%	2	0.01%
TOTAL NACIONAL	58821	100.00%	22801	100.00%

**4.1.2. POBLACION ARTESANAL CENSADA
SEGUN NIVEL DE ESCOLARIDAD POR DEPARTAMENTOS.**

DEPARTAMENTOS	NIVELES DE ESCOLARIDAD								TOTAL
	SIN ESCOLARIDAD	PRIMARIA INCOMPLETA	PRIMARIA COMPLETA	SECUNDARIA INCOMPLETA	SECUNDARIA COMPLETA	CURSOS TECNICOS	CURSOS UNIVERSITARIOS	NO CONTESTAN	
	No. de artesanos	No. de artesanos	No. de artesanos	No. de artesanos	No. de artesanos	No. de artesanos	No. de artesanos	No. de artesanos	
AMAZONAS	75	143	59	16				8	301
ANTIOQUIA	51	239	369	384	208	39	29	6	1325
ARAUCA	17	34	20	21	12	1		21	126
ATLANTICO	222	990	803	991	572	86	115	59	3838
BOLIVAR	494	680	301	389	88	7	16	8	1983
BOYACA	414	1649	1492	789	345	29	69	173	4960
CALDAS	74	714	349	310	168	27	22	26	1690
CASANARE	52	48	13		16	1		5	135
CAUCA	216	254	126	154	53	27	10	69	909
CESAR	518	972	816	1155	379	96	86	45	4067
CHOCO	108	202	120	225	164	17	23	61	920
CORDOBA	3589	1174	338	224	103	22	14	35	5499
CUNDINAMARCA	76	383	380	253	116	31	28	21	1288
GUINIA	146	187	45	11				5	394
GUAJIRA	622	321	259	288	163	47	64	80	1844
GUAVIARE	110	107	35	12	2			3	269
HUILA	85	480	508	594	196	47	52	44	2006
MAGDALENA	114	149	173	232	154	21	44	42	929
META	328	161	66	83	17	13	7	7	682
NARIÑO	375	5210	1485	759	346	43	68	152	8438
NORTE DE SANTANDER	27	120	71	102	69	8	21	18	436
QUINDIO	44	258	264	398	181	31	31	12	1219
RISARALDA	31	169	165	239	104	11	30	5	754
SANTAFE DE BOGORA	51	221	462	949	609	88	280	81	2741
SANTANDER	223	661	517	424	163	14	35	48	2085
SUCRE	1492	2315	878	868	293	27	16	30	5919
TOLIMA	355	1565	455	369	165	32	55	33	3029
VALLE	12	31	25	51	62	62	25	25	293
VAUPES	121	157	102	42	7		1	7	437
VICHADA	109	105	33	17	2			39	305
TOTAL NACIONAL	10151	19699	10729	10349	4757	827	1141	1168	58821

GRÁFICO 4.1.2
POBLACION ARTESANAL
SEGÚN NIVEL DE ESCOLARIDAD

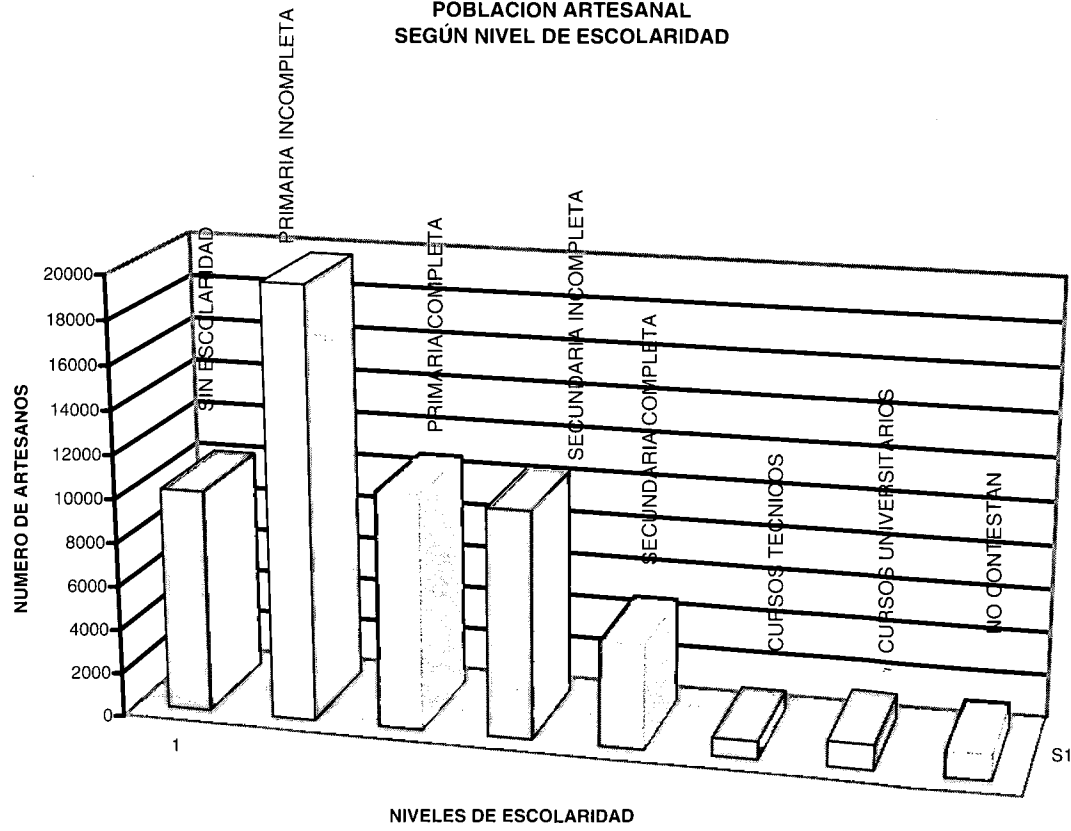

**4.1.3. POBLACION ARTESANAL
SEGÚN SU ESTADO CIVIL**

DEPARTAMENTOS	1 SOLTERO			2 CASADO			3 UNION LIBRE		
	MASCULINO	FEMENINO	TOTAL	MASCULINO	FEMENINO	TOTAL	MASCULINO	FEMENINO	TOTAL
AMAZONAS	30	15	45	71	87	158	36	45	81
ANTIOQUIA	329	208	537	423	260	683	28	9	37
ARAUCA	30	11	41	21	9	30	19	9	28
ATLANTICO	827	922	1749	527	990	1517	130	216	346
BOLIVAR	109	246	355	122	729	851	121	472	593
BOYACA	936	1067	2003	1118	1306	2424	107	99	206
CALDAS	249	361	610	361	493	854	55	38	93
CASANARE	19	4	23	26	21	47	38	13	51
CAUCA	65	123	188	139	189	328	93	200	293
CESAR	454	648	1102	346	708	1054	455	984	1439
CHOCO	250	64	314	169	66	235	184	67	251
CORDOBA	278	367	645	370	719	1089	999	2211	3210
CUNDINAMARCA	204	155	359	268	318	586	93	98	191
GUAINIA	40	12	52	87	39	126	142	42	184
GUAJIRA	141	249	390	173	286	459	203	581	786
GUAVIARE	35	5	40	26	14	40	103	54	157
HUILA	289	391	680	325	493	818	127	161	288
MAGDALENA	136	123	259	192	148	340	117	130	247
META	78	17	95	88	34	122	248	138	386
NARIÑO	684	2727	3411	854	3223	4077	80	289	369
NORTE DE SANTANDER	57	58	115	95	125	220	31	23	54
QUINDIO	154	112	266	263	374	637	113	97	210
RISARALDA	166	81	247	194	178	372	54	35	89
SANTAFE DE BOGOTA	613	232	845	767	400	1167	290	186	476
SANTANDER	403	464	867	372	515	887	107	101	208
SUCRE	1352	1084	2436	642	814	1456	670	990	1660
TOLIMA	751	759	1510	301	400	701	224	374	598
VALLE	31	48	79	18	65	83	13	53	66
VAUPES	60	27	87	192	101	293	23	12	35
VICHADA	30	22	52	17	24	41	99	78	177
TOTAL	8800	10602	19402	8567	13128	21695	5004	7805	12809

ESTADO CIVIL

4 VIUDO			5 SEPARADO			NO CONTESTARON			TOTALES		
MASCULINO	FEMENINO	TOTAL	MASCULINO	FEMENINO	TOTAL	MASCULINO	FEMENINO	TOTAL	MASCULINO	FEMENINO	TOTAL
5	5	10	3	1	4		3	3	145	156	301
14	22	36	10	18	28	2	2	4	806	519	1325
2	4	6	1		1	3	17	20	76	50	126
18	80	98	28	83	111	2	15	17	1532	2306	3838
3	82	85	7	91	98		1	1	362	1621	1983
49	156	205	42	39	81	21	20	41	2273	2687	4960
17	81	98	10	16	26	2	7	9	694	996	1690
4	6	10	2	2	4				89	46	135
12	23	35	16	30	46	4	15	19	329	580	909
34	184	218	50	177	227	5	22	27	1344	2723	4067
23	20	43	17	15	32	21	24	45	664	256	920
35	235	270	43	222	265	8	12	20	1733	3766	5499
26	55	81	26	27	51	4	16	20	619	669	1288
14	9	23	3	1	4	4	1	5	290	104	394
14	64	78	22	60	82	10	39	49	565	1279	1844
9	15	24	5	2	7	1		1	179	90	269
23	100	123	18	69	87	8	2	10	790	1216	2006
7	18	25	20	29	49	5	4	9	477	452	929
33	15	48	15	15	30	0	1	1	462	220	682
27	393	420	19	122	141	6	14	20	1670	6768	8438
4	18	22	1	10	11	3	11	14	191	245	436
12	43	55	19	29	48		3	3	561	658	1219
9	12	21	7	16	23		2	2	430	324	754
18	38	56	60	74	134	17	46	63	1765	976	2741
23	79	102	0	8	8	5	8	13	910	1175	2085
50	141	191	42	117	159	9	8	17	2765	3154	5919
26	100	126	18	61	79	4	11	15	1324	1705	3029
4	33	37	0	26	26	1	1	2	67	226	293
6	5	11	1	5	6	4	1	5	286	151	437
4	9	13	3	2	5	3	14	17	156	149	305
525	2045	2570	506	1367	1873	152	320	472	23554	35267	58821

4.1.4. COBERTURA DE SERVICIOS PUBLICOS,
SEGUN DEPARTAMENTOS

DEPARTAMENTOS	COBERTURA DE SERVICIOS PUBLICOS						TOTAL BASE
	SIN SERVICIOS	AGUA	ALCANTARILLADO	ENERGIA ELECTRICA	TELEFONO	OTROS	
AMAZONAS	207	63	11	84	0		301
ANTIOQUIA	9	1301	1199	1274	230		1325
ARAUCA	35	91	69	85	3		126
ATLANTICO	92	2889	529	3414	141		3838
BOLIVAR	115	570	106	1777	45	60	1983
BOYACA	150	4341	2064	4325	71	1	4960
CALDAS	31	1620	1454	1546	190		1690
CASANARE	108	27	3	3	0		135
CAUCA	385	466	320	471	54	2	909
CESAR	224	3702	1256	3624	173	1	4067
CHOCO	231	507	197	559	38		920
CORDOBA	2541	544	95	2919	16	5	5499
CUNDINAMARCA	36	1136	889	1214	124		1288
GUAINIA	281	90	0	63	1		394
GUAJIRA	472	1113	397	1142	69		1844
GUAVIARE	229	40	2	1	0		269
HUILA	58	1917	1766	1877	243		2006
MAGDALENA	129	644	258	782	49		929
META	450	227	205	222	34		682
NARIÑO	292	7699	3306	6933	129		8438
NORTE DE SANTANDER	5	430	387	416	98		436
QUINDIO	9	1192	1181	1183	266		1219
RISARALDA	2	745	736	741	205		754
SANTAFE DE BOGOTA	88	2622	2607	2626	2213	3	2741
SANTANDER	106	1959	1822	1891	170		2085
SUCRE	1354	3138	1899	4355	72		5919
TOLIMA	621	1976	907	2207	239	1	3029
VALLE DEL CAUCA	20	271	266	269	61		293
VAUPES	119	314	4	37	1		437
VICHADA	169	120	1	34	0		305
TOTAL NACIONAL	8568	41754	23936	46074	4935	73	58821

NOTA: El cuadro mide la cobertura de servicios públicos de manera independiente. En la medida que las unidades de análisis pueden poseer más de un servicio público; no se debe sumar horizontalmente.

GRAFICA 4.1.4

COBERTURA DE SERVICIOS PUBLICOS

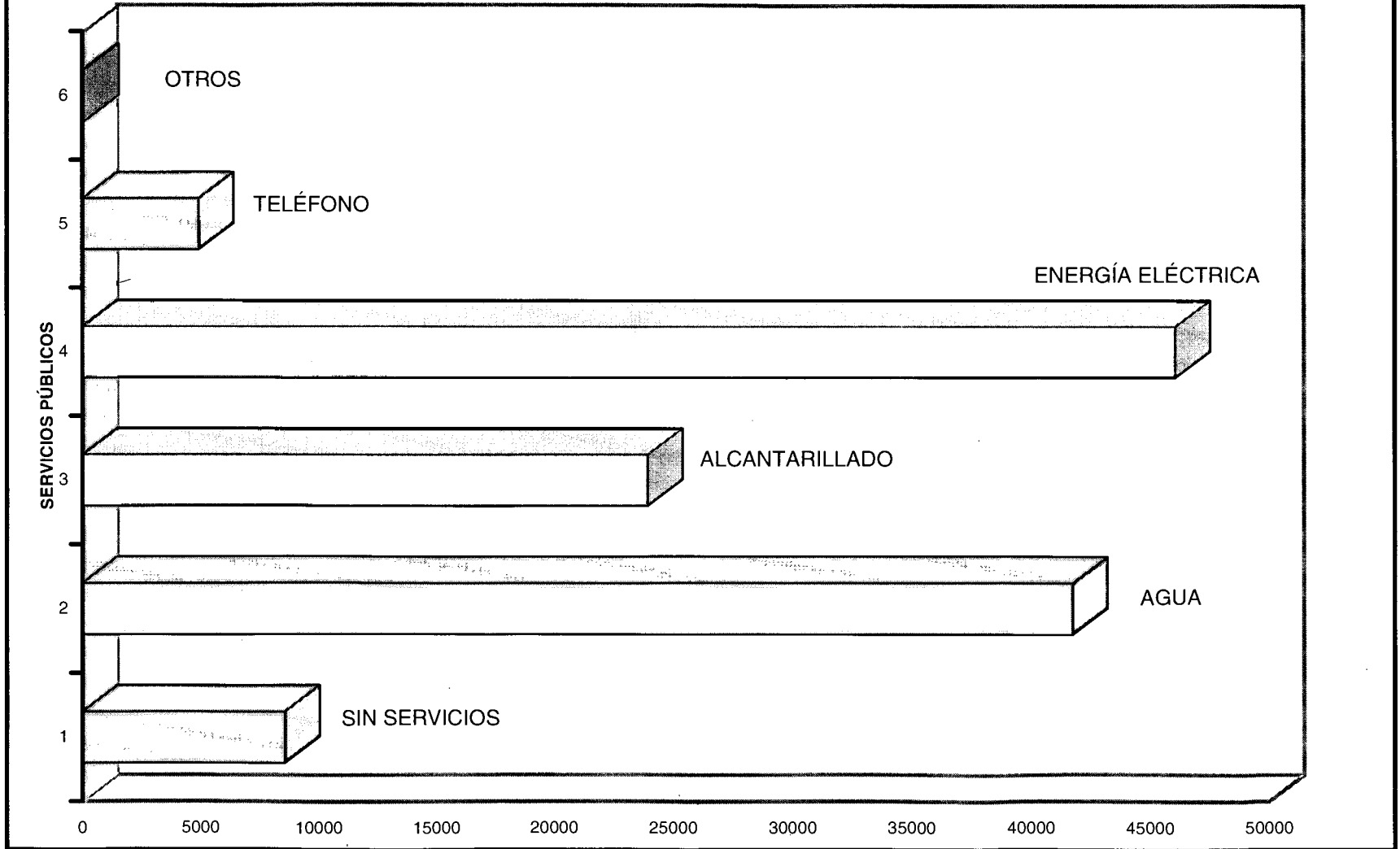

4.1.5. DISTRIBUCION DE LA POBLACION ARTESANAL
POR OFICIO SEGUN DEPARTAMENTOS

DEPARTAMENTOS	MADERA	CUERO	TEJEDURIA	METALES	VIDRIO	CERAMICA	ALFARERIA	PRODUCTOS	ESTAMPADO Y
								LUDICOS	PINTURA
AMAZONAS	120		169	3		3		4	
ANTIOQUIA	465	59	402	109	3	42	4	59	52
ARAUCA	40	16	60			6	2		
ATLANTICO	377	118	2276	49	8	138	36	239	22
BOLIVAR	192	26	1505	45	2	27	2	39	1
BOYACA	229	53	3060	54	3	380	826	222	31
CALDAS	377	45	966	49	7	26	32	98	15
CASANARE	22	1	80			26			
CAUCA	162	78	560	20	2	25	3	48	1
CESAR	585	41	1690	98	40	232	146	316	64
CHOCO	366	5	184	73	1	19	2	84	21
CORDOBA	219	6	5169	13	23	11	3	15	5
CUNDINAMARCA	55	29	842	7	4	71	21	101	12
GUAINIA	79	3	253	1		11	46		
GUAJIRA	154	25	1191	10	3	57	2	180	102
GUAVIARE	63		174			31			1
HUILA	234	57	500	49	8	805	45	69	18
MAGDALENA	106	24	328	28	5	77	21	88	17
META	112	22	466	1	2	10	5	28	5
NARIÑO	1027	478	6720	12		49	20	77	
NORTE DE SANTANDER	76	20	195	25	3	17	18	28	9
QUINDIO	205	109	179	58	19	76	8	128	17
RISARALDA	163	54	184	33	5	65	13	113	36
SANTAFE DE BOGOTA	901	454	244	246	74	341	38	97	129
SANTANDER	260	17	636	43		28	50	183	5
SUCRE	1052	240	4149	65	5	10	46	31	37
TOLIMA	131	40	1064	8	3	1599	21	99	12
VALLE DEL CAUCA	18	7	31	5	3	128		90	2
VAUPES	63		345			14	4	1	
VICHADA	78		210			13	4		
TOTAL NACIONAL	7931	2027	33832	1104	223	4337	1418	2437	614

DEPARTAMENTOS	TRABAJOS DECORATIVOS	TRABAJOS LITICOS	TECNICAS INTERMEDIAS	CALZADO ARTESANAL	OFICIOS NO ARTESANALES	ELEMENTOS NATURALES	NO CONTESTAN	TOTAL
AMAZONAS						2		301
ANTIOQUIA	32	2	5		86	5		1325
ARAUCA				2				126
ATLANTICO	172	6	6	3	378	10		3838
BOLIVAR		3	105	6	2	28		1983
BOYACA	35	10	26		27	3	1	4960
CALDAS	42	1	13		14	5		1690
CASANARE	6							135
CAUCA	1				9			909
CESAR	85	87	12	24	564	83		4067
CHOCO	3	1	2		149	10		920
CORDOBA	25		9		1			5499
CUNDINAMARCA	35	44	65		1	1		1288
GUAINIA	1							394
GUAJIRA	67	1	1		47	4		1844
GUAVIARE								269
HUILA	59	11	11		137	3		2006
MAGDALENA	11	36	1		85	102		929
META	17			7	4	3		682
NARIÑO	5	1	49					8438
NORTE DE SANTANDER	15		16		14			436
QUINDIO	28	4	6		373	9		1219
RISARALDA	48	1	22		14	3		754
SANTAFE DE BOGOTA	102	66	12		23	14		2741
SANTANDER	22	13	816	1	11			2085
SUCRE	10	2	173		99			5919
TOLIMA	14	1	2		20	3	12	3029
VALLE DEL CAUCA	3				4	2		293
VAUPES					10			437
VICHADA								305
TOTAL NACIONAL	838	290	1352	43	2072	290	13	58821

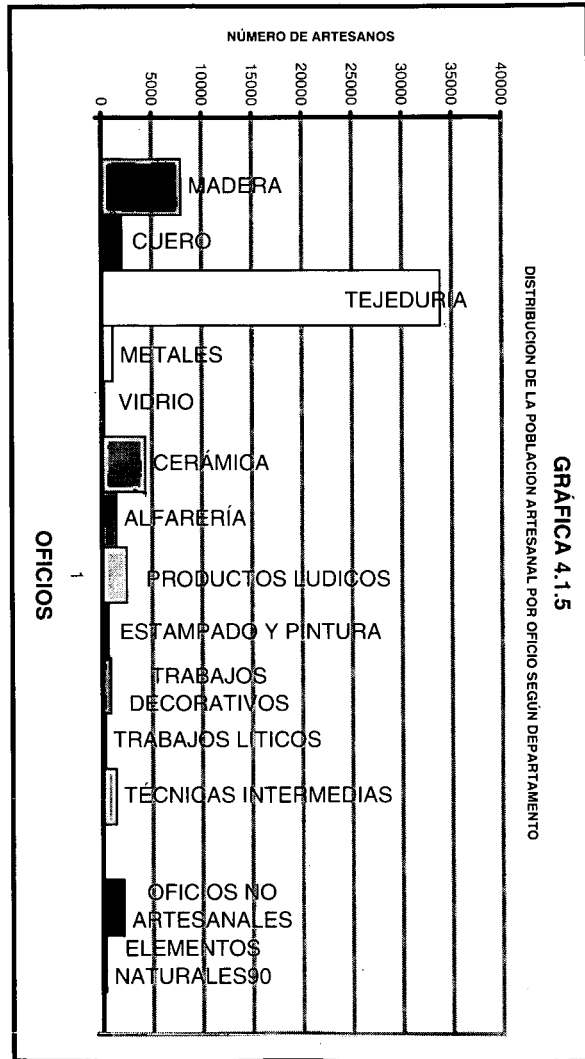

DISTRIBUCION DE LA POBLACION ARTESANAL POR OFICIO SEGUN DEPARTAMENTO

GRAFICA 4.1.5

**4.1.6. OCUPACION ANTERIOR AL OFICIO ARTESANAL
SEGÚN DEPARTAMENTO**

DEPARTAMENTOS	OCUPACION ANTERIOR									
	ESTUDIOS	HOGAR	EMPLEADO	ACTIVIDAD AGROPECUARIA	GANADERIA	COMERCIO	HOGAR Y ESTUDIOS	HOGAR Y EMPLEADO	NO CONTESTA	TOTAL
AMAZONAS	30	37	11	215	1	0	0	0	7	301
ANTIOQUIA	459	302	292	126	11	63	64	3	5	1325
ARAUCA	28	8	21	20	10	9	5	0	25	126
ATLANTICO	2462	792	274	118	5	108	23	1	55	3838
BOLIVAR	689	787	222	42	4	24	204	5	6	1983
BOYACA	1467	1263	473	1425	24	62	51	16	179	4960
CALDAS	515	600	202	219	14	42	48	3	47	1690
CASANARE	21	48	1	48	5	2	1	0	9	135
CAUCA	128	194	88	141	2	39	9	1	307	909
CESAR	1060	1487	514	439	42	106	195		224	4067
CHOCO	340	164	115	193	6	30	42	1	29	920
CORDOBA	799	3244	233	1017	32	58	29		87	5499
CUNDINAMARCA	328	436	237	164	25	37	44	0	17	1288
GUAINIA	41	120	27	175	5	2	3		21	394
GUAJIRA	452	912	185	115	18	50	23	12	77	1844
GUAVIARE	11	82	16	151	1	1	3	0	4	269
HUILA	597	639	416	200	8	82	34	10	20	2006
MAGDALENA	323	185	117	124	2	118	25	0	35	929
META	64	256	83	97	6	113	50	2	11	682
NARIÑO	3343	4036	496	391	24	78	2	0	68	8438
NORTE DE SANTANDER	129	135	55	46	2	23	18	0	28	436
QUINDIO	306	447	257	112	8	64	0	0	25	1219
RISARALDA	177	188	186	98	11	58	5	3	28	754
SANFE DE BOGOTA	1006	335	921	135	14	115	154	1	60	2741
SANTANDER	687	663	283	267	6	78	4	1	96	2085
SUCRE	2009	2613	640	434	47	121	23	2	30	5919
TOLIMA	934	1174	282	470	11	74	40	3	41	3029
VALLE	78	56	100	24	4	11	0	0	20	293
VAUPES	83	303	18	15	3	1	1	0	13	437
VICHADA	38	81	15	104	3	5	21	7	31	305
TOTAL NACIONAL	18604	21587	6780	7125	354	1574	1121	71	1605	58821

GRAFICO 4.1.6

OCUPACION ANTERIOR AL OFICIO ARTESANAL SEGÚN DEPARTAMENTOS

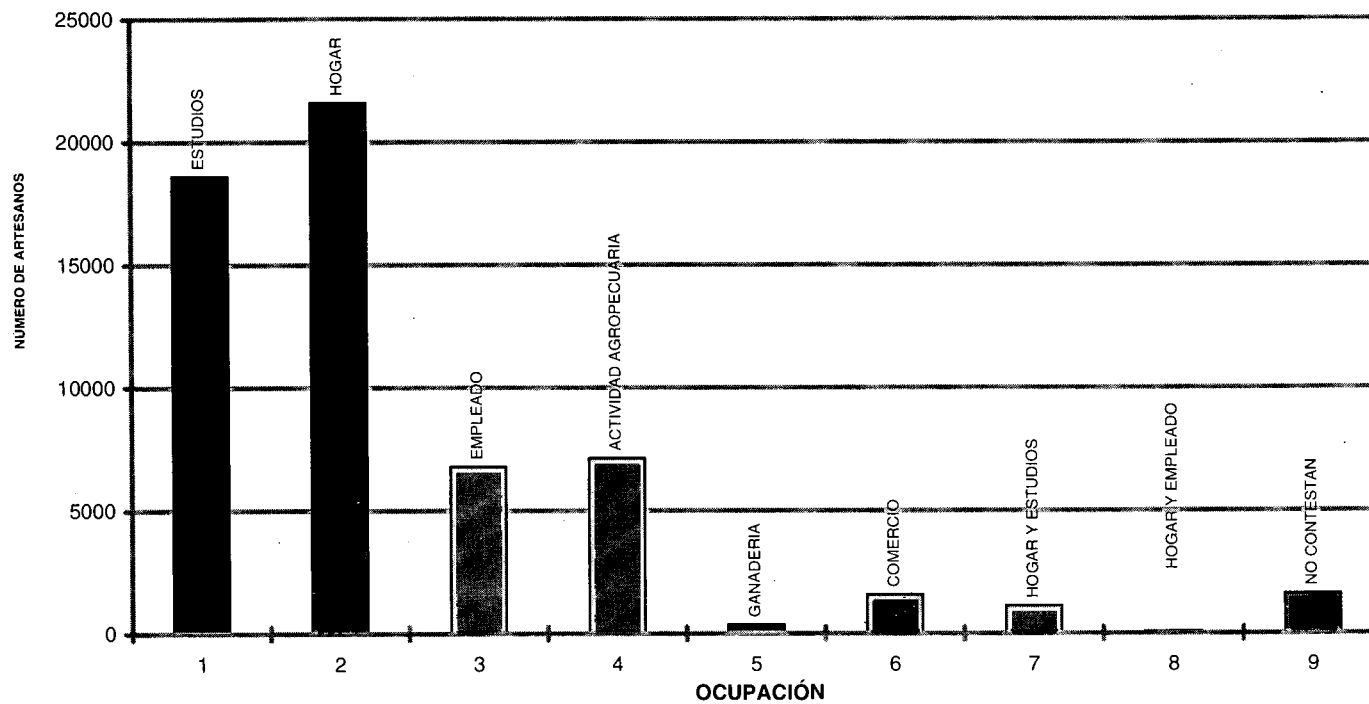

4.1.7. DISTRIBUCIÓN DE LA POBLACIÓN ARTESANAL
SEGUN FORMA Y LUGAR DE TRABAJO, POR DEPARTAMENTO

DEPARTAMENTOS	FORMA DE TRABAJO					TOTAL
	TALLER PROPIO	TALLER Y EMPLEO	CON LA FAMILIA	PARA OTROS	OTRAS RESPUESTAS	
AMAZONAS	42	9	243	3	4	301
ANTIOQUIA	772	52	169	320	12	1325
ARAUCA	52	4	14	27	29	126
ATLANTICO	1136	142	487	2044	29	3838
BOLIVAR	748	180	189	863	3	1983
BOYACA	1229	329	1504	1737	161	4960
CALDAS	656	192	376	435	31	1690
CASANARE	9	46	68	4	8	135
CAUCA	234	40	492	26	117	909
CESAR	1009	228	1569	885	376	4067
CHOCO	405	77	157	140	141	920
CORDOBA	2086	967	1450	394	602	5499
CUNDINAMARCA	616	91	468	91	22	1288
GUAINIA	61	12	317	3	1	394
GUAJIRA	189	96	1117	191	251	1844
GUAVIARE	22	1	226	7	13	269
HUILA	217	151	118	1509	11	2006
MAGDALENA	191	42	554	84	58	929
META	135	30	467	48	2	682
NARIÑO	4235	169	2250	1725	59	8438
NORTE DE SANTANDER	217	24	87	104	4	436
QUINDIO	502	77	121	513	6	1219
RISARALDA	451	81	50	159	13	754
SANTAFE DE BOGOTA	1578	125	182	823	33	2741
SANTANDER	512	39	327	1136	71	2085
SUCRE	526	103	163	5118	9	5919
TOLIMA	634	87	868	1402	38	3029
VALLE	151	28	30	78	6	293
VAUPES	67	8	361		1	437
VICHADA	18	14	239	4	30	305
TOTAL NACIONAL	18700	3444	14663	19873	2141	58821

GRAFICA 4.1.7
DISTRIBUCIÓN DE LA POBLACIÓN ARTESANAL SEGUN FORMA Y LUGAR DE TRABAJO.

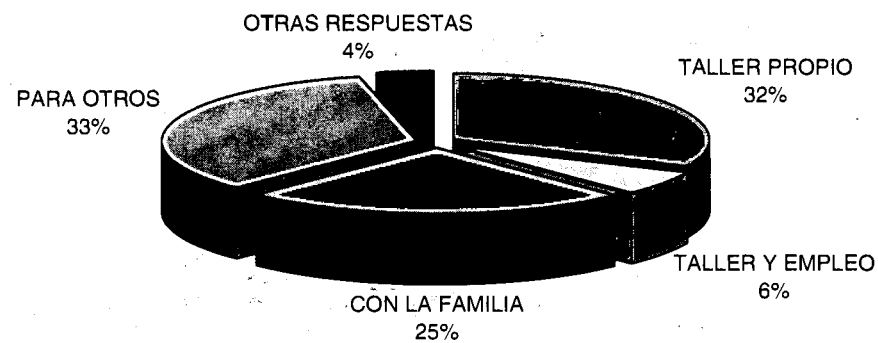

4.1.8. PARTICIPACION EN ORGANIZACIONES POR DEPARTAMENTO

DEPARTAMENTOS	NO CONTESTA		NO ORGANIZADOS		ORGANIZADOS		TOTAL
	No. de Artesanos	Porcentaje (*)	No. de Artesanos	Porcentaje (*)	No. de Artesanos	Porcentaje (*)	
AMAZONAS	20	6.64%	256	85.05%	25	8.31%	301
ANTIOQUIA	23	1.74%	1269	95.77%	33	2.49%	1325
ARAUCA	6	4.76%	83	65.87%	37	29.37%	126
ATLANTICO	96	2.50%	3445	89.76%	297	7.74%	3838
BOLIVAR	15	0.76%	1800	90.77%	168	8.47%	1983
BOYACA	234	4.72%	4490	90.52%	236	4.76%	4960
CALDAS	26	1.54%	1446	85.56%	218	12.90%	1690
CASANARE	11	8.15%	29	21.48%	95	70.37%	135
CAUCA	103	11.33%	443	48.73%	363	39.93%	909
CESAR	167	4.11%	3594	88.37%	306	7.52%	4067
CHOCO	86	9.35%	763	82.93%	71	7.72%	920
CORDOBA	326	5.93%	3692	67.14%	1481	26.93%	5499
CUNDINAMARCA	52	4.04%	1080	83.85%	156	12.11%	1288
GUAINIA	16	4.06%	276	70.05%	102	25.89%	394
GUAJIRA	177	9.60%	1532	83.08%	135	7.32%	1844
GUAVIARE	2	0.74%	33	12.27%	234	86.99%	269
HUILA	59	2.94%	1683	83.90%	264	13.16%	2006
MAGDALENA	86	9.26%	721	77.61%	122	13.13%	929
META	13	1.91%	268	39.30%	401	58.80%	682
NARINO	210	2.49%	7203	85.36%	1025	12.15%	8438
NORTE DE SANTANDER	8	1.83%	395	90.60%	33	7.57%	436
QUINDIO	58	4.76%	1042	85.48%	119	9.76%	1219
RISARALDA	12	1.59%	670	88.86%	72	9.55%	754
SANTAFE DE BOGOTA	31	1.13%	2425	88.47%	285	10.40%	2741
SANTANDER	65	3.12%	1921	92.13%	99	4.75%	2085
SUCRE	211	3.56%	5592	94.48%	116	1.96%	5919
TOLIMA	97	3.20%	2549	84.15%	383	12.64%	3029
VALLE DEL CAUCA	14	4.78%	257	87.71%	22	7.51%	293
VAUPES	10	2.29%	38	8.70%	389	89.02%	437
VICHADA	10	3.28%	50	16.39%	245	80.33%	305
TOTAL NACIONAL	2244	3.81%	49045	8338%	7532	12.80%	58821

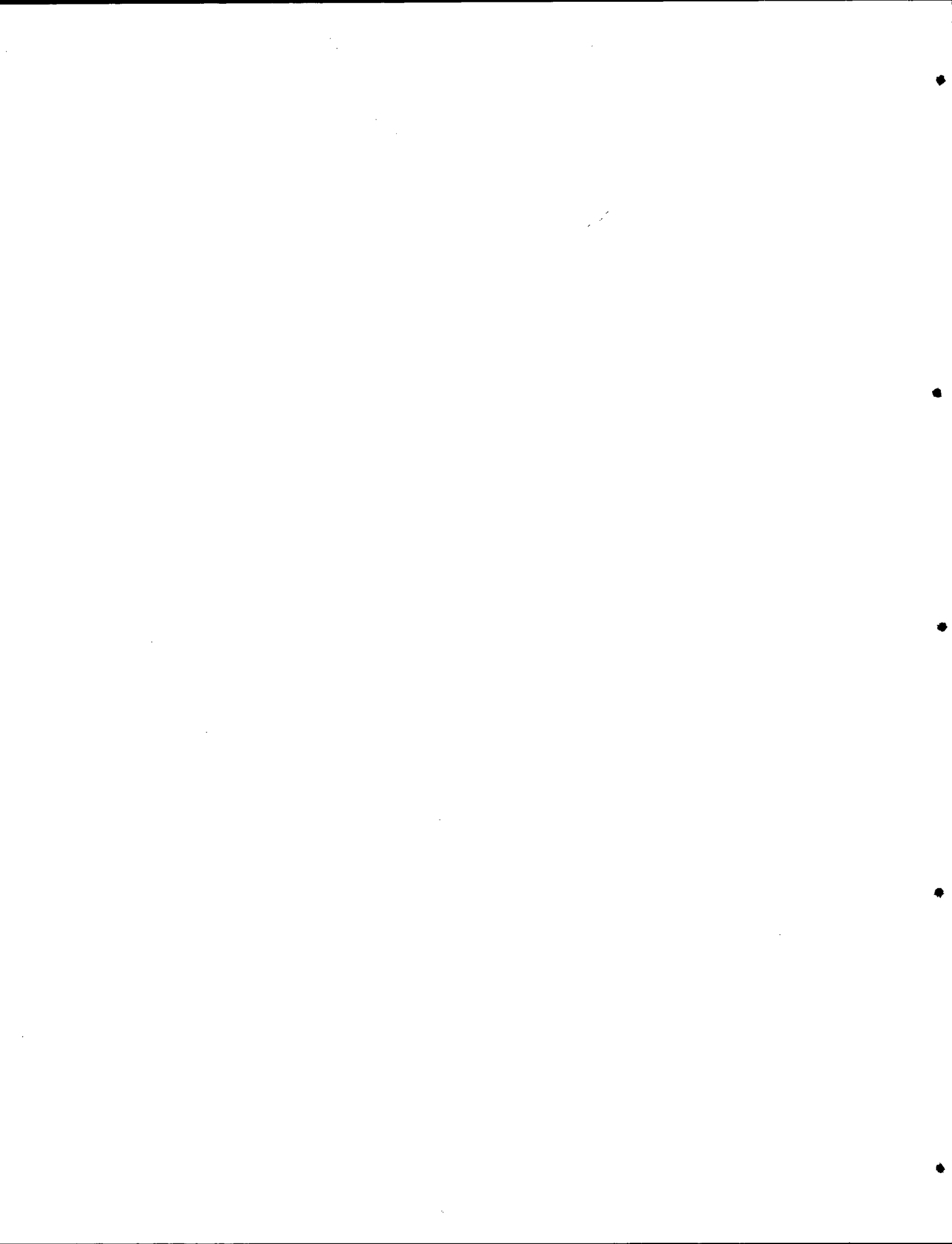

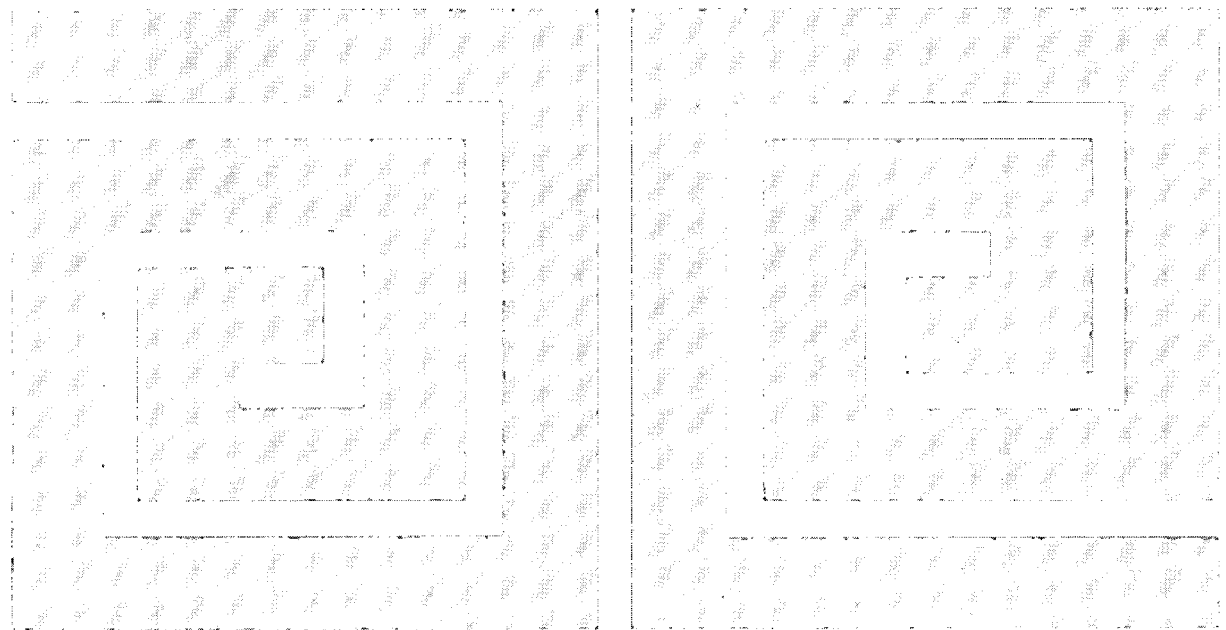

4.2 ASPECTOS SOCIODEMOGRAFICOS

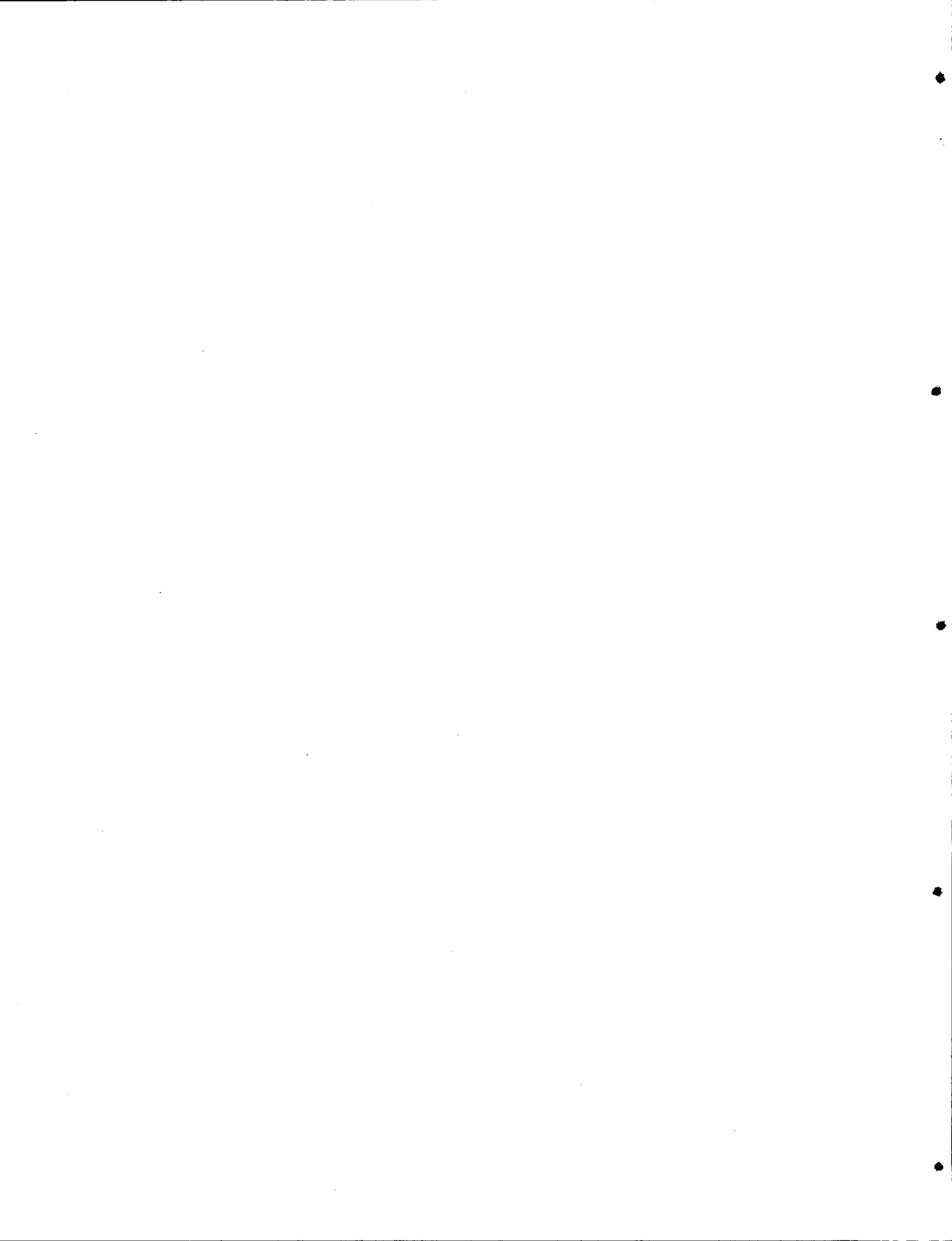

4.2.1. PROCEDENCIA Y LUGAR DE NACIMIENTO
RURAL Y URBANO POR DEPARTAMENTO

DEPARTAMENTOS	RURAL			URBANO			TOTAL		
	MASCULINO	FEMENINO	TOTAL	MASCULINO	FEMENINO	TOTAL	MASCULINO	FEMENINO	TOTAL
AMAZONAS	125	135	260	20	21	41	145	156	301
ANTIOQUIA	224	162	386	582	357	939	806	519	1325
ARAUCA	40	16	56	36	34	70	76	50	126
ATLANTICO	189	171	360	1343	2135	3478	1532	2306	3838
BOLIVAR	45	260	305	317	1361	1678	362	1621	1983
BOYACA	1610	2007	3617	663	680	1343	2273	2687	4960
CALDAS	205	343	548	489	653	1142	694	996	1690
CASANARE	85	36	121	4	10	14	89	46	135
CAUCA	172	418	590	157	162	319	329	580	909
CESAR	409	1147	1556	935	1576	2511	1344	2723	4067
CHOCO	306	90	396	358	166	524	664	256	920
CORDOBA	1515	3428	4943	218	338	556	1733	3766	5499
CUNDINAMARCA	274	319	593	345	350	695	619	669	1288
GUAINIA	264	94	358	26	10	36	290	104	394
GUAJIRA	304	705	1009	261	574	835	565	1279	1844
GUAVIARE	130	69	199	49	21	70	179	90	269
HUILA	99	213	312	691	1003	1694	790	1216	2006
MAGDALENA	147	144	291	330	308	638	477	452	929
META	252	112	364	210	108	318	462	220	682
NARIÑO	842	5092	5934	828	1676	2504	1670	6768	8438
NORTE DE SANTANDER	23	48	71	168	197	365	191	245	436
QUINDIO	89	96	185	472	562	1034	561	658	1219
RISARALDA	36	23	59	394	301	695	430	324	754
SANTAFE DE BOGOTA	329	178	507	1436	798	2234	1765	976	2741
SANTANDER	240	292	532	670	883	1553	910	1175	2085
SUCRE	913	1336	2249	1852	1818	3670	2765	3154	5919
TOLIMA	903	1055	1958	421	650	1071	1324	1705	3029
VALLE DEL CAUCA	9	23	32	58	203	261	67	226	293
VAUPES	263	141	404	23	10	33	286	151	437
VICHADA	115	129	244	41	20	61	156	149	305
TOTAL NACIONAL	10157	18282	28439	13397	16985	30382	23554	35267	58821

**4.2.2. DISTRIBUCIÓN DE LA POBLACION ARTESANAL SEGÚN PRODUCCIÓN, INDIVIDUAL O EN TALLER
POR SEXO Y POR DEPARTAMENTO**

DEPARTAMENTOS	TALLER			INDIVIDUAL			TOTAL		
	MASCULINO	FEMENINO	TOTAL	MASCULINO	FEMENINO	TOTAL	MASCULINO	FEMENINO	TOTAL
AMAZONAS	44	105	149	101	51	152	145	156	301
ANTIOQUIA	325	114	439	481	405	886	806	519	1325
ARAUCA	35	37	72	41	13	54	76	50	126
ATLANTICO	951	1100	2051	581	1206	1787	1532	2306	3838
BOLIVAR	201	657	858	161	964	1125	362	1621	1983
BOYACA	1034	1219	2253	1239	1468	2707	2273	2687	4960
CALDAS	299	475	774	395	521	916	694	996	1690
CASANARE	65	33	98	24	13	37	89	46	135
CAUCA	57	75	132	272	505	777	329	580	909
CESAR	925	1690	2615	419	1033	1452	1344	2723	4067
CHOCO	426	149	575	238	107	345	664	256	920
CORDOBA	1165	2959	4124	568	807	1375	1733	3766	5499
CUNDINAMARCA	211	255	466	408	414	822	619	669	1288
GUAJIRA	43	10	53	247	94	341	290	104	394
GUAJIRA	547	1249	1796	18	30	48	565	1279	1844
GUAVIARE	178	89	267	1	1	2	179	90	269
HUILA	706	1154	1860	84	62	146	790	1216	2006
MAGDALENA	216	231	447	261	221	482	477	452	929
META	251	115	366	211	105	316	462	220	682
NARIÑO	654	1842	2496	1016	4926	5942	1670	6768	8438
NORTE DE SANTANDER	64	101	165	127	144	271	191	245	436
QUINDIO	226	374	600	335	284	619	561	658	1219
RISARALDA	161	117	278	269	207	476	430	324	754
SANTAFE DE BOGOTA	602	383	985	1163	593	1756	1765	976	2741
SANTANDER	676	940	1616	234	235	469	910	1175	2085
SUCRE	2471	2881	5352	294	273	567	2765	3154	5919
TOLIMA	742	526	1268	582	1179	1761	1324	1705	3029
VALLE DEL CAUCA	37	119	156	30	107	137	67	226	293
VAUPES	271	148	419	15	3	18	286	151	437
VICHADA	148	128	276	8	21	29	156	149	305
TOTAL NACIONAL	13731	19275	33006	9823	15992	25815	23554	35267	58821

4.2.3. DISTRIBUCIÓN DE LA POBLACIÓN ARTESANAL SEGUN GRUPO DE EDAD
POR SEXO Y POR DEPARTAMENTO

DEPARTAMENTOS	1 A 15 AÑOS			16 A 20			21 A 25		
	MASCULINO	FEMENINO	TOTAL	MASCULINO	FEMENINO	TOTAL	MASCULINO	FEMENINO	TOTAL
AMAZONAS	9	8	17	13	9	22	13	17	30
ANTIOQUIA	19	23	42	61	51	112	132	92	224
ARAUCA	5	3	8	8	4	12	5	4	9
ATLANTICO	262	356	618	245	288	533	249	312	561
BOLIVAR	8	21	29	49	146	195	58	172	230
BOYACA	304	334	638	279	311	590	258	306	564
CALDAS	29	68	97	43	93	136	75	97	172
CASANARE	4	1	5	5	1	6	13	4	17
CAUCA	5	30	35	17	38	55	25	45	70
CESAR	56	128	184	178	298	476	203	348	551
CHOCO	16	4	20	61	15	76	81	16	97
CORDOBA	40	62	102	150	366	516	194	539	733
CUNDINAMARCA	31	26	57	51	34	85	63	59	122
GUAINIA	4	0	4	19	4	23	43	13	56
GUAJIRA	13	26	39	55	99	154	57	163	220
GUAVIARE	2	2	4	18	11	29	27	8	35
HUILA	27	61	88	103	166	269	126	182	308
MAGDALENA	29	32	61	59	40	99	55	47	102
META	9	7	16	38	26	64	46	29	75
NARINO	85	579	664	214	858	1072	301	846	1147
NORTE DE SANTANDER	1	3	4	21	11	32	30	22	52
QUINDIO	9	14	23	20	29	49	47	48	95
RISARALDA	14	13	27	51	18	69	69	40	109
SANTAFE DE BOGOTA	20	19	39	162	79	241	264	124	388
SANTANDER	58	74	132	130	145	275	132	159	291
SUCRE	429	426	855	477	359	836	451	456	907
TOLIMA	355	389	744	180	226	406	114	153	267
VALLE DEL CAUCA	0	1	1	6	5	11	9	14	23
VAUPES	8	4	12	14	11	25	33	19	52
VICHADA	5	13	18	21	25	46	15	12	27
TOTAL NACIONAL	1856	2727	4583	2748	3766	6514	3188	4346	7534

DEPARTAMENTOS	26 A 30			31 A 35			36 A 40		
	MASCULINO	FEMENINO	TOTAL	MASCULINO	FEMENINO	TOTAL	MASCULINO	FEMENINO	TOTAL
AMAZONAS	19	18	37	22	19	41	25	20	45
ANTIOQUIA	141	65	206	127	78	205	100	78	178
ARAUCA	8	4	12	8	7	15	12	3	15
ATLANTICO	195	314	509	132	232	364	103	241	344
BOLIVAR	49	207	256	42	193	235	43	228	271
BOYACA	242	302	544	204	239	443	232	317	549
CALDAS	107	115	222	86	102	188	80	113	193
CASANARE	4	1	5	9	8	17	13	8	21
CAUCA	51	80	131	34	71	105	46	73	119
CESAR	189	391	580	172	371	543	140	387	527
CHOCO	90	52	142	74	39	113	72	23	95
CORDOBA	282	578	860	200	420	620	238	503	741
CUNDINAMARCA	57	73	130	73	78	151	84	86	170
GUAINIA	53	19	72	32	17	49	34	14	48
GUAJIRA	88	198	286	66	179	245	81	179	260
GUAVIARE	33	16	49	12	11	23	23	14	37
HUILA	119	194	313	86	157	243	86	136	222
MAGDALENA	53	66	119	60	51	111	59	61	120
META	66	22	88	51	31	82	53	19	72
NARIÑO	247	814	1061	175	654	829	166	700	866
NORTE DE SANTANDER	28	28	56	26	35	61	27	28	55
QUIINDIO	77	93	170	92	108	200	94	129	223
RISARALDA	71	47	118	51	56	107	52	54	106
SANTAFE DE BOGOTA	301	169	470	295	145	440	247	128	375
SANTANDER	130	142	272	97	113	210	80	130	210
SUCRE	413	426	839	249	295	544	236	307	543
TOLIMA	131	171	302	104	131	235	96	139	235
VALLE DEL CAUCA	10	41	51	11	44	55	13	42	55
VAUPES	44	24	68	40	27	67	41	16	57
VICHADA	13	12	25	20	20	40	19	15	34
TOTAL NACIONAL	3311	4682	7993	2650	3931	6581	2595	4191	6786

DEPARTAMENTOS	41 A 45			46 A 50			51 A 55		
	MASCULINO	FEMENINO	TOTAL	MASCULINO	FEMENINO	TOTAL	MASCULINO	FEMENINO	TOTAL
AMAZONAS	10	14	24	13	6	19	8	19	27
ANTIOQUIA	65	32	97	52	44	96	32	22	54
ARAUCA	3	1	4	3	3	6	8	2	10
ATLANTICO	107	141	248	71	125	196	58	97	155
BOLIVAR	38	174	212	22	169	191	18	117	135
BOYACA	189	189	378	141	212	353	110	139	249
CALDAS	53	88	141	51	81	132	52	82	134
CASANARE	10	3	13	4	4	8	10	3	13
CAUCA	39	58	97	24	47	71	21	35	56
CESAR	100	239	339	89	165	254	57	98	155
CHOCO	54	27	81	50	15	65	49	12	61
CORDOBA	151	307	458	147	290	437	90	164	254
CUNDINAMARCA	62	58	120	49	61	110	35	66	101
GUAINIA	20	14	34	24	3	27	16	3	19
GUAJIRA	53	104	157	45	82	127	29	61	90
GUAVIARE	16	10	26	15	3	18	10	5	15
HUILA	58	99	157	37	69	106	37	42	79
MAGDALENA	42	49	91	46	36	82	20	19	39
META	42	21	63	38	23	61	26	8	34
NARINO	122	502	624	109	552	661	82	335	417
NORTE DE SANTANDER	14	25	39	12	23	35	8	25	33
QUINDIO	56	78	134	51	57	108	25	41	66
RISARALDA	36	30	66	22	23	45	16	15	31
SANTAFE DE BOGOTA	157	94	251	111	68	179	69	38	107
SANTANDER	68	88	156	53	92	145	55	65	120
SUCRE	145	229	374	103	183	286	66	114	180
TOLIMA	75	106	181	69	103	172	51	70	121
VALLE DEL CAUCA	6	27	33	5	23	28	4	11	15
VAUPES	37	14	51	18	12	30	13	7	20
VICHADA	9	7	16	11	8	19	8	4	12
TOTAL NACIONAL	1837	2828	4665	1485	2582	4067	1083	1719	2802

DEPARTAMENTOS	56 A 60			61 A 99			NO CONTESTA			TOTAL		
	MASCULINO	FEMENINO	TOTAL	MASCULINO	FEMENINO	TOTAL	MASCULINO	FEMENINO	TOTAL	MASCULINO	FEMENINO	TOTAL
AMAZONAS	5	7	12	8	16	24		3	3	145	156	301
ANTIOQUIA	31	14	45	44	18	62	2	2	4	806	519	1325
ARAUCA	7		7	6	2	8	3	17	20	76	50	126
ATLANTICO	40	71	111	68	114	182	2	15	17	1532	2306	3838
BOLIVAR	16	85	101	19	108	127	0	1	1	362	1621	1983
BOYACA	111	114	225	182	204	386	21	20	41	2273	2687	4960
CALDAS	39	59	98	77	91	168	2	7	9	694	996	1690
CASANARE	5	5	10	12	8	20	0	0	0	89	46	135
CAUCA	25	32	57	38	56	94	4	15	19	329	580	909
CESAR	54	97	151	101	179	280	5	22	27	1344	2723	4067
CHOCO	35	12	47	61	17	78	21	24	45	664	256	920
CORDOBA	81	178	259	152	347	499	8	12	20	1733	3766	5499
CUNDINAMARCA	48	46	94	62	66	128	4	16	20	619	669	1288
GUAINIA	14	9	23	27	7	34	4	1	5	290	104	394
GUAJIRA	27	69	96	41	80	121	10	39	49	565	1279	1844
GUAVIARE	9	5	14	13	5	18	1	0	1	179	90	269
HUILA	29	36	65	74	72	146	8	2	10	790	1216	2006
MAGDALENA	18	20	38	30	28	58	6	3	9	477	452	929
META	34	20	54	59	13	72	0	1	1	462	220	682
NARIÑO	68	351	419	95	563	658	6	14	20	1670	6768	8438
NORTE DE SANTANDER	7	14	21	14	20	34	3	11	14	191	245	436
QUINDIO	27	30	57	63	28	91	0	3	3	561	658	1219
RISARALDA	22	11	33	26	15	41	0	2	2	430	324	754
SANTAFE DE BOGOTA	53	30	83	69	36	105	17	46	63	1765	976	2741
SANTANDER	35	56	91	67	103	170	5	8	13	910	1175	2085
SUCRE	60	115	175	127	236	363	9	8	17	2765	3154	5919
TOLIMA	46	74	120	99	132	231	4	11	15	1324	1705	3029
VALLE DEL CAUCA	1	8	9	1	9	10	1	1	2	67	226	293
VAUPES	17	12	29	17	4	21	4	1	5	286	151	437
VICHADA	22	11	33	10	8	18	3	14	17	156	149	305
TOTAL NACIONAL	986	1591	2577	1662	2585	4247	153	319	472	23554	35267	58821

**4.2.4 POBLACION ARTESANAL SEGUN AREA DE NACIMIENTO
URBANA O RURAL, POR SEXO Y EDAD, Y POR DEPARTAMENTO**

DEPARTAMENTOS	AREA DE NACIMIENTO								
	RURAL			URBANO			TOTAL		
	MASCULINO	FEMENINO	TOTAL	MASCULINO	FEMENINO	TOTAL	MASCULINO	FEMENINO	TOTAL
AMAZONAS									
Menos de 16	9	8	17				9	8	17
16 A 20	12	9	21	1		1	13	9	22
21 A 25	13	16	29		1	1	13	17	30
26 A 30	17	16	33	2	2	4	19	18	37
31 A 35	18	18	36	4	1	5	22	19	41
36 A 40	21	16	37	4	4	8	25	20	45
41 A 45	10	11	21		3	3	10	14	24
46 A 50	12	4	16	1	2	3	13	6	19
51 A 55	5	16	21	3	3	6	8	19	27
56 A 60	4	6	10	1	1	2	5	7	12
61 A 99	4	13	17	4	3	7	8	16	24
No contestaron		2	2		1	1		3	3
TOTAL	125	135	260	20	21	41	145	156	301
ANTIOQUIA									
Menos de 16	5	8	13	14	15	29	19	23	42
16 A 20	14	16	30	47	35	82	61	51	112
21 A 25	35	23	58	97	69	166	132	92	224
26 A 30	38	13	51	103	52	155	141	65	206
31 A 35	28	20	48	99	58	157	127	78	205
36 A 40	25	25	50	75	53	128	100	78	178
41 A 45	20	15	35	45	17	62	65	32	97
46 A 50	21	17	38	31	27	58	52	44	96
51 A 55	13	8	21	19	14	33	32	22	54
56 A 60	12	7	19	19	7	26	31	14	45
61 A 99	12	10	22	32	8	40	44	18	62
No contestaron	1		1	2	2	3	2	2	4
TOTAL	224	162	386	582	357	939	806	519	1325
ARAUCA									
Menos de 16	3	1	4	2	2	4	5	3	8
16 A 20	6	1	7	2	3	5	8	4	12
21 A 25	1		1	4	4	8	5	4	9
26 A 30	3	3	6	5	1	6	8	4	12
31 A 35	4	1	5	4	6	10	8	7	15
36 A 40	6	1	7	6	2	8	12	3	15
41 A 45	1		1	2	1	3	3	1	4
46 A 50	2		2	1	3	4	3	3	6
51 A 55	6		6	2	2	4	8	2	10
56 A 60	4		4	3		3	7	0	7
61 A 99	3		3	3	2	5	6	2	8
No contestaron	1	9	10	2	8	10	3	17	20
TOTAL	40	16	56	36	34	70	76	50	126
ATLANTICO									
Menos de 16	43	34	77	219	322	541	262	356	618
16 A 20	37	30	67	208	258	466	245	288	533
21 A 25	29	16	45	220	296	516	249	312	561
26 A 30	22	15	37	173	299	472	195	314	509
31 A 35	16	10	26	116	222	338	132	232	364
36 A 40	12	19	31	91	222	313	103	241	344
41 A 45	7	11	18	100	130	230	107	141	248
46 A 50	8	5	13	63	120	183	71	125	196
51 A 55	4	14	18	54	83	137	58	97	155
56 A 60	5	5	10	35	66	101	40	71	111
61 A 99	5	9	14	63	105	168	68	114	182
No contestaron	1	3	4	1	12	13	2	15	17
TOTAL	189	171	360	1343	2135	3478	1532	2306	3838
BOLIVAR									
Menos de 16		4	4	8	17	25	8	21	29
16 A 20	9	14	23	40	132	172	49	146	195
21 A 25	7	26	33	51	146	197	58	172	230
26 A 30	3	32	35	46	175	221	49	207	256
31 A 35	2	28	30	40	165	205	42	193	235
36 A 40	4	35	39	39	193	232	43	228	271
41 A 45	5	30	35	33	144	177	38	174	212
46 A 50	5	37	42	17	132	149	22	169	191
51 A 55	2	18	20	16	99	115	18	117	135
56 A 60	3	16	19	13	69	82	16	85	101
61 A 99	5	20	25	14	88	102	19	108	127
No contestaron					1	1		1	1
TOTAL	45	260	305	317	1361	1678	362	1621	1983

**4.2.4 POBLACION ARTESANAL SEGUN AREA DE NACIMIENTO
URBANA O RURAL, POR SEXO Y EDAD, Y POR DEPARTAMENTO**

DEPARTAMENTOS	AREA DE NACIMIENTO								
	RURAL			URBANO			TOTAL		
	MASCULINO	FEMENINO	TOTAL	MASCULINO	FEMENINO	TOTAL	MASCULINO	FEMENINO	TOTAL
BOYACA									
Menos de 16	235	255	490	69	79	148	304	334	638
16 A 20	220	225	445	59	86	145	279	311	590
21 A 25	191	233	424	67	73	140	258	306	564
26 A 30	172	215	387	70	87	157	242	302	544
31 A 35	125	166	291	79	73	152	204	239	443
36 A 40	139	233	372	93	84	177	232	317	549
41 A 45	134	145	279	55	44	99	189	189	378
46 A 50	107	156	263	34	56	90	141	212	353
51 A 55	76	110	186	34	29	63	110	139	249
56 A 60	70	87	157	41	27	68	111	114	225
61 A 99	125	169	294	57	35	92	182	204	386
No contestaron	16	13	29	5	7	12	21	20	41
TOTAL	1610	2007	3617	663	680	1343	2273	2687	4960
CALDAS									
Menos de 16	8	26	34	21	42	63	29	68	97
16 A 20	10	38	48	33	55	88	43	93	136
21 A 25	16	37	53	59	60	119	75	97	172
26 A 30	27	36	63	80	79	159	107	115	222
31 A 35	15	34	49	71	68	139	86	102	188
36 A 40	18	32	50	62	81	143	80	113	193
41 A 45	18	30	48	35	58	93	53	88	141
46 A 50	22	21	43	29	60	89	51	81	132
51 A 55	24	32	56	28	50	78	52	82	134
56 A 60	11	24	35	28	35	63	39	59	98
61 A 99	35	33	68	42	58	100	77	91	168
No contestaron	1	0	1	1	7	8	2	7	9
TOTAL	205	343	548	489	653	1142	694	996	1690
CASANARE									
Menos de 16	4	1	5				4	1	5
16 A 20	5	1	6				5	1	6
21 A 25	12	2	14	1	2	3	13	4	17
26 A 30	4	1	5				4	1	5
31 A 35	8	8	16	1		1	9	8	17
36 A 40	13	7	20		1	1	13	8	21
41 A 45	9	2	11	1	1	2	10	3	13
46 A 50	4	3	7		1	1	4	4	8
51 A 55	9	2	11	1	1	2	10	3	13
56 A 60	5	2	7		3	3	5	5	10
61 A 99	12	7	19		1	1	12	8	20
No contestaron	0	0	0	0	0	0	0	0	0
TOTAL	85	36	121	4	10	14	89	46	135
CAUCA									
Menos de 16	2	27	29	3	3	6	5	30	35
16 A 20	11	27	38	6	11	17	17	38	55
21 A 25	12	29	41	13	16	29	25	45	70
26 A 30	27	62	89	24	18	42	51	80	131
31 A 35	14	48	62	20	23	43	34	71	105
36 A 40	19	51	70	27	22	49	46	73	119
41 A 45	23	44	67	16	14	30	39	58	97
46 A 50	13	33	46	11	14	25	24	47	71
51 A 55	11	24	35	10	11	21	21	35	56
56 A 60	16	22	38	9	10	19	25	32	57
61 A 99	20	44	64	18	12	30	38	56	94
No contestaron	4	7	11	0	8	8	4	15	19
TOTAL	172	418	590	157	162	319	329	580	909
CESAR									
Menos de 16	31	78	109	25	50	75	56	128	184
16 A 20	61	152	213	117	146	263	178	298	476
21 A 25	49	122	171	154	226	380	203	348	551
26 A 30	52	131	183	137	260	397	189	391	580
31 A 35	49	124	173	123	247	370	172	371	543
36 A 40	39	131	170	101	256	357	140	387	527
41 A 45	36	102	138	64	137	201	100	239	339
46 A 50	27	84	111	62	81	143	89	165	254
51 A 55	17	58	75	40	40	80	57	98	155
56 A 60	13	50	63	41	47	88	54	97	151
61 A 99	35	103	138	66	76	142	101	179	280
No contestaron	0	12	12	5	10	15	5	22	27
TOTAL	409	1147	1556	935	1576	2511	1344	2723	4067

**4.2.4 POBLACION ARTESANAL SEGUN AREA DE NACIMIENTO
URBANA O RURAL, POR SEXO Y EDAD, Y POR DEPARTAMENTO**

DEPARTAMENTOS	AREA DE NACIMIENTO								
	RURAL			URBANO			TOTAL		
	MASCULINO	FEMENINO	TOTAL	MASCULINO	FEMENINO	TOTAL	MASCULINO	FEMENINO	TOTAL
CHOCO									
Menos de 16	6	2	8	10	2	12	16	4	20
16 A 20	21	4	25	40	11	51	61	15	76
21 A 25	34	6	40	47	10	57	81	16	97
26 A 30	41	16	57	49	36	85	90	52	142
31 A 35	37	14	51	37	25	62	74	39	113
36 A 40	34	3	37	38	20	58	72	23	95
41 A 45	21	10	31	33	17	50	54	27	81
46 A 50	29	7	36	21	8	29	50	15	65
51 A 55	26	4	30	23	8	31	49	12	61
56 A 60	16	7	23	19	5	24	35	12	47
61 A 99	32	9	41	29	8	37	61	17	78
no contestaron	9	8	17	12	16	28	21	24	45
TOTAL	306	90	396	358	166	524	664	256	920
CORDOBA									
Menos de 16	33	57	90	7	5	12	40	62	102
16 A 20	130	348	478	20	18	38	150	366	516
21 A 25	175	498	673	19	41	60	194	539	733
26 A 30	247	507	754	35	71	106	282	578	860
31 A 35	176	374	550	24	46	70	200	420	620
36 A 40	212	460	672	26	43	69	238	503	741
41 A 45	129	276	405	22	31	53	151	307	458
46 A 50	127	268	395	20	22	42	147	290	437
51 A 55	76	153	229	14	11	25	90	164	254
56 A 60	73	160	233	8	18	26	81	178	259
61 A 99	131	315	446	21	32	53	152	347	499
No contestaron	6	12	18	2	0	2	8	12	20
TOTAL	1515	3428	4943	218	338	556	1733	3766	5499
CUNDINAMARCA									
Menos de 16	8	8	16	23	18	41	31	26	57
16 A 20	13	14	27	38	20	58	51	34	85
21 A 25	9	20	29	54	39	93	63	59	122
26 A 30	26	27	53	31	46	77	57	73	130
31 A 35	30	30	60	43	48	91	73	78	151
36 A 40	36	37	73	48	49	97	84	86	170
41 A 45	28	29	57	34	29	63	62	58	120
46 A 50	30	34	64	19	27	46	49	61	110
51 A 55	19	41	60	16	25	41	35	66	101
56 A 60	33	28	61	15	18	33	48	46	94
61 A 99	39	42	81	23	24	47	62	66	128
No contestaron	3	9	12	1	7	8	4	16	20
TOTAL	274	319	593	345	350	695	619	669	1288
GUAINIA									
Menos de 16	3		3	1		1	4	0	4
16 A 20	16	4	20	3		3	19	4	23
21 A 25	38	11	49	4	2	6	42	13	55
26 A 30	50	16	66	2	3	5	52	19	71
31 A 35	29	16	45	2	1	3	31	17	48
36 A 40	31	12	43	4	2	6	35	14	49
41 A 45	18	14	32	3		3	21	14	35
46 A 50	23	3	26	1		1	24	3	27
51 A 55	14	3	17	2		2	16	3	19
56 A 60	15	7	22		2	2	15	9	24
61 A 99	24	7	31	3		3	27	7	34
No contestaron	3	1	4	1	0	1	4	1	5
TOTAL	264	94	358	26	10	36	290	104	394
GUAJIRA									
Menos de 16	6	20	26	7	6	13	13	26	39
16 A 20	36	58	94	19	41	60	55	99	154
21 A 25	25	89	114	32	74	106	57	163	220
26 A 30	48	106	154	40	92	132	88	198	286
31 A 35	31	91	122	35	88	123	66	179	245
36 A 40	37	88	125	44	91	135	81	179	260
41 A 45	29	61	90	24	43	67	53	104	157
46 A 50	27	46	73	18	36	54	45	82	127
51 A 55	18	40	58	11	21	32	29	61	90
56 A 60	17	44	61	10	25	35	27	69	96
61 A 99	25	44	69	16	36	52	41	80	121
No contestaron	5	18	23	5	21	26	10	39	49
TOTAL	304	705	1009	261	574	835	565	1279	1844

**4.2.4 POBLACION ARTESANAL SEGUN AREA DE NACIMIENTO
URBANA O RURAL, POR SEXO Y EDAD, Y POR DEPARTAMENTO**

DEPARTAMENTOS	AREA DE NACIMIENTO								
	RURAL			URBANO			TOTAL		
	MASCULINO	FEMENINO	TOTAL	MASCULINO	FEMENINO	TOTAL	MASCULINO	FEMENINO	TOTAL
58 GUAVIARE									
Menos de 16	2	2	4				2	2	4
16 A 20	13	9	22	5	2	7	18	11	29
21 A 25	21	6	27	6	2	8	27	8	35
26 A 30	23	10	33	10	6	16	33	16	49
31 A 35	8	9	17	4	2	6	12	11	23
36 A 40	18	11	29	5	3	8	23	14	37
41 A 45	11	8	19	5	2	7	16	10	26
46 A 50	11	3	14	4		4	15	3	18
51 A 55	8	3	11	2	2	4	10	5	15
56 A 60	7	4	11	2	1	3	9	5	14
61 A 99	8	4	12	5	1	6	13	5	18
No contestaron	0	0	0	1	0	1	1	0	1
TOTAL	130	69	199	49	21	70	179	90	269
HUILA									
Menos de 16	4	10	14	23	51	74	27	61	88
16 A 20	11	32	43	92	134	226	103	166	269
21 A 25	14	24	38	112	158	270	126	182	308
26 A 30	12	18	30	107	176	283	119	194	313
31 A 35	14	22	36	72	135	207	86	157	243
36 A 40	8	24	32	78	112	190	86	136	222
41 A 45	10	27	37	48	72	120	58	99	157
46 A 50	1	15	16	36	54	90	37	69	106
51 A 55	5	11	16	32	31	63	37	42	79
56 A 60	6	11	17	23	25	48	29	36	65
61 A 99	14	18	32	60	54	114	74	72	146
No contestaron		1	1	8	1	9	8	2	10
TOTAL	99	213	312	691	1003	1694	790	1216	2006
MAGDALENA									
Menos de 16	13	9	22	16	23	39	29	32	61
16 A 20	18	12	30	41	28	69	59	40	99
21 A 25	9	11	20	46	36	82	55	47	102
26 A 30	14	16	30	39	50	89	53	66	119
31 A 35	13	14	27	47	37	84	60	51	111
36 A 40	16	13	29	43	48	91	59	61	120
41 A 45	10	20	30	32	29	61	42	49	91
46 A 50	20	14	34	26	22	48	46	36	82
51 A 55	6	7	13	14	12	26	20	19	39
56 A 60	9	11	20	9	9	18	18	20	38
61 A 99	15	16	31	15	12	27	30	28	58
No contestaron	4	1	5	2	2	4	6	3	9
TOTAL	147	144	291	330	308	638	477	452	929
META									
Menos de 16	6	5	11	3	2	5	9	7	16
16 A 20	18	17	35	20	9	29	38	26	64
21 A 25	25	13	38	21	16	37	46	29	75
26 A 30	37	12	49	29	10	39	66	22	88
31 A 35	27	13	40	24	18	42	51	31	82
36 A 40	24	8	32	29	11	40	53	19	72
41 A 45	24	7	31	18	14	32	42	21	63
46 A 50	18	15	33	20	8	28	38	23	61
51 A 55	9	4	13	17	4	21	26	8	34
56 A 60	28	12	40	6	8	14	34	20	54
61 A 99	36	6	42	23	7	30	59	13	72
No contestaron					1	1		1	1
TOTAL	252	112	364	210	108	318	462	220	682
NARINO									
Menos de 16	60	473	533	25	106	131	85	579	664
16 A 20	107	635	742	107	223	330	214	858	1072
21 A 25	143	631	774	158	215	373	301	846	1147
26 A 30	126	601	727	121	213	334	247	814	1061
31 A 35	80	491	571	95	163	258	175	654	829
36 A 40	75	517	592	91	183	274	166	700	866
41 A 45	61	377	438	61	125	186	122	502	624
46 A 50	54	417	471	55	135	190	109	552	661
51 A 55	44	244	288	38	91	129	82	335	417
56 A 60	37	259	296	31	92	123	68	351	419
61 A 99	53	433	486	42	130	172	95	563	658
No contestaron	2	14	16	4	0	4	6	14	20
TOTAL	842	5092	5934	828	1676	2504	1670	6768	8438

**4.2.4 POBLACION ARTESANAL SEGUN AREA DE NACIMIENTO
URBANA O RURAL, POR SEXO Y EDAD, Y POR DEPARTAMENTO**

DEPARTAMENTOS	AREA DE NACIMIENTO								
	RURAL			URBANO			TOTAL		
	MASCULINO	FEMENINO	TOTAL	MASCULINO	FEMENINO	TOTAL	MASCULINO	FEMENINO	TOTAL
NORTE DE SANTANDER									
Menos de 16				1	3	4	1	3	4
16 A 20	3	3	6	18	8	26	21	11	32
21 A 25	4	2	6	26	20	46	30	22	52
26 A 30	1	5	6	27	23	50	28	28	56
31 A 35	3	6	9	23	29	52	26	35	61
36 A 40	3	4	7	24	24	48	27	28	55
41 A 45	1	7	8	13	18	31	14	25	39
46 A 50	1	1	2	11	22	33	12	23	35
51 A 55	3	5	8	5	20	25	8	25	33
56 A 60	1	5	6	6	9	15	7	14	21
61 A 99	2	7	9	12	13	25	14	20	34
No contestaron	1	3	4	2	8	10	3	11	14
TOTAL	23	48	71	168	197	365	191	245	436
63 QUINDIO									
Menos de 16	1	2	3	8	12	20	9	14	23
16 A 20	2	2	4	18	27	45	20	29	49
21 A 25	6	4	10	41	44	85	47	48	95
26 A 30	6	4	10	71	89	160	77	93	170
31 A 35	13	7	20	79	101	180	92	108	200
36 A 40	17	26	43	77	103	180	94	129	223
41 A 45	10	17	27	46	61	107	56	78	134
46 A 50	11	10	21	40	47	87	51	57	108
51 A 55	3	14	17	22	27	49	25	41	66
56 A 60	4	6	10	23	24	47	27	30	57
61 A 99	16	4	20	47	24	71	63	28	91
No contestaron	0	0	0	0	3	3	0	3	3
TOTAL	89	96	185	472	562	1034	561	658	1219
RISARALDA									
Menos de 16	1	1	2	13	12	25	14	13	27
16 A 20	2	1	3	49	17	66	51	18	69
21 A 25	4	1	5	65	39	104	69	40	109
26 A 30	6	3	9	65	44	109	71	47	118
31 A 35	3	4	7	48	52	100	51	56	107
36 A 40	5	1	6	47	53	100	52	54	106
41 A 45	1	2	3	35	28	63	36	30	66
46 A 50	4	2	6	18	21	39	22	23	45
51 A 55	2	2	4	14	13	27	16	15	31
56 A 60	5	1	6	17	10	27	22	11	33
61 A 99	3	5	8	23	10	33	26	15	41
No contestaron	0	0	0	0	2	2	0	2	2
TOTAL	36	23	59	394	301	695	430	324	754
SANTAFE DE BOGOTA									
Menos de 16	1	3	4	19	16	35	20	19	39
16 A 20	26	12	38	136	67	203	162	79	241
21 A 25	40	13	53	224	111	335	264	124	388
26 A 30	63	28	91	238	141	379	301	169	470
31 A 35	46	19	65	249	126	375	295	145	440
36 A 40	33	27	60	214	101	315	247	128	375
41 A 45	34	22	56	123	72	195	157	94	251
46 A 50	31	14	45	80	54	134	111	68	179
51 A 55	19	9	28	50	29	79	69	38	107
56 A 60	15	13	28	38	17	55	53	30	83
61 A 99	18	13	31	51	23	74	69	36	105
No contestaron	3	5	8	14	41	55	17	46	63
TOTAL	329	178	507	1436	798	2234	1765	976	2741
SANTANDER									
Menos de 16	7	6	13	51	68	119	58	74	132
16 A 20	33	24	57	97	121	218	130	145	275
21 A 25	24	23	47	108	136	244	132	159	291
26 A 30	33	25	58	97	117	214	130	142	272
31 A 35	14	22	36	83	91	174	97	113	210
36 A 40	22	40	62	58	90	148	80	130	210
41 A 45	26	28	54	42	60	102	68	88	156
46 A 50	17	41	58	36	51	87	53	92	145
51 A 55	21	19	40	34	46	80	55	65	120
56 A 60	16	17	33	19	39	58	35	56	91
61 A 99	26	43	69	41	60	101	67	103	170
No contestaron	1	4	5	4	4	8	5	8	13
TOTAL	240	292	532	670	883	1553	910	1175	2085

**4.2.4 POBLACION ARTESANAL SEGUN AREA DE NACIMIENTO
URBANA O RURAL, POR SEXO Y EDAD, Y POR DEPARTAMENTO**

DEPARTAMENTOS	AREA DE NACIMIENTO								
	RURAL			URBANO			TOTAL		
	MASCULINO	FEMENINO	TOTAL	MASCULINO	FEMENINO	TOTAL	MASCULINO	FEMENINO	TOTAL
SUCRE									
Menos de 16	224	233	457	205	193	398	429	426	855
16 A 20	186	187	373	291	172	463	477	359	836
21 A 25	109	184	293	342	272	614	451	456	907
26 A 30	102	140	242	311	286	597	413	426	839
31 A 35	66	126	192	183	169	352	249	295	544
36 A 40	68	128	196	168	179	347	236	307	543
41 A 45	35	89	124	110	140	250	145	229	374
46 A 50	33	60	93	70	123	193	103	183	286
51 A 55	15	50	65	51	64	115	66	114	180
56 A 60	17	43	60	43	72	115	60	115	175
61 A 99	55	93	148	72	143	215	127	236	363
No contestaron	3	3	6	6	5	11	9	8	17
TOTAL	913	1336	2249	1852	1818	3670	2765	3154	5919
TOLIMA									
Menos de 16	270	287	557	85	102	187	355	389	744
16 A 20	123	173	296	57	53	110	180	226	406
21 A 25	82	94	176	32	59	91	114	153	267
26 A 30	90	91	181	41	80	121	131	171	302
31 A 35	66	67	133	38	64	102	104	131	235
36 A 40	55	71	126	41	68	109	96	139	235
41 A 45	48	56	104	27	50	77	75	106	181
46 A 50	43	52	95	26	51	77	69	103	172
51 A 55	35	39	74	16	31	47	51	70	121
56 A 60	26	41	67	20	33	53	46	74	120
61 A 99	63	82	145	36	50	86	99	132	231
no contestaron	2	2	4	2	9	11	4	11	15
TOTAL	903	1055	1958	421	650	1071	1324	1705	3029
VALLE									
Menos de 16					1	1	0	1	1
16 A 20	1	2	3	5	3	8	6	5	11
21 A 25	1	2	3	8	12	20	9	14	23
26 A 30		3	3	10	38	48	10	41	51
31 A 35	4	4	8	7	40	47	11	44	55
36 A 40	1	4	5	12	38	50	13	42	55
41 A 45		2	2	6	25	31	6	27	33
46 A 50	1	2	3	4	21	25	5	23	28
51 A 55	1		1	3	11	14	4	11	15
56 A 60		1	1	1	7	8	1	8	9
61 A 99		3	3	1	6	7	1	9	10
No contestaron	0	0	0	1	1	2	1	1	2
TOTAL	9	23	32	58	203	261	67	226	293
VAUPES									
Menos de 16	7	3	10	1	1	2	8	4	12
16 A 20	11	9	20	3	2	5	14	11	25
21 A 25	32	19	51	1		1	33	19	52
26 A 30	39	24	63	5		5	44	24	68
31 A 35	37	26	63	3	1	4	40	27	67
36 A 40	36	16	52	5		5	41	16	57
41 A 45	35	12	47	2	2	4	37	14	51
46 A 50	16	9	25	2	3	5	18	12	30
51 A 55	13	6	19		1	1	13	7	20
56 A 60	17	12	29				17	12	29
61 A 99	17	4	21				17	4	21
No contestaron	3	1	4	1		1	4	1	5
TOTAL	263	141	404	23	10	33	286	151	437
VICHADA									
Menos de 16	4	12	16	1	1	2	5	13	18
16 A 20	19	22	41	2	3	5	21	25	46
21 A 25	15	12	27				15	12	27
26 A 30	10	10	20	3	2	5	13	12	25
31 A 35	16	14	30	4	6	10	20	20	40
36 A 40	14	13	27	5	2	7	19	15	34
41 A 45	4	6	10	5	1	6	9	7	16
46 A 50	7	7	14	4	1	5	11	8	19
51 A 55	5	3	8	3	1	4	8	4	12
56 A 60	12	9	21	10	2	12	22	11	33
61 A 99	6	7	13	4	1	5	10	8	18
No contestaron	3	14	17	0	0	0	3	14	17
TOTAL	115	129	244	41	20	61	156	149	305
TOTAL NACIONAL	10157	18282	28439	13397	16985	30382	23554	35267	58821

4.2.5. POBLACIÓN ARTESANAL SEGÚN NIVEL DE ESCOLARIDAD
POR GRUPOS DE EDAD Y POR DEPARTAMENTO

DEPARTAMENTOS	NIVELES DE ESCOLARIDAD							NO CONTESTAN	TOTAL
	SIN ESCOLARIDAD	PRIMARIA INCOMPLETA	PRIMARIA COMPLETA	SECUNDARIA INCOMPLETA	SECUNDARIA COMPLETA	CURSOS TECNICOS	CURSOS UNIVERSITARIOS		
AMAZONAS									
Menos de 16		9	6	1				1	17
16 A 20	4	5	12	1				0	22
21 A 25	3	11	13	2				1	30
26 A 30	5	15	12	4				1	37
31 A 35	2	27	6	5				1	41
36 A 40	8	30	6	1				0	45
41 A 45	8	14	2					0	24
46 A 50	7	11	1					0	19
51 A 55	12	12	1	1				1	27
56 A 60	8	4						0	12
61 A 99	18	5		1				0	24
No contestaron								3	3
TOTAL	75	143	59	16				8	301
ANTIOQUIA									
Menos de 16	4	14	11	11	2			0	42
16 A 20	1	6	41	43	19	1	1	0	112
21 A 25		15	67	79	54	5	3	1	224
26 A 30	7	20	43	68	54	6	8	0	206
31 A 35	4	30	54	64	39	9	4	1	205
36 A 40	7	36	38	60	22	7	8	0	178
41 A 45	4	18	35	23	9	5	3	0	97
46 A 50	5	35	26	21	4	4	1	0	96
51 A 55	5	15	23	8	2	1		0	54
56 A 60	7	25	8	3	2			0	45
61 A 99	7	25	23	4	1	1	1	0	62
No contestaron								4	4
TOTAL	51	239	369	384	208	39	29	6	1325
ARAUCA									
Menos de 16		4		4				0	8
16 A 20	1	5	3	2	1			0	12
21 A 25	1	2	2	2	2			0	9
26 A 30	2	1	2	5	2			0	12
31 A 35	2	2	4	4	3			0	15
36 A 40	1	6	4	2		1		1	15
41 A 45			1	2	1			0	4
46 A 50	1	5						0	6
51 A 55	4	4	1		1			0	10
56 A 60	4	1	2					0	7
61 A 99	1	4	1		2			0	8
No contestaron								20	20
TOTAL	17	34	20	21	12	1		21	126
ATLANTICO									
Menos de 16	18	318	54	209	10	2		7	618
16 A 20	12	72	92	246	83	11	15	2	533
21 A 25	12	75	111	135	176	20	25	7	561
26 A 30	17	68	108	143	122	19	28	4	509
31 A 35	18	51	98	98	65	9	20	5	364
36 A 40	21	81	97	73	49	6	12	5	344
41 A 45	19	70	69	41	29	5	9	6	248
46 A 50	15	77	48	28	16	4	3	5	196
51 A 55	18	65	42	7	13	8	2	0	155
56 A 60	22	42	36	4	5	1	1	0	111
61 A 99	50	71	48	7	4	1		1	182
No contestaron								17	17
TOTAL	222	990	803	991	572	86	115	59	3838
BOLIVAR									
Menos de 16	5	11	3	10				0	29
16 A 20	11	40	20	106	15		1	2	195
21 A 25	16	54	50	76	31		3	0	230
26 A 30	32	78	48	74	16	2	5	1	256
31 A 35	43	85	41	48	16		2	0	235
36 A 40	68	110	44	35	6	4	3	1	271
41 A 45	70	79	42	19		1	1	0	212
46 A 50	64	93	23	8	1		1	1	191
51 A 55	49	62	14	8	2			0	135
56 A 60	65	26	8	1	1			0	101
61 A 99	71	42	8	4				2	127
No contestaron								1	1
TOTAL	494	680	301	389	88	7	16	8	1983

(Consta de 6 páginas)

4.2.5. POBLACIÓN ARTESANAL SEGÚN NIVEL DE ESCOLARIDAD
POR GRUPOS DE EDAD Y POR DEPARTAMENTO

DEPARTAMENTOS	NIVELES DE ESCOLARIDAD								TOTAL
	SIN ESCOLARIDAD	PRIMARIA INCOMPLETA	PRIMARIA COMPLETA	SECUNDARIA INCOMPLETA	SECUNDARIA COMPLETA	CURSOS TÉCNICOS	CURSOS UNIVERSITARIOS	NO CONTESTAN	
BOYACA									
Menos de 16	36	250	126	203	8	2	3	10	638
16 A 20	25	74	201	209	66	1	4	10	590
21 A 25	20	116	229	86	73	5	15	20	564
26 A 30	22	134	204	88	60	4	17	15	544
31 A 35	17	146	152	58	48	2	10	10	443
36 A 40	34	205	178	62	37	5	10	18	549
41 A 45	33	153	119	32	20	3	5	13	378
46 A 50	47	155	107	21	8	2	3	10	353
51 A 55	40	127	57	11	5	2		7	249
56 A 60	49	105	47	7	8	1	2	6	225
61 A 99	91	184	72	12	12	2		13	386
No contestaron								41	41
TOTAL	414	1649	1492	789	345	29	69	173	4960
CALDAS									
Menos de 16	3	46	25	21	2			0	97
16 A 20	3	46	45	27	11	1	2	1	136
21 A 25	1	60	30	41	33	5	2	0	172
26 A 30	2	63	42	58	42	5	7	3	222
31 A 35	7	70	31	34	35	8	3	0	188
36 A 40	8	75	45	35	16	5	6	3	193
41 A 45	5	70	27	25	12	1	1	0	141
46 A 50	7	65	24	22	7	1	1	5	132
51 A 55	8	71	29	18	7	1		0	134
56 A 60	8	56	19	12	2			1	98
61 A 99	22	92	32	17	1			4	168
No contestaron								9	9
TOTAL	74	714	349	310	168	27	22	26	1690
CASANARE									
Menos de 16	1	2			2			0	5
16 A 20			1		5			0	6
21 A 25	3	8	3		3			0	17
26 A 30		2			3			0	5
31 A 35	5	10	2					0	17
36 A 40	5	11	4			1		0	21
41 A 45	6	2	3					2	13
46 A 50	4	4						0	8
51 A 55	6	5			1			1	13
56 A 60	8	1			1			0	10
61 A 99	14	3			1			2	20
No contestaron								0	0
TOTAL	52	48	13		16	1		5	135
CAUCA									
Menos de 16	14	5		5	1			10	35
16 A 20	20	12	6	8	5			4	55
21 A 25	19	9	15	14	5	5		3	70
26 A 30	37	27	16	25	11	3	4	8	131
31 A 35	19	27	18	18	5	9	1	8	105
36 A 40	22	35	17	23	13	3	2	4	119
41 A 45	16	33	14	20	9	2	1	2	97
46 A 50	13	29	9	15	1	1	1	3	71
51 A 55	8	26	6	12		2	1	1	56
56 A 60	14	22	8	6	2	2		3	57
61 A 99	34	29	17	8	2			4	94
No contestaron								19	19
TOTAL	216	254	126	154	53	27	10	69	909
CESAR									
Menos de 16	11	46	22	97	4	3		1	184
16 A 20	36	59	63	249	53	11	3	2	476
21 A 25	26	75	93	209	107	25	15	1	551
26 A 30	27	106	137	198	82	11	15	4	580
31 A 35	32	120	128	165	58	13	26	1	543
36 A 40	60	145	137	118	38	15	11	3	527
41 A 45	41	134	87	46	12	7	11	1	339
46 A 50	57	87	49	40	12	6	2	1	254
51 A 55	43	63	33	9	2	3		2	155
56 A 60	52	58	24	10	4		1	0	151
61 A 99	133	79	43	14	7		2	2	280
No contestaron								27	27
TOTAL	518	972	816	1155	379	96	86	45	4067

(Consta de 6 páginas)

4.2.5. POBLACIÓN ARTESANAL SEGÚN NIVEL DE ESCOLARIDAD
POR GRUPOS DE EDAD Y POR DEPARTAMENTO

DEPARTAMENTOS	NIVELES DE ESCOLARIDAD								TOTAL
	SIN ESCOLARIDAD	PRIMARIA INCOMPLETA	PRIMARIA COMPLETA	SECUNDARIA INCOMPLETA	SECUNDARIA COMPLETA	CURSOS TECNICOS	CURSOS UNIVERSITARIOS	NO CONTESTAN	
CHOCO									
Menos de 16		4	4	10	1		1	0	20
16 A 20	5	8	6	41	14		1	1	76
21 A 25	5	12	17	27	30	1	3	2	97
26 A 30	16	27	19	38	31	4	3	4	142
31 A 35	4	19	14	36	27	4	4	5	113
36 A 40	9	17	16	22	24	3	4	0	95
41 A 45	6	20	12	20	17	3	3	0	81
46 A 50	12	22	7	12	8	2	2	0	65
51 A 55	13	22	12	7	5				61
56 A 60	12	19	3	4	5			4	47
61 A 99	26	32	10	8	2				78
No contestaron								45	45
TOTAL	108	202	120	225	164	17	23	61	920
CORDOBA									
Menos de 16	33	41	10	15	2	1		0	102
16 A 20	239	172	52	41	9		1	2	516
21 A 25	372	214	65	41	33	2	2	4	733
26 A 30	511	202	66	47	24	5	2	3	860
31 A 35	388	133	42	32	21	3	1	0	620
36 A 40	528	148	29	21	4	5	5	1	741
41 A 45	319	86	32	12	3	3	1	2	458
46 A 50	340	68	15	9	2	1	1	1	437
51 A 55	205	35	9	2	2			0	254
56 A 60	216	30	5	4	2	1		1	259
61 A 99	438	45	13		1	1		1	499
No contestaron								20	20
TOTAL	3589	1174	338	224	103	22	14	35	5499
CUNDINAMARCA									
Menos de 16	1	12	20	20	3		1	0	57
16 A 20		12	29	34	9		1	0	85
21 A 25	3	17	36	32	28	1	5	0	122
26 A 30	5	21	40	35	18	8	3	0	130
31 A 35	5	33	43	42	17	4	7	0	151
36 A 40	7	54	52	33	17	4	3	0	170
41 A 45	4	43	40	19	6	4	3	1	120
46 A 50	2	44	36	14	9	2	3	0	110
51 A 55	12	46	24	10	4	4	1	0	101
56 A 60	8	50	25	7	2	2		0	94
61 A 99	29	51	35	7	3	2	1	0	128
No contestaron								20	20
TOTAL	76	383	380	253	116	31	28	21	1288
GUINIA									
Menos de 16	1	1	1	1				0	4
16 A 20	4	15	4					0	23
21 A 25	12	28	11	4				0	55
26 A 30	19	38	12	2				0	71
31 A 35	11	31	5	1				0	48
36 A 40	20	23	6					0	49
41 A 45	17	17	1					0	35
46 A 50	13	12	2					0	27
51 A 55	12	7						0	19
56 A 60	14	9	1					0	24
61 A 99	23	6	2	3				0	34
No contestaron								5	5
TOTAL	146	187	45	11				5	394
GUAJIRA									
Menos de 16	14	6	8	8	1		1	1	39
16 A 20	46	23	24	40	10	3	1	7	154
21 A 25	59	29	26	40	37	13	12	4	220
26 A 30	75	44	47	58	39	8	13	2	286
31 A 35	78	40	30	42	29	8	16	2	245
36 A 40	87	48	31	45	19	8	14	8	260
41 A 45	59	26	26	26	10	4	3	3	157
46 A 50	56	30	21	10	7	1	2	0	127
51 A 55	41	25	13	4	3		2	2	90
56 A 60	47	20	17	5	5	1		1	96
61 A 99	60	30	16	10	3	1		1	121
No contestaron								49	49
TOTAL	622	321	259	288	163	47	64	80	1844

(Consta de 6 páginas)

4.2.5. POBLACIÓN ARTESANAL SEGÚN NIVEL DE ESCOLARIDAD
POR GRUPOS DE EDAD Y POR DEPARTAMENTO

DEPARTAMENTOS	NIVELES DE ESCOLARIDAD								TOTAL
	SIN ESCOLARIDAD	PRIMARIA INCOMPLETA	PRIMARIA COMPLETA	SECUNDARIA INCOMPLETA	SECUNDARIA COMPLETA	CURSOS TECNICOS	CURSOS UNIVERSITARIOS	NO CONTESTAN	
GUAVIARE									
Menos de 16		4						0	4
16 A 20	3	20	5	1				0	29
21 A 25	6	19	5	4	1			0	35
26 A 30	14	25	9	1				0	49
31 A 35	8	6	7	2				0	23
36 A 40	15	20		1	1			0	37
41 A 45	16	7	2	1				0	26
46 A 50	13	1	3	1				0	18
51 A 55	12		1	1				1	15
56 A 60	10	2	2					0	14
61 A 99	13	3	1					1	18
No contestaron								1	1
TOTAL	110	107	35	12	2			3	269
HUILA									
Menos de 16	3	17	36	31	1			0	88
16 A 20	6	31	66	120	41	3	1	1	269
21 A 25	3	44	73	121	48	8	3	8	308
26 A 30	6	70	65	115	35	4	13	5	313
31 A 35	2	45	69	82	20	10	8	7	243
36 A 40	4	43	64	65	23	6	16	1	222
41 A 45	5	55	49	22	13	6	5	2	157
46 A 50	12	43	26	15	4	1	4	1	106
51 A 55	4	38	18	8	4	5	1	1	79
56 A 60	10	30	11	5	3	1	1	4	65
61 A 99	30	64	31	10	4	3		4	146
No contestaron								10	10
TOTAL	85	480	508	594	196	47	52	44	2006
MAGDALENA									
Menos de 16	6	9	11	27	4		1	3	61
16 A 20	10	9	5	46	20		2	7	99
21 A 25	10	6	12	31	35	3	2	3	102
26 A 30	9	11	21	29	33	6	7	3	119
31 A 35	9	10	20	29	26	2	15	0	111
36 A 40	10	18	24	25	20	5	9	9	120
41 A 45	11	23	26	16	8	3	4	0	91
46 A 50	12	27	22	13	4		3	1	82
51 A 55	7	11	12	6	2			1	39
56 A 60	8	7	12	2	2	1	1	5	38
61 A 99	22	18	8	8		1		1	58
No contestaron								9	9
TOTAL	114	149	173	232	154	21	44	42	929
META									
Menos de 16	3	5	3	4				1	16
16 A 20	29	15	6	13	1			0	64
21 A 25	33	19	9	11	1			2	75
26 A 30	37	26	6	11	4	1	3	0	88
31 A 35	35	21	10	11	3	2		0	82
36 A 40	25	17	10	12	3	4	1	0	72
41 A 45	28	16	4	8	2	4	1	0	63
46 A 50	32	12	6	7	2	1	1	0	61
51 A 55	13	10	4	4		1		2	34
56 A 60	41	7	2	2			1	1	54
61 A 99	52	13	6		1			0	72
No contestaron								1	1
TOTAL	328	161	66	83	17	13	7	7	682
NARINO									
Menos de 16	12	387	175	72	3	1		14	664
16 A 20	14	517	287	192	49	2		11	1072
21 A 25	16	565	245	175	116	11	7	12	1147
26 A 30	20	591	209	125	72	8	18	18	1061
31 A 35	18	526	131	78	41	7	16	12	829
36 A 40	26	619	112	49	31	2	9	18	866
41 A 45	37	439	86	25	12	4	10	11	624
46 A 50	50	482	94	12	7	2	3	11	661
51 A 55	39	315	34	11	4	5	1	8	417
56 A 60	44	313	42	10	2		3	5	419
61 A 99	99	456	70	10	9	1	1	12	658
No contestaron								20	20
TOTAL	375	5210	1485	759	346	43	68	152	8438

(Consta de 6 páginas)

4.2.5. POBLACIÓN ARTESANAL SEGÚN NIVEL DE ESCOLARIDAD
POR GRUPOS DE EDAD Y POR DEPARTAMENTO

DEPARTAMENTOS	NIVELES DE ESCOLARIDAD								TOTAL
	SIN ESCOLARIDAD	PRIMARIA INCOMPLETA	PRIMARIA COMPLETA	SECUNDARIA INCOMPLETA	SECUNDARIA COMPLETA	CURSOS TÉCNICOS	CURSOS UNIVERSITARIOS	NO CONTESTAN	
NORTE DE SANTANDER									
Menos de 16			1	2	1			0	4
16 A 20	1	5	6	13	6			1	32
21 A 25	7	19	7	18	11	1	3	0	52
26 A 30	2	5	7	18	7	2	1	0	56
31 A 35	1	11	16	15	11		6	1	61
36 A 40		18	6	16	9		6	0	55
41 A 45	1	14	9	5	5	1	3	1	39
46 A 50	4	15	4	5	5	1	1	0	35
51 A 55	1	13	5	4	7	2	1	0	33
56 A 60	3	7	4	4	2	1		0	21
61 A 99	7	13	6	2	5			1	34
No contestaron								14	14
TOTAL	27	120	71	102	69	8	21	18	436
QUINDIO									
Menos de 16		3	3	16			1	0	23
16 A 20	2	2	6	26	12		1	0	49
21 A 25	1	4	14	41	32	1	1	1	95
26 A 30	2	20	33	69	35	6	3	2	170
31 A 35	3	30	39	72	35	10	11	0	200
36 A 40	9	51	47	76	24	5	10	1	223
41 A 45	3	34	41	33	16	6	1	0	134
46 A 50	4	30	24	32	10	2	3	3	108
51 A 55	4	22	23	12	4			1	66
56 A 60	3	27	11	8	6	1		1	57
61 A 99	13	35	23	13	7			0	91
No contestaron								3	3
TOTAL	44	258	264	398	181	31	31	12	1219
RISARALDA									
Menos de 16	3	12	8	2	2			0	27
16 A 20	3	9	10	32	11	1	3	0	69
21 A 25	4	9	22	45	22	2	5	0	109
26 A 30	2	20	25	41	22	1	7	0	118
31 A 35	2	17	23	41	17	2	4	1	107
36 A 40	5	19	33	23	18	3	5	0	106
41 A 45	2	17	15	21	6	1	4	0	66
46 A 50		16	10	13	2	1	2	1	45
51 A 55		15	6	9	1			0	31
56 A 60	2	16	7	7	1			0	33
61 A 99	8	19	6	5	2			1	41
No contestaron								2	2
TOTAL	31	169	165	239	104	11	30	5	754
SANTAFE DE BOGOTA									
Menos de 16	1	5	9	19	1	2		2	39
16 A 20	5	8	32	121	66	1	7	1	241
21 A 25	5	15	34	166	119	11	36	2	388
26 A 30	6	17	69	172	133	13	59	1	470
31 A 35	3	25	69	151	98	21	68	5	440
36 A 40	4	30	58	122	87	19	51	4	375
41 A 45	2	34	46	94	45	8	21	1	251
46 A 50	8	25	44	47	25	6	23	1	179
51 A 55	5	15	38	26	14	1	8	0	107
56 A 60	5	21	24	18	8	2	5	0	83
61 A 99	7	26	39	13	13	4	2	1	105
No contestaron								63	63
TOTAL	51	221	462	949	609	88	280	81	2741
SANTANDER									
Menos de 16	4	47	41	36	2			2	132
16 A 20	8	49	91	104	20			3	275
21 A 25	7	72	80	89	36	1	1	5	291
26 A 30	13	62	75	72	39	1	7	3	272
31 A 35	11	67	52	41	22	3	9	5	210
36 A 40	15	73	47	33	20	4	10	8	210
41 A 45	17	74	30	19	9	2	4	1	156
46 A 50	20	61	34	17	6	2	3	2	145
51 A 55	31	48	31	2	5		1	2	120
56 A 60	33	38	13	5	2			0	91
61 A 99	64	70	23	6	2	1		4	170
No contestaron								13	13
TOTAL	223	661	517	424	163	14	35	48	2085

(Consta de 6 páginas)

**4.2.5. POBLACIÓN ARTESANAL SEGÚN NIVEL DE ESCOLARIDAD
POR GRUPOS DE EDAD Y POR DEPARTAMENTO**

DEPARTAMENTOS	NIVELES DE ESCOLARIDAD								TOTAL
	SIN ESCOLARIDAD	PRIMARIA INCOMPLETA	PRIMARIA COMPLETA	SECUNDARIA INCOMPLETA	SECUNDARIA COMPLETA	CURSOS TECNICOS	CURSOS UNIVERSITARIOS	NO CONTESTAN	
SUCRE									
Menos de 16	115	584	68	80	6			2	855
16 A 20	112	339	128	209	44		1	3	836
21 A 25	139	292	156	206	96	11	5	2	907
26 A 30	178	265	140	166	77	7	3	3	839
31 A 35	121	184	113	90	29	1	5	1	544
36 A 40	164	194	104	54	20	4	2	1	543
41 A 45	123	145	72	23	9	2		0	374
46 A 50	117	105	41	17	4	2		0	286
51 A 55	96	54	19	7	4			0	180
56 A 60	92	60	15	7	1			0	175
61 A 99	235	93	22	9	3			1	363
No contestaron								17	17
TOTAL	1492	2315	878	868	293	27	16	30	5919
TOLIMA									
Menos de 16	62	522	79	77	4			0	744
16 A 20	25	146	120	71	36	3	3	2	406
21 A 25	18	127	44	40	23	7	7	1	267
26 A 30	27	138	49	41	28	7	8	4	302
31 A 35	16	107	33	37	22	8	10	2	235
36 A 40	26	108	39	36	16	3	5	2	235
41 A 45	13	90	27	25	19	2	5	0	181
46 A 50	35	91	16	13	5	1	9	2	172
51 A 55	24	67	13	8	4	1	4	0	121
56 A 60	34	62	12	4	3		3	2	120
61 A 99	75	107	23	17	5		1	3	231
No contestaron								15	15
TOTAL	355	1565	455	369	165	32	55	33	3029
VALLE									
Menos de 16								1	1
16 A 20		3		6		2		0	11
21 A 25	1	6		6	6	2	1	1	23
26 A 30	1	6	5	10	13	12	1	3	51
31 A 35	4	4	3	9	15	10	4	6	55
36 A 40	2	2	4	10	14	11	6	6	55
41 A 45	2	2	1	6	4	10	5	3	33
46 A 50	1	3	8	3	2	7	3	1	28
51 A 55		2	1		5	6	1	0	15
56 A 60		1	1	1	1	2	3	0	9
61 A 99	1	2	2		2		1	2	10
No contestaron								2	2
TOTAL	12	31	25	51	62	62	25	25	293
VAUPES									
Menos de 16		7	4	1				0	12
16 A 20	2	11	11	1				0	25
21 A 25	3	26	17	5	1			0	52
26 A 30	13	25	17	12	1			0	68
31 A 35	18	16	16	14	3			0	67
36 A 40	19	19	14	4	1			0	57
41 A 45	17	18	12	3				1	51
46 A 50	11	14	3				1	1	30
51 A 55	10	6	4					0	20
56 A 60	13	11	4	1				0	29
61 A 99	15	4		1	1			0	21
No contestaron								5	5
TOTAL	121	157	102	42	7		1	7	437
VICHADA									
Menos de 16		14	2	1				1	18
16 A 20	7	24	11	3				1	46
21 A 25	4	15	4	3				1	27
26 A 30	7	11	3	2	1			1	25
31 A 35	15	12	6	4				3	40
36 A 40	14	14	3					3	34
41 A 45	9	5	1	1				0	16
46 A 50	12	2	1	1	1			2	19
51 A 55	9	2						1	12
56 A 60	19	6	2	2				4	33
61 A 99	13							5	18
No contestaron								17	17
TOTAL	109	105	33	17	2			39	305
TOTAL NACIONAL	10151	19699	10729	10349	4757	827	1141	1168	58821

(Consta de 6 páginas)