

Ministerio de Comercio, Industria y Turismo  
artesanías de colombia.s.a.



## **Informe final**

### **Proyecto**

**Aseguramiento de la calidad de la producción artesanal  
indígena del Departamento del Guainía" -Segunda fase-**

**Oficios de Tejidos y cestería**

**Asesora en Diseño  
Doris Yasmín Gómez Niño**

**Mayo de 2007**



## **FUNDACIÓN ARTURO CALLE**

**Arturo Calle**  
Presidente

**Bernardo Noguera**  
Gerente Financiero

**Ana Maria Hoyos**  
Asesora jurídica



Ministerio de Comercio, Industria y Turismo  
artesanías de colombia.s.a.

**Paula Andrea Muños Jurado**  
Gerente General

**José Fernando Iragorri López**  
Subgerente de Desarrollo

**Neve E. Herrera R.**  
Profesional Subgerente de Desarrollo  
Coordinador Proyecto

## TABLA DE CONTENIDO.

<b>1. INTRODUCCION.</b>	<b>4</b>
<b>a) ANTECEDENTES.</b>	<b>5</b>
1.1 Primera fase:	
<b>2. CONTEXTO</b>	<b>6</b>
2.1 GENERALIDADES	6
2.2 ASPECTOS TÉCNICOS.	8
<b>2.2.1 Materiales.</b>	<b>8</b>
<b>2.2.1.1 “Marama” o fibra de chiquichiqui</b>	<b>8</b>
2.2.1.2 “Cumara” o Moriche	10
<b>2.2.1.3 Tirita de guaruma.</b>	<b>13</b>
<b>2.2.2 Procesos productivos y puestos de trabajo.</b>	<b>15</b>
<b>2.2.2.1 Falencias y fortalezas en el proceso de tinturado y manejo del color.</b>	<b>15</b>
<b>2.2.2.2 Falencias y fortalezas en el procesos de de producción</b>	<b>16</b>
<b>2.2.3 Herramientas.</b>	<b>20</b>
<b>2.2.4 Programas de promoción al trabajo artesanal.</b>	<b>20</b>
2.2.4.1 COOTREGUA – SENA.	20
2.2.4.2 SENA	21
2.2.4.3 COOTREGUA – CDA.	21
<b>2.2.5 Programas de promoción al trabajo artesanal opciones de la comercialización local y o regional.</b>	<b>22</b>
<b>3. SOCIALIZACIONES DEL PROGRAMA DE TRABAJO.</b>	<b>23</b>
Presentacion de Propuestas	23
Socialización De Moldes Y Distribución De Trabajo.	24
Visita de la Primera Dama, Muestra Artesanal.	26
Socialización de Resultados.	28
<b>4. TALLERES DE CAPACITACIÓN.</b>	<b>31</b>
4.1 TALLERES DE CREACIÓN Y DESEMPEÑO	31
4.1.1 Desarrollo Metodológico de las actividades.	32
4.1.1.1 Creación y desempeño en actividades de grupo	32
4.1.1.2 Evaluación de productos	33
4.2 TALLERES DE TINTURADO Y COLOR	43
4.1.2 Desarrollo Metodológico de las actividades.	45
4.2.1.1 Asistencia Técnica Sobre Tinturado de fibras y Elaboración De Una Carta De Color con el grupo.	45
4.2.1.2 Asesoría en diseño sobre aplicaciones y manejo del color en las artesanías	45
4.2.2 Resultados Prácticos.	46



<b>4.2.3 Logros Pedagógicos.</b>	<b>47</b>
<b>5. PROPUESTAS DE INNOVACIÓN.</b>	<b>50</b>
<b>5.1 PROCESOS DE DISEÑO, DESARROLLO Y PRODUCCIÓN DE LÍNEAS DE PRODUCTOS EN FIBRAS DE CESTERÍA Y MADERA DE INÍRIDA.</b>	<b>50</b>
<b>1.1.1.2 ANÁLISIS DE REFERENTES PARA EL DISEÑO Y ELABORACIÓN DE PROPUESTAS.</b>	<b>51</b>
<b>5.2 DESARROLLO Y PRODUCCIÓN DE LÍNEAS DE PRODUCTOS EN FIBRAS DE CESTERÍA Y MADERA DE INÍRIDA.</b>	<b>55</b>
<b>7. CONCLUSIONES.</b>	<b>64</b>
<b>8. RECOMENDACIONES</b>	<b>68</b>
<b>FORMATOS Y FICHAS</b>	<b>69</b>



## INTRODUCCION.

Este informe sintetiza las actividades de diseño e implementación de cuatro líneas de cinco piezas realizadas dentro del proyecto “Aseguramiento de la calidad de la producción artesanal indígena del Departamento del Guainía” – Segunda fase. Ejecutado por Artesanías de Colombia con el apoyo económico de la Fundación Arturo Calle, y el apoyo logístico de COOTREGUA proyecto con el que se están beneficiando 50 miembros de las comunidades indígenas de las etnias Kurripacos, Puinaves, Piapocos y Tukanos, del Departamento del Guainía y consolidando los avances obtenidos en la primera fase. Mediante la realización de las siguientes actividades:

- ✦ Elaboración de propuestas de diseño para cuatro líneas de cinco objetos cada una, mediante la valoración del referente objetual de útiles y utensilios de la cultura material de las comunidades Indígenas. Con el acompañamiento, evaluación y aprobación del Centro de Diseño de Artesanías de Colombia.
- ✦ Asesoría en diseño para el desarrollo y producción de cuatro líneas de productos que comprende:
  - a) *Socialización de las propuestas*
  - b) *Evaluación de productos, el desempeño productivo y condiciones funcionales del puesto de trabajo para establecer las estrategias de desarrollo tecnológico y de producto.*
  - c) *Valoración del mensaje transmitido por el objeto como referente de su percepción material y cultural.*
  - d) *Producción piloto de líneas de producto por grupos de talleres con afinidad para definir estándares de producción y acabados del producto artesanal y fomentar la respuesta a pedidos en volumen.*
  - e) *Implementación de medios específicos, para optimizar los procesos de acabado del producto de acuerdo con técnicas de control de calidad y eficiencia productiva.*
- ✦ Seminario taller; para la socialización de la producción de cada línea y desarrollo de una imagen corporativa apropiada a su cosmovisión.

Con el desarrollo de estas actividades se posibilita afianzar el mejoramiento tecnológico en los procesos productivos de los oficios artesanales de cestería, mediante el suministro de recursos técnicos y asesoramiento para su correcta utilización. Así mismo, se busca complementar el asesoramiento en diseño de producto y fortalecimiento de estrategias organizativas y logísticas conducentes a una mejor comercialización de los productos artesanales de las comunidades indígenas del Departamento de Guainía.



## a) ANTECEDENTES.

### Primera fase:

#### Avances obtenidos en la primera fase del proyecto

La primera fase del proyecto permitió el desarrollo de 14 nuevos productos tallados en madera, 7 en cestería y 12 de alfarería, cuyas especificidades formales y funcionales se ajustan a los requerimientos del mercado nacional e internacional. Estos productos se llevaron a cabo a través de asesorías personalizadas a los artesanos participantes en el proyecto, que involucraron las siguientes actividades:

1.1.1- Para los talleres de talla en madera y cestería, se brindó asesoría para el mejoramiento de las condiciones técnicas y ergonómicas del trabajo, mediante acciones de transferencia tecnológica que comprendieron; la dotación de equipos funcionales y la asesoría para el manejo eficiente. Para el oficio de talla en madera, la implementación tecnológica en equipos, consistió, en cinco kits de herramientas que se ubicaron en cinco talleres piloto.

Se hizo capacitación en los aspectos administrativos para el mejoramiento organizativo de la producción en talleres artesanales, incluyendo instrucciones para el manejo adecuado de recursos de apoyo para la financiación de algunos procesos productivos en los talleres, mediante la creación de un Fondo Rotario de Financiación para materias primas y dotación de equipos de producción.

1.1.2 Organización y formalización jurídica de una asociación de artesanos ceramistas, ATUMA, de Coco Viejo, recuperación funcional de la Asociación de Artesanos del Guainía y la organización de un grupo asociativo para la producción y comercialización del oficio de la talla en madera.

1.1.3 Los apoyos en la comercialización se concretaron mediante la financiación para la participación en Expoartesánias 2004, donde realizaron ventas por \$25'000.0000; apoyos para la formulación de un proyecto de "Ruta turística por los talleres artesanales y punto de venta local"; elaboración de plegable de divulgación comercial de los nuevos productos desarrollados y etiquetas de identificación de productos, apoyo logístico para la participación en ferias locales y nacionales.

Como resultado de las acciones emprendidas la producción artesanal del departamento del Guainía se ha seguido posicionado en el ámbito regional y los artesanos son conscientes de la valoración que de su trabajo hacen turistas y extranjeros, quienes admiran la capacidad creativa y la belleza de formas y diseños ancestrales. La experiencia comercial con los productos desarrollados sigue demostrando que el producto indígena constituye un atractivo tanto por su significación cultural en términos de expresión estética original y legendaria, como por la capacidad de responder a la necesidad de elementos funcionales que reclama la sociedad contemporánea.



## 2. CONTEXTO

### 2.1 GENERALIDADES

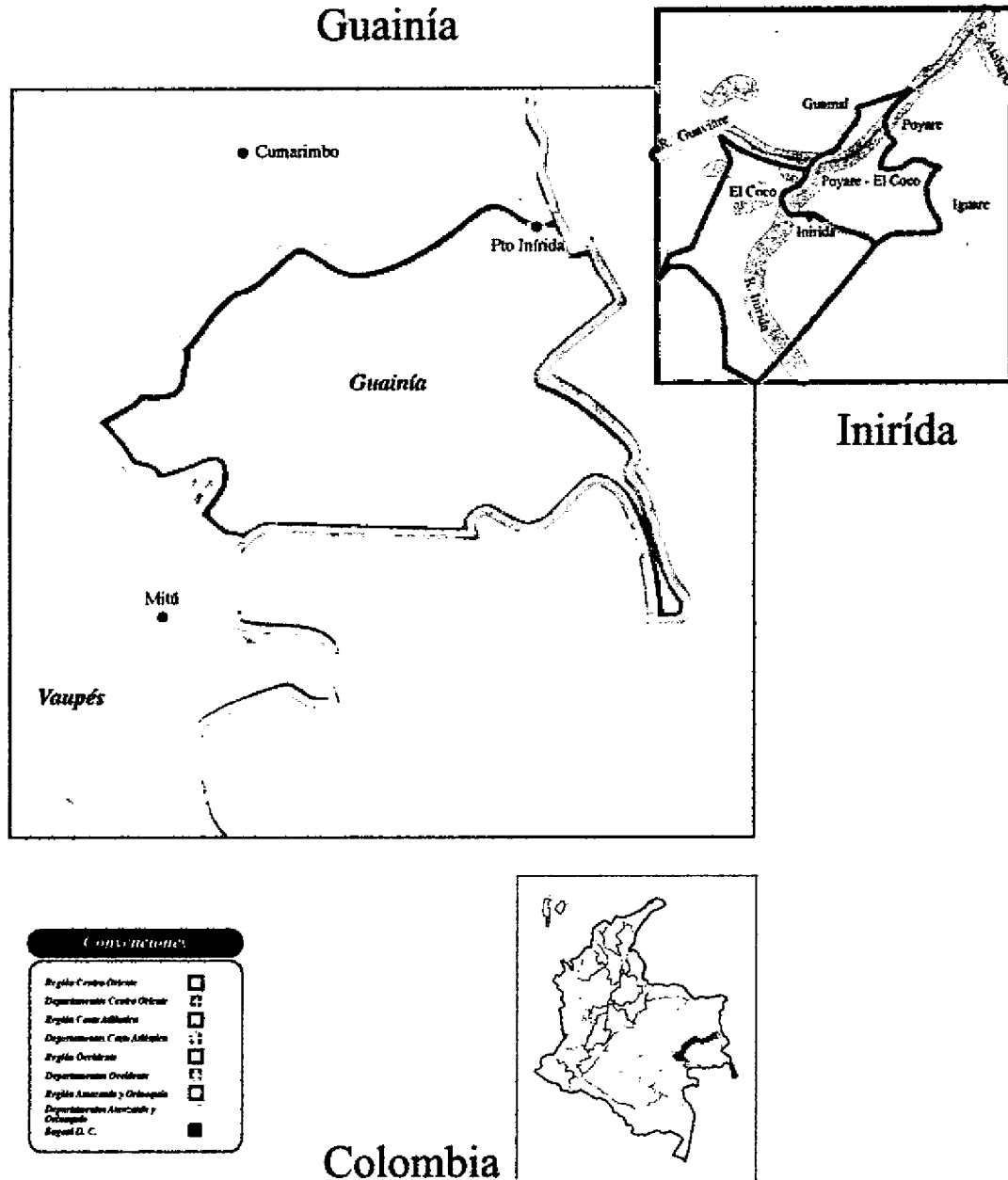

GRAFICA N° 1 mapa de Inirida, Guainía, Colombia;  
FUENTE: Proyecto SENA "diseño innovación tecnológica, aplicaciones en el desarrollo del sector artesanal colombiano".  
Edición e de imágenes dylita.

Inírida, capital del departamento de Guainía<sup>1</sup>, ubicada en las cercanías de la desembocadura del río Inírida en el río Guaviare, cerca de la frontera con Venezuela, a una altitud de 100 m y con un promedio de temperatura de 29 °C. Dista de Bogotá, por vía aérea, 518 km.

FOTOS N° 1 niños mestizos pobladores de Inírida,  
FUENTE: FOTOS DE dylita.



Su población esta conformada por comunidades indígenas de las etnias Kurripacos, Puinaves, Piapocos y Tukanos que conviven con los colonos o habitantes que han llegado de diferentes regiones de Colombia, Venezuela y Brasil, esta convivencia sobretodo en las cabeceras urbanas ha creado un mestizaje cultural el cual genera la necesidad de nuevas condiciones de vida sobretodo para la población proveniente de las etnias indígenas, las

cuales pasan de una habitualidad sopesada en la pesca, caza, recolección de frutos silvestres y cultivo de yuca brava, para el abastecimiento y obtención de alimentación basada en “casbe, mañoco, yucuta, paropa” y “moquiao” y “ajicero” ya sea de pescado o de carne de danta, “picure, cachirre, cachicamo, morroco o guío” y la elaboración artesanal de objetos utilitario y domésticos como lo son arcos, flechas, lanzas y sus respectivos contenedores, “nasas” para la caza y la pesca, “bongos” o embarcaciones de madera para desplazarse, remos y los respectivos “Katumares” que son empaques elaborados con hojas de palma a la medida de cada elemento a transportar.

Dentro de la casa encontramos el “aadda” o rayo, “sebucam” o exprimidor de jugos, “budare” o paila donde se cocina el “casbe” y el “mañoco”, “manare”, “balai”, y demás utensilios de cocina, butacas y atavíos personales elaborados con arcillas, fibras y maderas que encuentran y recolectan en su entorno. A desempeñarse en una sociedad donde el abastecimiento se realiza por medio del comercio y todo tiene un precio que se puede pagar en efectivo o en algunos casos en especie, donde para aprender hay que ir a la escuela o colegio y aprender español olvidado así al “MAILIRRI” y la lengua nativa y por ende toda la iconografía que explica su existencia la cual se remplacea con la adquisición de un televisor.

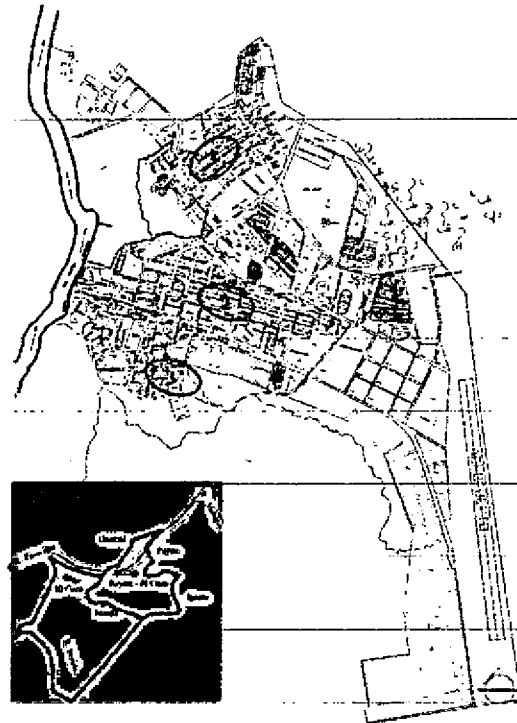

GRAFICA N° 2 mapa de Inírida, plano de la ciudad; FUENTE: MUNICIPIO DE INÍRIDA PLANO ACTUALIZADO 2006 PLANEACION MUNICIPAL.

<sup>1</sup> En 1967 tan sólo contaba con unas pocas viviendas, pero su desarrollo ha sido continuo y en 1974 se elevó a la categoría de municipio. Población (1993), 4.077 habitantes.





Con las características antes expuestas se desarrolló la asesoría técnica a 12 familias ubicadas dentro del municipio, en los sectores (gráfica N° 2.): La Primavera primera y segunda etapa, el Libertador, La Esperanza

Inírida se abastece por medio aéreo y fluvial, cuenta con; un avión de carga que trae suministros y víveres a la municipalidad el día jueves, un vuelo comercial los días martes, jueves, sábado y domingo, el precio por Kg de carga cuesta en promedio \$2400. Cargas como el combustible y los productos agrícolas del guaviare ingresan por vía fluvial.

El transporte más usual dentro del casco urbano es el mototaxi, las motos y se divisa muy pocos carros 4x4 para el desplazamiento a comunidades aledañas con vías no pavimentadas



FOTOS N° 2Calle central de Inírida, N° 3 aeropuerto de Inírida, N° 4 muelle de Inírida Viernes día de mercado.  
FUENTE; FOTOS DE dylita.

## 2.2 ASPECTOS TÉCNICOS.

En el oficio de cestería se transforman fibras como “Marama” o chiquichiqui, “Cumara” o moriche, tirita de guaruma y bejuco de yare o su respectiva tirita, y a su vez estas fibras se transforma por medio de deferentes técnicas así:

### 2.2.1 Materiales.

#### 2.2.1.1 “Marama” o fibra de chiquichiqui

La fibra de palma de chiquichiqui o marama, es un recurso de áreas tropicales húmedas, y crece en las áreas sombreadas del bosque. Presenta un gran potencial para consolidar un sistema extractivo sostenible ya que su aprovechamiento no requiere de la destrucción de la palma.

La palma puede llegar a medir más de 12 metros, y tener una corana compuesta por 10 a 25 hojas, las cuales mide aproximadamente 4 metros de largas, cada hoja al desarrollarse genera un fardo de fibras en la base del pecíolo que inicialmente se presenta unidas en forma de lamina, denominada por los artesanos con el nombre de cinta, en la medida en que la hoja

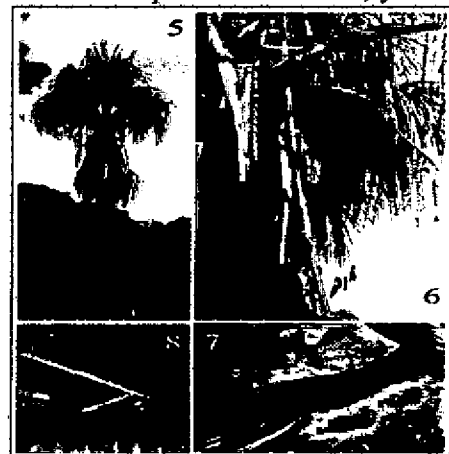

FOTOS N° 5 palma de marama, N° 6 floración de marama, N° 7 extracción de fibra de marama o chiquichiqui, N° 8 entechado de hoja de marama. FUENTE: FOTOS DE dylita

Se desarrolla, el fardo de fibras, va adquiriendo el aspecto de una barba bajo la corona de las hojas de la palma, la cual es extraída como materia prima.

N° 9 bultos de marama para vender para escobas.  
FUENTE: FOTOS DE la CDA



La fibra extraída de la palma se puede clasificar en dos calidades de acuerdo con la función a desarrollar en la técnica de rollo; la fibra vieja, corta y menos elástica y que es extraída de la barba, es aprovechada para estructurar el rollo, mientras la fibra joven, más larga, elástica, de grosor y coloy homogéneo y extraída de la "Cinta", es utilizada para hacer la envoltura del rollo. Esta última es torcida a mano y golpeada contra el suelo hasta lograr desprender las fibras.



GRAFICA N° 3 proceso de limpieza y preparación de la fibra de Chiquichiqui antes de empezar un tejido  
FUENTE: Fotos y Edición e de imágenes dylita



FOTOS N° 10, selección de fibras  
FUENTE: FOTOS DE dylita

- Cuando la fibra esta lista se golpea sobre el lavadero y se refriega para que salgan lo residuos que puedan quedar.
- Se lavar con abundante agua, se retuerce y se sacude a fin de eliminar pequeñas impurezas restantes.
- El secado es a la sombra y se revisa para separar algunos filamentos que se encuentren unidos.

Una vez preparada la fibra se precede a elaborar los diferentes objetos utilizando la técnica de rollo.

- Para la cestería en rollo de chiquichiqui primero se selecciona la fibra más pareja en su grosor y larga en su longitud.
- La fibra empleado para realizar un rollo se debe obtener de la zona mas cercana al nacimiento de las hojas, puesto que esta es la mas flexible y de mejor color.

- La fibra de estructura de rollo puede ser aquella más gruesa o de menor calidad.
- No debe emplear fibra húmeda.



- 5) Se toma un manojo pequeño de fibra y con una mas larga se enrolla sobre si misma, unos 3 cm. Aproximadamente. los cuales se doblan a la mitad
- 6) Sobre este centro se enrolla concéntricamente y se apunta en ochos a una distancia de 1cm por costura para impedir que se deshaga, formado así el cuerpo de de la pieza.
- 7) Hay que ir adicionando fibras al manojo que se usa como tripa para no perder la homogeneidad del grosor durante todo el tejido.
- 8) Los hilos que se usan para apuntar también se pueden combinar en diferentes colores o ser sustituidos por hilos de “cúmara” o moriche, para la creación de motivos figurativos.
- 9) El tejido debe mantener el mismo grosor en todo el producto.
- 10) La fibra no debe presentar derecho ni revés. (no cruzar las fibras).
- 11) Se debe garantizar un buen remate. Para rematar se recortan las fibras 5cm antes de terminar la vuelta del espiral, a fin de homogenizar el borde de remate y se sigue enrollando y apuntado hasta terminar.



GRAFICA N° 4 proceso de ceterería en rollo de Chiquichiquit  
FUENTE: Fotos y Edición e de imágenes dylita

- ✘ Las piezas deben tener un color uniforme, lo que indica que se realizo una adecuada selección de la materia prima.
- ✘ Las piezas deben ser simétricas y estables.
- ✘ No se debe observar fibras sueltas en todo el tejido.
- ✘ Las piezas deben presentar consistencia (tejido apretado).

### 2.2.1.2 “Cumara” o Moriche

FOTOS N° 11 y 12, palmas de moriche.  
FUENTE: FOTOS DE dylita

Es una palma que crece en las sabanas del Guainía, y de sus cogollos se extrae la fibra de moriche, de sus floraciones, las hojas se utilizan para la construcción.

- a) El proceso de extracción inicia cuando se cortan de la palma sus cogollos.
- b) Estos cogollos se abren en la parte superior con los dedos para separa las hojas y a su vez, con la yema de los dedos se friccionan las hojas para separar la fibra de la cáscara.
- c) Cuando todos están completamente separados se somete a cocción sin llegar a punto de ebullición, retirando la olla del fuego.
- d) A temperatura ambiente se procede a retirar las fibras de las hojas.

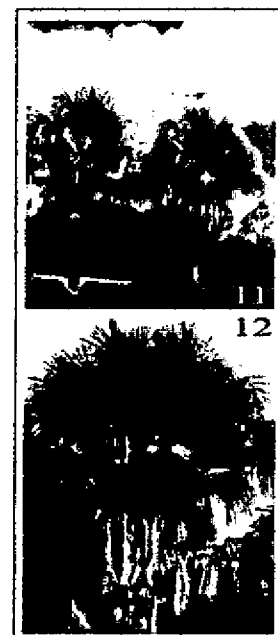

e) Las fibras aun húmedas se extienden para que se ventilen y se sequen.



GRAFICA N° 5 proceso de extracción de fibra de moriche. FUENTE: Fotos y Edición e de imágenes dylita

Una vez preparada la fibra se procede a elaborar los diferentes objetos utilizando la técnica de rollo.

- 1) Para la cestería en moriche se selecciona la fibra más pareja en su grosor y larga en su diámetro.
- 2) Se toma un manojo pequeño de fibra que puede ser de chiquichiqui o moriche según la necesidad y con una mas larga se enrolla sobre si misma, unos 3 cm. Aproximadamente los cuales se doblan a la mitad.
- 3) Sobre este centro se enrolla concéntricamente y se apunta en ochos a una distancia de 1cm por costura para impedir que se deshaga, formado así el cuerpo de de la pieza.
- 4) Hay que ir adicionando fibras al manojo que se usa como tripa, para no perder la homogeneidad del grosor durante todo el tejido.



GRAFICA N° 6 proceso tejido en rollo de moriche. FUENTE: Fotos y Edición e de imágenes dylita

- 5) Para rematar se recortan las fibras 5cm antes de terminar la vuelta del espitar, a fin de homogenizar el borde de remate y se sigue enrollando y apuntado hasta terminar.

*En el caso del moriche su aplicación en general es para accesorios como bolsos manillas entre otros y en la cestería solo se usan pequeños apliques como un toque grafico.*



GRAFICA N° 7 diferentes aplicaciones de tejido en moriche FUENTE: Fotos y Edición e de imágenes dylita



Como podemos observar en la grafica N° 7, de izquierda a derecha encontramos;

- # *Tejido con base de rollo y cuerpo entorchado.*
- # *En la segunda y tercera imagen, base y cuerpo en rollo de moriche y tripa de "marama".*
- # *Base en rollo de moriche y "marama" para crear contraste y rematar.*
- # *Rollo de moriche con tripa de moriche y remates en tejido crochet.*
- # *Rollo de "marama" a la vista apuntado cada cm. con moriche y rematado con macramé en moriche.*
- # *Trenzado de moriche apuntado y rematado con crochet.*

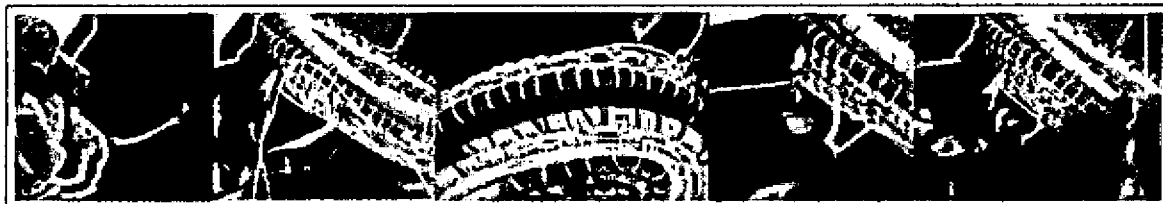

GRAFICA N° 8 tejido entorchado con hilo intermedio. FUENTE: Fotos y Edición e de imágenes dylita

Entre las especialidades observadas se considero de mayor importancia la de entorchado con hilo intermedio, puesto que es una de las más tradicionales en las familias Kurripaco provenientes de San Felipe, la cual describo a continuación.

- a) El tejido se denomina entorchado porque hilan (tuercen hebras de moriche o de "cumara") para obtener un hilo resistente, controlando el grosor de este se consigue mas homogeneidad en el tejido.
- b) Esa torsión se realiza al sujetar dos hebras en la mano, que se tuercen o entorchan cuando se friccionan sobre la pierna para enrollar las fibras, las cuales deben estar inmóviles en uno de sus extremos, para conseguir el hilado se repite varias veces la acción (5 aproximadamente)
- c) Para realizar este tejido se requiere de dos hilos independientes, uno para apuntar y otro para incorporar horizontalmente en cada puntada teniendo en cuenta que este tejido se realiza de abajo hacia arriba, es decir verticalmente y en espiral (apuntado cada vuelta sobre la inmediatamente anterior).
- d) El hilo que se apunta se enhebra en su extremo a una aguja preferiblemente de punta roma pues el moriche es una fibra muy delicada y se puede maltratar con la punta.
- e) Cuando en hilo esta a unos 10cm de terminarse se toman nuevas hebras y se adhieren por medio del hilado ya mencionado, por tanto al terminar el tejido se nota que la hebra es continua.



### 2.2.1.3 Tirita de guaruma.

- ✦ La guaruma es una caña del tipo leñosa del terreno selvático del Guainía, y de su corteza se extrae la tirita.
- ✦ El proceso de extracción inicia con el corte de cañas las cuales pueden alcanzar longitudes hasta de 3m, estas se cortan de acuerdo a la longitud requerida por el objeto a realizar.
- ✦ Las cañas presentan una forma cónica ya que en sus bases es mayor el diámetro que en sus puntas. Factor relevante pues la tirita deben conservar medidas homogéneas por tanto la extracción de tiritas se debe hacer del diámetro pequeño al mas grande.



GRAFICA N° 9 Tirita longitudes y diámetros.  
FUENTE: Fotos y Edición e de imágenes dylita

Una vez cortadas las cañas, se deben raspar para quitar las diferentes impurezas y manchas que conserva en su corteza.

- a) Limpia la corteza, se toma la caña por el diámetro delgado y con un cuchillo se marcan las tiritas que pueden variar desde seis hasta máximo 10.
- b) Cada marca significa un corte y con la ayuda de la hoja del cuchillo se saca la tira de extremo a extremo conservando el grosor inicial.
- c) Una vez terminado se rectifica las dimensiones y los espesores que se requieran para el trabajo.

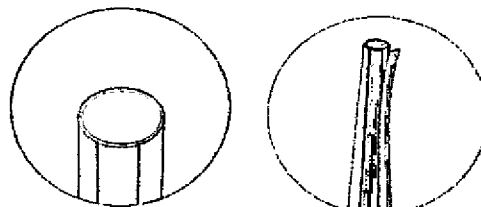

GRAFICA N° 10 Extracción de Tirita de guaruma. FUENTE: Fotos y Edición e de imágenes dylita

- d) Las fibras aun húmedas se extienden para que se ventilen y se sequen.
- e) Ya secas las tiritas, se dividen en naturales y las que se pintaran.
- f) Para pintar se preparan 3 colores naturales, que son rojo de cáscara y pendare, negro de zumo de yuca y pendare, dichas mezclas se adhieren a la tirita con la ayuda de una brocha de plumas.

Alistada la fibra se procede a tejer según el objeto.



1. Iniciamos con un entrecruzado de fibras para formar el centro y en adelante se agrega la misma cantidad de tiras a lado y lado para equilibrar el tejido con el centro.
2. Cuando se ha definido las dimensiones de la base se empieza a subir el tejido.

3. Como no se tiene armantes, ni tramas, se debe entrecruzar las fibras, las cuales se flectan hacia arriba en forma diagonal creando la concavidad necesaria para el contenedor.
4. Para sujetar esta curvatura las fibras deben seguir entrecruzándose ahora en forma diagonal.

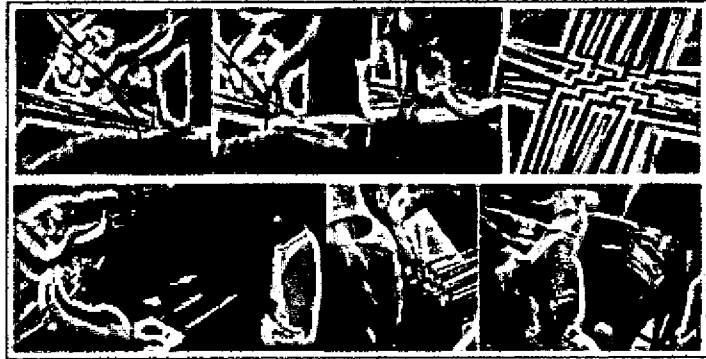

GRAFICA N° 11 Tejido de Tirita de guaruma. FUENTE; Fotos y Edición e de imágenes dylita.



5. Para la tradicional puntada "diente de picure" una vuelta se entrecruzan rojas adelante negras atrás y en la siguiente, las rojas ocupan el lugar posterior.
6. Una vez obtenida la altura deseada se procede a rematar generando una abertura, para ello se van remetiando las fibras.

7. Definido el remate se cortan las fibras sobrantes y el espacio del corte se remata con un bejuco seccionado por la mitad, cuyo lado plano se adhiere a la pared del tejido y la cara cilíndrica se deja al exterior, este bejuco se apunta con cordeles de cumare.
8. Otro tipo de remate es seguir tejiendo y enrollando sobre si mismo el tejido en la boca del contenedor para no evidenciar las fibras cortadas.

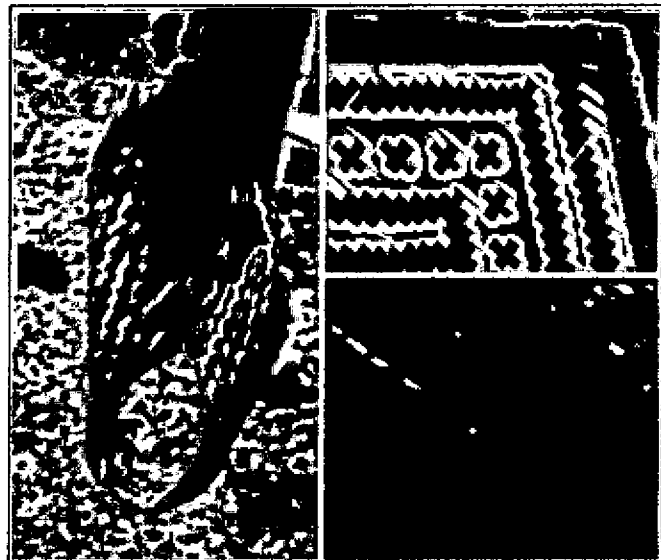

GRAFICA N° 12 Detalle de acabados para tejido de Tirita de guaruma.  
FUENTE; Fotos y Edición e de imágenes dylita



## # Otras fibras.

De las otras fibras de cestería no se hizo un registro detallado, puesto que no se logró ubicar durante el desarrollo del proyecto, a los artesanos que desempeñan este oficio, quienes aprovechando el invierno se retiraron a sus “Cunucos” a cultivar yuca y diferentes semillas que tenían para sembrar. No obstante se consiguieron imágenes de productos que serán referenciadas en la tabla N° #2, pues se considera que aun necesitan de capacitación para el mejoramiento de sus acabados y diseños de productos.

### 2.2.2 Procesos productivos y puestos de trabajo.

Dentro de los procesos observados se encontraron algunas características que tienden a demeritar o fortalecer el valor del producto como:

#### 2.2.2.1 Falencias y fortalezas en el proceso de tinturado y manejo del color;

1. Las anilinas que reciben en las capacitaciones no las vuelven a encontrar, por ello en su mayoría optan por guardarlas.
2. No cuentan con insumos, ni herramientas para el proceso de tinturado con calidad, por tanto no pueden calcular la proporción de fibra y anilina, y no realizan baños de fijado generando fibras que se destiñen, contaminación entre colores y manchas en las prendas del usuario.
3. La fibra de moriche que es utilizada para bolsos y accesorios requiere del uso de mas colores que el natural, pero este al tinturarlo con anilinas, se mancha sobretodo en los tonos que involucran el color azul.
4. En cuanto a las fibras de chiquichiqui dicen que se vende más en tono natural, pero este resulta tan monótono que terminan combinándolo con moriche también natural (el cual se mancha), el problema realmente es que la gama de tono en la que han tinturado es demasiado primaria y eso genera apariencia plástica al objeto, demeritando en cierta manera el trabajo de las comunidades.
5. En el caso de la tirita de guaruma solo utilizan sus colores ceremoniales con los que en antaño solían pintar sus cuerpos, la mezcla la tienen bien definida para representar allí toda su cultura icnográfica, para sus utensilios y elementos en general, aunque como tribus hay colores que tienen mayor significado que otros, por tanto esto merece un estudio mas profundo para la inclusión del color en estos objetos.
6. Como los colores en realidad solo adquieren un valor ceremonial, ellos tienen definiciones de combinación muy diferentes a las que el mercado pueda requerir, por





tanto cuando tiene variedad de colores en sus manos, experimentan todo el tiempo y las posibilidades de combinación no resultan tan afortunadas en muchas ocasiones, por eso a ante la posibilidad de no vender bien sus productos terminan cifiéndose a los tonos naturales.

- ✦ De acuerdo a la experiencia, pienso que lo mas productivo para la comunidad, es la complementación del taller de tinturado con un taller sobre teoría del color, no limitarlos al tono natural, pues en verdad un solo tono en el caso de chiquichiqui no permite conocer todo su potencial de expresión iconográfica, como ya esta demostrado, cuando manejan bien el concepto logran resultados sublimes como es el caso de la tirta.

### 2.2.2.2 *Falencias y fortalezas en el procesos de de producción*



FOTOS N° 13, posiciones de trabajo adaptadas, FUENTE: FOTOS DE dyltta



En cuanto a puestos de trabajo la cestería es uno de los oficios que no demanda de grandes infraestructuras para desempeño, por tanto no se le pone mayor atención al lugar donde se realiza. Esto quiere decir que la mayoría de artesanos creen que cualquier lugar es posible.

En todos los casos la luz es un factor importantísimo para controlar el buen ejercicio de desarrollo del objeto y desde luego cuidarse de sobre esforzar la visión, lo cual puede causar problemas a futuro.



El análisis y las recomendaciones expuestos a continuación tienen su base en la observación de las costumbres de la comunidad de artesanos indígenas, las posturas, movimientos, alcances y tolerancias apreciadas en los rangos de comodidad o deficiencia de esta, expresados por los usuarios en las jornadas de trabajo.

(Se observó que las personas mayores adoptaban con mayor comodidad posiciones usando el piso como punto de apoyo, además sus contexturas corporales son más livianas que las de las más jóvenes que ya utilizan sillas y mesas y presentan mayor volumen de masa corporal, los dedos de sus pies conservan propiedades de movimiento y agarre y por tanto le son de mucha utilidad para agarrar y sostener la fibra, cualidad que ya no poseemos los mestizos debido al uso de zapatos.)

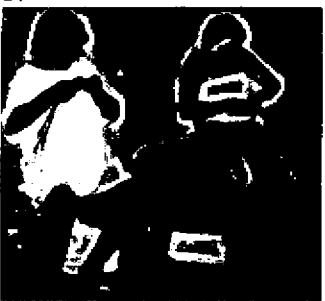

<p>1.</p>  <p>Foto N° 14 Puesto de trabajo. FUENTE: dylita</p>	<p>Carolina Yavinape. Cestería en rollo de marama, cumaré.</p>	<p>La postura con butaco de 25cm. aproximadamente, con apoyo para la espalda o próximo a uno. El cual le permite tener cerca el apoyo de la rodilla. Luz día para trabajar Espacio libre aledaño a manos y pies que permite movilidad. Proximidad de los pies.</p>	<p><i>Una mesita de apoyo para colocar las herramientas de manera que no se tenga que agachar tanto para recoger las cosas del piso.</i> Es recomendable utilizar un butaco de 20 a 30cm de alto con espaldar y una mesa o tarima de 45 a 50cm de altura, el área de la mesa debe ser proporcional al tamaño promedio de los objetos que desarrolla (50X50 cm.), que le permita un punto de apoyo y a la vez contener las herramientas y materia prima necesaria para realizar el oficio</p>
<p>2.</p>  <p>Foto N° 15 Puesto de trabajo. FUENTE: dylita</p>	<p>Fernando Bernal. Cestería en: Rollo de marama, Tejido cruzado y técnicas de entretejido con figuras. en tirita de guaruma</p>	<p>Para el caso particular de la tirita es necesario tener un punto de apoyo sobretodo para el inicio o base de los objetos, y durante todo el proceso en el caso del "baalai". Debe tener un lugar donde colocar la materia prima al su alcance, como es el caso del proceso que se realiza sentado la medidas debe tener en cuenta al operario sentado</p>	<p><i>No presenta espaldar o punto de apoyo, la diferencia de alturas entre silla y mesa no son favorables para la estatura del operario lo cual provoca que este se incline demasiado sobre la mesa para realizar su actividades esto provoca mucha fatiga en su columna vertebral y esfuerzo en su ojos.</i> Altura; debe ubicarse tres dedos arriba del ombligo del operario, esta es la medida exacta que le permite la mejor movilidad en cuanto a alcances y la menor fatiga en cuanto a esfuerzo de la columna. (Para el caso en particular debe subirle siete cm. más a la mesa o quitárselos a la silla).</p>
<p>3.</p>  <p>Foto N° 16 Puesto de trabajo. FUENTE: dylita</p>	<p>Beima y Rubiela Dasilva. Cestería en: Rollo de marama.</p>	<p>La postura con butaco alto, con apoyo para la espalda o próximo a uno. Luz día para trabajar Espacio libre aledaño a manos y pies que permite movilidad. Suelen tejer con los pies descalzos porque los utilizan como medio de agarre para sostener las fibras.</p>	<p><i>La postura resulta incomoda pues hay que agacharse constantemente, el muro en la espalda limita parte de su movilidad con los brazos.</i> Es recomendable utilizar un butaco de 20 a 30cm de alto con espaldar y una mesa o tarima de 45 a 50cm de altura, el área de la mesa debe ser proporcional al tamaño promedio de los objetos que desarrolla (50X50 cm.) que le permita un punto de apoyo y a la vez contener las herramientas y materia prima necesaria para realizar el oficio</p>



<p>4.</p>  <p><i>Foto N° 17 Puesto de trabajo. FUENTE: dylita</i></p>	<p>Mauricia Dasilva. Cestería en: Rollo de marama, cumaré.</p>	<p>Otro punto de apoyo que manejan es el del rollo contra su rodilla o su torso, el que más se noto en la comunidad fue en las rodillas por su libertad de movimiento en los brazos. Para ello deben estar en una posición cómoda donde; tengan apoyo en su espalda, pero que no sea tan alto para que no tengan que agacharse a apoyar el rollo en su rodilla, Luz día para trabajar Proximidad de las herramientas a la altura en que se encuentran sentadas.</p>	<p><i>Debido a que la fibra se enrolla, se necesita tenerla a la vista y a la proximidad de los pies, ya que es allí donde depositan la fibra seleccionada para ir apuntando los rollos de "marama". Es recomendable utilizar un butaco de 20 a 30cm de alto con espaldar y una mesa o tarima de 45 a 50cm de altura, el área de la mesa debe ser proporcional al tamaño promedio de los objetos que desarrolla (50X50 cm.) que le permita un punto de apoyo y a la vez contener las herramientas y materia prima necesaria para realizar el oficio</i></p>
<p>5.</p>  <p><i>Foto N° 18 Puesto de trabajo. FUENTE: dylita</i></p>	<p>Isaura Gómez y Gonzalo Garrido. Talla en madera (palo Brasil)</p>	<p>La postura se genera con butaco de 30cm de alto. aproximadamente, con apoyo para la espalda o próximo a uno. La mesa de talla es de 20cm de alta Luz día para trabajar Espacio libre alrededor a manos y pies que permite movilidad.</p>	<p><i>Se observa que la silla es mucho más alta que el punto de apoyo para tallar y causa sobre esfuerzo en la espalda. Como recomendación tener un banco de trabajo a la altura del butaco o en caso de trabajar de pie que el banco de trabajo esté a la altura de la pelvis.</i></p>
<p>7.</p>  <p><i>Foto N° 19 Puesto de trabajo. FUENTE: dylita</i></p>	<p>Isaura Gómez : Cestería en: Rollo de marama.</p>	<p>Sentada en el piso sin ningún punto de apoyo de manera que mantiene las piernas estiradas. Por estar en el suelo tiene fácil acceso a todas las herramientas Luz día para trabajar Espacio libre alrededor a manos y pies que permite movilidad. Proximidad de los pies.</p>	<p><i>Una posición así, sin ningún punto de apoyo y completamente en el piso es causante de calambres tanto en las piernas como en la espalda. Es recomendable utilizar un butaco de 20 a 30cm de alto con espaldar y una mesa o tarima de 45 a 50cm de altura, el área de la mesa debe ser proporcional al tamaño promedio de los objetos que desarrolla (50X50 cm.) que le permita un punto de apoyo y a la vez contener las herramientas y materia prima necesaria para realizar el oficio.</i></p>
<p>8.</p>	<p>Francisca Dagama: Cestería en: Rollo de marama, cumaré.</p>	<p>Butaco alto contra la pared para apoyar la espalda. Mesa para colocar la fibra, y las herramientas a una altura de fácil acceso. En este caso de butaco largo</p>	<p><i>Aunque tiene solucionado lo de puntos de apoyo y se observo una limitante de movilidad en los brazos Es recomendable utilizar un butaco de 20 a 30cm de alto</i></p>



<p>Foto N° 20 Puesto de trabajo. FUENTE; dylita</p>		<p>para apoyar y o estirara las piernas en el. Espacio limitado para las manos.</p>	<p>con espaldar y una mesa o tarima de 45 a 50cm de altura, el área de la mesa debe ser proporcional al tamaño promedio de los objetos que desarrolla (50X50 cm.) que permita un punto de apoyo y a la vez contener las herramientas y materia prima necesaria para realizar el oficio</p>
<p>9.</p> <p>Foto N° 21 Puesto de trabajo. FUENTE; dylita</p>	<p>Laura Yavinape. Cestería en rollo de marama, cumaré.</p>	<p>Butaco con espaldar el cual le permite tener cerca el apoyo de la rodilla. Luz día para trabajar El muro en la parte posterior sirve de punto de apoyo de las herramientas. Se tiene que agachar mas para recoger la fibra y gira 90° para recoger las herramientas</p>	<p><i>Cuando el viento sopla se lleva todo por ello coloca la fibra en el piso, el muro en la espalda le quita luz y parte de su movilidad con los brazos.</i> Es recomendable utilizar un butaco de 20 a 30cm de alto con espaldar y una mesa o tarima de 45 a 50cm de altura, el área de la mesa debe ser proporcional al tamaño promedio de los objetos que desarrolla (50X50 cm.) que permita un punto de apoyo y a la vez contener las herramientas y materia prima necesaria para realizar el oficio</p>
<p>10.</p> <p>Foto N° 22 Puesto de trabajo. FUENTE; dylita</p>	<p>Anita Yavinape. Cestería en rollo de cumaré y entorchado con hebra.</p>	<p>Es de las artesanas más experimentadas, al ver que el trabajo en verdad demanda tiempo y se esperan óptimos acabados tienen en cuenta cosas como que el butaco tenga una espaldar o, colocan su butaco contra la pared y de esta forma logra apoyarse. Sus enseres y materiales están dispuestos de manera que sean accesibles.</p>	<p><i>Se observa como su cuerpo esta completamente adaptado para el desempeño de estas actividades con facultades como; flexibilidad y agarre en los dedos de sus pies.</i> Es este caso es especial de notar que la artesana esta completamente adecuada a su puesto de trabajo aunque podría recomendarse elevar un poco mas el área de trabajo para que no tenga que inclinar tanto su cuello.</p>
<p>11.</p> <p>Foto N° 23 Puesto de trabajo. FUENTE; dylita</p>	<p>Griselda Dagama. Cestería en rollo de marama, cumaré.</p>	<p>Butaco con espaldar el cual le da una buena posición para su espalda. Luz día para trabajar Sus enseres y materiales están en el piso de manera que su acceso requiere de constantes inclinaciones.</p>	<p>Se recomienda utilizar una mesa o tarima de 45 a 65cm de altura, el área de la mesa proporcional al tamaño promedio de los objetos que desarrolla (50X50 cm.) que permita un punto de apoyo y contener las herramientas y materia prima necesaria para realizar el oficio</p>



<p>12.</p>  <p>Foto N° 24 Puesto de trabajo. FUENTE: dylita</p>	<p>Asociación de artesanos indígenas del Guainía, mujeres dedicadas a la cestería.</p>	<p>El fogón de tres piedras en el suelo. No hay grifos de agua ni el predio cuenta con el suministro. Sin mesones para medir, pesar, ni sifones para desagüe.</p>	<p><i>La asociación no cuenta con un espacio real comunitario donde se puedan desarrollar actividades como el tinturado y es por esto que cada quien tintura en su casa, de manera que cuando un pedido involucra varias piezas con un color el resultado es una mezcla inexacta y variedad de gamas según la calidad de tinturado de cada artesana, pues no suelen tinturar la fibra en un espacio común.</i> Se recomienda que cuando se haga el tinturado para un teñido se realice en un espacio común y hacer buen uso de los implementos de dotación que se le han entregado a la asociación.</p>
--	--	---	---

### 2.2.3 Herramientas.

El uso de herramientas es mínimo se solventan con agujas de punta y de punta roma, tijeras y cuchillos, muerden con sus dientes para emparejar las fibras, cintas métricas aunque no las usan mucho y ollas cuando tinturan.

### 2.2.4 Programas de promoción al trabajo artesanal.

#### 2.2.4.1 COOTREGUA – SENA.

COOTREGUA en acompañamiento con la instrucción técnica del SENA ha brindado capacitación empresarial en la parte institucional y constitucional de las asociaciones;

- ✦ Como resultado se anexa un catalogo de productos de las tres asociaciones.
- ✦ Capacitación sobre ahorro, crédito, manejo de capital.



### 3. SOCIALIZACIONES DEL PROGRAMA DE TRABAJO.



FOTO N° 29, Socialización del proyecto, FUENTE: FOTOS DE dylta.

#### Presentación de Propuestas

❏ La reunión de socialización se dio lugar en la sala del vicariato donde se expusieron las cuatro líneas de productos, tanto del asesor de madera como la de cestería, puesto que asistieron los artesanos de estas dos especialidades situación ideal puesto que los objetos comprendían mezcla de estos dos oficios.

- ❏ Luego de una corta presentación y algo de desconcierto de los artesanos debido a mi presencia, pasamos a la presentación de las líneas, y ya que estas estaban inspiradas en elementos cotidianos para ellos su desconcierto inicial se enfocó en los nombres que tenían los objetos que estaba daos en “Puinabe” y la totalidad de la concurrencia era kurripaco.
- ❏ Salvadas las diferencias y con mucha timidez se acordaron una reunión para el próximo día la cual se esperaba fuesen mas concurrida ya que esta no lo había sido, además advertí que mi conocimiento de la capacidad productiva de cada asistente era prácticamente insuficiente para delegar tareas.
- ❏ La socialización continuo informalmente con visitas posteriores a la reunión que se realizaron el barrio de la primavera para observar el trabajo de las asistentes y bueno el de algunas vecinas que pese a no pertenecer a la reunión conforman un grupo familiar de artesanas, y de esta manera se les hizo extensiva la invitación a la reunión del próximo día.

#### Conclusiones:

- a) Durante la socialización se observó que la asociación de artesanos del yare no hizo presencia al igual que los artesanos de la tirita de guaruma.
- b) La socialización de las maquetas de las líneas tendría lugar al próximo día pero también tendría que ser un taller creativo ya que desconocía el trabajo y nivel de participación de la comunidad.



## Socialización De Moldes Y Distribución De Trabajo.



GRAFICA N° 13 actividad taller de moldeado en la caseta de la artesanos. FUENTE; Fotos y Edición de imágenes dylita

- ✦ Como continuación de la socialización de las líneas de objetos, se dio inicio a un taller de moldeado sobretodo en las líneas de accesorios.
- ✦ La gran limitante del día fue la falta de materia prima para desarrollar prototipos de prueba.
- ✦ Las personas que llevaban su material trabajaron en la elaboración de una de las toninas de porta caliente, las que se sintieron interesadas por accesorios se dedicaron a copiar los moldes de los objetos y se empezaron a plantear retos y reformas en los objetos, sin embargo cada uno se llevo lo que a su parecer podía realizar con el fin de fotocopiar.
- ✦ Después del receso del mediodía se noto que la concurrencia había disminuido, pero la tonina de muestras estaba casi terminada.
- ✦ Se acordó una continuación del taller para el día siguiente.

### Conclusiones:

- a) La comunidad acudió con expectativa pero en general a la espera de materiales y materia prima gratis, por tanto en la sesión de la tarde el nucero fue más reducido.
  - b) Durante la actividad se noto el liderazgo de algunas de las participantes y el compromiso y colaboración de otras que al final estaba mas interesadas en aprender que en obtener algo material.
  - c) Se planteo el desarrollo de los talleres en la caseta de los artesanos una vez mas pues a pesar de que todas ofrecían sus casas, en cada posibilidad habian personas que no asistirían.
  - d) En general las propuestas generaron expectativas y retos en las participantes y como ya se dijo debido al reducido numero de personas realmente interesadas el problema real era la cantidad de objetos a desarrollar y las distribución que de estos se haría.
- ✦ La reunión se dio lugar en la caseta del artesano donde se convoco a todos los artesanos y a los diseñadores por parte de COOTREGGUA, para comentar los pormenores del trabajo, avances y cuestionamientos al respecto.
  - ✦ Asistieron casi en su totalidad los integrante de la asociación “Artesanos indígenas del Guainía” las demás personas participantes en el desarrollo del proyecto debieron abstenerse de asistir debido a diferencias de opinión con el grupo.



- # Dentro de los puntos la evaluación fue muy positiva, se exaltaron los pequeños avances logrados en la técnica, pero se hizo énfasis en que el tiempo de los diseñadores no logra cubrir todas sus necesidades puntuales. Ante esta situación se comento que la concurrencia a las citas de trabajo en común realizadas en la Caseta del Artesano, resultaban infructuosas puesto que las artesanas no estaban dispuestas a asistir a trabajar en grupo y que tampoco permitían que allí asistieran personas que no forman parte de la asociación, ellos guardaron silencio.
- # Se expuso como se había distribuido el calendario de trabajo y las visitas puntuales que se estaban realizando en los talleres.
- # Pidieron que por favor se hiciera otra actividad en grupo en la caseta y como estaba pendiente la teoría del color para fibras tinturadas entonces se concretó la fecha de la actividad.
- # Algunas artesanas que no se habían presentado antes a participar de las actividades observando los avances del trabajo hecho pidieron que por favor se les hiciera una visita de evaluación de su producción y también se concreto el día.
- # Uno de los artesanos que ya se había convocado al desarrollo del trabajo se mostró muy descontento porque debido al desarrollo de este tipo de actividades, como reuniones e imprevistos el trabajo con su taller debía de aplazarse un día, decidió que no trabajaría para el proyecto su actitud fue muy altanera.

### Conclusiones:

- a) Durante la reunión, se observo que la “Asociación de Artesanos Indígenas del Guainía” tiene muchas diferencias con los demás artesanos no afiliados e incluso con los antiguos afiliados. Esto no es conveniente para ellos pues hace que nadie más quiera afiliarse y que las mismas personas que la conforman deseen renunciar.
- b) En algunos casos donde el conocimiento es común seria recomendable trabajar en plenaria pero las diferencias ya mencionadas evitan esta labor, lo cual hace mas dispendioso estar repitiendo lo mismo en cada taller y consume tiempo en el desarrollo de las actividades que si son puntuales.
- c) El comportamiento del joven Juan Carlos Dagama es muy altanero y eso lo único que hace es alejar a los asesores de su taller y de esta forma este chico solo esta perjudicando el desarrollo del producto artesanal de la familia Dagama Yavinape.





## Visita de la Primera Dama, Muestra Artesanal.

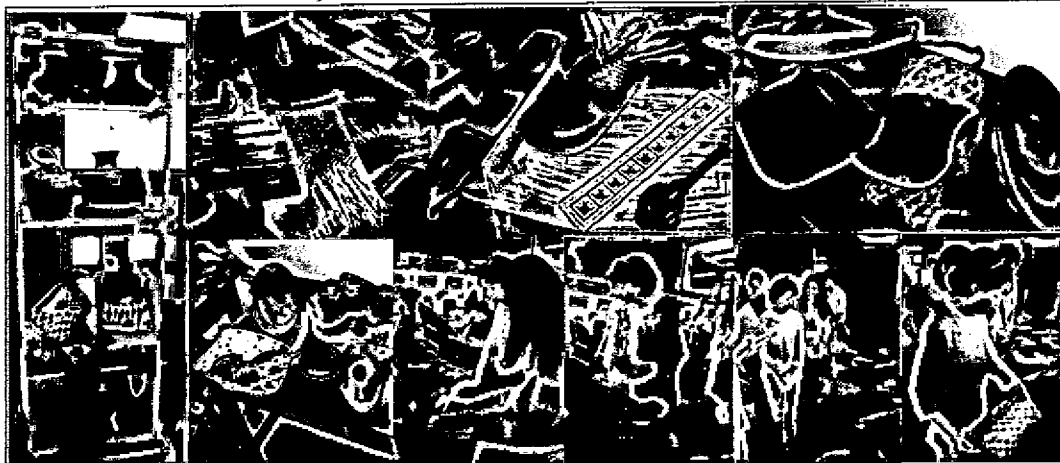

GRAFICA N° 14 exposición de piezas acabadas y en producción para la visita de la primera dama de la nación Lina Maria Moreno de Uribe.  
FUENTE: Fotos y Edición de imágenes dylita

- ❏ En el transcurso de la semana se adelantaron los preparativos para la reunión que se adelantaría con la primera dama de la nación, Lina Maria Moreno de Uribe en el marco de su visita al municipio de Inírida para adelantar la entrega de aulas escolares.
- ❏ El día jueves en las horas de la tarde se acopiaron todos los productos que formarían parte de la muestra artesanal, en el aula general del Colegio de “La Primavera”, durante toda la tarde y parte de la noche se adelantaron los preparativos para el desarrollo de la actividad, intervenciones y proyectos a exponer.
- ❏ El día viernes después del acto protocolario de entrega de recursos para las aulas se prosiguió a la reunión con la primera dama y su comitiva conformada entre otros por el gerente del “Banco de Bogotá”, el gerente de “DAVIVIENDA” y el gerente de la “Fundación Mario Santodomingo”, la gerente de BANCOLDEX y la representante del “Banco de las Oportunidades”, con la comitiva de COOTREGUA en representación de su directora Maria Isbelia, Monseñor, representantes de las asociaciones beneficiadas con los programas sociales, el alcalde, el gobernador y en representación de la comunidad artesanal Alirio Torcuato, su esposa y los diseñadores de Artesanías de Colombia quienes se encontraban allí con la misión de exponer los avances de los proyectos adelantados con “Arturo Calle”
- ❏ El ingreso de los invitados estuvo marcado por el recorrido de la muestra artesanal que se componía de una área inicial donde se encontraban los productos desarrollados en la primera fase del proyecto los cuales ya se han comercializado, continuaba con una exposición de rediseño para el proyecto COOTREGUA-CDA, contenedores de flor de Inírida, y para finalizar la muestra de los nuevos diseños adelantados en la segunda fase donde encontramos producto terminado, producto en proceso y el desarrollo de empaques.
- ❏ Una vez hecho el recorrido de la muestra se dio inicio a la reunión, allí se expusieron los logros de cada uno de los proyectos sociales adelantados con las respectivas intervenciones de los beneficiados, los gerentes de la banca indagaron por el funcionamiento de las actividades crediticias en la región y los porcentajes de la cartera en mora de las entidades para comentar sobre márgenes de rentabilidad. Por parte de



los estamentos locales se hizo una petición a la banca y fue la necesidad de un cajero automático para la localidad.

- ✦ En lo que directamente involucra al sector artesanal la petición se oriento hacia la búsqueda de nuevos vínculos de comercialización de productos la cual se realizo directamente por el presidente de la asociación “ATUMA” Alirio Torcuato, quien después de un discurso muy emotivo donde agradece a las instituciones que colaboran con los proyectos adelantados por **Artesanías de Colombia** para el desarrollo de la comunidad artesanal del departamento del Guanía, solicita ala primera Dama se comprometa a conseguirles transporte con lo aviones de las fuerzas armadas del país para poder desplazare ellos y sus mercancía a ferias como Expoartesanías en Bogotá y la posibilidad de estar presentes en mas ferias pues es el único mercado rentable que ellos encuentran para sus productos. A lo que ella respondió de forma positiva aunque bajo la salvedad que ella no puede comprometerse a lograr el trasporte porque además no tiene información si eso se puede hacer, en cambio se compromete a ser vocera de esta petición con los encargados de manejar este tipo de actividades esperando así lograr alguna solución para la necesidad de la comunidad.
- ✦ Dentro de las intervenciones La Señora Lina se dirigió a los diseñadores de **Artesanías de Colombia** para escuchar opiniones acerca de las posibilidades de comercialización para productos artesanales en el marco de ferias nacionales y mercados del sector, y posteriormente les solicito reunirse en privado al finalizar la reunión para llegar a acuerdos más concretos al respecto.
- ✦ Ya en privado ella retomo la parte de la muestra en lo referente a nuevos productos los observo una ves mas y comento de las grandes posibilidades comerciales de los nuevos diseños los cuales espera ver en Expoartesanías 2007, se comprometió a adelantar contactos comerciales con la muestras que llevaba de la región, lamento profundamente el hecho de que Arturo Calle no estuviera presente para observar el avance tan favorable que se a logrado en la comunidad garcías a la intervención de los proyectos que a desarrollado con **Artesanías de Colombia**.
- ✦ Para finalizar ella y su equipo de trabajo se muestran interesados en el desarrollo de activides que conlleven a la conservación de las culturas indígenas colombianas y el mejoramiento de su calidad de vida, por ello ante la exposición de la calida de trabajo en lo referente al manejo iconográfico de la cestería en tirita de guaruma y ante la posibilidad de que este lenguaje expresivo de cultura de la etnia Kurripaco termine por perderse, debido a que quienes sustentan dicho conocimiento en este momento exceden al edad de los 50 años y que los jóvenes no demuestran mayor interés en el, se hace necesario establecer una nueva cita para la concertación de todos los temas que quedaron propuestos y queda pendiente una llamada.

### **Conclusiones:**

- a) La comunidad acudió con la expectativa concretar nuevos canales de comercialización de sus productos, la respuesta fue positiva y ellos quedaron a las expectativa. Como punto positivo están reconociendo en general la necesidad de expandir su mercado y por lo cual comienzan a valorar la intervención en el desarrollo de nuevos productos y



el mejoramiento de sus condiciones productivas y el impacto directo que esto genera en sus ingresos y en el mejoramiento de sus condiciones de vida.

- b) Después de escuchar los procesos evolutivos tanto de las corporaciones como de los beneficiarios de las actividades crediticias, los invitados se muestran interesados en los procesos de desarrollo del departamento del Guainía, por tanto recomiendan que para lograr mejores resultados en lo futuro se fomente la creación de formas empresariales es decir personas jurídicas porque de esa manera se harán tratos con grupos y no con personas porque las personas cambian de parecer pero las políticas de una empresa se mantienen.
- c) Para el proyecto se encuentran muchas satisfacciones al ver que las inquietudes de la comunidad artesanal se orientan al fomento de la comercialización, lo cual indica que la actividad artesanal juega un papel importante en la economía familiar y que por ello buscaran su permanencia y desarrollo en el oficio.
- d) Por otra parte las fundaciones que intervienen con el desarrollo del proyecto se sienten satisfechas al ver como la comunidad apropia y aprovecha dentro de sus posibilidades las ayudas entregadas y que a su vez estas generen nuevas propuestas.

### Socialización de Resultados.



GRAFICA N° 15 Socialización de resultados de la producción de objetos artesanales en la comunidad de Inirida en el Guainía.  
FUENTE: Fotos y Edición de imágenes dylita

- # La socialización se dio lugar en las instalaciones de COOTREGGUA se convoco a todos los artesanos por parte de los diseñadores, colectivizar los logros del trabajo, adelantado durante las anteriores semanas.
- # Asistieron casi en su totalidad los participantes hombres pues venían en representación de sus mujeres y de ellos mismos y en otros casos ellas no pudieron ir debido a que son las encargadas del cuidado de los niños pero en general porque creen que ese tipo de reuniones son mas para los hombres pues no se sienten con la facultad participativa frente a los hombres, prefieren reunirse entre ellas mejor y así poder opinar mas francamente.
- # Dentro de los puntos la evaluación fue muy positiva, se exaltaron los pequeños avances logrados en la técnica, pero se hizo énfasis en que el tiempo de los diseñadores no logra cubrir todas sus necesidades puntuales. Ante esta situación se comento que la concurrencia a las citas de trabajo en común realizadas en la Caseta del Artesano, resultaban infructuosas puesto que las artesanas no estaban dispuestas a asistir a trabajar en grupo y que tampoco permitían que allí asistieras personas que no forman parte de la asociación, ellos guardaron silencio.



Se expuso como se había distribuido el calendario de trabajo y las visitas puntuales que se estaban realizando en los talleres, y se puede integrara en una producción a varias personas.

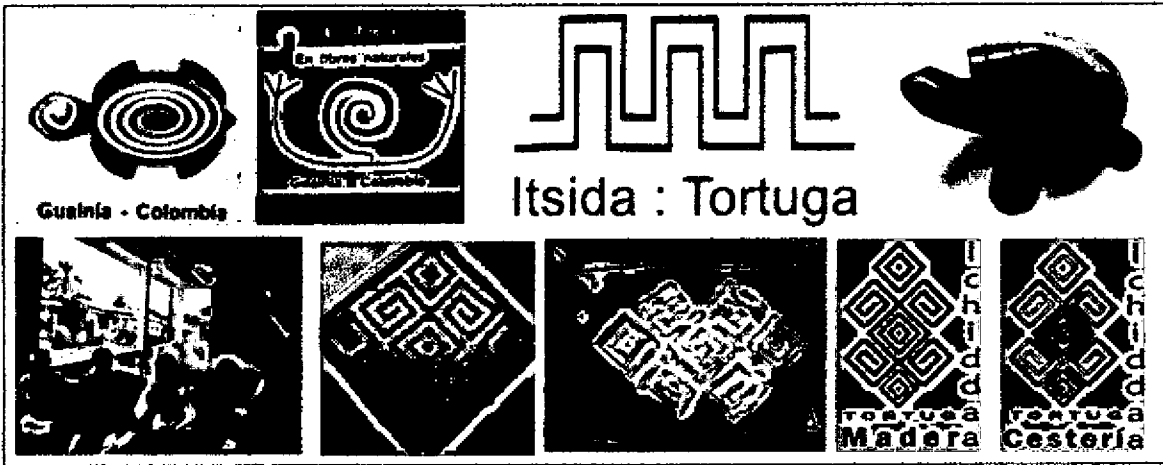

GRAFICA N° 16 Elementos que influyeron en la elección de "ICHIDDA" de la nueva imagen de la "Asociación de Artesanos Indígenas del Guainía"  
FUENTE; Fotos y Edición de imágenes dylita

Como punto de interés a socializar el manejo de la imagen, de los artesanos en cabeza de Orlando Dagama parte la inquietud de buscar su identidad con un lenguaje más adaptable a su cultura, pues los anteriores aunque son un buen desarrollo de imagen en realidad no dicen mucho para ellos, por tanto se analiza el logotipo propuesto para la línea "Ichida" la cual se desarrollo en tiritas de guaruma, se comenta que este símbolo es pata de tortuga y no tortuga que es lo que significa "Ichida" con la ayuda de los tejidos de Don Fernando Bernal, se puede hacer mayor claridad con lo que es símbolo en realidad, y después de un análisis de la simbología en la iconografía "ichida" se elige como imagen de la "Asociación de Artesanos Indígenas del Guainía".

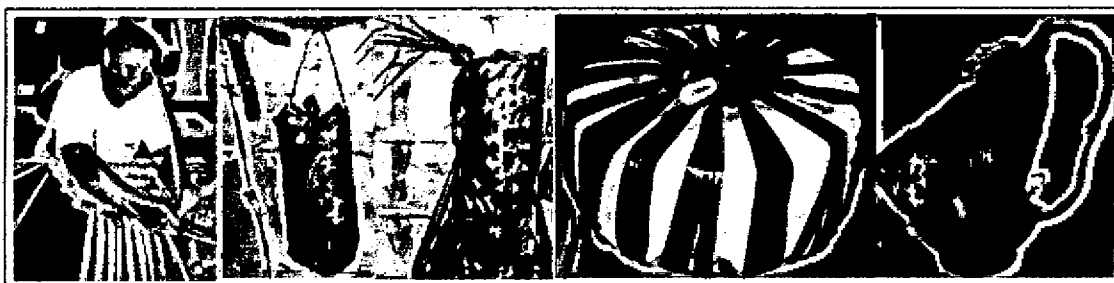

GRAFICA N° 17 Elaboración y diferentes aplicaciones del "Catumare". FUENTE; Fotos y Edición de imágenes dylita

Se habla de el empaque como elemento importante de la identidad del producto y su posterior comercialización, para lo cual se propone un elemento cotidiano como el "Catumare" que es contenedor elaborado en palma, el cual le imprimen la propiedad de adaptarse a cualquier forma que posea el elemento a contener, es utilizado en todas las actividades ordinarias como la caza, pesca, recolección de cosechas, leña y en general para transportar algo de una lugar a otro, su elaboración es casi inmediata a la



necesidad de transportar por tanto allí mismo lo tejen. Al analizar estas cualidades se presento el “catumare” como empaque de los productos de la asociación.

### **Conclusiones:**

- a) Los artesanos acuden y participan en este tipo de reuniones sobretodo los hombres, las mujeres que asisten no participan casi.
- b) En un ambiente de confianza ellos empiezan a participar haciendo aportes muy oportunos acerca de cómo ven el desarrollo de las actividades y los posteriores resultados, hacen las preguntas que creen oportunas para comprender los motivos del diseño y así ejecutar con mayor confianza el desarrollo posterior de una producción.
- c) Una de las preguntas mas frecuentes cuanto debo cobrar por este producto para lo cual esa misma tarde se realizo en cada taller un ejercicio para llegar a los precios de costo, de venta, y de venta en bogota de cada pieza y de las líneas.
- d) La seguridad al sentirse identificados con las líneas de producción se traslado ala imagen y ellos decidieron proponer en la búsqueda de una imagen que fuera de su cultura, para que esta les diera la identidad como comunidad indígena artesanal y como resultado tenemos una afortunada propuesta que goza de gran recepción en el colectivo.
- e) El empaque aunque fue una de las propuestas del grupo de diseño recibió la cooperación y aceptación de los artesanos quienes como era de esperarse entregaron su gran aporte dando una posibilidad de solución en la contención a cada forma implicada en cada producto y o línea.



## 4. TALLERES DE CAPACITACIÓN.

### 4.1 TALLERES DE CREACIÓN Y DESEMPEÑO.

#### *Objetivos Generales*

- Conocer a través de la elaboración de maquetas y moldes a las destrezas productivas de la comunidad artesanal
- Analizar problemas presentes en el proceso organizativo, productivo y comunicativo.
- Integrar a la comunidad en torno a la solución de una necesidad común.
- incluir nuevas herramientas básicas para el mejoramiento de los procesos.

#### *Objetivos Específicos*

- Compartir con los artesanos procesos creativos, a fin de conocer sus costumbres y entrar en una relación de confianza.
- Comprometer a través de propuestas, al artesano con el desarrollo del proyecto.
- Ubicar y Solucionar problemas en la disposición de las fibras para los diferentes trabajos.
- Incentivar a la comunidad sobre la importancia del manejo de elementos de Diseño en la artesanía.
- Fomentar en el artesano la exploración de conceptos de diseño, como parte de la comunicación del objeto hacia el usuario.

#### *Justificación.*

Al cambiar de entorno se percibe una variación en las condiciones y ritmos de trabajo en el artesano, surge como primera medida para la integración del Diseñador con la comunidad buscar y abrir un espacio entre la actividad diaria de estos, y así conocer las condiciones específicas de cada caso, hallar los casos comunes y darle soluciones a nivel global.

#### *Estrategias de Solución.*

- Lectura de planos y elaboración de moldes o matrices.
- Aplicabilidad de matrices dentro del desarrollo de los objetos.
- Visitas a los talleres particulares.
- Sensibilización con el entorno funcional de los objetos a desarrollar.



**Tiempo.**

- El desarrollo de esta actividad se efectuó en un lapso de 8 días.

**Espacio.**

- Casa del artesano y talleres familiares.

**4.1.1 Desarrollo Metodológico de las actividades.**

**4.1.1.1 Creación y desempeño en actividades de grupo**

**Temática.**

- Procesos creativos
- Técnica artesanal
- Historia artesanal



GRAFICA Nº 18 Desarrollo de una nueva propuesta partiendo del análisis de calidad de cada artesano. FUENTE: Fotos y Edición de imágenes dylita

- ✦ Tras la coordinación de un pequeño grupo dispuesto al desarrollo de propuestas y su respectivo proceso de aprendizaje nos dimos cita el salón casa de los artesanos donde procedimos a culminar la actividad propuesta el día anterior.
- ✦ Independientemente con cada artesano se desarrollan visitas los talleres para conocer los productos realizados por cada uno.
- ✦ En general están al expectativa de talleres de tinturado en busca del mejoramiento de acabados y presentación final del producto.
- ✦ La actividad culminó con la compra de utensilios y anilinas para realizar el taller de tinturado en la siguiente sesión.

**Conclusiones:**

- a) Los artesanos tiene rencillas entre ellos que dificultan integración en este tipo de actividades grupales.
- b) Al no existir otra posibilidad de reunirse para realizar las labores de tinturado decidimos continuar en la caseta de de artesanos para realizar talleres donde ellos asistían según su parecer.





- c) Después de considerarlo se llegó al acuerdo que lo mejor era utilizar las anilinas que se hallaban en la región y mejorar el proceso de tinturado que ellas ya realizan, pues a menos que se tenga una abierta posibilidad de adquisición de los tintes la capacitación en tinturado no puede tener continuidad en su aplicación.

#### 4.1.1.2 Evaluación de productos

##### Temática.

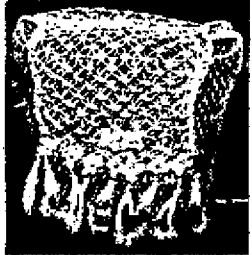

- Producto Artesanal
- Oficio Artesanal
- Técnica Artesanal
- Historia Artesanal
- Comercialización

A. Cuadro de identificación de producto y registro de recomendaciones para el mejoramiento:



1. Ilustración fotográfica y nombre del producto objeto.	2. Nombre del taller o del artesano hacedor	3. Materia prima principal utilizada y proceso de adecuación, características estructurares y funcionales	4. Argumentación o justificación de la selección, determinación de la función.
<p>1.</p>  <p>FOTO N° 30 Bolso mediano, Color; natural, Técnica; rollo apuntado ala vista y macramé FUENTE; FOTOS DE dylita</p>	<p>Griselda Dasilva Yavinape</p>	<p>Elaborado en "marama" o Chiquichiqui como relleno del rollo a la vista, apuntado con "cumará" o moriche y rematado con una tapa de moriche entorchado y tejido con una flor de macramé, la cuál a su vez se remata con borlas de cumaré que caen de una flor tejida en crochet, para finalizar una tiranta de cumaré elaborada en macramé. (broche de velcro)</p>	<ol style="list-style-type: none"> <li>1. Trabajo uniforme y de buena calidad.</li> <li>2. buena selección de material y manejo de color adecuado.</li> <li>3. mezcla interesante de técnicas.</li> <li>4. propuestas creativa arriesgada.</li> <li>5. por solucionar el cierre de la tapa, tiranta demasiado delgada para el tamaño del bolso, el tamaño de la tapa esta muy abajo y las borlas no logran exhibirse adecuadamente.</li> </ol>
<p>2.</p>  <p>FOTO N° 31, Bolso pequeño, Color; natural y café, Técnica; rollo apuntado ala vista y macramé FUENTE; FOTOS DE dylita</p>	<p>Griselda Dasilva Yavinape</p>	<p>Elaborado en "marama" o Chiquichiqui como relleno del rollo a la vista, apuntado con "cumará" o moriche y rematado con una franja de moriche entorchado y tejido con una flor de macramé, la cuál a su vez se remata con flecos cumaré que caen al igual que de la base del bolso, para finalizar una tiranta de cumaré elaborada en trenzado. (broche de velcro)</p>	<ol style="list-style-type: none"> <li>1. Trabajo uniforme y de buena calidad.</li> <li>2. buena selección de material y manejo de color adecuado y bien definido en las líneas.</li> <li>3. mezcla bien lograda de técnicas.</li> <li>4. propuesta creativa, arriesgada.</li> <li>5. buena proporción en los elementos que lo componen aunque se sugiere acortarle 3cm aproximadamente a los flecos y así lograr una exhibición adecuada de la fibra</li> </ol>

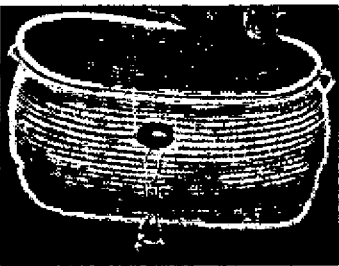



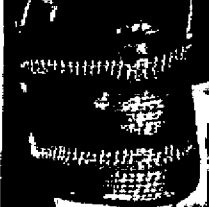

<p>3.</p>  <p>FOTO N° 32. Bolso pequeño, Color; natural, amarillo achiote rojo y verde, técnica rollo y entorchado ralo. FUENTE: FOTOS DE <i>dylita</i></p>	<p>Griselda Dasilva Yavinape</p>	<p>Elaborado en “maramá” o Chiquichiqui como relleno del rollo, apuntado con “cumará” o moriche, con una franja intermedia de rolos en circunferencia apuntados con una malla de moriche entorchado, la tapa en rollo al igual que el cuerpo para un cierre estilo cofre, remata con un botón de semilla, para finalizar una tiranta de cumaré elaborada en macramé.</p>	<ol style="list-style-type: none"> <li>1. Trabajo uniforme y de buena calidad, buena selección de material</li> <li>2. El color presenta fallas en tinturado, fijación y combinaciones riesgosas.</li> <li>3. mezcla interesante de técnicas.</li> <li>4. propuesta creativa, arriesgada.</li> <li>5. La proporción en los elementos que lo componen no es muy clara se sugiere transformar el área en proporción horizontal y así lograr una mejor exhibición de la franja intermedia, engrosar la tiranta o convertirla en dos.</li> </ol>
<p>4.</p>  <p>FOTO N° 33. Bolso pequeño Color; natural, Técnica; rollo apuntado de brasil. FUENTE: FOTOS DE <i>dylita</i></p>	<p>Griselda Dasilva Yavinape</p>	<p>Elaborado con “cumará” o moriche tanto para el relleno como para el exterior cocido y asegurado, (este rollo es el mas tradicional de la etnia “kurrupaco” que viene como ellos del Brasil), la tapa en rollo al igual que el cuerpo para un cierre estilo cofre, remata con un botón de semilla, para finalizar una tiranta de cumaré elaborada en macramé.</p>	<ol style="list-style-type: none"> <li>1. Trabajo uniforme y de buena calidad, buena selección de material.</li> <li>2. El color presenta el contraste de lo natural.</li> <li>3. Técnica de un acabado muy seguro y de textura agradable.</li> <li>4. Propuesta tradicional muy interesante.</li> <li>5. La proporción en los elementos que lo componen es muy clara solo basta engrosar la tiranta o convertirla en dos.</li> </ol>
<p>5.</p>  <p>FOTO N° 34 malilla con semillas Color; natural y rojo, Técnica; entorchado. FUENTE: FOTOS DE <i>dylita</i></p>	<p>Griselda Dasilva Yavinape</p>	<p>Elaborada con “cumará” o moriche entorchado y apuntado, remata con unas semillas de guairuro, para finalizar una tira de cumaré sirve de amarre.</p>	<ol style="list-style-type: none"> <li>1. Trabajo uniforme y de buena calidad, buena selección de material.</li> <li>2. El color presenta el contraste de lo natural, con un toque bien logrado de color rojo.</li> <li>3. Propuesta creativa de exploración en la técnica</li> <li>4. La proporción en los elementos que lo componen es muy clara y apropiada.</li> </ol>





<p>6.</p>  <p>FOTO N° 35. Cuenco pequeño Color; natural con figura, Técnica; rollo a la vista apuntado. FUENTE; FOTOS DE dylita</p>	<p>Griselda Dasilva Yavinape</p>	<p>Elaborado con "marama" o Chiquichiqui tanto para el relleno como para el exterior, consta de dos piezas, la tapa en rollo al igual que el contenedor que tiene unas franjas decorativas de cumaré conformando la letras G de Guainía.</p>	<ol style="list-style-type: none"> <li>1. Trabajo uniforme y de buena calidad, buena selección de material.</li> <li>2. El color presenta el contraste muy fuerte con poco significado.</li> <li>3. Propuesta tradicional muy interesante con un buen manejo de técnica.</li> <li>4. La proporción en los elementos que lo componen es muy clara solo basta engrosar las franjas de cumaré para darle mas fuerza y significado al monograma.</li> </ol>
<p>7.</p>  <p>FOTO N° 36 Bolso mediano tipo cofre, Color; natural, verde rojo y café, Técnica; rollo apuntado ala vista y macramé FUENTE; FOTOS DE dylita</p>	<p>Deyanira de la Cruz</p>	<p>Elaborado en "marama" o Chiquichiqui como relleno del rollo a la vista, apuntado con "cumará" o moriche la tapa en rollo al igual que el cuerpo para un cierre estilo cofre, remata con botones de madera, para finalizar una tiranta de cumaré elaborada en macramé.</p>	<ol style="list-style-type: none"> <li>1. Trabajo no es muy uniforme</li> <li>2. Selección adecuada de material para el manejo de la técnica</li> <li>3. El color presenta fallas en tinturado, fijación y combinaciones riesgosas.</li> <li>4. propuesta creativa dentro de lo tradicional.</li> <li>5. La proporción en los elementos que lo componen es muy clara pero se sugiere, engrosar la tiranta o convertirla en dos.</li> </ol>
<p>9.</p>  <p>FOTO N° 37. Bolso mediano en A, tono natural, Técnica; rollo apuntado ala vista y macramé FUENTE; FOTOS DE dylita</p>	<p>Lilia de la Cruz</p>	<p>Elaborado en "marama" o Chiquichiqui como relleno del rollo a la vista, apuntado con "cumará" o moriche, remata con botones de madera para finalizar tirantas de cumaré elaboradas en macramé.</p>	<ol style="list-style-type: none"> <li>1. Trabajo uniforme de buena presentación.</li> <li>2. Selección adecuada de material para el manejo de la técnica</li> <li>3. El color contrasta bien en los tonos naturales.</li> <li>4. propuesta creativa dentro de lo tradicional.</li> <li>5. La proporción en los elementos que lo componen es desafiante.</li> </ol>
<p>10.</p>  <p>FOTO N° 38. Contenedor pequeño, tono natural, Técnica; rollo apuntado ala vista. FUENTE; FOTOS DE dylita</p>	<p>Catalina López.</p>	<p>Elaborado en "marama" o Chiquichiqui como relleno del rollo a la vista, apuntado con "cumará" o moriche la tapa en rollo de cumaré para el relleno y el apuntado, remata con un cordón de cumaré que se agarra a un nudo.</p>	<ol style="list-style-type: none"> <li>1. Trabajo poco uniforme de buena presentación.</li> <li>2. Buena selección de material para el manejo de la técnica pero falta definición en la tapa y el tipo de cierre.</li> <li>3. El color contrasta bien en los tonos naturales.</li> <li>4. propuesta creativa dentro de lo tradicional.</li> <li>5. La proporción en los elementos que lo componen es desafiante.</li> </ol>





<p>11.</p>  <p>FOTO N° 39. Bolso pequeño, tono natural, Técnica; entorchado. FUENTE; FOTOS DE dylita</p>	<p>Leticia López</p>	<p>Elaborada con “cumará” o moriche entorchado y apuntado, con tapa remata con un botón de la misma fibra, para finalizar dos cuerdas de cumaré como tiranta.</p>	<ol style="list-style-type: none"> <li>1. Trabajo uniforme y de buena presentación, buena selección de material.</li> <li>2. El color presenta el contraste de lo natural, con un toque bien logrado de color rojo.</li> <li>3. Propuesta tradicional de la técnica.</li> <li>4. La proporción en los elementos que lo componen es muy clara y apropiada.</li> </ol>
<p>12.</p>  <p>FOTO N° 40. Cestos de varios tamaños, Color; natural con franjas, Técnica; rolo a la vista apuntado. FUENTE; FOTOS DE dylita</p>	<p>Catalina López.</p>	<p>Elaborado con “maramá” o Chiquichiqui tanto para el relleno como para el exterior, los contenedores aunque en diferentes tamaños que tiene unas franjas decorativas de cumaré similares que les dan una identidad y familiaridad.</p>	<ol style="list-style-type: none"> <li>1. Trabajo uniforme y de buena calidad, buena selección de material.</li> <li>2. El color presenta un contraste interesante aunque tímido. Se podría incursionar en plasmar la riqueza icnográfica con este tipo de mezcla.</li> <li>3. Propuesta tradicional con un buen manejo de técnica.</li> <li>4. La proporción en los elementos que lo componen es muy clara.</li> </ol>
<p>13.</p>  <p>FOTO N° 41. Cestos para huevos, Color; natural con franjas, Técnica; rolo de cumaré apuntado. FUENTE; FOTOS DE dylita</p>	<p>Graciela Yépez Yépez.</p>	<p>Elaborado con “cumará” o moriche tanto para el relleno como para el exterior apuntado y asegurado, (este rolo es el más tradicional de los pueblos ubicados en las llanuras tanto venezolanas como colombianas), la tapa en rolo al igual que el cuerpo pero en ella se reguó una figura de pato, esta apuntada en los laterales con cuerdas como bisagra y no tiene botón o broche de cierre.</p>	<ol style="list-style-type: none"> <li>1. Trabajo uniforme y de buena calidad, buena selección de material.</li> <li>2. El color presenta el contraste de los tintes naturales.</li> <li>3. Técnica buen acabado de textura agradable y mucha expresión plástica.</li> <li>4. Propuesta tradicional muy figurativa.</li> <li>5. La proporción en los elementos que lo componen es muy clara.</li> </ol>







<p>14</p>  <p>FOTO N° 42. Balai, Color; natural con diseño, Técnica; Tejido Cruzado de Tirita. FUENTE; FOTOS DE <i>dylita</i></p>	<p>Fernando Bernal.</p>	<p>Elaborado con tirita de de guaruma para todo el tejido cruzado, donde con fibras que se tinturan en forma natural a base de carbón de leña y achiote con la ayuda del "pendare" como coagulante, y tiras naturales se forman las figuras, (este objeto tradicional cultural y todavía se utiliza para cernir cereales y servir y guardar el casabe), el remate se hace cortando el excedente y este borde se ensambla en un nuevo tejido con la ayuda de un bejuco para estructurar.</p>	<ol style="list-style-type: none"> <li>1. Trabajo uniforme y de buena calidad, buena selección de material.</li> <li>2. El color presenta el contraste de los tintes naturales. Y una armónica y significativa disposición en el diseño grafico.</li> <li>3. excelente manejo de la técnica con un buen acabado de textura agradable y mucha expresión plástica.</li> <li>4. Propuesta tradicional de gran carga cultural.</li> <li>5. La proporción en los elementos que lo componen es muy clara y significativa.</li> </ol>
<p>15.</p>  <p>FOTO N° 43. Individual, Color; natural con diseño, Técnica; Tejido Cruzado de Tirita. FUENTE; FOTOS DE <i>dylita</i></p>	<p>Fernando Bernal.</p>	<p>Elaborado con tirita de de guaruma para todo el tejido cruzado, donde con fibras que se tinturan en forma natural a base de carbón de leña con la ayuda del "pendare" como coagulante, y tiras naturales se forman las figuras, el remate se hace cortando el excedente y este borde se entre dos tiras de madera.</p>	<ol style="list-style-type: none"> <li>1. Trabajo uniforme y de buena calidad.</li> <li>2. El color presenta el contraste alto entre el negro y el natural, con una armónica y significativa disposición en se diseño grafico.</li> <li>3. excelente manejo de la técnica con algunas deficiencias en el remate, de textura agradable y mucha expresión plástica.</li> <li>4. Propuesta de exploración experimental.</li> <li>5. La proporción en los elementos que lo componen es clara,</li> </ol>
<p>16.</p>  <p>FOTO N° 44. Cesto Largo, Color; natural con franjas, Técnica; Tejido Cruzado de Tirita. FUENTE; FOTOS DE <i>dylita</i></p>	<p>Fernando Bernal.</p>	<p>Elaborado con tirita de de guaruma para todo el tejido cruzado, donde con fibras que se tinturan en forma natural a base de carbón de leña y achiote con la ayuda del "pendare" como coagulante, y tiras naturales se disponen en franjas, (este objeto tradicional cultural y todavía se utiliza para contener diversos elementos), el remate se hace tejiendo hasta el final luego de remara las ultimas fibras el tejido se enrolla hacia adentro.</p>	<ol style="list-style-type: none"> <li>1. Trabajo uniforme y de buena calidad.</li> <li>2. El color presenta el contraste alto entre el negro y el natural, con una armónica y significativa disposición en se diseño grafico.</li> <li>3. excelente manejo de la técnica con algunas deficiencias en el remate, de textura agradable y mucha expresión plástica.</li> <li>4. Propuesta de exploración experimental.</li> <li>5. La proporción en los elementos que lo componen es clara,</li> </ol>







<p>17.</p>  <p>FOTO N° 45. Volteador de Casabe , Color; natural, Técnica; Tejido Cruzado de Tirita FUENTE: FOTOS DE German Traquino</p>	<p>Fernando Bernal.</p>	<p>Elaborado con tirita de de guaruma para todo el tejido cruzado, donde las tiras naturales se disponen en diagonales formando un rombo, (este objeto tradicional cultural y todavía se utiliza para voltear el casabe), el remate se hace plisando la fibras de los laterales para volverlas a integrara ala tejido. y en la parte posterior se integra al tejido un palo rollizo de madera como mango para sostener el volteador</p>	<ol style="list-style-type: none"> <li>1. Trabajo uniforme y de buena calidad.</li> <li>2. El color natural. con una armónica y significativa disposición en se diseño grafico que se diferencia en las texturas brillantes y opacas de un tono.</li> <li>3. excelente manejo de la técnica buenos remates, de textura agradable y mucha expresión plástica.</li> <li>4. elemento tradicional cultural.</li> <li>5. La proporción en los elementos que lo componen es clara,</li> </ol>
<p>18.</p>  <p>FOTO N° 46. "Sebucam", Color; natural, Técnica; Tejido Cruzado de Tirita FUENTE: FOTOS DE German Traquino</p>	<p>Fernando Bernal.</p>	<p>Elaborado con tirita de de guaruma para todo el tejido cruzado, donde las tiras naturales se disponen en diagonales formando un rombo, (este objeto tradicional cultural y todavía se utiliza para exprimir el jugo amargo de la yuca), el remate se hace plisando la fibras de los laterales para volverlas a integrara ala tejido. y en la parte inferior se hace un recogido de fibra sobrante para hacer una agarradera, i en la superior se va rematando en una abertura para finalizar con el dobles que ensambla el remate de fibra.</p>	<ol style="list-style-type: none"> <li>1. Trabajo uniforme y de buena calidad.</li> <li>2. El color natural. con una armónica y significativa disposición en se diseño grafico que se diferencia en las texturas brillantes y opacas de un tono.</li> <li>3. excelente manejo de la técnica buen remate, presenta resistencia a la tracción lo cual le da la la calidad de uso necesaria, de textura agradable y mucha expresión plástica.</li> <li>4. elemento tradicional cultural.</li> <li>5. La proporción en los elementos que lo componen es clara,</li> </ol>
<p>19.</p>  <p>FOTO N° 47. FUENTE: FOTOS DE dylita</p>	<p>Alirio Dasilva Yavinape</p>	<p>Elaborado en talla de palo brasil con técnicas de brocado fricción y pulimento aplicados generalmente a figuras zoomorfas en representación de la fauna de la región (para el caso especifico un delfin saltando sobre las olas del rio).</p>	<ol style="list-style-type: none"> <li>1. Trabajo uniforme y de buena calidad.</li> <li>2. El color natural. con una textura lisa y brillante debido al acabado lustroso.</li> <li>3. Excelente manejo de la técnica buenos acabados y mucha expresión plástica.</li> <li>4. Elemento tradicional comercial.</li> <li>5. La proporción en los elementos que lo componen es clara,</li> </ol>





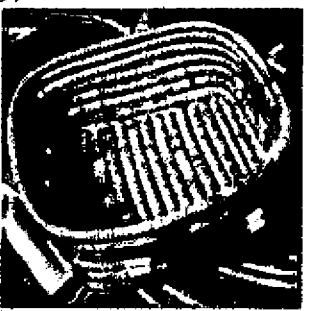

<p>20.</p>  <p>FOTO N° 48. Bolsos de diferentes tamaños tipo cofre, contenedor mediano tipo panera, contenedor tipo florero con base plana. FUENTE; FOTOS DE dylita</p>	<p>Deyanira de la Cruz Y Lilia de la Cruz</p>	<p>Elaborados en "marama" o Chiquichiqui como relleno del rollo, apuntado con "cumará" o moriche, algunos con tapa en rollo al igual que el cuerpo para un cierre estilo cofre, remata con un botón de semilla, para finalizar una tiranta de de cuerda cumaré entorchado. Para el caso del florero remata con una base plana adherida.</p>	<ol style="list-style-type: none"> <li>1. Trabajo uniforme y de buena calidad, buena selección de material</li> <li>2. El color presenta fallas en tinturado, fijación y combinaciones timidas.</li> <li>3. Propuesta creativa, compactas si alejarse de lo tradicional.</li> <li>4. Cada objeto es proporcional en los elementos que lo componen,</li> </ol>
<p>21.</p>  <p>FOTO N° 49. Contenedores de diferentes tamaños tipo palera con y sin tapa y otros con lianas. FUENTE; FOTOS DE dylita</p>	<p>Mauricia Dasilva</p>	<p>Elaborados con "marama" o Chiquichiqui tanto para el relleno como para el exterior, los contenedores aunque en diferentes tamaños que tiene unas franjas decorativas de cumaré en sus tonos ceremoniales que son el natural, negro y rojo, similares que les dan una identidad y familiaridad.</p>	<ol style="list-style-type: none"> <li>1. Trabajo uniforme y de buena calidad, buena selección de material.</li> <li>2. El color presenta problemas de fijado, y contraste interesante con le cual se podría incursionar el plasmar la riqueza icnográfica con este tipo de mezcla.</li> <li>3. Propuesta tradicional con manejo de técnica.</li> <li>4. Cada objeto es proporcional en los elementos que lo componen, a acepción de las lianas usadas de cargadera resultan demasiado delgadas en comparación ala tamaño de los cestos que deben soportar.</li> </ol>
<p>22.</p>  <p>FOTO N° 50. Escobilla para esparcir el casabe. FUENTE; FOTOS DE dylita</p>	<p>Anita Yavinape</p>	<p>Elaborados con "marama" o Chiquichiqui, donde se eligen muchas fibras que dobladas forman el cuerpo de la escobilla las cuales se aseguran con una puntada en espina de pez para ceñir y contener las fibras.</p>	<ol style="list-style-type: none"> <li>1. Trabajo uniforme y de buena calidad, buena selección de material.</li> <li>2. El color natural con contraste en los relieves que presenta la textura de la fibra tejida.</li> <li>3. Propuesta tradicional con manejo de técnica.</li> <li>4. Es proporcional en los elementos que lo componen,</li> </ol>
<p>23.</p>  <p>FOTO N° 51. Bolso de marama con cargadera dura FUENTE; FOTOS DE dylita</p>	<p>Isaura Gomez.</p>	<p>Elaborado con "marama" o Chiquichiqui tanto para el relleno como para el exterior, con tapa en rollo al igual que el cuerpo para un cierre estilo cofre, y cargadera de rollo apuntado con moriche tinturado de azul al igual que los diseños lineales que lleva dibujados en su exterior.</p>	<ol style="list-style-type: none"> <li>1. Trabajo uniforme de buena presentación.</li> <li>2. Selección adecuada de material para el manejo de la técnica</li> <li>3. El color contrasta bien con los tonos naturales.</li> <li>4. propuesta creativa dentro de lo tradicional.</li> <li>5. La proporción en los elementos que lo componen es desafiante.</li> </ol>



<p>24.</p>  <p>FOTO N° 52. Juego de Porta Vasos FUENTE: FOTOS DE dylita</p>	<p>Isaura Gómez.</p>	<p>Elaborados con “marama” o Chiquichiqui tanto para el relleno como para el exterior. Rollo de notoria calidad y uniformidad que componen un buen producto.</p>	<ol style="list-style-type: none"> <li>1. Trabajo uniforme de buena presentación.</li> <li>2. Selección adecuada de material para el manejo de la técnica</li> <li>3. El color natural con una textura uniforme y un excelente acabado.</li> <li>4. Es proporcional en los elementos que lo componen,</li> </ol>
<p>25.</p>  <p>FOTO N° 53. Cofre con fibra la vista. FUENTE: FOTOS DE dylita</p>	<p>Isaura Gómez</p>	<p>Elaborados con “marama” o Chiquichiqui tanto para el relleno como para el exterior, con salientes de fibra que conservan el movimiento del rollo que lo compone, y tapa en rollo al igual que el cuerpo.</p>	<ol style="list-style-type: none"> <li>1. Trabajo uniforme y de buena calidad, buena selección de material.</li> <li>2. El color y contraste de texturas interesante.</li> <li>3. Propuesta tradicional con creativo manejo de técnica.</li> <li>4. hay proporcionalidad en los elementos que lo componen.</li> </ol>
<p>27.</p>  <p>FOTO N° 54. Individuales redondos con diseño y ovalados FUENTE: FOTOS DE dylita</p>	<p>Isaura Gómez.</p>	<p>Elaborados con “marama” o Chiquichiqui tanto para el relleno como para el exterior. Rollo de notoria calidad y uniformidad que componen un buen producto. En el caso de los individuales redondos hay un diseño de flor con moriche natural.</p>	<ol style="list-style-type: none"> <li>1. Trabajo uniforme de buena presentación.</li> <li>2. Selección adecuada de material para el manejo de la técnica</li> <li>3. El color rojo y natural con una textura uniforme y un excelente acabado. En el caso de la combinación de flor presenta excelente proporción buen acabado</li> </ol>
<p>28.</p>  <p>FOTO N° 55. Cesto y cofre. FUENTE: FOTOS DE dylita</p>	<p>Isaura Gómez</p>	<p>Elaborados con “marama” o Chiquichiqui tanto para el relleno como para el exterior, En el caso del cofre con tapa en rollo al igual que el cuerpo, en los dos casos tenemos franjas de combinado con rollos apuntados con moriche</p>	<ol style="list-style-type: none"> <li>1. Trabajo uniforme y de buena calidad, buena selección de material.</li> <li>2. El color y contraste de texturas interesante.</li> <li>3. Propuesta tradicional con creativo manejo de técnica.</li> <li>4. en cada objeto hay proporcionalidad en los elementos que lo componen.</li> </ol>
<p>29.</p>  <p>FOTO N° 56. cesto cuadrado mediano tipo panera.FUENTE: FOTOS DE dylita</p>	<p>Carolina Yavinape</p>	<p>Elaborado con “marama” o Chiquichiqui tanto para el relleno como para el exterior, En este caso vemos un rollo que no es espiral redondo pues nos dibuja como un resorte cuadrado que es el que finalmente le otorga la forma cuadrada al cesto. Con pequeñas pintas de combinado con rollos apuntados con moriche</p>	<ol style="list-style-type: none"> <li>1. Trabajo uniforme y de calidad, y buena selección de material.</li> <li>2. El color con problemas de fijación y desafinate combinación</li> <li>3. Propuesta tradicional con creativo manejo de técnica.</li> <li>4. Hay proporcionalidad en los elementos que lo componen.</li> </ol>



<p>30</p>  <p>FOTO N° 57. Servilletero FUENTE: FOTOS DE dylita</p>	<p>Briceida Dasilva</p>	<p>Elaborado con "marama" o Chiquichiqui tanto para el relleno como para el exterior, En su base y el borde que remata y une los tres paneles de rollo apuntado con moriche,</p>	<ol style="list-style-type: none"> <li>1. Trabajo uniforme y de calidad, y buena selección de material.</li> <li>2. El color en perfecta combinación de tonos naturales.</li> <li>3. Propuesta innovadora con creativo manejo de técnica, pero presenta algunos problemas estructurales que impiden el buen desempeño funcional de objeto.</li> <li>4. Hay proporcionalidad en los elementos que lo componen. Aunque para un buen desempeño funcional los paneles laterales deben estar más cerca, más estructurados lo cual se logra disminuyendo su altura.</li> </ol>
<p>31</p>  <p>FOTO N° 58 contenedores de cucurito. FUENTE: FOTOS DE dylita</p>	<p>Juan Carlos Dagama</p>	<p>Elaborados con palma de cocorita en tejido recto de tafetán sencillo, de base cuadrada, la cual se estructura con bejucos de relleno sobretodo para definir los remates. Para obtener diferentes contenedores liviano y versátiles.</p>	<ol style="list-style-type: none"> <li>1. Trabajo uniforme y de calidad, y buena selección de material.</li> <li>2. El color en selecta combinación de tonos naturales.</li> <li>3. Propuesta innovadora con creativo manejo de técnica,</li> <li>4. Hay proporcionalidad en los elementos que lo componen.</li> </ol>
<p>31.</p>  <p>FOTO N° 59. Panera pequeña ventilada y bolso pequeño trenzado. FUENTE: FOTOS DE dylita</p>	<p>Juan Carlos Dagama</p>	<p>Elaborados con palma de cocorita en tejido cruzado con calado, de base redonda, la cual se remata con trenzado de la misma fibra, para la panera y trenzado cocido para el bolso pequeño con cargadera en liana de cocorita.</p>	<ol style="list-style-type: none"> <li>1. Trabajo uniforme y de calidad, y buena selección de material.</li> <li>2. El color en selecta combinación de tonos naturales.</li> <li>3. Propuesta innovadora con creativo manejo de técnica,</li> <li>4. Hay proporcionalidad en los elementos que lo componen.</li> </ol>
<p>32.</p>  <p>FOTO N° 60. Centro de mesa. FUENTE: FOTOS DE dylita</p>	<p>Juan Carlos Dagama</p>	<p>Elaborado con palma de cocorita en tejido recto de tafetán sencillo, de base cuadrada, la cual se estructura con bejucos de relleno sobretodo para definir los remates. Para un centro de mesa tipo frutero dentro de los conceptos minimalistas.</p>	<ol style="list-style-type: none"> <li>1. Trabajo uniforme y de calidad, y buena selección de material.</li> <li>2. El color en selecta combinación de tonos naturales.</li> <li>3. Propuesta innovadora con creativo manejo de técnica,</li> <li>4. Hay proporcionalidad en los elementos que lo componen.</li> </ol>



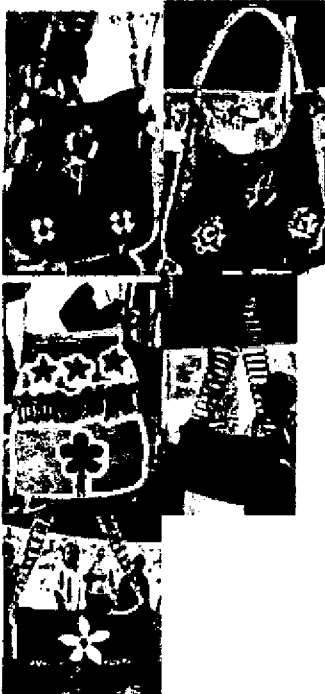

<p>33.</p>  <p>FOTO N° 61. Mochila típica, pequeña. FUENTE: FOTOS DE CDA</p>	<p>Comunidad Guajibo.</p>	<p>Tejido cruzado de malla en cumaré, con calados y borlas como festón en un remate con macramé, broche apuntado con semillas y adorno de plomada en las puntas inferiores extremas.</p>	<ol style="list-style-type: none"> <li>1. Trabajo uniforme y de calidad, y buena selección de material.</li> <li>2. el mono tono natural que se resalta con las semillas, esta agradablemente expuesto con esa variedad de texturas.</li> <li>3. Propuesta innovadora con creativo manejo de técnica,</li> <li>4. Hay proporcionalidad en los elementos que lo componen, que nos remite a un uso muy festivo a pesar de la modestia de sus colores</li> </ol>
<p>34.</p>  <p>FOTO N° 62, 63, 64 Y 65. Bolso pequeño. FUENTE: FOTOS DE CDA</p>	<p>Comunidad Guajibo.</p>	<p>Elaborado en corteza de palo blanca y ocre, este material es usado entre su comunidad para elaborar fajones que utilizan como elementos de carga, pero para el caso se aplicaron los diseños a los diferentes bolsos que a la vez han sido decorados con apliques de la misma fibra bordados y rematados con canutillos de semillas y bambú que expresan lo festivo de su colección.</p>	<ol style="list-style-type: none"> <li>1. Trabajo uniforme y de calidad, y buena selección de material.</li> <li>2. En los tonos naturales encuentra un llamativo positivo negativo, que se resalta con las semillas, esta agradablemente expuesto con esa variedad de texturas.</li> <li>3. Propuesta innovadora con creativo manejo de técnica,</li> <li>4. Hay proporcionalidad en los elementos que lo componen, que nos remite a un uso muy festivo a pesar de la modestia de sus colores.</li> <li>5. formalmente son muy agradables, con líneas que denotan mucha feminidad, tamaños funcionales aunque un poco tímidos, habría que estudiar las posibilidades tanto de la fibra en la región, como de las estructuras posibles para realizar mayor variedad de propuestas pues es un textil muy interesante.</li> </ol>



Esta actividad del proyecto fue asesorada por la diseñadora Doris Yazmín Gómez Niño, a quien los beneficiarios calificaron a conformidad con los siguientes datos.

#	ASPECTOS A EVALUAR	DEFICIENTE %	ACEPTABLE %	BUENO %	MUY BUENO %
1	Conocimiento En El Tema		5,56	55,56	27,78
2	Cumplimiento De Horario	22,2	33,3	38,89	5,56
3	Calidad De Material Didáctico		16,67	27,78	55,56
4	Oportunidad De Participación		27,78	44,44	27,78
5	Calida De La Relación Con Los Asistentes		27,78	44,44	27,78
6	Aplicaron de Lo Aprendido a su trabajo		5,56	33,3	61,11

## 4.2 TALLERES DE TINTURADO Y COLOR.

### **Objetivo General**

- Corregir fallas en el proceso de tinturado de fibras de “Marama” chiquichiqui y Cúmara” moriche.
- Capacitar al artesano en la aplicación de formas armoniosas dentro de la artesanía.

### **Objetivos Específicos:**

- Experimentar las combinaciones de de color en mezcla de anilina para hallar gamas análogas.
- Construir una carta de color, para concertar una clasificación cromática, en busca de homogeneidad de color a la hora de producir una línea de objetos.
- Aplicar una metodología de diseño en el proceso de elaboración del producto.
- Renovar los conceptos aplicados al producto artesanal por medio de la combinación del color y la implementación de nuevas líneas.
- Experimentar las combinaciones de fibra tinturada sobre un producto para hallar armonías análogas del color en determinados objetos.

### **Justificación.**

En Visitas anteriores se observó que no implementaban la forma adecuada de tinturar y que el proceso creativo / constructivo del producto no tenía planificación, pues no se calcula ni el tamaño del objeto, ni la cantidad de fibra tinturada necesaria para las combinaciones, por tanto al iniciar utilizaban un color que debían complementar con otro tono incompatible, obteniendo combinaciones poco armónicas. Teniendo en cuenta que la cestería en rollo cosido se destaca por el manejo del color y variedad de figuras, es necesario fomentar en estos artesanos un proceso metodológico que les proporcione un producto más competitivo

### **Tiempo.**

- Para el desarrollo de esta actividad se dispuso 6 días durante los cuales se realizaban reuniones periódicas condicionadas por el tiempo disponible del artesano.

### **Espacio.**

- Inicialmente Casa del artesano y para mayor disposición tanto del artesanos como de los elementos se optó por talleres familiares



## 4.2.1 Desarrollo Metodológico de las actividades.

### 4.2.1.1 Asistencia Técnica Sobre Tinturado de fibras y Elaboración De Una Carta De Color con el grupo.

#### Temática

- Preparación de la fibra o descruce.
- Calculo de la proporción Fibra – Anilina – Agua
- Utilización de fijadores.
- Proceso de Tinturado para la fibra.
- Colores primarios, secundarios, análogos, complementarios.

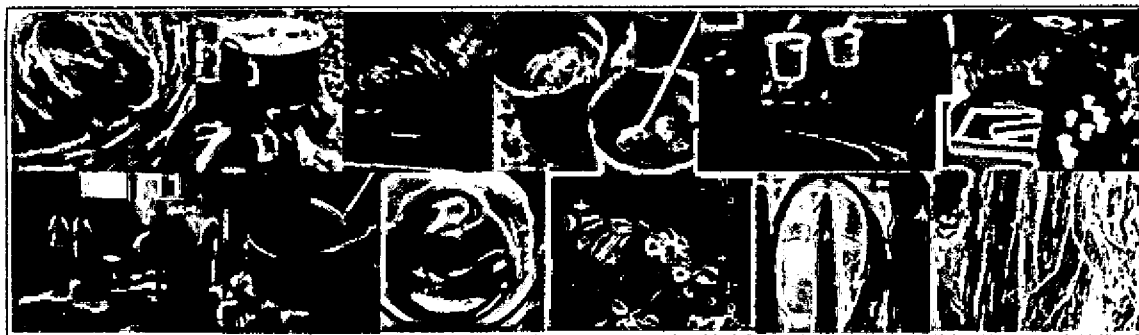

GRAFICA N° 19 Desarrollo del taller de tinturado en fibras de moriche, cumaré y chetitchiqui. FUENTE: Fotos y Edición de imágenes dylita

- ✦ Para esta asistencia, se llegó a un acuerdo con las artesanas en el que ellas se comprometían a aportar la fibra que desearan tinturar de más, el espacio, utensilios, agua y el parte del combustible (leña), etc.
- ✦ Por otro lado el asesor donaría las anilinas ya que de la elección de estas dependía el resultado en la carta de color, dos contenedores de 20 litros y basculas para determinar las proporciones de material y anilinas.<sup>1</sup>
- ✦ Esta asistencia inicio con el pesaje de la fibra y su posterior descruce.
- ✦ Como segundo paso la puesta de ollas con cuatro litros de agua para tinturar 1 libra de fibra por cada color, alo que se les agrego 20g. de sal.
- ✦ Explicación de las proporciones de anilina para la obtención de colores secundarios y análogos. Las mezclas de anilinas se realizaron en proporción, (peso de anilina al 1% del peso de la fibra<sup>2</sup>).

<sup>1</sup> para los pesajes se usaron basculas graneras digitales y basculas de resorte

<sup>2</sup> Tener en cuenta que la fibra de moriche es muy liviana.



- ✦ Se mezclaron los colores preparados con el agua a temperatura de 30°C aproximadamente (tibia), y posteriormente se agregó la mezcla de color al agua cuidando que su temperatura no exceda los 50gr. De lo contrario tonos como el azul no logran mezclarse provocando manchas posteriores en el color.
- ✦ Una vez se agregó la anilina al agua, se revolvió constantemente con un agitador para homogenizar el color.
- ✦ Al hervir<sup>1</sup> sumergiendo la fibra durante 30 minutos, (revolver la fibra cada diez minutos para distribuir la mezcla y la fibra pues esta suele flotar.)
- ✦ Retirar del fuego y agregar cuatro onzas de vinagre, y dejar en reposo durante 15 minutos para el fijado del color.
- ✦ Cuando la fibra se encuentre a temperatura ambiente, lavarla y extenderla.

### **Conclusiones:**

- a) El primer día una vez listos los insumos, utensilios y herramientas aun teníamos problemas para conseguir las materia primas, esto nos consumió toda la jornada de la mañana.
- b) debido a la incomprensión entre núcleos familiares las cesiones debieron hacerse tres talleres en lugares y sesiones diferentes.
- c) Este fue el procedimiento que se practicó para todos los colores, en las diferentes cesiones que se realizaron.
- d) Para este Taller se Utilizaron anilinas tricolor y el Indio color Amarillo, Amarillo Oro, Azul Profundo, Azul Brillante, rojo sólido, Rojo Pasión y negro, obteniendo una gama de colores en tonalidades Tierra.
- e) Con anticipación personalmente se le invitaba al grupo con el fin de confirmar la asistencia al taller y dejar claros los requerimientos.
- f) Al final se obtuvieron las muestras necesarias para la carta de color y su bebidas proporciones adjunta proceso de tinturado.

#### **4.2.1.2 Asesoría en diseño sobre aplicaciones y manejo del color en las artesanías**

##### **Temática:**

- Manejo de proporción en la aplicación y combinación del color,
- Teoría del Color; colores primarios, secundarios, terciarios, denotativo, saturación, contraste.
- Gammas y sus tipos
- Aplicación del color en la artesanía.



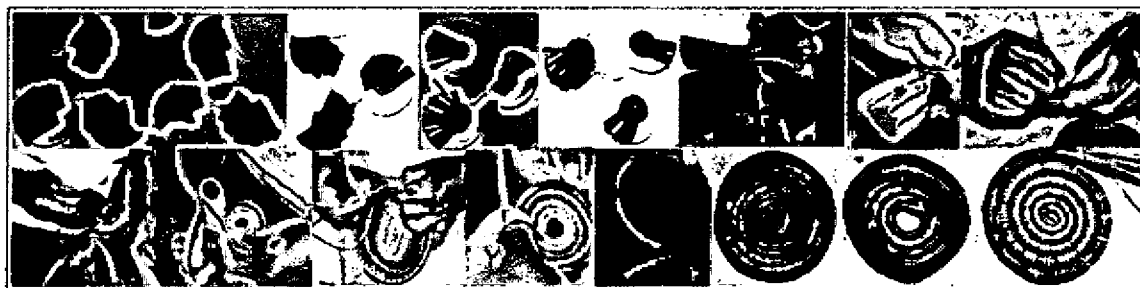

GRAFICA N° 20 Desarrollo del taller combinación y aplicación de fibras tinturadas . FUENTE: Fotos y Edición de imágenes dylita

- ✦ Para dar continuidad a la asistencia de tinturado se diagramaron y organizaron los resultados de dicha actividad en el catalogo con las muestras obtenidas (anexo 2, Cartas de color).
- ✦ La metodología implementada buscaba llevar un registro de los modelos desarrollados y la cantidad de material utilizado en estos, concientizando al artesano de la importancia de preparar con anterioridad el color y la cantidad de fibra a utilizar para obtener productos armónicos, acelerar el proceso y no desperdiciar material.
- ✦ Buscando una forma básica de plasmar el Diseño y el color se pusieron a prueba patrones en cuadrículas los cuales funcionan como un plano gráfico donde se insita al artesano a planear los colores, las formas que desee imprimir a su trabajo artesanal.
- ✦ Para la elaboración de estas plantillas se tuvo en cuenta el análisis formal y estructural del objeto.

Teniendo en cuenta que los artesanos del yare definitivamente no participarían. Como primera medida

#### 4.2.2 Resultados Prácticos.

Actividad desarrollada por el Diseñador Industrial	Actitud Receptiva del Artesano
Actividades Grupales.	<ul style="list-style-type: none"> <li>▪ Delegan responsabilidades de organización en el asesor.</li> <li>▪ Resaltan su disposición de tiempo.</li> </ul>
Toma de registros (fotos y Videos)	<ul style="list-style-type: none"> <li>▪ presta colaboración poniendo a disposición los elementos y materiales a ser registrados por el diseñador.</li> <li>▪ Se Alertan y predisponen un poco con el registro de videos y la tomas de fotos.</li> </ul>
Entrevista no Estructurada.	<ul style="list-style-type: none"> <li>▪ comparten sus saberes más espontáneamente a través de tareas demostrativas del oficio.</li> <li>▪ Pueden sustentar sus necesidades directamente en la acción donde se presentan.</li> </ul>



	<ul style="list-style-type: none"> <li>▪ Indagan sobre la función del diseñador frente a sus necesidades.</li> <li>▪ Centra su atención en los aportes que se brindan para la solución de los problemas presentes en el taller.</li> <li>▪ Se cuestionan las soluciones ya sea porque no las entiende o porque le parece difícil aplicarlas.</li> </ul>
Preparación y descruce de fibras y Proceso de Tinturado	<ul style="list-style-type: none"> <li>▪ exponen la preparación de su fibra frente a los otros artesanos.</li> <li>▪ confrontan el método utilizado con el tradicional.</li> <li>▪ Colaboran en la adecuación del espacio.</li> <li>▪ Prestan atención a lo que se hace y como se hace.</li> <li>▪ Se motivan al ver que los primeros resultados sean colores vibrantes.</li> </ul>
Toma de registro (video).	<ul style="list-style-type: none"> <li>▪ Se inquietan menos pues el grupo se acostumbra a la constante filmación.</li> </ul>
Exposición sobre teoría del color.	<ul style="list-style-type: none"> <li>▪ Muestran atención y algunos toman apuntes de la teoría.</li> <li>▪ Sentir el color en las manos, poder presenciar de forma más directa la transformación cromática en la mezcla, le permite al artesano comprender el proceso.</li> <li>▪ Comprenden el tema con el desarrollo de ejercicios prácticos e identifican los conceptos de diseño implícitos en su producto pero hasta ahora desconocidos por ellos.</li> <li>▪ Los temas que despiertan mayor interés son indagados.</li> </ul>
Exposición sobre semiótica y psicología del color	<ul style="list-style-type: none"> <li>▪ Comprende los conceptos por medio de experiencias sensitivas directas con el color.</li> <li>▪ Demuestra timidez ante esas experiencias</li> <li>▪ Una vez abordado el tema aporta opiniones y ejemplos.</li> </ul>
Elaboración de muestras	<ul style="list-style-type: none"> <li>▪ Empiezan a cuestionarse sobre lo que quieren transmitir con el color,</li> <li>▪ confrontan los colores que les gustan frente a lo que estos transmiten en busca del auto conocimiento.</li> </ul>



#### 4.2.3 Logros Pedagógicos.

- ‡ Se conoció a la comunidad en su entorno y su disposición para desarrollar las actividades del Proyecto.
- ‡ Se detectó las necesidades reales en cuanto a Diseño, de la comunidad artesanal.
- ‡ Se integro al grupo Artesanal en el desarrollo de actividades que generaron un conocimiento común.
- ‡ Con la transmisión de conocimiento compartida entre el asesor y el artesano se logro despertar interés asía el desarrollo del proyecto.

- # Se construyó una carta de color como material didáctico donde se especificó técnicamente el proceso de tinturado para la obtención de colores primarios, secundarios y terciarios.
- # Se integró al artesano en identificación del color como elemento comunicativo en la artesanía.

#### 4.2.4 Evaluación

- # Los artesanos estuvieron siempre dispuestos a colaborar en lo que estuviera a su alcance para el desarrollo del proyecto, uno de los principales motivos que impedía la realización de visitas o asistencia a las capacitaciones, era la realización de labores agrícolas o domésticas que les era imposible posponer.
- # Con los artesanos que no comprenden muy bien el español o son mayores, se tuvo que repetir la información hasta lograr una comunicación visual.
- # El asesor siempre estuvo dispuesto a cumplir con el itinerario marcado, pero la distancia entre los talleres artesanales y el estado del tiempo condicionó la puntualidad y en ocasiones la presencia de los artesanos en las citas acordadas.
- # El tiempo empleado en la actividad fue apenas suficiente para coger a grandes rasgos la tradición artesanal de la región.
- # Los recursos pedagógicos utilizados dieron buenos resultados en el momento de aplicarlos a la práctica.
- # Sería Excelente contar con un espacio de trabajo o Taller cuyas instalaciones, permitieran tanto los elementos necesarios para realizar las actividades y talleres, como la asistencia en general de los interesados en participar en las asesorías, pues la caseta no cuenta con nada y las personas que pueden asistir están limitadas a si pertenecen o no a la asociación es decir si se encuentran congraciadas con la familia que se encuentre dirigiendo la asociación en el momento.

#### **Recursos:**

Cámara fotográfica, Cámara de video, revistas, fibras, anilinas, agua, lejía, combustible (leña), ollas, tintilla, vinilos, marcadores, carteleros, papel de colores, círculo cromático.

#### **Registro.**

Videos, Fotos, Diarios de campo, muestras y resultados de aplicación.





Ministerio de Comercio, Industria y Artesanías  
artesanales de Colombia S.A

AC  
*Arturo Calle*

Esta actividad del proyecto fue asesorada por la diseñadora Doris Yazmín Gómez Niño, a quien los beneficiarios calificaron a conformidad con los siguientes datos

#	ASPECTOS A EVALUAR	DEFICIENTE %	ACEPTABLE %	BUENO %	MUY BUENO %
1	Conocimiento En El Tema			55,56	33,34
2	Cumplimiento De Horario		5,56	61,11	33,3
3	Calidad De Material Didáctico			44,45	55,56
4	Oportunidad De Participación			72,22	27,78
5	Calida De La Relnción Con Los Asistentes			44,44	55,56
6	Aplicaron de Lo Aprendido a su trabajo			38,86	61,11





## 5. PROPUESTAS DE INNOVACIÓN.

PROCESOS DE DISEÑO, DESARROLLO Y PRODUCCIÓN DE LÍNEAS DE PRODUCTOS EN FIBRAS DE CESTERÍA Y MADERA DE INÍRIDA.

### *Objetivo General.*

- Resaltar la diversidad en oficios, técnicas y materiales de la región como característica al integrar procesos productivos en el desarrollo, de las diferentes líneas de objetos.

### *Objetivos Específicos.*

- Desarrollar formalmente productos teniendo en cuenta las características naturales del medio.
- Incursionar en áreas como la Biónica que representen retos creativos para los artesanos en cuanto a la forma y función de sus productos.
- Integrar a los talleres y sus artesanos en la búsqueda de nuevas alternativas para diversificar sus técnicas productivas.
- Involucrar al artesano durante el proceso creativo del diseño.

### *Justificación.*

Teniendo en cuenta; que las familias participantes del proyecto manejan diferentes técnicas y materiales dentro del oficio de la cestería; que dentro del proyecto se contempla esta actividad permitiendo trabajar con todos los artesanos para solucionar una de las necesidades más tangibles en todos los talleres artesanales como es la innovación de productos; se propone el diseño de cuatro líneas de objetos que integren en su desarrollo la combinación con otros oficios como la talla en madera.

### *Estrategia Metodológica.*

- Diseño integrativo de la observación del medio, costumbres, cotidianidad, y aportes técnicos productivos y de la lógica de los artesanos del proyecto.



### **Tiempo.**

- El tiempo destinado para esta actividad, es un periodo de 30 días en donde se propusieron y desarrollaron los productos desde su concepción hasta la elaboración de prototipos.

### **Espacio.**

- Talleres Artesanales.



*FOTO N° 66 Rio Intrida, todo un universo por descubrir. FUENTE: FOTOS DE dylita.*

## **Desarrollo Metodológico de la actividad**

### **ANÁLISIS DE REFERENTES PARA EL DISEÑO Y ELABORACIÓN DE PROPUESTAS.**

#### **Tematica**

- Analogía de lo cultural.
- Biónica
- Procesos de producción artesanal.
- Características de las materias primas.
- Combinación de fibras.
- Línea de Objetos.



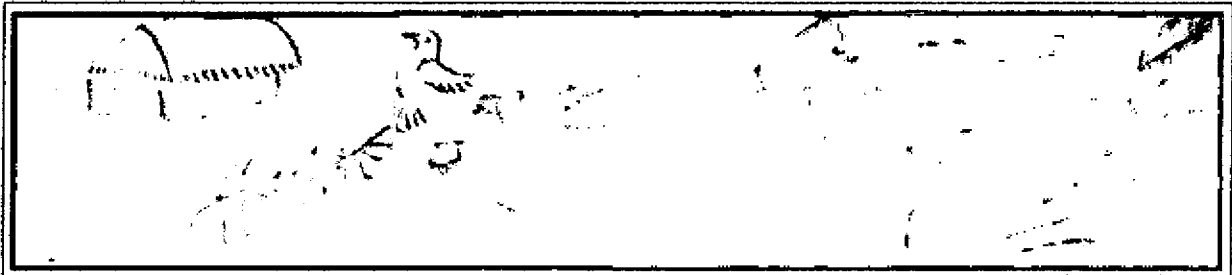

GRAFICA Nº 21 graficas de ideas percibidas . FUENTE; Fotos y Edición de imágenes dylita

- # Para el diseño de los productos de cada línea , se tomaron en cuenta aspectos como; el paisaje, las actividades cotidianas y los elementos que en estas se pueden referenciar.
- # Toda esta información se ordenó para presentarla como referente lógico en la concepción de cada una de las líneas de objetos que se proyectaron.
- # A continuación se describe gráficamente las cuatro líneas:

**Itsida : Tortuga**



Itsida :  
línea de Accesorios Portátiles  
para Generaciones Nómadas.

- Itsida: Portafolios.
- Itsida: Porta lapiceros
- Itsida: Revistero
- Itsida: Bolso.
- Itsida: Portadocumentos

Imagografía tomada de álbum de arte.  
Proyecto "Aseguramiento de la calidad de la producción artesanal indígena del Departamento del Guainía", Bogotá 1998.  
Autor: German Tanguino T.  
Edición: Dylita Niño.

**Itsida :**

**línea de Accesorios Portátiles  
para Generaciones Nómadas**

Los elementos que reflejan tareas cotidianas son tomados como inspiración para desarrollar esta línea de accesorios en fibra de juajua, trita o gueruma, acentuada con broches y detalles tallados en palo de sangre.

Palo para envolver las  
esponjas de casabe,  
y tejido Capatza para  
los lanchos.  
Foto: German Tanguino T.  
Edición: Dylita Niño.



Rápido  
Foto: German Tanguino T.  
Edición: Dylita Niño.



Vollador de ca casabe  
Foto: German Tanguino T.  
Edición: Dylita Niño.

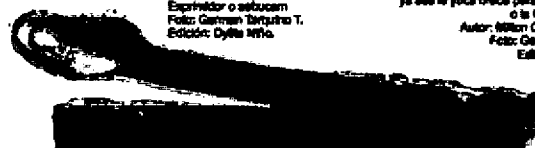

Espejador o sebucan  
Foto: German Tanguino T.  
Edición: Dylita Niño.



Talla en palo de sangre de un evento tradicional  
realizado en la mujer recolectando y cargando  
ya sea el yuca trucha para hacer el casabe  
o la fufu para cocinar.  
Autor: German Tanguino T.  
Foto: German Tanguino T.  
Edición: Dylita Niño.





Historia del camino de las plumas

“Aayaka”: LINEA DE SERVICIO PARA MESA  
 La Naturaleza De Generaciones Nómadas.  
 Cosas como la naturaleza y su espesa flora son elementos  
 cotidianos inspiradores, con los sinuosos movimientos tanto  
 del agua como de las serpientes generadoras de  
 vida en muchas culturas.



- ~ ~ ~ : CENTRO DE MESA
- ~ ~ ~ : PORTA CALIENTES
- ~ ~ ~ : INDIVIDUAL (JUEGO DE 4)
- ~ ~ ~ : PORTAVASOS (JUEGO DE 4)
- ~ ~ ~ : SERVILLETERO (JUEGO DE 4)

~ ~ ~  
 “Aayaka”: Anaconda



Umawuali :  
 línea de Accesorios de Mujer  
 para Generaciones Nómadas.

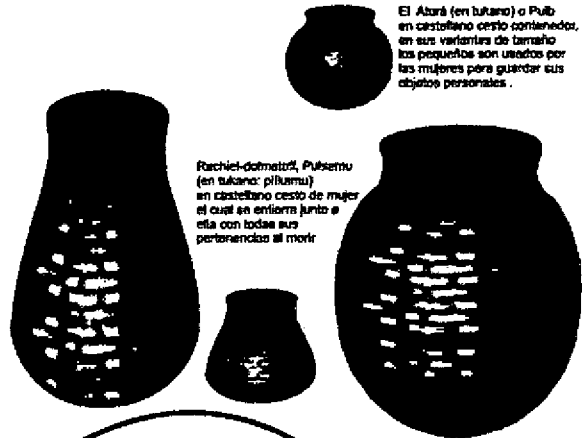

El Abará (en tukano) o Puli  
 en cestofano cesto contenedor.  
 En sus variantes de tamaño  
 los pequeños son usados por  
 las mujeres para guardar sus  
 objetos personales.

Rachiel-dabmatóñ, Puhemu  
 (en tukano: pillumú)  
 en cestofano cesto de mujer  
 el cual se entierra junto a  
 ella con todos sus  
 pertenencias al morir

Umawuali : Arcoiris



Mazano o cernidor de  
 granitos de mañoco



Manepidama Pescado  
 con exoestructura

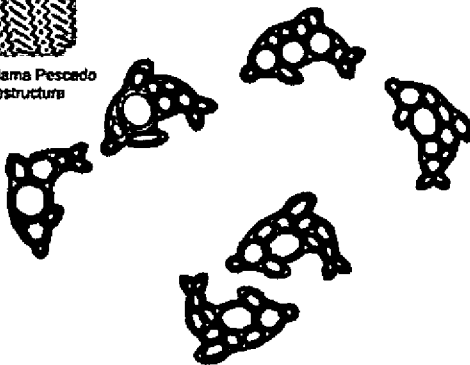

■ ■ ■ ■ ■ Kúpe : 5 Portacalientes QUE MUESTRAN EL  
 MOVIMIENTO D'ÉLA "TONINA" O DELFIN ROSADO CUANDO SALE DEL AGUA  
 Y CAE DE NUEVO. ELABORADO EN YARE.



Kúpe : Pezclado

- ✦ De esta forma se analizaron los referentes conceptuales que enmarcaron el desarrollo de las propuestas formales propiamente dichas para cada uno de los elementos proyectados, las cuales se reforzaron con una ficha de sustentación.
- ✦ La información es parte del análisis de la naturaleza, lo figurativo es una determinante en las característica de producción de las comunidades indígenas de la región, por tanto es primordial hacer un análisis de cuan importante es conservar algo de estas características.
- ✦ Dentro de la concepción de nuevos productos se tiene en cuenta detalles de la técnica que ya manejan para hacer ensambles, acabados y remates en los productos proyectados.



- # La orientación formal de los productos obedece a referentes de la región, pero su función esta determinada por las necesidades del consumidor, sin dejar de lado las posibilidades de cada fibra y cada objeto que ya se han establecido.

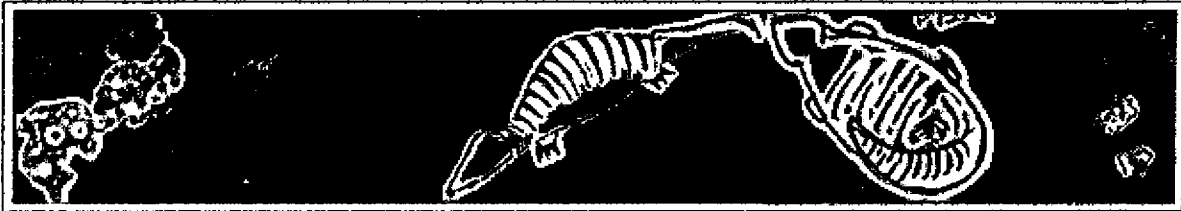

GRAFICA N° 22 de simplificaron y aplicacion a posibles diseños. FUENTE: Fotos y Edición de imágenes dylita

- # Dentro de la función y la forma juega un papel muy importante la definición de cada elemento teniendo en cuenta que la técnica es un factor determinante, por tanto se realiza un ejercicio de proyección, que ilustra cada uno de los elementos a desarrollar.(ver fichas de planos y de productos.)

#### Conclusiones:

- g) Dentro de los parámetros de referencia es necesario hacer investigación desde todo punto de vista formal, funcional, donde el análisis de mercado y tendencia sustentan en parte aplicación de conceptos relevantes en la concepción final del objeto.
- h) Toda la información investigada debe transmitirse de una manera clara a los artesanos, para esto se recomienda investigar sobre los objetos realizados por ellos, su cultura e interpretación de las costumbres de los artesanos, como la de los consumidores, a fin de encontrar un lenguaje común entre artesano – asesor – usuario.
- i) Dentro de la metodología de investigación es de vital importancia el saber observar y escuchar, sin olvidar que el saber preguntar abre las puertas de nuevos universos.
- j) La información sin aplicación se vuelve obsoleta. Es importante someter a un análisis que arroje una variedad de posibilidades a fin de escoger y poner a consideración las propuestas con diferentes puntos de vista.



## DESARROLLO Y PRODUCCIÓN DE LÍNEAS DE PRODUCTOS EN FIBRAS DE CESTERÍA Y MADERA DE INÍRIDA.

### Temática.

- Análisis de alternativas.
- Definición de una línea de producción.
- Pruebas y prototipos



GRAFICA N° 23. animación de propuestas. FUENTE: Fotos y Edición de imágenes dylita

- ✦ Después de un concienzudo análisis de la información y las diferentes posibilidades empiezan a tomar forma las propuestas.
- ✦ Las propuestas elegidas se someten a una evaluación de diseño y su posterior aprobación o corrección de las mismas.
- ✦ Los detalles, aunque se prevén de alguna forma, también se definen en la construcción de prototipos, en el desarrollo de productos según la técnica y las exploraciones de esta.

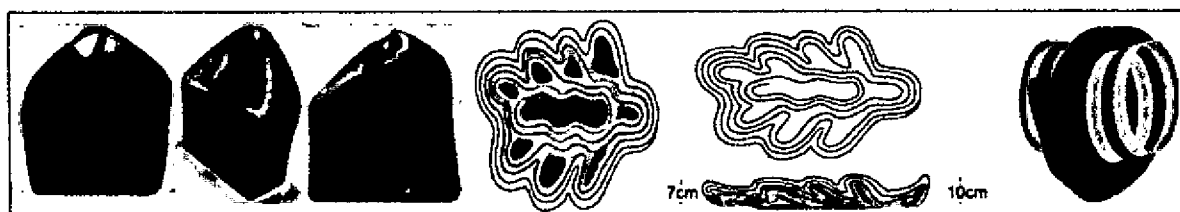

GRAFICA N° 24. Animación de propuestas. FUENTE: Fotos y Edición de imágenes dylita

- ✦ Muchas de las propuestas elegidas se cambiaron sustancialmente en el proceso de producción, para lo cual se debe adelantar el proceso de diseño sobre la marcha con la ayuda del artesano y registrando cada detalle de los cambios.



GRAFICA N° 25. Diseño en detalle y rediseño de propuestas. FUENTE: Fotos y Edición de imágenes dylita



### Conclusiones:

- a) En el diseño y producción de piezas artesanales de manufactura indígena no podemos dejar de lado su riqueza cultural, es algo que indiscutiblemente debe entrar en contacto con el proceso de diseño.
- b) Las propuestas siempre deben estar en una discusión abierta con los artesanos, pues ellos aportan al proceso desde el conocimiento que da la experiencia en la técnica.
- c) Cuando algo les impacta a los artesanos, su inventiva genera posibilidades que se escapan a las del asesor y no por ello dejan de ser buenas propuestas, lo importante es animarlos a seguir indagando en las posibilidades de producción y respaldar con información.

- # Después de ser expuesta cada propuesta al grupo de artesanos empezaron a surgir nuevas posibilidades y algunas modificaciones en cada línea, incluso líneas que fueron modificadas definitivamente porque los encargados de su manufactura no se encontraban en la región durante el lapso que comprendió el desarrollo de prototipos.
- # Como se ve a continuación cada línea sufrió adaptaciones y cambios propios del desarrollo técnico.

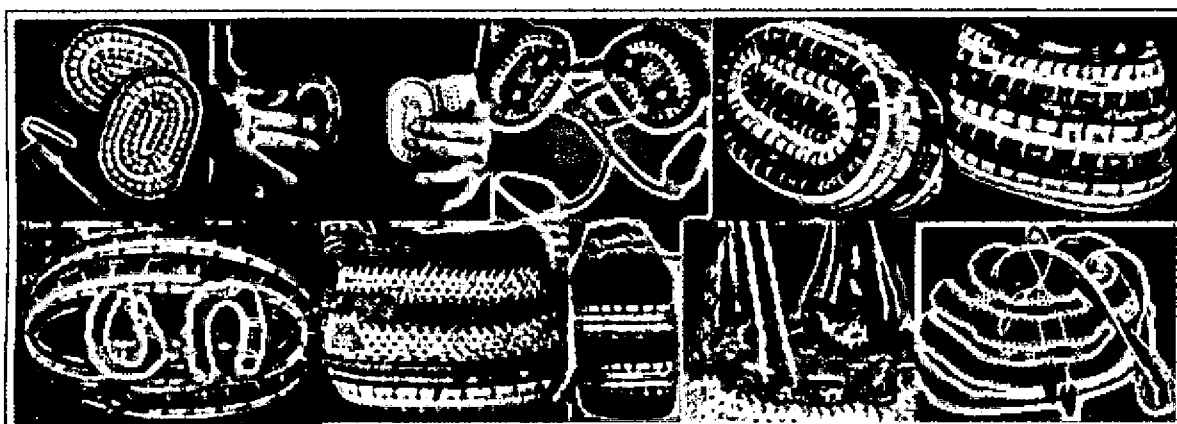

GRAFICA N° 26. Proceso de construcción nuevas propuestas línea "INARU". FUENTE: Fotos y Edición de imágenes dylita

- # La línea "INARU" que traducido del kurripaco significa Mujer, recobra significado, pues cada elemento ha sido pensado y elaborado por mujeres para mujeres.
- # Se mezclaron dos técnicas y muchas manos para desarrollar las piezas; el cinturón y el portagafas por Lilia, joyero y cosmetiquero por Catalina y el bolso por Griseida.





FOTO N° 67 línea de accesorios para mujer "INARU". FUENTE; FOTOS DE dylita.

- ✦ La línea "INARU" en especial nos muestra como se compagina lo verde de la selva con lo blanco de la arena como se puede observar en la foto N° 68, donde se entrelazan en un juego de líneas intermitentes que terminan en el río. Tiene detalles de madera que acentúan la belleza en cada pieza como el mejor de los herrajes.
- ✦ Ya en producto final se modificaron cosas como: remplazar la pulsera y el tocado por porta gafas y joyero, contenedores que se adaptaba más a la destreza técnica en los artesanos de la región, el tejido que se plateaba surgió un afortunado cambio debido al hallazgo ya registrado en capítulos anteriores, el entorchado con hilo remetido.
- ✦ En cuanto al rediseño aplicado en este caso se aprovecharon cualidades observadas en el desempeño técnico de los artesanos que abrieron posibilidades en cuanto a mejoras estructurales para el caso del cinturón adicionando rollos en sentido longitudinal, la cargadera de bolso que conserva las características de las hamacas que realizan tensión de diferentes puntos por medio de cuerdas separadas en el remate de sucesión para otorgar seguridad pero no recargar la estructura visualmente y permitir flexibilidad en la tensión, en cuanto a diseño en detalle para los broches con la abstracción de los pétalos de la flor de Inírida.
- ✦ La línea "PANAPE" que traducido del kurrupaco significa Hoja, este nombre es significativo pues cada elemento ha sido pensado y elaborado para contactarnos con el entorno natural, la exuberancia de la flora salvaje.





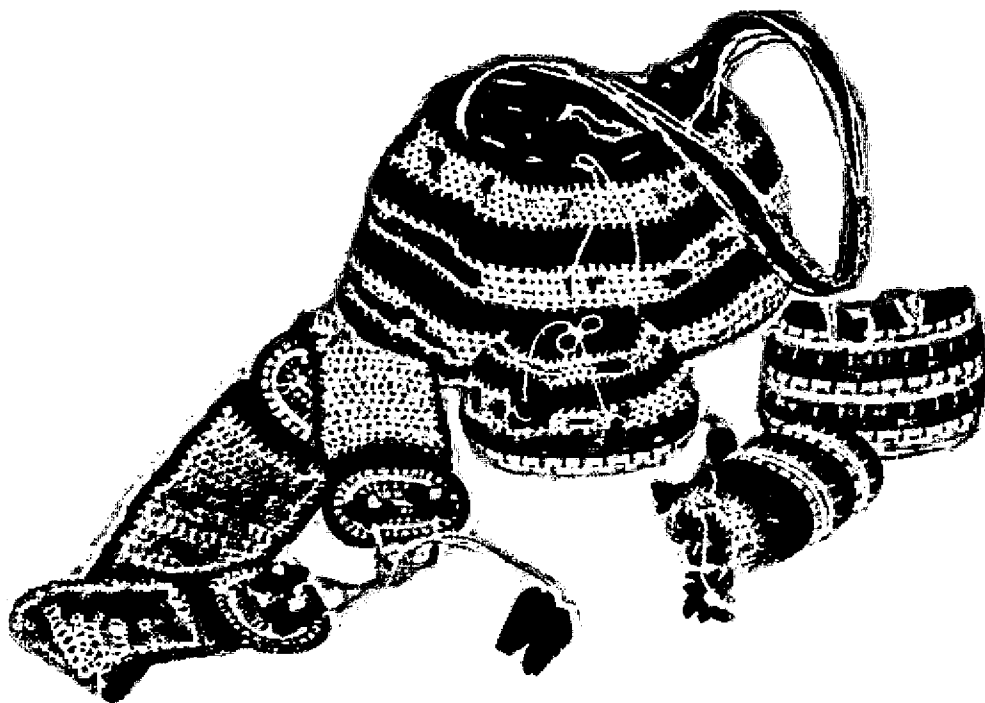
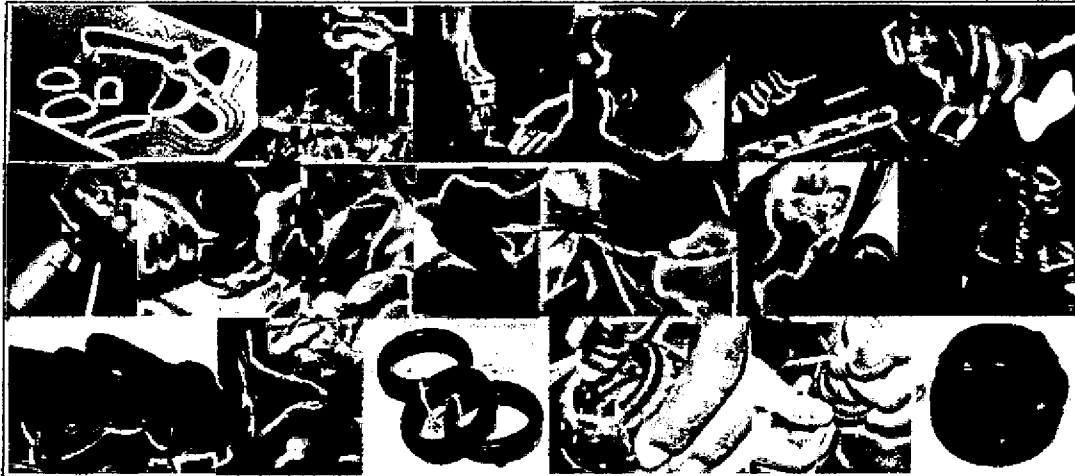

GRAFICA N° 27. Proceso de construcción nuevas propuestas línea "PANAPE". FUENTE: Fotos y Edición de imágenes dylita

- Se mezclaron dos técnicas y muchas manos para desarrollar las piezas: el centro de mesa, los individuales y porta caliente Isaura; porta vasos Marina; Gonzalo en las piezas de madera; para los servilleteros Briceida y la talla a cargo de Alirio.



FOTO N° 68. Línea de accesorios para servicio de mesa "PANAAPE". FUENTE: FOTOS DE dylita.

- La línea "PANAAPE" en especial nos muestra como la naturaleza con todas sus sinuosidades se entrelaza entre troncos y hojas secas y verdes y a su vez se ata con lianas que se entretujan para unir estructuras incompresibles pero fuertes y bellas.
- Con el desarrollo de estos prototipos las modificaciones fueron meramente formales se conservaron las 5 piezas planteadas y su funcionalidad.
- En cuanto al rediseño aplicado en este caso se racionalizó la forma teniendo en cuenta el carácter productivo de cada pieza, es decir en el caso de los individuales, porta calientes y porta vasos se conserva el movimiento sinuoso pero planteándolo desde una pieza central que en sus cortes lo contenga sin adicionar nuevos elementos, el volumen del centro de



mesa se genero a partir de la tensión realizada en los elementos adicionados en el curso del tejido y los servilleteros generan su movimiento en la talla y el tejido genera el control del volumen por medio de la dirección del rollo.



Nº 28. Proceso de construcción nuevas propuestas línea "ICHIDDAA". FUENTE: Fotos y Edición de imágenes dylita

- ✦ La línea "ICHIDDAA" que traducido del kurripaco significa Tortuga, este nombre muy específico y de mucha validez para la comunidad pues la tortuga es el símbolo de lo que perdura en el tiempo, como esta técnica que transmite toda su iconografía y su cultura propiamente dicha.
- ✦ Se mezclaron dos técnicas y dos manos de líderes para desarrollar las piezas así; en la tirita Fernando Bernal, materializando un bolso mediano, portafolio, revistero, porta lapiceros de bolsillo y porta documentos. y en la talla de Palo Brasil, Orlando Dagama



FOTO Nº 69. Línea de accesorios "ICHIDDAA". FUENTE: FOTOS DE dylita.



- ✦ La línea "ICHIDDAA" en todo su esplendor nos remite a verdaderos caparzones como contenedores de diferentes usos pero sin olvidar la belleza que imprime en sus texturas entretejidas llenas de mensajes y con la inconfundible tensión para la contención que caracteriza a los objetos en tirita de guaruma.
- ✦ Con el desarrollo de estos prototipos las modificaciones fueron formales en 4 piezas, en el portafolio los cambios alcanzaron a afectar función pues se variaron sustancialmente las medidas y se prescindió de cosas como manijas y compartimentos.
- ✦ En cuanto al rediseño aplicado en este caso se racionalizó la forma teniendo en cuenta el carácter productivo de cada pieza, como el caso del portafolio ya expuesto y el revistero no contó con mucha suerte en la interpretación del artesano quien tímidamente sugirió un corte que le quito estructura a la tensión esperada para sostener el peso del contenedor lleno, además visualmente es desproporcionado.

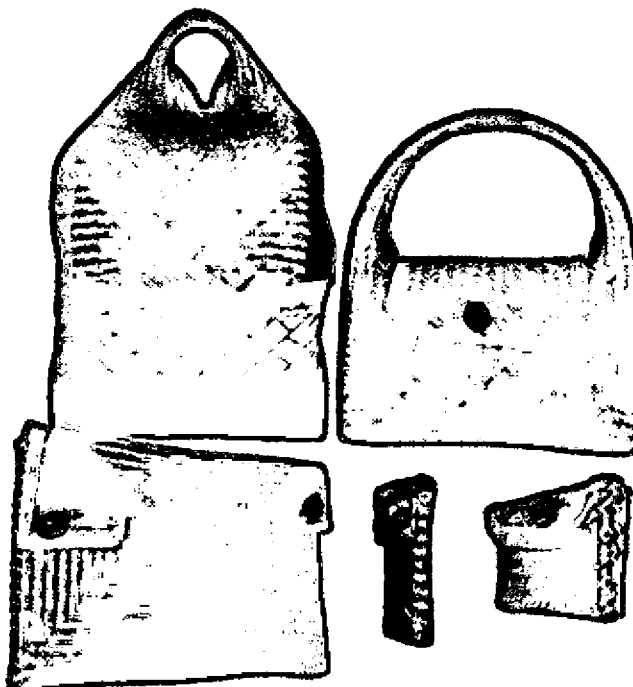
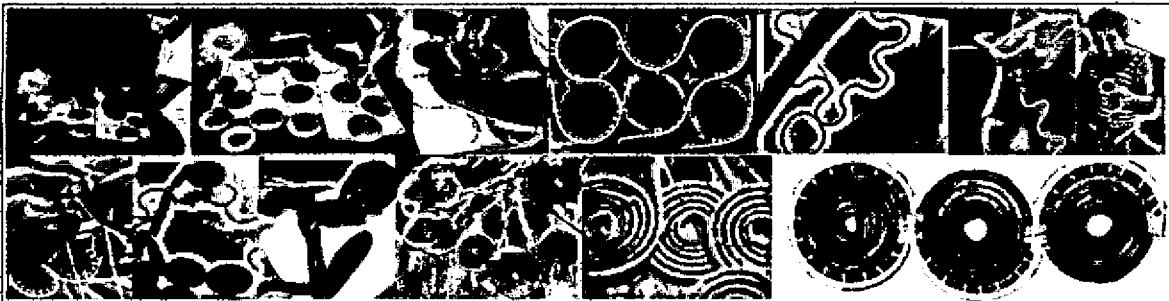

Nº 29. Proceso de construcción nuevas propuestas línea "UMAWUALI". FUENTE: Fotos y Edición de imágenes dylita



- ✦ La línea "UMAWUALI" que traducido del kurrupaco significa Guió, es la serpiente mas grande también conocida como anaconda.
- ✦ Se mezclaron dos técnicas y muchas manos para desarrollar las piezas así; para el bolso Francisca Dasilva y la talla en madera de la mano de Orlando Dagama, el cinturón y aretes Carolina Yavinape, collar y pulsera a cargo de Laura Yavinape.
- ✦ La línea "UMAWUALI" en todo su esplendor nos remite a resaltar la belleza del rolo y su conexión con la tierra y los ciclos vitales, se busco una conexión formal muy significativa que además ellos usaban de referente para dar por entendido el curso de el tejido que une cada rolo, que se asemeja al desplazamiento del guió tanto en el agua como en la tierra, siempre esta cerca de los cauces de los ríos y la moverse por su gran tamaño y peso deja un sendero profundo en la tierra por donde se arrastra. Es un animal de gran significado en la cultura, conocida y temida pero también venerada por su gran fuerza y majestuosidad.



FOTO N° 70. Línea de accesorios para mujer "UMAWUALI". FUENTE; FOTOS DE dylita.

- ✦ Esta línea fue completamente sustituida pues para el desarrollo técnico de "Kupe" no se hicieron presentes los artesanos expertos, lo cual dio paso a aprovechar los talentos convocados y dentro de los talleres de creación nació una línea de accesorios que resalta el movimiento y la belleza del rollo de chiquichiqui, buscando siempre adaptarse a las necesidades de la mujer moderna y descomplicada.
- ✦ En cuanto al diseño aplicado en este caso se racionalizó la forma teniendo en cuenta el carácter productivo de cada pieza y desde luego no incluir más elementos que los que permite la técnica para estructurar los cuerpos, la estructura básicamente está formada por rollos circulares de Chuquichiqui, como el elemento de unión se construyó un rollo envolvente en cumaré que a la vez resiste la tensión permitiéndole flexibilidad.
- ✦ En el caso del bolso el detalle del diseño está resuelto con piezas talladas en madera, pero para los demás accesorios se planteó en plata resolver los broches y demás herrajes necesarios para su funcionalidad.

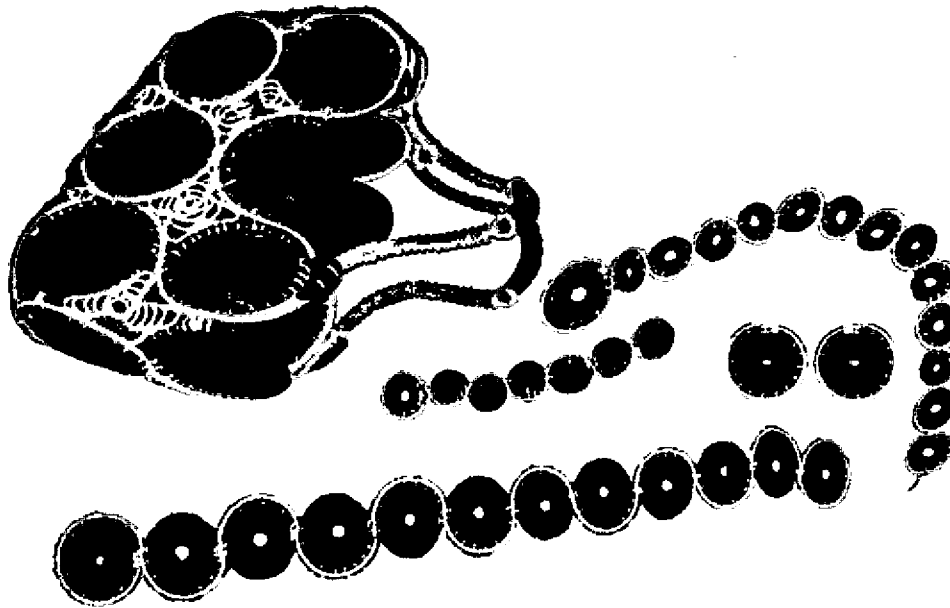

### Conclusiones

1. Hay diferencias en el manejo de la proporción comparada con nuestra percepción lo cual se analiza como resultado de su timidez y la vez desconfianza para proponer nuevas estructuras, no por falta de creatividad más bien por miedo a la aceptación.
2. A pesar de las diferencias entre ellos logran unificar sus necesidades y enfocarse en el desarrollo de una labor conjunta, aunque solo entre núcleos familiares.
3. la inventiva y adopción de ideas en algunos casos es muy espontánea y eso permite el continuo desarrollo de alternativas de solución ante problemas técnicos que surgen en la producción.

### Resultados Prácticos.

Actividad desarrollada por el Asesor	Actitud Receptiva del Artesano
Exposición de las propuestas en boceto y maqueta.	<ul style="list-style-type: none"> <li>▪ No logra ubicarse en un espacio bidimensional por eso se hace necesaria la implementación de maquetas.</li> <li>▪ Las maquetas despiertan curiosidad pero el hecho de que no se realicen en materiales reales les genera desconfianza dentro de las posibilidades que ya conocen de sus materiales.</li> </ul>
Implementación del Diseño y su Desarrollo Productivo.	<ul style="list-style-type: none"> <li>▪ Se cuestionan acerca de los detalles de construcción y proponen alternativas de solución.</li> <li>▪ Si se presentan dudas durante el proceso de elaboración, los artesanos esperan que el Diseñador opine y acuerde con ellos posibilidades óptimas de producción.</li> </ul>
Valoración y pruebas de los prototipos.	<ul style="list-style-type: none"> <li>▪ Al terminar el dudan sobre las posibilidades reales de mercadeo.</li> <li>▪ Expresan su opinión sobre el nuevo diseño, con la satisfacción del deber cumplido.</li> <li>▪ Ven más claramente las características esenciales del producto y nuevamente sugieren alternativas de mejoramiento productivo.</li> </ul>
Proceso De Elaboración De Prototipos Mejorados.	<ul style="list-style-type: none"> <li>▪ Los desarrollan con mayor autonomía, pues comprenden que en el mejoramiento productivo pueden brindar grandes aportes por ser conocedores de las características de las fibras y la técnica.</li> </ul>

### Logros pedagógicos.

- ✦ Como cada producto necesitaba del manejo y conocimiento de moldes tanto para la visualización de los elementos como para la construcción de los prototipos, se logro que aprendieran a interpretarlos y en algunos casos lograron desarrollarlos para mejorar las características de producción en cuanto a homogeneidad y cantidad.
- ✦ Se lograron superar los retos productivos con el artesano en cuanto a la forma y función de los Diseños Propuestos.
- ✦ Se encontraron medios visuales de comunicación con los artesanos que no hablaban el español.

### Evaluación.

- ✦ La atención y colaboración prestada por parte de los artesanos fue excelente, su actitud siempre estuvo en disposición para experimentar a través de su técnica con la elaboración de nuevos Diseños. La retribución económica al trabajo artesanal motivo y garantizo la culminación de dicho proceso



- ✚ En el taller de Orlando Dagama y su familia la disposición del artesano permitió un proceso continuo donde se tomo el aporte en diseño como una inversión.
- ✚ El asesor estuvo en parte del proceso pues debido a las otras actividades que desempeña el artesano no fue posible en todos los talleres un seguimiento detallado de la producción.
- ✚ El tiempo planificado no fue suficiente para hacer el seguimiento del proceso productivo desde la parte creativa hasta las pruebas de prototipos.
- ✚ Los bocetos y las maquetas fueron un excelente apoyo durante la interacción con el artesano.
- ✚ El espacio dentro del taller se adapta a los nuevos requerimientos de la producción, pero el desplazamiento implícito al unir técnicas hace dispendiosa la labor del asesor, en la mayoría de casos se debió contar con un medio de transporte que le permita movilizar los prototipos y el artesano no se compromete por los costos que esto le representaría.
- ✚ El modelo pedagógico comprende las etapas necesarias para el excelente desarrollo de esta actividad.

**Recursos.**

Cámara fotográfica, videgrabadora, Fibras naturales, Bocetos, Maquetas, Talleres artesanales.

**Registros.**

Fotos, videos y prototipos.

Esta actividad del proyecto fue asesorada por la diseñadora Doris Yazmín Gómez Niño, a quien los beneficiarios calificaron a conformidad con los siguientes datos

#	ASPECTOS A EVALUAR	DEFICIENTE %	ACEPTABLE %	BUENO %	MUY BUENO %
1	Conocimiento En El Tema			55,56	33,34
2	Cumplimiento De Horario			61,11	38,86
3	Calidad De Material Didáctico			55,56	44,45
4	Oportunidad De Participación			27,78	72,22
5	Calida De La Relación Con Los Asistentes			44,44	55,56
6	Aplicaron de Lo Aprendido a su trabajo			38,86	61,11



## 7. CONCLUSIONES.

- Al establecer un grupo de trabajo con la comunidad, solo se enmarca el campo de acción para el desarrollo del proyecto en su primera etapa, donde se genera la interacción “artesano – diseñador” y surgen las bases teóricas de un lenguaje común, el cual se complementa durante las siguientes etapas especialmente en aquellas que implican actividades prácticas. Entre tanto se pueden observar las limitantes existentes para establecer la interacción “artesano- artesano”.
- Los artesanos que poseen formación académica o técnica y experiencia con el mercado neoartesanal, son más receptivos a la conceptualización del diseño implícita en su producto, promoviendo el desarrollo de nuevos productos más competitivos, características que presentan aquellos que participa en expoartesanías.
- Frente a los requerimientos del mercado étnico, inducir al artesano a descubrir y preservar la importancia de la tradición en su oficio, y hacerlo consciente de la evolución necesaria en la técnica artesanal, conlleva a cambiar el concepto de su producto unas veces en la función, otras en la forma, en busca de un espacio vigente en dicho mercado.
- Los miembros de mayor edad en las familias aceptan las propuestas de cambio, gracias a la insistencia, demostración y continuidad en un proceso por parte del asesor y de los artesanos más jóvenes.
- Cada taller tiene su esencia, la cual se debe descubrir junto con el artesano pues es este quien mejor orienta el desarrollo de cada propuesta y de esta forma puede apropiársela y aplicarla.
- Cuando se busca el mejoramiento de condiciones en procesos de producción artesanal, se debe iniciar con la disminución de esfuerzos físicos dentro de las diferentes actividades, esto se refleja en la optimización y conservación del oficio, que a su vez facilita los medios al artesano en busca de un nivel de vida acorde con sus expectativas, ya que una de las causas del abandono del oficio, es el cotejo que ellos hacen de todo el esfuerzo que demanda su actividad, frente a otras labores más lucrativas y menos dispendiosas.
- En cuanto a los mecanismos de trabajo que se implementaron, las visitas permitieron iniciar la aplicación del método deductivo donde se abstraigo información característica en cada oficio, así como el conocimiento del entorno del artesano en cuanto a sus condiciones socioeconómicas, culturales, mitológicas, su historia, su saber tradicional y ritmos de trabajo, proporcionando criterios que inducen a reprogramar actividades y



aplicar para su ejecución un método inductivo, despertando su percepción ante los conceptos de diseño dentro del oficio artesanal. Se encuentra en las asesorías en diseño un medio que facilita el acercamiento al artesano para intercambiar conocimiento con el diseñador. Durante el desarrollo del proyecto se percibe, que este tipo de investigación permite construir una formación donde las dos partes están dispuestas a dar y recibir.

- En esta localidad se evidenció una gran diversidad en cuanto a materiales, técnicas, oficios y capacidad de respuesta del artesano, por tanto los mecanismos de trabajo propuestos se fueron jerarquizando, donde las **Asesorías en diseño** se implementaron con mayor frecuencia.
- A través de un itinerario de visitas se logra un Mayor grado de confianza y conocimiento de parte del asesor hacia el artesano y de este hacia el proyecto, lo que permite seguridad y un mayor espacio de interrelación para el desarrollo de diferentes actividades.
- Tanto el generar inquietudes como el tomar en cuenta la opinión del artesano, permite establecer un dialogo que muestra la parte emotiva e intelectual de este, además de ayudar a que el artesano descubra sus propias habilidades y evalúe con mas propiedad los resultados del proceso.
- La actividad no termina en un solo día, sino que requiere de otras etapas para llegar a la solución de las necesidades, que el artesano da a conocer a medida que avanza el proyecto.
- En la exposición de un diseño ante el artesano, se debe contar con una maqueta y bocetos claros, que le permitan al artesano abstraer el diseño fácilmente y aconsejar desde su experiencia y los diseños que tengan detalles deben ser trabajados con la gente que esta dispuesta a retos, especialmente si ya han trabajado en algún proyecto de diseño,
- Se debe dar seguimiento al proceso de elaboración de un producto, cuando se esta realizando por primera vez, con el fin de corregir fallas o resaltar los aportes que da el artesano, siempre en el proceso de elaboración le surgen dudas al artesano, el cual utiliza su astucia para resolver, logrando respuestas que a veces son imaginables para quién diseña.
- El incentivo que brinda el asesor a aquellos que incursionan en el oficio artesanal, es importante para encontrar nuevas condiciones que orienten al desarrollo de un buen trabajo, si se detectan dificultades en el carácter de las personas en el proceso receptivo de los conocimientos, debido a que una persona de carácter fuerte desfallece ante la primera dificultad, creando un ambiente negativo durante el desarrollo de las actividades, que no le permite seguir el proceso que conlleva a los resultados, por tanto es necesario que se este dispuesto a repetir cuantas veces sea necesario





## DE LAS ACTIVIDADES.

- La exploración de nuevas posibilidades para un empaque ya establecido, permitió ver la ansiedad de mejorar sus conocimientos en la rama, pero también temor de aceptar un nuevo proceso para el mejoramiento del empaque, pues el ya desarrollado les economizaba tiempo por la práctica adquirida.
- El juntar diferentes fibras y oficios en un taller común, permite que el grupo se beneficie de las inquietudes propias de cada asistente, las confronte en su oficio y genere nuevos cuestionamientos y posibilidades que le permitan experimentar en busca de la evolución de sus productos.
- Evaluar la actividad al finalizar permite que el artesano haga un recuento de lo desarrollado, además cree conciencia sobre si resulto o no importante el aporte a su oficio y de sugerencias para próximos eventos.
- Se nota mucha timidez e inseguridad a la hora de opinar o participar en las actividades teóricas en cuanto a color, pero finalmente en los ejercicios de aplicación se obtienen buenos resultados, sustentando lo que se quería transmitir por medio de estos.
- Como ejercicio practico de lo aprendido en las asesorías, el artesano debe realizar sus propias pruebas utilizando como ayuda el material didáctico entregado por el asesor, lo cual le permitirá apropiarse de una forma más directa del conocimiento transmitido o de lo contrario se vera rezagado el nuevo conocimiento volviendo al antiguo método.
- Hay que mostrarle al artesano que el diseño de su espacio de venta debe estar acorde con su producto en belleza y funcionalidad. Que el incurrir en gastos es necesario, pues existe la necesidad de darle al producto el estatus con el que quiere venderlo, partiendo de la apreciación “todo entra por los ojos” nadie le va a pagar bien por un producto que este amontonado en el suelo, además hace conciente de que la imagen que proyecte le permitirá vender a largo plazo y ubicar en nuevos mercados su producto.
- La venta del nuevo producto, es incentivo para que el artesano acoja el diseño, realizándolo varias veces y mejorándolo progresivamente.
- Para el caso de los artesanos que no hablan español o no saben leer, se hizo necesario encontrar un método práctico de comunicación a través de imágenes, bocetos, maquetas, objetos y mímicas que permitan la asociación de palabras, frases, personas, lugares y conceptos. Descubrir que la observación es su mayor herramienta, indujo al asesor a explorar todos sus sentidos como medios comunicativos.



## DE ACTIVIDADES COMPLEMENTARIAS AL DISEÑO.

- La importancia de la escuela en la preservación de las tradiciones de un pueblo ayuda a Fortalecer el concepto del “Orgullo por lo nuestro” y a que los niños adquieran una disposición mental que los orienta a conservar la tradición, construyendo así una generación conciente de la importancia de promover y apoyar proyectos enfocados al mejoramiento y preservación del oficio, de las tradiciones y de la cultura misma.
- El asesorar y colaborar con el artesano en detalles de montaje, exhibición y venta del producto, permitió evaluar por parte de asesores y artesanos la objetividad de las propuestas desarrolladas para la feria.
- Al compartir los espacios propios se genera cierta confianza ellos donde se permiten expresar las cosas con las que se sienten identificados y el temor que les genera presentarlas a los demás. En primer lugar porque sienten que puedan ser irrespetadas interpretadas de forma indebida en un el mercado les pide cosas como las toninas que en su cultura no son lo mas apreciada debido alas leyendas trágicas que sobre estos seres se divulgan, lo cual conlleva a que no expresen en su esplendor toda la riqueza histórica e icnográfica que tiene para comunicar en sus tejidos.

## DE LA COMUNIDAD ARTESANAL.

- Los productos son realizados con mayor calidad por aquellos que aprendieron el oficio de sus padres, pues esto, les ha permitido ir perfeccionando la técnica en el oficio a través del tiempo, pero al intentar enseñar el oficio a sus hijos, estos se muestran apáticos y solo acceden a colaborar en algunas partes del proceso, ya que no ven en el, la retribución equivalente a todo el esfuerzo puesto en la actividad.
- Las edades de los operarios oscilan, entre 25 y 60 años, pero el porcentaje es mayor entre los 40 y 60 y esta desarrollada de igual forma por hombre y mujeres. Los niños se hacen partícipes de la actividad a los 10 años en promedio, aunque en poco tiempo la abandonan y se dedican a otras actividades, que les dan mayor prestigio dentro del núcleo social en que se desenvuelven actualmente<sup>1</sup>.
- En la mayoría de los artesanos, el tiempo dedicado a la manufactura de los productos se reduce al empleo de los ratos libres dejados por sus habituales quehaceres del campo y el hogar, rescatando aproximadamente de Tres a cinco horas diarias y solo en caso de un encargo urgente pueden dedicarle ocho horas diarias.



<sup>1</sup> Ahora viven en la ciudad, ven televisión y se rodean de militares por una parte y de las posibilidades de cultivos ilícitos o el desempeño en los proceso de transformación de estos.

## 8. RECOMENDACIONES

- El desarrollo de la asistencia, se debe dar dentro del taller artesanal para ser más objetivos a la hora de plantear soluciones o recomendaciones al artesano.
- Al observar un comportamiento particular en el rendimiento del artesano es necesario indagar y analizar las posibles causas y de esta forma buscar alternativas de trabajo para con ellos.
- Dependiendo de la calidad del trabajo, se debe efectuar un seguimiento dentro del proceso productivo para corregir fallas futuras, evolucionar en el empaque, implementar nuevos métodos y herramientas.
- Dentro de la relación con el artesano se presentan una diversidad de puntos de vista argumentados con experiencias personales, los cuales deben analizarse y evaluarse con el fin de no perder la objetividad y permitir una manipulación de la información por parte del artesano.
- En la parte previa a la visita es necesario plantearse una guía acerca de las actividades a desarrollar, con el fin de aplicarla en el desarrollo de la visita con todas las variantes que el particular exija, pues cada artesano se extiende sobre un tópico en especial.
- La entrevista no estructurada se recomienda por ser un mecanismo práctico en la recolección de datos, que permite al diseñador abstraer información sin alertar al artesano.
- En cuanto a los registros y los videos se recomienda disponer los elementos necesarios para hacer imperceptible esta labor.
- En las actividades en grupo, se recomienda la participación interdisciplinaria de profesionales en áreas al diseño y trabajo con comunidad; para brindar una asesoría más completa y precisa a la hora de resolver las inquietudes de los artesanos.
- Contar con la colaboración de los líderes de la comunidad es necesario para coordinar los aspectos de logística.
- Hacer seguimientos con asesorías puntuales para observar como cada artesano aplica la semiótica del color en sus productos.

- Este tipo de actividades en grupo debe congregarse la asistencia de los niños artesanos, ya que ellos son más receptivos y pueden ayudar a sus padres a comprender lo que se expone.
- Para las pruebas de tinturado se recomienda usar los diferentes pigmentos vigentes en el mercado local, para que el artesano pueda disponer de estos cuando los necesite.
- Implementar el uso de mejores elementos de medición, para determinar con precisión y evitar los tanteos, pues esto influye tanto en la obtención de color como en la retención de información del artesano.
- Fomentar la integración del artesano en la asistencia técnica, mediante el manejo de material didáctico que explique el proceso que se lleva a cabo, aprovechando el tiempo que transcurre durante la cocción de la fibra.
- Se recomienda desarrollar material didáctico como guía, para que el artesano realice sus propias pruebas como ejercicio práctico de lo aprendido en las asesorías.
- Contar con las capacidades receptivas de los infantes y no relegarlos pues ellos como generación futura son quienes pueden fortalecer con mayor ahínco los proyectos culturales de conservación y desarrollo porque permiten la formación integral en un proceso progresivo.
- Difundir los objetivos del proyecto en las escuelas con el fin de involucrar a los docentes de la localidad y recibir sus aportes pedagógicos adquiridos en las experiencias con la comunidad.



## 7.2 EN CUANTO A DISEÑO

- Se debe captar con atención y respeto, las sugerencias que tenga el artesano hacia las propuestas del Diseñador e involucrarlas en la evolución de las mismas, para así hallar soluciones que estén dentro del contexto artesanal.
- Realizar prototipos de prueba, para analizar las eventuales inconsistencias por parte del diseñador al buscar nuevas posibilidades, o por parte de artesano al interpretar un diseño.
- El trato con el artesano debe ser cordial pero nunca impositivo, cada propuesta debe someterse a discusión donde se analiza lo sugerido por el investigador para beneficio del artesano, quien finalmente la adopta indicando mejoras justificadas por la experiencia en su oficio a fin de dejar el diseño lo más claro posible ante el artesano.



- Al momento de evaluar los empaques propuestos por el artesano hay que resaltar los aspectos positivos y permitir al artesano descubrir las posibles fallas.
- Importante recalcar en el manejo de buenas herramientas y utensilios, pues esto influye en el acabado final del producto.
- Antes de pensar en el diseño de producto, se deben conocer todos los procesos involucrados para elaboración de este.
- Se recomienda dar seguimiento al proceso de elaboración de un producto, cuando se esta realizando por primera vez (Prototipo), con el fin de corregir fallas o resaltar los aportes que da el artesano a este.
- Es recomendable elaborar bocetos donde se contemple el Diseño en detalle, ser lo mas explicito con el artesano en cuanto a lo que se Desea lograr con la implementación de este.
- Se recomienda hacer más de un prototipo, para lo cual habría que disponer de mas tiempo pues todos los artesanos no tienen todas la facultad de captar rápido y bien y hay prototipos que demandan de mas tiempo.



	<b>FORMATO</b> <b>Presentación y Evaluación de Propuestas</b>	<b>CODIGO: FORASD 04</b> Documento vigente a partir de: 2004 10 06	
		<b>VERSIÓN: 02</b> <b>Página</b>	

**Subgerencia de Desarrollo – Centro de Desarrollo Artesanal.**



Sustentación \_\_\_\_\_ Evaluación \_\_\_\_\_

Asesor: Doris Y. Gómez Niño

Fecha: \_\_\_\_\_

Descripción del Producto	Línea: "PANNAPE" Hoja: LINEA DE SERVICIO PARA MESA
	Pieza: Centro de Mesa
	Nombre: "PANAPE MEPADARE" hoja seca.
Oficio, Técnica y Materia prima	Cesaria en rollo; en fibras chiquichiqui y moriche y talla en palo de sangre.
Concepto de Diseño	<b>Generación Nómada;</b> elementos anacrónicos, austeridad, ingenuidad, modernidad ecléctica y etnia, para crear un puente entre lo cotidiano y lo desconocido.
Aporte de Diseño (Rescate, Diversificación, Mejoramiento, Innovación)	Diversificación de elementos usuales poniendo en contacto la cotidianidad con los elementos comunes de la cultura indígena del Guainá, como lo son los contenedores, cestos ("Puib", en lengua "tukano") que con la aplicación del diseño formal del entorno convierten en modernos contenedores que albergan piezas talladas en madera que estructuran como las venas de una planta para lograr representaciones figurativas del su entorno.
Identidad	La Naturaleza De Generaciones Nómadas. Cosas como la naturaleza y su espesa flora son elementos cotidianos inspiradores, con los sinuosos movimientos tanto del agua como de las serpientes generadoras de vida en muchas culturas reflejada en sus actividades diarias, sus utensilios y las técnicas ancestrales con que los elaboran.
Concepto Formal	Figuras completamente orgánica evoca las hojas del follaje selvático, grades alargadas, sinuosas como las aguas del río, que nos hacen referente de los contenedores mas primitivos y naturales. Las texturas son aporte de la combinación de la fibras tejidas que contrasta con el liso de la madera incrustada como también combinaciones de color representando parte de la iconografía ancestral de los pueblos del Guainá, colores acuosos en azules, verdes y tonos tierra retomando la riqueza geográfica de la Orinoquía Colombiana.
Concepto Estructural, Funcional	El centro de mesa se conformara en de rollos de chiquichiqui y moriche, que se adhieren a un corazón de madera de formas muy orgánicas, introduciendo piezas de madera como las nervaduras de una hoja, y a su vez desviando en curso uniforme del rollo de espiral para crear la sinuosidad del movimiento del río, que atendiendo a los diferentes diseños gráficos de esta manera identifica en que punto exactamente se deben hacer las inserciones de madera o los cambios de tono. La aplicación de talla de palo de sangre, la cual se debe trabajar en dirección de la veta es recomendable tener una idea certera del resultado final por tanto debe usarse una plantilla para planear un mejor aprovechar mejor la fibra. Su capacidad de contención esta dada para frutas.
Concepto Técnico Constructivo	Técnica de rollo consiste en ir enrollando un manojo de fibra sobre si misma, cociéndolo para impedir que se deshaga, así se forma el cuerpo de de la pieza los hilos que se usan para apuntar también se combinan en diferentes colores para la creación de motivos figurativos, que se inserta ala madera siguiendo la plantilla de diseño para lograr una sinuosidad armónica y equilibrada, para las nervaduras usaremos piezas Talladas en palo de sangre, para realizar una talla se taja el bloque de madera con hachas y cuchillos, a continuación se moldea la figura con, brocas y cuchillas. Posteriormente se utilizan, limas y papel de lija para dar un acabado a la pieza de la madera en su estado natural, cncrcarla y pulirla.

<b>Concepto Comercial</b>	
Mercado Objetivo	Hogares clase media, media alta, parejas entre los 25 y 45 de edad años, que deseen experimentar fascinación por otras cultura, épocas o lugares en sus accesorios.
Costo – Precio (Recursos y/o estrategias de posicionamiento bench marking))	Manejo de empaque y etiquetas que hablen del trabajo artesanal de las comunidades indígenas del Guainá, catálogos con productos y mucho manejo de identidad den Marquillas y fotos, espacios de exhibición para ferias y exhibidores de productos para puntos de venta.

	<b>FORMATO</b>	CODIGO: FORASD 08		
	<b>Ficha de Producto</b>	FECHA: 2004 06 04		
		VERSION: 1	Página 1 de 2	

**Subgerencia de Desarrollo - Centro de Diseño Artesanal**



**La Naturaleza De Generaciones Nómadas.**



Pieza: Centro de Mesa	Artesano: Isaura Gómez y Gonzalo Garrido
Nombre: "PANAPE MEPADARE" hoja seca.	Grupo: Artesanos "Kurripaco"
Oficio: CESTERÍA Y TALLA	Departamento: Guanía.
Técnica: Rollo cocido con adiciones de madera tallados por percusión.	Ciudad: Inirida
Materia Prima: "Marama" Ciquichiqui y palo Brasil	Localidad/vereda: La primavera Primera etapa
Certificado Hecho a Mano Si <input type="checkbox"/> No <input type="checkbox"/>	Resguardo:

Dimensiones Generales:		Producción mes: 15
Largo (cm): 35	Diámetro (cm):	Precio en Bogotá: \$ 30000
Ancho (cm): 30	Peso (gr): 250	Unitario: \$ 25000
Alto (cm): 9	Color: Tonos naturales y verde	Por mayo: \$ 20000

Observaciones: Con la línea "PANAPE MEPADARE" cada elemento refleja lo hermoso, exuberante, sinuoso y envolvente de nuestras selvas llenas de hojas, bejucos y mucha madera, para lo cual se hizo énfasis en que el artesano se sintiera identificado con el objeto y así promover la naturaleza como motivo inspirador.

El centro de mesa cumple con la función de contener frutos, y su forma caprichosa nos sugiere la estructura libre que toman las hojas después de caer

Responsable:	Fecha:
--------------	--------

Referente(s)  Muestra  Línea  Empaque



**FORMATO**  
 Ficha de  
 Dibujo y Planos  
 Técnicos

CODIGO: FORASD 07  
 FECHA: 2004 06 04  
 VERSION 1

Página 1 de 2



**Subgerencia de Desarrollo - Centro de Diseño Artesanal**

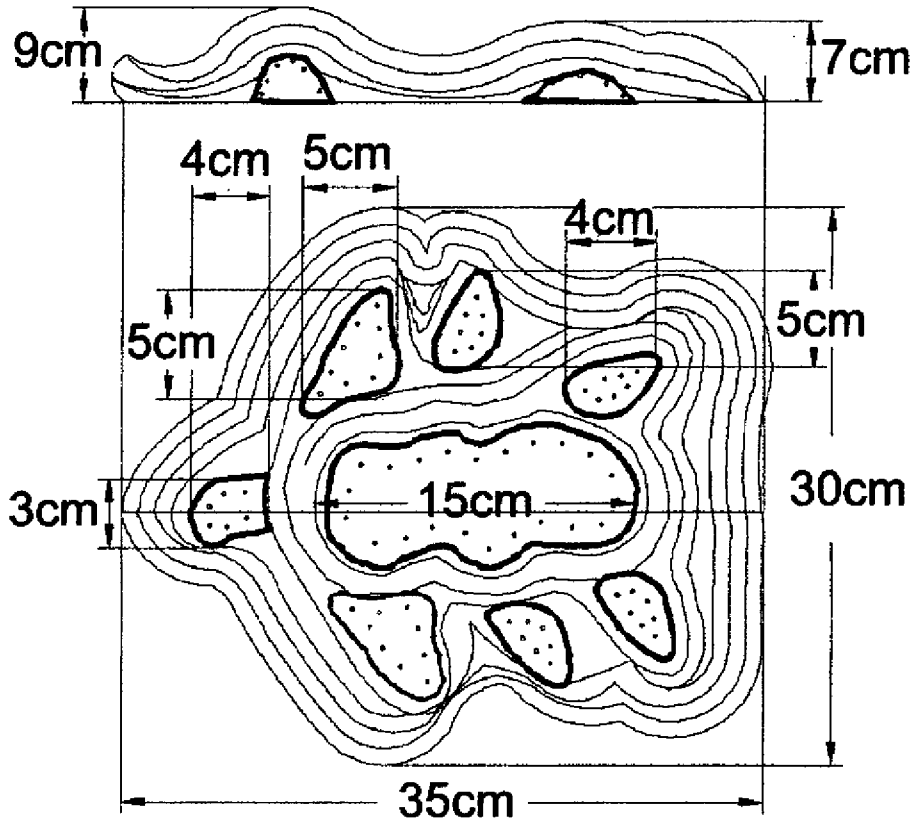

**CENTRO DE MESA**

**La Naturaleza De Generaciones Nómadas.**



Pieza: PORTA CALIENTE	Línea: "PANNAPE" Hoja: LINEA DE SERVICIO PARA MESA	ESC. (Cm): PL.
Nombre: "PANAPE MEPADARE"	Referencia:	
Oficio: CESTERÍA Y TALLA	Materia Prima: "Marama" Ciquichiqui y palo Brasil	
Técnica: Rollo cocido con adiciones de madera tallados por percusión.		

**Proceso de Producción:** Usaremos una pieza central o de corazón, Tallada en palo de sangre y luego se adicionaran pequeñas piezas de madera, para realizar una talla se taja el bloque de madera con hachas y cuchillos, a continuación se moldea la figura con, brocas y cuchillas. Posteriormente se utilizan, limas y papel de lija para dar un acabado a la pieza de la madera en su estado natural, encerarla y pulirla. Para este caso el rollo se inserta a la madera siguiendo el curso de los bordes, enrollando un manojo de fibra sobre la madera, cociéndolo inicialmente en los agujeros hechos en la pieza de madera, para impedir que se deshaga, para lograr una sinuosidad mas pronunciada sobre el curso del rollo se adicionaran pequeñas piezas de madera enfrentandolas una cada lado, aunque sobre rollo diferente, formando el cuerpo de la pieza, las franjas finales se tejen verticalmente sobre el último rollo para crear contención, los hilos que se usan para apuntar también se combinan en diferentes colores para la creación de franjas.



<b>Observaciones:</b>
los agujeros en la pieza de madera deben hacerse a la distancia especificada en la plantilla y así obtener uniformidad en las puntadas.

Responsable: \_\_\_\_\_ Fecha: \_\_\_\_\_

Referente(s)

- Muestra  
  Línea  
  Empaque



 <p>Ministerio de Comercio, Industria y Turismo artesanal de Colombia s.a</p>	<b>FORMATO</b> <b>Presentación y Evaluación de Propuestas</b>	<b>CODIGO: FORASD 04</b> Documento vigente a partir de: 2004 10 06	
		<b>VERSIÓN: 02</b> <b>Página</b>	

**Subgerencia de Desarrollo – Centro de Desarrollo Artesanal.**



Sustentación \_\_\_\_\_ Evaluación \_\_\_\_\_

Asesor: Doris Y. Gómez Niño

Fecha:

Descripción del Producto	Línea: "PANNAPE" Hoja: LINEA DE SERVICIO PARA MESA
	Pieza: Porta Caliente.
	Nombre: "PANAPE LITARRAPITE" vena de hoja.
Oficio, Técnica y Materia prima	Cesaría en rollo; en fibras chiquichiqui y moriche y talla en palo de sangre.
Concepto de Diseño	Generación Nómada; elementos anacrónicos, austeridad, ingenuidad, modernidad ecléctica y etnia, para crear un puente entre lo cotidiano y lo desconocido.
Aporte de Diseño (Rescate, Diversificación, Mejoramiento, Innovación)	Diversificación de elementos usuales poniendo en contacto la cotidianidad con los elementos comunes de de la cultura indígena del Guainía, como lo son los contenedores, cestos ("Puib", en lengua "tukano") que con la aplicaron del diseño formal del entorno convierten en modernos contenedores que albergan piezas talladas en madera que estructuran como las venas de una planta para lograr representaciones figurativas del su entorno.
Identidad	La Naturaleza De Generaciones Nómadas. Cosas como la naturaleza y su espesa flora son elementos cotidianos inspiradores, con los sinuosos movimientos tanto del agua como de las serpientes generadoras de vida en muchas culturas reflejada en sus actividades diarias, sus utensilios y las técnicas ancestrales con que los elaboran.
Concepto Formal	Figura completamente orgánica evoca las hojas del follaje selvático, grades, proporcionada, sinuosas como las aguas del río, que nos hacen referente de los contenedores más primitivos y naturales. Las texturas son aporte de la combinación de la fibras tejidas que contrasta con el liso de la madera incrustada como también combinaciones de color representando parte de la iconografía ancestral de los pueblos del Guainía, colores acuosos en azules, verdes y tonos tierra retomando la riqueza geográfica de la Orinoquía Colombiana.
Concepto Estructural, Funcional	El porta caliente se conformara en de rollos de chiquichiqui y moriche, que se adhieren a un corazón de madera de formas muy orgánicas, como las nervaduras de una hoja, funciona como estructura, y a su vez desvía en curso uniforme del rollo de espiral para crear la sinuosidad del movimiento del río, que atendiendo a los diferentes diseños gráficos de esta manera identifica en que punto exactamente se deben hacer los cambios de tono. La aplicación de talla de palo de sangre, la cual se debe trabajar en dirección de la veta es recomendable tener una idea certera del resultado final por tanto debe usarse una plantilla para planear un mejor aprovechar mejor la fibra.
Concepto Técnico Constructivo	Técnica de rollo consiste en ir enrollando un manojo de fibra sobre si misma, cociéndolo para impedir que se deshaga, así se forma el cuerpo de de la pieza los hilos que se usan para apuntar también se combinan en diferentes colores para la creación de motivos figurativos, se inserta a la madrea siguiendo la plantilla de diseño para lograr una sinuosidad armónica y equilibrada, usaremos una pieza central o de corazón, Talladas en palo de sangre, para realizar una talla se taja el bloque de madera con hachas y cuchillos, a continuación se moldea la figura con, brocas y cuchillas. Posteriormente se utilizan, limas y papel de lija para dar un acabado a la pieza de la madera en su estado natural, encerarla y pulirla.

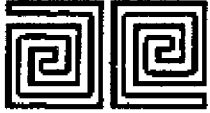
<b>Concepto Comercial</b>	
Mercado Objetivo	Hogares clase media, media alta, parejas entre los 25 y 45 de edad años, que deseen experimentar fascinación por otras cultura, épocas o lugares en sus accesorios.
Costo – Precio (Recursos y/o estrategias de posicionamiento) bench marking))	Manejo de empaque y etiquetas que hablen del trabajo artesanal de las comunidades indígenas del Guainía, catálogos con productos y mucho manejo de identidad den Marquillas y fotos, espacios de exhibición para ferias y exhibidores de productos para puntos de venta.

 Ministerio de Comercio, Industria y Turismo artesanos de Colombia s.a.	<b>FORMATO</b>  <b>Ficha de Producto</b>	<b>CODIGO: FORASD 08</b>	
		<b>FECHA: 2004 06 04</b>	

**Subgerencia de Desarrollo - Centro de Diseño Artesanal**



**La Naturaleza De Generaciones Nómadas.**



<b>Pieza: PORTA CALIENTE</b>	<b>Artesano: Isaura Gómez y Gonzalo Garrido</b>
<b>Nombre: "PANAPE LITARRAPITE" vena de hoja.</b>	<b>Grupo: Artesanos "Kurripaco"</b>
<b>Oficio: CESTERÍA Y TALLA</b>	<b>Departamento: Guaima.</b>
<b>Técnica: Rollo cocido con adiciones de madera tallados por percusión.</b>	<b>Ciudad: Inirida</b>
<b>Materia Prima: "Marama" Ciquichiqui y palo Brasil</b>	<b>Localidad/vereda: La primavera Primera etapa</b>
<b>Certificado Hecho a Mano Si <input type="checkbox"/> No <input type="checkbox"/></b>	<b>Resguardo:</b>

<b>Dimensiones Generales:</b>	<b>Producción mes: 20</b>
<b>Largo (cm):30</b>	<b>Diámetro (cm):</b>
<b>Ancho (cm): 25</b>	<b>Peso (gr):180</b>
<b>Alto (cm):1</b>	<b>Color: Tonos naturales y verde</b>
	<b>Precio en Bogotá: \$ 20000</b>
	<b>Unitario: \$ 15000</b>
	<b>Por mayo: \$ 13000</b>

**Observaciones:** Con la línea "PANAPE MEPADARE" cada elemento refleja lo hermoso, exuberante, sinuoso y envolvente de nuestras selvas llenas de hojas, bejucos y mucha madera, para lo cual se hizo énfasis en que el artesano se sintiera identificado con el objeto y así promover la naturaleza como motivo inspirador.

El Porta caliente cumple con la función de aislar los objetos calientes de las superficies vulnerables como maderas y plásticos, su forma nos sugiere la sinuosidad de la selva y la arena que terminan fusionándose con el río en líneas visto desde el visto desde arriba.

<b>Responsable:</b>	<b>Fecha:</b>
---------------------	---------------

Referente(s)  Muestra  Línea  Empaque



Ministerio de Comercio, Industria y Turismo  
artesanías de Colombia s.a.

**FORMATO**

Ficha de  
Dibujo y Planos  
Técnicos

CODIGO: FORASD 07

FECHA: 2004 06 04

VERSION 1

Página 1 de 2



Subgerencia de Desarrollo - Centro de Diseño Artesanal

# PORTA CALIENTES

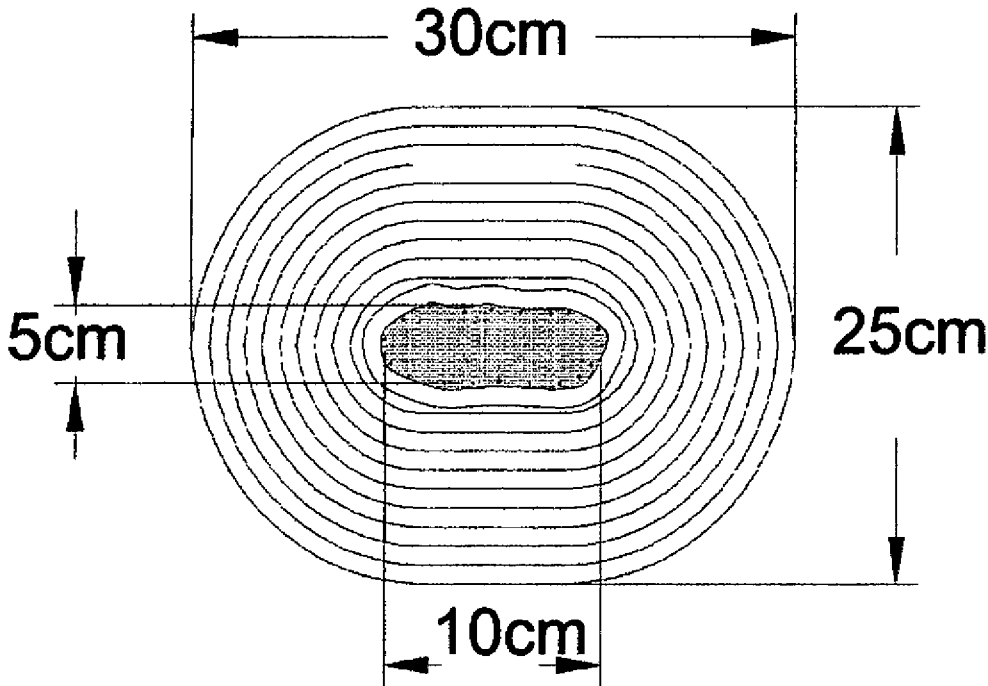

## La Naturaleza De Generaciones Nómadas.

Pieza: PORTA CALIENTE	Línea: "PANNAPE" Hoja: LINEA DE SERVICIO PARA MESA	ESC. (Cm):	PL.
Nombre: "PANAPE LITARRAPITE" vena de hoja.	Referencia:		
Oficio: CESTERÍA Y TALLA	Materia Prima: "Marama" Ciquichiqui y palo Brasil		
Técnica: Rollo cocido con adiciones de madera tallados por percusión.			

**Proceso de Producción:**  
 Usaremos una pieza central o de corazón, Tallada en palo de sangre, para realizar una talla se taja el bloque de madera con hachas y cuchillos, a continuación se moldea la figura con, brocas y cuchillas. Posteriormente se utilizan, limas y papel de lija para dar un acabado a la pieza de la madera en su estado natural, encerarla y pulirla.  
 Para este caso el rollo se inserta a la madrea siguiendo el curso de los bordes, para lograr una sinuosidad armónica y coherente enrollando un manajo de fibra sobre la madera, cociéndolo inicialmente en los agujeros hechos en la pieza de madera, para impedir que se deshaga, así se forma el cuerpo de la pieza. los hilos que se usan para apuntar también se combinan en diferentes colores para la creación de franjas.

**Observaciones:**  
 los agujeros en la pieza de madera deben hacerse a la distancia especificada en la plantilla y así obtener uniformidad en las puntadas.

Responsable: \_\_\_\_\_ Fecha: \_\_\_\_\_

Referente(s)

- Muestra  Línea  Empaque



**FORMATO**  
Presentación y  
Evaluación de  
Propuestas

CODIGO: FORASD 04

Documento vigente a partir de: 2004 10 06

VERSIÓN: 02

Página

AC  
*Arturo Calle*

Subgerencia de Desarrollo – Centro de Desarrollo Artesanal.



Sustentación \_\_\_\_\_ Evaluación \_\_\_\_\_

Asesor: Doris Y. Gómez Niño

Fecha:

Descripción del Producto	Línea: "PANNAPE" Hoja: LINEA DE SERVICIO PARA MESA
	Pieza: Individuales juego X 4.
	Nombre: "PANAPE LITARRAPITE" vena de hoja.
Oficio, Técnica y Materia prima	Cesaria en rollo; en fibras chiquichiqui y moriche y talla en palo de sangre.
Concepto de Diseño	Generación Nómada; elementos anacrónicos, austeridad, ingenuidad, modernidad ecléctica y etnia, para crear un puente entre lo cotidiano y lo desconocido.
Aporte de Diseño (Rescate, Diversificación, Mejoramiento, Innovación)	Diversificación de elementos usuales poniendo en contacto la cotidianidad con los elementos comunes de la cultura indígena del Guainá, como lo son los contenedores, cestos ("Puib", en lengua "tukano") que con la aplicación del diseño formal del entorno convierten en modernos contenedores que albergan piezas talladas en madera que estructuran como las venas de una planta para lograr representaciones figurativas del su entorno.
Identidad	La Naturaleza de las Generaciones Nómadas. Cosas como la naturaleza y su espesa flora son elementos cotidianos inspiradores, con los sinuosos movimientos tanto del agua como de las serpientes generadoras de vida en muchas culturas reflejada en sus actividades diarias, sus utensilios y las técnicas ancestrales con que los elaboran.
Concepto Formal	Figura completamente orgánica evoca las lianas y bejucos del follaje selvático, contorcionados, alargados, sinuosos como las aguas del río, que nos hacen referente de los contenedores más primitivos y naturales. Las texturas son aporte de la combinación de las fibras tejidas que contrasta con el liso de la madera incrustada como también combinaciones de color representando parte de la iconografía ancestral de los pueblos del Guainá, colores acuosos en azules, verdes y tonos tierra retomando la riqueza geográfica de la Orinoquía Colombiana.
Concepto Estructural, Funcional	El individual se conforma en de rollos de chiquichiqui y moriche, que se adhieren a un corazón de madera de formas muy orgánicas, como las nervaduras de una hoja, funciona como estructura, y a su vez desvía en curso uniforme del rollo de espiral para crear la sinuosidad del movimiento del río, que atendiendo a los diferentes diseños gráficos de esta manera identifica en que punto exactamente se deben hacer los cambios de tono. La aplicación de talla de palo de sangre, la cual se debe trabajar en dirección de la veta, es recomendable tener una idea certera del resultado final por tanto debe usarse una plantilla para planear un mejor aprovechar mejor la fibra.
Concepto Técnico Constructivo	Técnica de rollo consiste en ir enrollando un manojito de fibra sobre si misma, cociéndolo para impedir que se deshaga, así se forma el cuerpo de la pieza los hilos que se usan para apuntar también se combinan en diferentes colores para la creación de motivos figurativos, se inserta a la madera siguiendo la plantilla de diseño para lograr una sinuosidad armónica y equilibrada, para realizar una talla se taja el bloque de madera con hachas y cuchillos, a continuación se moldea la figura con, brocas y cuchillas. Posteriormente se utilizan, limas y papel de lija para dar un acabado a la pieza de la madera en su estado natural, encerarla y pulirla.

<b>Concepto Comercial</b>	
Mercado Objetivo	Hogares clase media, media alta, parejas entre los 25 y 45 de edad años, que deseen experimentar fascinación por otras cultura, épocas o lugares en sus accesorios.
Costo – Precio (Recursos y/o estrategias de posicionamiento de bench marking))	Manejo de empaque y etiquetas que hablen del trabajo artesanal de las comunidades indígenas del Guainá, catálogos con productos y mucho manejo de identidad den Marquillas y fotos, espacios de exhibición para ferias y exhibidores de productos para puntos de venta.

 Ministerio de Comercio, Industria y Turismo artesanos de Colombia s.a.	<b>FORMATO</b>	CODIGO: FORASD 08		 Arturo Calle
	<b>Ficha de Producto</b>	FECHA: 2004 06 04	VERSION: 1	

**Subgerencia de Desarrollo - Centro de Diseño Artesanal**

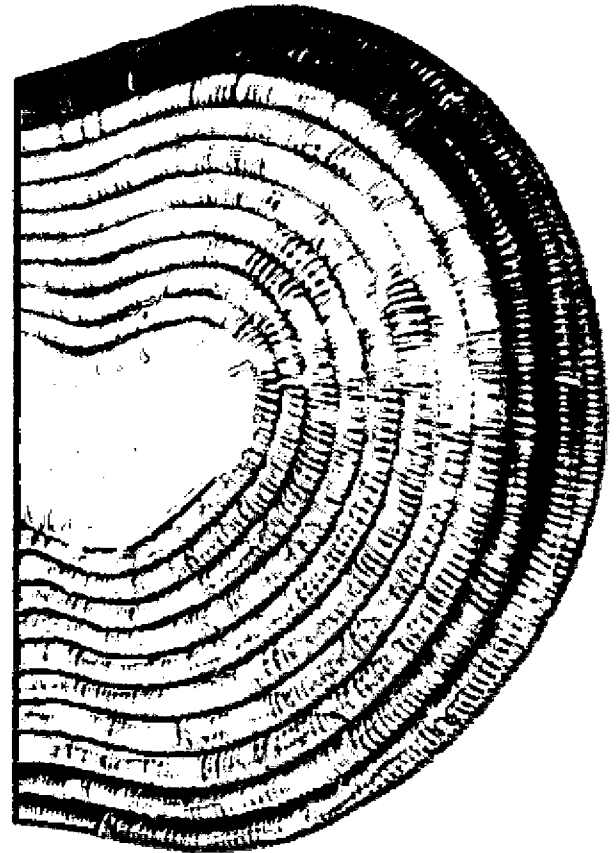

**La Naturaleza De Generaciones Nómadas.**



Pieza: <b>INDIVIDUAL.</b>	Artesano: Isaura Gómez y Gonzalo Garrido
Nombre: "PANAPE LITARRAPITE" vena de hoja	Grupo: Artesanos "Kurripaco"
Oficio: <b>CESTERÍA Y TALLA</b>	Departamento: Guaimía.
Técnica: Rollo cocido con adiciones de madera tallados por percusión.	Ciudad: Inirida
Materia Prima: "Marama" Ciquichiqui y palo Brasil	Localidad/vereda: La primavera Primera etapa
Certificado Hecho a Mano Si <input type="checkbox"/> No <input type="checkbox"/>	Resguardo:

Dimensiones Generales:	Producción mes: 20 Unidades
Largo (cm): 40	Diámetro (cm):
Ancho (cm): 30	Peso (gr): 200
Alto (cm): 1,5	Color: Tonos naturales y verde
	Precio en Bogotá: \$ 20000
	Unitario: \$ 15000
	Por mayo: \$ 13000

Observaciones: Con la línea "PANAPE MEPADARE" cada elemento refleja lo hermoso, exuberante, sinuoso y envolvente de nuestras selvas llenas de hojas, bejucos y mucha madera, para lo cual se hizo énfasis en que el artesano se sintiera identificado con el objeto y así promover la naturaleza como motivo inspirador.

El individual cumple con la función de proteger y decorar los comedores en el servicio de mesa, su forma nos sugiere la sinuosidad de la selva y la arena que terminan fusionándose con el río en líneas visto desde el visto desde arriba.

Responsable: \_\_\_\_\_ Fecha: \_\_\_\_\_

Referente(s)  Muestra  Línea  Empaque



Ministerio de Comercio, Industria y Turismo  
artesanos de Colombia s.a.

**FORMATO**  
  
Ficha de  
Dibujo y Planos  
Técnicos

CODIGO: FORASD 07

FECHA: 2004 06 04

VERSION 1

Página 1 de 2

AC  
Arturo Calle

**Subgerencia de Desarrollo - Centro de Diseño Artesanal**

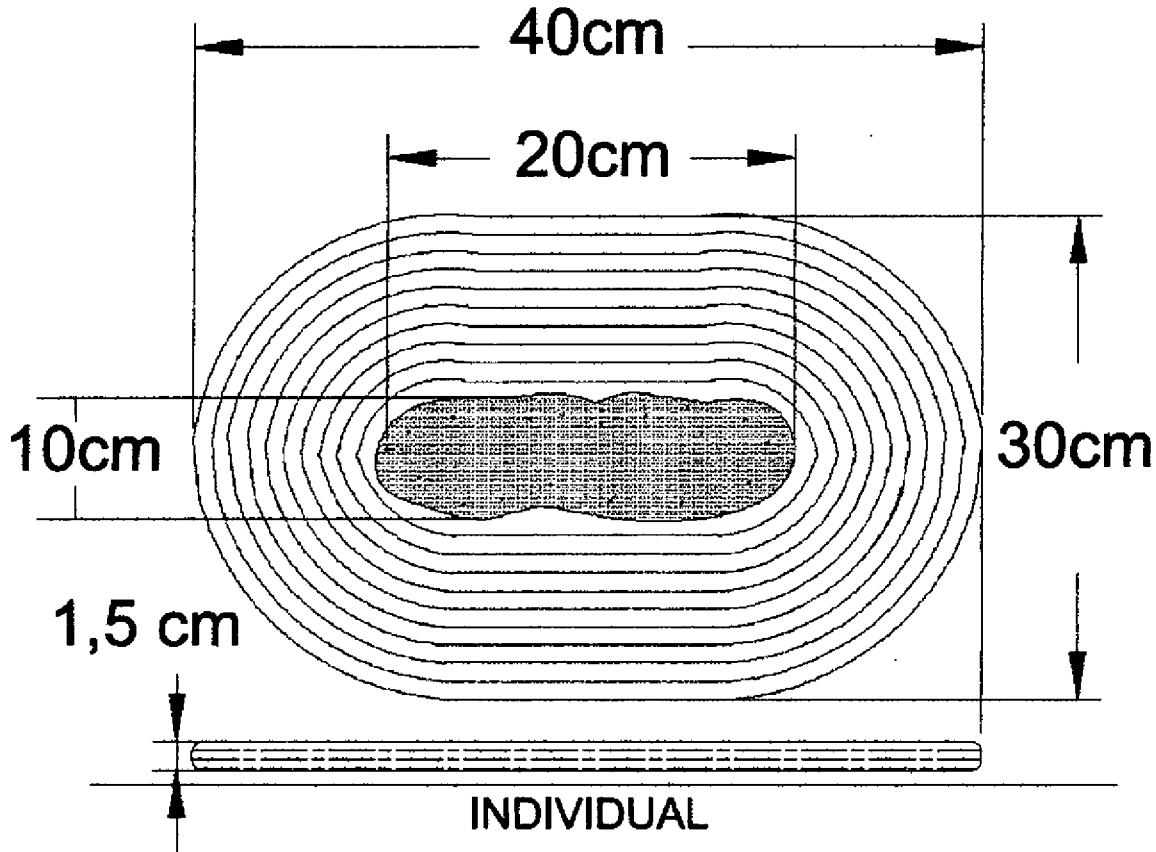

**La Naturaleza De Generaciones Nómadas.**

Pieza: PORTA CALIENTE	Línea: "PANNAPE" Hoja: LINEA DE SERVICIO PARA MESA	ESC. (Cm): PL.
Nombre: "PANAPE LITARRAPITE" vena de hoja.	Referencia:	
Oficio: CESTERÍA Y TALLA	Materia Prima: "Marama" Ciquichiqui y palo Brasil	
Técnica: Rolfo cocido con adiciones de madera tallados por percusión.		



**Proceso de Producción:**  
 Usaremos una pieza central o de corazón, Tallada en palo de sangre, para realizar una talla se taja el bloque de madera con hachas y cuchillos, a continuación se moldea la figura con, brocas y cuchillas. Posteriormente se utilizan, limas y papel de lija para dar un acabado a la pieza de la madera en su estado natural, encerarla y pulirla.  
 Para este caso el rollo se inserta a la madrea siguiendo el curso de los bordes, para lograr una sinuosidad armónica y coherente enrollando un manojito de fibra sobre la madera, cociéndolo inicialmente en los agujeros hechos en la pieza de madera, para impedir que se deshaga, así se forma el cuerpo de la pieza. los hilos que se usan para apuntar también se combinan en diferentes colores para la creación de franjas.

**Observaciones:**  
 los agujeros en la pieza de madera deben hacerse a la distancia especificada en la plantilla y así obtener uniformidad en las puntadas.

Responsable: \_\_\_\_\_ Fecha: \_\_\_\_\_

Referente(s)

- Muestra  Línea  Empaque

	<b>FORMATO</b> <b>Presentación y Evaluación de Propuestas</b>	<b>CODIGO: FORASD 04</b> Documento vigente a partir de: 2004 10 06	
		<b>VERSIÓN: 02</b> <b>Página</b>	

**Subgerencia de Desarrollo – Centro de Desarrollo Artesanal.**



Sustentación \_\_\_\_\_ Evaluación \_\_\_\_\_

Asesor: Doris Y. Gómez Niño

Fecha:

Descripción del Producto	Línea: "PANNAPE" Hoja: LINEA DE SERVICIO PARA MESA
	Pieza: Portavasos, juego X 4.
	Nombre: "LITARRAPITE" vena.
Oficio, Técnica y Materia prima	Cesaria en rollo; en fibras chiquichiqui y moriche y talla en palo de sangre.
Concepto de Diseño	Generación Nómada; elementos anacrónicos, austeridad, ingenuidad, modernidad ecléctica y etnia, para crear un puente entre lo cotidiano y lo desconocido.
Aporte de Diseño (Rescate, Diversificación, Mejoramiento, Innovación)	Diversificación de elementos usuales poniendo en contacto la cotidianidad con los elementos comunes de la cultura indígena del Guainia, como lo son los contenedores, cestos ("Puib", en lengua "tukano") que con la aplicación del diseño formal del entorno convierten en modernos contenedores que albergan piezas talladas en madera que estructuran como las venas de una planta para lograr representaciones figurativas del su entorno.
Identidad	La Naturaleza de las Generaciones Nómadas. Cosas como la naturaleza y su espesa flora son elementos cotidianos inspiradores, con los sinuosos movimientos tanto del agua como de las serpientes generadoras de vida en muchas culturas reflejada en sus actividades diarias, sus utensilios y las técnicas ancestrales con que los elaboran.
Concepto Formal	Figura completamente orgánica evoca las lianas y bejucos del follaje selvático, contorcionados, alargados, sinuosos como las aguas del río, que nos hacen referente de los contenedores más primitivos y naturales. Las texturas son aporte de la combinación de las fibras tejidas que contrasta con el liso de la madera incrustada como también combinaciones de color representando parte de la iconografía ancestral de los pueblos del Guainia, colores acuosos en azules, verdes y tonos tierra retomando la riqueza geográfica de la Orinoquía Colombiana.
Concepto Estructural, Funcional	El portavasos se conforma en de rollos de chiquichiqui y moriche, que se adhieren a un corazón de madera de formas muy orgánicas, como las nervaduras de una hoja, funciona como estructura, y a su vez desvía en curso uniforme del rollo de espiral para crear la sinuosidad del movimiento del río, que atendiendo a los diferentes diseños gráficos de esta manera identifica en que punto exactamente se deben hacer los cambios de tono. La aplicación de talla de palo de sangre, la cual se debe trabajar en dirección de la veta, es recomendable tener una idea certera del resultado final por tanto debe usarse una plantilla para planear un mejor aprovechar mejor la fibra.
Concepto Técnico Constructivo	Técnica de rollo consiste en ir enrollando un manojo de fibra sobre si misma, cociéndolo para impedir que se deshaga, así se forma el cuerpo de la pieza los hilos que se usan para apuntar también se combinan en diferentes colores para la creación de motivos figurativos, se inserta a la madera siguiendo la plantilla de diseño para lograr una sinuosidad armónica y equilibrada, para realizar una talla se taja el bloque de madera con hachas y cuchillos, a continuación se moldea la figura con, brocas y cuchillas. Posteriormente se utilizan, limas y papel de lija para dar un acabado a la pieza de la madera en su estado natural, encerarla y pulirla.

<b>Concepto Comercial</b>	
Mercado Objetivo	Hogares clase media, media alta, parejas entre los 25 y 45 de edad años, que deseen experimentar fascinación por otras cultura, épocas o lugares en sus accesorios.
Costo – Precio (Recursos y/o estrategias de posicionamiento bench marking))	Manejo de empaque y etiquetas que hablen del trabajo artesanal de las comunidades indígenas del Guainia, catálogos con productos y mucho manejo de identidad den Marquillas y fotos, espacios de exhibición para ferias y exhibidores de productos para puntos de venta.

 Ministerio de Comercio, Industria y Turismo artesañas de Colombia s.a.	<b>FORMATO</b>	CODIGO: FORASD 08		
	<b>Ficha de Producto</b>	FECHA: 2004 06 04		
		VERSION: 1	Página 1 de 2	

### Subgerencia de Desarrollo - Centro de Diseño Artesanal

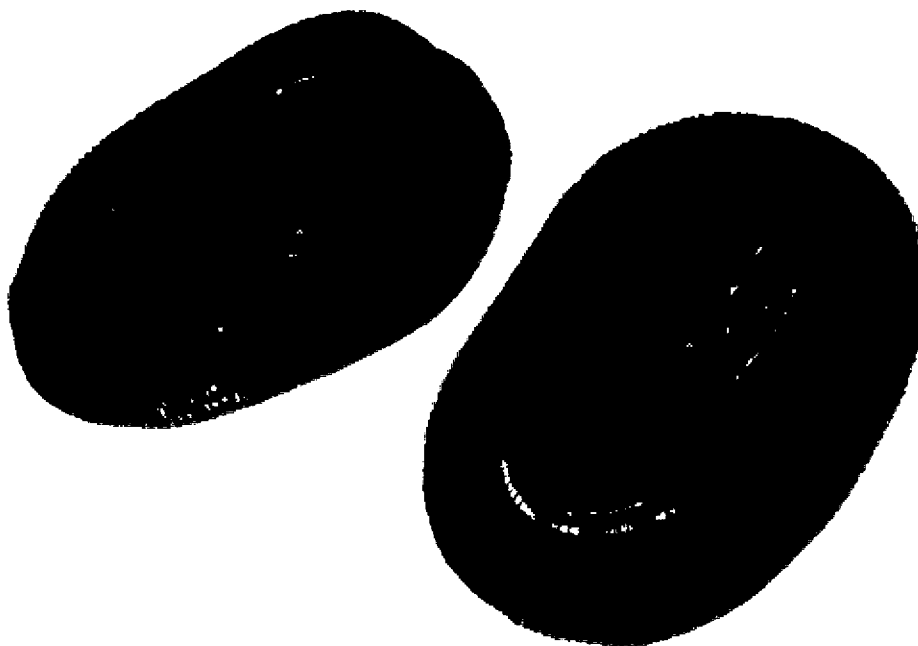

### La Naturaleza De Generaciones Nómadas.



Pieza: Portavasos	Artesano: Isaura Gómez y Gonzalo Garrido
Nombre: "LITARRAPITE" vena.	Grupo: Artesanos "Kurripaco"
Oficio: CESTERÍA Y TALLA	Departamento: Guainia.
Técnica: Rollo cocido con adiciones de madera tallados por percusión.	Ciudad: Inirida
Materia Prima: "Marama" Ciquichiqui y palo Brasil	Localidad/vereda: La primavera Primera etapa
Certificado Hecho a Mano Si <input type="checkbox"/> No <input type="checkbox"/>	Resguardo:

Dimensiones Generales:	Producción mes: 40 Unidades
Largo (cm): 11	Diámetro (cm):
Ancho (cm): 9	Peso (gr): 30
Alto (cm): 1,5	Color: Tonos naturales y verde
	Precio en Bogotá: \$ 6000
	Unitario: \$ 4000
	Por mayo: \$ 3000



**Observaciones:** Con la línea "PANAPE MEPADARE" cada elemento refleja lo hermoso, exuberante, sinuoso y envolvente de nuestras selvas llenas de hojas, bejucos y mucha madera, para lo cual se hizo énfasis en que el artesano se sintiera identificado con el objeto y así promover la naturaleza como motivo inspirador.

El Portavasos cumple con la función de proteger, su forma nos sugiere la sinuosidad de la selva y la arena que terminan fusionándose con el río en líneas visto desde el visto desde arriba.

Responsable: \_\_\_\_\_ Fecha: \_\_\_\_\_

Referente(s)  Muestra  Línea  Empaque



 Ministerio de Comercio, Industria y Turismo artesanas de Colombia s.a.s.	<b>FORMATO</b>	CODIGO: FORASD 07	
	<b>Ficha de Dibujo y Planos Técnicos</b>	FECHA: 2004 06 04	
	VERSION 1	Página 1 de 2	

**Subgerencia de Desarrollo - Centro de Diseño Artesanal**

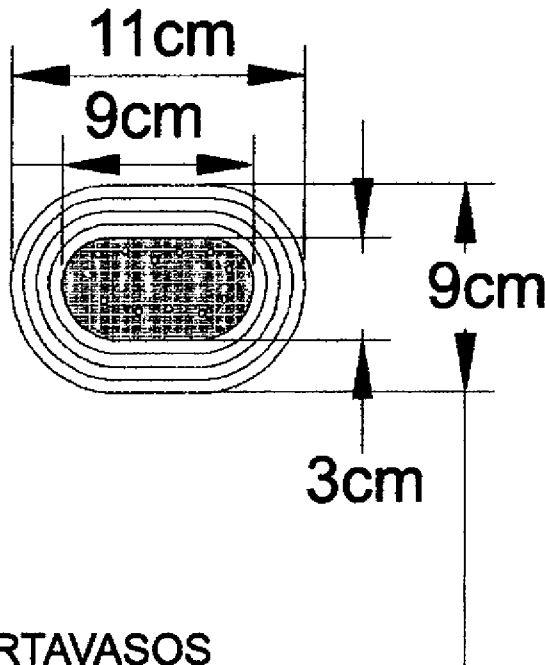

**La Naturaleza De Generaciones Nómadas.**



Pieza: PORTA VASOS	Línea: "PANNAPE" Hoja: LINEA DE SERVICIO PARA MESA	ESC. (Cm): PL.
Nombre: "LITARRAPITE" vena.	Referencia:	
Oficio: CESTERÍA Y TALLA	Materia Prima: "Marama" Ciquichiqui y palo Brasil	
Técnica: Rollo cocido con adiciones de madera tallados por percusión.		



**Proceso de Producción:**  
 Usaremos una pieza central o de corazón, Tallada en palo de sangre, para realizar una talla se taja el bloque de madera con hachas y cuchillos, a continuación se moldea la figura con, brocas y cuchillas. Posteriormente se utilizan, limas y papel de lija para dar un acabado a la pieza de la madera en su estado natural, encerarla y pulirla.  
 Para este caso el rollo se inserta a la madrea siguiendo el curso de los bordes, para lograr una sinuosidad armónica y coherente enrollando un manojo de fibra sobre la madera, cociéndolo inicialmente en los agujeros hechos en la pieza de madera, para impedir que se deshaga, así se forma el cuerpo de la pieza. los hilos que se usan para apuntar también se combinan en diferentes colores para la creación de franjas.

**Observaciones:**  
 los agujeros en la pieza de madera deben hacerse a la distancia especificada en la plantilla y así obtener uniformidad en las puntadas.

Responsable: \_\_\_\_\_ Fecha: \_\_\_\_\_

Referente(s)

- Muestra   
  Línea   
  Empaque

 <p>Ministerio de Comercio, Industria y Turismo artesanías de colombia s.a</p>	<b>FORMATO</b> Presentación y Evaluación de Propuestas	CODIGO: FORASD 04		
		Documento vigente a partir de: 2004 10 06		
		VERSIÓN: 02	Página	

Subgerencia de Desarrollo – Centro de Desarrollo Artesanal.



Sustentación \_\_\_\_\_ Evaluación \_\_\_\_\_

Asesor: Doris Y. Gómez Niño

Fecha:

<b>Descripción del Producto</b>	Línea: "PANNAPE" Hoja: LINEA DE SERVICIO PARA MESA
	Pieza: Servilleteros, juego X 4.
	Nombre: "PIME RALLUDA" nido de colibrí
<b>Oficio, Técnica y Materia prima</b>	Cesaría en rollo; en fibras chiquichiqui y moriche y talla en palo de sangre por percusión y excavación.
<b>Concepto de Diseño</b>	<b>Generación Nómada;</b> elementos anacrónicos, austeridad, ingenuidad, modernidad ecléctica y etnia, para crear un puente entre lo cotidiano y lo desconocido.
<b>Aporte de Diseño (Rescate, Diversificación, Mejoramiento, Innovación)</b>	Diversificación de elementos usuales poniendo en contacto la cotidianidad con los elementos comunes de la cultura indígena del Guainia, como lo son los contenedores, cestos ("Puib", en lengua "tukano") que con la aplicación del diseño formal del entorno convierten en modernos contenedores que albergan piezas talladas en madera que estructuran como las venas de una planta para lograr representaciones figurativas del su entorno.
<b>Identidad</b>	La Naturaleza de las Generaciones Nómadas. Cosas como la naturaleza y su espesa flora son elementos cotidianos inspiradores, con los sinuosos movimientos tanto del agua como de las serpientes generadoras de vida en muchas culturas reflejada en sus actividades diarias, sus utensilios y las técnicas ancestrales con que los elaboran.
<b>Concepto Formal</b>	Figura completamente orgánica evoca las lianas y bejucos del follaje selvático, contorcionados, alargados, sinuosos como las aguas del río, que nos hacen referente de los contenedores más primitivos y naturales. Las texturas son aporte de la combinación de las fibras tejidas que contrasta con el liso de la madera incrustada como también combinaciones de color representando parte de la iconografía ancestral de los pueblos del Guainia, colores acuosos en azules, verdes y tonos tierra retomando la riqueza geográfica de la Orinoquía Colombiana.
<b>Concepto Estructural, Funcional</b>	El servilletero se conforma de rollos de chiquichiqui y moriche, introduciendo una pieza de madera que funciona como estructura, y a su vez desvía en curso uniforme del rollo de espiral para crear la sinuosidad y la estructura contenedora de un nido, que atendiendo a los diferentes diseños gráficos de esta manera identifica en que punto exactamente los cambios de tono. La aplicación de talla de palo de sangre, la cual se debe trabajar en dirección de la veta es recomendable tener una idea certera del resultado final por tanto debe usarse una plantilla para planear un mejor aprovechar mejor la fibra. Su capacidad de contención esta dada para frutas.
<b>Concepto Técnico Constructivo</b>	Técnica de rollo consiste en ir enrollando un manojo de fibra sobre si misma, cociéndolo para impedir que se deshaga, así se forma el cuerpo de la pieza los hilos que se usan para apuntar también se combinan en diferentes colores, que se insertan sobre la madera siguiendo la plantilla de diseño para lograr una sinuosidad armónica y equilibrada, para la nervadura usaremos Talla en palo de sangre, para lo cual se taja el bloque de madera con hachas y cuchillos, a continuación se moldea la figura con, brocas y cuchillas. Posteriormente se utilizan, limas y papel de lija para dar un acabado a la pieza de la madera en su estado natural, encerarla y pulirla.

<b>Concepto Comercial</b>	
<b>Mercado Objetivo</b>	Hogares clase media, media alta, parejas entre los 25 y 45 de edad años, que deseen experimentar fascinación por otras cultura, épocas o lugares en sus accesorios.
<b>Costo – Precio (Recursos y/o estrategias de posicionamiento bench marking))</b>	Manejo de empaque y etiquetas que hablen del trabajo artesanal de las comunidades indígenas del Guainia, catálogos con productos y mucho manejo de identidad den Marquillas y fotos, espacios de exhibición para ferias y exhibidores de productos para puntos de venta.

 Ministerio de Comercio, Industria y Turismo artesanas de Colombia s.a.	<b>FORMATO</b>  <b>Ficha de Producto</b>	<b>CODIGO:</b> FORASD 08	
		<b>FECHA:</b> 2004 06 04	

**Subgerencia de Desarrollo - Centro de Diseño Artesanal**

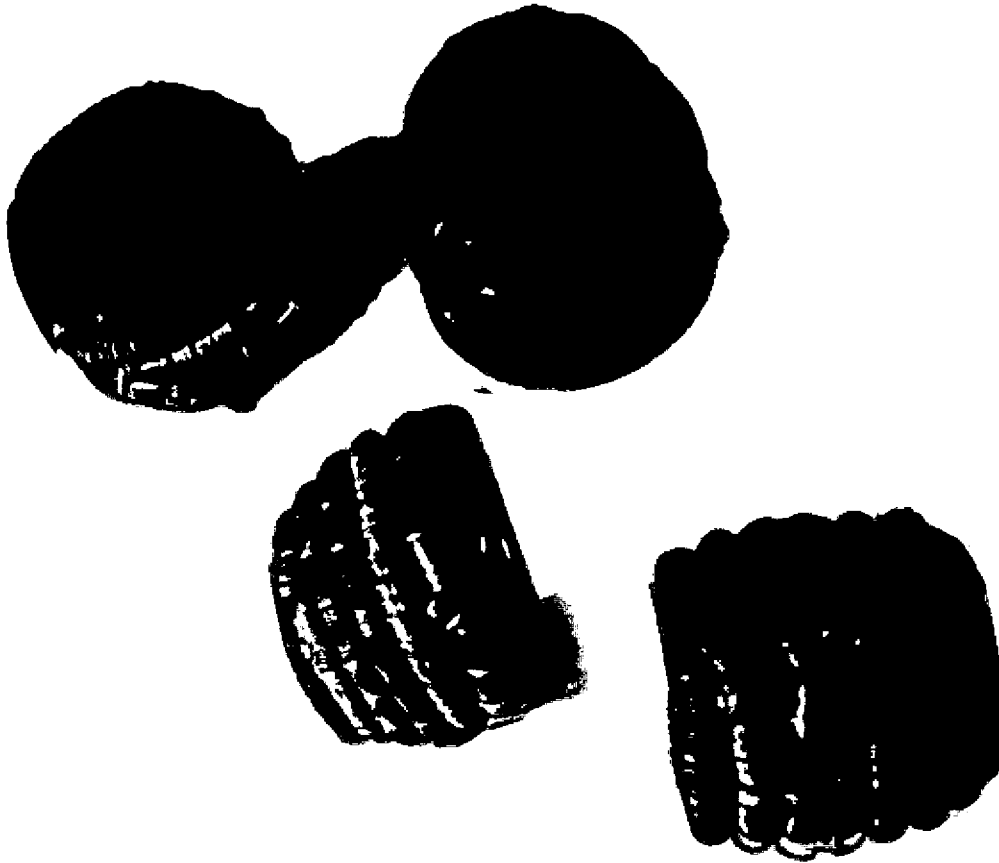

**La Naturaleza De Generaciones Nómadas.**



<b>Pieza:</b> Centro de Mesa	<b>Artesano:</b> Briccida y Aliriro Dasilva
<b>Nombre:</b> "PIME RALLUDA" nido de colibrí	<b>Grupo:</b> Artesanos "Kurripaco"
<b>Oficio:</b> CESTERÍA Y TALLA	<b>Departamento:</b> Guainia.
<b>Técnica:</b> Rollo cocido con adiciones de madera tallados por percusión y excavación..	<b>Ciudad:</b> Inirida
<b>Materia Prima:</b> "Marama" Ciquichiquí y palo Brasil	<b>Localidad/vereda:</b> La primavera Primera etapa
<b>Certificado Hecho a Mano</b> Si <input type="checkbox"/> No <input type="checkbox"/>	<b>Resguardo:</b>



<b>Dimensiones Generales:</b>	<b>Producción mes:</b> 40 Unidades
<b>Largo (cm):</b> 7	<b>Precio en Bogotá:</b> \$ 8000
<b>Ancho (cm):</b>	<b>Unitario:</b> \$ 5000
<b>Alto (cm):</b>	<b>Por mayo:</b> \$ 4000
<b>Díámetro (cm):</b> 5	
<b>Peso (gr):</b> 30	
<b>Color:</b> Tonos naturales y verde	

**Observaciones:** Con la línea "PANAPE MEPADARE" cada elemento refleja lo hermoso, exuberante, sinuoso y envolvente de nuestras selvas llenas de hojas, bejucos y mucha madera, para lo caul se hizo énfasis en que el artesano se sintiera identificado con el objeto y así promover la naturaleza como motivo inspirador.

El servilletero cumple con la función contener las servilletas para el servicio de mesa, su forma nos sugiere la estructura que generan las aves al elaborar sus nidos mezclando los elementos que encuentra aptos para tal fin.

**Responsable:** \_\_\_\_\_ **Fecha:** \_\_\_\_\_

Referente(s)  Muestra  Línea  Empaque

 Ministerio de Comercio, Industria y Turismo artesanales de Colombia S.A.	<b>FORMATO</b>	CODIGO: FORASD 07		 Arturo Calle
	<b>Ficha de Dibujo y Planos Técnicos</b>	FECHA: 2004 06 04	VERSION 1	

**Subgerencia de Desarrollo - Centro de Diseño Artesanal**

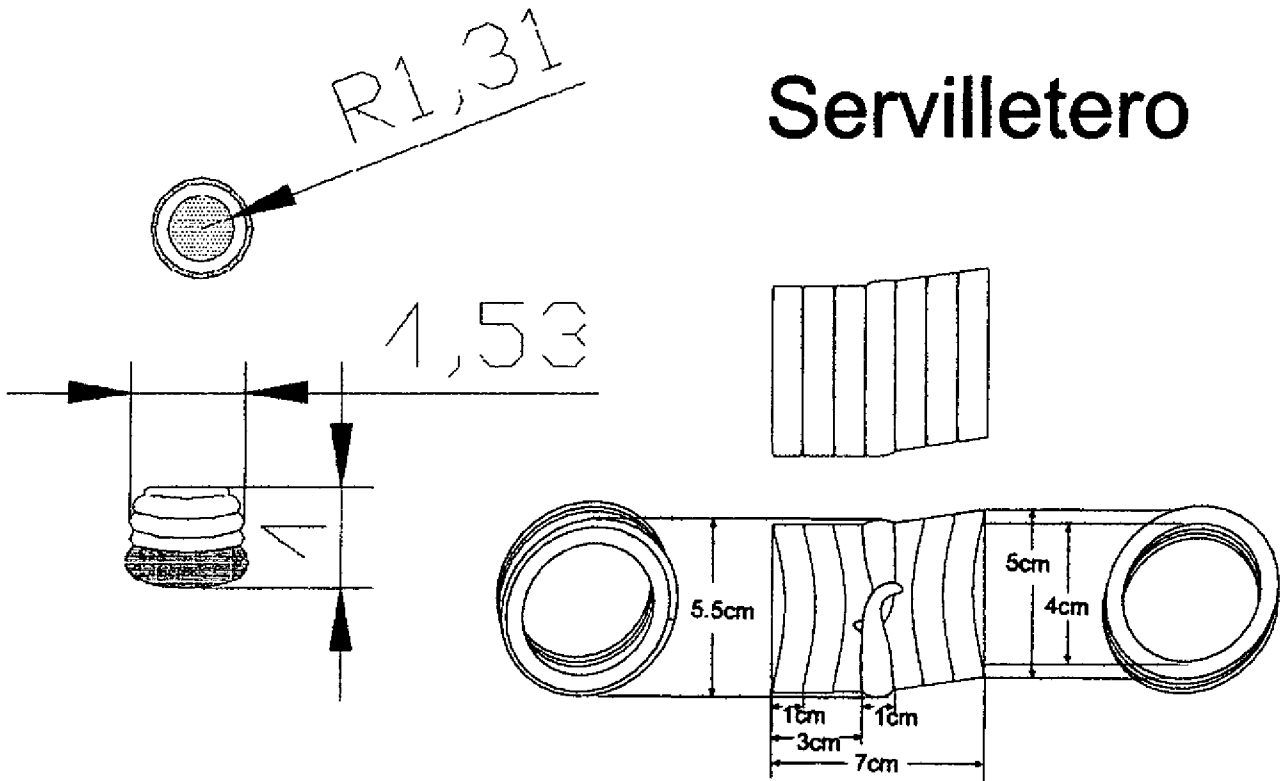

# Servilletero

## La Naturaleza De Generaciones Nómadas.



Pieza: <b>SERVILLETERO</b>	Línea: "PANNAPE" Hoja: LINEA DE SERVICIO PARA MESA	ESC. (Cm): PL.
Nombre: "PIME RALLUDA" nido de colibrí	Referencia:	
Oficio: CESTERÍA Y TALLA	Materia Prima: "Marama" Ciquichiqui y palo Brasil	
Técnica: Rollo cocido con adiciones de madera tallados por percusión y excavación.		



**Proceso de Producción:**  
 Usaremos una pieza central o de corazón, Tallada en palo de sangre, para realizar una talla se taja el bloque de madera con hachas y cuchillos, a continuación se excava el aro y se moldea la figura con, brocas y cuchillas. Posteriormente se utilizan, limas y papel de lija para dar un acabado a la pieza de la madera en su estado natural, encerarla y pulirla. Para este caso el rollo se inserta a la madrea siguiendo el curso de los bordes, para lograr una sinuosidad armónica y coherente enrollando un manjio de fibra sobre la madera, cociéndolo inicialmente en los agujeros hechos en la pieza de madera, para impedir que se deshaga. así se forma el cuerpo de la pieza. los hilos que se usan para apuntar también se combinan en diferentes colores para la creación de franjas.

**Observaciones:**  
 los agujeros en la pieza de madera deben hacerse a la distancia especificada en la plantilla y así obtncr uniformidad en las puntadas.

Responsable: \_\_\_\_\_ Fecha: \_\_\_\_\_

Referente(s)

Muestra   
  Línea   
  Empaque

	<b>FORMATO</b> Presentación y Evaluación de Propuestas	<b>CODIGO: FORASD 04</b> Documento vigente a partir de: 2004 10 06	
		<b>VERSIÓN: 02</b>	

Subgerencia de Desarrollo – Centro de Desarrollo Artesanal.

Sustentación \_\_\_\_\_ Evaluación \_\_\_\_\_

Asesor: Doris Y. Gómez Niño

Fecha: \_\_\_\_\_

Descripción del Producto	Línea: "TNARU" –Mujer. Línea de accesorios de mujer para Generaciones Nómadas.
	Pieza: Bolso
	Nombre: "PATURRO LIVE"
Oficio, Técnica y Materia prima	Cesaría en rollo; en fibras chiquichiqui y moriche y talla en palo de sangre.
Concepto de Diseño	Generación Nómada; elementos anacrónicos, austeridad, ingenuidad, modernidad ecléctica y etnia, para crear un puente entre lo cotidiano y lo desconocido.
Aporte de Diseño (Rescate, Diversificación, Mejoramiento, Innovación)	Rescate de elementos usuales poniendo en contacto la cotidianidad de la mujer moderna y con los elementos comunes de las mujeres indígenas, como lo son los contenedores de elementos personales, cestos ("Puisamu": "piikamu", y "aturá" en "tukano" o "Puib", en lengua "tukano") que con ligeras innovaciones se convierten en el bolso moderno, decorado con piezas talladas en madera que son representaciones figurativas del su entorno los cuales, a su vez, prestan la función de broches que aseguran y protegen la vulnerabilidad de los elementos allí contenidos.
Identidad	La cotidianidad de los pueblos del Güainía, reflejada en sus actividades diarias, sus utensilios y las técnicas ancestrales con que los elaboran.
Concepto Formal	Figuras de ovoides esféricos, ovoides aplanados en su base cuerdas cilíndricas y formas orgánicas depuradas para la representación de la fauna local, texturas visuales representando parte de la iconografía ancestral de los pueblos del Guainía, colores acuosos en azules, verdes y tonos tierra retomando la riqueza geográfica de la Orinoquía colombiana.
Concepto Estructural, Funcional	El cuerpo del bolso se conformara en su base en rollos de chiquichiqui y moriche, su cuerpo estará tejido en moriche entorchado remetido, atendiendo a los diferentes diseños gráficos de esta manera identifica en que punto exactamente se deben hacer los cambios de tono. La cargadera se desarrollara en cordelería de moriche hilado y los broches serán un toque con aplicación de talla de palo de sangre, la cual se debe trabajar en dirección de la veta es recomendable tener una idea certera del resultado final por tanto debe usarse una plantilla para planear un mejor aprovechar mejor la fibra. Las formas redondeadas que igualmente se conservan en los broches protegen al usuario de filos que puedan dañarlo, las dimensiones son moderadas, debido a que una mayor capacidad podrían causar daños en la estructura tato del la fibra como del elemento y a su vez romper los broches o sus ojáleles.
Concepto Técnico Constructivo	Técnica de rollo consiste en ir enrollando un manojo de fibra sobre si misma, cociéndolo para impedir que se deshaga, así se forma el cuerpo de de la pieza los hilos que se usan para apuntar también se combinan en diferentes colores para la creación de motivos figurativos. En entorchado remetido se hace con puntada en ojalillo de forma circular sobre los hilos anteriores y las hebras remetida, los hilos de cumaré con los que se cose se tuercen a mano. La cargadera se tejera en cordelería a partir de fibras de moriche hiladas. Los broches o herrajes que usaremos están elaborados en Talla de palo de sangre, para realizar una talla es trabajar el bloque de madera con hachas y cuchillos, a continuación se moldea la figura con, brocas y cuchillas. Posteriormente se utilizan, limas y papel de lija para dar un acabado a la pieza de la madera en su estado natural, encerarla y pulirla.

<b>Concepto Comercial</b>	
Mercado Objetivo	Mujeres clase media, media alta, entre los 25 y 45 años, que deseen experimentar fascinación por otras cultura, épocas o lugares en sus accesorios.
Costo – Precio (Recursos y/o estrategias de posicionamiento) (bench marking))	Manejo de empaque y etiquetas que hablen del trabajo artesanal de las comunidades indígenas del Güainía, catálogos con productos y mucho manejo de identidad den Marquillas y fotos, espacios de exhibición para ferias y exhibidores de productos para puntos de venta.

	<b>FORMATO</b>	CODIGO: FORASD 08	
	<b>Ficha de Producto</b>	FECHA: 2004 06 04	
		VERSION: 1	Página 1 de 2



**Subgerencia de Desarrollo - Centro de Diseño Artesanal**





Pieza: <b>BOLSO MEDIANO</b>	Artesano: <b>GRICELDA DASILVA Y ALIRIO DASILVA</b>
Nombre: <b>"PATURRO LIVE"</b>	Grupo: <b>ARTESANOS DE LA FAMILIA DASILVA</b>
Oficio: <b>CESTERÍA Y TALLA</b>	Departamento: <b>GUAINA</b>
Técnica: <b>ROLLO, ENTORCHADO Y TALLA</b>	Ciudad: <b>INIRIDA</b>
Materia Prima: <b>MORICHE Y PALOBRASIL</b>	Localidad/vereda: <b>El Libertador Y La Primavera Primera Etapa</b>
Certificado Hecho a Mano Si <input type="checkbox"/> No <input type="checkbox"/>	Resguardo: <b>ETNIA KURRUPACO</b>

Dimensiones Generales:		Producción mes: 15
Largo (cm) 40	Diametro (cm)	Precio en Bogotá: \$ 70.000
Ancho (cm) 18	Peso (gr) 470	Unitario: \$ 60.000
Alto (cm) 22	Color <b>VERDE Y NATURAL</b>	Por mayor: \$ 50.000

Observaciones: Con la línea "INARU" al igual que todas las presentadas en esta ocasión se pretende resaltar en cada uno de los objetos la belleza de la cotidianidad y lo exótico de nuestra tierra, para lo cual se hizo énfasis en que el artesano se sintiera identificado con el objeto y su entorno búsqueda que logra reflejar en cada una de las actividades que realiza. Esta línea en especial nos muestra como se compagina lo verde de la selva co lo blanco de la arena que se entrelazan en u juego de líneas intermitentes que terminan en el río.  
debido a que el color azul se encontraba pasado se obtuvo un verde mezclado se recomienda hacer mas pruebas de tinte con este tono especialmente.

Responsable: \_\_\_\_\_ Fecha: \_\_\_\_\_

Referente(s)  Muestra  Línea  Empaque

 Ministerio de Comercio, Industria y Turismo artesanías de Colombia S.A.	<b>FORMATO</b>  <b>Ficha de Dibujo y Planos Técnicos</b>	CODIGO: FORASD 07 FECHA: 2004 06 04	
		VERSION 1	

**Subgerencia de Desarrollo - Centro de Diseño Artesanal**

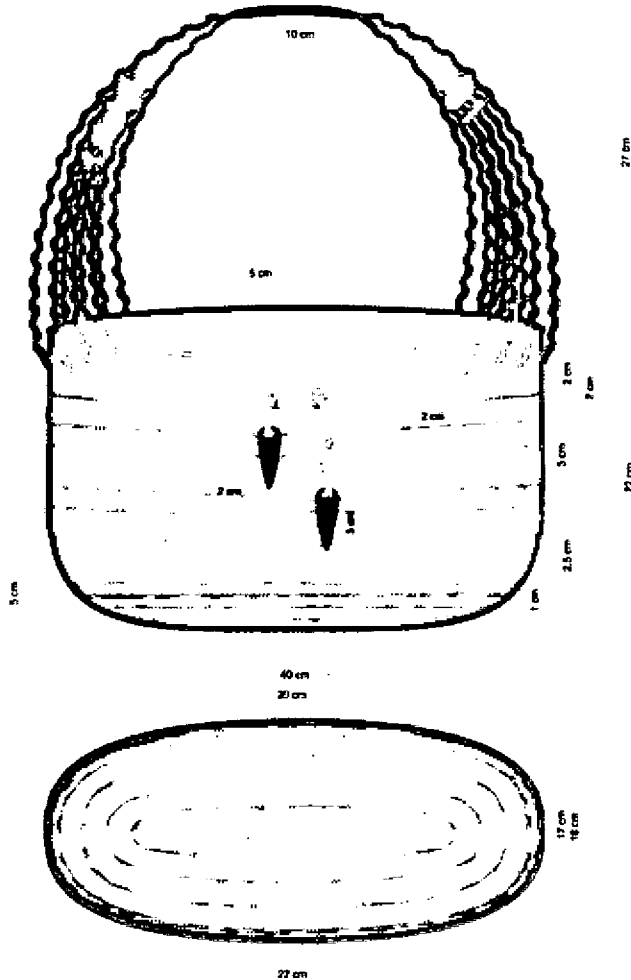

# BOLSO

Pieza: BOLSO MEDIANO	Línea: "INARU DESICARA"	ESC. (Cm): PL.
Nombre: "PATURRO LIVE"	Referencia:	
Oficio: CESTERÍA Y TALLA	Materia Prima: MORICHE Y PALO BRASIL.	
Técnica: ROLLO, ENTORCHADO Y TALLA		



**Proceso de Producción:** Para la base iniciar un rollo de 22 cm de largo, 0.5 cm el grosor hasta llegar a 1cm, al completar los 40 cm de la base empezar a subir hasta llegar a los 5cm de altura, rematar el rollo para iniciar el entorchado con hilo intermedio, subir hasta llegar a 22cm, el ancho que logramos con el rollo no debe alterarse, rematar el entorchado y colocar las cuerdas de moriche, distribuir 8 con una distancia de 2cm entre ellas como cuando se hacen las cuerdas de una amaca, cada cuerda mide 80cm, en el centro realizar un anión con tejido cruzado simple utilizando las cuerda ya puestas como urdimbre y tramar con una nueva cuerda en un área de 15 X 3 cm, para el amarre utilizar de la misma cuerda de la agarradera que se introduce en la boca del bolso amañera de hilban y se remata con una talla de madera (talla de un petalo de flor de Inirida) en cada extremo para obtener así un cierre con fruncido.

**Observaciones:**  
 Los colores que se usa son el verde viche y el tono natural del moriche y estos se intercalan en líneas como esta especificado en los planos, en el caso de las cuerdas de la agarradera podemos intercalar dos verde dos naturales.

Responsable: \_\_\_\_\_ Fecha: \_\_\_\_\_

Referente(s)

Muestra   
  Línea   
  Empaque

 <p>Ministerio de Comercio, Industria y Turismo artesanas de Colombia s.a.</p>	<b>FORMATO</b> Presentación y Evaluación de Propuestas	<b>CODIGO: FORASD 04</b> Documento vigente a partir de: 2004 10 06	
		<b>VERSION: 02</b>	

Subgerencia de Desarrollo – Centro de Desarrollo Artesanal.

Sustentación \_\_\_\_\_ Evaluación \_\_\_\_\_



Asesor: Doris Y. Gómez Niño

Fecha: \_\_\_\_\_

Descripción del Producto	Línea: "INARU" –Mujer. Línea de accesorios de mujer para Generaciones Nómadas.
	Pieza: Contenedor para Joyas.
	Nombre: "PATURRO TUDARI"
Oficio, Técnica y Materia prima	Cesaría en rollo; en fibras chiquichiqui y moriche y talla en palo de sangre.
Concepto de Diseño	<b>Generación Nómada;</b> elementos anacrónicos, austeridad, ingenuidad, modernidad ecléctica y etnia, para crear un puente entre lo cotidiano y lo desconocido.
Aporte de Diseño (Rescate, Diversificación, Mejoramiento, Innovación)	Rescate de elementos usuales poniendo en contacto la cotidianidad de la mujer moderna y con los elementos comunes de las mujeres indígenas, como lo son los contenedores de elementos personales, cestos ("Puisamu": "piikamu", y "aturá" en "tukano" o "Puib", en lengua "tukano") que con ligeras innovaciones se convierten en el contenedor moderno, decorado con piezas talladas en madera que son representaciones figurativas del su entorno los cuales, a su vez, prestan la función de broches que aseguran y protegen la vulnerabilidad de los elementos allí contenidos.
Identidad	La cotidianidad de los pueblos del Guainía, reflejada en sus actividades diarias, sus utensilios y las técnicas ancestrales con que los elaboran.
Concepto Formal	Figuras de ovoides esféricos, ovoides aplanados en su base, formas orgánicas depuradas para la representación de la fauna local, texturas visuales representando parte de la iconografía ancestral de los pueblos del Guainía, colores acuosos en azules, verdes y tonos tierra retomando la riqueza geográfica de la Orinoquía colombiana.
Concepto Estructural, Funcional	El cuerpo del contenedor se conformara en su totalidad de rollos de chiquichiqui y moriche, atendiendo a los diferentes diseños gráficos de esta manera identifica en que punto exactamente se deben hacer los cambios de tono, los broches serán un toque con aplicación de talla de palo de sangre, la cual se debe trabajar en dirección de la veta es recomendable tener una idea certera del resultado final por tanto debe usarse una plantilla para planear un mejor aprovechar mejor la fibra. Las formas redondeadas que igualmente se conservan en los broches protegen al usuario de filos que puedan dañarlo, las dimensiones son moderadas, debido a que una mayor capacidad podrían causar daños en la estructura tato del la fibra como del elemento y a su vez romper los broches o sus ojáleles.
Concepto Técnico Constructivo	Técnica de rollo consiste en ir enrollando un manojo de fibra sobre si misma, cociéndolo para impedir que se deshaga, así se forma el cuerpo de de la pieza los hilos que se usan para apuntar también se combinan en diferentes colores para la creación de motivos figurativos. Los broches o herrajes que usaremos están elaborados en Talla de palo de sangre, para realizar una talla es trabajar el bloque de madera con hachas y cuchillos, a continuación se moldea la figura con, brocas y cuchillas. Posteriormente se utilizan, limas y papel de lija para dar un acabado a la pieza de la madera en su estado natural, encerarla y pulirla.

<b>Concepto Comercial</b>	
Mercado Objetivo	Mujeres clase media, media alta, entre los 25 y 45 años, que deseen experimentar fascinación por otras cultura, épocas o lugares en sus accesorios.
Costo – Precio (Recursos y/o estrategias de posicionamiento (bench marking))	Manejo de empaque y etiquetas que hablen del trabajo artesanal de las comunidades indígenas del Guainía, catálogos con productos y mucho manejo de identidad den Marquillas y fotos, espacios de exhibición para ferias y exhibidores de productos para puntos de venta.



 Ministerio de Comercio, Industria y Turismo artesanas de Colombia s.a.	<b>FORMATO</b>	CODIGO: FORASD 08		
	Ficha de Producto	FECHA: 2004 06 04	VERSION: 1	

**Subgerencia de Desarrollo - Centro de Diseño Artesanal**

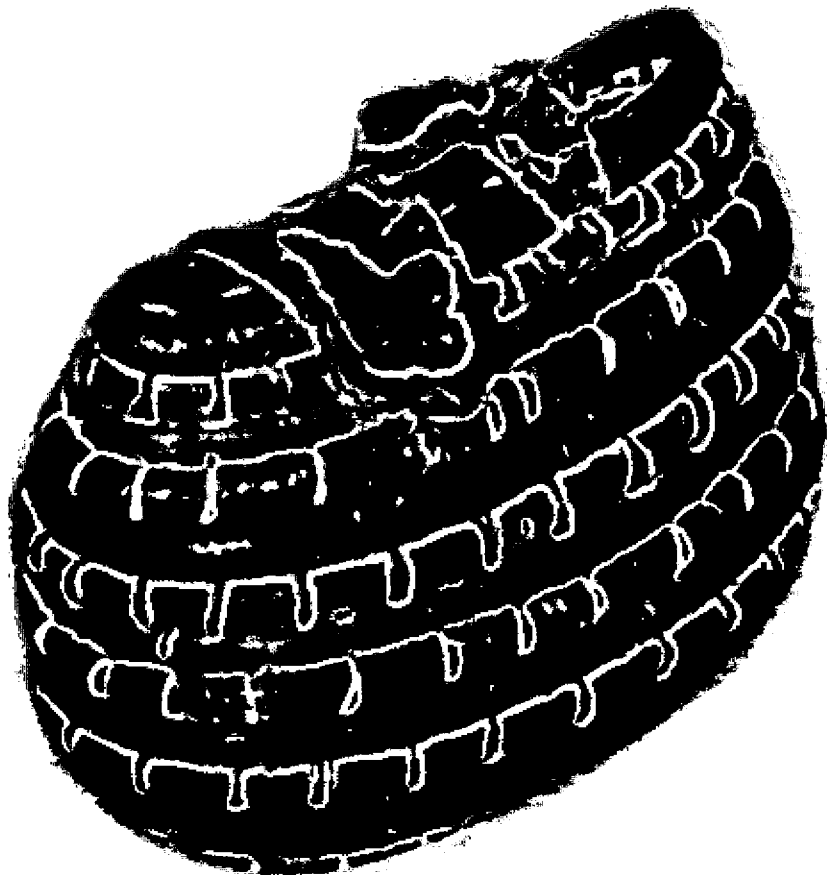

Pieza: JOYERO	Artesano: KATALINA LOPEZ
Nombre: "PATURRO TUDARI"	Grupo: ASOCIACIÓN DE ARTESANOS INDÍGENAS DE GUAINIA
Oficio: CESTERÍA.	Departamento: GUAINIA
Técnica: ROLLO.	Ciudad: INIRIDA
Materia Prima: MORICHE	Localidad/vereda: La Primavera Segunda Etapa
Certificado Hecho a Mano Si <input type="checkbox"/> No <input type="checkbox"/>	Resguardo: ETNIA KURRIPACO

Dimensiones Generales:	Producción mes: 15
Largo (cm) 10	Diametro (cm)
Ancho (cm) 16	Peso (gr) 130
Alto (cm) 13	Color VERDE Y NATURAL
	Precio en Bogotá: \$ 10.400
	Unitario: \$ 8.000
	Por mayor: \$ 7.000

Observaciones: Con la línea "INARU" al igual que todas las presentadas en esta ocasión se pretende resaltar en cada uno de los objetos la belleza de la cotidianidad y lo exótico de nuestra tierra, para lo cual se hizo énfasis en que el artesano se sintiera identificado con el objeto y su entorno búsqueda que logra reflejar en cada una de las actividades que realiza. Esta línea en especial nos muestra como se compagina lo verde de la selva co lo blanco de la arena que se entrelazan en u juego de líneas intermitentes que terminan en el río.

debido a que el color azul se encontraba pasado se obtuvo un verde mezclado se recomienda hacer mas pruebas de tinturado con este tono especialmente.

Responsable: \_\_\_\_\_ Fecha: \_\_\_\_\_

Referente(s)  Muestra  Línea  Empaque



**FORMATO**  
**Ficha de Dibujo y Planos Técnicos**

CODIGO: FORASD 07

FECHA: 2004 06 04

VERSION 1

Página 1 de 2

*Antares Calle*

**Subgerencia de Desarrollo - Centro de Diseño Artesanal**

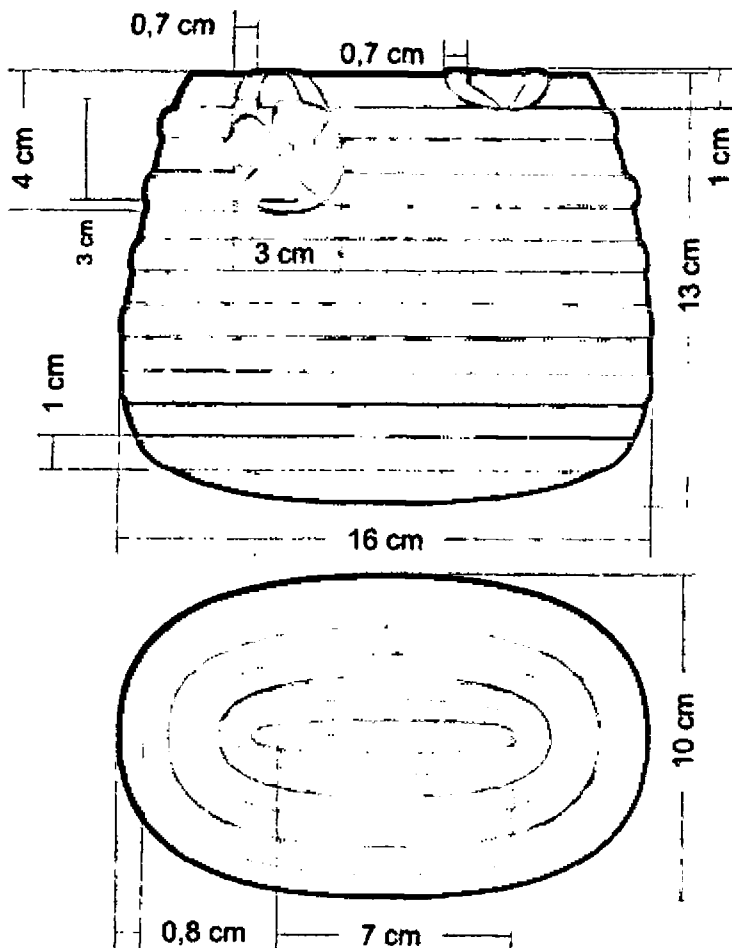

**JOYERO**

Pieza: JOYERO	Línea: "INARU DESICARA"	ESC. (Cm): PL.
Nombre: "PATURRO TUDARI"	Referencia:	
Oficio: CESTERÍA	Materia Prima: MORICHE.	
Técnica: ROLLO.		

**Proceso de Producción:** Para la base iniciar un rollo de 7 cm de largo, 0.5 cm el grosor hasta llegar a 1cm, al completar los 16 cm de la base empezar a subir hasta llegar a los 13 cm de altura, al llegar al los 10cm de altura disminuir el ancho para llegar a la parte superior con un ancho de 8 cm, rematar el rollo. En crochet realizar los botones con forma de flor y también los ojaletes, los cuales van dispuestos a cada lado del joyero.

**Observaciones:**  
los colores que se usa son el verde viche y el tono natural del moriche y estos se intercalan en líneas como esta especificado en los planos.

Responsable: \_\_\_\_\_ Fecha: \_\_\_\_\_

Referente(s)

Muestra  Línea  Empaque



**FORMATO**  
Presentación y  
Evaluación de  
Propuestas

CODIGO: FORASD 04  
Documento vigente a partir de: 2004 10 06  
VERSIÓN: 02      Página



Subgerencia de Desarrollo – Centro de Desarrollo Artesanal.



Sustentación \_\_\_\_\_ Evaluación \_\_\_\_\_

Asesor: Doris Y. Gómez Niño

Fecha: \_\_\_\_\_

Descripción del Producto	Línea: "INARU" –Mujer. Línea de accesorios de mujer para Generaciones Nómadas. Pieza: contenedor para cosméticos. Nombre: "SAKU DALE"
Oficio, Técnica y Materia prima	Cesaría en rollo; en fibras chiquichiqui y moriche y talla en palo de sangre.
Concepto de Diseño	Generación Nómada; elementos anacrónicos, austeridad, ingenuidad, modernidad ecléctica y etnia, para crear un puente entre lo cotidiano y lo desconocido.
Aporte de Diseño (Rescate, Diversificación, Mejoramiento, Innovación)	Rescate de elementos usuales poniendo en contacto la cotidianidad de la mujer moderna y con los elementos comunes de las mujeres indígenas, como lo son los contenedores de elementos personales, cestos ("Puisamu": "piikamu", y "aturá" en "tukano" o "Puib", en lengua "tukano") que con ligeras innovaciones se convierten en el contenedor moderno, decorado con piezas talladas en madera que son representaciones figurativas del su entorno los cuales, a su vez, prestan la función de broches que aseguran y protegen la vulnerabilidad de los elementos allí contenidos.
Identidad	La cotidianidad de los pueblos del Guainía, reflejada en sus actividades diarias, sus utensilios y las técnicas ancestrales con que los elaboran.
Concepto Formal	Figuras de ovoides esféricos, ovoides aplanados en su base, horizontal en su cuerpo, formas orgánicas depuradas para la representación de la fauna local, texturas visuales representando parte de la iconografía ancestral de los pueblos del Guainía, colores acuosos en azules, verdes y tonos tierra retomando la riqueza geográfica de la Orinoquía colombiana.
Concepto Estructural, Funcional	El cuerpo del contenedor se conformara en su base en rollos de chiquichiqui y moriche, su cuerpo estará tejido en moriche entorchado remetido, atendiendo a los diferentes diseños gráficos de esta manera identifica en que punto exactamente se deben hacer los cambios de tono. Los broches serán un toque con aplicación de talla de palo de sangre, la cual se debe trabajar en dirección de la veta es recomendable tener una idea certera del resultado final por tanto debe usarse una plantilla para planear un mejor aprovechar mejor la fibra. Las formas redondeadas que igualmente se conservan en los broches protegen al usuario de filos que puedan dañarlo, las dimensiones son moderadas, debido a que una mayor capacidad podrían causar daños en la estructura tato del la fibra como del elemento y a su vez romper los broches o sus ojáleles.
Concepto Técnico Constructivo	Técnica de rollo consiste en ir enrollando un manojo de fibra sobre si misma, cociéndolo para impedir que se deshaga, así se forma el cuerpo de de la pieza los hilos que se usan para apuntar también se combinan en diferentes colores para la creación de motivos figurativos. En entorchado remetido se hace con puntada en ojalillo de forma circular sobre los hilos anteriores y las hebras remetida, los hilos de cumaré con los que se cose se tuercen a mano. Los broches o herrajes que usaremos están elaborados en Talla de palo de sangre, para realizar una talla es trabajar el bloque de madera con hachas y cuchillos, a continuación se moldea la figura con, brocas y cuchillas. Posteriormente se utilizan, limas y papel de lija para dar un acabado a la pieza de la madera en su estado natural, encerarla y pulirla.

<b>Concepto Comercial</b>	
Mercado Objetivo	Mujeres clase media, media alta, entre los 25 y 45 años, que deseen experimentar fascinación por otras cultura, épocas o lugares en sus accesorios.
Costo – Precio (Recursos y/o estrategias de posicionamiento) bench marking))	Manejo de empaque y etiquetas que hablen del trabajo artesanal de las comunidades indígenas del Guainía, catálogos con productos y mucho manejo de identidad den Marquillas y fotos, espacios de exhibición para ferias y exhibidores de productos para puntos de venta.

	<b>FORMATO</b>	CODIGO: FORASD 08		
	Ficha de Producto	FECHA: 2004 06 04	VERSION: 1	

**Subgerencia de Desarrollo - Centro de Diseño Artesanal**

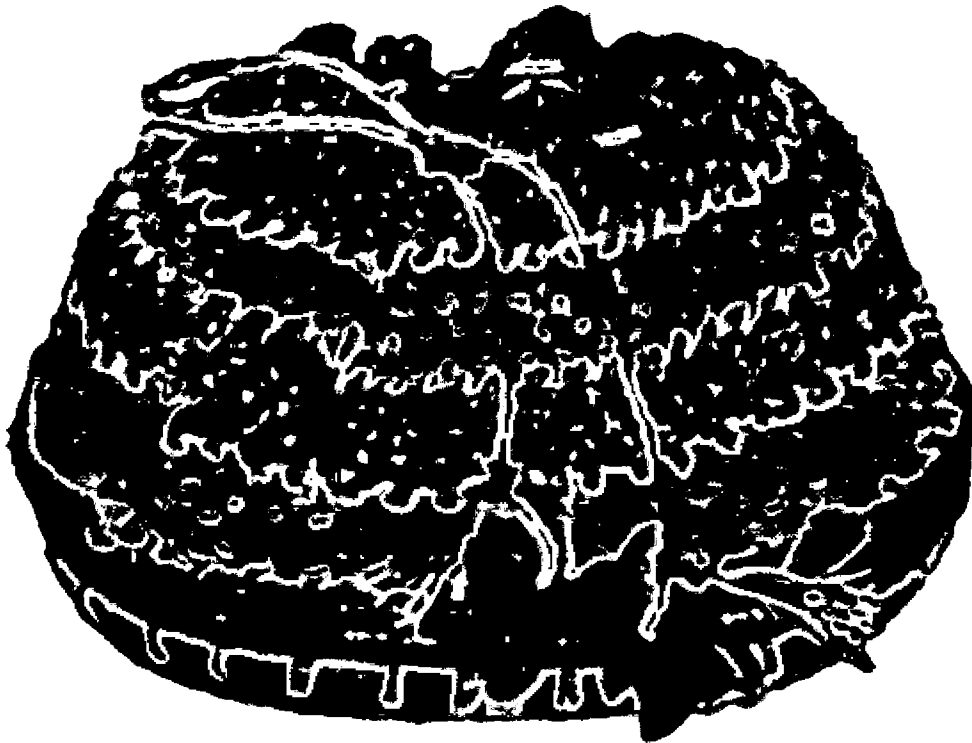

Pieza: BOLSA PARA COSMETICOS	Artesano: KATALINA LOPEZ Y ORLANDO DAGAMA
Nombre: "SAKU DALE"	Grupo: ASOCIACIÓN DE ARTESANOS INDÍGENAS DE GUAINIA
Oficio: CESTERÍA Y TALLA	Departamento: GUAINA
Técnica: ROLLO, ENTORCHADO Y TALLA	Ciudad: INIRIDA
Materia Prima: MORICHE Y PALO SANGRE	Localidad/vereda: La Primavera Segunda Etapa
Certificado Hecho a Mano Si <input type="checkbox"/> No <input type="checkbox"/>	Resguardo: ETNIA KURRIPACO

Dimensiones Generales:	Producción mes: 15	
Largo (cm) 10	Diametro (cm)	Precio en Bogotá: \$ 10.400
Ancho (cm) 16	Peso (gr) 110	Unitario: \$ 8.000
Alto (cm) 13	Color VERDE Y NATURAL	Por mayor: \$ 7.000

Observaciones: Con la línea "INARU" al igual que todas las presentadas en esta ocasión se pretende resaltar en cada uno de los objetos la belleza de la cotidianidad y lo exótico de nuestra tierra, para lo cual se hizo énfasis en que el artesano se sintiera identificado con el objeto y su entorno búsqueda que logra reflejar en cada una de las actividades que realiza. Esta línea en especial nos muestra como se compagina lo verde de la selva co lo blanco de la arena que se entrelazan en u juego de líneas intermitentes que terminan en el río.

debido a que el color azul se encontraba pasado se obtuvo un verde mezclado se recomienda hacer mas pruebas de tinturado con este tono especialmente.

Responsable: \_\_\_\_\_ Fecha: \_\_\_\_\_

Referente(s)  Muestra  Línea  Empaque



**FORMATO**  
**Ficha de Dibujo y Planos Técnicos**

**CODIGO: FORASD 07**

**FECHA: 2004 06 04**

**VERSION 1**

**Página 1 de 2**



**Subgerencia de Desarrollo - Centro de Diseño Artesanal**

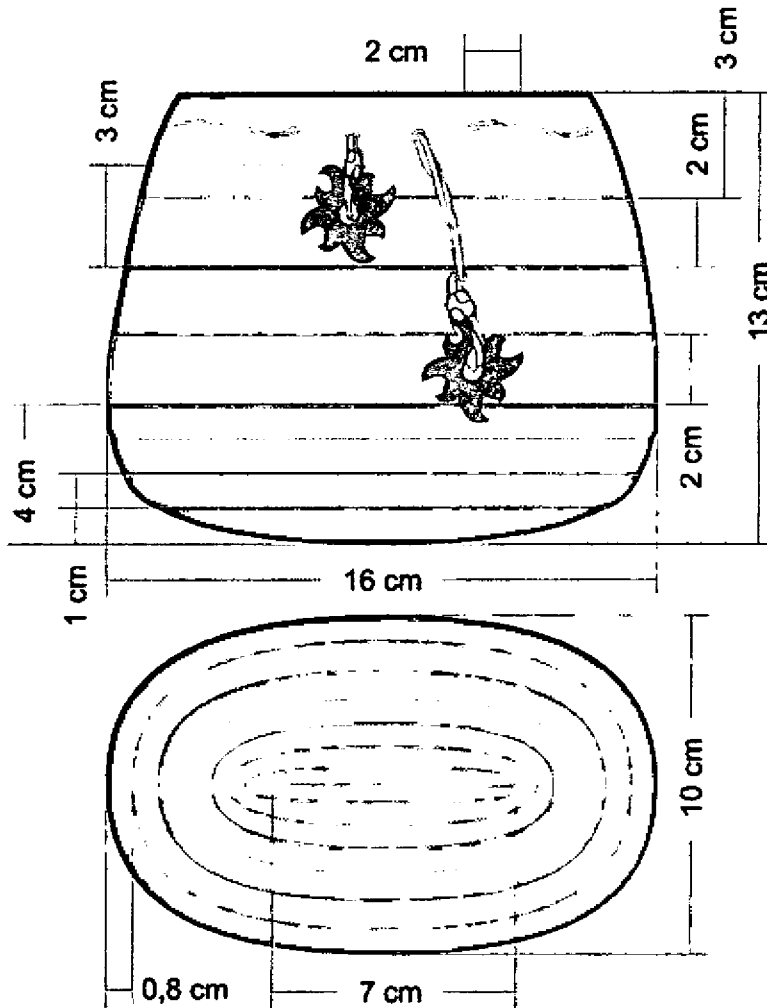

Pieza: BOLSA PARA COSMETICOS	Línea: "INARU DESICARA"	ESC. (Cm): PL.
Nombre: "SAKU DALE"	Referencia:	
Oficio: CESTERÍA Y TALLA	Materia Prima: MORICHE Y PALO BRASIL.	
Técnica: ROLLO, ENTORCHADO Y TALLA		

**Proceso de Producción:** Para la base iniciar un rollo de 7 cm de largo, 0.5 cm el grosor hasta llegar a 1cm, al completar los 16 cm de la base empezar a subir hasta llegar a los 2 cm de altura, rematar el rollo para iniciar el entorchado, subir hasta llegar a 13cm, el ancho que logramos con el rollo no debe alterarse, rematar el entorchado para el amarre utilizar cuerda moriche que se introduce en la boca de la bolsa amañera de hilban y se remata con una talla de madera (talla de un corte del petalo de la flor de Inirida) en cada extremo para obtener así un cierre con fruncido.

**Observaciones:**  
 los colores que se usa son el verde viche y el tono natural del moriche y estos se intercalan en líneas como esta especificado en los planos.

**Responsable:** \_\_\_\_\_ **Fecha:** \_\_\_\_\_

Referente(s)

Muestra  Línea  Empaque



Ministerio de Comercio, Industria y Turismo  
artesanías de colombia.s.a

**FORMATO**  
**Presentación y**  
**Evaluación de**  
**Propuestas**

CODIGO: FORASD 04

Documento vigente a partir de: 2004 10 06

VERSIÓN: 02

Página

AC  
*Arturo Calle*

Subgerencia de Desarrollo – Centro de Desarrollo Artesanal.

Sustentación \_\_\_\_\_ Evaluación \_\_\_\_\_

Asesor: Doris Y. Gómez Niño

Fecha: \_\_\_\_\_

Descripción del Producto	Línea: "INARU" –Mujer. Línea de accesorios de mujer para Generaciones Nómadas.
	Pieza: contenedor para cosméticos.
	Nombre: "SAKU DALE"
Oficio, Técnica y Materia prima	Cesaría en rollo; en fibras chiquichiqui y moriche y talla en palo de sangre.
Concepto de Diseño	<b>Generación Nómada</b> ; elementos anacrónicos, austeridad, ingenuidad, modernidad ecléctica y etnia, para crear un puente entre lo cotidiano y lo desconocido.
Aporte de Diseño (Rescate, Diversificación, Mejoramiento, Innovación)	Rescate de elementos usuales poniendo en contacto la cotidianidad de la mujer moderna y con los elementos comunes de las mujeres indígenas, como lo son los contenedores de elementos personales, cestos ("Puisamu": "piikamu", y "aturá" en "tukano" o "Puib", en lengua "tukano") que con ligeras innovaciones se convierten en el contenedor moderno, decorado con piezas talladas en madera que son representaciones figurativas del su entorno los cuales, a su vez, prestan la función de broches que aseguran y protegen la vulnerabilidad de los elementos allí contenidos.
Identidad	La cotidianidad de los pueblos del Guainía, reflejada en sus actividades diarias, sus utensilios y las técnicas ancestrales con que los elaboran.
Concepto Formal	Figuras de ovoides esféricos, ovoides aplanados en su base, horizontal en su cuerpo, formas orgánicas depuradas para la representación de la fauna local, texturas visuales representando parte de la iconografía ancestral de los pueblos del Guainía, colores acuosos en azules, verdes y tonos tierra retomando la riqueza geográfica de la Orinoquía colombiana.
Concepto Estructural, Funcional	El cuerpo del contenedor se conformara en su base en rollos de chiquichiqui y moriche, su cuerpo estará tejido en moriche entorchado remetido, atendiendo a los diferentes diseños gráficos de esta manera identifica en que punto exactamente se deben hacer los cambios de tono. Los broches serán un toque con aplicación de talla de palo de sangre, la cual se debe trabajar en dirección de la veta es recomendable tener una idea certera del resultado final por tanto debe usarse una plantilla para planear un mejor aprovechar mejor la fibra. Las formas redondeadas que igualmente se conservan en los broches protegen al usuario de filos que puedan dañarlo, las dimensiones son moderadas, debido a que una mayor capacidad podrían causar daños en la estructura tato del la fibra como del elemento y a su vez romper los broches o sus ojáleles.
Concepto Técnico Constructivo	Técnica de rollo consiste en ir enrollando un manojo de fibra sobre si misma, cociéndolo para impedir que se deshaga, así se forma el cuerpo de de la pieza los hilos que se usan para apuntar también se combinan en diferentes colores para la creación de motivos figurativos. En entorchado remetido se hace con puntada en ojallillo de forma circular sobre los hilos anteriores y las hebras remetida, los hilos de cumaré con los que se cose se tuercen a mano. Los broches o herrajes que usaremos están elaborados en Talla de palo de sangre, para realizar una talla es trabajar el bloque de madera con hachas y cuchillos, a continuación se moldea la figura con, brocas y cuchillas. Posteriormente se utilizan, limas y papel de lija para dar un acabado a la pieza de la madera en su estado natural, encerarla y pulirla.

<b>Concepto Comercial</b>	
Mercado Objetivo	Mujeres clase media, media alta, entre los 25 y 45 años, que deseen experimentar fascinación por otras cultura, épocas o lugares en sus accesorios.
Costo – Precio (Recursos y/o estrategias de posicionamiento) bench marking))	Manejo de empaque y etiquetas que hablen del trabajo artesanal de las comunidades indígenas del Guainía, catálogos con productos y mucho manejo de identidad den Marquillas y fotos, espacios de exhibición para ferias y exhibidores de productos para puntos de venta.



Ministerio de Comercio, Industria y Turismo  
artesanías de Colombia S.A.

**FORMATO**

**Ficha de  
Producto**

CODIGO: FORASD 08

FECHA: 2004 06 04

VERSION: 1

Página 1 de 2

AC  
*Arturo Calle*

**Subgerencia de Desarrollo - Centro de Diseño Artesanal**

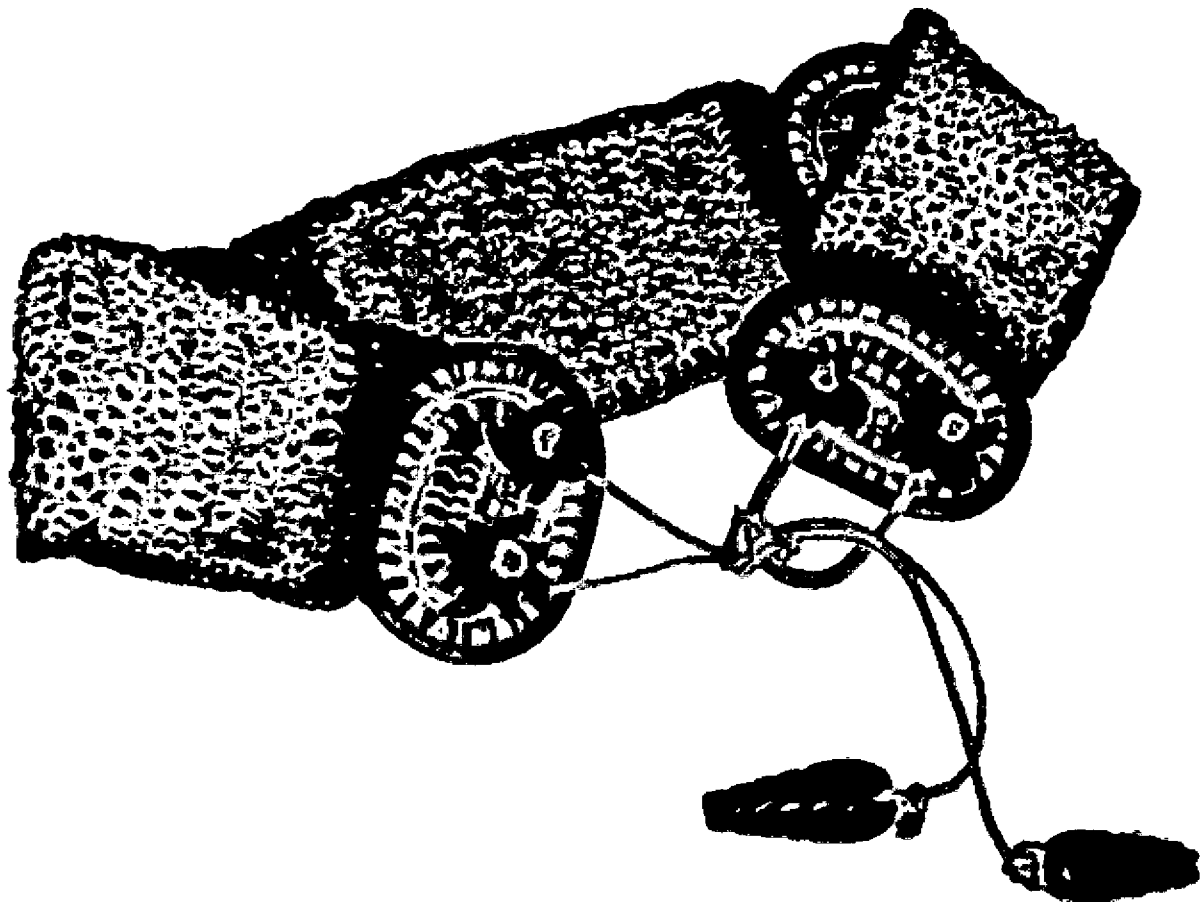

Pieza: CINTURÓN	Artesano: LILIA DE LA CRUZ Y ALIRIO DASILVA
Nombre: "PAAPI NARU"	Grupo:
Oficio: CESTERÍA Y TALLA	Departamento: GUAINA
Técnica: ROLLO, ENTORCHADO Y TALLA	Ciudad: INIRIDA
Materia Prima: MORICHE Y PALOBRASIL	Localidad/vereda: La Primavera Primera y Segunda Etapa
Certificado Hecho a Mano Si <input type="checkbox"/> No <input type="checkbox"/>	Resguardo: ETNIA KURRUPACO

Dimensiones Generales:	Producción mes: 15
Largo (cm) 70	Diametro (cm)
Ancho (cm) 0.7	Peso (gr) 150
Alto (cm) 10	Color VERDE Y NATURAL
	Precio en Bogotá: \$ 20.000
	Unitario: \$ 18.000
	Por mayor: \$ 15.000

Observaciones: Con la línea "TNARU" al igual que todas las presentadas en esta ocasión se pretende resaltar en cada uno de los objetos la belleza de la cotidianidad y lo exótico de nuestra tierra, para lo cual se hizo énfasis en que el artesano se sintiera identificado con el objeto y su entorno búsqueda que logra reflejar en cada una de las actividades que realiza. Esta línea en especial nos muestra como se compagina lo verde de la selva co lo blanco de la arena que se entrelazan en u juego de líneas intermitentes que terminan en el río.  
debido a que el color azul se encontraba pasado se obtuvo un verde mezclado se recomienda hacer mas pruebas de tinturado con este tono especialmente.

Responsable: \_\_\_\_\_ Fecha: \_\_\_\_\_

Referente(s)

Muestra  Línea  Empaque



Ministerio de Comercio, Industria y Turismo  
artesanías de Colombia s.a.

**FORMATO**  
**Ficha de**  
**Dibujo y Planos**  
**Técnicos**

CODIGO: FORASD 07

FECHA: 2004 06 04

VERSION 1

Página 1 de 2

AC  
*Arturo Calle*

**Subgerencia de Desarrollo - Centro de Diseño Artesanal**

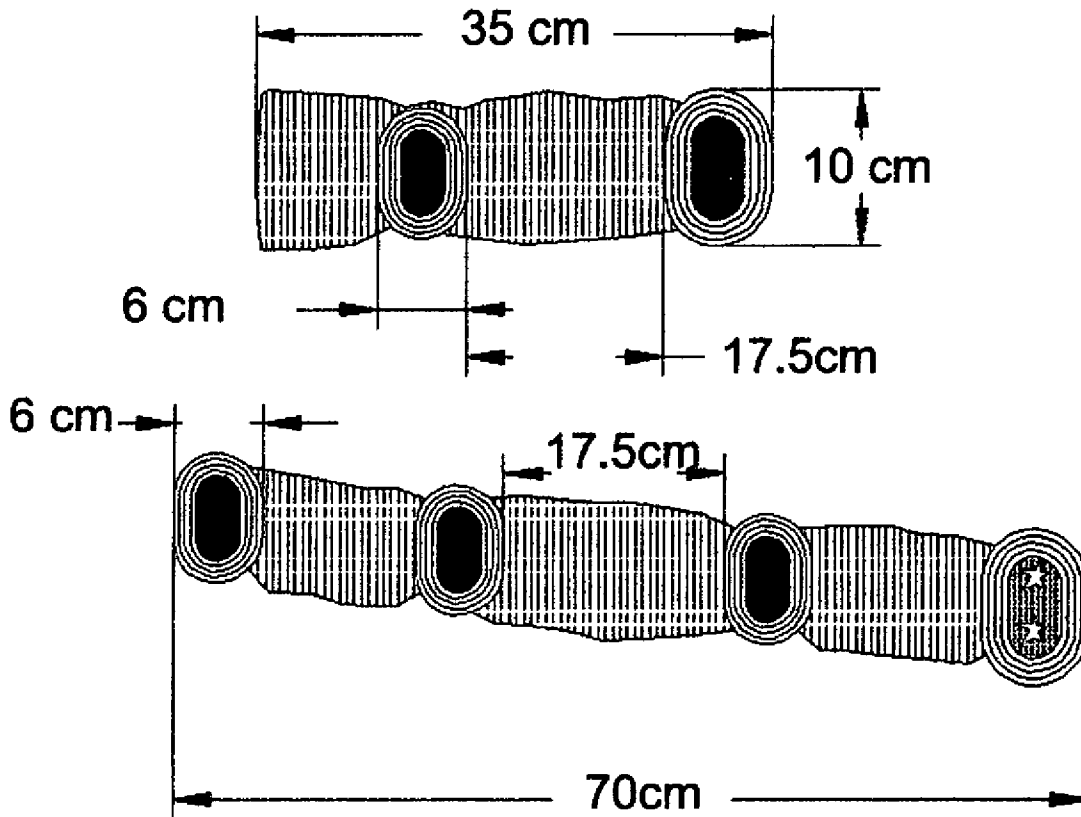

Pieza: CINTURÓN	Línea: "INARU DESICARA"	ESC. (Cm): PL.
Nombre: "PAAPI NARU"	Referencia:	
Oficio: CESTERÍA Y TALLA	Materia Prima: MORICHE Y PALO BRASIL.	
Técnica: ROLLO, ENTORCHADO Y TALLA		

Proceso de Producción: hacer 4 bases ovaladas, iniciar un rollo de 4 cm de largo, 0.5 cm el grosor hasta llegar a 0.7 cm, los cuales se adelgazarán un poco en los laterales y se ensancharán en los picos hasta completar los 10 cm de largo y 6 cm de ancho, rematar el rollo, para unir estas bases iniciar con una franja del entorchado al completar los 17.5 cm adicionar la próxima base, en total son 3 franjas. el ancho que logramos con el rollo no debe alterarse, rematar el entorchado. Para el amarre utilizar cuerda moriche que se introduce en los ojaletes de talla (talla de un corte del petalo de la flor de Inirida), y se remata con una talla de madera (talla del petalo de la flor) en cada extremo para obtener así un cierre con fruncido.

Observaciones:
los colores que se usa son el verde viche y el tono natural del moriche y estos se intercalan en líneas como esta especificado en los planos.
Con las cuerdas como camre final logramos adaptar el cinturón para mas de dos tallas.

Responsable: \_\_\_\_\_ Fecha: \_\_\_\_\_

Referente(s)

Muestra  Línea  Empaque





**FORMATO**  
Presentación y  
Evaluación de  
Propuestas

CODIGO: FORASD 04

Documento vigente a partir de: 2004 10 06

VERSIÓN: 02

Página

AC  
*Arturo Calle*

Subgerencia de Desarrollo – Centro de Desarrollo Artesanal.



Sustentación \_\_\_\_\_ Evaluación \_\_\_\_\_

Asesor: Doris Y. Gómez Niño

Fecha: \_\_\_\_\_

Descripción del Producto	Línea: "Umawuali" – Arcoiris. Línea de accesorios de mujer para Generaciones Nómadas.
	Pieza: Porta Gafas.
	Nombre: "PATURRO TUDARI"
Oficio, Técnica y Materia prima	Cesaría en rollo; en fibras chiquichiqui y moriche y talla en palo de sangre.
Concepto de Diseño	<b>Generación Nómada;</b> elementos anacrónicos, austeridad, ingenuidad, modernidad ecléctica y etnia, para crear un puente entre lo cotidiano y lo desconocido.
Aporte de Diseño (Rescate, Diversificación, Mejoramiento, Innovación)	Rescate de elementos usuales poniendo en contacto la cotidianidad de la mujer moderna y con los elementos comunes de las mujeres indígenas, como lo son los contenedores de elementos personales, cestos ("Puisamu": "piikamu", y "aturá" en "tukano" o "Puib", en lengua "tukano") que con ligeras innovaciones se convierten en el contenedor moderno, decorado con piezas talladas en madera que son representaciones figurativas del su entorno los cuales, a su vez, prestan la función de broches que aseguran y protegen la vulnerabilidad de los elementos allí contenidos.
Identidad	La cotidianidad de los pueblos del Guainía, reflejada en sus actividades diarias, sus utensilios y las técnicas ancestrales con que los elaboran.
Concepto Formal	Figuras de ovoides esféricos, ovoides aplanados en su base, longitudinal en su cuerpo, formas orgánicas depuradas para la representación de la fauna local, texturas visuales representando parte de la iconografía ancestral de los pueblos del Guainía, colores acuosos en azules, verdes y tonos tierra retomando la riqueza geográfica de la Orinoquia colombiana.
Concepto Estructural, Funcional	El cuerpo del contenedor se conformara en su base en rollos de chiquichiqui y moriche, su cuerpo estará tejido en moriche entorchado remetido, atendiendo a los diferentes diseños gráficos de esta manera identifica en que punto exactamente se deben hacer los cambios de tono. Los broches serán un toque con aplicación de talla de palo de sangre, la cual se debe trabajar en dirección de la veta es recomendable tener una idea certera del resultado final por tanto debe usarse una plantilla para planear un mejor aprovechar mejor la fibra. Las formas redondeadas que igualmente se conservan en los broches protegen al usuario de fillos que puedan dañarlo, las dimensiones son moderadas, debido a que una mayor capacidad podrían causar daños en la estructura tato del la fibra como del elemento y a su vez romper los broches o sus ojáleles.
Concepto Técnico Constructivo	Técnica de rollo consiste en ir enrollando un manajo de fibra sobre si misma, cociéndolo para impedir que se deshaga, así se forma el cuerpo de de la pieza los hilos que se usan para apuntar también se combinan en diferentes colores para la creación de motivos figurativos. En entorchado remetido se hace con puntada en ojalillo de forma circular sobre los hilos anteriores y las hebras remetida, los hilos de cumaré con los que se cose se tuercen a mano. Los broches o herrajes que usaremos están elaborados en Talla de palo de sangre, para realizar una talla es trabajar el bloque de madera con hachas y cuchillos, a continuación se moldea la figura con, brocas y cuchillas. Posteriormente se utilizan, limas y papel de lija para dar un acabado a la pieza de la madera en su estado natural, encerarla y pulirla.

<b>Concepto Comercial</b>	
Mercado Objetivo	Mujeres clase media, media alta, entre los 25 y 45 años, que deseen experimentar fascinación por otras cultura, épocas o lugares en sus accesorios.
Costo – Precio (Recursos y/o estrategias de posicionamiento bench marking))	Manejo de empaque y etiquetas que hablen del trabajo artesanal de las comunidades indígenas del Güainía, catálogos con productos y mucho manejo de identidad den Marquillas y fotos, espacios de exhibición para ferias y exhibidores de productos para puntos de venta.

	<b>FORMATO</b>  <b>Ficha de Producto</b>	<b>CODIGO: FORASD 08</b>		
		<b>FECHA: 2004 06 04</b>		
		<b>VERSION: 1</b>	<b>Página 1 de 2</b>	

**Subgerencia de Desarrollo - Centro de Diseño para la Artesanía y las Pymes**

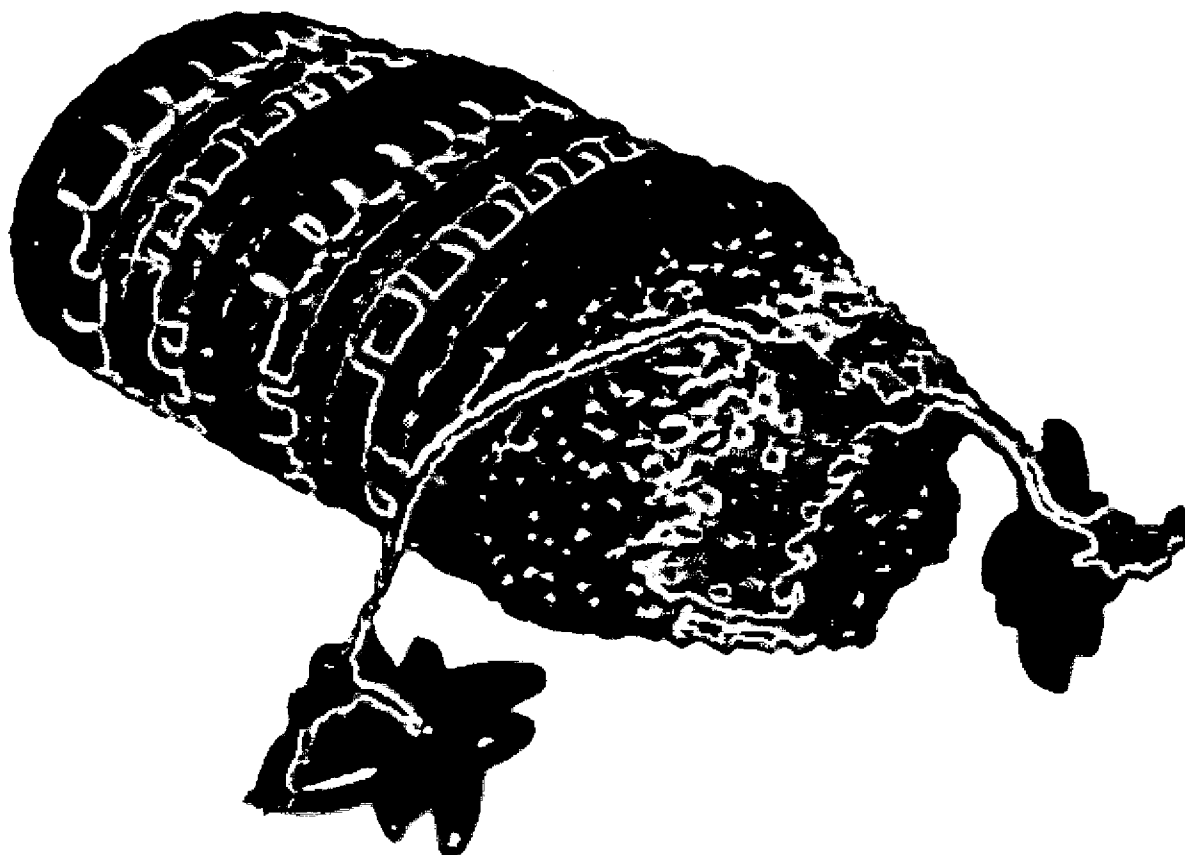

<b>Pieza: BOLSA PARA GAFAS</b>	<b>Artesano: LILIA DE LA CRUZ Y ALIRIO DASILVA</b>
<b>Nombre: "PATURRO TUDARI"</b>	<b>Grupo:</b>
<b>Oficio: CESTERÍA Y TALLA</b>	<b>Departamento: GUAJIRA</b>
<b>Técnica: ROLLO, ENTORCHADO Y TALLA</b>	<b>Ciudad: INIRIDA</b>
<b>Materia Prima: MORICHE Y PALO SANGRE</b>	<b>Localidad/vereda: La Primavera Primera y Segunda Etapa</b>
<b>Certificado Hecho a Mano Si <input type="checkbox"/> No <input type="checkbox"/></b>	<b>Resguardo: ETNIA KURUPACO</b>

<b>Dimensiones Generales:</b>	<b>Producción mes: 15</b>
<b>Largo (cm) 8</b>	<b>Diametro (cm)</b>
<b>Ancho (cm) 5</b>	<b>Peso (gr) 70</b>
<b>Alto (cm) 15</b>	<b>Color VERDE Y NATURAL</b>
	<b>Precio en Bogotá: \$ 10.400</b>
	<b>Unitario: \$ 8.000</b>
	<b>Por mayor: \$ 7.000</b>

**Observaciones:** Con la línea "INARU" al igual que todas las presentadas en esta ocasión se pretende resaltar en cada uno de los objetos la belleza de la cotidianidad y lo exótico de nuestra tierra, para lo cual se hizo énfasis en que el artesano se sintiera identificado con el objeto y su entorno búsqueda que logra reflejar en cada una de las actividades que realiza. Esta línea en especial nos muestra como se compagina lo verde de la selva con lo blanco de la arena que se entrelazan en un juego de líneas intermitentes que terminan en el río.

debido a que el color azul se encontraba pasado se obtuvo un verde mezclado se recomienda hacer mas pruebas de tinte con este tono especialmente.

**Responsable:** \_\_\_\_\_ **Fecha:** \_\_\_\_\_

Referente(s)  Muestra  Línea  Empaque



Ministerio de Comercio, Industria y Turismo  
artesanas de Colombia s.a.

**FORMATO**

**Ficha de  
Dibujo y Planos  
Técnicos**

CODIGO: FORASD 07

FECHA: 2004 06 04

VERSION 1

Página 1 de 2



**Subgerencia de Desarrollo - Centro de Diseño Artesanal**

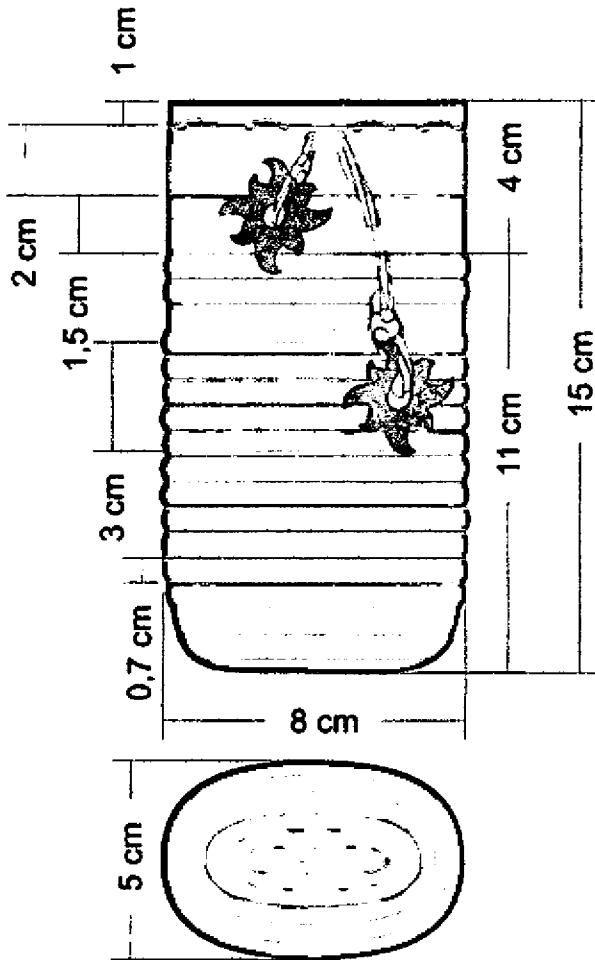

Pieza: BOLSA PARA GAFAS	Línea: "INARU DESICARA"	ESC. (Cm): PL.
Nombre: "PATURRO TUDARI"	Referencia:	
Oficio: CESTERÍA Y TALLA	Materia Prima: MORICHE Y PALO BRASIL.	
Técnica: ROLLO, ENTORCHADO Y TALLA		



**Proceso de Producción:** Para la base iniciar un rollo de 4 cm de largo, 0.5 cm el grosor hasta llegar a 1cm, al completar los 8 cm de la base empezar a subir hasta llegar a los 11 cm de altura, rematar el rollo para iniciar el entorchado, subir hasta llegar a 15cm, el ancho que logramos con el rollo no debe alterarse, rematar el entorchado para el amarre utilizar cuerda moriche que se introduce en la boca de la bolsa amañera de hilban y se remata con una talla de madera (talla de un corte del petalo de la flor de Inirida) en cada extremo para obtener así un cierre con fruncido.

**Observaciones:**  
 los colores que se usa son el verde viche y el tono natural del moriche y estos se intercalan en lineas como esta especificado en los planos.

Responsable: \_\_\_\_\_ Fecha: \_\_\_\_\_

Referente(s)

Muestra  Línea  Empaque

 Ministerio de Comercio, Industria y Turismo artesanías de Colombia s.a.s	<b>FORMATO</b>	CODIGO: FORASD 04		 Arturo Calle
	<b>Presentación y Evaluación de Propuestas</b>	Documento vigente a partir de: 2004 10 06		
		VERSIÓN: 02	Página	

Subgerencia de Desarrollo – Centro de Desarrollo Artesanal.



\_\_\_ Evaluación \_\_\_

Asesor: Doris Y. Gómez Niño

Fecha: \_\_\_\_\_

Descripción del Producto	Línea: "ICHIDDAA" TORTUGA.
	Pieza: BOLSO MEDIANO
	Nombre: "PATURRO LLARRUDA"
Oficio, Técnica y Materia prima	Cestería y talla, en técnicas de tejido cruzado y talla con fibras de tiritas de guaruma y palo brasil
Concepto de Diseño	Generación Nómada; elementos anacrónicos, austeridad, ingenuidad, modernidad ecléctica y etnia, para crear un puente entre lo cotidiano y lo desconocido.
Aporte de Diseño (Rescate, Diversificación, Mejoramiento, Innovación)	Diversificación de elementos usuales poniendo en contacto la cotidianidad con los elementos comunes de la cultura indígena del Guainía, como lo son los utensilios desarrollados en tiritas como el "Sebucam y Balay" entre otros donde por medio del tejido se expresa su historia cultural en forma gráfica, remitidos por medio del diseño a usos poco convencionales aprovechando sus propiedades de contención y protección en la línea de accesorios.
Identidad	La cotidianidad de los pueblos del Guainía, reflejada en sus actividades diarias, sus utensilios y las técnicas ancestrales con que los elaboran.
Concepto Formal	Figuras cuadradas, pentagonales, englobadas depuradas para la representación de la tortuga y su caparazón, su fuerza y su contención, reforzadas con texturas visuales representando parte de la iconografía ancestral de los pueblos del Guainía, tonos tierra retomando la riqueza geográfica de la Orinoquía colombiana.
Concepto Estructural, Funcional	El cuerpo del bolso se conformara en su totalidad de tiritas de guaruma, en tejido cruzado para poder realizar los diferentes diseños gráficos que representan ala cultura "kurripaco", La cargadera es compacta con el bolso y forma parte importante de su estructura, y los broches serán un toque con aplicación de talla de palo de sangre, la cual se debe trabajar en dirección de la veta es recomendable tener una idea certera del resultado final por tanto debe usarse una plantilla para planear un mejor aprovechar mejor la fibra. Suavizar los remates y filos a fin de proteger al usuario de filos que puedan dañarlo, sin perder las formas angulosas, las dimensiones son moderadas, debido a que una mayor capacidad podrían causar daños en la estructura tanto del la fibra como del elemento y a su vez romper los broches o sus ojales.
Concepto Técnico Constructivo	Iniciamos con un entrecruzado de fibras para formar el centro y en adelante se agrega la misma cantidad de tiras a lado y lado para equilibrar el tejido con el centro. Cuando se ha definido las dimensiones de la base se empieza a subir el tejido. Como no se tiene armantes, ni tramas, se debe entrecruzar las fibras, las cuales se flectan hacia arriba en forma diagonal creando la concavidad necesaria para el contenedor. Para sujetar esta curvatura las fibras deben seguir entrecruzándose ahora en forma diagonal. A la altura de la mitad se siguen tejiendo los laterales que se combienten en un aro sin remate notorio pues las fibras se cruzan en la puntas. Los remates en la parte frontal remetido en el borde dibujando una recta paralela ala base, en al parte posterior se prolonga un poco mas el tejido rematándolo en forma sesgo ovalado y así se obtiene la tapa. El broche de cierre se cubre con una talla y para realizarla se taja el bloque de madera con hachas y cuchillos, a continuación se moldea la figura con, brocas y cuchillas. Posteriormente se utilizan, limas y papel de lija para dar un acabado a la pieza de la madera en su estado natural, encerarla y pulirla.

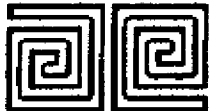
<b>Concepto Comercial</b>	
Mercado Objetivo	Mujeres clase media, media alta, entre los 25 y 45 años, que deseen experimentar fascinación por otras cultura, épocas o lugares en sus accesorios.
Costo – Precio (Recursos y/o estrategias de posicionamiento) (bench marking))	Manejo de empaque y etiquetas que hablen del trabajo artesanal de las comunidades indígenas del Guainía, catálogos con productos y mucho manejo de identidad den Marquillas y fotos, espacios de exhibición para ferias y exhibidores de productos para puntos de venta.

 Ministerio de Comercio, Industria y Turismo artesanías de colombia s.a.	<b>FORMATO</b>	CODIGO: FORASD 08		
	<b>Ficha de Producto</b>	FECHA: 2004 06 04		
		VERSION: 1	Página 1 de 2	

**Subgerencia de Desarrollo - Centro de Diseño Artesanal**

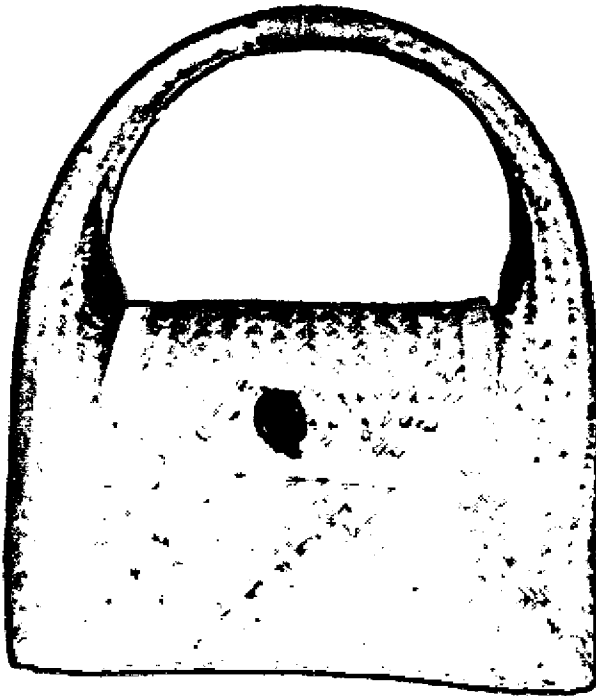

**Línea de accesorios Portátiles para Generaciones Nómadas.**



Pieza: <b>BOLSO MEDIANO</b>	Artesano: <b>FERNANDO VERNAL (ORLANDO DAGAMA)</b>
Nombre: <b>"PATURRO LLARRUDA"</b>	Grupo: <b>asociacion de Artesanos Indígenas del Guainia.</b>
Oficio: <b>CESTERÍA Y TALLA</b>	Departamento: <b>Guainia</b>
Técnica: <b>TEJIDO CRUZADO Y TALLA.</b>	Ciudad: <b>Inirida</b>
Materia Prima: <b>TIRITA DE GUARUMA Y PALO BRASIL.</b>	Localidad / vereda: <b>Barrio la Esperanza y primavera segunda etapa.</b>
Certificado Hecho a Mano <input type="checkbox"/> Si <input type="checkbox"/> No <input type="checkbox"/>	Resguardo: <b>comunidad kurrupaco.</b>

Dimensiones Generales:	Produccion mes: <b>20</b>
Largo (cm) <b>47 cm</b> Diámetro (cm)	Precio en Bogota: <b>\$ 50.000</b>
Ancho (cm) <b>8 cm.</b> Peso (gr) <b>390</b>	Unitario: <b>\$45.000</b>
Alto (cm) <b>30 cm</b> Color: <b>Amarillo y tonos naturales de las fibras.</b>	Por mayor: <b>\$ 40.000 después de 8 unidades.</b>

Observaciones: Con la línea "ICHIDA", al igual que todas las presentadas en esta ocasión se pretende resaltar en cada uno de los objetos la belleza de la cotidianidad y lo exótico de nuestra tierra, para lo cual se hizo énfasis en que el artesano se sintiera identificado con el objeto y su entorno búsqueda que logra reflejar en cada una de las actividades que realiza. Esta línea en especial nos muestra como la tortuga con toda su tradición y sabiduría que solo otorga el tiempo va lentamente atravesado la selva por entre las hojas secas y como se resguarda en su caparazón para esconder su fragilidad.

Responsable: \_\_\_\_\_ Fecha: \_\_\_\_\_

Referente(s)     Muestra     Línea     Empaque



Ministerio de Comercio, Industria y Turismo  
artesanos de Colombia s.a.

### FORMATO

Ficha de  
Dibujo y Planos  
Técnicos

CODIGO: FORASD 07

FECHA: 2004 06 04

VERSION 1

Página 1 de 2

AC  
Arturo Calle

### Subgerencia de Desarrollo - Centro de Diseño Artesanal

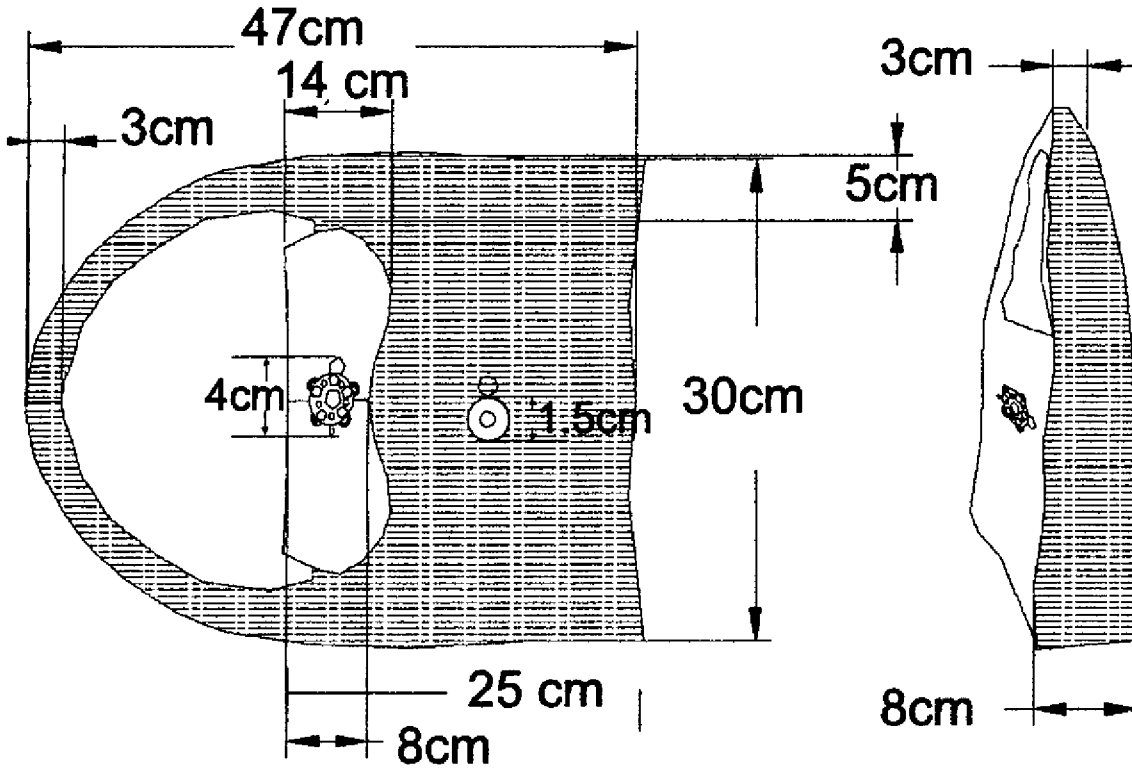

### Línea de accesorios Portátiles para Generaciones Nómadas.



Pieza: BOLSO MEDIANO	Línea: "ICHIDDAA" TORTUGA.	ESC. (Cm):	PL.
Nombre: "PATURRO LLARRUDA"	Referencia:		
Oficio: CESTERÍA Y TALLA	Materia Prima: TIRITA DE GUARUMA Y PALO BRASIL.		
Técnica: TEJIDO CRUZADO Y TALLA.			

Proceso de Producción: Preparar la fibra en tiritas de 2mm para "Sebucam", triturar la mitad con achiote y se entretejen las fibras en puntada diente de picure, al completar una base de 8 X 30 cm hasta subir a 25 cm. La parte frontal se remata, los laterales se tejen y se unen para rematar hasta alcanzar los 45 cm, la que posteriormente se enrollar hacia adentro para finalmente obtener una cargadera compacta al bolso, la parte posterior se sigue tejiendo 16cm, que se rematan en forma ovalada y así se obtiene la tapa. Cuando todo esta listo se le coloca un broche imantado de cierre y este se cubre con una talla de tortuga amanera de botón.

Observaciones: Cuando no se hace un buen remate es necesario recubrir con un textil en este caso se uso cuero, pero se puede cambiar por un textil de cunre o moriche

Responsable: \_\_\_\_\_ Fecha: \_\_\_\_\_

Referente(s)

Muestra  Línea  Empaque



**FORMATO**  
Presentación y  
Evaluación de  
Propuestas

CODIGO: FORASD 04

Documento vigente a partir de: 2004 10 06

VERSIÓN: 02

Página

AC  
*Arturo Calle*

Subgerencia de Desarrollo – Centro de Desarrollo Artesanal.



Sustentación \_\_\_\_\_ Evaluación \_\_\_\_\_

Asesor: Doris Y. Gómez Niño

Fecha: \_\_\_\_\_

Descripción del Producto	Línea: "ICHIDDAA" TORTUGA.
	Pieza: PORTA LAPICEROS
	Nombre: "NODANASUDA"
Oficio, Técnica y Materia prima	Cestería y talla, en técnicas de tejido cruzado y talla con fibras de tirita de guaruma y palo brasil
Concepto de Diseño	Generación Nómada; elementos anacrónicos, austeridad, ingenuidad, modernidad ecléctica y etnia, para crear un puente entre lo cotidiano y lo desconocido.
Aporte de Diseño (Rescate, Diversificación, Mejoramiento, Innovación)	Diversificación de elementos usuales poniendo en contacto la cotidianidad con los elementos comunes de la cultura indígena del Guainia, como lo son los utensilios desarrollados en tirita como el "Sebucam y Balay" entre otros donde por medio del tejido se expresa su historia cultural en forma grafica, remitidos por medio del diseño a usos poco convencionales aprovechando sus propiedades de contención y protección en la línea de accesorios.
Identidad	La cotidianidad de los pueblos del Guainia, reflejada en sus actividades diarias, sus utensilios y las técnicas ancestrales con que los elaboran.
Concepto Formal	Figuras cuadradas, pentagonales, englobadas depuradas para la representación de la tortuga y su caparazón, su fuerza y su contención, reforzadas con texturas visuales representando parte de la iconografía ancestral de los pueblos del Guainia, tonos tierra retomando la riqueza geográfica de la Orinoquia colombiana.
Concepto Estructural, Funcional	El cuerpo del Portalapiceros se conformara en su totalidad de tirita de guaruma, en tejido cruzado para poder realizar los diferentes diseños gráficos que representan ala cultura "kurripaco", los broches serán un toque con aplicación de talla de palo de sangre, la cual se debe trabajar en dirección de la veta es recomendable tener una idea certera del resultado final por tanto debe usarse una plantilla para planear un mejor aprovechar mejor la fibra. Suavizar los remates y filos a fin de proteger al usuario de filos que puedan dañarlo, sin perder las formas angulosas, las dimensiones son moderadas, debido a que una mayor capacidad podrían causar daños en la estructura tanto del la fibra como del elemento y a su vez romper los broches o sus ojáles.
Concepto Técnico Constructivo	Iniciamos con un entrecruzado de fibras para formar el centro y en adelante se agrega la misma cantidad de tiras a lado y lado para equilibrar el tejido con el centro. Cuando se ha definido las dimensiones de la base se empieza a subir el tejido. Como no se tiene armantes, ni tramas, se debe entrecruzar las fibras, las cuales se flectan hacia arriba en forma diagonal creando la concavidad necesaria para el contenedor. Para sujetar esta curvatura las fibras deben seguir entrecruzándose ahora en forma diagonal. A la altura indicada se remantan los laterales y la parte frontal en remétido formando una paralela con la base, la parte posterior se sigue tejiendo y se rematan en forma sesgo ovalado y así se obtiene la tapa. El broche de cierre se cubre con una talla y para realizarla se taja el bloque de madera con hachas y cuchillos, a continuación se moldea la figura con, brocas y cuchillas. Posteriormente se utilizan, limas y papel de lija para dar un acabado a la pieza de la madera en su estado natural, encerarla y pulirla.

<b>Concepto Comercial</b>	
Mercado Objetivo	Mujeres clase media, media alta, entre los 25 y 45 años, que deseen experimentar fascinación por otras cultura, épocas o lugares en sus accesorios.
Costo – Precio (Recursos y/o estrategias de posicionamiento) (bench marking))	Manejo de empaque y etiquetas que hablen del trabajo artesanal de las comunidades indígenas del Guainia, catálogos con productos y mucho manejo de identidad den Marquillas y fotos, espacios de exhibición para ferias y exhibidores de productos para puntos de venta.

 Ministerio de Comercio, Industria y Turismo artesanos de Colombia s.a.	<b>FORMATO</b>  <b>Ficha de Producto</b>	<b>CODIGO: FORASD 08</b>		
		<b>FECHA: 2004 06 04</b>	<b>VERSION: 1</b>	

**Subgerencia de Desarrollo - Centro de Diseño Artesanal**



**Linea de accesorios Portátiles para Generaciones Nómadas.**



Pieza: PORTA LAPICEROS	Artesano: FERNANDO VERNAL (ORLANDO DAGAMA)
Nombre: "NODANASUDA"	Grupo: asociacion de Artesanos Indígenas del Guainia.
Oficio: CESTERÍA Y TALLA	Departamento: Guainia
Técnica: TEJIDO CRUZADO Y TALLA.	Ciudad: Inirida
Materia Prima: TIRITA DE GUARUMA Y PALO BRASIL.	Localidad / vereda: Barrio la Esperanza y primavera segunda etapa.
Certificado Hecho a Mano Si <input type="checkbox"/> No <input type="checkbox"/>	Resguardo: comunidad kurripaco.

Dimensiones Generales:	Producción mes: 40
Largo (cm) 9      Diámetro (cm)	Precio en Bogotá: \$8.000
Ancho (cm) 2      Peso (gr) 20	Unitario: \$6.000
Alto (cm) 13      Color: Amarillo y tonos naturales de las fibras.	Por mayor: \$ 5.000 después de 12 unidades.

Observaciones: Con la línea "ICHIDA", al igual que todas las presentadas en esta ocasión se pretende resaltar en cada uno de los objetos la belleza de la cotidianidad y lo exótico de nuestra tierra, para lo cual se hizo énfasis en que el artesano se sintiera identificado con el objeto y su entorno búsqueda que logra reflejar en cada una de las actividades que realiza. Esta línea en especial nos muestra como la tortuga con toda su tradición y sabiduría que solo otorga el tiempo va lentamente atravesado la selva por entre las hojas secas y como se resguarda en su caparazón para esconder su fragilidad.

Responsable:	Fecha:
--------------	--------

Referente(s)     Muestra     Línea     Empaque



**Subgerencia de Desarrollo - Centro de Diseño Artesanal**

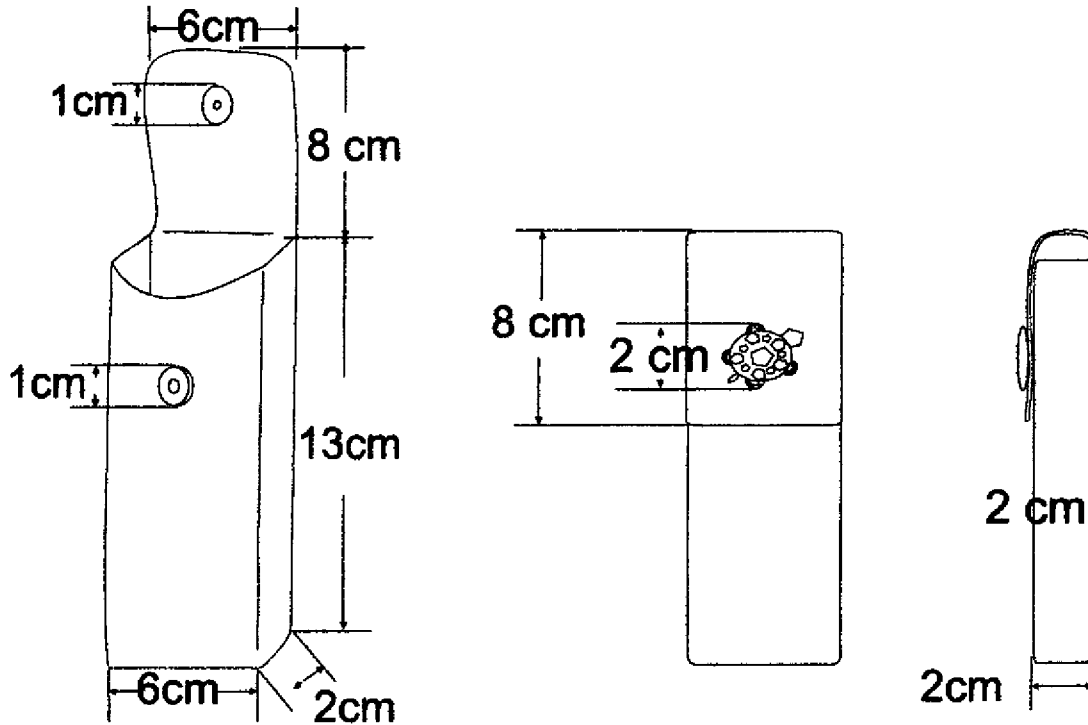

**Línea de accesorios Portátiles para Generaciones Nómadas.**



Pieza: PORTA LAPICEROS	Línea: "ICHIDDAA" TORTUGA.	ESC. (Cm):	PL.
Nombre: "NODANASUDA"	Referencia:		
Oficio: CESTERÍA Y TALLA	Materia Prima: TIRITA DE GUARUMA Y PALO BRASIL.		
Técnica: TEJIDO CRUZADO Y TALLA.			



**Proceso de Producción:** Preparar la fibra en tiritas de 2mm, triturar la mitad con ceniza y budare, se entretrejen las fibras en puntada diente de pique, al completar una base de 2 X 6 cm hasta subir a 13 cm. La parte frontal y los laterales se rematan, la parte posterior se sigue tejiendo 8 cm, que se rematan en forma cuadrada y así se obtiene la tapa. Cuando todo esta listo se le coloca un broche imantado de cierre y este se cubre con una talla de tortuga a manera de botón.

**Observaciones:** Cuando no se hace un buen remate es necesario recubrir con un textil en este caso se uso cuero, pero se puede cambiar por un textil de cumre o moriche

Responsable: \_\_\_\_\_ Fecha: \_\_\_\_\_

Referente(s)

- Muestra  Línea  Empaque

 Ministerio de Comercio, Industria y Turismo artesanías de colombia s.a.	<b>FORMATO</b> Presentación y Evaluación de Propuestas	CODIGO: FORASD 04 Documento vigente a partir de: 2004 10 06	
		VERSIÓN: 02      Página	

Subgerencia de Desarrollo – Centro de Desarrollo Artesanal.

Sustentación \_\_\_\_\_ Evaluación \_\_\_\_\_

Asesor: Doris Y. Gómez Niño

Fecha: \_\_\_\_\_

Descripción del Producto	Línea: "ICHIDDAA" TORTUGA.
	Pieza: REVISTERO
	Nombre: "PAPERRA LLARRUDA"
Oficio, Técnica y Materia prima	Cestería y talla, en técnicas de tejido cruzado y talla con fibras de tirita de guaruma y palo brasil
Concepto de Diseño	Generación Nómada; elementos anacrónicos, austeridad, ingenuidad, modernidad ecléctica y etnia, para crear un puente entre lo cotidiano y lo desconocido.
Aporte de Diseño (Rescate, Diversificación, Mejoramiento, Innovación)	Diversificación de elementos usuales poniendo en contacto la cotidianidad con los elementos comunes de de la cultura indígena del Guaina, como lo son los utensilios desarrollados en tirita como el "Sebucam y Balay" entre otros donde por medio del tejido se expresa su historia cultural en forma grafica, remitidos por medio del diseño a usos poco convencionales aprovechando sus propiedades de contención y protección en la línea de accesorios.
Identidad	La cotidianidad de los pueblos del Güainía, reflejada en sus actividades diarias, sus utensilios y las técnicas ancestrales con que los elaboran.
Concepto Formal	Figuras cuadradas, pentagonales, englobadas depuradas para la representación de la tortuga y su caparazón, su fuerza y su contención, reforzadas con texturas visuales representando parte de la iconografía ancestral de los pueblos del Guainía, tonos tierra retomando la riqueza geográfica de la Orinoquía colombiana.
Concepto Estructural, Funcional	El cuerpo del revistero se conformara en su totalidad de tirita de guaruma, en tejido cruzado para poder realizar los diferentes diseños gráficos que representan ala cultura "kurripaco", y los broches serán un toque con aplicación de talla de palo de sangre, la cual se debe trabajar en dirección de la veta es recomendable tener una idea certera del resultado final por tanto debe usarse una plantilla para planear un mejor aprovechar mejor la fibra. Suavizar los remates y filos a fin de proteger al usuario de filos que puedan dañarlo, sin perder las formas angulosas, las dimensiones son moderadas, debido a que una mayor capacidad podrían causar daños en la estructura tanto del la fibra como del elemento y a su vez romper los broches o sus ojáles.
Concepto Técnico Constructivo	Iniciamos con un entrecruzado de fibras para formar el centro y en adelante se agrega la misma cantidad de tiras a lado y lado para equilibrar el tejido con el centro. Cuando se ha definido las dimensiones de la base se empieza a subir el tejido. Como no se tiene armantes, ni tramas, se debe entrecruzar las fibras, las cuales se flectan hacia arriba en forma diagonal creando la concavidad necesaria para el contenedor. Para sujetar esta curvatura las fibras deben seguir entrecruzándose ahora en forma diagonal. A la altura de la mitad del tejido se comenzara a rematar dejando una abertura en la parte frontal y desviado todo el tejido hacia atrás para rematar en un orificio enmarcado por una manija para colgar. El broche de cierre se cubre con una talla y para rcalizarla se taja el bloque de madera con hachas y cuchillos, a continuación se moldea la figura con, brocas y cuchillas. Posteriormente se utilizan, limas y papel de lija para dar un acabado a la pieza de la madera en su estado natural, encerarla y pulirla.

<b>Concepto Comercial</b>	
Mercado Objetivo	Mujeres clase media, media alta, entre los 25 y 45 años, que deseen experimentar fascinación por otras cultura, épocas o lugares en sus accesorios.
Costo – Precio (Recursos y/o estrategias de posicionamiento) bench marking))	Manejo de empaque y etiquetas que hablen del trabajo artesanal de las comunidades indígenas del Güainía, catálogos con productos y mucho manejo de identidad den Marquillas y fotos, espacios de exhibición para ferias y exhibidores de productos para puntos de venta.

 Ministerio de Comercio, Industria y Turismo artesanías de colombia s.a.	<b>FORMATO</b>	CODIGO: FORASD 08	
	<b>Ficha de Producto</b>	FECHA: 2004 06 04	
		VERSION: 1	Página 1 de 2



**Subgerencia de Desarrollo - Centro de Diseño Artesanal**

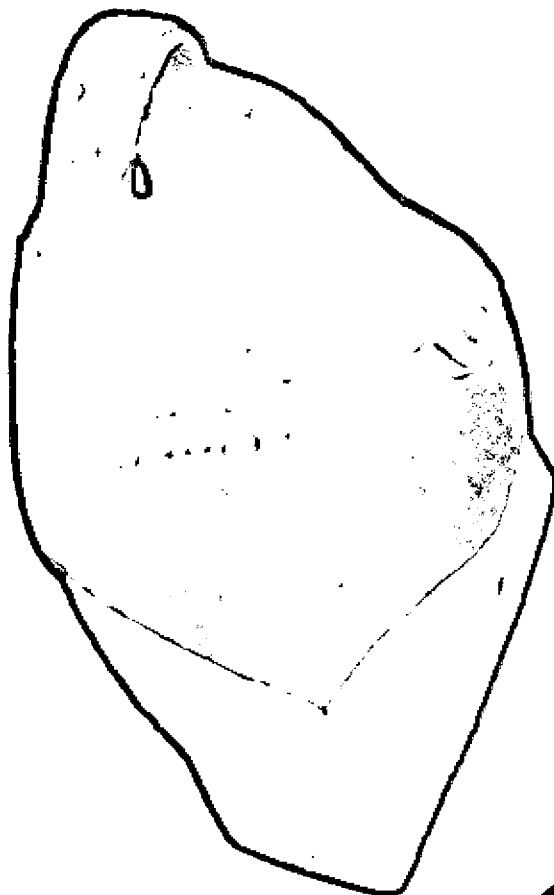
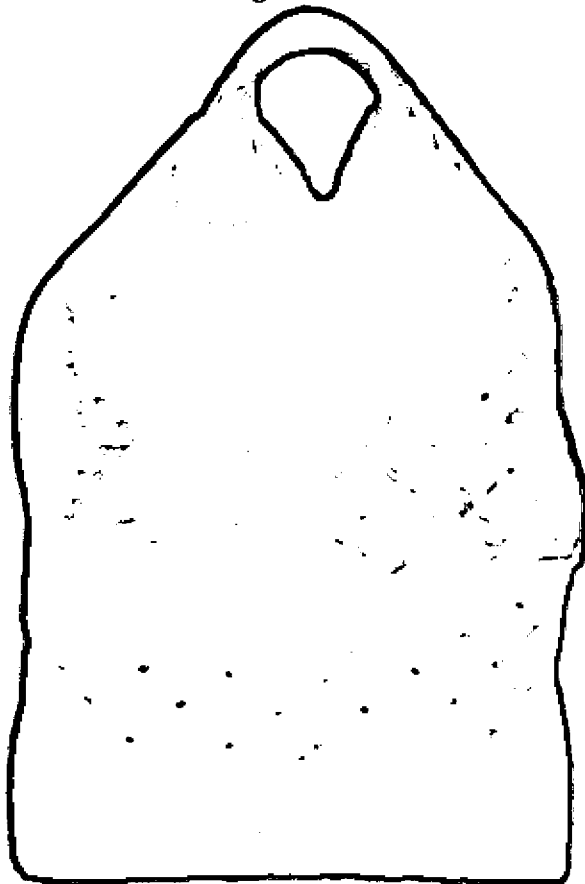

**Línea de accesorios Portátiles para Generaciones Nómadas.**



Pieza: REVISTERO	Artesano: FERNANDO VERNAL (ORLANDO DAGAMA)
Nombre: "PAPERRA LLARRUDA"	Grupo: asociación de Artesanos Indígenas del Guaimía.
Oficio: CESTERÍA Y TALLA	Departamento: Guaimía
Técnica: TEJIDO CRUZADO Y TALLA.	Ciudad: Inirida
Materia Prima: TIRITA DE GUARUMA Y PALO BRASIL.	Localidad / vereda: Barrio la Esperanza y primavera segunda etapa.
Certificado Hecho a Mano Si <input type="checkbox"/> No <input type="checkbox"/>	Resguardo: comunidad kurripaco.

Dimensiones Generales:	Producción mcs: 20
Largo (cm) 30      Diámetro (cm)	Precio en Bogotá: \$35.000
Ancho (cm) 15      Peso (gr) 280	Unitario: \$33.000
Alto (cm) 50      Color: Rojo, negro y tonos naturales de las fibras.	Por mayor: \$ 30.000 después de 8 unidades.

Observaciones: Con la línea "ICHIDA", al igual que todas las presentadas en esta ocasión se pretende resaltar en cada uno de los objetos la belleza de la cotidianidad y lo exótico de nuestra tierra, para lo cual se hizo énfasis en que el artesano se sintiera identificado con el objeto y su entorno búsqueda que logra reflejar en cada una de las actividades que realiza. Esta línea en especial nos muestra como la tortuga con toda su tradición y sabiduría que solo otorga el tiempo va lentamente atravesado la selva por entre las hojas secas y como se resguarda en su caparazón para esconder su fragilidad.

Responsable: \_\_\_\_\_ Fecha: \_\_\_\_\_

Referente(s)  Muestra  Línea  Empaque



**FORMATO**  
**Ficha de Dibujo y Planos Técnicos**

**CODIGO: FORASD 07**

**FECHA: 2004 06 04**

**VERSION 1**

**Página 1 de 2**



**Subgerencia de Desarrollo - Centro de Diseño Artesanal**

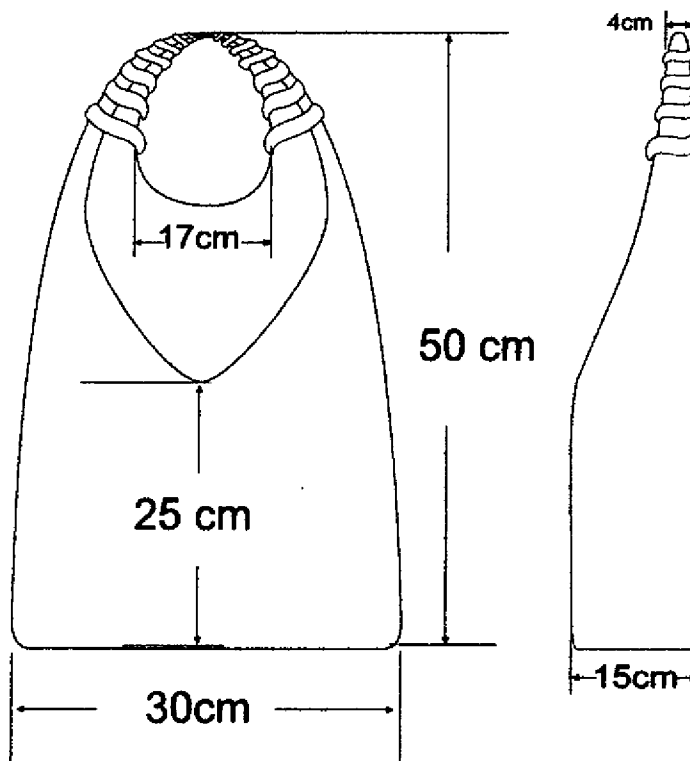
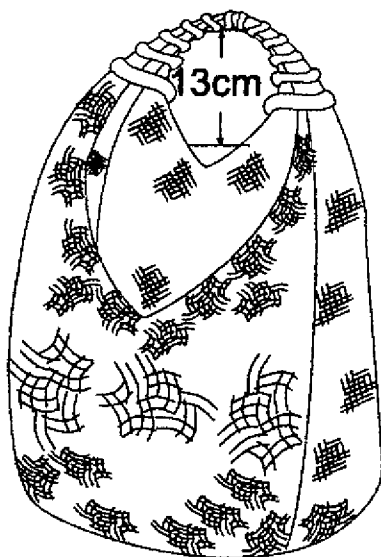

**Línea de accesorios Portátiles para Generaciones Nómadas.**



Pieza: PORTA LAPICEROS	Línea: "ICHIDDA" TORTUGA.	ESC. (Cm):	PL.
Nombre: "NODANASUDA"	Referencia:		
Oficio: CESTERÍA Y TALLA	Materia Prima: TIRITA DE GUARUMA Y PALO BRASIL.		
Técnica: TEJIDO CRUZADO Y TALLA.			



Proceso de Producción: Preparar la fibra en tiritas de 2mm para "Sebucam", triturar la mitad con achote y se entretrejen las fibras en puntada diente de picure, al completar una base de 15 X 30 cm hasta subir a 25 cm. La parte frontal se remata, los laterales teje y rematan en forma diagonal hasta llegar ala parte y se unen para rematar hasta alcanzar la parte posterior que se sigue tejiendo hasta los 35 cm y luego como en le "sebucam" se enrolla hacia adentro para finalmente obtener una manija compacta revistero.

Observaciones: Cuando no se hace un buen remate es necesario recubrir con un textil en este caso se uso cuero, pero se puede cambiar por un textil de cumre o moriche

Responsable: \_\_\_\_\_ Fecha: \_\_\_\_\_

Referente(s)

- Muestra  Línea  Empaque

 <p>Ministerio de Comercio, Industria y Turismo empresas de Colombia s.a.</p>	<b>FORMATO</b> <b>Presentación y Evaluación de Propuestas</b>	<b>CODIGO: FORASD 04</b> Documento vigente a partir de: 2004 10 06	
		<b>VERSIÓN: 02</b> <b>Página</b>	

**Subgerencia de Desarrollo – Centro de Desarrollo Artesanal.**

Sustentación \_\_\_\_\_ Evaluación \_\_\_\_\_

Asesor: Doris Y. Gómez Niño

Fecha: \_\_\_\_\_

Descripción del Producto	Línea: "ICHIDDAA" TORTUGA.
	Pieza: PORTA FOLOIOS
	Nombre: "NODANARRODA"
Oficio, Técnica y Materia prima	Cestería y talla, en técnicas de tejido cruzado y talla con fibras de tiritas de guaruma y palo brasil
Concepto de Diseño	<b>Generación Nómada;</b> elementos anacrónicos, austeridad, ingenuidad, modernidad ecléctica y etnia, para crear un puente entre lo cotidiano y lo desconocido.
Aporte de Diseño (Rescate, Diversificación, Mejoramiento, Innovación)	Diversificación de elementos usuales poniendo en contacto la cotidianidad con los elementos comunes de la cultura indígena del Guainía, como lo son los utensilios desarrollados en tiritas como el "Sebucam y Balay" entre otros donde por medio del tejido se expresa su historia cultural en forma gráfica, remitidos por medio del diseño a usos poco convencionales aprovechando sus propiedades de contención y protección en la línea de accesorios.
Identidad	La cotidianidad de los pueblos del Guainía, reflejada en sus actividades diarias, sus utensilios y las técnicas ancestrales con que los elaboran.
Concepto Formal	Figuras cuadradas, pentagonales, englobadas depuradas para la representación de la tortuga y su caparazón, su fuerza y su contención, reforzadas con texturas visuales representando parte de la iconografía ancestral de los pueblos del Guainía, tonos tierra retomando la riqueza geográfica de la Orinoquía colombiana.
Concepto Estructural, Funcional	El cuerpo del Portafolios se conformara en su totalidad de tiritas de guaruma, en tejido cruzado para poder realizar los diferentes diseños gráficos que representan ala cultura "kurripaco", los broches serán un toque con aplicación de talla de palo de sangre, la cual se debe trabajar en dirección de la veta es recomendable tener una idea certera del resultado final por tanto debe usarse una plantilla para planear un mejor aprovechar mejor la fibra. Suavizar los remates y filos a fin de proteger al usuario de filos que puedan dañarlo, sin perder las formas angulosas, las dimensiones son moderadas, debido a que una mayor capacidad podrían causar daños en la estructura tanto de la fibra como del elemento y a su vez romper los broches o sus ojales.
Concepto Técnico Constructivo	Iniciamos con un entrecruzado de fibras para formar el centro y en adelante se agrega la misma cantidad de tiras a lado y lado para equilibrar el tejido con el centro. Cuando se ha definido las dimensiones de la base se empieza a subir el tejido. Como no se tiene armantes, ni tramas, se debe entrecruzar las fibras, las cuales se flectan hacia arriba en forma diagonal creando la concavidad necesaria para el contenedor. Para sujetar esta curvatura las fibras deben seguir entrecruzándose ahora en forma diagonal. A la altura indicada se remantan los laterales y la parte frontal en remetido formando una paralela con la base, la parte posterior se sigue tejiendo y se rematan en forma sesgo ovalado y así se obtiene la tapa. El broche de cierre se cubre con una talla y para realizarla se taja el bloque de madera con hachas y cuchillos, a continuación se moldea la figura con, brocas y cuchillas. Posteriormente se utilizan, limas y papel de lija para dar un acabado a la pieza de la madera en su estado natural, encerarla y pulirla.

<b>Concepto Comercial</b>	
Mercado Objetivo	Mujeres clase media, media alta, entre los 25 y 45 años, que deseen experimentar fascinación por otras cultura, épocas o lugares en sus accesorios.
Costo – Precio (Recursos y/o estrategias de posicionamiento) bench marking))	Manejo de empaque y etiquetas que hablen del trabajo artesanal de las comunidades indígenas del Guainía, catálogos con productos y mucho manejo de identidad den Marquillas y fotos, espacios de exhibición para ferias y exhibidores de productos para puntos de venta.

	<b>FORMATO</b>	CODIGO: FORASD 08	
	<b>Ficha de Producto</b>	FECHA: 2004 06 04	
		VERSION: 1	Página 1 de 2



**Subgerencia de Desarrollo - Centro de Diseño Artesanal**

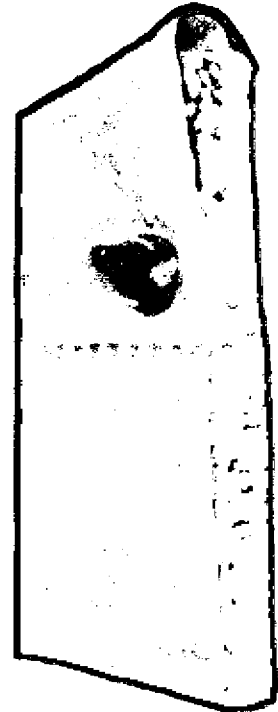
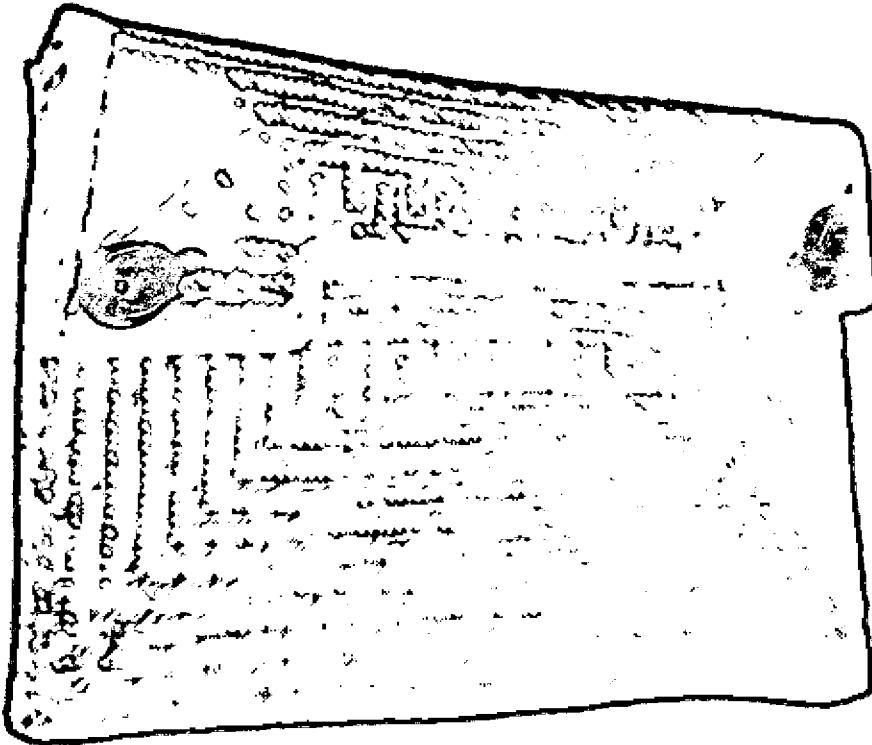

**Línea de accesorios Portátiles para Generaciones Nómadas.**



Pieza: PORTA FOLOIOS	Artesano: FERNANDO VERNAL (ORLANDO DAGAMA)
Nombre: "NODANARRODA"	Grupo: asociación de Artesanos Indígenas del Guainía.
Oficio: CESTERÍA Y TALLA	Departamento: Guainía
Técnica: TEJIDO CRUZADO Y TALLA.	Ciudad: Inirida
Materia Prima: TIRITA DE GUARUMA Y PALO BRASIL.	Localidad / vereda: Barrio la Esperanza y primavera segunda etapa.
Certificado Hecho a Mano Si <input type="checkbox"/> No <input type="checkbox"/>	Resguardo: comunidad kurripaco.

Dimensiones Generales:	Producción mes: 30
Largo (cm) 40      Diámetro (cm)	Precio en Bogotá: \$27.000
Ancho (cm) 3      Peso (gr) 240	Unitario: \$25.000
Alto (cm) 25      Color: Amarillo y tonos naturales de las fibras.	Por mayor: \$ 23.000 después de 12 unidades.

Observaciones: Con la línea "ICHIDA", al igual que todas las presentadas en esta ocasión se pretende resaltar en cada uno de los objetos la belleza de la cotidianidad y lo exótico de nuestra tierra, para lo cual se hizo énfasis en que el artesano se sintiera identificado con el objeto y su entorno búsqueda que logra reflejar en cada una de las actividades que realiza. Esta línea en especial nos muestra como la tortuga con toda su tradición y sabiduría que solo otorga el tiempo va lentamente atravesado la selva por entre las hojas secas y como se resguarda en su caparazón para esconder su fragilidad.

Responsable:	Fecha:
--------------	--------

Referente(s)     Muestra     Línea     Empaque



**FORMATO**  
**Ficha de**  
**Dibujo y Planos**  
**Técnicos**

**CODIGO: FORASD 07**

**FECHA: 2004 06 04**

**VERSION 1**

**Página 1 de 2**



**Subgerencia de Desarrollo - Centro de Diseño Artesanal**

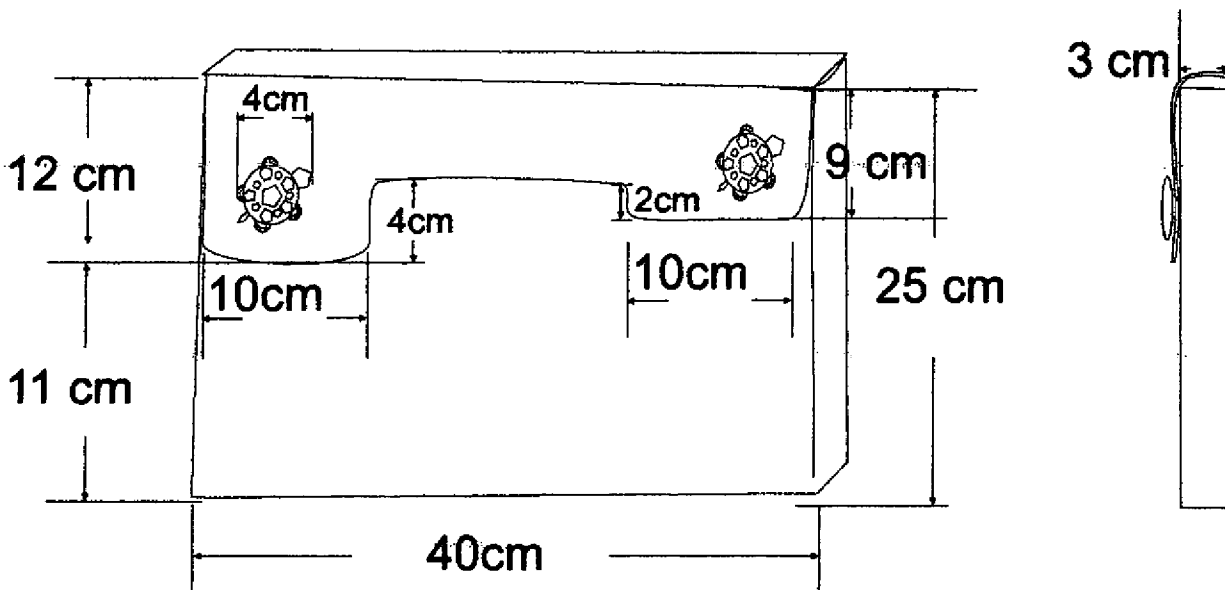

**Línea de accesorios Portátiles para Generaciones Nómadas.**



Pieza: PORTA FOLIOS	Línea: "ICHIDDAA" TORTUGA.	ESC. (Cm): PL.
Nombre: "NODANARRODA"	Referencia:	
Oficio: CESTERÍA Y TALLA	Materia Prima: TIRITA DE GUARUMA Y PALO BRASIL.	
Técnica: TEJIDO CRUZADO Y TALLA.		



**Proceso de Producción:** Preparar la fibra en tiritas de 3mm, triturar la mitad con budare, se entretrejen las fibras en puntada diente de pique, al completar una base de 3 X40 cm hasta subir a 25 cm. La parte frontal y los laterales se rematan, la parte posterior se sigue tejiendo 14 cm aproximadamente como indica en el plano, que se rematan en forma cuadrada y así se obtiene la tapa. Cuando todo esta listo se le colocan los broches imantados de cierre y estos se cubren con tallas de tortuga a manera de botón.

**Observaciones:** Cuando no se hace un buen remate es necesario recubrir con un textil en este caso se uso cuero, pero se puede cambiar por un textil de cumre o moriche

Responsable: \_\_\_\_\_ Fecha: \_\_\_\_\_

Referente(s)

- Muestra  Línea  Empaque

 <p>Ministerio de Comercio, Industria y Turismo artesanías de Colombia s.a</p>	<b>FORMATO</b>	CODIGO: FORASD 04		
	<b>Presentación y Evaluación de Propuestas</b>	Documento vigente a partir de: 2004 10 06		
		VERSIÓN: 02	Página	

Subgerencia de Desarrollo – Centro de Desarrollo Artesanal.

Sustentación \_\_\_\_\_ Evaluación \_\_\_\_\_

Asesor: Doris Y. Gómez Niño

Fecha: \_\_\_\_\_

Descripción del Producto	Línea: "ICHIDDAA" TORTUGA.
	Pieza: PORTA DOCUMENTOS
	Nombre: "NOPAPERRALO"
Oficio, Técnica y Materia prima	Cestería y talla, en técnicas de tejido cruzado y talla con fibras de tirita de guaruma y palo brasil
Concepto de Diseño	<b>Generación Nómada;</b> elementos anacrónicos, austeridad, ingenuidad, modernidad ecléctica y etnia, para crear un puente entre lo cotidiano y lo desconocido.
Aporte de Diseño (Rescate, Diversificación, Mejoramiento, Innovación)	Diversificación de elementos usuales poniendo en contacto la cotidianidad con los elementos comunes de la cultura indígena del Guainía, como lo son los utensilios desarrollados en tirita como el "Sebucam y Balay" entre otros donde por medio del tejido se expresa su historia cultural en forma grafica, remitidos por medio del diseño a usos poco convencionales aprovechando sus propiedades de contención y protección en la línea de accesorios.
Identidad	La cotidianidad de los pueblos del Güainía, reflejada en sus actividades diarias, sus utensilios y las técnicas ancestrales con que los elaboran.
Concepto Formal	Figuras cuadradas, pentagonales, englobadas depuradas para la representación de la tortuga y su caparazón, su fuerza y su contención, reforzadas con texturas visuales representando parte de la iconografía ancestral de los pueblos del Guainía, tonos tierra retomando la riqueza geográfica de la Orinoquía colombiana.
Concepto Estructural, Funcional	El cuerpo del Portadocumentos se conformara en su totalidad de tirita de guaruma, en tejido cruzado para poder realizar los diferentes diseños gráficos que representan ala cultura "kurripaco", los broches serán un toque con aplicación de talla de palo de sangre, la cual se debe trabajar en dirección de la veta es recomendable tener una idea certera del resultado final por tanto debe usarse una plantilla para planear un mejor aprovechar mejor la fibra. Suavizar los remates y filos a fin de proteger al usuario de filos que puedan dañarlo, sin perder las formas angulosas, las dimensiones son moderadas, debido a que una mayor capacidad podrían causar daños en la estructura tanto del la fibra como del elemento y a su vez romper los broches o sus ojáles.
Concepto Técnico Constructivo	Iniciamos con un entrecruzado de fibras para formar el centro y en adelante se agrega la misma cantidad de tiras a lado y lado para equilibrar el tejido con el centro. Cuando se ha definido las dimensiones de la base se empieza a subir el tejido. Como no se tiene armantes, ni tramas, se debe entrecruzar las fibras, las cuales se flectan hacia arriba en forma diagonal creando la concavidad necesaria para el contenedor. Para sujetar esta curvatura las fibras deben seguir entrecruzándose ahora en forma diagonal. A la altura indicada se remantan los laterales y la parte frontal en remetido formando una paralela con la base, la parte posterior se sigue tejiendo y se rematan en forma sesgo ovalado y así se obtiene la tapa. El broche de cierre se cubre con una talla y para realizarla se taja el bloque de madera con hachas y cuchillos, a continuación se moldea la figura con, brocas y cuchillas. Posteriormente se utilizan, limas y papel de lija para dar un acabado a la pieza de la madera en su estado natural, encerarla y pulirla.

<b>Concepto Comercial</b>	
Mercado Objetivo	Mujeres clase media, media alta, entre los 25 y 45 años, que deseen experimentar fascinación por otras cultura, épocas o lugares en sus accesorios.
Costo – Precio (Recursos y/o estrategias de posicionamiento) bench marking))	Manejo de empaque y etiquetas que hablen del trabajo artesanal de las comunidades indígenas del Güainía, catálogos con productos y mucho manejo de identidad den Marquillas y fotos, espacios de exhibición para ferias y exhibidores de productos para puntos de venta.





FORMATO

Ficha de Producto

CODIGO: FORASD 08

FECHA: 2004 06 04

VERSION: 1

Página 1 de 2

Arturo Calle

Subgerencia de Desarrollo - Centro de Diseño Artesanal

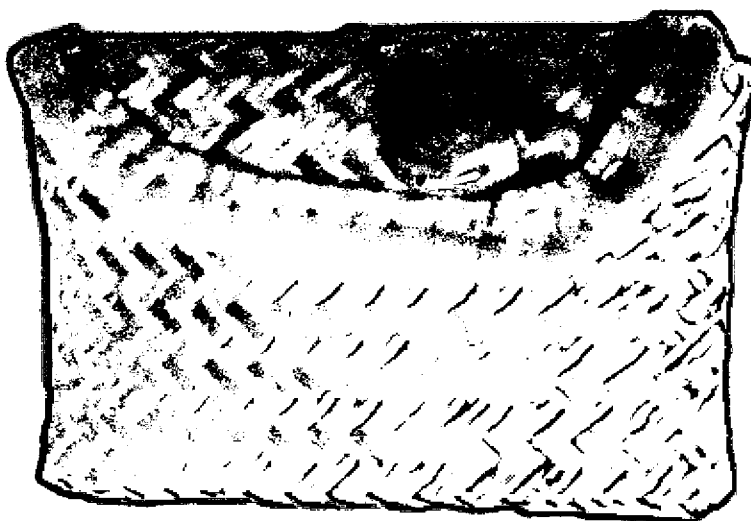
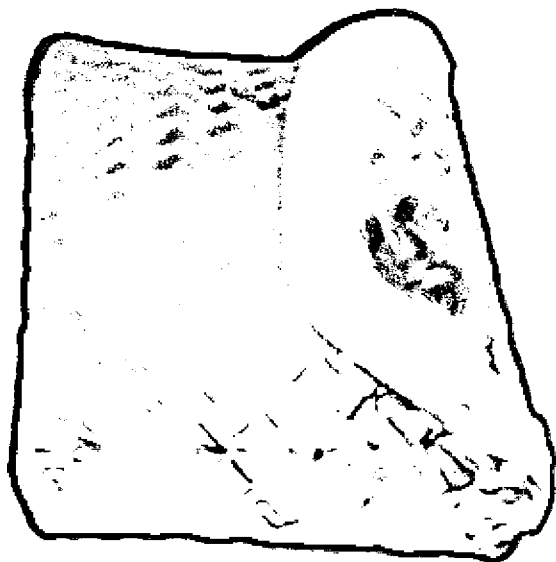

Linea de accesorios Portátiles para Generaciones Nómadas.

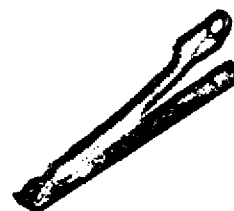



Pieza: PORTA DOCUMENTOS	Artesano: FERNANDO VERNAL (ORLANDO DAGAMA)
Nombre: "NOPAPERRALO"	Grupo: asociacion de Artesanos Indigenas del Guainia.
Oficio: CESTERÍA Y TALLA	Departamento: Guainia
Técnica: TEJIDO CRUZADO Y TALLA.	Ciudad: Inirida
Materia Prima: TIRITA DE GUARUMA Y PALO BRASIL.	Localidad / vereda: Barrio la Esperanza y primavera segunda etapa.
Certificado Hecho a Mano Si <input type="checkbox"/> No <input type="checkbox"/>	Resguardo: comunidad kurripaco.

Dimensiones Generales:	Producción mes: 40
Largo (cm) 13      Diámetro (cm)	Precio en Bogotá: \$8.000
Ancho (cm) 2      Peso (gr) 40	Unitario: \$6.000
Alto (cm) 9      Color: Amarillo y tonos naturales de las fibras.	Por mayor: \$ 5.000 después de 12 unidades.

Observaciones: Con la linea "ICHIDA", al igual que todas las presentadas en esta ocasión se pretende resaltar en cada uno de los objetos la belleza de la cotidianidad y lo exótico de nuestra tierra, para lo cual se hizo énfasis en que el artesano se sintiera identificado con el objeto y su entorno búsqueda que logra reflejar en cada una de las actividades que realiza. Esta linea en especial nos muestra como la tortuga con toda su tradición y sabiduría que solo otorga el tiempo va lentamente atravesado la selva por entre las hojas secas y como se resguarda en su caparazón para esconder su fragilidad.

Responsable: \_\_\_\_\_ Fecha: \_\_\_\_\_

Referente(s)  Muestra  Línea  Empaque

	<b>FORMATO</b>	CODIGO: FORASD 07	
	<b>Ficha de Dibujo y Planos Técnicos</b>	FECHA: 2004 06 04	
	VERSION 1	Página 1 de 2	

**Subgerencia de Desarrollo - Centro de Diseño Artesanal**

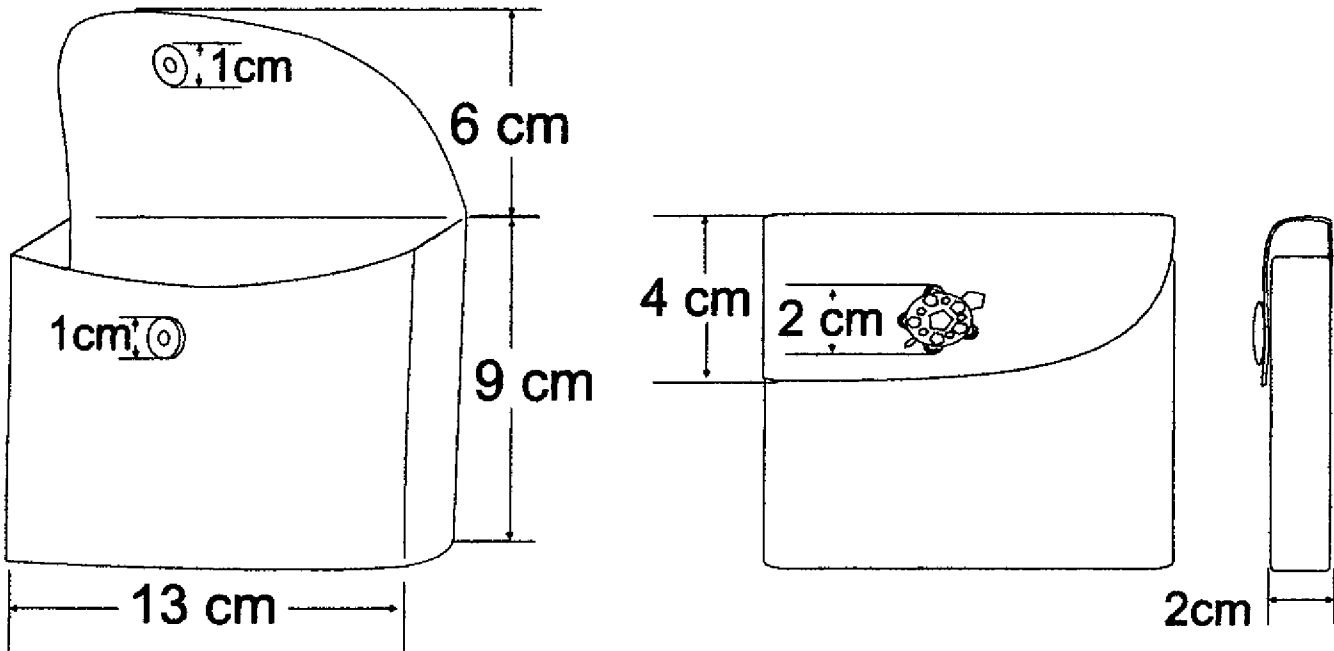

**Línea de accesorios Portátiles para Generaciones Nómadas.**



Pieza: PORTA DOCUMENTOS	Línea: "ICHIDDA" TORTUGA.	ESC. (Cm):	PL.
Nombre: "NOPAPERRALO"	Referencia:		
Oficio: CESTERÍA Y TALLA	Materia Prima: TIRITA DE GUARUMA Y PALO BRASIL.		
Técnica: TEJIDO CRUZADO Y TALLA.			



**Proceso de Producción:** Preparar la fibra en tiritas de 2 mm, triturar la mitad con budare, se entretrejen las fibras en puntada diente de pique, al completar una base de 2 X13 cm hasta subir a 9 cm. La parte frontal y los laterales se rematan, la parte posterior se sigue tejiendo 14 cm aproximadamente como indica en el plano, que se rematan en forma sesgo ovalado y así se obtiene la tapa. Cuando todo esta listo se le coloca un broche imantado de cierre y este se cubren con una talla de tortuga a manera de botón.

**Observaciones:** Cuando no se hace un buen remate es necesario recubrir con un textil en este caso se uso cuero, pero se puede cambiar por un textil de cumre o moriche

Responsable: \_\_\_\_\_ Fecha: \_\_\_\_\_

Referente(s)

- Muestra   
 Línea   
 Empaque

	<b>FORMATO</b>	CODIGO: FORASD 04		
	<b>Presentación y Evaluación de Propuestas</b>	Documento vigente a partir de: 2004 10 06		
		VERSIÓN: 02	Página	

Subgerencia de Desarrollo – Centro de Desarrollo Artesanal.



Sustentación \_\_\_\_\_ Evaluación \_\_\_\_\_

Asesor: Doris Y. Gómez Niño

Fecha: \_\_\_\_\_

Descripción del Producto	Línea: "UMAWAII" GUÍO. Línea de accesorios de mujer para Generaciones Nómadas.
	Pieza: BOLSO MEDIANO
	Nombre: PATURRO MACANDARE
Oficio, Técnica y Materia prima	Cestería y talla en técnicas de rollo, cordelería y talla. Con fibras de Chiquichiqui, moriche y palo brasil.
Concepto de Diseño	Generación Nómada; elementos anacrónicos, austeridad, ingenuidad, modernidad ecléctica y etnia, para crear un puente entre lo cotidiano y lo desconocido.
Aporte de Diseño (Rescate, Diversificación, Mejoramiento, Innovación)	Diversificación en la aplicación de una técnica, poniendo en contacto la cotidianidad con los elementos naturales de la cultura indígena del Guainía, como la fauna y el entorno remitidos por el diseño a usos poco convencionales aprovechando cualidades decorativas y estructuras modulares en la línea de accesorios.
Identidad	La cotidianidad de los pueblos del Güainía, reflejada en sus actividades diarias, sus utensilios y las técnicas ancestrales con que los elaboran.
Concepto Formal	Figuras circulares que se obtienen de la técnica de rollo tomadas como modulo, que al unirse con líneas de recorrido sinuoso se logran construir nuevas estructuras longitudinales y figuras tanto geométricas como orgánicas, depuradas para la representación de la fauna local, texturas visuales de contraste, tonos naturales y terrosos retomando la riqueza geográfica de la Orinoquía colombiana.
Concepto Estructural, Funcional	El cuerpo del bolso se conformara de módulos circulares de rollo, dispuestos y unidos con base rectangular en unión continua con las paredes del cuerpo dando la apariencia de paneles, para reforzar y ajustar la estructura se genera tensión por medio de rollos espaciados como mallas apuntados a los módulos redondos. Las manijas se desarrollaran en cordelería de moriche hilado y enrollado, mezclado con herrajes en talla de palo de sangre, la cual se debe trabajar en dirección de la veta es recomendable tener una idea certera del resultado final por tanto debe usarse una plantilla para planear un mejor aprovechamiento de la fibra. Las formas redondeadas que igualmente se conservan en los broches protegen al usuario de filos que puedan dañarlo, las dimensiones son moderadas, debido a que una mayor capacidad podrían deteriorar la estructura tato de la fibra como del elemento y a su vez romper sus herrajes.
Concepto Técnico Constructivo	Técnica de rollo consiste en ir enrollando un manojo de fibra sobre si misma, cociéndolo para impedir que se deshaga, así se forman los módulos que unidos por nuevos rollos en cumaré conforman el cuerpo de de la pieza, los hilos que se usan para apuntar también se combinan en diferentes tonos generando contraste. Los hilos de cumaré se tuercen a mano para hilarlos. Las manijas se desarrollaran en cordelería a partir de fibras de moriche hiladas con intermedios y remates herrajes elaborados en Talla de palo de sangre, para rcalizar una talla es trabajar el bloque de madera con hachas y cuchillos, a continuación se moldea la figura con, brocas y cuchillas. Posteriormente se utilizan, limas y papel de lija para dar un acabado a la pieza de la madera en su estado natural, encerarla y pulirla.

<b>Concepto Comercial</b>	
Mercado Objetivo	Mujeres clase media, media alta, entre los 25 y 45 años, que deseen experimentar fascinación por otras cultura, épocas o lugares en sus accesorios.
Costo – Precio (Recursos y/o estrategias de posicionamiento) (bench marking)	Manejo de empaque y etiquetas que hablen del trabajo artesanal de las comunidades indígenas del Güainía, catálogos con productos y mucho manejo de identidad den Marquillas y fotos, espacios de exhibición para ferias y exhibidores de productos para puntos de venta.

 Ministerio de Comercio, Industria y Turismo <b>artesanías de Colombia s.a.</b>	<b>FORMATO</b>  <b>Ficha de Producto</b>	<b>CODIGO: FORASD 08</b>		
		<b>FECHA: 2004 06 04</b>		
		<b>VERSION: 1</b>	<b>Página 1 de 2</b>	

**Subgerencia de Desarrollo - Centro de Diseño Artesanal**

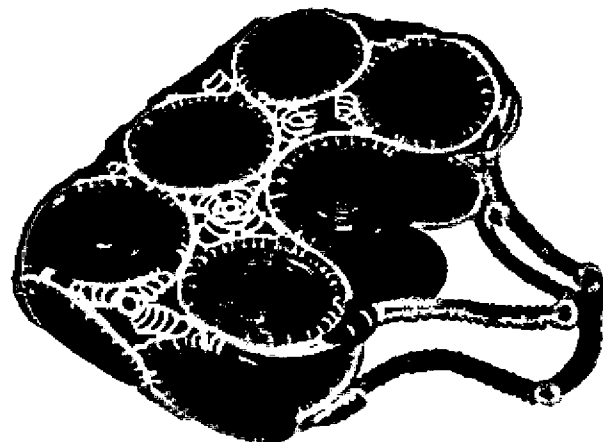

<b>Pieza: BOLSO MEDIANO</b>	<b>Artesano: Francisca Dasilva</b>
<b>Nombre: PATURRO MACANDARE</b>	<b>Grupo: asociacion de Artesanos Indígenas del Guainia.</b>
<b>Oficio: CESTERÍA Y TALLA</b>	<b>Departamento: Guainia</b>
<b>Técnica: ROLLO , CORDELERÍA Y TALLA.</b>	<b>Ciudad: Inirida</b>
<b>Materia Prima: CHIQUICHÍQUI, MORICHE Y PALO BRASIL.</b>	<b>Localidad/vereda: Barrio la primavera segunda etapa.</b>
<b>Certificado Hecho a Mano Si <input type="checkbox"/> No <input type="checkbox"/></b>	<b>Resguardo: comunidad kurripaco.</b>



<b>Dimensiones Generales:</b>	<b>Produccion mes: 5 por taller artesanal 15 en total</b>
<b>Largo (cm) 35 cm</b>	<b>Diametro (cm)</b>
<b>Ancho (cm) 12 cm.</b>	<b>Peso (gr) 500</b>
<b>Alto (cm) 22 cm</b>	<b>Color: tonos naturales de las fibras.</b>
	<b>Precio en Bogota: \$ 60.000</b>
	<b>Unitario: \$55.000</b>
	<b>Por mayor: \$ 50.000 después de 8 unidades.</b>

**Observaciones:** Con la línea UMAWUAI al igual que todas las presentadas en esta ocasión se pretende resaltar en cada uno de los objetos la belleza de la cotidianidad y lo exótico de nuestra tierra, para lo cual se hizo énfasis en que el artesano se sintiera identificado con el objeto y su entorno búsqueda que logra reflejar en cada una de las actividades que realiza. Esta línea en especial nos muestra como se compagina lo salvaje del guío con la bondad de la tierra que contiene la senda de todos sus visitantes guardando su huella para contarnos historias.

El bolso cumple la función de revistero principalmente pero si lo que desea es contener en el objetos personales puede adicionarle una funda interna de tela y de esta manera contener con mayor seguridad.

**Responsable:** \_\_\_\_\_ **Fecha:** \_\_\_\_\_

Referente(s)  Muestra  Línea  Empaque

	<b>FORMATO</b>	CODIGO: FORASD 07	
	<b>Ficha de Dibujo y Planos Técnicos</b>	FECHA: 2004 06 04	
	VERSION 1	Página 1 de 2	

**Subgerencia de Desarrollo - Centro de Diseño Artesanal**

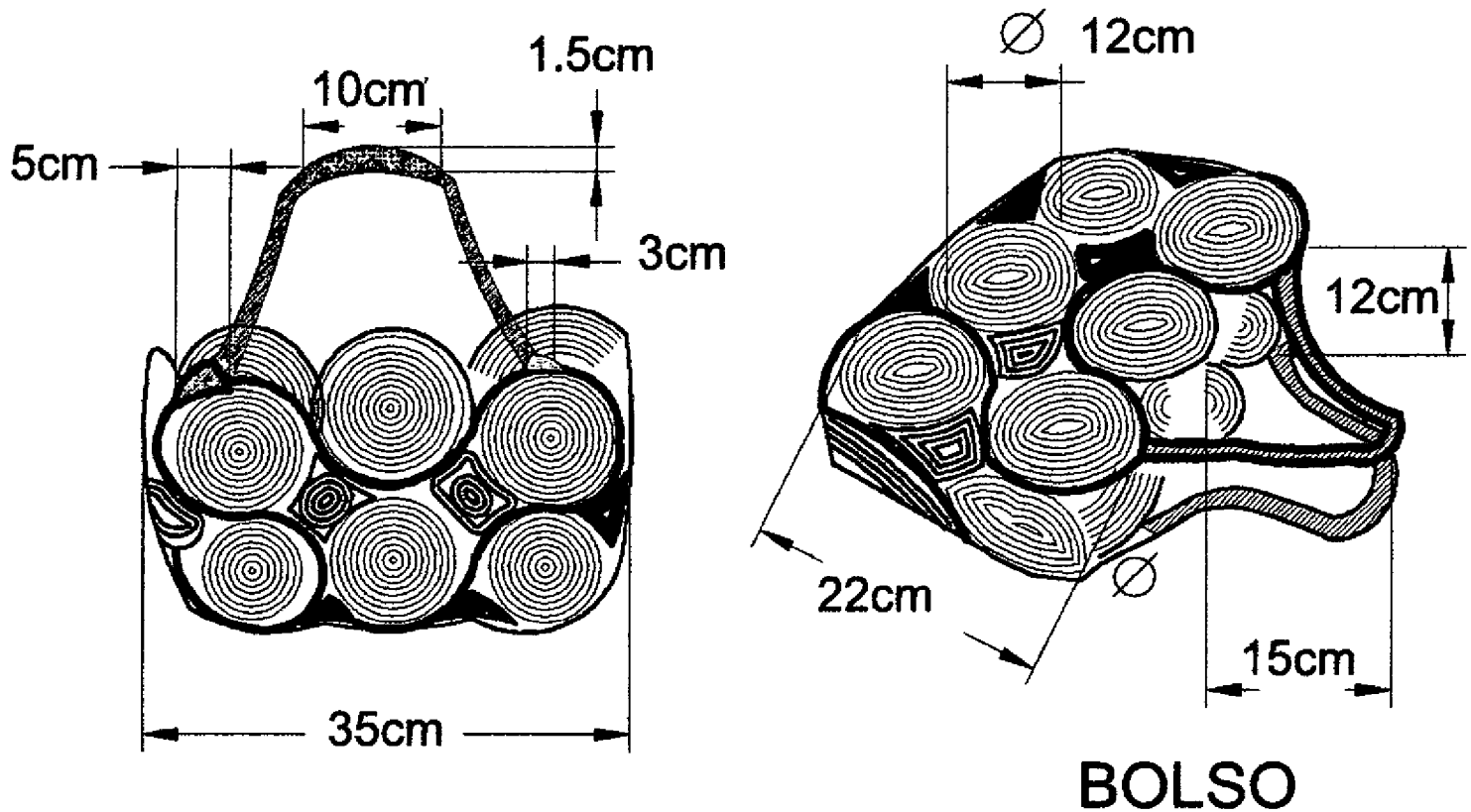

Pieza: Bolso Mediano	Línea: UMAWUAI	ESC. (Cm):	PL.
Nombre: "Paturro Macandare"	Referencia:		
Oficio: Cestería y Talla.	Materia Prima: Moriche y o cumare, chiquichiqui o marama y palo brasil.		
Técnica: Rollo, Cordelería y Talla.			

**Proceso de Producción:** Elaborar 24 circunferencias de 10 cm de diámetro en rollo de marama con la ayuda del un molde previamente marcado, apuntar un nuevo rollo de marama y moriche que recorre uniendo los demás rollos como si fuera una serpiente que se ondula al desplazarse por la tierra. Al hacer las uniones quedan espacios libres entre circunferencias, por ello de este nuevo rollo saldrán derivaciones para rellenarlos y así darle mayor estructura y resistencia al cuerpo del bolso. Para las cargaderas se utiliza cuerda de cumare con herrajes de tallas figurativas con animales representativos de la cotidianidad local como lo es el caso del armadillo o cachicamo, para ensamblar los errajes con y la miasma cargadera retomamos la técnica de rollo pero con cuerdas de cumare "entorchado" o torcido que después apuntamos al cuerpo del bolso con rollo y se remata.

**Observaciones:**  
 los herrajes son dos juegos completo que incluye cabeza cuerpo y cola, funcionando la cabeza y cola como remates de fijado de la agarradera y el lomo o cuerpo en el mango que esta en contacto directo con la mano y de esta forma aislar la fibra de la sudoración y otros agentes que puedan deteriorarla el rollo de unión debe estar cocido en intervalos de 0.5 cm y debe evitarse que dos rollos coincida pues esto generaría variaciones en las medidas y deforma la concavidad del bolso. Se puede usar otro animal para talla de los broches siempre y cuando sea de tierra

Responsable: \_\_\_\_\_ Fecha: \_\_\_\_\_

Referente(s)

Muestra  Línea  Empaque



**FORMATO**  
Presentación y  
Evaluación de  
Propuestas

CODIGO: FORASD 04

Documento vigente a partir de: 2004 10 06

VERSIÓN: 02

Página

AC  
Arturo Calle

Subgerencia de Desarrollo – Centro de Desarrollo Artesanal.

Sustentación \_\_\_\_\_ Evaluación \_\_\_\_\_

Asesor: Doris Y. Gómez Niño

Fecha: \_\_\_\_\_

Descripción del Producto	Línea: "UMAWUAI" GUÍO. Línea de accesorios de mujer para Generaciones Nómadas.
	Pieza: CINTURON.
	Nombre: "NOCHOSRRANI PAAPI".
Oficio, Técnica y Materia prima	Cestería y talla en técnicas de rollo, cordelería y talla. Con fibras de Chiquichiqui, moriche y palo brasil.
Concepto de Diseño	Generación Nómada; elementos anacrónicos, austeridad, ingenuidad, modernidad ecléctica y etnia, para crear un puente entre lo cotidiano y lo desconocido.
Aporte de Diseño (Rescate, Diversificación, Mejoramiento, Innovación)	Diversificación en la aplicación de una técnica, poniendo en contacto la cotidianidad con los elementos naturales de la cultura indígena del Guainá, como la fauna y el entorno remitidos por el diseño a usos poco convencionales aprovechando cualidades decorativas y estructuras modulares en la línea de accesorios.
Identidad	La cotidianidad de los pueblos del Guainá, reflejada en sus actividades diarias, sus utensilios y las técnicas ancestrales con que los elaboran.
Concepto Formal	Figuras circulares que se obtienen de la técnica de rollo tomadas como modulo, que al unirse con líneas de recorrido sinuoso se logran construir nuevas estructuras longitudinales y figuras tanto geométricas como orgánicas, depuradas para la representación de la fauna local, texturas visuales de contraste, tonos naturales y terrosos retomando la riqueza geográfica de la Orinoquía colombiana.
Concepto Estructural, Funcional	El cuerpo del cinturón se conformara de módulos circulares de rollo, dispuestos y unidos linealmente y de forma continua por un rollo que lo recorre en sus bordes, herrajes en plata serán un toque estilizado y sutil que resalte la calidez de la fibra. Las formas redondeadas que igualmente se conservan en los broches protegen al usuario de filos que puedan dañarlo, las dimensiones son moderadas, debido a que una mayor capacidad podrían deteriorar la estructura tato de la fibra como del elemento y a su vez romper sus herrajes.
Concepto Técnico Constructivo	Técnica de rollo consiste en ir enrollando un manojo de fibra sobre si misma, cociéndolo para impedir que se deshaga, así se forman los módulos que unidos por nuevos rollos en cumaré conforman el cuerpo de de la pieza, los hilos que se usan para apuntar también se combinan en diferentes tonos generando contraste. Los hilos de cumaré se tuercen a mano para hilarlos. Las manijas se desarrollaran en cordelería a partir de fibras de moriche hiladas con intermedios y remates herrajes elaborados en técnicas de platería como laminación, martillado y su posterior pulido y ensamblado.

<b>Concepto Comercial</b>	
Mercado Objetivo	Mujeres clase media, media alta, entre los 25 y 45 años, que deseen experimentar fascinación por otras cultura, épocas o lugares en sus accesorios.
Costo – Precio (Recursos y/o estrategias de posicionamiento) (bench marking)	Manejo de empaque y etiquetas que hablen del trabajo artesanal de las comunidades indígenas del Guainá, catálogos con productos y mucho manejo de identidad den Marquillas y fotos, espacios de exhibición para ferias y exhibidores de productos para puntos de venta.

	<b>FORMATO</b>	CODIGO: FORASD 08	
	Ficha de Producto	FECHA: 2004 06 04	
		VERSION: 1	Página 1 de 2



**Subgerencia de Desarrollo - Centro de Diseño Artesanal**

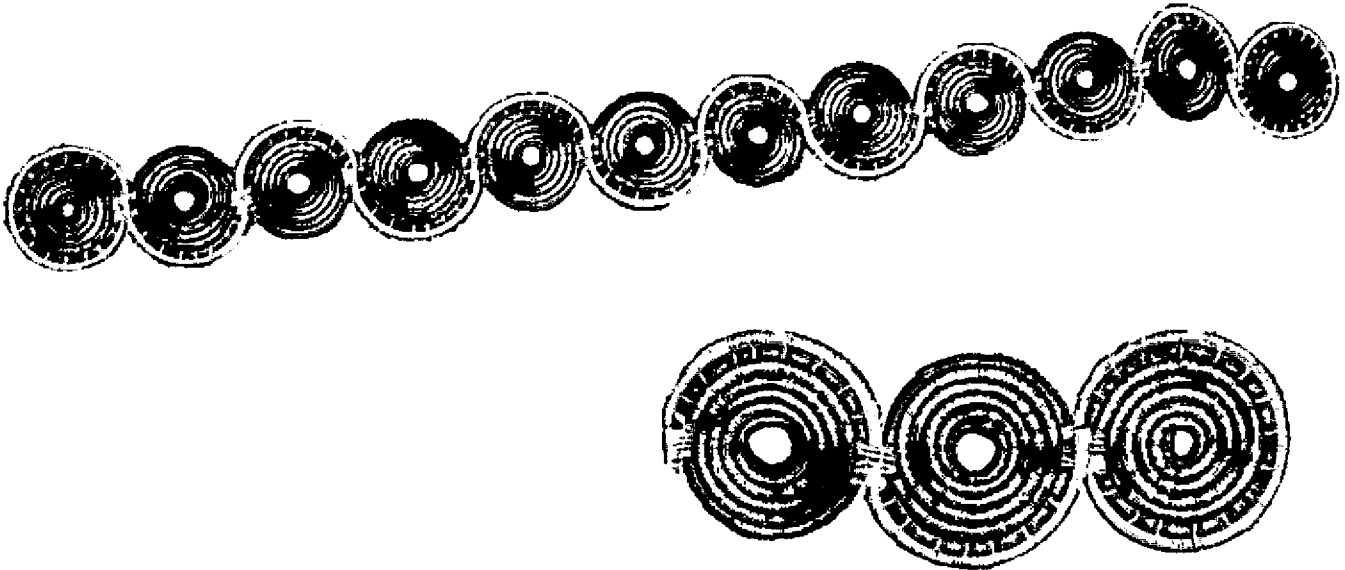

Pieza: CINTURON	Artesano: CAROLINA YAVINAPE.
Nombre: "NOCHOSRRANI PAAPI"	Grupo: asociacion de Artesanos Indigenas del Guainia.
Oficio: CESTERÍA	Departamento: Guainia
Técnica: ROLLO.	Ciudad: Inirida
Materia Prima: CHIQUÍCHIQUI O MARAMA Y MORICHE.	Localidad/vereda: Barrio la primavera segunda etapa.
Certificado Hecho a Mano Si <input type="checkbox"/> No <input type="checkbox"/>	Resguardo: comunidad kurripaco.



Dimensiones Generales:	Producción mes: 15
Largo (cm) 75 cm	Diametro (cm)
Ancho (cm) 6 cm.	Peso (gr) 90
Alto (cm) 0.7 cm	Color: tonos naturales de las fibras.
	Precio en Bogotá: \$ 15.000
	Unitario: \$13.000
	Por mayor: \$ 10.000 después de 12 unidades.

Observaciones: Con la línea UMAWUATI al igual que todas las presentadas en esta ocasión se pretende resaltar en cada uno de los objetos la belleza de la cotidianidad y lo exótico de nuestra tierra, para lo cual se hizo énfasis en que el artesano se sintiera identificado con el objeto y su entorno búsqueda que logra reflejar en cada una de las actividades que realiza. Esta línea en especial nos muestra como se compagina lo salvaje del guío con la bondad de la tierra que contiene la senda de todos sus visitantes guardando su huella para contarnos historias.

El cinturón se entregara listo para realizarle los ensambles de herrajes en plata.

Responsable:	Fecha:
--------------	--------

Referente(s)  Muestra  Línea  Empaque

 Ministerio de Comercio, Industria y Turismo artesanales de Colombia S.A.	<b>FORMATO</b>  <b>Ficha de Dibujo y Planos Técnicos</b>	CODIGO: FORASD 07 FECHA: 2004 06 04	
		VERSION 1	

**Subgerencia de Desarrollo - Centro de Diseño Artesanal**

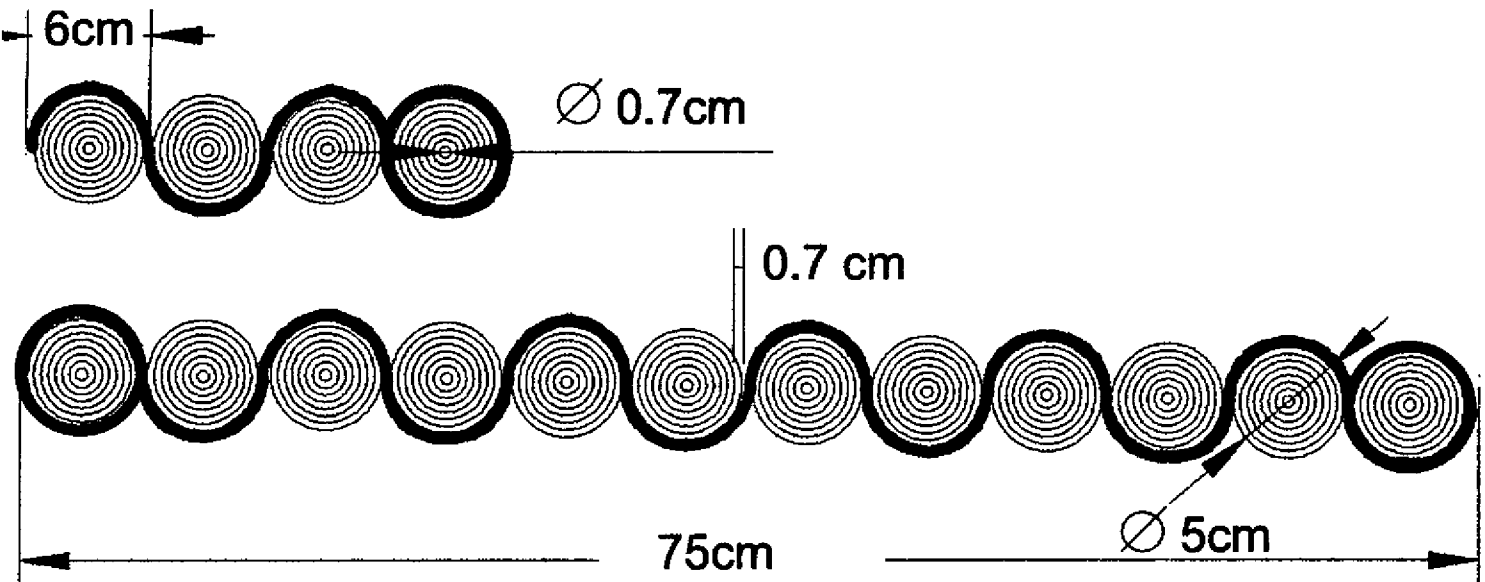

Pieza: Cinturón	Línea: UMAWUATI	ESC. (Cm): PL.
Nombre: "Nochosrani PaaPi"	Referencia:	
Oficio: Cestería.	Materia Prima: Moriche y o cumare, chiguichiqui o marama.	
Técnica: Rollo.		

**Proceso de Producción:** Elaborar 12 circunferencias de 5 cm de diámetro en rollo de marama, con la ayuda del un molde previamente marcado, apuntar un nuevo rollo de marama y moriche que recorre uniendo los demás rollos como si fuera una serpiente que se ondula al desplazarse por la tierra. Las circunferencias de los extremos se envuelven completamente por el rollo a fin de lograr un buen remate. El cinturón debe quedar recto a menos que el diseño indique otra cosa y para ello lo mejor es ceñirse al molde.

El ensamble de herrajes del cinturón se realizará en plata y esta a cargo del Programa Nacional de Joyería.

**Observaciones:**

En las circunferencias el rollo debe iniciar en agujero

El rollo de unión debe estar cocido en intervalos de 0.5 cm y al unir cada circunferencia la puntada debe ser seguida para conseguir una unión resistente a la tensión.



Se recomienda tener en cuenta para el diseño de herrajes que la razón de aplicación en esta técnica es la evocación del movimiento de la serpiente en la tierra undulación y contención.

Responsable: \_\_\_\_\_ Fecha: \_\_\_\_\_

Referente(s)

- Muestra   
  Línea   
  Empaque



	<b>FORMATO</b> Presentación y Evaluación de Propuestas	<b>CODIGO: FORASD 04</b> Documento vigente a partir de: 2004 10 06	
		<b>VERSIÓN: 02</b>	

Subgerencia de Desarrollo – Centro de Desarrollo Artesanal.



Sustentación \_\_\_\_\_ Evaluación \_\_\_\_\_

Asesor: Doris Y. Gómez Niño

Fecha: \_\_\_\_\_

Descripción del Producto	Línea: "UMAWUAI" GUIÓ. Línea de accesorios de mujer para Generaciones Nómadas.
	Pieza: COLLAR
	Nombre: "MALULLO"
Oficio, Técnica y Materia prima	Cestería y talla en técnicas de rollo, cordelería y talla. Con fibras de Chiquichiqui, moriche y palo brasil.
Concepto de Diseño	Generación Nómada; elementos anacrónicos, austeridad, ingenuidad, modernidad ecléctica y etnia, para crear un puente entre lo cotidiano y lo desconocido.
Aporte de Diseño (Rescate, Diversificación, Mejoramiento, Innovación)	Diversificación en la aplicación de una técnica, poniendo en contacto la cotidianidad con los elementos naturales de la cultura indígena del Guainía, como la fauna y el entorno remitidos por el diseño a usos poco convencionales aprovechando cualidades decorativas y estructuras modulares en la línea de accesorios.
Identidad	La cotidianidad de los pueblos del Güainía, reflejada en sus actividades diarias, sus utensilios y las técnicas ancestrales con que los elaboran.
Concepto Formal	Figuras circulares que se obtienen de la técnica de rollo tomadas como modulo, que al unirse con líneas de recorrido sinuoso se logran construir nuevas estructuras longitudinales y figuras tanto geométricas como orgánicas, depuradas para la representación de la fauna local, texturas visuales de contraste, tonos naturales y terrosos retomando la riqueza geográfica de la Orinoquía colombiana.
Concepto Estructural, Funcional	El cuerpo del collar se conformara de módulos circulares de rollo, dispuestos y unidos linealmente y de forma continua por un rollo que lo recorre en sus bordes, herrajes en plata serán un toque estilizado y sutil que resalte la calidez de la fibra. Las formas redondeadas que igualmente se conservan en los broches protegen al usuario de filos que puedan dañarlo, las dimensiones son moderadas, debido a que una mayor capacidad podrían deteriorar la estructura tato de la fibra como del elemento y a su vez romper sus herrajes.
Concepto Técnico Constructivo	Técnica de rollo consiste en ir enrollando un manojo de fibra sobre si misma, cociéndolo para impedir que se deshaga, así se forman los módulos que unidos por nuevos rollos en cumaré conforman el cuerpo de de la pieza, los hilos que se usan para apuntar también se combinan en diferentes tonos generando contraste. Las manijas se desarrollaran en cordelería a partir de fibras de moriche hiladas con intermedios y remates herrajes elaborados en técnicas de platería como laminación, martillado y su posterior pulido y ensamblado.

<b>Concepto Comercial</b>	
Mercado Objetivo	Mujeres clase media, media alta, entre los 25 y 45 años, que deseen experimentar fascinación por otras cultura, épocas o lugares en sus accesorios.
Costo – Precio (Recursos y/o estrategias de posicionamiento) (bench marking)	Manejo de empaque y etiquetas que hablen del trabajo artesanal de las comunidades indígenas del Güainía, catálogos con productos y mucho manejo de identidad den Marquillas y fotos, espacios de exhibición para ferias y exhibidores de productos para puntos de venta.

	<b>FORMATO</b>  <b>Ficha de Producto</b>	<b>CODIGO: FORASD 08</b>		
		<b>FECHA: 2004 06 04</b>		
		<b>VERSION: 1</b>	<b>Página 1 de 2</b>	

**Subgerencia de Desarrollo - Centro de Diseño Artesanal**



Pieza: COLLAR	Artesano: LAURA YAVINAPE.
Nombre: "MALULLO"	Grupo: asociacion de Artesanos Indigenas del Guainia.
Oficio: CESTERÍA	Departamento: Guainia
Técnica: ROLLO.	Ciudad: Inirida
Materia Prima: CHIQUICHQUI O MARAMA Y MORICHE.	Localidad/vereda: Barrio la primavera segunda etapa.
Certificado Hecho a Mano Si <input type="checkbox"/> No <input type="checkbox"/>	Resguardo: comunidad kurripaco.

Dimensiones Generales:	Produccion mcs: 40
Largo (cm) 51 cm	Diametro (cm)
Ancho (cm) 6 cm.	Peso (gr) 40
Alto (cm) 0.7 cm	Color: tonos naturales de las fibras.
	Precio en Bogota: \$ 10.000
	Unitario: \$8.000
	Por mayor: \$ 5.000 después de 12 unidades.

Observaciones: Con la línea UMAWUAI al igual que todas las presentadas en esta ocasión se pretende resaltar en cada uno de los objetos la belleza de la cotidianidad y lo exótico de nuestra tierra, para lo cual se hizo énfasis en que el artesano se sintiera identificado con el objeto y su entorno búsqueda que logra reflejar en cada una de las actividades que realiza. Esta línea en especial nos muestra como se compagina lo salvaje del guío con la bondad de la tierra que contiene la senda de todos sus visitantes guardando su huella para contarnos historias.

El collar se entregara listo para realizarle los ensambles de herrajes en plata.

Responsable:	Fecha:
--------------	--------

Referente(s)  Muestra  Línea  Empaque



Ministerio de Comercio, Industria y Turismo  
artesanos de Colombia s.a.

**FORMATO**  
**Ficha de Dibujo y Planos Técnicos**

CODIGO: FORASD 07

FECHA: 2004 06 04

VERSION 1

Página 2 de 2

AC  
*Arturo Calle*

**Subgerencia de Desarrollo - Centro de Diseño Artesanal**

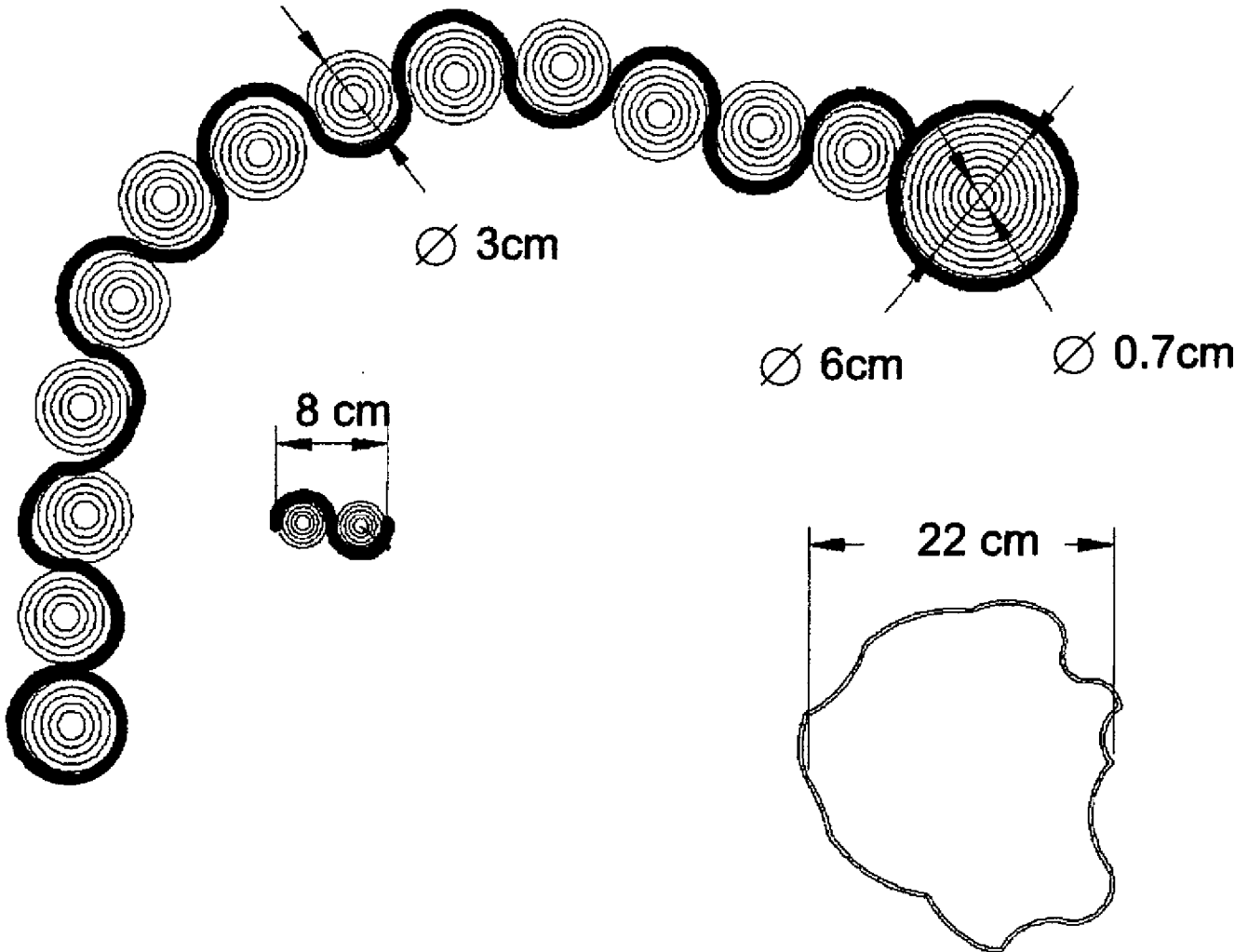

Pieza: Collar.	Línea: UMAWUAI	ESC. (Cm): PL.
Nombre: "Malillo"	Referencia:	
Oficio: Cestería.	Materia Prima: Moriche y o cumare, chiquichiqui o marama.	
Técnica: Rollo.		

**Proceso de Producción:** Elaborar 13 circunferencias de 2 cm y una de 5 cm de diámetro en rollo de marama, con la ayuda del un molde previamente marcado, apuntar un nuevo rollo de marama y moriche que recorre uniendo los demás rollos como si fuera una serpiente que se ondula al desplazarse por la tierra. Las circunferencias de los extremos se envuelven completamente por el rollo a fin de logara un buen remate. En este caso la circunferencia final es de mayor tamaño que las demás y ademas incluye en su elaboración un degrade en tonos tierra

El ensamble de herrajes se realizará en plata y esta a cargo del Programa Nacional de Joyería.

**Observaciones:**

En las circunferencias el rollo debe iniciar en agujero



El rollo de unión debe estar cocido en intervalos de 0.5 cm y al unir cada circunferencia la puntada debe ser seguida para conseguir una anión resistente a la tensión.

Se recomienda tener en cuenta para el diseño de herrajes que la razón de aplicación en esta técnica es la evocación del movimiento de la serpiente en la tierra undulación y contención.

Responsable: \_\_\_\_\_ Fecha: \_\_\_\_\_

Referente(s)

Muestra  Línea  Empaque

	<b>• FORMATO</b> <b>Presentación y Evaluación de Propuestas</b>	CODIGO: FORASD 04 Documento vigente a partir de: 2004 10 06	
		VERSIÓN: 02      Página	

Subgerencia de Desarrollo – Centro de Desarrollo Artesanal.



Sustentación \_\_\_\_\_ Evaluación \_\_\_\_\_

Asesor: Doris Y. Gómez Niño

Fecha: \_\_\_\_\_

Descripción del Producto	Línea: "UMAWUAI" GUÍO. Línea de accesorios de mujer para Generaciones Nómadas.
	Pieza: PULSERA
	Nombre: "PANAPARRU"
Oficio, Técnica y Materia prima	Cestería y talla en técnicas de rollo, cordelería y talla. Con fibras de Chiquichiqui, moriche y palo brasil.
Concepto de Diseño	<b>Generación Nómada;</b> elementos anacrónicos, austeridad, ingenuidad, modernidad ecléctica y etnia, para crear un puente entre lo cotidiano y lo desconocido.
Aporte de Diseño (Rescate, Diversificación, Mejoramiento, Innovación)	Diversificación en la aplicación de una técnica, poniendo en contacto la cotidianidad con los elementos naturales de la cultura indígena del Guainía, como la fauna y el entorno remitidos por el diseño a usos poco convencionales aprovechando cualidades decorativas y estructuras modulares en la línea de accesorios.
Identidad	La cotidianidad de los pueblos del Guainía, reflejada en sus actividades diarias, sus utensilios y las técnicas ancestrales con que los elaboran.
Concepto Formal	Figuras circulares que se obtienen de la técnica de rollo tomadas como modulo, que al unirse con líneas de recorrido sinuoso se logran construir nuevas estructuras longitudinales y figuras tanto geométricas como orgánicas, depuradas para la representación de la fauna local, texturas visuales de contraste, tonos naturales y terrosos retomando la riqueza geográfica de la Orinoquía colombiana.
Concepto Estructural, Funcional	El cuerpo de la pulsera se conformara de módulos circulares de rollo, dispuestos y unidos linealmente y de forma continua por un rollo que lo recorre en sus bordes, herrajes en plata serán un toque estilizado y sutil que resalte la calidez de la fibra. Las formas redondeadas que igualmente se conservan en los broches protegen al usuario de filos que puedan dañarlo, las dimensiones son moderadas, debido a que una mayor capacidad podrían deteriorar la estructura tato de la fibra como del elemento y a su vez romper sus herrajes.
Concepto Técnico Constructivo	Técnica de rollo consiste en ir enrollando un manojo de fibra sobre si misma, cociéndolo para impedir que se deshaga, así se forman los módulos que unidos por nuevos rollos en cumaré conforman el cuerpo de de la pieza, los hilos que se usan para apuntar también se combinan en diferentes tonos generando contraste. Las manijas se desarrollaran en cordelería a partir de fibras de moriche hiladas con intermedios y remates herrajes elaborados en técnicas de platería como laminación, martillado y su posterior pulido y ensamblado.

<b>Concepto Comercial</b>	
Mercado Objetivo	Mujeres clase media, media alta, entre los 25 y 45 años, que deseen experimentar fascinación por otras cultura, épocas o lugares en sus accesorios.
Costo – Precio (Recursos y/o estrategias de posicionamiento) (bench marking)	Manejo de empaque y etiquetas que hablen del trabajo artesanal de las comunidades indígenas del Guainía, catálogos con productos y mucho manejo de identidad den Marquillas y fotos, espacios de exhibición para ferias y exhibidores de productos para puntos de venta.

	<b>FORMATO</b>  <b>Ficha de Producto</b>	<b>CODIGO: FORASD 08</b>		
		<b>FECHA: 2004 06 04</b>		
		<b>VERSION: 1</b>	<b>Página 1 de 2</b>	

**Subgerencia de Desarrollo - Centro de Diseño Artesanal**

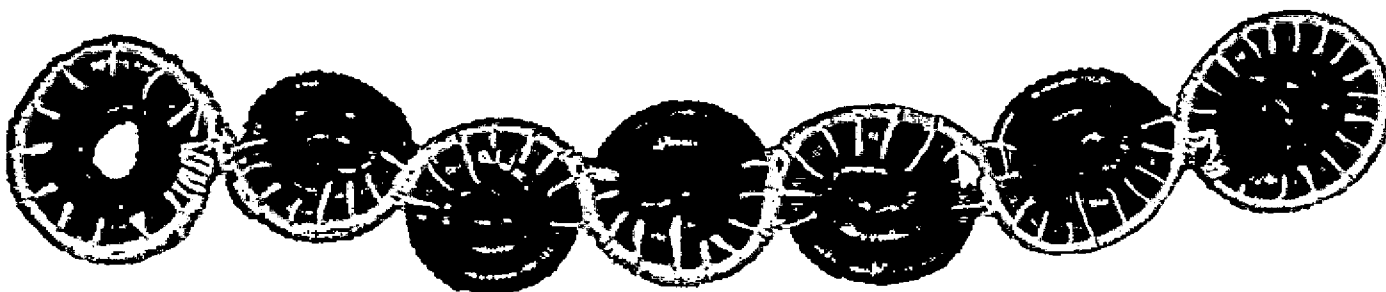

Pieza: PULSERA	Artesano: LAURA YAVINAPE.
Nombre: "PANAPARRU"	Grupo: asociacion de Artesanos Indígenas del Guainia.
Oficio: CESTERÍA	Departamento: Guainia
Técnica: ROLLO.	Ciudad: Inirida
Materia Prima: CHIQUICHÍQUI O MARAMA Y MORICHE.	Localidad/vereda: Barrio la primavera segunda etapa.
Certificado Hecho a Mano <input type="checkbox"/> Sí <input type="checkbox"/> No <input type="checkbox"/>	Resguardo: comunidad kurrupaco.



Dimensiones Generales:	Produccion mes: 40
Largo (cm) 22 cm	Diametro (cm)
Ancho (cm) 3 cm.	Peso (gr) 10
Alto (cm) 0.7 cm	Color: tonos naturales de las fibras.
	Precio en Bogota: \$ 8.000
	Unitario: \$ 5.000
	Por mayor: \$ 4.000 después de 12 unidades.

Observaciones: Con la línea UMAWUATI al igual que todas las presentadas en esta ocasión se pretende resaltar en cada uno de los objetos la belleza de la cotidianidad y lo exótico de nuestra tierra, para lo cual se hizo énfasis en que el artesano se sintiera identificado con el objeto y su entorno búsqueda que logra reflejar en cada una de las actividades que realiza. Esta línea en especial nos muestra como se compagina lo salvaje del guío con la bondad de la tierra que contiene la senda de todos sus visitantes guardando su huella para contarnos historias.

La pulsera se entregara lista para realizarle los ensambles de herrajes en plata.

Responsable:	Fecha:
--------------	--------

Referente(s)  Muestra  Línea  Empaque

	<b>FORMATO</b>	CODIGO: FORASD 07	
	<b>Ficha de Dibujo y Planos Técnicos</b>	FECHA: 2004 06 04	
	VERSION 1	Página 1 de 2	

**Subgerencia de Desarrollo - Centro de Diseño Artesanal**

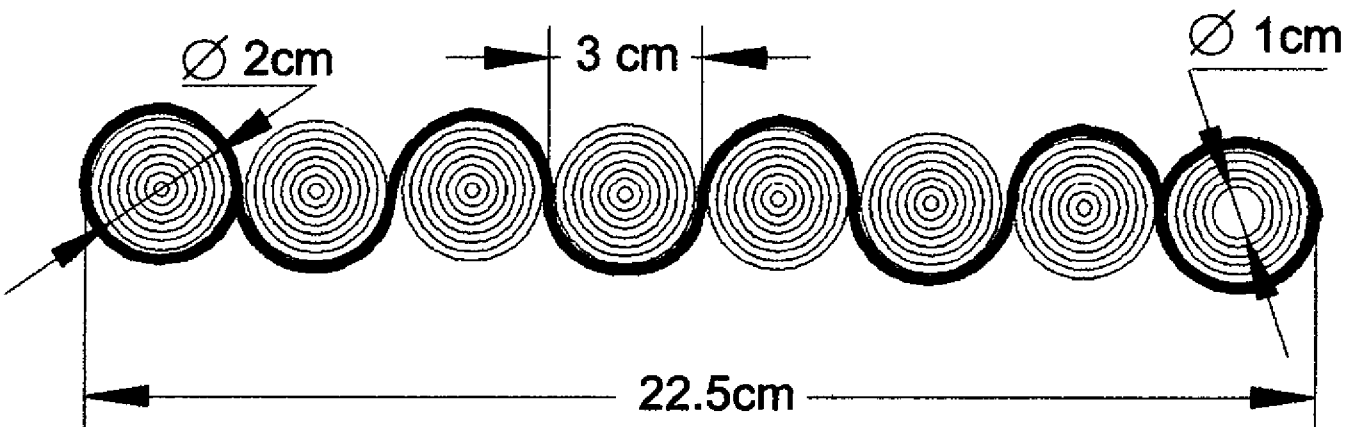

Pieza: Pulsera.	Línea: UMAWUAI	ESC. (Cm): PL.
Nombre: "Panaparru"	Referencia:	
Oficio: Cestería.	Materia Prima: Moriche y o cumare, chiquichiqui o marama.	
Técnica: Rollo.		

**Proceso de Producción:** Elaborar 7 circunferencias de 2 cm de diámetro en rollo de marama, con la ayuda del un molde previamente marcado, apuntar un nuevo rollo de marama y moriche que recorre uniendo los demás rollos como si fuera una serpiente que se ondula al desplazarse por la tierra. Las circunferencias de los extremos se envuelven completamente por el rollo a fin de logara un buen remate. En este caso la circunferencia final tiene la funcion de apuntar por ello tiene un agujero de 1cm en su inicio.

El ensamble de herrajes se realizará en plata y esta a cargo del Programa Nacional de Joyería.

**Observaciones:**

En las circunferencias el rollo debe iniciar en agujero



El rollo de unión debe estar cocido en intervalos de 0.5 cm y al unir cada circunferencia la puntada debe ser seguida para conseguir una anión resistente a la tensión.

Se recomienda tener en cuenta para el diseño de herrajes que la razón de aplicación en esta técnica es la evocación del movimiento de la serpiente en la tierra undulación y contención.

Responsable: \_\_\_\_\_ Fecha: \_\_\_\_\_

Referente(s)

Muestra   
 Línea   
 Empaque

 <p>Ministerio de Comercio, Industria y Turismo República de Colombia s. a.</p>	<b>FORMATO</b> <b>Presentación y Evaluación de Propuestas</b>	<b>CODIGO: FORASD 04</b> Documento vigente a partir de: 2004 10 06		
		<b>VERSIÓN: 02</b>		<b>Página</b>
	<b>Subgerencia de Desarrollo – Centro de Desarrollo Artesanal.</b>			



Sustentación \_\_\_\_\_ Evaluación \_\_\_\_\_

Asesor: Doris Y. Gómez Niño

Fecha: \_\_\_\_\_

Descripción del Producto	Línea: "UMAWUAI" GUIÓ. Línea de accesorios de mujer para Generaciones Nómadas.
	Pieza: ARETES
	Nombre: "CHENTADATI"
Oficio, Técnica y Materia prima	Cestería y talla en técnicas de rollo, cordelería y talla. Con fibras de Chiquichiqui, moriche y palo brasil.
Concepto de Diseño	Generación Nómada; elementos anacrónicos, austeridad, ingenuidad, modernidad ecléctica y etnia, para crear un puente entre lo cotidiano y lo desconocido.
Aporte de Diseño (Rescate, Diversificación, Mejoramiento, Innovación)	Diversificación en la aplicación de una técnica, poniendo en contacto la cotidianidad con los elementos naturales de la cultura indígena del Guaina, como la fauna y el entorno remitidos por el diseño a usos poco convencionales aprovechando cualidades decorativas y estructuras modulares en la línea de accesorios.
Identidad	La cotidianidad de los pueblos del Güainía, reflejada en sus actividades diarias, sus utensilios y las técnicas ancestrales con que los elaboran.
Concepto Formal	Figuras circulares que se obtienen de la técnica de rollo tomadas como modulo, que al unirse con líneas de recorrido sinuoso se logran construir nuevas estructuras longitudinales y figuras tanto geométricas como orgánicas, depuradas para la representación de la fauna local, texturas visuales de contraste, tonos naturales y terrosos retomando la riqueza geográfica de la Orinoquia colombiana.
Concepto Estructural, Funcional	El cuerpo de los aretes se conformara de módulos circulares de rollo, rematados con moriche en su último rollo para armonizar con el resto de los objetos. Los herrajes en plata serán un toque estilizado y sutil que resalte la calidez de la fibra. Las formas redondeadas que igualmente se conservan en los broches protegen al usuario de filos que puedan dañarlo, las dimensiones son moderadas, debido a que una mayor capacidad podrían deteriorar la estructura tato de la fibra como del elemento y a su vez romper sus herrajes.
Concepto Técnico Constructivo	Técnica de rollo consiste en ir enrollando un manojo de fibra sobre si misma, cociéndolo para impedir que se deshaga, así se forman los módulos que unidos por nuevos rollos en cumaré conforman el cuerpo de de la pieza, los hilos que se usan para apuntar también se combinan en diferentes tonos generando contraste. Las manijas se desarrollaran en cordelería a partir de fibras de moriche hiladas con intermedios y remates herrajes elaborados en técnicas de platería como laminación, martillado y su posterior pulido y ensamblado.

<b>Concepto Comercial</b>	
Mercado Objetivo	Mujeres clase media, media alta, entre los 25 y 45 años, que deseen experimentar fascinación por otras cultura, épocas o lugares en sus accesorios.
Costo – Precio (Recursos y/o estrategias de posicionamiento) (bench marking)	Manejo de empaque y etiquetas que hablen del trabajo artesanal de las comunidades indígenas del Güainía, catálogos con productos y mucho manejo de identidad den Marquillas y fotos, espacios de exhibición para ferias y exhibidores de productos para puntos de venta.

	<b>FORMATO</b>  <b>Ficha de Producto</b>	<b>CODIGO: FORASD 08</b>		
		<b>FECHA: 2004 06 04</b>	<b>VERSION: 1</b>	

**Subgerencia de Desarrollo - Centro de Diseño Artesanal**

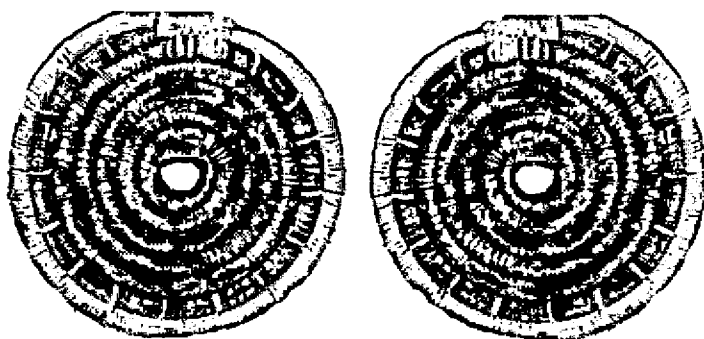

<b>Pieza: ARETES</b>	<b>Artesano: CAROLINA YAVINAPE.</b>
<b>Nombre: "CHENTADATT"</b>	<b>Grupo: asociacion de Artesanos Indigenas del Guainia.</b>
<b>Oficio: CESTERÍA</b>	<b>Departamento: Guainia</b>
<b>Técnica: ROLLO.</b>	<b>Ciudad: Inirida</b>
<b>Materia Prima: CHIQUICHIQUÍ O MARAMA Y MORICHE.</b>	<b>Localidad/vereda: Barrio la primavera segunda etapa.</b>
<b>Certificado Hecho a Mano Si <input type="checkbox"/> No <input type="checkbox"/></b>	<b>Resguardo: comunidad kurripaco.</b>

<b>Dimensiones Generales:</b>	<b>Produccion mes: 100</b>
<b>Largo (cm)</b>	<b>Diametro (cm) 5</b>
<b>Ancho (cm)</b>	<b>Peso (gr) 5</b>
<b>Alto (cm) 0.7</b>	<b>Color: tonos naturales de las fibras.</b>
	<b>Precio en Bogota: \$ 5.000</b>
	<b>Unitario: \$ 4.000</b>
	<b>Por mayor: \$ 3.000 después de 12 unidades.</b>

**Observaciones:** Con la línea UMAWUATI al igual que todas las presentadas en esta ocasión se pretende resaltar en cada uno de los objetos la belleza de la cotidianidad y lo exótico de nuestra tierra, para lo cual se hizo énfasis en que el artesano se sintiera identificado con el objeto y su entorno búsqueda que logra reflejar en cada una de las actividades que realiza. Esta línea en especial nos muestra como se compagina lo salvaje del guió con la bondad de la tierra que contiene la senda de todos sus visitantes guardando su huella para contarnos historias.

Los Aretes se entregaran listos para realizarle los ensambles de herrajes en plata.

**Responsable:** \_\_\_\_\_ **Fecha:** \_\_\_\_\_

Referente(s)  Muestra  Línea  Empaque



	<b>FORMATO</b>	CODIGO: FORASD 07	
	<b>Ficha de Dibujo y Planos Técnicos</b>	FECHA: 2004 06 04	Página 1 de 2
	VERSION 1		



**Subgerencia de Desarrollo - Centro de Diseño Artesanal**

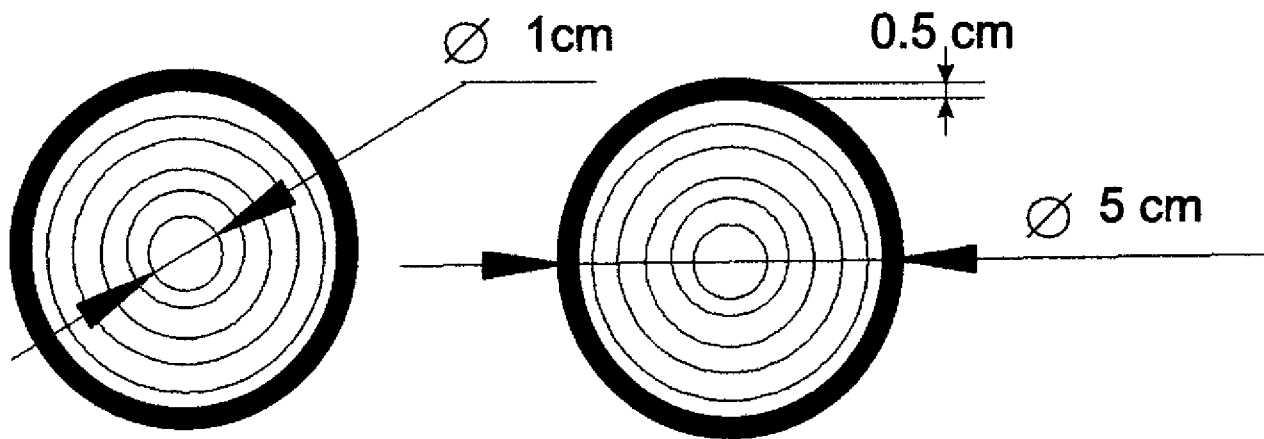

Pieza: Aretes.	Línea: UMAWUAH	ESC. (Cm): PL.
Nombre: "Chentadati"	Referencia:	
Oficio: Cestería.	Materia Prima: Moriche y o cumare, chiquichiqui o marama.	
Técnica: Rollo.		

**Proceso de Producción:** Elaborar 2 circunferencias de 5 cm de diámetro en rollo de marama, con la ayuda del un molde previamente marcado, rematar con rollo de moriche como si fuera una serpiente que se ondula al desplazarse por la tierra. Las circunferencias se envuelven completamente por el rollo a fin de logara un buen remate. en este caso y por el lugar donde cumplen su función representan el equilibrio y la calma que de cierta forma es quititud

El ensamble de herrajes se realizará en plata y esta a cargo del Programa Nacional de Joyería.

**Observaciones:**

En las circunferencias el rollo debe iniciar en agujero

El rollo de unión debe estar cocido en intervalos de 0.5 cm para lograr homogeneidad con la demas piezas y un buen acabado.

Se recomienda tener en cuenta para el diseño de herrajes que la razón de aplicación en esta técnica es la evocación del movimiento de la serpiente en la tierra undulación y contención.

Responsable: \_\_\_\_\_ Fecha: \_\_\_\_\_

Referente(s)

- Muestra   
 Línea   
 Empaque

