



MINISTERIO DE COMERCIO, INDUSTRIA y TURISMO.
ARTESANÍAS DE COLOMBIA S.A.

PROGRAMA NACIONAL DE CADENAS
PRODUCTIVAS PARA EL SECTOR ARTESANAL

Asesoría en Asistencia Técnica y Transferencia Tecnológica
En el desarrollo de Nuevos Productos Prototipos Esmaltados en Neiva,
Pitalito, San Agustín Casa Colombiana 2004 -2005

Proyecto Cadena Productiva de la Cerámica, Departamento del Huila

ANEXO
FICHAS DE DISEÑO

CARLOS ALBERTO CALVACHE DUEÑAS
Asesor

BOGOTÁ D. C. DICIEMBRE DE 2004



FORMATO

**Ficha de
Producto**

CODIGO: FORASD 08

FECHA: 2004 06 04

VERSION: 1

Página 1 de 2

Subgerencia de Desarrollo - Centro de Diseño para la Artesanía y las Pymes

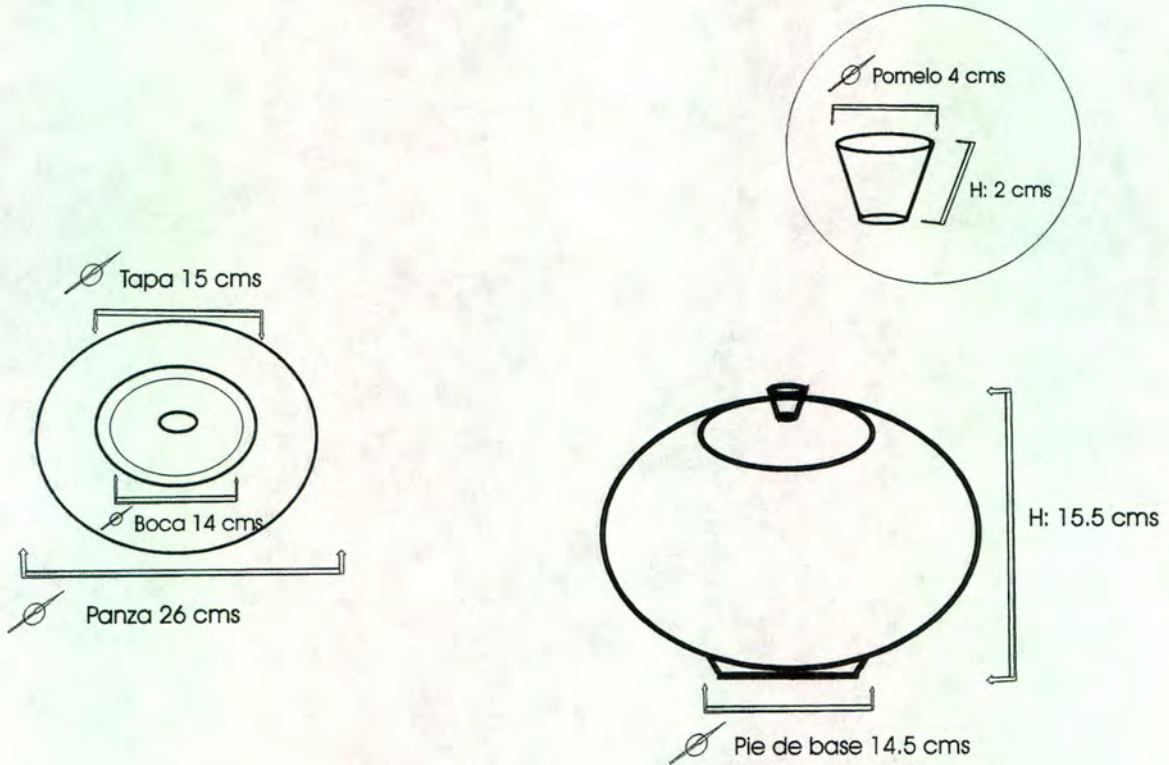

Pieza:	Contenedores Cocina	Línea:	Cocina	ESC. (Cm):	PL.
Nombre:	---	Referencia:			
Oficio:	Cerámica	Materia Prima:	Arcilla		
Técnica:	Torno libre de Patada				

Proceso de Producción:
Pesaje de la materia Prima, Amasado de las cantidades necesarias, centrado en el torno, abertura de las aprdes, forma preli mina, definición de forma final, pulido, corte de la base del plato
torno, Secado, Pulido de la pieza a Dureza de Cuero
Secado, Carga de horno , quema bizcocho
Descarga homo selección de las piezas
Proceso de Esmaltado, Carga de horno
que ma de Esmalta

Observaciones:
Dentro del Programa Nacional de CadenasProductivas en el area de la cerámica, estan en el Proceso Cerámico, lo que requiere tiempo y experimentación para ello

Responsable:	Carlos Alberto Calvache D.	Fecha:	30 - 12 - 04
--------------	----------------------------	--------	--------------

Referente(s)

Muestra Línea Empaque



Ministerio de Comercio, Industria y Turismo
artesanías de Colombia s.a.

FORMATO

**Ficha de
Producto**

CODIGO: FORASD 08

FECHA: 2004 06 04

VERSION: 1

Página 1 de 2

Subgerencia de Desarrollo - Centro de Diseño para la Artesanía y las Pymes



Pieza:	Contenedor Redondo de Cocina	Artresano:	Miller Medina
Nombre:	---	Grupo:	Cerámicas "El Idolo"
Oficio:	Cerámica	Departamento:	Huila
Tecnica:	Torno libre de Patada	Ciudad:	Pitalito
Materia Prima	Arcilla	Localidad/vereda:	---
Certificado Hecho a Mano	Si <input type="checkbox"/> No <input type="checkbox"/>	Resguardo:	---

Dimensiones Generales:		Produccion mes:	20 Unidades
Largo (cm)	---	Diametro (cm) Panza	26
Ancho (cm)	---	Peso (gr)	2.500
Alto (cm)	15.5	Color	Café - Beige
		Precio en Bogota:	---
		Unitario \$	---
		Por mayor \$	---

Observaciones:	
Diametro de la Boca 14 cms	Diametro del Pie base 14.5 cms
Diametro total Tapa 15 cms	Esmalte Media Tptura 1040° - 1050°c
Altura de la Tapa 3 cms	Pigmento Café - Esmalte Mate Beige
Pomelo altura 2 cms	Esmaltado por Asperción - Pistola -
Diametro Pomelo 4 cms	

Responsable:	Carlos Alberto Calvache D.	Fecha:	30 -12 - 04
--------------	----------------------------	--------	-------------

Referente(s)

Muestra Línea Empaque



Subgerencia de Desarrollo - Centro de Diseño para la Artesanía y las Pymes

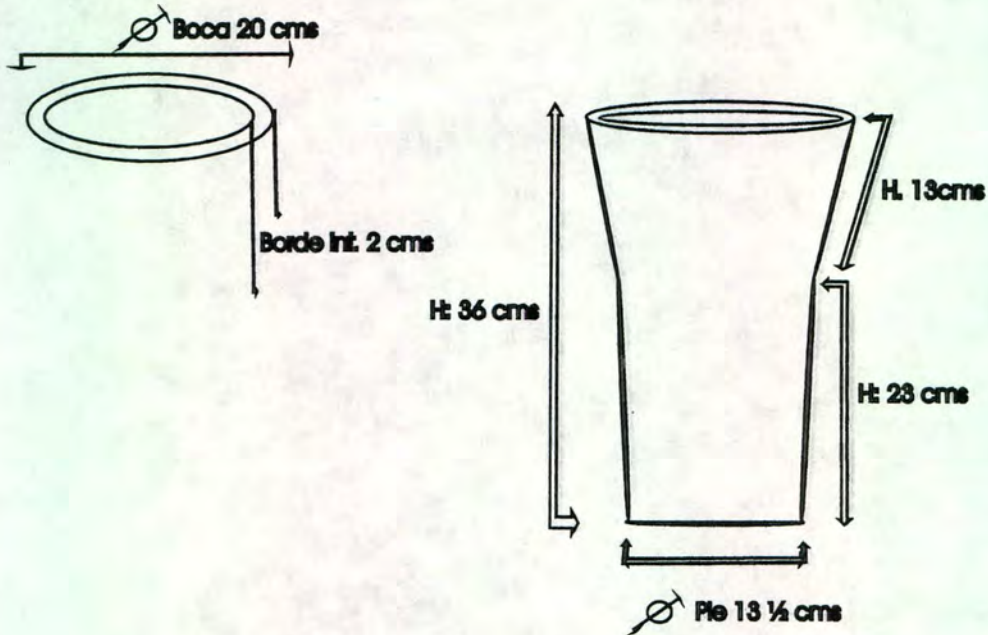

Pieza:	Macetera Sala	Línea:	Sala - Jardin	ESC. (Cm):	PL.
Nombre:	---	Referencia:			
Oficio:	Cerámica	Materia Prima:	Arcilla		
Técnica:	Torno libre de Patada				

Proceso de Producción:	
Pesaje de la bola de arcilla a trabajar	Secado - Carga del horno
Amasado de la bola de arcilla	Quema bizcocho-Selección del producto
Centrado de la masa	Proceso de Esmaltado
Abertura de lamasa	Carga de horno - Quema de esmalte
Elaboración de la forma	Descarga del horno - Selección de producto
Control de espesores	Empaque del producto
Forma Final y Pulido	
Corte de la base del torno y secado	
Pulido dureza de cuero	

Observaciones:
Dentro del Programa Nacional de Cadenas Productivas en el area de la cerámica, estan en el Proceso Cerámico, lo que requiere tiempo y experimentación para ello

Responsable:	Carlos Alberto Calvache D.	Fecha:	30 - 12 - 04
--------------	----------------------------	--------	--------------

Referente(s)

Muestra
 Línea
 Empaque

**FORMATO****Ficha de
Producto**

CODIGO: FORASD 08

FECHA: 2004 06 04

VERSION: 1

Página 1 de 2

Subgerencia de Desarrollo - Centro de Diseño para la Artesanía y las Pymes

Pieza:	Macetera Sala	Artresano:	Antonio Quisabony
Nombre:	----	Grupo:	Independiente
Oficio:	Cerámica	Departamento:	Huila
Tecnica:	Torno Libre de Patada	Ciudad:	Pitalito
Materia Prima	Arcilla	Localidad/vereda:	----
Certificado Hecho a Mano	Si <input type="checkbox"/> No <input type="checkbox"/>	Resguardo:	----

Dimensiones Generales:	Produccion mes:	30 unidades
Largo (cm) ----	Diametro (cm) Boca 20	Precio en Bogota: ----
Ancho (cm) ----	Peso (gr) 2000	Unitario \$ ----
Alto (cm) 36.1/2	Color Café - Beige	Por mayor \$ ----

Observaciones:	Diametro del Pie 13.½ cms	Esmalte Media Tptura 1040° - 1050° c
	Borde Interior de la Boca 2 cms	Pigmento Café - Esmalte Beige
	Altura Cilindro 13 cms	Esmaltado por Asperción - Pistola -
	Altura Curva 10 cms	

Responsable:	Carlos Alberto Calvache D.	Fecha:	30 -12 -04
--------------	----------------------------	--------	------------

Referente(s)

 Muestra Línea Empaque



Ministerio de Comercio, Industria y Turismo
artesanías de Colombia s.a.

FORMATO

**Ficha de
Dibujo y Planos
Técnicos**

CODIGO: FORASD 07

FECHA: 2004 06 04

VERSION 1

Página 1 de 2

Artesanías de Colombia
Centro de Documentación CENDAR

Subgerencia de Desarrollo - Centro de Diseño para la Artesanía y las Pymes

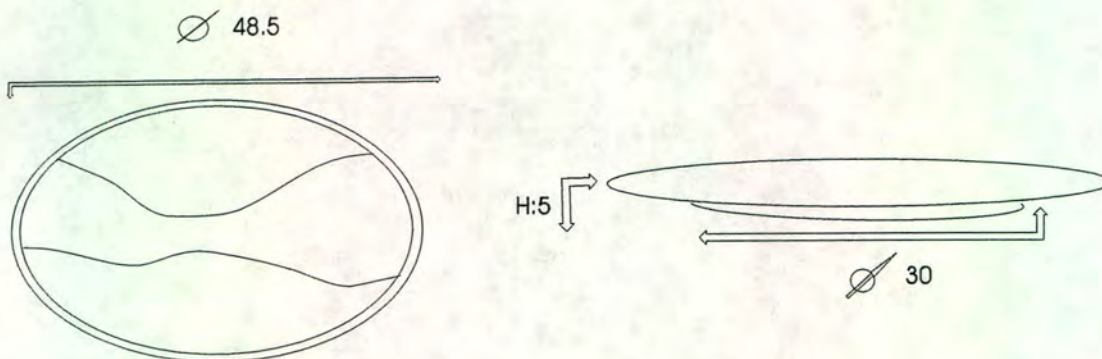

Pieza:	Plato Plano Grande	Línea:	De Mesa - Sala	ESC. (Cm):	1:7 PL.
Nombre:	---	Referencia:	---		
Oficio:	Cerámica	Materia Prima:	Arcilla		
Técnica:	Torno Libre de Patada				

Proceso de Producción:	
Pesaje de la bola de arcilla a trabajar	Secado - Carga de horno
Amasado de la bola de arcilla	Quema Bizcocho - Selección Producto
Centrado de la masa en el torno	Proceso esmaltado
Abertura de la masa	Carga horno - Quema de Esmalte
Elaboración de la forma	Descarga Horno - Selección del Producto
Control de espesores	Empaque del producto
Forma final y Pulido	
Corte del plato y secado de la pieza	
Pulido Dureza de Cuero	

Observaciones:
Dentro del Programa cadenas Productivas estan en el Proceso Cerámico, lo que requiere tiempo y experimentación para ello

Responsable:	Carlos Alberto Calvache D.	Fecha:	30 - 12 - 04
--------------	----------------------------	--------	--------------

Referente(s) Muestra Línea Empaque



Ministerio de Comercio, Industria y Turismo
artesanas de Colombia s.a.

FORMATO

**Ficha de
Producto**

CODIGO: FORASD 08

FECHA: 2004 06 04

VERSION: 1

Página 1 de 2

Subgerencia de Desarrollo - Centro de Diseño para la Artesanía y las Pymes

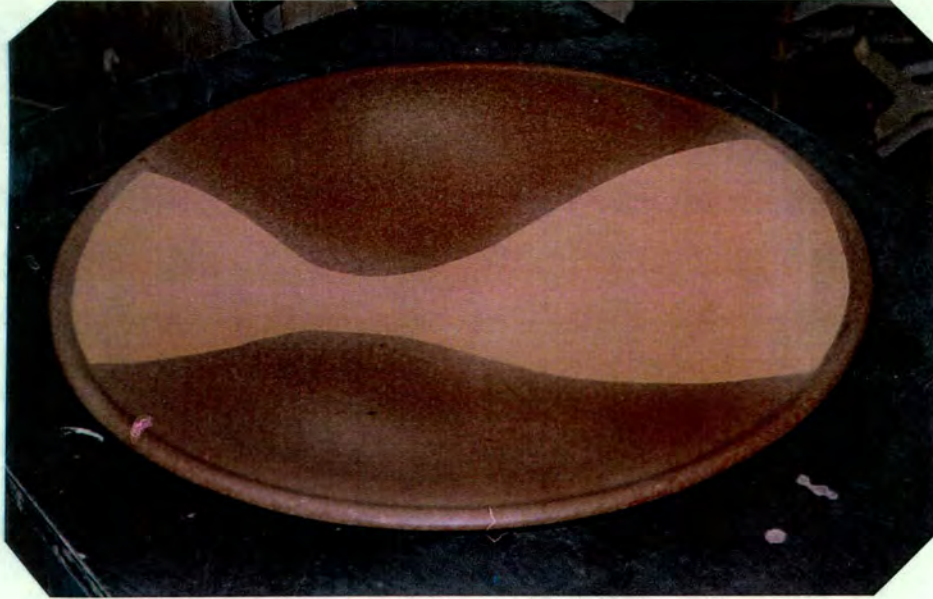

Pieza:	Plato Grande Plano	Artesano:	Miller Medina
Nombre:	---	Grupo:	Cerámicas "El Idolo"
Oficio:	Cerámica	Departamento:	Huila
Tecnica:	Torno Libre de Patada	Ciudad:	Pitalito
Materia Prima	Arcilla	Localidad/vereda:	---
Certificado Hecho a Mano	Si <input type="checkbox"/> No <input type="checkbox"/>	Resguardo:	---

Dimensiones Generales:		Produccion mes:	40 unidades
Largo (cm)	---	Diametro (cm)	48.5
Ancho (cm)	---	Peso (gr)	3000
Alto (cm)	5,0	Unitario \$	30.000
		Color	Café - Beige
		Por mayor \$	---

Observaciones:	
Diametro del pie base 30 cms	Esmalte Media Tptura 1040° - 1050° C
Altura del pie 2 cms	Pigmento Café - Esmalte Mate Beige
	Esmaltado por Asperción - Pistola -

Responsable:	Carlos Alberto Calvache D.	Fecha:	30 - 12 -04
--------------	----------------------------	--------	-------------

Referente(s) Muestra Línea Empaque



FORMATO
Ficha de Dibujo y Planos Técnicos

CODIGO: FORASD 07

FECHA: 2004 06 04

VERSION 1

Página 1 de 2

Subgerencia de Desarrollo - Centro de Diseño para la Artesanía y las Pymes

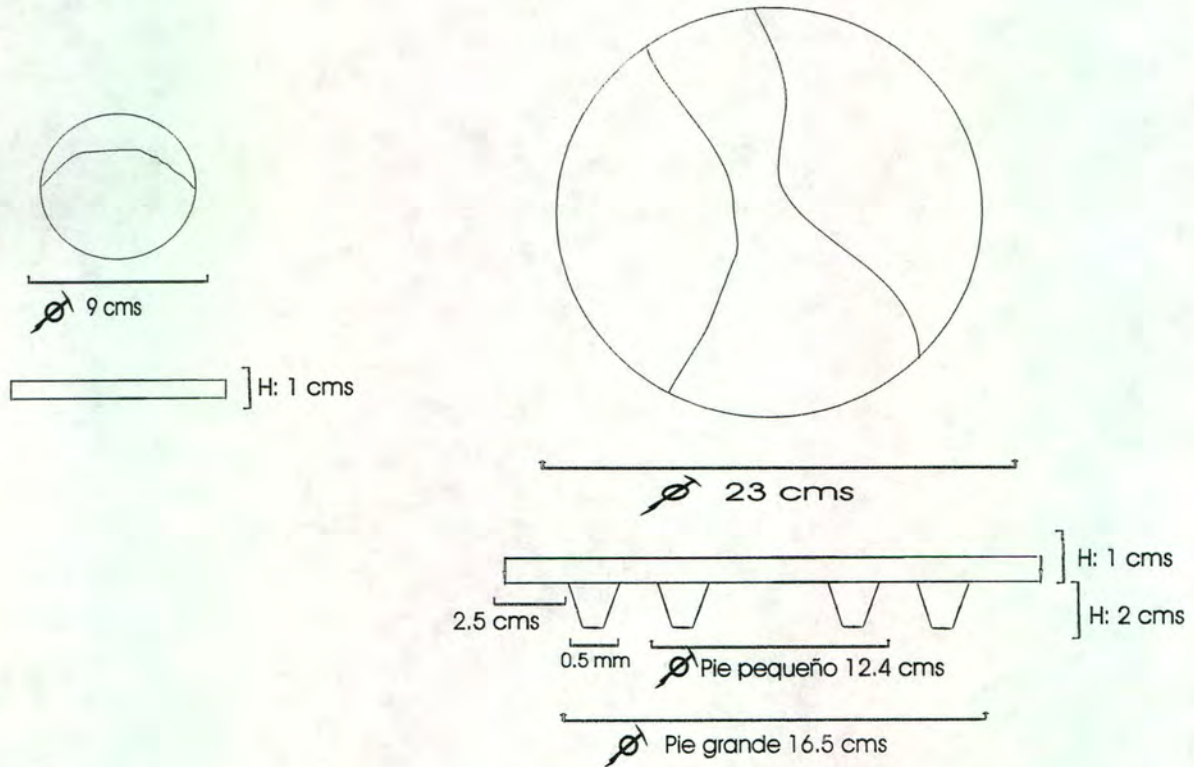

Pieza:	Portacalientes y porta vasos	Línea:	Sala - Comedor	ESC. (Cm):	PL.
Nombre:	---	Referencia:	---		
Oficio:	Cerámica	Materia Prima:	Arcilla		
Técnica:	Torno Libre de Patada				

Proceso de Producción:
Pesaje de la materia Prima, Amasado de la arcilla
Centrado en el trono, abertura de la masa, inicio forma preliminar, definición de la forma, pulido, corte de la base del torno, pulido dureza de cuero, secado, carga horno quema bizcocho, selección del producto, proceso de esmaltado, carga horno quema esmalte, selección del producto, empaque

Observaciones:
Dentro del Programa Nacional de Cadenas Productivas en el área de la cerámica, están en el Proceso Cerámico, lo que requiere tiempo y experimentación para ello

Responsable: Carlos Alberto Calvache D. Fecha: 30 - 12 - 04

Referente(s)

- Muestra Línea Empaque



FORMATO

Ficha de
Producto

CODIGO: FORASD 08

FECHA: 2004 06 04

VERSION: 1

Página 1 de 2

Artesanías de Colombia
Centro de Documentación CENI

Subgerencia de Desarrollo - Centro de Diseño para la Artesanía y las Pymes

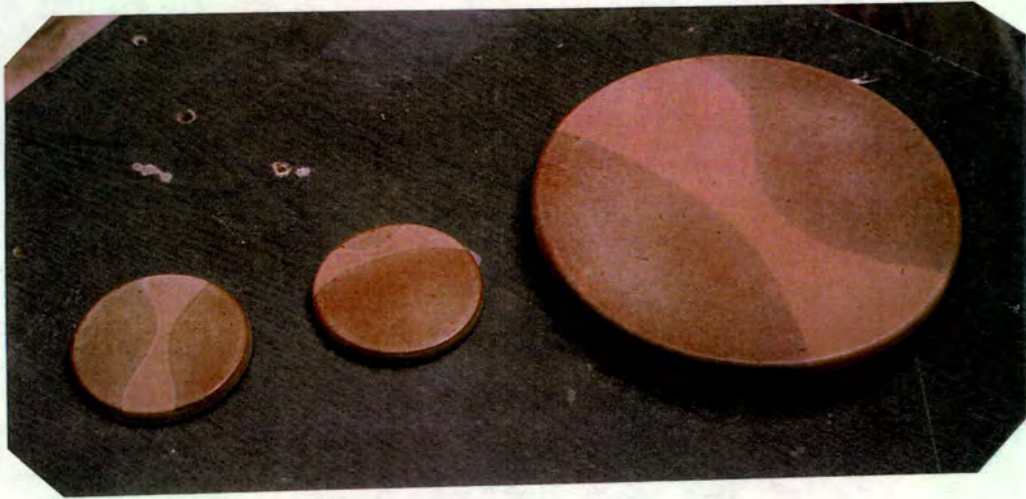

Pieza:	Portacalientes	Artesano:	Andres Bravo
Nombre:	----	Grupo:	Independiente
Oficio:	Cerámica	Departamento:	Huila
Tecnica:	Torno Libre de Patada	Ciudad:	San Agustin
Materia Prima	Arcilla	Localidad/vereda:	----
Certificado Hecho a Mano	Si <input type="checkbox"/> No <input type="checkbox"/>	Resguardo:	----

Dimensiones Generales:		Produccion mes:	20 Unidades
Largo (cm)	----	Diametro (cm)	23
Ancho (cm)	----	Peso (gr)	1.500
Alto (cm)	3	Color	Café - Beige
		Precio en Bogota:	----
		Unitario \$	----
		Por mayor \$	----

Observaciones:	
Diametro Pie Base Grande 16.5 cms	Esmalte MediaTptura 1040° - 1050°C
Diametro Pie Base Pequeño 12.5 cms	Pigmento Café - Esmalte Mate Beige
Portavasos:	Esmaltado por Asperción - Pistola -
Altura: 1 cms	
Diametro: 9 cms	

Responsable:	Carlos Alberto Calvache D.	Fecha:	30 - 12 - 04
--------------	----------------------------	--------	--------------

Referente(s) Muestra Línea Empaque



FORMATO
Ficha de Dibujo y Planos Técnicos

CODIGO: FORASD 07

FECHA: 2004 06 04

VERSION 1

Página 1 de 2

Subgerencia de Desarrollo - Centro de Diseño para la Artesanía y las Pymes

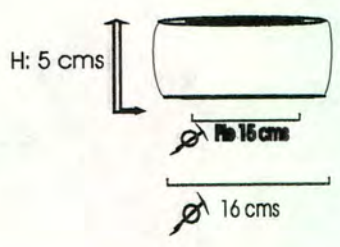
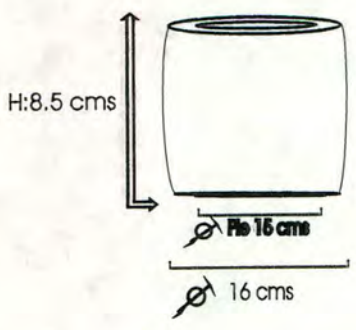
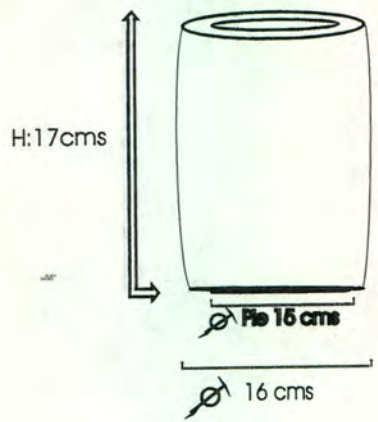
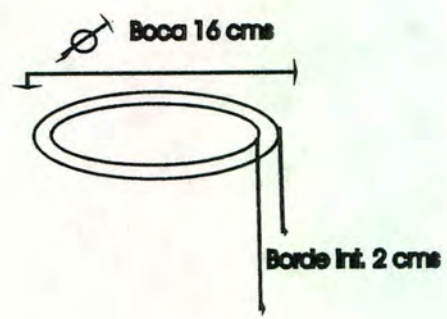
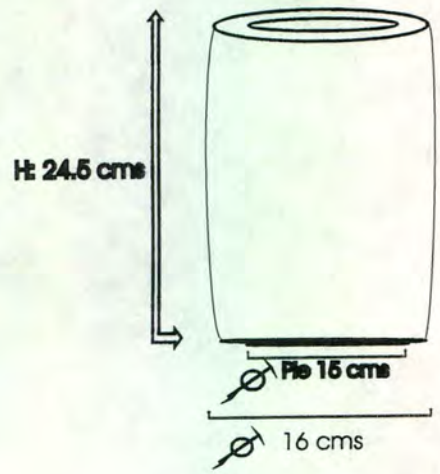

Pieza:	Contenedores Cilindricos	Línea:	Sala - Comedor	ESC. (Cm):	PL.
Nombre:	---	Referencia:			
Oficio:	Cerámica	Materia Prima:	Barbotina		
Técnica:	Vaciado - Moldes Yeso				

Proceso de Producción:	
Elaboración de las matrices en madera	
Pesaje de la materia Prima, Mezcla en polvo de las arcillas y caolines, Adición del Agua y Silicato de Sodio Homogenización de las Parte, Selección del Moldes, Vaciado de la barbotina, Tiempo determinado en el moldes para grosor de las paredes, Secado, desmoldado, Pulido de la pieza a Dureza de Cuero	
Secado, Carga de horno , quema bizcocho	
Descarga horno selección de las piezas	
Proceso de Esmaltado, Carga de horno que ma de Esmalta	
Responsable:	Carlos Alberto Calvache D.
Fecha:	30 - 12 - 04

Observaciones:
Dentro del Programa Nacional de Cadenas Productivas en el area de la cerámica, estan en el Proceso Cerámico, lo que requiere tiempo y experimentación para ello

Referente(s) Muestra Línea Empaque



FORMATO

**Ficha de
Producto**

CODIGO: FORASD 08

FECHA: 2004 06 04

VERSION: 1

Página 1 de 2

Subgerencia de Desarrollo - Centro de Diseño para la Artesanía y las Pymes



Pieza:	Juego Contenedores Cilindricos	Artesano:	Luis Alberto Calderon
Nombre:	----	Grupo:	Cerámicas "Calderon"
Oficio:	Cerámica	Departamento:	Huila
Tecnica:	Vaciado - Moldes -	Ciudad:	Pitalito
Materia Prima	Barbotina	Localidad/vereda:	----
Certificado Hecho a Mano	Si <input type="checkbox"/> No <input type="checkbox"/>	Resguardo:	----

Dimensiones Generales:		Produccion mes:	40 Juegos
Largo (cm)	----	Diametro (cm)	----
Ancho (cm)	----	Peso (gr)	----
Alto (cm)	----	Color	Café - Biege
		Precio en Bogota:	----
		Unitario \$	----
		Por mayor \$	----

Observaciones:	Conten. Grande: Alto 24.5 cms, Diam.Boca 16 cms, Diam.Base 15 cms, Peso 800 grs, Borde int. 2 cms
	Conten. Mediano: Alto 17 cms, Diam.Boca 16 cms, Diam. Base 15 cms, Peso 600 grs, Borde int. 2 cms
	Conten. Pequeño: Alto 8.5 cms, Diam.Boca 16 cms, Diam. Base 15 cms, Peso 400 grs, Borde int. 2 cms
	Conten. Mínimo: Alto 5 cms, Diam.Boca 16 cms, Diam. Base 15 cms, Peso 200 grs, Borde int. 2 cms
	Esmalte Media Tptura 1040° - 1050° C
	Pigmento Café - Esmalte Mate Beige
	Esmaltados por Asperción - Pistola -

Responsable:	Carlos Alberto Calvache D.	Fecha:	30 - 12 - 04
--------------	----------------------------	--------	--------------

Referente(s)

Muestra Línea Empaque



FORMATO
Ficha de Dibujo y Planos Técnicos

CODIGO: FORASD 07

FECHA: 2004 06 04

VERSION 1

Página 1 de 2

Subgerencia de Desarrollo - Centro de Diseño para la Artesanía y las Pymes

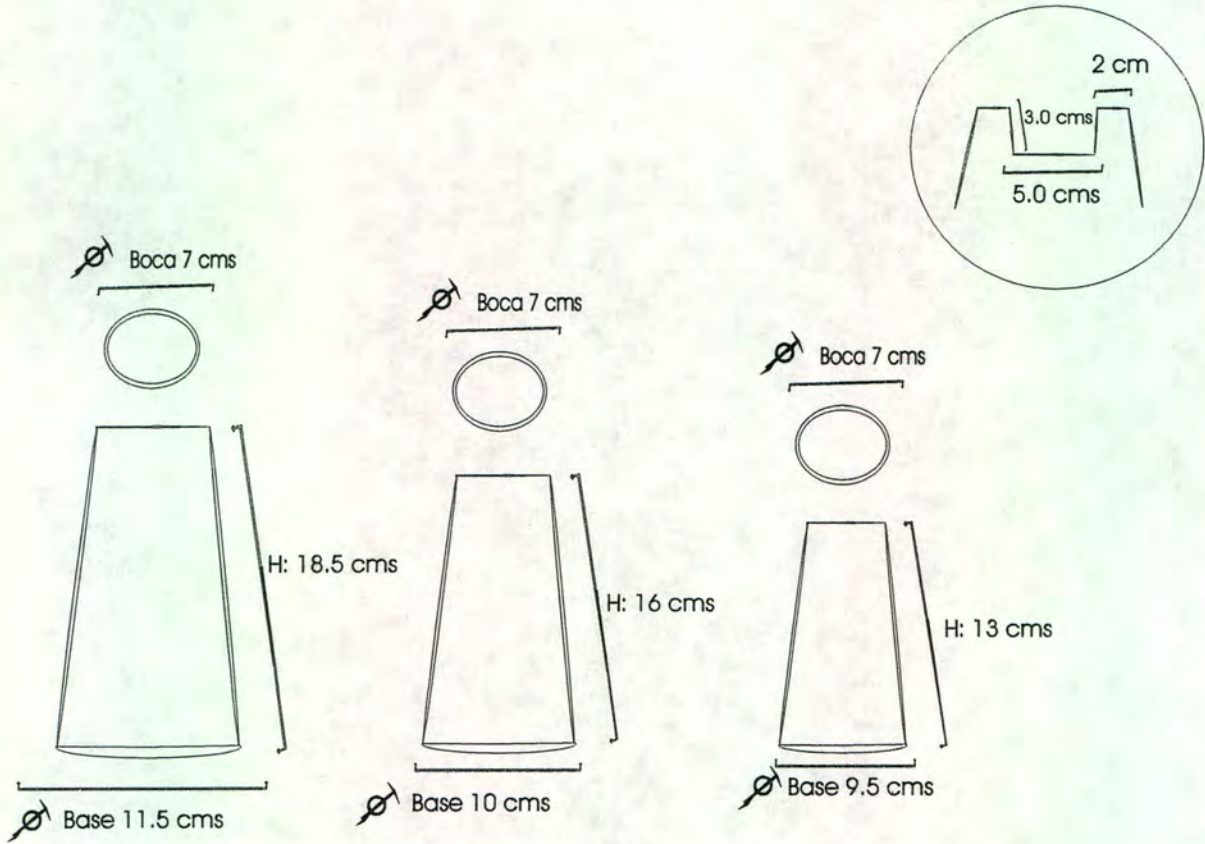

Pieza:	Juego de Candeleros	Línea:	Sala - Comedor - Cocina	ESC. (Cm):	PL.
Nombre:	---	Referencia:	---		
Oficio:	Cerámica	Materia Prima:	Barbotina		
Técnica:	Vaciado - Moldes -				

Proceso de Producción:
Elaboración de las Matrices en madera, Hechura de los moldes
Preparación de la barbotina, Vaciado en el moldes, control de tiempo para espesores, rovesciado, desmolado, secado de la pieza,
pulido en dureza de cuero, secado de la pieza, carga de horno quema de bizcocho, proceso de esmaltado, quema de esmalte, selección de las piezas empaque del producto

Observaciones:
Dentro del Programa Nacional de Cadenas Productivas en el area de la cerámica, estan en el Proceso Cerámica, lo que requiere tiempo y experimentación para ello

Responsable: Carlos Alberto Calvache D. Fecha: 30 - 12 - 04

Referente(s)

- Muestra Línea Empaque



FORMATO

**Ficha de
Producto**

CODIGO: FORASD 08

FECHA: 2004 06 04

VERSION: 1

Página 1 de 2

Subgerencia de Desarrollo - Centro de Diseño para la Artesanía y las Pymes



Pieza:	Juego de Candeleros	Artresano:	Mercedes Urbano
Nombre:	---	Grupo:	Cerámicas "Urbano"
Oficio:	Cerámica	Departamento:	Huila
Tecnica:	Vaciado - Moldes -	Ciudad:	Pitalito
Materia Prima	Barbotina	Localidad/vereda:	---
Certificado Hecho a Mano	Si <input type="checkbox"/> No <input type="checkbox"/>	Resguardo:	---

Dimensiones Generales:	Produccion mes:	30 juegos
Largo (cm) ---	Diametro (cm) ---	Precio en Bogota: ---
Ancho (cm) ---	Peso (gr) ---	Unitario \$ ---
Alto (cm) ---	Color	Café - Beige
	Por mayor \$	---

Observaciones:	Candelero Grande: alto 18.5 cms, Diam. boca 7 cms, Diam. Base 11.5 cms, Peso 400
	Candelero Mediano: Alto 16 cms, Diam. Boca 7 cms, Diam. Base 10 cms, Peso 200 grs
	Candelero Pequeño: Alto 13 cms, Diam. Boca 7 cms, Diam. Base 9.5 cms, Peso 100 grs
	Esmalte Media Tptura 1040° - 1050°C
	Pigmento Café - Esmalte Mate Beige
	Esmaltados por Asperción - Pistola -

Responsable:	Carlos Alberto Calvache D.	Fecha:	30 - 12 - 04
--------------	----------------------------	--------	--------------

Referente(s) Muestra Línea Empaque



FORMATO
Ficha de Dibujo y Planos Técnicos

CODIGO: FORASD 07

FECHA: 2004 06 04

VERSION 1

Página 1 de 2

Artesanías de Colombia
Centro de Documentación CENDAD

Subgerencia de Desarrollo - Centro de Diseño para la Artesanía y las Pymes

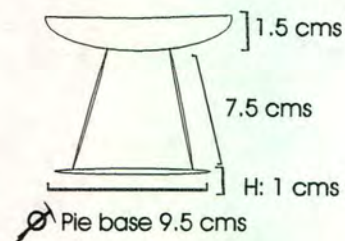
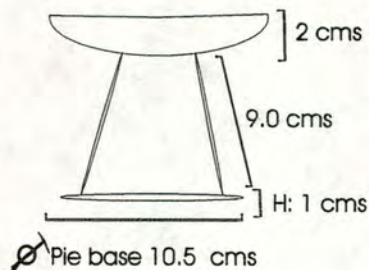
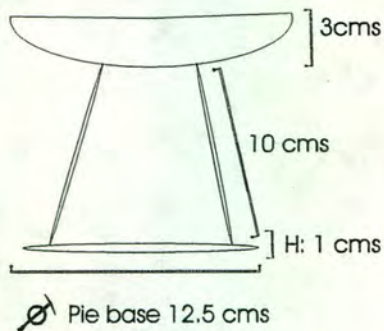
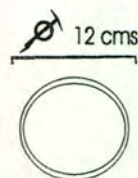
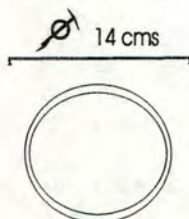
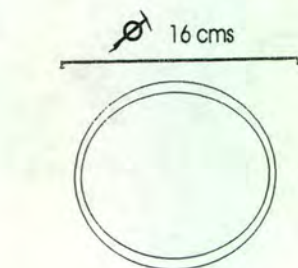

Pieza:	Juego de Candelabros	Línea:	Sala - Comedor	ESC. (Cm):	PL.
Nombre:	---	Referencia:	---		
Oficio:	Cerámica	Materia Prima:	Barbotina		
Técnica:	Vaciado - Moldes -				

Proceso de Producción:
Elaboración de las Matrices en madera, Hechura de los moldes
Preparación de la barbotina, Vaciado en el moldes, control de tiempo para espesores, rovesciado, desmolado, secado de la pieza, pulido en dureza de cuero, secado de la pieza, carga de horno quema de bizcocho, proceso de esmaltado, quema de esmalte, selección de las piezas empaque del producto

Observaciones:
Dentro del Programa Nacional de Cadenas Productivas en el área de la cerámica, están en el Proceso Cerámico, lo que requiere tiempo y experimentación para ello

Responsable: Carlos Alberto Calvache D. Fecha: 30 - 12 - 04

Referente(s)

Muestra Línea Empaque



FORMATO

**Ficha de
Producto**

CODIGO: FORASD 08

FECHA: 2004 06 04

VERSION: 1

Página 1 de 2

Subgerencia de Desarrollo - Centro de Diseño para la Artesanía y las Pymes



Pieza:	Juego de Candelabros	Artesano:	Martha Cecilia Beltran
Nombre:	----	Grupo:	Artesanias de Huila
Oficio:	Cerámica	Departamento:	Huila
Tecnica:	Vaciado - Moldes -	Ciudad:	Pitalito
Materia Prima	Barbotina	Localidad/vereda:	----
Certificado Hecho a Mano	Si <input type="checkbox"/> No <input type="checkbox"/>	Resguardo:	----

Dimensiones Generales:		Produccion mes:	30 Juegos
Largo (cm)	----	Diametro (cm)	----
Ancho (cm)	----	Peso (gr)	----
Alto (cm)	----	Color	Café-Ligera capa Beige
		Precio en Bogota:	----
		Unitario \$	----
		Por mayor \$	----

Observaciones:	Candelabro Grande: alto 13, Diam.Boca 16, Diam.base 12.5 cms, Peso 400 grs
	Candelabro Mediano: Alto 12 cms, Diam. Boca 14 cms, Diam. Base 10.5 cms, Peso 200 grs
	Candelabro Pequeño: alto 10 cms, Diam. Boca 12 cms, Diam. Base 9.5 cms, Peso 150 grs
	Esmalte Media Tptura 1040° - 1050° C
	Pigmento Café - Ligera capa Esmalte Mate Beige
	Esmaltado por Asperción - Pistola -

Responsable:	Carlos Alberto Calvache D.	Fecha:	30 - 12 - 04
--------------	----------------------------	--------	--------------

Referente(s)

Muestra Línea Empaque



FORMATO
Ficha de Dibujo y Planos Técnicos

CODIGO: FORASD 07

FECHA: 2004 06 04

VERSION 1

Página 1 de 2

Subgerencia de Desarrollo - Centro de Diseño para la Artesanía y las Pymes

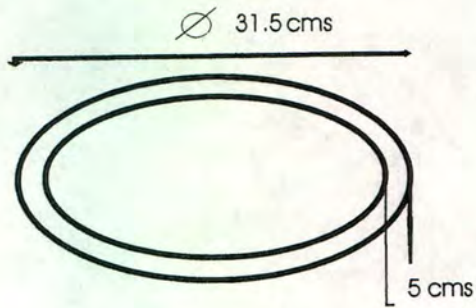

Pieza:	Frutero Centro de Mesa	Línea:	De Mesa - Sala	ESC. (Cm):	PL.
Nombre:	---	Referencia:	---		
Oficio:	Cerámica	Materia Prima:	Arcilla		
Técnica:	Tomo Libre Electrico				

Proceso de Producción:	
Pesaje de la bola de arcilla a trabajar	Secado - Carga de horno
Amasado de la bola de arcilla	Quema Bizcocho - Selección Producto
Centrado de la masa en el torno	Proceso esmaltado
Abertura de la masa	Carga horno - Quema de Esmalte
Elaboración de la forma	Descarga Horno - Selección del Producto
Control de espesores	Empaque del producto
Forma final y Pulido	
Corte del plato y secado de la pieza	
Pulido Dureza de Cuero	

Observaciones:
Dentro del Programa cadenas Productivas estan en el Proceso Cerámico, lo que requiere tiempo y experimentación para ello

Responsable: Carlos Alberto Calvache D. Fecha: 30 - 12 - 04

Referente(s) Muestra Línea Empaque



FORMATO
Ficha de Dibujo y Planos Técnicos

CODIGO: FORASD 07

FECHA: 2004 06 04

VERSION 1

Página 1 de 2

Artesanías de Colombia
Centro de Documentación

Subgerencia de Desarrollo - Centro de Diseño para la Artesanía y las Pymes

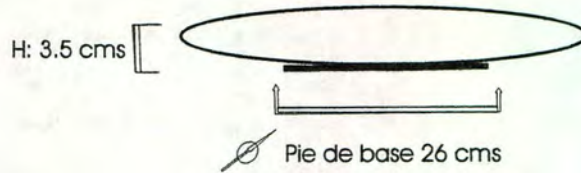
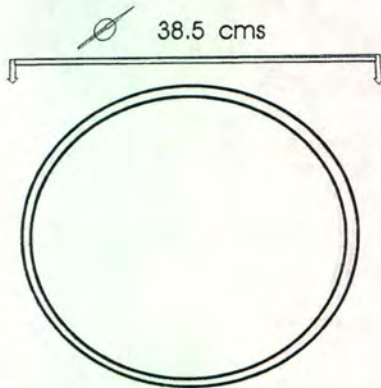

Pieza:	Plato plano mediano	Línea:	De mesa - Sala	ESC. (Cm):	PL.
Nombre:	---	Referencia:			
Oficio:	Cerámica	Materia Prima:	Arcilla		
Técnica:	Torno libre de Patada				

Proceso de Producción:
Pesaje de la materia Prima, Amasado de las cantidades necesarias, centrado en el torno, abertura de las aprdes, froma preli mina, definición de froma final, pulido, corte de la base del plato torno, Secado, Pulido de la pieza a Dureza de Cuero
Secado, Carga de horno , quema bizcocho
Descarga homo selección de las piezas
Proceso de Esmaltado, Carga de horno que ma de Esmalta

Observaciones:
Dentro del Programa Nacional de Cadenas Productivas en el area de la cerámica, estan en el Proceso Cerámico, lo que requiere tiempo y experimentación para ello

Responsable: Carlos Alberto Calvache D. Fecha: 30 - 12 - 04

Referente(s)

- Muestra Línea Empaque