



Libertad y Orden

**Ministerio de Comercio, Industria y Turismo.
Artesanías de Colombia S.A.
Centro Colombiano de Diseño para la Artesanía y las Pymes.**

**Programa Nacional de Conformación de Cadenas
Productivas para el Sector Artesanal.**

**Cadena Productiva de la Caña Flecha
Departamentos de Córdoba y Sucre**

**Claudia Patricia Garavito Carvajal
Maestra en Textiles
Asesora en Diseño**

Bogotá D.C., julio de 2004

Introducción

El oficio textil de la caña flecha a lo largo del tiempo ha caracterizado la zona norte del Departamento de Córdoba, oficio que surgió a partir del balay y de donde surgió el tradicional sombrero que era parte fundamental de la indumentaria masculina del indígena. Hoy día, El sombrero Costeño, es uno de los objetos artesanales más tradicionales y representativos de la labor artesanal del país, además es la pieza que caracteriza a Colombia en el mundo en cuanto a productos elaborados a mano se refiere, hecho que le ha dado un excelente posicionamiento al producto en caña flecha en el ámbito internacional.

Teniendo en cuenta que la actividad artesanal en caña flecha es la resultante de una manifestación humana, no se puede hablar de esta labor artesanal como una expresión aislada de un contexto cultural. Ubicar un objeto artesanal dentro de dicho contexto hace vivo y valioso el oficio, pues la tradición, la ubicación geográfica y el entorno sociocultural hace que la labor sea una combinación de historia y estética, en el que se confrontan destrezas individuales, para llegar a piezas o productos que hacen parte de la vida diaria o de la cotidianidad de sus creadores.

Que la labor artesanal no sea parte de un patrimonio que se queda en el pasado, es uno de los principales objetivos de Artesanías de Colombia, el cual busca consolidar a través de diferentes acciones incluidas dentro del Programa Nacional para la Conformación de Cadenas Productivas – cadena de la Caña Flecha. Teniendo en cuenta que este hace parte de una de las labores que buscan consolidarse como oportunidad laboral y económica estable y sostenible a través del tiempo.

La actividad de diseño, durante este proyecto le brindaré al objeto artesanal opciones y propuestas de nuevas piezas que se proyecten nivel internacional, pero que mantengan la importancia de la labor artesanal, la identidad del grupo humano que la elabora y el fortalecimiento de los procesos productivos y la sostenibilidad de los logros conseguidos, a través de diferentes talleres y actividades que enriquecen la actividad artesanal, las cuales se encuentran documentadas en el presente informe. Algunas de ellas desarrolladas en conjunto y apoyo de la dinamizadora de la Cadena en el departamento de Córdoba, Rocío David.

Objetivos

1. Prestar asesoría en diseño para el mejoramiento de la calidad, rescate de técnicas tradicionales y desarrollo de productos a través de actividades como talleres de creatividad, talleres de tintes y talleres de tendencias del mercado. Como actividad central en los procesos de consolidación de los eslabones productivos de la Cadena Productiva de la Caña Flecha.
2. Implementar las Normas de Calidad en los diferentes grupos artesanales de tal manera que estos puedan acceder a los diferentes mercados con productos diferenciados de excelente calidad. Trabajando con artesanos que han sido certificados con el Sello de Calidad Hecho a Mano y con grupo que aún están en su proceso de consolidación productiva.
3. Apoyar los procesos de comercialización y gestión comercial a través de actividades como talleres de “Como participar en Eventos FERIALES” y de “Fortalecimiento Organizativo”.

Asesoría en Diseño - PC 09 –

Artesanías de Colombia, desde su constitución ha asumido en trabajo en diseño como actividad central y estratégica, y como hilo conductor de todas las actividades que se emprenden. Esto, por la convicción de que el rescate, mejoramiento, rediseño, diversificación y creación de piezas artesanales que transmitan identidad y sentido estético, sumado a la diferencia de una región a otra, es lo que da el valor agregado de la artesanía y lo que la hace única, y posiblemente competitiva en un mercado globalizado.

Con el fin de lograr mayor competitividad, el producto artesanal debe pasar por un proceso de diversificación, mejoramiento de la calidad, agregación de valor y aumento de la productividad, acorde con las necesidades del mercado actual, para lo que desarrollaron las siguientes acciones y actividades:

- ✓ Rescate, promoción del valor a los productos artesanales que tienen elevada importancia social, económica y cultural, dentro de un grupo humano que se mantiene vigente a través de la preservación de su oficio.
- ✓ Propuesta y desarrollo de nuevos productos que posibiliten la diversificación de la producción artesanal y la pequeña empresa.
- ✓ Incremento y mejoramiento de la calidad, a partir de proyectos de mejoramiento, rediseño y de perfeccionamiento de los procesos.
- ✓ Identificar tendencias del mercado que contribuyan a la planificación de las empresas y grupos de producción, a fin de elevar el grado de competitividad.



Realizando, moldes para ajustes de las propuestas

Los talleres de Asesoría en diseño se realizaron con los siguientes grupos

- Asociación de Artesanas de San Antonio del Palmito.
- Taller de Doris Montiel - Artesanos de Vereda El Contenido –
- Taller de Marco Carpio – Tuchín -
- Taller Artesanías en Caña Flecha – Marcial Montalvo
- Grupo Asociativo el Sombrero, Asteria Peñates.
- Taller de Artesanías Sampués, Elida Polo

Contenidos:

PC – 08 Asesoría en Diseño, para el mejoramiento de la Calidad,

PC – 08 Asesoría para el de Rescate de Técnicas Tradicionales

PC – 16 Asesoría Puntual para la Preparación de Muestras Comerciales.

Esta asesoría se realizó sobre piezas existentes a las cuales se les modificó corrigió fallas a nivel formal, funcional y/o estético, que malogran las posibilidades de comercialización dentro de las exigencias actuales de los mercados. El mejoramiento no se dirigió al ajuste de fallas técnicas derivados del deficiente manejo del oficio, sino al mal uso de los materiales o sus combinaciones.



En el caso anterior se trabajó sobre dos piezas en las cuales se simplificó el uso y combinación de color y de trenzas, además se ajustó la aplicación de accesorios como las cremalleras y ribetes.

Los contenidos tratados se trabajaron en torno a la norma técnica, la cual especifica las determinantes de calidad, en los diferentes aspectos: preparación y extracción de materia prima, trenzado, costura y tejido sobre base, enumerados dentro del capítulo de producción. Paralelo al Referencial, la asesoría de mejoramiento, se aplicó al producto propiamente dicho:

Teniendo en cuenta: el tipo de producto, su aplicación, forma, combinación de colores, etc.

En términos generales, se establecieron criterios básicos como: combinación de máximo dos tipos de trenza, una unicolor con una de textura, si es trenza texturada utilizarla preferiblemente sola y ribetear con una unicolor.



Algunas de las piezas originales se mantuvieron con su uso específico se mantuvo en esencia, interviniendo formalmente con innovación e introduciendo aspectos que le permitan reingresar a los mercados.

Estándares de media, los cuales responden a los requerimientos de uso y ergonomía, o a la aplicación. En donde se elaboraron piezas de acuerdo al valor de uso: accesorios para moda o productos para decoración



La Asesoría para de Rescate consistió en la recuperación de técnicas y piezas que se han perdido por factores de escasez de materia prima, sustitución tecnológica, cambio en la función, aculturación y/o ausencia de mercado, pero que en la demanda actual tienen vigencia.

Se dirigió al rescate de la memoria del producto artesanal, enfocándose en las pintas tradicionales del sombrero vueltaio que se han ido abandonando paulatinamente por aquellas pintas que localmente denominan comerciales con el fin de aplicarlas nuevamente en el sombrero tradicional y a otros productos considerados como piezas especiales como (porta agendas, carpetas, portapapeles, entre otros), adecuándolos a las condiciones actuales del mercado, con base en actividades de desarrollo sostenido. Para esto se desarrolló un muestrario de pintas tradicionales “quincianas” (ver carpeta anexo # 2).



Realizando pruebas de trenzas

Por otro lado, se retomó el uso de una trenza que poco a poco se ha ido quedando atrás en la memoria de las artesanas trenzadoras: la “trenza calada de 1, 2 o 3 pies”, la cual muy pocas artesanas la conocen, particularmente las abuelas, como no es una trenza de tipo “comercial” sólo la elaboran por encargo en mínimas cantidades.

La metodología que se siguió, fue el intercambio de conocimientos entre unas y otras artesanas, donde cada una realiza la trenza que conoce y se la enseña a otras, a partir allí

surgieron pintas que muchas de las tejedoras no conocían y que actualmente no se les identifica el nombre original.

La trenza calada, durante el ejercicio de experimentación y rescate se propuso aplicarla en una línea de divisorias y caminos de mesa. La cual se ha ido mejorando para posibilitar su incursión en el mercado nacional, trabajando en torno a los temas de diseño producción y costos.

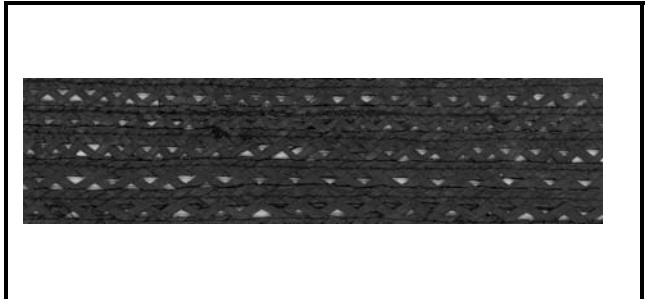

Estos talleres se llevaron a cabo, con los grupos de El Contenido, en San Andrés de Sotavento, Pueblecito de San Antonio del Palmito con los grupos de Tejido sobre Base: Marco Carpio, Sandra Zurita; Finzenú, encaminándola hacia la preparación de muestras comerciales que exhibieron y vendieron en eventos comerciales como Expo Córdoba 2003, Expoartesanías 2003 y otros eventos feriales de carácter regional como el Festival Vallenato, Reinado la Maja Colombia 2004 , y Rutas Vive Colombia Viaja por Ella.



San Antonio del Palmito, grupo de trezadotas mas representativo del resguardo Zenú. Realizando pruebas.

Asesoría en Diseño para el desarrollo de Producto - PC 12- (5 líneas de Productos)

Con el fin de lograr mayor competitividad, el objeto artesanal constantemente debe atravesar por procesos de diversificación, mejoramiento de la calidad, mantener el valor agregado y el aumento de la productividad, acorde con las necesidades del mercado actual.

Para la propuesta de las diferentes líneas de productos se trabajó en torno al tema inspirado por la naturaleza: estilizando formas únicas, geométricas, y ricas en texturas.

El color es el elemento fundamental en algunas de las propuestas, las combinaciones sorprendidas son el elemento esencial de la decoración del producto. Los tonos marrones y naranjas, combinados con tonos diferentes de amarillo.

Tejido Sobre Base

Incrustaciones:

Para el caso específico del tejido sobre base, la propuesta se dirigió a la aplicación de esta técnica en otros tipos de productos en donde la base ya no es una superficie circular sino una superficie plana y larga.

Durante el proceso se depuraron algunos aspectos como: dimensiones de la pieza, tipo de pinta y sistema de ensamble sobre el producto final. Dentro de esta línea se diseñaron y se desarrolló:



Mobiliario para Alcoba principal:

- Cabecero para cama doble
- Mueble piecero
- Mesas de Noche

Mobiliario auxiliar para Sala

- Mesa de centro
- Mesas auxiliares.
-

Accesorios para escritorio:

- Porta resma para tamaño carta
- Caja portalápices
- Contenedores para clips y otros.

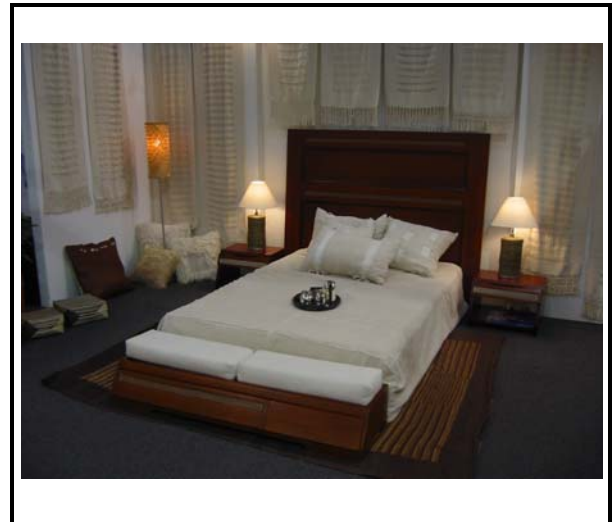

Estas líneas de productos fueron diseñadas en un trabajo de equipo entre diseñador industrial y diseñador textil, en donde se engranaron los conocimientos y se aplicaron las propuestas. La información general y constructiva del mobiliario se encuentra disponible en: - Perez R, Diana Marisol. Informe Comité Mobiliario Colección Casa Colombiana 2004 -, Este informe contiene la información pertinente a los procesos productivos y de interés para los artesanos que realizan la parte del mobiliario. En este documento se tratará específicamente la información de las piezas de incrustación que son elaboradas por los grupos del resguardo Zenú de San Andrés de Sotavento.



La propuesta en las incrustaciones se dirigió, fundamentalmente, hacia el logro de efectos de texturas visuales, las cuales resaltarán de la superficie de la pieza.



Mesa y Cocina: Esta línea de productos, compuesta por servilleteros y portacazuelas, hace parte del concepto de la colección Casa Colombiana 2004, los cuales surgieron a partir de la asesoría en diseño para el mejoramiento de producto. En esta línea se continuó con el proceso de desarrollo de texturas tanto visuales como táctiles y aplicando las gamas de color que tradicionalmente realizan los artesanos en tintes naturales.

Trenza

Cojines Planos y duros:

Esta propuesta está enfocada, de acuerdo a la tendencia a cojines duros y de piso, los cuales brindan la posibilidad de jugar con diferentes posibilidades de construcción y decoración.



Los cojines duros permiten la apilabilidad y la construcción de diferentes posibilidades: cojín de un puff o butaco, o un banco construido con cojines puestos unos sobre otro. Dentro de esta línea se trabajó en formas cuadradas, redondas y con juegos de texturas y color.

Cojines blandos y ojivales:

Estos cojines, particularmente por el material, también son considerados para piso, la propuesta también está enfocada en el manejo de texturas y de orientación de la trenza. Su aplicación está dada como el acento de soporte en un ambiente informal .

Tapetes:

Productos considerados como “Piezas Especiales”, por su proceso de producción, que requiere grandes cantidades de metros de trenza y por sus altos costos. Estas piezas, responden al concepto general de la Tendencia que se manejará para la Colección casa Colombiana 2005, y que se dirige fundamentalmente a la búsqueda de texturas a través del manejo de color.

Accesorios para moda:

Esta línea de producto surgió a partir de la Asesoría en diseño para el Mejoramiento de Productos, en donde se trabajó a partir de los productos que más éxito comercial tienen, trabajando en aspectos como aumento o disminución de medidas o tamaños, ajuste de las formas o simplificación de color o combinaciones. Estas propuestas son retomadas de los productos desarrollados por los artesanos pero ajustadas a un mercado nacional y con un concepto más contemporáneo.

Divisorias:

Esta línea de producto surge a partir de la Asesoría en diseño para el Rescate de Técnicas Tradicionales, en donde la trenza calada se convierte en la protagonista de la propuesta, la cual se dirigió hacia el concepto de divisorias de espacio, las cuales no obstruye completamente la visibilidad sino que deja ver sutilmente lo que sucede atrás de ella, brindando un carácter romántico al ambiente. Está línea esta compuesta por divisorias con diferentes tipos de calado y con la combinación de trenza plana.

Esta línea de producto, aun se encuentra en la fase de ajustes de producción debido a que apenas un pequeño grupo de artesanas la saben trenzar.

Taller de Creatividad - PC 07 -

Los Talleres de Creatividad en Artesanías de Colombia, son una herramienta para la formación del recurso humano, la cual busca que el artesano, en compañía del diseñador, gestione el devenir de los objetos artesanales, dando continuidad a los rasgos que los caracterizan y que han permitido su reconocimiento en el mercado y llegue a liderar su proceso creativo.

Estos talleres le permiten al artesano evolucionar y reconstruir en forma permanente su patrimonio; procura el aporte en el proceso de transformar y transformarse en seres creativos y flexibles, desde su propia cultura particular. Este proceso le permite al artesano la sensibilización hacia el diseño como persona conocedora de un oficio y su respectiva participación en todo el proceso, siendo esta consideración la más importante cualidad de los talleres, puesto que se reconocen y valoran las capacidades, habilidades y destrezas, de quien labora la artesanía.

En estos talleres participaron 30 personas con la participación de los siguientes talleres como el de Medardo de Jesús Suárez, Marco Carpio, Artesanías en Caña Flecha de Marcial Montalvo, en Tuchín en San Andrés de Sotavento, en San Antonio del Palmito se contó con la participación de la asociación de Artesanos en la vereda Pueblecito, en Sampués con el grupo asociativo El sombrero y el taller de Elida Polo.

Metodología

Estos talleres partieron del estudio y el análisis previo de los grupos con los que se trabajó, donde se detectó el desarrollo o fortalecimiento de la identidad material, a quienes practican el oficio, a quienes se están formando y la diversificación y creación de nuevos productos, generando en el artesano la inquietud por la creatividad, retomando valores que los identifiquen y permitiéndoles su interpretación formal, estética y simbólica sin ningún tipo de restricción.

Los resultados del Taller son piezas experimentales, no se presionó al resultado de producto, esta fase posterior, fue la que se retomó y ajusto para algunas de las propuestas de las Líneas de Productos como lo fue la propuesta de Tejido Sobre Base, la cual surgió a partir de la propuesta de los artesanos de aplicar su técnica sobre piezas de mobiliario o decoración, diferentes a la tradicional pulsera.



Los talleres de creatividad en algunos casos se desarrollan con grupos que no cuentan con un producto definido y requieren de desarrollar una identidad a través del oficio que desempeñan o con comunidades que requieran un fortalecimiento de la identidad en sus propuestas, siendo esta última el objetivo que se tuvo al desarrollar los talleres con el oficio artesanal en Caña Flecha.

El sombrero Zenú posee unas particularidades que subrayan las características y costumbres de un grupo humano, y antes de ser la expresión de una localidad, en su momento fue la expresión de grupos familiares; hoy el artesano Zenú, no es leal a una idea o a una imagen, es leal a su oficio, por esta razón los talleres de Creatividad realizados en el resguardo Zenú de San Andrés de Sotavento se esforzaron por integrar líneas de expresión que fortalezcan la expresión de esta etnia indígena, cuyo oficio artesanal,

proviene de un mundo anterior a la separación de lo útil y lo hermoso, pues era un mundo donde lo bello no era un valor aislado ni subordinado a la utilidad.



.....Contando Historias – Medardo de Jesús Suárez

Los talleres se realizaron con diferentes estrategias de acuerdo al estado o condición de cada grupo participante entre los que se cuentan: grupos de tejido sobre base de Tuchín (Marco Carpio, Sandra Surita, Maria Judith de Jesús Peña); Grupo Asociativo el Sombrero, Artesanas Vereda Pueblecito en San Antonio del Palmito:

En Tuchín y Sampués, los maestros artesanos hicieron remembranza de viejas costumbres, tradiciones en torno a las cuales giraba la labor artesanal del trenzado. Allí surgieron los primeros “amarres” o trenzas que se realizaban para elaborar el sombrero, las cuales serian susceptibles de aplicar en determinados productos, ya sea ampliando sus proporciones o manteniendo las características normales de la trenza.

En San Antonio del Palmito el grupo creó una historia en la cual el sombrero Zenú cambiaba de forma y función de acuerdo a como el relato lo requería, surgiendo o adaptando productos como contenedores de alimentos, paneras, cestas, pavas entre otros.

Otros artesanos por su parte prefirieron buscar diferentes aplicaciones a la técnica, aprovechando el tallo de la caña flecha y tejiendo sobre él para elaborar productos como cortinas, posacalientes, capelladas de calzado, entre otros.



Explorando técnicas.....

Una vez realizado los talleres se realizó una evaluación en donde se revisó con los artesanos las propuestas con mas posibilidades dentro de un mercado mas amplio, y luego con el grupo de Asesores, del Centro de Diseño, se tomaron los resultados obtenidos, seleccionándose aquellos que podrán convertirse en productos, definiéndose en dicho momento los requerimientos de ajuste y/o evaluación de la idea hasta que pueda configurarse como producto comercial.

Resultados:

Este proceso sensibilizó al artesano como una persona conocedora del oficio, como gestor de productos y procesos con alto contenido cultural. El ejercicio del diseñador cambió durante esta fase de propuestas de diseño y de desarrollo de productos, puesto que fue una actividad en la que interactúan los dos saberes y perspectivas del conocimiento.

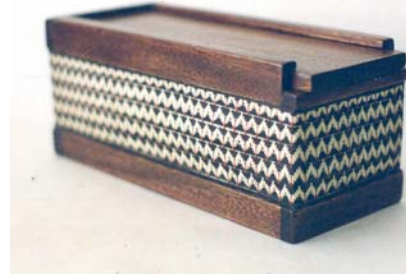

Caja en madera con tejido en caña flecha, taller de creatividad en Tuchín

La generalidad de las propuestas que surgieron durante los talleres se enfocaron hacia la elaboración de bolsos, de los cuales algunos se retomaron, ajustaron y se desarrolló una línea como la de accesorios para moda (bolso negro y pava calada).

En cuanto a la técnica de tejido sobre base se retomó la propuesta de aplicar el tejido sobre en diferentes productos a manera de incrustación, lo que dio origen a la línea de tejido sobre base “Incrustaciones para Mobiliario”.



Tejido sobre base fue la técnica sobre la cual se arrojaron mas resultados en los talleres de creatividad, las que se han ido ajustando desde el punto de vista técnico y formal. Técnicamente el tejido sobre base ofrece muchas posibilidades en cuanto a combinaciones y texturas, pero aún no se ha logrado que el tejido ceda y se abombe, para lo que se han realizado diversas pruebas de materiales y ajustes para realizar futuras propuestas, con los inconvenientes técnicos solucionados. .

Talleres de Tintes – PC 18-

El taller de Tintes contribuye a la formación integral del artesano, cualificando los aspectos de expresión artesanal, manejo de los recursos naturales y perfeccionamiento de una técnica, entre otros.

Las formas para dar color a las fibras de caña flecha son cambiantes de acuerdo a las costumbres y el saber de cada artesano, es por esta razón que los talleres de Tintes Naturales que se desarrollaron en el resguardo Zenú de San Andrés de Sotavento en el marco del Programa Nacional para la Conformación de las Cadenas Productivas para el Sector Artesanal - Cadena de la Caña Flecha – se aplicó la metodología diseñada por Artesanías de Colombia que se ajusta según los conocimientos y trayectoria del grupo a intervenir, en esta área; y así se encuentra talleres básicos de tintorería natural para los aprendices como lo fue el caso del grupo de la vereda El Delirio de San Andrés y de reforzamiento e intercambio de nuevas técnicas para aquellos que ya tienen el conocimiento como en la vereda Pueblecito y el municipio de Sampués.

De estos talleres de tintes se seleccionaron 10 colores para la carta de color y además se realizó una propuesta de las 30 mejores combinaciones de color en las trenzas que permitieran adaptar los productos, con propuestas de diseño, a las tendencias actuales del mercado.

Estas propuestas de color se realizaron sobre diferentes “amarres” o trenzas tradicionales o comerciales.



Taller de Tintes, Vereda el Delirio San Andrés de Sotavento

A partir de los resultados de color y las combinaciones, (Ver Anexo # Carta de Color), se desarrolló la línea Texturas que se encuentra inmersa dentro de las líneas de productos de Cojines y Tapetes.

Metodología

La consideración mas importante que se tuvo al realizar los talleres de tintes con los grupos del resguardo Zenú fue que este es un proceso técnico que parte del artesano como persona de grandes conocimientos y su respectiva participación en todo el proceso.

En cada localidad se inició con un diagnóstico sobre dominio de los procesos de tintura diferente a los procedimientos de los colores tradicionales (negro y rojo): el grupo de la vereda El Delirio, no tenía conocimiento sobre este proceso, otros grupos como en Sampués, Tuchín y San Antonio del Palmito la actividad se centró en el intercambio de conocimientos y experiencias, particularmente en el registro de diferentes colores ya que algunos requieren un mordentado previo o posterior, o algunos que son logrados con la combinación de dos o más plantas tintóreas.



En la vereda El Delirio se hizo reconocimiento del entorno, detectando diversidad de plantas tintóreas con que cuentan en su entorno inmediato, cada artesana tomó como tarea buscar una o más plantas y prepararlas para el proceso de tintura. Cada una se encargó de realizar el proceso de tintura, realizando dos o tres variaciones son color, una fibra blanca, otro con fibra verde y otro con la fibra ya mordentada al barro.

Las plantas tintóreas con las que se trabajó fueron:

- Altamiza
- Singamochila
- Conchas de guayaba agria
- Hoja de guanabano
- Concha de mango
- Hojas de cabeza de nefro
- Caracolí
- Concha de ciruelo
- Concha de sangregao
- Conchas de Jobo
- Hojas y semillas de divi divi
- Batatilla
- Concha de Teca
- Mainegruto de Monte
- Limonaria
- Corteza de cocuelo

En este caso las plantas tintóreas son las que los artesanos tienen en su entorno, no se hizo un estudio botánico de ellas para identificarlas de manera universal.

Proceso de Tintura:

Desde el punto de vista del proceso se tuvo en cuenta el procedimiento se realizó de acuerdo al proceso de tintura documentado en el Referencial Nacional de Tejeduría capítulo Caña Flecha:

Mordentado:

Permite que el pigmento penetre completamente sobre la fibra o varíe el registro del color. Luego se realiza el proceso de tintura, con las diferentes plantas tintóreas.

Barro:

Proceso determinante en el registro de un color, especialmente el color negro, el cual caracteriza los productos artesanales de la caña flecha.

Se utiliza barro de color negro intenso libre de suciedad, el cual es extractado de terrenos sedimentarios ricos en sustancias alcalinas, se coloca en un recipiente especialmente destinado para este proceso, debido a que el mismo barro es utilizado por largos periodos de tiempo se debe reforzar sus propiedades agregando diferentes componentes naturales, los cuales varían de acuerdo al conocimiento de los artesanos, los mas comunes son el divi-divi y la concha de plátano.

Para el Color Negro, se introduce la fibra dentro del barro por 24 horas, se saca, se tintura con hojas de bija seca durante 1 hora, se deja enfriar, y se repite el proceso 2 o 3 veces para obtener un buen color negro. La fibra no puede permanecer por más de tres días seguidos en el barro porque se deteriora y se quiebra.

Otros Colores:

Para estos, sólo se introdujo la fibra una vez (12 horas en el barro) y se realizó el proceso de tintura normalmente.

Estos talleres se convirtieron, en insumo fundamental para el desarrollo de las propuestas de diseño, pues no sólo se quedó como el refuerzo y normalización de un proceso, sino que los artesanos vieron la aplicabilidad en productos acento de la decoración de un ambiente.

Ceniza:

Este mordiente hace que el registro de color se dirija hacia los tonos amarillos. El proceso se realiza colocando dentro de un recipiente ceniza de madera y agua suficiente que cubra completamente la cantidad de fibra a teñir, dejándola por un tiempo aproximado de media a una hora. Algunos artesanos llevan a ebullición este proceso y la fibra toma un color amarillo claro.

Proceso de Tintorería:

Preparación del material tintóreo:

Las plantas se trituran para extraer al máximo el material tintóreo, algunas plantas requieren de fermentación para lograr colores firmes otras como la bija no lo requieren simplemente se llevan a ebullición con los macollos de fibra aproximadamente por 40 minutos a una hora.

Estos talleres de tintes se enfocaron principalmente hacia la experimentación de plantas tintóreas y sus combinaciones, por esta razón algunos de los colores se lograron a partir de la inmersión de un mismo maso de palma dentro de dos o mas baños de tintura. Cada grupo tiene especificado como logra cada tono o cambio de color, sin embargo la carta aún se encuentra en proceso de perfeccionamiento, es decir cuantificar medidas, pesos y combinaciones.

Curva de tintura:

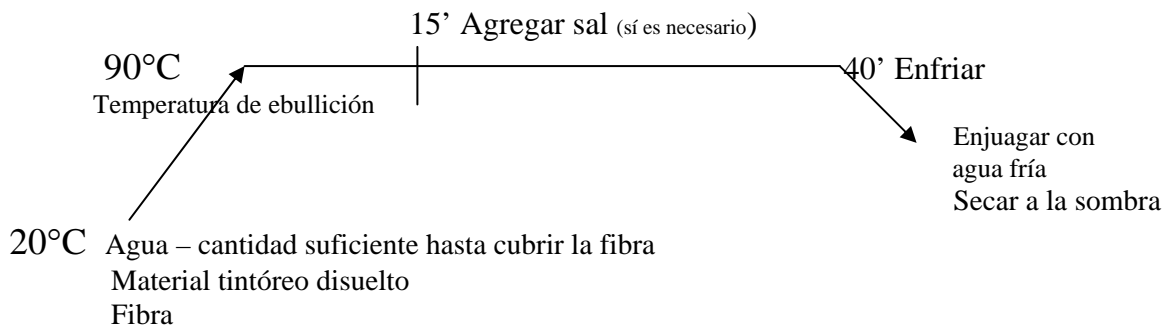

Taller de Tendencias De Producto y de Mercado - I M 02 –

El saber y conocer sobre el diseño y la forma de transformar el objeto artesanal le permite al artesano convertirse en un observador de su cotidianidad y de todos los componentes que hacen parte de la vida diaria de un posible consumidor, para esto Artesanías de Colombia ha diseñado una metodología de Talleres de Tendencias los cuales se adecuan a cada oficio artesanal, para brindarle al artesano las herramientas que lo conviertan en un investigador de los parámetros que el mercado exige.

Un taller se llevó a cabo con las artesanas de la Vereda el Delirio, para sensibilizarlas de la importancia de ver las diferentes posibilidades de su subproducto artesanal: la trenza y aterrizar el sentido del desarrollo del taller de tintes Naturales. El segundo taller se llevó a cabo con los artesanos participantes en Expo Córdoba 2003.

Estos talleres se trabajaron en torno a caos exitosos en el desarrollo de productos de otros grupos o talleres artesanales en caña flecha



Fotos en publicaciones de productos en Caña Flecha

Contenidos Desarrollados

Porque las Tendencias: Generar nuevas opciones de consumo, nuevos productos, en búsqueda de un sentido global de los negocios, dando la orientación, las pautas de los productos mas indicados de acuerdo al momento.

Tipos de Tendencias:

- Mercado: Son las preferencias, deseos o necesidades que surgen en el mercado de acuerdo a diferentes circunstancias, como temas políticos o sociales.
- Color: El cual varía principalmente por temporada o estaciones, ayuda a seleccionar, a combinar y adecuar los colores.
- Diseño: Interpretación moderna y actual de las formas, texturas, materiales. La naturaleza es la mejor diseñadora, hay que abstraer de ella y traducirlo en formas, texturas o materiales.

Como Aplicar las Tendencias en la Actividad Artesanal:

Las tendencias del diseño permiten redescubrir y renovar lo antiguo y lo pasado y transponer los movimientos, hay que investigar en historia de cada grupo humano y traducirla en la modernidad.

Los contenidos desarrollados fueron diseñados de acuerdo al producto artesanal en Caña Flecha, en donde se tuvo en cuenta sus similares en otros materiales y que están dentro de la oferta del mercado nacional e internacional.



Imágenes de productos con materiales equivalentes

Estos talleres le permite a los grupos generar procesos de planeación y ejecución de procesos productivos con miras a diferentes eventos comerciales, pues a partir de ellos logran reconocer otros sistemas de vida completamente diferentes al propio, partiendo de preguntas claves como:

Que?:	Que hacer, que productos, que trenzas.
Para que?	El uso, aplicación o función
Para quien?	El usuario final, el mercado objetivo.
Donde?, Como?	Los recursos, materia prima, materiales, taller.

Con estas herramientas el artesano mantiene vigente la identidad de origen pero también la universalidad de uso, los productos que se deben desarrollar deben tener una constante en el tiempo aunque deben asumir la influencia de las Tendencias.

Proceso de Producción Trenzado y Tejido Sobre Base en Caña Flecha

Generalidades del Cultivo Caña Flecha.

Descripción botánica:

Planta cespitosa perenne, parece un pasto gigante o una caña de azúcar, con culmos erectos, sólidos y semileñoso en la parte basal, con ramas extra vaginales, laminas foliares de 50 a 220 cm. de largo, con 5-10 cm. de ancho, con un nervio central visible y lanoso, con márgenes foliares escabrosas, lígulas membranaceas, ciliadas y pequeñas inflorescencias terminales, en paniculas con un pedúnculo de 1 a más metros de largo y aproximadamente 1 cm. de diámetro, con espiguillas femeninas y masculinas, formando toda una estructura dumosa, muy similar a la de la caña de azúcar. Presenta dos tipos de tallos, uno aéreo y otro rastrero conocido como estolonífero, el que se puede desarrollar por encima y debajo de la superficie, de la tierra.

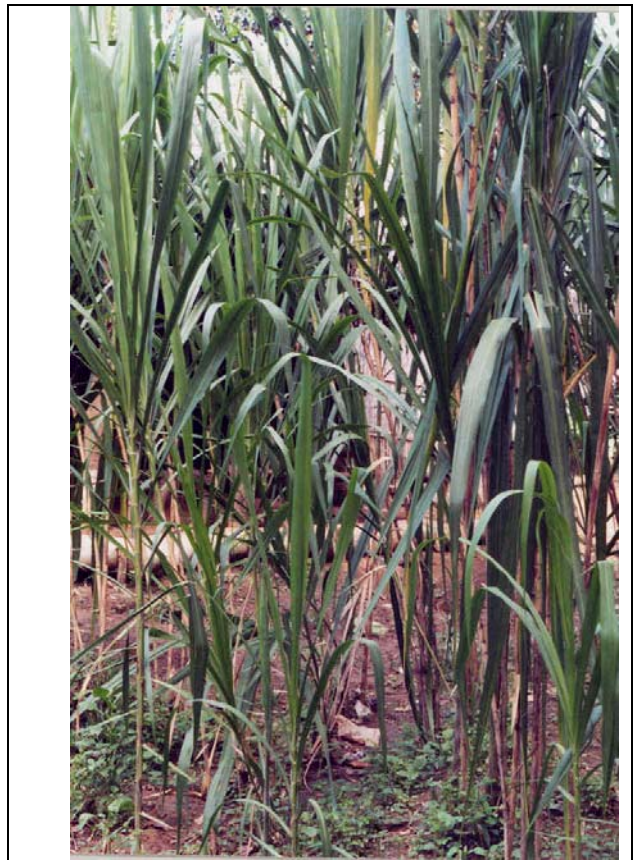

Ubicación geográfica:

Nativa de América tropical, se encuentra silvestre en las riveras de los ríos, en zonas de 0 a 1700 m.s.n.m. formando grandes colonias.

Clasificación Taxonómica:

Clase : Monocotiledones
Orden : Glumiforales
Familia : Gramíneae
Género: Gynerium
Especie : Sagittatum
Sinónimos : Gynerium saccharoides/H. et B/Gynerium procerum/Beauv.
Saccharum sagittatum/Aubl.
Nombre Común: Carrizo, Chusque, Caña boba, Caña brava, Caña flecha
Características: Habito : Arborescente menor de 7 m.
Follaje : Denso, permanente.
Flores : Actinomorfas, unicelulares, inconspicuas en
Inflorescencia.
Frutos : Secos, indehiscentes

En el sector artesanal se conocen tres variedades las cuales proporcionan diferentes calidades de fibra:

- Criolla, que se cultiva principalmente en las zonas de Córdoba y Sucre, de esta palma se extrae una fibra de aproximadamente 60 cm, de tacto suave y flexible, y permite un rpiado muy fino.

- Martinera, proviene principalmente del departamento de Antioquia, la fibra que se obtiene de esta variedad mide aproximadamente 1 m. de longitud, es rígida quebradiza, no permite un rpiado fino, razón por la cual la trenza que se teje con esta fibra es mas ancha que la trenza que se teje con palma criolla.

- Costera: es la que crece en zonas de quebradas, ríos y orillas del mar, quebradiza no resistente el trenzado con temperaturas altas; este tipo de palma no es muy utilizada por los artesanos para productos que requieren óptima pues la calidad del producto final es deficiente. Usos

Usos

Además del uso artesanal de las hojas, los tallos aéreos se utilizan para construcción de corrales, muros y techos de casas, decoración de paredes, marcos de pinturas, elaboración de bases para plantas ornamentales, también son excelentes para la fabricación de papel. Medicinalmente y mediante pruebas biológicas, se ha reportado en el Perú su importancia en el control de la diabetes.

Secuencia Productiva del Oficio Artesanal en Caña Flecha

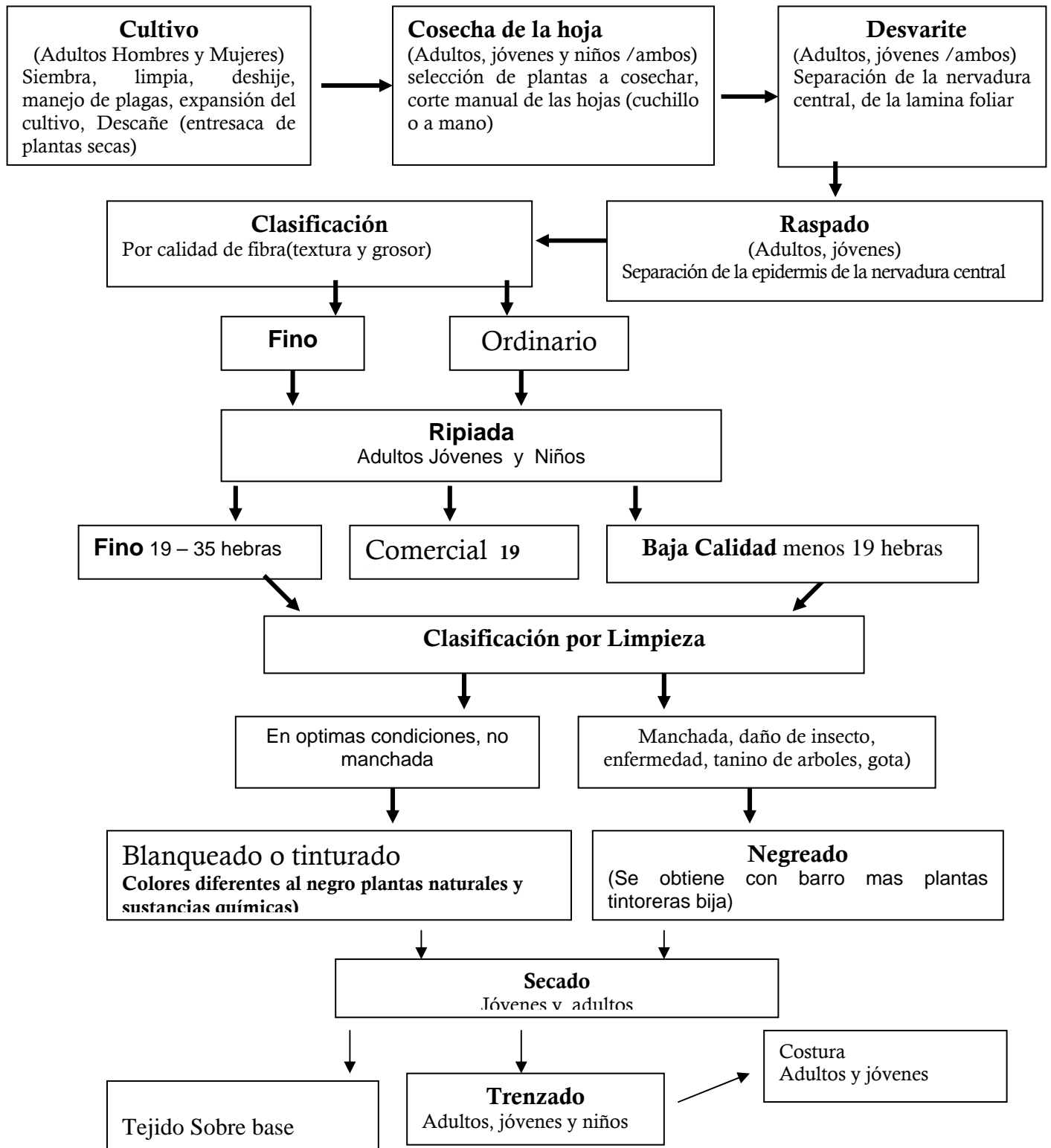

Actividad	Detalle
Corte	Con cuchillo filoso, 4 fibras por planta cada quince días
Desvarite	Separar la nervadura central de los extremos de la hoja,
Raspar	Retirar la epidermis de la nervadura centra de la hoja
Seleccionar	Para blanquear o negrear
Escoger	Juntar por las colas un macollo
Amarrar, amacollar	Juntar un mazo (6 macollos), juntar varios mazos
Explotar el barro	Debe ser suave y negro
Colocar el barro en una olla	Un tanque de cemento u olla de barro con buena capacidad
Preparar mezcla	Cotorrea, cocuelo, gas, raíz de pica pica, poleo, concha de plátano, papu, etc.
Mordentar (colocar en barro)	Colocar los mazos de fibra dentro del recipiente con barro
Retirar	Sacar la palma de la olla
Lavar	En otro recipiente con agua
Cocinar la palma	Se Tintura la fibra una hora
Retirar	Sacar nuevamente la palma de la olla
Enjuagar	Con agua limpia para escurrir
Secar	Aproximadamente por una hora
Mordentar (colocar en barro)	Se coloca nuevamente en barro por 24 horas
Sacar	Se retira la palma del barro
Lavar	En otro recipiente con agua
Cocinar la palma	Se Tintura la fibra por una hora
Retirar	Sacar nuevamente la palma de la olla
Enjuagar	Con agua limpia para escurrir
Secar	Aproximadamente por una hora
Mordentar (colocar en barro)	Se coloca nuevamente en barro por 24 horas
Sacar	Se retira la palma del barro
Lavar	En otro recipiente con agua
Cocinar la palma	Se Tintura la fibra por una hora
Retirar	Sacar nuevamente la palma de la olla
Enjuagar	Con agua limpia para escurrir
Secar	Aproximadamente por una hora
Acopio	En taller, que generalmente corresponde al sitio de vivienda
Trenzado o Tejido Sobre base	Procedimiento manual, que lo realizan en cualquier lugar de la casa
Costura	Lo realizan con máquinas de costura plana y puntada recta
Acopio	En taller, que generalmente corresponde al sitio de vivienda

Extracción y preparación de la materia prima

Corte:

Teniendo en cuenta que generalmente se siembra un colino o planta adulta, después de 6 meses esta, ya produce fibra adecuada para la labor artesanal.

En la primera recolección se cortan 4 hojas, 2 de cada lado, después de 15 días se recolectan nuevamente 4 hojas y así sucesivamente hasta que la planta florece o “banderea”, aproximadamente un año.

Se cosechan 4 hojas por planta cada 15 días, con 3 plantas en producción por sitio, se cosechan 12 hojas.

Para una densidad de 2500 plantas por hectárea se obtienen 30.000 hojas cada 15 días, al año, se recolecta un total de 720.000 nervaduras o sea el equivalente a 60.000 docenas/hectárea/año.

Desvarite o despaje:

Proceso que consiste en separar la nervadura central de las hojas.



Detalle, desvarite o despaje



Raspado:

Proceso con el cual se retira la epidermis de nervadura de las hojas.

Este procedimiento se realiza colocando una zapatilla de cuero sobre la pierna, sobre ella se presiona la nervadura con un cuchillo de filo medio y se hala, retirando la capa vegetal gradualmente va apareciendo la fibra, este procedimiento se repite tantas veces sea necesario hasta que la cinta quede suave y flexible.

Este proceso es determinante en la calidad de la trenza, pues si esta es gruesa y quebradiza es porque la fibra ha sido mal raspada.



Ripiado:

Proceso que divide la cinta, en delgadas fibras o pencas, el ancho de estas fibras es controlado por la destreza del artesano y determinado por el tipo de tejido que se desea hacer, entre más finas las ripias mas compacta y flexible la trenza.



Selección de las fibras:

Este procedimiento determina que fibras serán tinturadas, o blanqueadas. Si las fibras estas libres de suciedad o de manchas se procede a blanquearlas las que no, serán tinturadas.

Blanqueado

Se realiza con caña agria o con naranja agria. Estas se pilan o trituran, posteriormente se exprimen y se sumergen en un recipiente con agua, se introduce la fibra de caña flecha y se coloca más caña agria encima durante un período de 12 horas (una noche en promedio). Posteriormente se extiende al sol de 2 a 3 días, evitando completamente la humedad.



Ripienado la cinta de Caña Flecha

Mordentado:

El tinturado tradicional de la fibra de caña flecha se realiza con pigmentos naturales, Para alguno colores es necesario realizar el proceso de mordentado con barro el cual permite que el pigmento penetre completamente sobre la fibra o varíe el registro del color. Luego se realiza el proceso de tintura, con las diferentes plantas tintóreas.

Barro:

Proceso determinante en el registro de un color, especialmente el color negro, el cual caracteriza los productos artesanales de la caña flecha.

Se utiliza barro de color negro intenso libre de suciedad, el cual es extractado de terrenos sedimentarios ricos en sustancias alcalinas, se coloca en un recipiente especialmente destinado para este proceso, debido a que el mismo barro es utilizado por largos periodos de tiempo se debe reforzar sus propiedades agregando diferentes componentes naturales, los cuales varían de acuerdo al conocimiento de los artesanos, los más comunes son el divi-divi y la concha de plátano.

Para el Color Negro, se introduce la fibra dentro del barro por 24 horas, se saca, se tintera con hojas de bija seca durante 1 hora, se deja enfriar, y se repite el proceso 2 o 3 veces para obtener un buen color negro. La fibra no puede permanecer por más de tres días seguidos en el barro porque se deteriora y se quiebra.

Otros Colores: para estos, generalmente sólo se introduce una vez la fibra en el barro y se realiza el proceso de tintera normalmente.

Ceniza:

Este mordiente hace que el registro de color se dirija hacia los tonos amarillos. El proceso se realiza colocando dentro de un recipiente ceniza de madera y agua suficiente que cubra completamente la cantidad de fibra a teñir, dejándola por un tiempo aproximado de media a una hora. Algunos artesanos llevan a ebullición este proceso y la fibra toma un color amarillo claro.

Tintura:

Preparación del material tintóreo:

Se toman las plantas se pican y trituran para extraer al máximo el material tintóreo, algunas plantas requieren de fermentación para lograr colores firmes otras como la bija no lo requieren simplemente se llevan a ebullición con los macollos de fibra aproximadamente por 40 minutos a una hora.

Curva de tintura:

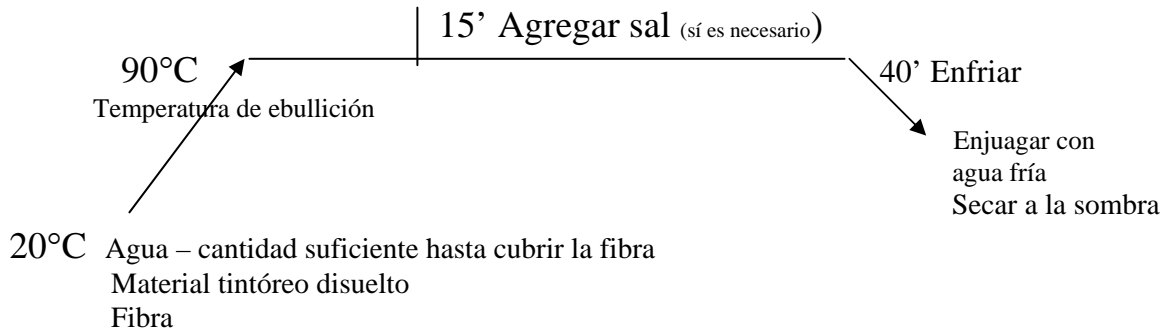

El Trenzado

El trenzado es el entrecruzamiento de las fibras rypiadas de caña flecha. La trenza que se realiza en esta fibra, es una trenza plana que varia en el número de cabos, cintas o “pies” en que se teja, de tal manera que a mayor número de pies mas fino el rypiado y más tupido el tejido.

El tipo de trenza, la “pinta” o el dibujo que lleva la trenza determina el número de pies y la disposición de las fibras blancas y de color. El número de pares va desde 7 hasta 27 pies, los productos comerciales generalmente se realizan en trenza “quinciana”, es decir 15 pares.

Con las trenzas de número par de pies se realizan figuras geométricas como “M” y diagonales. Con las trenzas de número impar se realizan las pintas del sombrero tradicional.

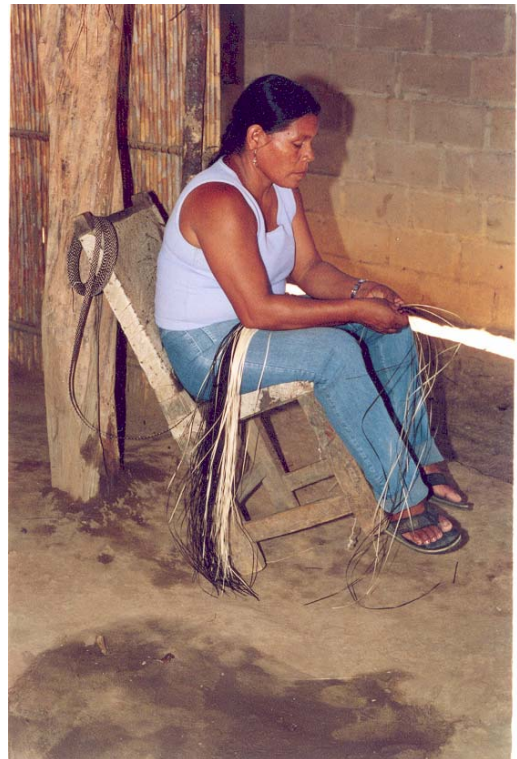

- **Ribete:** Se considera ribete a las trenzas que van desde 7 hasta 13 pies que tradicionalmente se utilizaba para el remate del sombrero, se clasifica en ribete tradicional y comercial.

Ribete tradicional: Es aquel que lleva 11 palmas o fibras, se usa como remate en la parte final del ala del sombrero tradicional. Este ribete se realiza por encargo.

Ribete comercial: Es la trenza que se teje desde 7 hasta 13 pares de pies. Es la diversificación del ribete tradicional y se utiliza para elaborar desde monederos hasta tapetes; comercialmente se elabora en 11 pares.

- **Trenza quinciana:** Es la trenza tradicional y comercial, se elabora con 15 pares de pies, es decir 30 fibras, existen dos calidades dependiendo del ancho de la ripia empleada, quinciano fino o quinciano basto.
- **Trenza 16 pares de pies:** Trenza que se teje empleando 16 pares de fibra.
- **Trenzas 17-19-21-23-27 pares de pies:** se consideran tejidos especiales que son elaborados únicamente por encargo utilizando fibras finamente ripladas; a mas pares de pies mas fino, tupido y flexible el tejido.

Acabados Intermedios:

Descabado: Proceso que se debe realizar durante el cosido de los productos, y que consiste en retirar los “mochos” o sobrantes en la superficie de la trenza.

Planchado: Antes de proceder a la costura, la trenza se debe someter a este proceso el cual aplana y brinda flexibilidad y brillo la trenza. Se realiza sobándola varias veces con una piedra lisa o una botella. Este proceso en algunas oportunidades también se hace después de armada la pieza para darle forma y estructura. Este procedimiento es definitivo para la calidad final del producto, en el caso del sombrero vueltiao la trenza debe ser planchada por ambos lados.

Costura:

El proceso de la costura es aquel en el que se unen las trenzas para construir el producto final. La costura se realiza a máquina en puntada recta, con hilo del color de la trenza, el cual se debe cambiar y adecuar al color de esta, el hilo empleado debe ser de alta resistencia de color parejo y firme.

Se encuentran tres tipos de costura:

- Costura Plana: proceso en el cual las trenzas se cosen paralelamente de acuerdo a las dimensiones de la pieza. Para la elaboración de las piezas, en algunos casos, es necesario hacer molde con las medidas y características del producto.
- Costura en Espiral: proceso en el cual se cose una trenza continua y se construye desde el centro hacia fuera.

Este tipo de costura se elabora para piezas circulares como bolsos, sombreros, cojines y tapetes entre otros.

- Costura sombrero vueltiao: El sombrero vueltiao requiere un proceso particular de producción, el cual inicia desde el trenzado siendo el principal requerimiento que la trenza es continua
Costura Sombrero vueltiao: existen dos clases de sombrero vueltiao. El denominado de “uso” y el sombrero especial. Los sombreros de uso se elaboran con trenza hasta de 15 pares de pies, los sombreros especiales se hacen sobre pedido y son de 19 pies o pares en adelante.

El sombrero vueltiao está conformado por tres partes:

Plantilla: El proceso de costura del sombrero vueltiao inicia en la plantilla, con el armado a mano de la horma, que es una figura geométrica que tiene de 6 a 10 lados (puede ser de un sólo color o combinada). Luego se inicia el proceso de costura en espiral, cosiendo una vuelta negra, una blanca, una vuelta de peine o pinta, una vuelta negra, una blanca, en la sexta vuelta, que debe ser negra, se quiebra el tejido, para iniciar la encopadura.

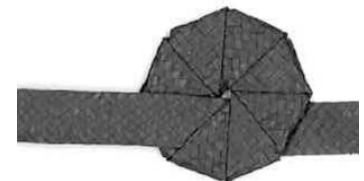

Detalle: Horma, o figura geométrica con la que se inicia la plantilla del sombrero, puede ser de 6 a 10 lados y en dos colores. En este caso se trata de una horma de 8 lados y unicolor.

Encopadura: una vez quebrada la vuelta negra de la plantilla se inicia a coser las vueltas de la encopadura así:

- 1 vuelta blanca
- 4 o 5 vueltas con pintas
- 1 vuelta blanca
- 1 vuelta negra en donde nuevamente se quiebra para empezar a coser el ala del sombrero

Ala: una vez quebrada la última vuelta de la encopadura, se procede a coser el ala, que consta de 10 u 11 vueltas de la siguiente forma:

- 2 vueltas negras
- 2 vueltas blancas
- 1 vuelta negra
- 1 vuelta blanca
- 1 vuelta en medio peine
- 1 vuelta negra
- 1 vuelta blanca
- 1 vuelta en peine cierre

Se cierra el sombrero con ribete negro no empatado.

La anterior es la disposición de las trenzas y las pintas que tradicionalmente caracteriza al sombrero vueltiao, otro tipo de combinaciones no se denominarán de esta manera.

El “sombrero vueltiao” es el producto tradicional que caracteriza el Resguardo Zenú, en el proceso de costura se debe tener en cuenta el encogimiento y “cotejao”: Al coser la trenza esta se va encogiendo para ir dando la forma, y a su vez se van cotejando las pintas de tal manera que estas y los pegues queden completamente alineados. El “sombrero vueltiao” no se trenza por metros, sino por sombrero.

Tejido sobre Base

Para esta técnica, el proceso es igual hasta el ripiado.

Cepillado: Consiste en raspar las fibras ya ripiadas y teñidas para darle brillo y flexibilidad a la fibra.

Emparejado: Procedimiento que se hace con el cuchillo para eliminar las fibrillas o pelos que sobresalen en los bordes de las fibras ripladas. También se realiza para igualar el ancho de la fibra en toda su longitud.

Preparación de la base: Para los productos en esta técnica es importante que la base tenga características de uniformidad en la superficie, y los bordes sean redondeados, pues si se dejan angulados hará que la fibra se quiebre. Para las pulseras, Con una segueta se corta el tubo de PVC o la base de las dimensiones deseadas, con el cuchillo se retiran los excedentes que se generan con el corte, luego se pasa por una lija de grano grueso, la cual tienen pegada sobre una tabla para alisar e igualar los extremos, (no se ha determinado con exactitud el número pues cada artesano utiliza la que encuentra) nuevamente se raspa la pulsera con el cuchillo para redondearle los bordes, y si es necesario se hace otra pasada de lija.

Para las pulseras se hace el corte vertical, que permitirá que la pieza abra en el momento de utilizarla, se hace con la segueta, se pule y se lija. Luego, en la generalidad de los casos se coloca tela del color del fondo del tejido para tapar los extremos del corte, esta tela debe verse estirada y bien pegada.

Montaje de las fibras: Se pega de manera longitudinal las fibras que van a servir como armantes o urdimbre del tejido, estas se cortan mas largas que la superficie a tejer.

Tejido: Montadas las fibras con la disposición de la pinta o dibujo que se va a realizar, se empieza a tejer con el entrecruzamiento correspondiente sobre la cara anterior de la pieza, en la parte posterior se pasa la fibra de manera envolvente hasta llegar al otro extremo.

Si la superficie a tejer tiene un ancho o un largo considerable se recomienda ir pegando el tejido a la base a medida de que se va tejiendo. Una vez se ha finalizado de tejer, con el cuchillo se corta el sobrante de las armantes.

Remates: es el enrollado de 3 o 4 vueltas que se hacen al inicio y al final del tejido, para cubrir las puntas de las armantes o urdimbres.

Acabados

Acabados finales:

- **Doblado de la trenza:** En el corte final, la trenza debe ir doblada, pues se ven las puntas y esto resta calidad al producto terminado. En el sombrero vueltaio es común

que no se realice este procedimiento sin que esto afecte la calidad, por tratarse de un producto con un proceso de elaboración particular.

- Despeluzado: Proceso que consiste en retirar los restos de hilos o de fibras sueltas en el producto terminado.

Determinantes de Calidad

Para tener un buen control de calidad del producto artesanal de caña flecha se deben tener en cuenta los siguientes aspectos:

En el Trenzado:

- ✓ La fibra de caña flecha debe estar bien ripeada y los pies o pares que componen la trenza deben ser parejos y los mismos a lo largo del todo el tejido.
- ✓ Se debe tinturar la fibra antes de elaborar el tejido para que el color sea parejo
- ✓ La superficie de la trenza debe ser lisa y pareja, sin fibras sueltas o saltos en el tejido.
- ✓ El ancho de la trenza debe ser parejo, no debe tener partes más anchas o angostas.
- ✓ El tejido debe ser compacto no debe permitir estirarse ni ensancharse con facilidad. Esto es determinado por la tensión del tejido y si esto se controla el ancho de la trenza será el mismo en toda su longitud.
- ✓ La trenza debe ser flexible y suave y tener un brillo, características que se obtienen después de un procedimiento adecuado de blanqueado, tintura y planchado o sobado
- ✓ Los empalmes de fibras no deben ser notorios.
- ✓ El color de la trenza debe ser parejo y con brillo, en toda su longitud. A la trenza blanca no se le debe ver fibras verdes ni manchadas.
- ✓ Los diseños de la trenza deben ser homogéneos.
- ✓ No se admiten trenzas irregulares, con huecos o que presenten superficies abombadas.

En la costura :

- ✓ La puntada debe ser uniforme en toda la extensión de la costura, no se debe observar saltos en la misma.
- ✓ El color del hilo debe ser el mismo del color de la trenza que se está cosiendo, aunque el “sombbrero veltiao” lo cosen con hilo blanco, pero no debe haber trenza blanca cocida con hilo negro o viceversa.
- ✓ Las costuras deben ser parejas tanto por el derecho como por el revés del producto, no deben haber nudos de hilo por ninguno de los lados.

- ✓ La costura debe ser apretada, pues si esta está suelta el producto se puede descoser.
- ✓ La superficie de la trenza, así como la superficie del producto después de cosido, deben ser completamente planas.
- ✓ No se debe observar doble costura o costura repasada

El producto:

- ✓ Las dimensiones del producto deben ser exactas, si es un rectángulo o un cuadrado la medida de un lado debe ser igual a la de su opuesto.
- ✓ Las líneas de sus lados son rectas, no deben estar curvas ni onduladas.
- ✓ En el caso de las alfombras estas deben ser planas, no se deben encocar o embombar. Las alfombras se contraen un poco cuando son empacadas pero al tenderlas en el piso se deben ir aplanando poco a poco
- ✓ El producto, la trenza ni la fibra de caña flecha se debe almacenar en calor húmedo, ni expuesto directamente a la luz del sol
- ✓ El “pegue” o unión de trenzas cuando son de un mismo color no debe ser notorio
- ✓ No se debe observar fibras sueltas o flojas.
- ✓ En la unión de dos colores diferentes, se observa el entrecruzamiento, lo cual no constituye un defecto sino una característica del producto.

Para los productos que tienen forro se debe tener en cuenta:

- ✓ El forro no debe estar fruncido o arrugado
- ✓ El color empleado para el forro debe adecuarse al color de la trenza.

Para el ribete o cierre de los productos:

- ✓ El ribete debe ser preferiblemente en trenza
- ✓ Al emplear otros materiales se debe tener en cuenta que éste sea adecuado al color y forma del producto
- ✓ Debe ser parejo a lo largo de la extensión del producto
- ✓ No se debe observar el inicio ni el remate del ribete
- ✓ El ribete es más ancho en la parte de abajo a atrás de los productos
- ✓ El color empleado para el forro debe adecuarse al color de la trenza.

Normas Técnicas de Calidad, Talleres Para su Implementación a Tres Microempresas. - PI 01-



Artesanías de Colombia, ha trabajado perantemente en la búsqueda de canales de comercialización de la producción artesanal teniendo como marco de referencia, las exigencias que plantea el mercado de la sociedad contemporánea, una de las características determinantes es la normatividad. Por esta razón, en alianza con Icontec, desde hace tres años ha venido implementando un esquema de Certificación de Calidad para el sector Artesanal, con miras a fortalecer las unidades productivas y así generar un beneficio económico colectivo aumentando la competitividad con el posicionamiento de los productos.

Los talleres de implementación de la Norma Técnica de Calidad y Aplicación de los esquemas de calidad, se realizaron con los talleres artesanales:

1. Doris Montiel , en la vereda El Contenido en San Andrés de Sotavento.
2. Elida Polo, Municipio de Sampués
3. Asteria Peñates, Municipio de Sampués
4. Asociación de Artesanos de San Antonio del Palmito

5. Asociación de Artesanos de San Andrés de Sotavento.
6. Marcial Montalvo, Localidad de Tuchín, San Andrés de Sotavento
7. Marco Carpio, Tejido sobre base Localidad de Tuchín, San Andrés de Sotavento.

En estos talleres artesanales se encuentra un grupo de artesanos que se dedican a las diferentes labores del Oficio Artesanal de Caña Flecha, actualmente se encuentran Aplicando la Normas Técnicas de Calidad, establecida en el Referencial Nacional de Tejeduría, Capítulo de Caña Flecha, documento que fue validado con los artesanos del Resguardo y sobre el cual se tuvieron consideraciones como:

- Unidad de lenguaje en el proceso productivo.
- Simplicidad de términos y definiciones
- Estandarización de medidas y rangos promedios.
- Determinantes de calidad
- Definición de características de los diferentes productos
- Indicadores complementarias de uso y almacenamiento de la pieza artesanal.

Durante estos talleres, se trabajó en torno a los siguientes contenidos:

Compromisos y responsabilidades de la Certificación otorgada a productos artesanales elaborados a mano, los cuales deben responder a unos parámetros de calidad y tradición que permite diferenciarlos de los productos elaborados industrialmente y reconocer su valor como expresión de identidad y cultura.

Análisis y seguimiento del proceso productivo documentado en el Referencial Nacional de Tejeduría - Capítulo Caña Flecha - el cual contiene las determinantes de calidad tanto de los procesos como del producto final, para esto algunos grupos establecieron encargados de dar seguimiento de cada proceso.

Para el desarrollo de las Asesorías de Diseño para el Desarrollo, Mejoramiento de Producto se ha realizado una actividad en la que el tema del diseño se ha orientado al mejoramiento y al perfeccionamiento de la calidad, dando seguimiento de cada uno de los procesos productivos, con sus determinantes de calidad, iniciando desde el corte de la fibra hasta el acabado final del producto. Para así elaborar una pieza con alto contenido de diseño y con todos lo requerimientos de calidad que requiere un producto Certificado.

Además del conocimiento del documento Referencial y de los compromisos del artesano ante el consumidor con la pieza artesanal se establecieron esquemas que les

permite realizar un seguimiento y control de la calidad, tomando los productos de las cinco Líneas diseñadas para la cadena. Para la aplicación de los esquemas se tomaron en cuenta los cuatro grandes procesos productivos, como los son Extracción y preparación de la materia prima, Trenzado, Costura y Tejido Sobre Base, en donde cada proceso es estrictamente controlado por un artesano. Para esto algunos grupos ya han establecido informalmente comité de control y seguimiento de la calidad.

Estos talleres se trabajaron en torno al proceso de certificación al que accedieron algunos de los artesanos del Resguardo Zenú de San Andrés de Sotavento durante el año 2003 y que han sido certificados.

Talleres “Como Participar en Eventos FERIALES –.

Como parte de los procesos de comercialización, Artesanías de Colombia, ha diseñado una metodología para que los grupos artesanales se enfrenten a la comercialización directa de sus productos.

Estos talleres le permiten al artesano prepararse para la promoción y participación de las empresas artesanales en eventos comerciales, especializados, promoviendo el manejo adecuado de la empresa suministrando las herramientas de gestión productiva y de comercialización requeridas para el funcionamiento eficiente y rentable de los talleres artesanales.

Estos talleres se realizaron con los siguientes grupos.

- Asociación de Artesanas de San Antonio del Palmito
- Grupo Asociativo el Sombrero
- Taller Artesanías Sampués
- Taller Artesanal de Marco Carpio.

Grupos que apenas están consolidando su actividad artesanal y comercial, han participado en diferentes eventos especializados pero con resultados que esperan superar cada vez más. Las proyecciones han cambiado completamente, por lo que estos talleres se han convertido en una base fundamental para planear posibles negocios.

Metodología:

Estos talleres se trabajaron de manera conjunta con la Asesoría en Diseño, pues todos los contenidos hacen parte del engranaje del proceso de comercialización del producto artesanal.

Contenidos:

Identificación del evento en el cual se participará:

Como identificar o establecer si son ferias o eventos especializadas, en donde hay que detectar los lineamientos, los objetivos, la organización, la distribución, los reglamentos, procesos de selección, etc.

Identificación del mercado objetivo: Se refiere al comprador, calidad y cualidades que participaran o asistirán. Esto para hacer una planeación de la producción para un evento específico y así llevar los productos adecuados y la cantidad suficiente: número de referencias, totalidad de piezas, capacidad productiva

Exhibición: Este es uno de los temas que mas desconocen los grupos y uno de los que mas fallan en la participación de un evento determinado. En torno a este tema se hicieron sugerencias muy puntuales y sencillas que le permite a los artesanos no llegar con productos de muy buena calidad pero con mala exhibición lo que puede causar un grave daño en las ventas.

Para este caso se hizo el planteamiento de elaborar unas estructuras básicas y de fácil transporte para exhibir tapetes y sombreros.

En cuanto a cojines y bolsos, deben estar rellenos, preferiblemente con papel manifold, el cual da volumen y genera una buena idea de cómo es la apariencia final del producto con el relleno adecuado o en uso final.

Catálogo, listas de precios, capacidad de producción: Temas que hay que tener cubiertos en un mercado globalizado, los artesanos no tienen en cuenta estos y otros detalles en eventos locales, pero cuando la intención es abordar mercados mas amplios se debe tener muy presente estos tres aspectos para no tener descabros en cualquier tipo de negociación. También hay que tener en cuenta que muchos de estos eventos son de promoción y divulgación.

Otros Temas:

Información general y de vital importancia para la seguridad de un expositor en cualquier evento comercial: transportes, servicios, hospedaje, remisión de mercancías, sistemas de venta. Hay que tener en cuenta todos los detalles, particularmente, cuando el evento es en otro lugar diferente al de origen.

Taller de Capacitación y fortalecimiento Organizativo:

Este taller se desarrolló con la Asociación de Artesanas de San Antonio del Palmito, grupo que recién se esta consolidando y legalizando como organización, razón por la cual se encuentra en un proceso de conocimiento y adecuación de su estructura empresarial. Este taller arrojó la importancia del trabajo en equipo.

Metodología:

El desarrollo del taller se realizó haciendo una identificación del evento ferial o comercial en el que se participará o se desea llegar para determinar:

Aspectos de Producción:

- Línea producto a comercializar, cada evento responde a un mercado objetivo específico y el cual se debe identificar para estar listos atender.
- Planeación, organización y ejecución de la producción, incluye, distribuir tareas, adquisición y preparación de materias primas, procesos de trenzado y costura que se deben organizar con tiempos límites y determinantes producción.
- Volumen de Producción que debe corresponder a aspectos como cantidad que se llevará al evento, que se mantendrá en reserva para atención y despacho de pedidos.
- Control de Calidad y Apariencia del producto, tema que se trató desde el punto de vista de diseño en donde el producto artesanal se debe enfrentar a sus homólogos en el mercado y que debe competir con diferenciación y calidad.

La actividad se concentró en: adecuar y mejorar el producto artesanal existente y de constante comercialización del grupo, en donde se tuvo en cuenta: Combinación de trenzas y colores, uso y aplicación de accesorios y herrajes adecuados. – Tipos y calidades de trenza . – Calidad de la costura y construcción de la pieza.

Aspectos de Gestión y Comercialización:

Costos y mercadeo: Factor importante, pues hay tener en cuenta todos los componentes del proceso y del producto que incurren en uno u otro costo, para así determinar cual va a ser su precio y a que tipo de consumidor va a llegar. Para esto también es importante la labor de mercadeo, las personas encargadas de este proceso deben tener un seguimiento muy cercano del estado tanto del grupo artesanal como del producto final.

Gestión: Esta es una labor que se hace tanto al interior del grupo como hacia el exterior, este aspecto como los otros es de mucha importancia para la estabilidad del grupo como empresa artesanal. En este aspecto se tiene en cuenta la comunicación con los diferentes componentes de producción y comercialización como con entidades de apoyo como con los diferentes clientes.

Catálogo: Algunos de estos grupos no están en la capacidad económica de elaborar un catálogo comercial el cual deben renovar anualmente, para esto se realizó un taller básico de cómo tomar fotografías de producto con herramientas y elementos básicos que no requieren de una infraestructura compleja ni de altos costos, pero que les permite realizar un registro de los nuevos desarrollos.

Para la ejecución y aplicación de estos aspectos al interior del grupo se organizaron comités que se encargan de liderar cada paso para evitar que los procesos se detengan u obstaculicen. El ejercicio se dirigió hacia la participación en tres eventos comerciales: Expoartesanías 2004, Manofacto 2004, un evento local en el Departamento de Sucre, y a la atención de pedidos y clientes en el taller; en donde se hizo la siguiente planeación:

- **Evento Comercial**, Tipo (local, nacional)

Fecha del Evento:

Fechas de montaje y desmontaje:

Contactos y Seguimiento:

Fecha Límite de Inscripción y Selección

Fechas límites de pago

Encargado:

- **Producción:**

Planeación de la Producción: línea de producto, cantidades, etc..

Adquisición o compra , acopio y almacenamiento de materias primas:

Preparación y transformación: Tintura – Trenzado

Costura

Control de Calidad

Encargado:

- **Comercialización:**

Costos

Listas de Precios

Catálogo

Empaque

Embalaje y Transporte de mercancías

Ventas y Pedidos

Personas asignadas

Exhibición y montaje

Encargado:

Comercialización, Agentes Vinculados a la Cadena

Materia Prima:

Rentabilidad por hectárea

Teniendo en cuenta que generalmente se siembra la planta adulta, la cual a los 6 meses ya esta produciendo, y si se conserva la jerarquía abuela, madre, e hija, siempre se tendrán 3 plantas en producción.

Se cosechan 4 hojas por planta cada 15 días, con 3 planta en producción por sitio, cosecharemos 12 hojas. Por su densidad 2500 plantas por hectárea resultan 30.000 hoja cada 15 días, por 24 quincenas que tiene un año, se recolecta un total de 720.000 nervaduras o sea el equivalente a 60.000 docenas/hectárea/año. Si se vende a \$ 250 pesos la docena tendremos un ingreso anual de \$ 15'000.000 y de 1.250.000 ingresos/mes.

Datos Generales:

Producción anual de Fibra por hectárea:	60.000 Docenas
Total hectáreas en producción actualmente:	81 hectáreas
Total producción fibra por año:	4'860.000 docenas de fibra
Estimado requerido para tejido sobre base:	1.715.000 docenas, para un requerimiento de aprox. 10.000 pulseras mensuales.
Metros de trenza por docena:	2 metros
Metros de trenza por metro cuadrado:	100 m de trenza
Producción metros cuadrados mes	729.000 m. ²
Demanda metros año al año	8.748.000
Demanda docenas de fibra año	4.374000 docenas de fibra

En la mayoría de los casos, la comercialización de la fibra es hecha por personas diferentes a los que la siembran, se han identificado hasta 3 intermediarios que hacen que la fibra se encarezca, con casos como:

Montelibano: La fibra que se produce en esta región del departamento de Córdoba, es la que se utiliza en el municipio de Sampués. En la vereda de Unión Matoso, la fibra es comprada por los señores Manuel Montes, Eduardo Florez, Marcos Suárez, Armando

Ramos, Arnobis Carpio, quienes han establecido diferentes sistemas de comercialización, ya sea la compra directa, o la modalidad de trueque por abarrotos en la tienda de la vereda. Se conoce que estos intermediarios la venden en, Sampués San Jacinto (Sincelejo) y en Tuchín. La fibra la compran a \$ 1500 el puño, un puño equivale a 10 docenas, y una docena cuesta 150 que luego es vendida en \$250 incrementando su costo en un 167%.

San Juan de Urabá: Los comercializadores de fibra de este sitio son los señores Faustino Roqueme, Miguel de la Cruz, Elías Barrios, los señores en mención venden la fibra a artesanos de Tuchín y San Antonio de Palmito, a razón de \$500 docena

En Sampués, la fibra llega los días miércoles a un distribuidor del pueblo, de San Alberto Cesar, quien vende la fibra por peso, la libra, cuesta \$1500 libra.

En Sahagun, la forma de comercialización es el alquiler del cultivo, que tiene un costo fluctuante, pero que no baja de \$ 25000 el cuarteron, por semana y dicen que en la mejor temporada ha llegado hasta los \$ 80.000.

En la zona denominada Bajo de Matá San Andrés de Sotavento se encuentran los mayores productores de fibra que abastecen al municipio, estos grupos en su mayoría también son trezadoras, entonces, de acuerdo a la oferta venden la fibra en el mercado de Tuchín o a los distribuidores del Pueblo en San Andrés.

Las Trezadoras

Generalmente, las mujeres y los niños son los que trezan. Ellos combinan sus oficios con el arte del trezado, su producción mensual es aproximadamente de 30 a 40 metros de treza por persona, cuando es basta, y cuando es fina es de 20 a 25 metros.

Con una docena de fibra, (24 ripias), se treza de 2 a 2.5 m. si es de caña flecha criolla, de 3 a 4 m. si es Martinera, y últimamente con la fibra de San Juan de Uraba, se tejen hasta 7m. En su mayoría las trezadoras venden el producto a los comercializadores de treza. El precio oscila entre \$ 400 a 550 la basta y de \$600 a 700 la fina, actualmente se esta haciendo una superfina que es la 25 ripias y cuesta \$15.000 el metro.

Costo de Producción y Comercialización de la Treza

El costo de producción de un metro lineal de treza basta u ordinaria corresponde a \$333.33 mismo que se vende dependiendo de la temporada de \$ 400 a 550. La treza

fina tiene un costo de producción de \$500 al igual que el anterior puede venderse desde \$600 a 700, el margen de utilidad para la primera está entre \$67 y \$ 217 por metro y para la trenza fina, esta entre \$100 a \$200 pesos metro.

Las artesanas se quejan de que su ganancia es mínima comparada con el tiempo que le dedican a esta actividad, lo que varía de acuerdo a la época del año o la demanda que esté haciendo el mercado de determinados productos. La trenza normalmente tiene varios canales de distribución:

- Los costureros mandan a trenzar el material que necesitan para un pedido determinado. Normalmente se apoyan con grupos consolidados de trenzadoras.
- Los “acaparadores” quienes se desplazan por todas las veredas compran los metros de trenza existentes sin especificación alguna e imponen el precio de compra. Estos intermediarios, generalmente le entregan el material a los artesanos costureros con un incremento en el precio.
- Los artesanos trenzadores mandan a coser los productos, pagan la costura y venden directamente los productos.

Los Costureros

Generalmente esta actividad la hacen los hombres, en maquinas de coser convencionales de pedal, y muy pocos en maquina industriales o de motor.

Hay pocos costureros, es una labor que necesita de precisión y destreza para lograr un buen resultado en el producto fina. El costo de la costura de un sombrero ordinario es de \$ 2.000, un 19 \$ 3.000 un fino \$5000. Los costureros destacados cosen únicamente para atender sus pedidos, pero cuando su capacidad de producción no es suficiente, pagan por costura.

Comercialización Producto Terminado

Se evidencia que en los meses de julio y agosto la comercialización, en el mercado local sobre todo de sombreros, se incrementa. Esto coincide con las cosechas. Octubre es un mes regular, Noviembre y diciembre es muy bueno con la expectativa de pedidos para los mercados nacionales y Expoartesañas.

El comercio de la fibra y trenza opera de igual manera, encareciéndose en tiempos de alta demanda o de verano y bajando de precios en épocas de poca demanda.

La comercialización generalmente se hace en los talleres, o en los almacenes de intermediarios.

Los talleres y asociaciones con trayectoria que tienen sus clientes fijos, con los que comercializan todo el año, cuando llegan pedidos grandes y que su capacidad de producción no es suficiente se apoyan con otros talleres o grupos. Estos talleres cuentan con cierta especialización en producción y comercialización.

Entre los comercializadores de sombrero vueltaio esta el señor Eusebio Pérez, quien tiene un proyecto de exportar sombreros al Japón. El señor Nestor Reyes un mayorista de sombreros que los comercializa en las ferias de todo el país. Ello recorren los diferentes talleres y veredas comprando los sombreros que encuentren o trenza para luego mandar a coser los sombreros.

Actualmente existe una asociación que acopia gran parte de la producción en tejido sobre base y se la provee a la Empresa Salvarte que exporta y vende en el mercado nacional.

Algunos de los talleres venden sus productos a empresas como la Red de Artesanos de la Costa Atlántica, Fundación Mario Santodomingo, Savile y otras destacadas tiendas de Bogotá, Coarzenú, la nueva cooperativa, impulsada por PROEXPORT, ha realizado ventas con clientes de diferentes partes del mundo.

Organizaciones Asociativas

En Tuchín hay 15 talleres completos, en donde se trenza, cose, se hace tejido sobre base y se comercializa. 2 asociaciones y 1 cooperativa. En las veredas existen alrededor de 50 talleres.

Taller Divino Niño: Su representante es Reinel Mendoza, en este taller ocurre algo muy singular y es que este es como un taller de talleres, manejan una pequeña red de 7 talleres, todos son familia, y cuando hay un pedido grande, para poder cumplirlo todos trabajan de manera coordinada. No está legalizado.

Artesanías Tuchín. Representante Marcial Montalvo. Tiene 3 operarios, permanentes y ocasionales alrededor de 4. Tiene una alta demanda de trenza que en su mayor parte es cubierta por San Antonio de Palmito. Cabe destacar que la producción de tapetes es su fuerte, con medidas hasta de 25 m. Cuadrados

Vamuzet. Es un grupo de mujeres, con una trayectoria de 9 años, su fuerte es la confección de bolsos, individuales, y tejido sobre base, se han especializado en tinte y los colores que obtienen son nítidos, la trenza que fabrican es de buena calidad, comercializan con almacenes de Bogotá.

Amuar. Asociación de mujeres artesanas, compuesto por 6 mujeres. Esta debidamente legalizada, su representante es la señora Salvadora Estrada.

Olga Marquez. Este taller no tiene nombre, trabajan 5 personas, su fuerte es la fabricación de bolsos e individuales.

Taller las Mercedes. Su propietario es don Manuel de Francisco, se lo puede considerar como un taller de talleres, al que pertenecen sus 5 hijos y cada uno tiene un taller que se especializa en un producto, es de los más antiguos.

Maira Pérez. No tiene nombre y en el labora la familia compuesta de 6 personas, hacen todo tipo de artesanía, especialmente sombreros para dama y para hombre.

La Niña Edith. No tiene nombre, producen sobre todo sombrero vueltiao fino y basto, comercializan con intermediarios que participan en feria a lo largo del país.

Mireya Zurita. Se especializa en tejido sobre base, trabaja con 5 personas,. Sus productos son de buena calidad.

Filadelfo Suarez. Su fuerte es el tejido sobre base, se caracteriza por que los colores que utiliza son fuertes, sus productos los comercializa en el mercados de Tuchin.

Flor María Suarez. Este taller es familiar, es exclusivamente de tejido sobre base, su trabajo es de buena calidad, la ripia que utiliza es muy fina, esta conformado por 4 personas.

Francisco Alean. Trabaja en tejido sobre base,

Marcos Carpio. Se considera como uno de los artesanos que mejor trabajan el tejido sobre base, lo hace con su familia.

Maria Argel, Su taller no tiene nombre, pero se fabrica todo tipo de sombreros, los que se comercializan especialmente con los mayoristas que participan en las ferias.

Taller Artesanal Dulaila. Laboran 6 personas, todas son mujeres y hacen todo tipo de productos, que los comercializan en su propio taller. Su representante es la señora Elmira González.

Delfi Salgado. No tiene nombre, pero los productos que fabrica son de buena calidad, trabaja con su familia y atiende pedidos para el mercado local y para la costa Atlántica,

Cooarzenu. Esta cooperativa se legalizo en el mes de Noviembre del 2003, con el apoyo de Proexport, ya se han atendido pedidos para España e Italia. La universidad del Rosario capacito al grupo en diseño. Hasta en momento la conforman 25 personas. Su representante legal es el señor Hernán Reyes. En el momento y con el apoyo de la fundación Mario Santo Domingo, se están preparando para participar con sus artesanías y con un grupo de danzas de la región para participar en el carnaval de Barranquilla.

Salvarte. Asociación, que comercializa principalmente productos en tejido sobre base, atienden pedidos para el mercado nacional e internacional, aun no esta legalizada y su representante en Tuchin es la señorita Maria de Jesús. Y esta conformada por 150 personas.

Asociación de artesanos de San Andrés de Sotavento. Esta legalizada, se conformo a partir de 1989, integrada por 540 asociados, pertenecientes a 140 comunidades. Elaboran todo tipo de artículos, sus clientes están en todo el país, además pertenecen a la red de artesanos de la costa Atlántica. Su representante legal el señor Manuel Marquez y su asistente el señor Algemiro López.

Organizaciones Artesanales Veredales.

Finzenu. Es una asociación de mujeres, conformada por 7 grupos así:

Paraíso Integral. Integrado por 15 mujeres, ubicadas en el barrio flecha del cabildo Paraíso. Representante Margarita Sipriani

Amusan. Integrado 7 mujeres, cerca de la Molina. Representante Ester Peñate.

El Pereque. Son 15 las asociadas, están en la finca recuperada del mismo nombre. Representante Emerita Cipriani

La Esmeralda. Compuesto por 30 mujeres, en la finca recuperada del mismo nombre. Representante Felicia Velázquez

Pajonal. Lo integran 18 mujeres, esta junto a paraíso, es una finca recuperada que lleva el mismo nombre. Representante Sara Montalvo

Brillante. 15 mujeres ubicadas en el cabildo de Paraíso. Representante Saida Bautista

La Granja. Son 15 las asociadas, se ubican entre Barbacoas y la Molina. Representante Ester Basilio.

Esta asociación la conforman 114 mujeres. La calidad de su trenza es buena, se han hecho contactos con los productores de fibra de Unión Matoso a fin de articularse directamente con el eslabón de la producción, y bajar el costo de la fibra, se hizo acompañamiento a EXPOCORDOBA, en este evento ferial se adelantaron contactos con algunos fabricantes

de muebles como la diseñadora Sofía Mesa quien esta interesada en desarrollar diseños con incrustación en caña felcha.

Asistieron a un taller “Como Acceder a Créditos”, dictado por la fundación Mario Santo domingo. Este grupo se legalizó a partir del 12 de junio del 2002, su NIT es el 812-005-073-9. Necesitan perfeccionarse en tintura, y costura, es un grupo de empuje. En esta asociación hay dos costureras. Las señoras Aída Beltran y Mélida Suárez. El tejido sobre base es de buena calidad.

Grupo Asociativo de Mujeres de Aguas Mojosas, conformado por 9 grupos así:

Santa Isabel. 12 mujeres, presidenta: Analfiria Miranda.

Tolima. 15 mujeres, presidenta; Mirían Padilla

Calle de las Flores San Juan de Dios. 12 mujeres presidenta; Dores Angel

Belén. 12 mujeres, presidenta; Marque Rosario

Carreto. 12 mujeres, presidenta; Alcira Armario

Contento. 15 mujeres, presidenta: Doris Zolipá

Costa Rica. 12 mujeres, presidenta; Carmen Velásquez

Roma. 12 mujeres, presidenta; Emilta Suarez

Delirio. 13 mujeres, presidenta; Ana Maria Florez

Hay dos costureras; Cristina Riondo y Doris Zolipá

La asociación de mujeres de Aguas Mojosas, esta conformado por 115 mujeres.

Este grupo se esta creando, se está trabajando con Incoder la posibilidad de habilitar un distrito de riego ubicado en Aguas Mojosas, cerca de Bajo Grande, con un reservorio de agua de 10 hectáreas, este fue construido por el Himat en el año de 1987, y habilitado por el Inat en 1996.

La representante de este grupo es la señora Zoila Riondo quien fue elegida concejal indígena para este nuevo periodo.

Características Físicas y Químicas de la Fibra de Caña Flecha

Conocer las características físico- químicas de las diferentes fibras vegetales permite establecer las posibilidades y limitantes de estas poseen, para estar en capacidad de conocer realizar los diferentes tratamientos que estas requieren o resisten, con la seguridad de que no se generarán alteraciones o daños graves. Por otro lado permite construir las diferentes probabilidades o condicionamientos en el momento de desarrollar o aplicar un producto en un uso determinado.

En este caso se establecieron las características básicas y de inspección óptica. En cuanto a las características físicas y químicas se estableció la ficha de inspección óptica.

Características Básicas – de Inspección Óptica -	
Forma y Ancho	Fibra extendida en forma de cinta, cuyo ancho varía entre 5 y 15 mm en la base angular aguzándose hasta quedar fina en el extremo superior. El diámetro varía de acuerdo a la edad de la planta y de la variedad de la planta.
Longitud	El largo de la fibra también está directamente relacionado con la edad y variedad de la planta. Criolla: 60 – 80 cm. Martinera y costera: 1.2 m – 1.5 m
Cohesión	Fibra lisa, no posee la fuerza que permite que las fibras se mantengan unidad o adheridas, razón por la cual no es una fibra susceptible de hilar.
Color	En crudo el color de la fibra varía entre el marfil claro y tonos de verde. Una vez blanqueada son el paso del tiempo y la acción de la luz toma un color amarillento.
Opacidad- Brillo	En crudo, su apariencia es opaca. Una vez sometida a los tratamientos de tintura, cepillado o planchado, por una de sus caras adquiere cierto brillo.
Características de Superficie	En la fibra se identifican dos caras con características diferentes: una superficie texturada opaca y absorbente. La otra cara es lisa, impermeable. Estas caras los artesanos las denominan “lomo” y “barriga”
Lavado	Fibra vegetal con repelencia media al polvo, para la limpieza de los productos sólo se requiere de pasarle un paño húmedo o un cepillo de cerda extra suave. No se recomienda somerterla a lavados con soluciones de alta alcalinidad (detergentes)
Combustión	Ante la llama enciende rápidamente, arde generando un brillo anaranjado, su ceniza es gris oscura casi negra produciendo un olor a papel quemado.
Ebullición	En tratamientos a temperaturas superiores de 90°C tiende a deteriorar su resistencia y se quiebra fácilmente.
Acción del Hongo	La fibra de caña flecha es atacada la acción del hongo, la mancha y reduce su resistencia. El calor húmedo la deteriora, razón por la cual es conveniente almacenarla en un lugar de libre circulación del aire.
Tejidos	Fibra larga, plana y rígida que produce tejidos rígidos y suaves al tacto

Bajo pruebas y análisis de laboratorio se pueden establecer las siguientes características.

Características Básicas	
Densidad	
Humedad	
Absorción	
Resistencia Física	
Resistencia a la Rotura	
Recuperación Elástica	
Elongación	
Análisis y Composición Química	
Vista al Microscopio	

Conclusiones

Artesanías de Colombia, desde la década de los años 70 ha venido trabajando en torno a la diversificación del producto artesanal en Caña Flecha, los resultados que se han obtenido han sido buenos, pero tanto el sector como el mercado han sufrido inconvenientes en cuanto a la capacidad de respuesta debido a la falta de interacción ente cada uno de los eslabones que hacen parte del sector productivo, en el marco del proyecto Programa Nacional para la Conformación de las Cadenas Productivas para el Sector Artesanal se dio inicio a este proceso de encadenamiento en donde todos los actores se han interrelacionado. Para esto, se han aunado esfuerzos de los diferentes actores y entidades que se encuentran vinculados directa o indirectamente con el sector.

El tema de diseño es en este caso el elemento unificador en torno al cual se centraron los esfuerzos con miras a desarrollar productos con calidad desde el proceso de extracción y preparación de la fibra hasta el proceso de comercialización de productos con alto contenido de diseño y cumpliendo con las normas de calidad. Estos procesos de relación de cada uno de los eslabones de la cadena se realizaron con el apoyo y coordinación en el departamento de Córdoba de la dinamizadora Rocío David.

Los diferentes talleres de fortalecimiento de la actividad artesanal (tintes, creatividad, fortalecimiento empresarial) estuvieron dirigidos hacia la aplicación en las diferentes actividades de la asesoría en diseño y desarrollo de producto. De donde se obtuvieron líneas de producto comercializables y que han generado ingresos importantes a los diferentes grupos que los desarrollaron. En adelante se espera que los grupos y asociaciones den continuidad a los procesos organización de la producción, control y seguimiento de calidad de tal manera que exista una oferta estable y sostenible del producto artesanal.

Glosario

- Banderea: Término empleado para describir el florecimiento de la palma de cañaflecha, etapa en la cual culmina la vida productiva de la misma.
- Colino: término empleado para denominar los hijuelos o retoños de la palma.
- Zapatilla: Trozo de cuero que el artesano coloca sobre su pierna para realizar el raspado de las hojas de la palma
- Macollo: Grupo de fibras ripeadas amarradas en pequeños grupos para evitar que se desparramen en el baño de tintura o de mordentado.
- Pinta: Figuras geométricas que se tejen tradicionalmente en las trenzas que caracterizan al sombrero vueltaio.
- Pies: Término empleado para denominar los cabos que conforman una trenza
- Horma: Figura geométrica que se elabora como inicio de los productos que se cosen en espiral.
- Plantilla: Parte plana de la copa del sombrero
- Encopadura: Parte vertical de la copa del sombrero
- Peine: Variedad de pinta empleada en el sombrero tradicional
- Metros: Término empleado para referirse a la trenza. Unidad de medida con la cual se comercializa la trenza.
- Granito: Trenza jaspeada, denominada “comercial” por los artesanos.

Cinco Líneas de Productos - PC 12 -

Cojines





Línea de Mesa

Accesorios para





Moda

Divisorias Caladas



Línea de Escritorio



	FORMATO Ficha de Producto	CODIGO: FORASD 08		
		FECHA: 2004 03 01		
		VERSION: 1	Página 1 de 2	

Subgerencia de Desarrollo - Centro de Diseño para la Artesanía y las Pymes





Pieza: Divisoria	Artresano: Asociación de Artesanas de San Antonio del Palmito
Nombre: Calada	Grupo:
Oficio: Trenzados en Caña Flecha	Departamento: Sucre
Tecnica: Trenzados y Costura	Ciudad: San Antonio del Palmito
Materia Prima: Caña Fecha	Localidad/vereda: Vereda Pueblecito
Certificado Hecho a Mano Si No <input checked="" type="checkbox"/>	Resguardo: Zenú de San Andrés de Sotavento

Dimensiones Generales:		Produccion mes: 7 U
Largo (cm) 220.	Diametro (cm)	Precio en Bogota:
Ancho (cm) 50 .	Peso (gr): 250 gr unidad	Unitario \$ 98.000 unidad
Alto (cm)	Color: Negro -Barro-	Por mayor \$

Observaciones: Este grupo aún se encuentra en un proceso de fortalecimiento de su capacidad productiva, razón por la cual su capacidad de producción es aún baja.

Responsable: Claudia Patricia Garavito Carvajal Fecha: Junio 2004

Referente(s) Muestra Línea Empaque

	FORMATO Ficha de Producto	CODIGO: FORASD 08		
		FECHA: 2004 03 01		
		VERSION: 1	Página 1 de 2	

Subgerencia de Desarrollo - Centro de Diseño para la Artesanía y las Pymes





Pieza: Cojín	Artresano: Elida Polo
Nombre: Piezas- Plano	Grupo:
Oficio: Trenzados en Caña Flecha	Departamento: Sucre
Tecnica: Trenzados y Costura	Municipio: Sampués
Materia Prima: Caña Fecha	Localidad/vereda:
Certificado Hecho a Mano Si <input checked="" type="checkbox"/> No <input type="checkbox"/>	Resguardo: Zenú de San Andrés de Sotavento

Dimensiones Generales:	Produccion mes: 10U
Largo (cm) 60 Diametro (cm)	Precio en Bogota:
Ancho (cm) 60. Peso (gr): 250 gr unidad	Unitario \$ 85.000 unidad sin relleno
Alto (cm) 10 Color: Negro - Olaya rojo-	Por mayor \$

Observaciones: Este producto hace parte la línea Texturas", la cual surgió a partir de los procesos d Mejoramiento y rediseño de Asesoren Diseño.

Responsable: Claudia Patricia Garavito Carvajal Fecha: Junio 2004

Referente(s) Muestra Línea Empaque

	FORMATO Ficha de Producto	CODIGO: FORASD 08 FECHA: 2004 03 01		
		VERSION: 1	Página 1 de 2	

Subgerencia de Desarrollo - Centro de Diseño para la Artesanía y las Pymes





Pieza: Cojín	Artresano: Marcial Montalvo
Nombre: Angulo - Plano	Grupo:
Oficio: Trenzados en Caña Flecha	Departamento: Córdoba
Tecnica: Trenzados y Costura	Municipio: San Andres de Dotavento
Materia Prima: Caña Fecha	Localidad/vereda: Tuchín
Certificado Hecho a Mano Si <input checked="" type="checkbox"/> No <input type="checkbox"/>	Resguardo: Zenú de San Andrés de Sotavento

Dimensiones Generales:		Produccion mes: 10U
Largo (cm) 50	Diametro (cm)	Precio en Bogota:
Ancho (cm) 50.	Peso (gr): 250 gr unidad	Unitario \$ 85.000 unidad sin relleno
Alto (cm) 10	Color: Negro - Granito verde-	Por mayor \$

Observaciones:

Responsable: Claudia Patricia Garavito Carvajal	Fecha: Junio 2004
-------------------------------------------------	-------------------

Referente(s) Muestra Línea Empaque

	FORMATO Ficha de Producto	CODIGO: FORASD 08 FECHA: 2004 03 01		
		VERSION: 1	Página 1 de 2	

Subgerencia de Desarrollo - Centro de Diseño para la Artesanía y las Pymes





Pieza: Servilletero	Artresano: Marco Carpio
Nombre: Texturas	Grupo:
Oficio: Caña Flecha	Departamento: Córdoba
Tecnica: Tejido Sobre Base	Municipio: San Andres de Dotavento
Materia Prima: Caña Flecha	Localidad/vereda: Tuchín
Certificado Hecho a Mano Si <input checked="" type="checkbox"/> No <input type="checkbox"/>	Resguardo: Zenú de San Andrés de Sotavento

Dimensiones Generales:		Produccion mes: 150 U
Largo (cm)	Diametro (cm) 3.5	Precio en Bogota:
Ancho (cm)	Peso (gr): 20 gr unidad	Unitario \$ 4.500 unidad
Alto (cm) 3.5	Color: Negro - Granito verde-	Por mayor \$

Observaciones: Estos productos, hacen parte de la línea denominada "Texturas"

Responsable: Claudia Patricia Garavito Carvajal	Fecha: Junio 2004
-------------------------------------------------	-------------------

Referente(s) Muestra Línea Empaque

	FORMATO Ficha de Producto	CODIGO: FORASD 08 FECHA: 2004 03 01		
		VERSION: 1	Página 1 de 2	

Subgerencia de Desarrollo - Centro de Diseño para la Artesanía y las Pymes





Pieza: Cojín	Artresano: Marcial Montalvo
Nombre: Angulo - Plano	Grupo:
Oficio: Trenzados en Caña Flecha	Departamento: Córdoba
Tecnica: Trenzados y Costura	Municipio: San Andres de Dotavento
Materia Prima: Caña Fecha	Localidad/vereda: Tuchín
Certificado Hecho a Mano Si <input checked="" type="checkbox"/> No <input type="checkbox"/>	Resguardo: Zenú de San Andrés de Sotavento

Dimensiones Generales:		Produccion mes: 10U
Largo (cm) 50	Diametro (cm)	Precio en Bogota:
Ancho (cm) 50.	Peso (gr): 250 gr unidad	Unitario \$ 85.000 unidad sin relleno
Alto (cm) 10	Color: Negro - Granito verde-	Por mayor \$

Observaciones:

Responsable: Claudia Patricia Garavito Carvajal	Fecha: Junio 2004
-------------------------------------------------	-------------------

Referente(s) Muestra Línea Empaque

	FORMATO Ficha de Producto	CODIGO: FORASD 08 FECHA: 2004 03 01		
		VERSION: 1	Página 1 de 2	

Subgerencia de Desarrollo - Centro de Diseño para la Artesanía y las Pymes





Pieza: Servilletero	Artresano: Marco Carpio
Nombre: Texturas	Grupo:
Oficio: Caña Flecha	Departamento: Córdoba
Tecnica: Tejido Sobre Base	Municipio: San Andres de Dotavento
Materia Prima: Caña Fecha	Localidad/vereda: Tuchín
Certificado Hecho a Mano Si <input checked="" type="checkbox"/> No <input type="checkbox"/>	Resguardo: Zenú de San Andrés de Sotavento

Dimensiones Generales:		Produccion mes: 150 U
Largo (cm)	Diametro (cm) 3.5	Precio en Bogota:
Ancho (cm)	Peso (gr): 20 gr unidad	Unitario \$ 4.500 unidad
Alto (cm) 3.5	Color: Negro - Granito verde-	Por mayor \$

Observaciones: Estos productos, hacen parte de la línea denominada "Texturas"

Responsable: Claudia Patricia Garavito Carvajal	Fecha: Junio 2004
-------------------------------------------------	-------------------

Referente(s) Muestra Línea Empaque

	FORMATO Ficha de Producto	CODIGO: FORASD 08 FECHA: 2004 03 01		
		VERSION: 1	Página 1 de 2	

Subgerencia de Desarrollo - Centro de Diseño para la Artesanía y las Pymes





Pieza: Portacazuelas	Artesano: Marco Carpio
Nombre: Texturas	Grupo:
Oficio: Caña Flecha	Departamento: Córdoba
Tecnica: Tejido Sobre Base	Municipio: San Andres de Dotavento
Materia Prima: Caña Fecha	Localidad/vereda: Tuchín
Certificado Hecho a Mano Si <input checked="" type="checkbox"/> No <input type="checkbox"/>	Resguardo: Zenú de San Andrés de Sotavento

Dimensiones Generales:		Produccion mes: 150 U
Largo (cm)	Diametro (cm) 12	Precio en Bogota:
Ancho (cm)	Peso (gr): 30 gr unidad	Unitario \$ 4.500 unidad
Alto (cm) 3.5	Color: Negro - Rojo- Blanco	Por mayor \$

Observaciones: Estos productos, hacen parte de la línea denominada "Texturas"

Responsable: Claudia Patricia Garavito Carvajal	Fecha: Junio 2004
-------------------------------------------------	-------------------

Referente(s) Muestra Línea Empaque

	FORMATO Ficha de Producto	CODIGO: FORASD 08 FECHA: 2004 03 01		
		VERSION: 1	Página 1 de 2	

Subgerencia de Desarrollo - Centro de Diseño para la Artesanía y las Pymes





Pieza: Bolso	Artresano: Doris Montiel
Nombre: Playero Negro	Grupo: El Contenido
Oficio: Trenzados en Caña Flecha	Departamento: Córdoba
Técnica: Trenzados y Costura	Ciudad: San Andrés de Sotavento, Montería
Materia Prima: Caña Flecha	Localidad/vereda: Vereda El contenido
Certificado Hecho a Mano Si <input checked="" type="checkbox"/> No <input type="checkbox"/>	Resguardo: Zenú de San Andrés de Sotavento

Dimensiones Generales:		Produccion mes: 20 U
Largo (cm) 30	Diámetro (cm)	Precio en Bogota:
Ancho (cm) 10	Peso (gr):250 gr unidad	P. Unitario \$ 60.000 unidad
Alto (cm) 35	Color: Negro granito comercial	P. por mayor

Observaciones:

Responsable: Claudia Patricia Garavito Carvajal	Fecha: Junio 2004
-------------------------------------------------	-------------------

Referente(s) Muestra Línea Empaque

	FORMATO Ficha de Producto	CODIGO: FORASD 08		
		FECHA: 2004 03 01		
		VERSION: 1	Página 1 de 2	

Subgerencia de Desarrollo - Centro de Diseño para la Artesanía y las Pymes

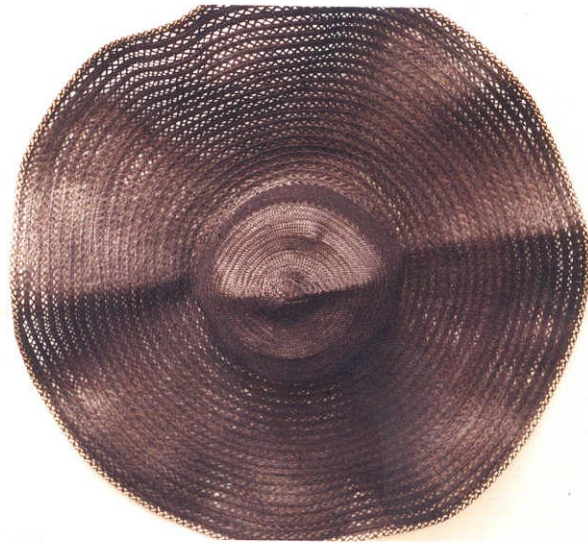



Pieza: Pava	Artresano: Doris Montiel
Nombre: Calada	Grupo: El Contenido
Oficio: Trenzados en Caña Flecha	Departamento: Córdoba
Técnica: Trenzados y Costura	Ciudad: San Andrés de Sotavento, Montería
Materia Prima: Caña Flecha	Localidad/vereda: Vereda El contenido
Certificado Hecho a Mano Si <input checked="" type="checkbox"/> No <input type="checkbox"/>	Resguardo: Zenú de San Andrés de Sotavento

Dimensiones Generales:		Produccion mes: 20 U
Largo (cm) 30	Diámetro (cm) Ala 22	Precio en Bogota:
Ancho (cm) 10	Peso (gr): 150 gr unidad	P unitario \$ 60.000 unidad
Alto (cm) 35	Color: Negro granito comercial	P por mayor

Observaciones:

Responsable: Claudia Patricia Garavito Carvajal	Fecha: Junio 2004
-------------------------------------------------	-------------------

Referente(s) Muestra Línea Empaque

	FORMATO Ficha de Producto	CODIGO: FORASD 08		
		FECHA: 2004 03 01		
		VERSION: 1	Página 1 de 2	

Subgerencia de Desarrollo - Centro de Diseño para la Artesanía y las Pymes





Pieza: Individual	Artresano: Asociación de Artesanas de San Antonio del Palmito
Nombre: Negro - Tiras Rojas	Grupo:
Oficio: Trenzados en Caña Flecha	Departamento: Sucre
Tecnica: Trenzados y Costura	Ciudad: San Antonio del Palmito
Materia Prima: Caña Fecha	Localidad/vereda: Vereda Pueblecito
Certificado Hecho a Mano Si No <input checked="" type="checkbox"/>	Resguardo: Zenú de San Andrés de Sotavento

Dimensiones Generales:	Produccion mes: 20 U
Largo (cm) 45 cm. Diametro (cm)	Precio en Bogota:
Ancho (cm) 35 cm. Peso (gr): 50 gr unidad	Unitario \$ 16000 unidad
Alto (cm) Color: Negro -Barro-	Por mayor \$

Observaciones: Este grupo aún se encuentra en un proceso de fortalecimiento de su capacidad productiva, razón por la cual su capacidad de producción es aún baja.

Responsable: Claudia Patricia Garavito Carvajal Fecha: Junio 2004

Referente(s) Muestra Línea Empaque

	FORMATO Ficha de Producto	CODIGO: FORASD 08		
		FECHA: 2004 03 01		
		VERSION: 1	Página 1 de 2	

Subgerencia de Desarrollo - Centro de Diseño para la Artesanía y las Pymes





Pieza: Individual	Artresano: Doris Montiel - María José Picó
Nombre: Bordes de cuero	Grupo:
Oficio: Trenzados en Caña Flecha	Departamento: Córdoba
Tecnica: Trenzados y Costura	Ciudad: San Andrés de Sotavento, Montería
Materia Prima: Caña Flecha	Localidad/vereda: Vereda El contenido
Certificado Hecho a Mano Si No <input checked="" type="checkbox"/>	Resguardo: Zenú de San Andrés de Sotavento

Dimensiones Generales:	Produccion mes: 20 U
Largo (cm) 45 cm. Diámetro (cm)	Precio en Bogota:
Ancho (cm) 35 cm. Peso (gr): 50 gr unidad	Unitario \$ 22.000 unidad
Cenefa(cm) 3 cm. Color: Negro con amarillo o bija	Por mayor \$

Observaciones: Este producto aún se encuentra en un proceso de implem,entación en el proceso productovo de producción pues requiere de la unión de dos técnicas y de dos procesos productivos diferentes.

Responsable: Claudia Patricia Garavito Carvajal Fecha: Junio 2004

Referente(s) Muestra Línea Empaque

	FORMATO Ficha de Producto	CODIGO: FORASD 08		
		FECHA: 2004 03 01		
		VERSION: 1	Página 1 de 2	

Subgerencia de Desarrollo - Centro de Diseño para la Artesanía y las Pymes

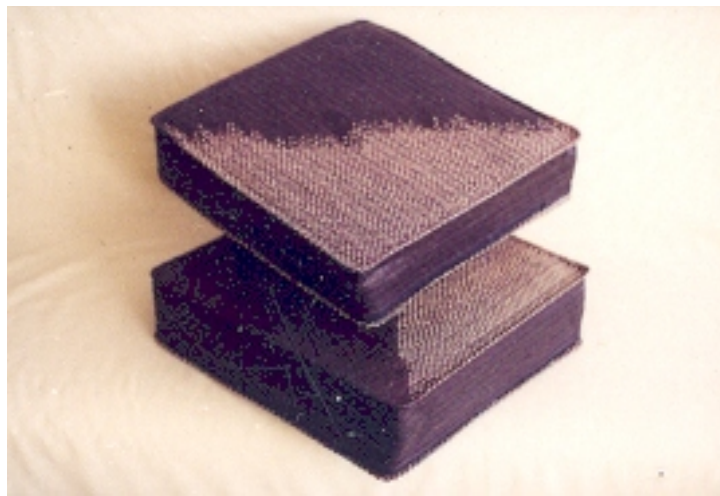



Pieza: Cojín	Artresano: Doris Montiel
Nombre: Pegues - Plano	Grupo: El Contenido
Oficio: Trenzados en Caña Flecha	Departamento: Córdoba
Técnica: Trenzados y Costura	Ciudad: San Andrés de Sotavento, Montería
Materia Prima: Caña Flecha	Localidad/vereda: Vereda El contenido
Certificado Hecho a Mano Si <input checked="" type="checkbox"/> No <input type="checkbox"/>	Resguardo: Zenú de San Andrés de Sotavento

Dimensiones Generales:		Produccion mes: 10 U
Largo (cm) 38	Diámetro (cm)	Precio en Bogota:
Ancho (cm) 38	Peso (gr): 350 gr unidad	Unitario \$ 80.000 unidad, sion relleno
Alto (cm) 8	Color: Negro- granito comercial	Por mayor \$ 80000

Observaciones:

Responsable: Claudia Patricia Garavito Carvajal	Fecha: Junio 2004
-------------------------------------------------	-------------------

Referente(s) Muestra Línea Empaque

	FORMATO	CODIGO: FORASD 08		
	Ficha de Producto	FECHA: 2004 03 01		
		VERSION: 1	Página 1 de 2	

Subgerencia de Desarrollo - Centro de Diseño para la Artesanía y las Pymes





Pieza: Bolso y Pava	Artresano: Doris Montiel
Nombre: Inclinado y ruediada	Grupo: El Contenido
Oficio: Trenzados en Caña Flecha	Departamento: Córdoba
Técnica: Trenzados y Costura	Ciudad: San Andrés de Sotavento, Montería
Materia Prima: Caña Flecha	Localidad/vereda: Vereda El contenido
Certificado Hecho a Mano Si <input checked="" type="checkbox"/> No <input type="checkbox"/>	Resguardo: Zenú de San Andrés de Sotavento

Dimensiones Generales:	Produccion mes: 20 U
Largo (cm) 30 Ala (cm) 22 cm.	Precio en Bogota:
Ancho (cm) 10 Peso (gr): 150 gr unidad	Bolso \$ 60.000 unidad
Alto (cm) 35 Color: Negro con amarillo o bija	Pava \$ 40000

Observaciones:

Responsable: Claudia Patricia Garavito Carvajal	Fecha: Junio 2004
-------------------------------------------------	-------------------

Referente(s) Muestra Línea Empaque

	FORMATO Ficha de Producto	CODIGO: FORASD 08		
		FECHA: 2004 03 01		
		VERSION: 1	Página 1 de 2	

Subgerencia de Desarrollo - Centro de Diseño para la Artesanía y las Pymes





Pieza: Set Escritorio	Artesano: Marco Carpio - Merardo Becerra
Nombre: Texturas	Grupo:
Oficio: Caña Flecha - Madera	Departamento: Córdoba y Boyacá
Tecnica: Tejido Sobre Base - Carpintería	Municipio: San Andres de Dotavento - Duitama
Materia Prima: Caña Fecha - Flor morado	Localidad/vereda: Tuchín
Certificado Hecho a Mano Si <input type="checkbox"/> No <input checked="" type="checkbox"/>	Resguardo: Zenú de San Andrés de Sotavento

Dimensiones Generales:		Produccion mes: 10 U
Largo (cm)	Diametro (cm)	Precio en Bogota:
Ancho (cm)	Peso (gr):	Unitario \$
Alto (cm)	Color: Negro - Rojo- Blanco	Por mayor \$

Observaciones: Estos productos, hacen parte de la línea denominada "Texturas". Las medidas de las incrustaciones corresponden a las dimensiones de la pieza principal.

Responsable: Claudia Patricia Garavito Carvajal Fecha: Junio 2004

Referente(s) Muestra Línea Empaque

	FORMATO Ficha de Producto	CODIGO: FORASD 08 FECHA: 2004 03 01		
		VERSION: 1	Página 1 de 2	

Subgerencia de Desarrollo - Centro de Diseño para la Artesanía y las Pymes

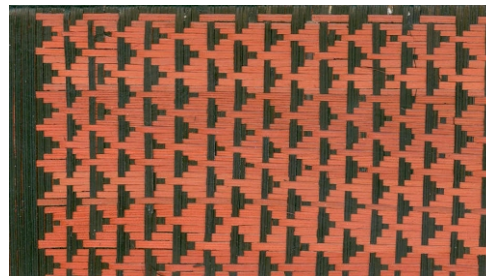

Pieza: Piezas incrustación mobiliario	Artresano: Marco Carpio
Nombre: Texturas	Grupo:
Oficio: Caña Flecha	Departamento: Córdoba
Tecnica: Tejido Sobre Base	Municipio: San Andres de Dotavento
Materia Prima: Caña Fecha	Localidad/vereda: Tuchín
Certificado Hecho a Mano Si <input checked="" type="checkbox"/> No <input type="checkbox"/>	Resguardo: Zenú de San Andrés de Sotavento

Dimensiones Generales:	Produccion mes: 150 U
Largo (cm) Diametro (cm)	Precio en Bogota:
Ancho (cm) Peso (gr):	Unitario \$ 4.500 unidad
Alto (cm) Color: Negro - Rojo- Blanco	Por mayor \$

Observaciones: Estos productos, hacen parte de la línea denominada "Texturas". Las medidas correspondes a las medidas de la pieza principal.

Responsable: Claudia Patricia Garavito Carvajal Fecha: Junio 2004

Referente(s) Muestra Línea Empaque



FORMATO
Ficha de Dibujo y Planos Técnicos

CODIGO: FORASD 07

FECHA: 2004 06 04

VERSION 1

Página 1 de 2



Subgerencia de Desarrollo - Centro de Diseño para la Artesanía y las Pymes

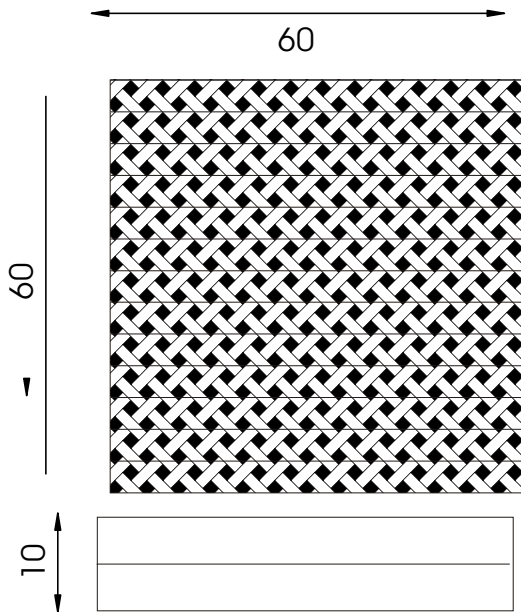

Fuelle Central

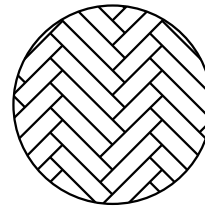

Detalle Tejido

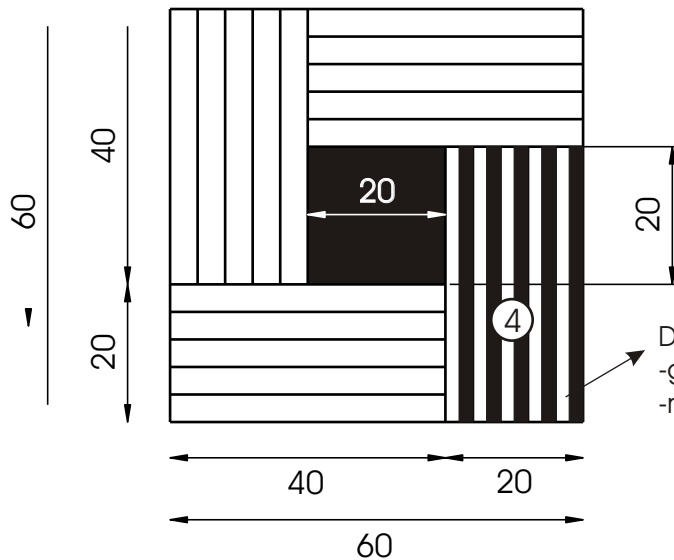

Detalle trenza intercalada
-granito tradicional roja
-negra

Propuesta 1: Textura

Propuesta 2 Piezas.

PIEZA: COJIN	LÍNEA: AMBIENTES	ESC. (Cm): 1:7	PL.
NOMBRE: COJIN PIEZAS	REFERENCIA:		
OFICIO: TEJEDURIA	RECURSO (S) NATURAL (ES): CAÑA FLECHA		
TÉCNICA: TRENZADO	MATERIA PRIMA: FIBRA DE CAÑA FLECHA		

PROCESO DE PRODUCCION: 1. Se arman 4 piezas de 20 x 40 cm , de una trenza granito tradicional roja y una unicolor negra 2. 1 pieza de 20 x 20 cm negra 3. 1 pieza de 60 x 60 cm negra para la parte posterior 4. 1 piezas de 240 x 10 cm negra

OBSERVACIONES: 1. Se arman 4 piezas de 20 x 40 cm , de una trenza granito tradicional roja y una unicolor negra

RESPONSABLE: Claudia Garavito FECHA: Enero 2004

REFERENTE(S) MUESTRA LÍNEA EMPAQUE



FORMATO
Ficha de Dibujo y Planos Técnicos

CODIGO: FORASD 07

FECHA: 2004 06 04

VERSION 1

Página 1 de 2



Subgerencia de Desarrollo - Centro de Diseño para la Artesanía y las Pymes

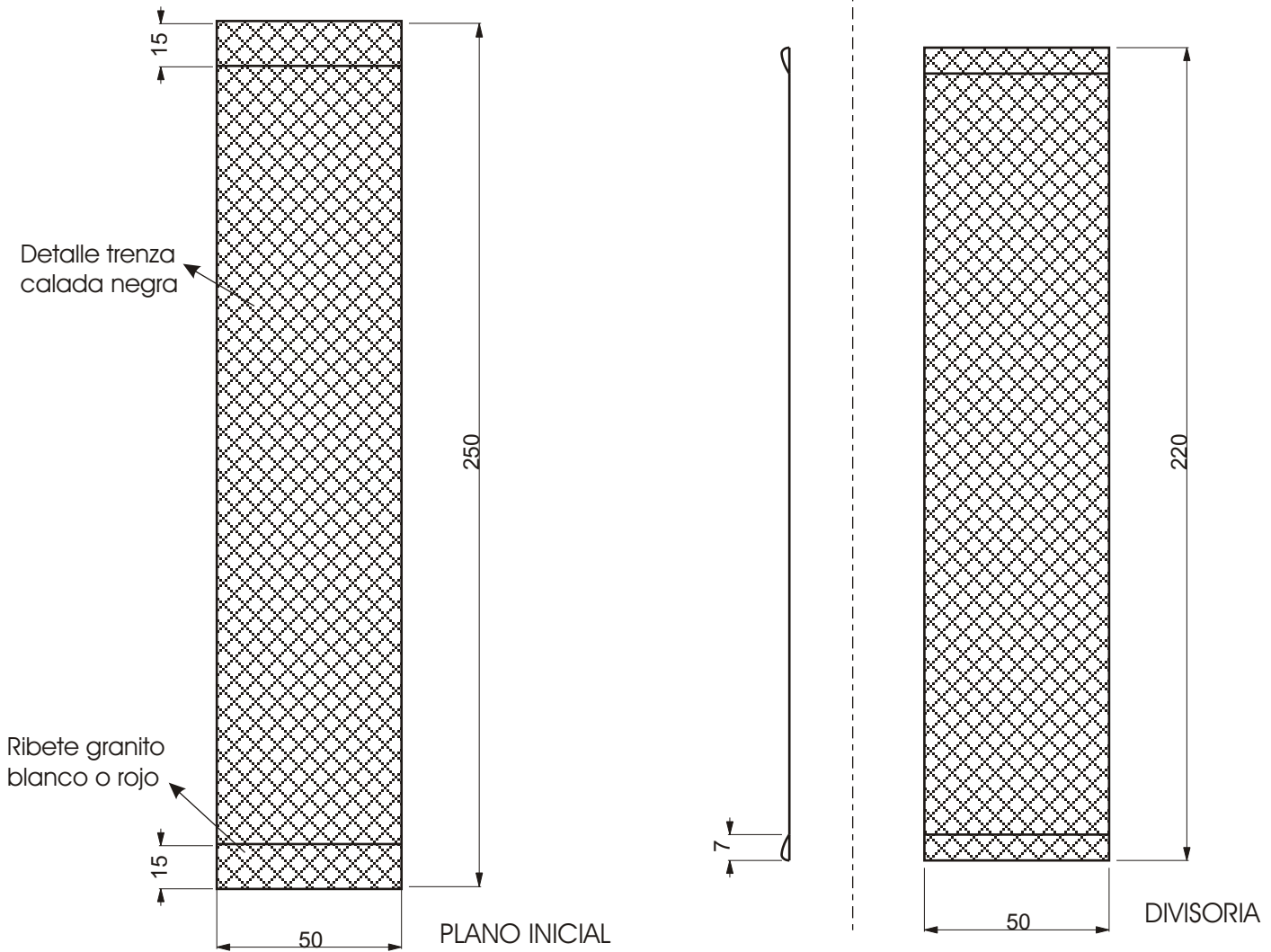

PIEZA: Divisoria	LÍNEA: Textiles	ESC. (Cm): 1:7	PL.
NOMBRE: Divisoria caña flecha calada	REFERENCIA:		
OFICIO: Trenzados	RECURSO (S) NATURAL (ES): Caña flecha		
TÉCNICA: Trenzados y costura	MATERIA PRIMA: Caña flecha		

PROCESO DE PRODUCCIÓN:
1. Una vez obtenida la trenza calada -de dos pies- se procede a coser las trenzas del largo deseado.
2. Hecho el plano inicial se ribetea y se hacen los dobleces superior e inferior para introducir el tubo que la sostiene

OBSERVACIONES:

RESPONSABLE: Claudia Garavito FECHA: Febrero 2004

REFERENTE(S) MUESTRA LÍNEA EMPAQUE



FORMATO
Ficha de Dibujo y Planos Técnicos

CODIGO: FORASD 07

FECHA: 2004 06 04

VERSION 1

Página 1 de 2



Subgerencia de Desarrollo - Centro de Diseño para la Artesanía y las Pymes



textura en caña flecha

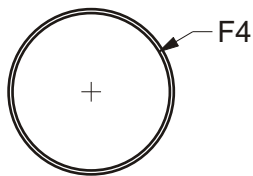

F4

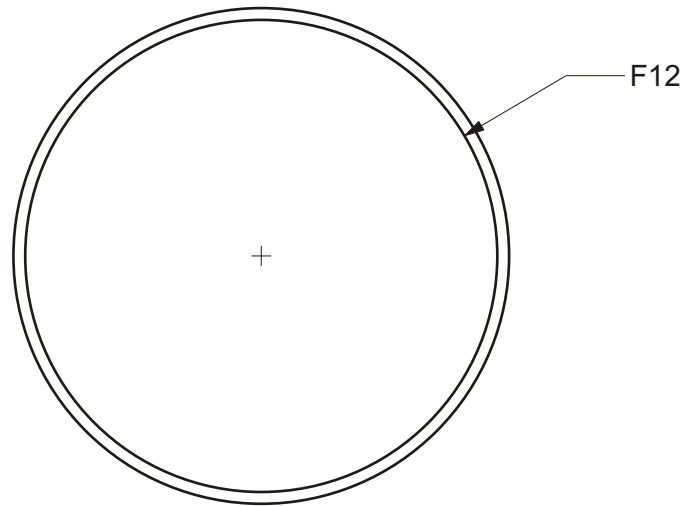

F12



SERVILLETERO

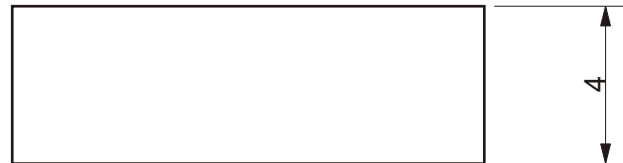

PORTA CAZUELA

PIEZA: Servillero y portacazuela	LÍNEA: Accesorios	ESC. (Cm): 1:7	PL.
NOMBRE: Servillero y portacazuela rombo negro	REFERENCIA:		
OFICIO: Tejeduría en Caña flecha	RECURSO (S) NATURAL (ES): Caña flecha		
TÉCNICA: Tejido sobre base	MATERIA PRIMA: Caña flecha		

PROCESO DE PRODUCCIÓN:
1. Una vez obtenida la fibra, se ripea ya sea para teñir o para empezar a tejer.
2. Se prepara la base sobre la cual se va a tejer: se corta, se lija, y se redondean los bordes.
3. Se pegan las fibras sobre el extremo de la base y se empieza a tejer según el diseño.

OBSERVACIONES:



RESPONSABLE: Claudia Garavito	FECHA: Junio 2004
-------------------------------	-------------------



FORMATO
Ficha de Dibujo y Planos Técnicos

CODIGO: FORASD 07

FECHA: 2004 06 04

VERSION 1

Página 1 de 2



Subgerencia de Desarrollo - Centro de Diseño para la Artesanía y las Pymes

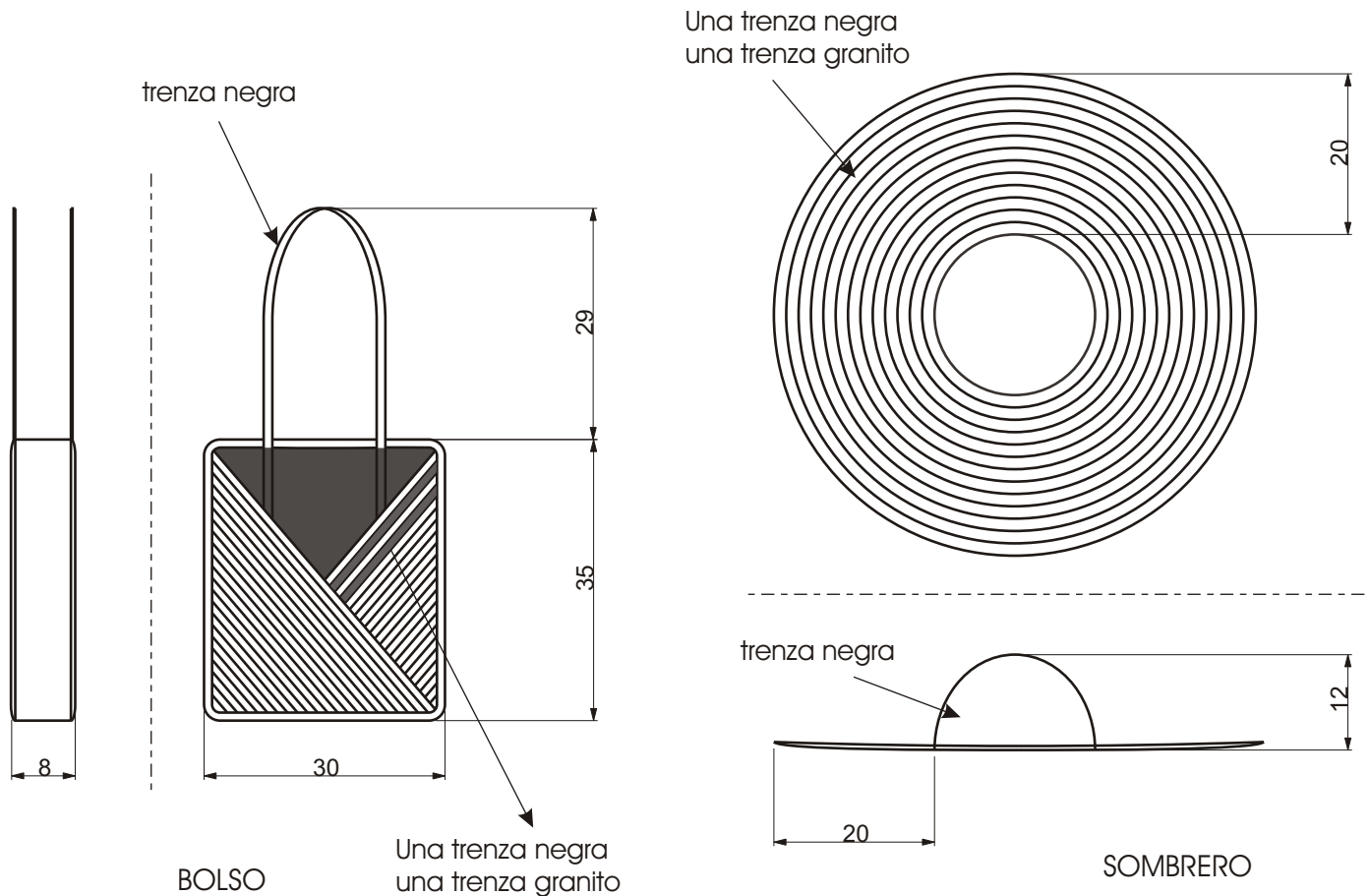

PIEZA: Bolso y sombrero	LÍNEA: Accesorios	ESC. (Cm): 1:7	PL.
NOMBRE: Bolso inclinado y Pava encopadura negra	REFERENCIA:		
OFICIO: Trenzado y sombrerería	RECURSO (S) NATURAL (ES): Caña flecha		
TÉCNICA: Trenzado y costura	MATERIA PRIMA: Caña flecha		

PROCESO DE PRODUCCION:
BOLSO >
1. Se construye cada una de las piezas de acuerdo a la inclinación del diseño
2. Se ensamblan las piezas de la cara anterior y posterior
3. Se pega el fuelle
SOMBRERO
1. Se elabora la copa negra de la manera tradicional y el ala se construye con el sistema ruediao, con una trenza negra y una trenza granito comercial.

OBSERVACIONES:

--

RESPONSABLE: Claudia Garavito	FECHA: Mayo 2004
-------------------------------	------------------

REFERENTE(S) MUESTRA LÍNEA EMPAQUE



FORMATO
Ficha de Dibujo y Planos Técnicos

CODIGO: FORASD 07

FECHA: 2004 06 04

VERSION 1

Página 1 de 2



Subgerencia de Desarrollo - Centro de Diseño para la Artesanía y las Pymes

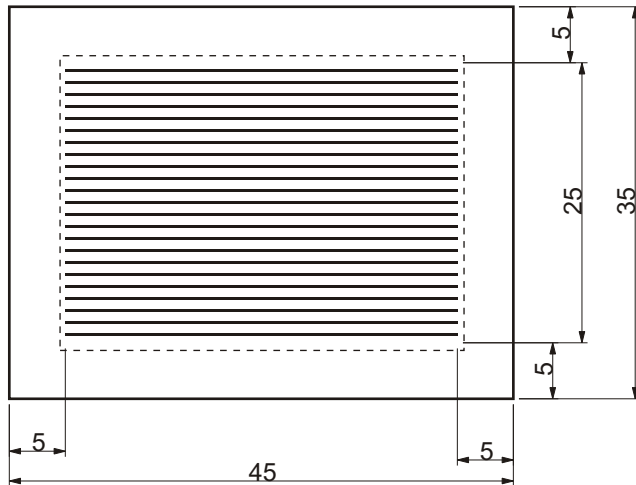

BORDE DE CUERO

CON CENEFA

trenza negro

trenza blanco, negro y rojo

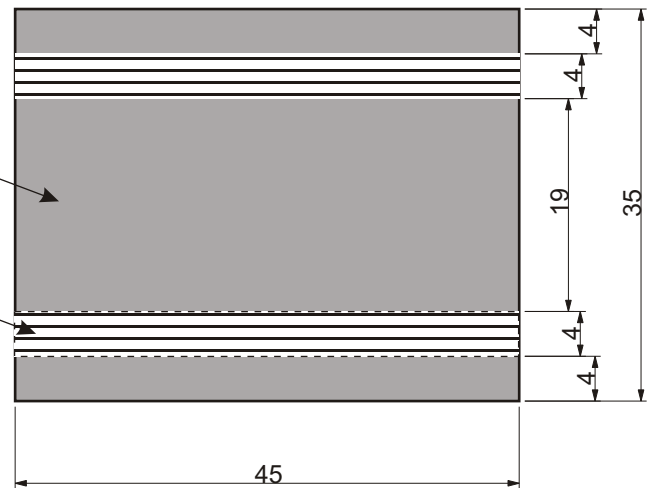

PIEZA: Individuales	LÍNEA: Accesorios	ESC. (Cm): 1:7	PL.
NOMBRE: Borde de cuero y con cenefa	REFERENCIA:		
OFICIO: Trenzados	RECURSO (S) NATURAL (ES): Caña flecha		
TÉCNICA: Trenzados y costura	MATERIA PRIMA: Caña flecha		

PROCESO DE PRODUCCIÓN:
1. Se cosen las trenzas paralelamente hasta lograr la medida del plano: 35x45.

OBSERVACIONES:

RESPONSABLE: Claudia Garavito FECHA: Diciembre de 2003

REFERENTE(S) MUESTRA LÍNEA EMPAQUE



FORMATO
Ficha de Dibujo y Planos Técnicos

CODIGO: FORASD 07

FECHA: 2004 06 04

VERSION 1

Página 1 de 2



Subgerencia de Desarrollo - Centro de Diseño para la Artesanía y las Pymes

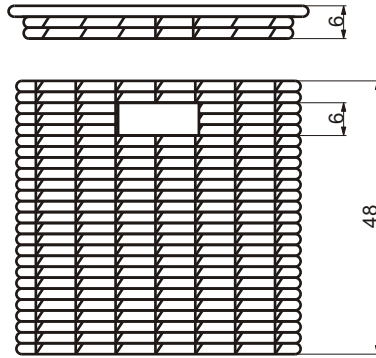
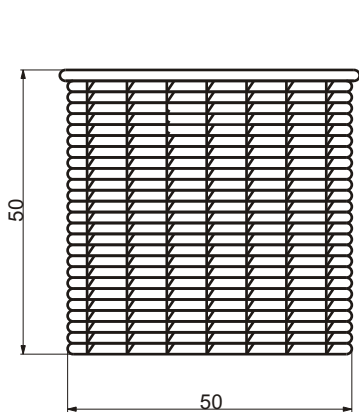

GRANDE

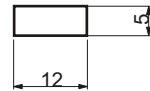

Detalle manija

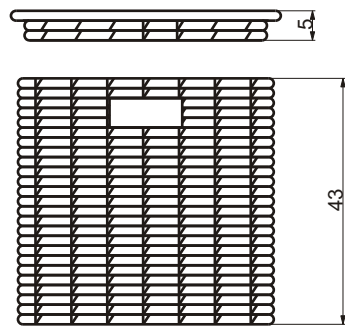
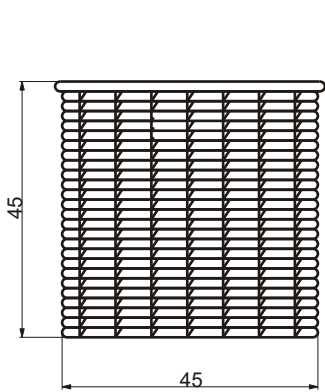

MEDIANO

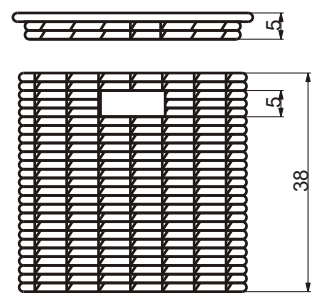
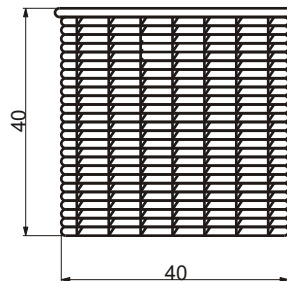

PEQUEÑO

PIEZA: Canastos x 3	LÍNEA: Accesorios	ESC. (Cm): 1:7	PL.
NOMBRE: Canastos cuadrados sabanal	REFERENCIA:		
OFICIO: Cestería	RECURSO (S) NATURAL (ES): Calceta de platano e iraca		
TÉCNICA: Cestería de rollo	MATERIA PRIMA: Calceta de platano e iraca		

PROCESO DE PRODUCCIÓN:
1. Se construye el rollo
2. Se empieza a coser desde la parte central de la base en forma de espiral, pero angulando los extremos
3. Finalizado el tamaño de la base se empieza a construir las paredes cuidando de no redondear la forma.

OBSERVACIONES:
Es importante tener en cuenta que los canastos deben entrar uno dentro de otro para que al final quede una sola pieza completamente tapada

RESPONSABLE: Claudia Garavito FECHA: Enero de 2004

REFERENTE(S) MUESTRA LÍNEA EMPAQUE



FORMATO
Ficha de Dibujo y Planos Técnicos

CODIGO: FORASD 07

FECHA: 2004 06 04

VERSION 1

Página 1 de 2



Subgerencia de Desarrollo - Centro de Diseño para la Artesanía y las Pymes

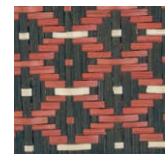
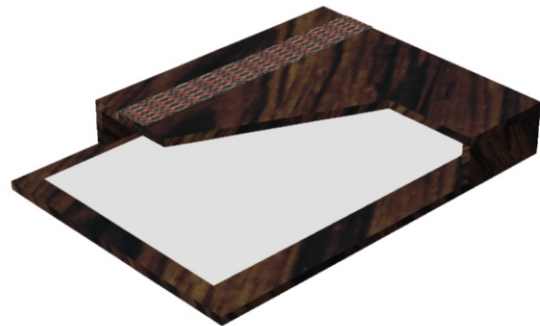
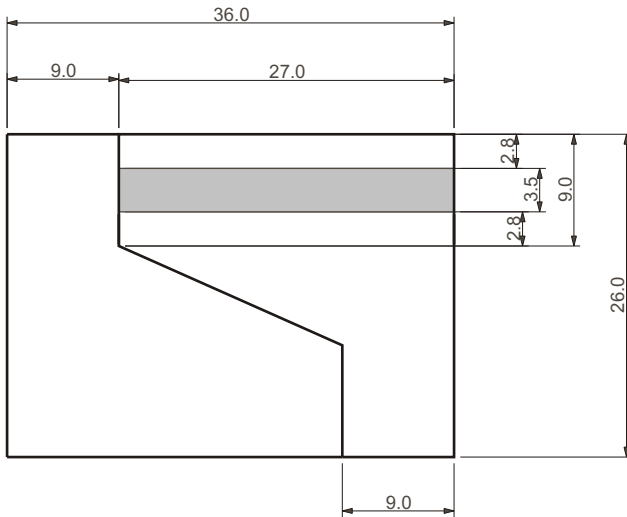

textura en caña flecha

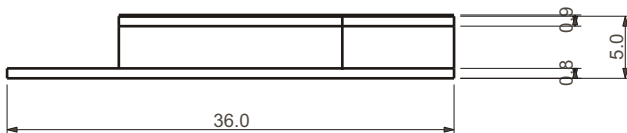

PIEZA: Portapapeles oficio	LÍNEA: Accesorios	ESC. (Cm): 1:7	PL.
NOMBRE: Línea de accesorios de escritorio	REFERENCIA:		
OFICIO: Ebanistería	RECURSO (S) NATURAL (ES): Madera y caña flecha		
TÉCNICA: Corte y ensamble	MATERIA PRIMA: Madera y caña flecha		

PROCESO DE PRODUCCIÓN:
1. Construcción y acabado de las piezas de madera
2. Se elabora la textura de caña flecha en tejido sobre base
3. Ensamble de la textura sobre la pieza de madera

OBSERVACIONES:

RESPONSABLE: Claudia Garavito -comite accesorios- FECHA: Enero 2004

REFERENTE(S) MUESTRA LÍNEA EMPAQUE



FORMATO
Ficha de Dibujo y Planos Técnicos

CODIGO: FORASD 07

FECHA: 2004 06 04

VERSION 1

Página 1 de 2



Subgerencia de Desarrollo - Centro de Diseño para la Artesanía y las Pymes

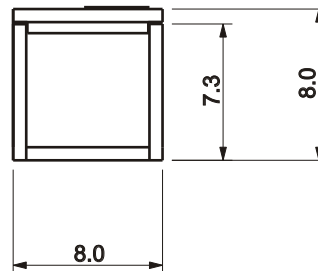
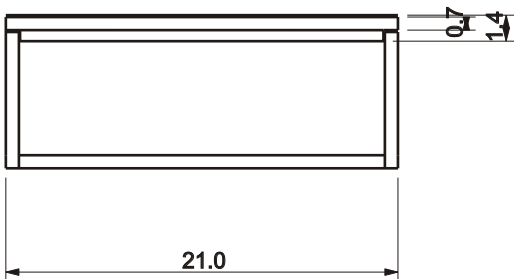
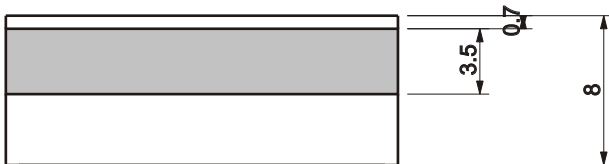

textura en caña flecha



PIEZA: Portapapices con tapa	LÍNEA: Accesorios	ESC. (Cm): 1:7	PL.
NOMBRE: Línea de accesorios de escritorio	REFERENCIA:		
OFICIO: Ebanistería	RECURSO (S) NATURAL (ES): Madera y cañaflecha		
TÉCNICA: Corte y ensamble	MATERIA PRIMA: Madera y cañaflecha		

PROCESO DE PRODUCCIÓN:
1. Construcción y acabado de las piezas de madera
2. Se elabora la textura de caña flecha en tejido sobre base
3. Ensamble de la textura sobre la pieza de madera

OBSERVACIONES:

RESPONSABLE: Claudia Garavito -comite accesorios- FECHA: Diciembre de 2003

REFERENTE(S) MUESTRA LÍNEA EMPAQUE

	FORMATO	CODIGO: FORASD 07		
	Ficha de Dibujo y Planos Técnicos	FECHA: 2004 06 04		
		VERSION 1	Página 1 de 2	

Subgerencia de Desarrollo - Centro de Diseño para la Artesanía y las Pymes

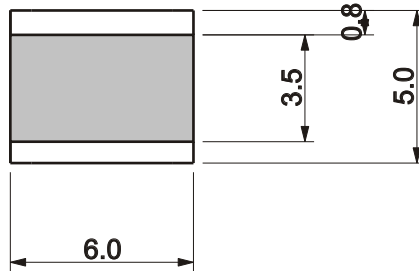
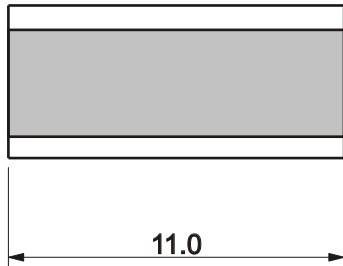
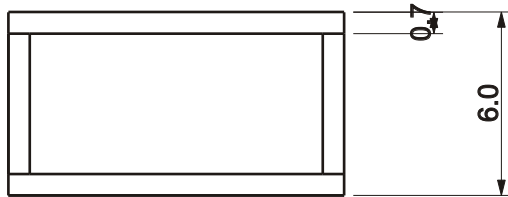

textura en caña flecha

PIEZA: Porta tarjetas	LÍNEA: Accesorios	ESC. (Cm): 1:7	PL.
NOMBRE: Línea de accesorios de escritorio	REFERENCIA:		
OFICIO: Ebanistería	RECURSO (S) NATURAL (ES): Madera y caña flecha		
TÉCNICA: Corte y ensamble	MATERIA PRIMA: Madera y caña flecha		



PROCESO DE PRODUCCIÓN:
1. Construcción y acabado de las piezas de madera
2. Finalizada la pieza de madera se pegan las fibras de caña flecha en todo el contorno de la pieza -en el bajo relieve- y se empieza a tejer de manera continua .

OBSERVACIONES:



RESPONSABLE: Claudia Garavito -comite accesorios- FECHA: Diciembre de 2003

REFERENTE(S) MUESTRA LÍNEA EMPAQUE

	FORMATO	CODIGO: FORASD 07		
	Ficha de Dibujo y Planos Técnicos	FECHA: 2004 06 04		
		VERSION 1	Página 1 de 2	

Subgerencia de Desarrollo - Centro de Diseño para la Artesanía y las Pymes

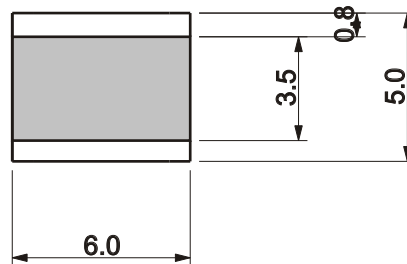
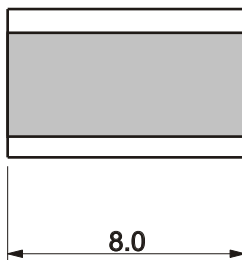
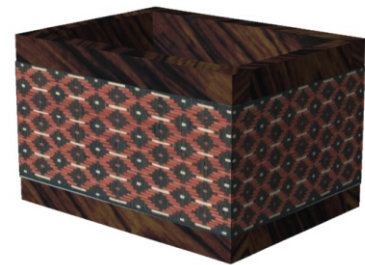
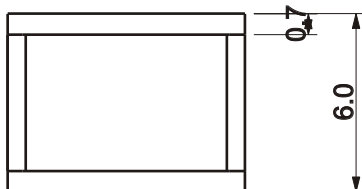

textura en caña flecha

PIEZA: Porta clips	LÍNEA: Accesorios	ESC. (Cm): 1:7	PL.
NOMBRE: Línea de accesorios de escritorio	REFERENCIA:		
OFICIO: Ebanistería	RECURSO (S) NATURAL (ES): Madera y caña flecha		
TÉCNICA: Corte y ensamble	MATERIA PRIMA: Madera y caña flecha		

PROCESO DE PRODUCCIÓN:
1. Construcción y acabado de las piezas de madera
2. Finalizada la pieza de madera se pegan las fibras de caña flecha en todo el contorno de la pieza -en el bajo relieve- y se empieza a tejer de manera continua .

OBSERVACIONES:



RESPONSABLE: Claudia Garavito -comite accesorios- FECHA: Diciembre de 2003

REFERENTE(S) MUESTRA LÍNEA EMPAQUE



FORMATO

Ficha de Dibujo y Planos Técnicos

CODIGO: FORASD 07
FECHA: 2004 06 04
VERSION 1

Página 1 de 2



Subgerencia de Desarrollo - Centro de Diseño para la Artesanía y las Pymes

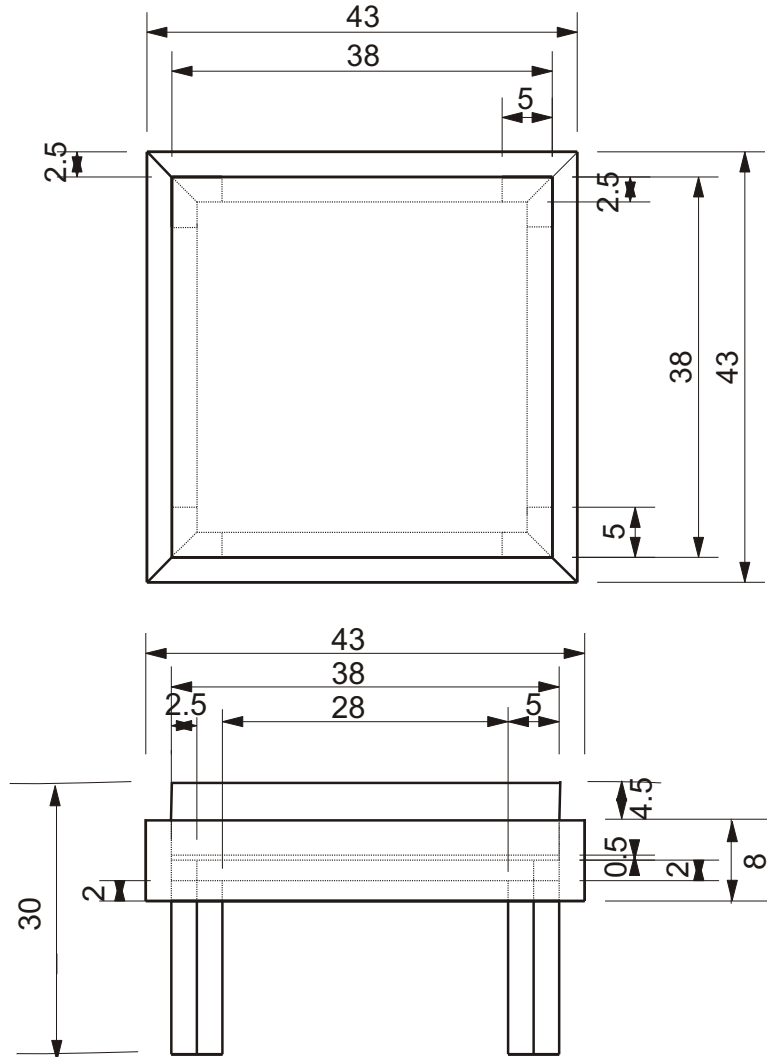

PIEZA: Puff	LÍNEA: Accesorios	ESC. (Cm): 1:7	PL.
NOMBRE: Puff caña flecha	REFERENCIA:		
OFICIO: Carpintería	RECURSO (S) NATURAL (ES): Cedro y Caña flecha		
TÉCNICA: Corte y ensamble	MATERIA PRIMA: Cedro y Caña flecha		

PROCESO DE PRODUCCIÓN:
1. Se alista la madera para el marco de la base del asiento para la batiente de la base y piezas acolilladas para generar patas en forma de L.
2. Se arma el marco, se instala la batiente, se ensamblan las patas al marco de la base del asiento .
3. Lijar. Pulir y acabar /sellado, entintillado y laca semimate/
4. Finalizado el butaco se le coloca el cojin.

OBSERVACIONES:

RESPONSABLE: Claudia Garavito FECHA: Diciembre de 2003

REFERENTE(S) MUESTRA LÍNEA EMPAQUE



FORMATO
Ficha de Dibujo y Planos Técnicos

CODIGO: FORASD 07

FECHA: 2004 06 04

VERSION 1

Página 1 de 2



Subgerencia de Desarrollo - Centro de Diseño para la Artesanía y las Pymes

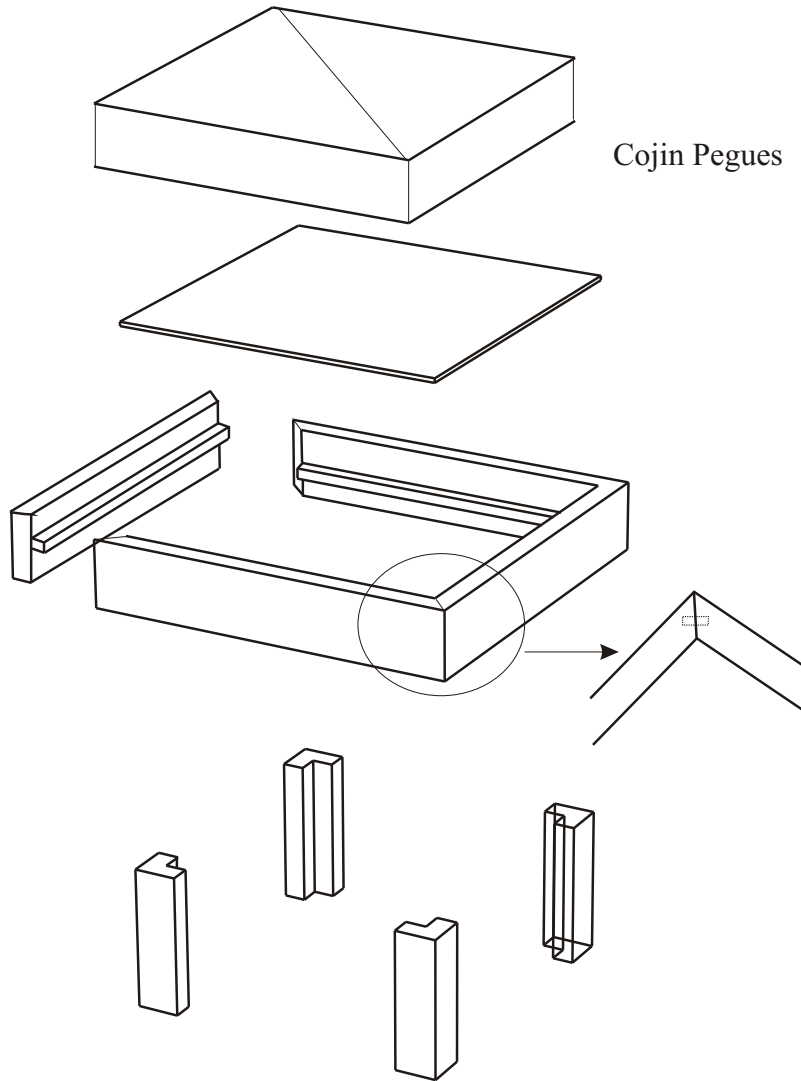

PIEZA: Puff	LÍNEA: Accesorios	ESC. (Cm): 1:7	PL.
NOMBRE: Puff caña flecha	REFERENCIA:		
OFICIO: Carpintería	RECURSO (S) NATURAL (ES): Cedro y Caña flecha		
TÉCNICA: Corte y ensamble	MATERIA PRIMA: Cedro y Caña flecha		

PROCESO DE PRODUCCIÓN:
1. Se alista la madera para el marco de la base del asiento para la batiente de la base y piezas acolilladas para generar patas en forma de L.
2. Se arma el marco, se instala la batiente, se ensamblan las patas al marco de la base del asiento .
3. Lijar. Pulir y acabar /sellado, entintillado y laca semimate/
4. Finalizado el butaco se le coloca el cojin.

OBSERVACIONES:



RESPONSABLE: Claudia Garavito	FECHA: Diciembre de 2003
-------------------------------	--------------------------

REFERENTE(S) MUESTRA LÍNEA EMPAQUE



FORMATO
Ficha de Dibujo y Planos Técnicos

CODIGO: FORASD 07

FECHA: 2004 06 04

VERSION 1

Página 1 de 2



Subgerencia de Desarrollo - Centro de Diseño para la Artesanía y las Pymes

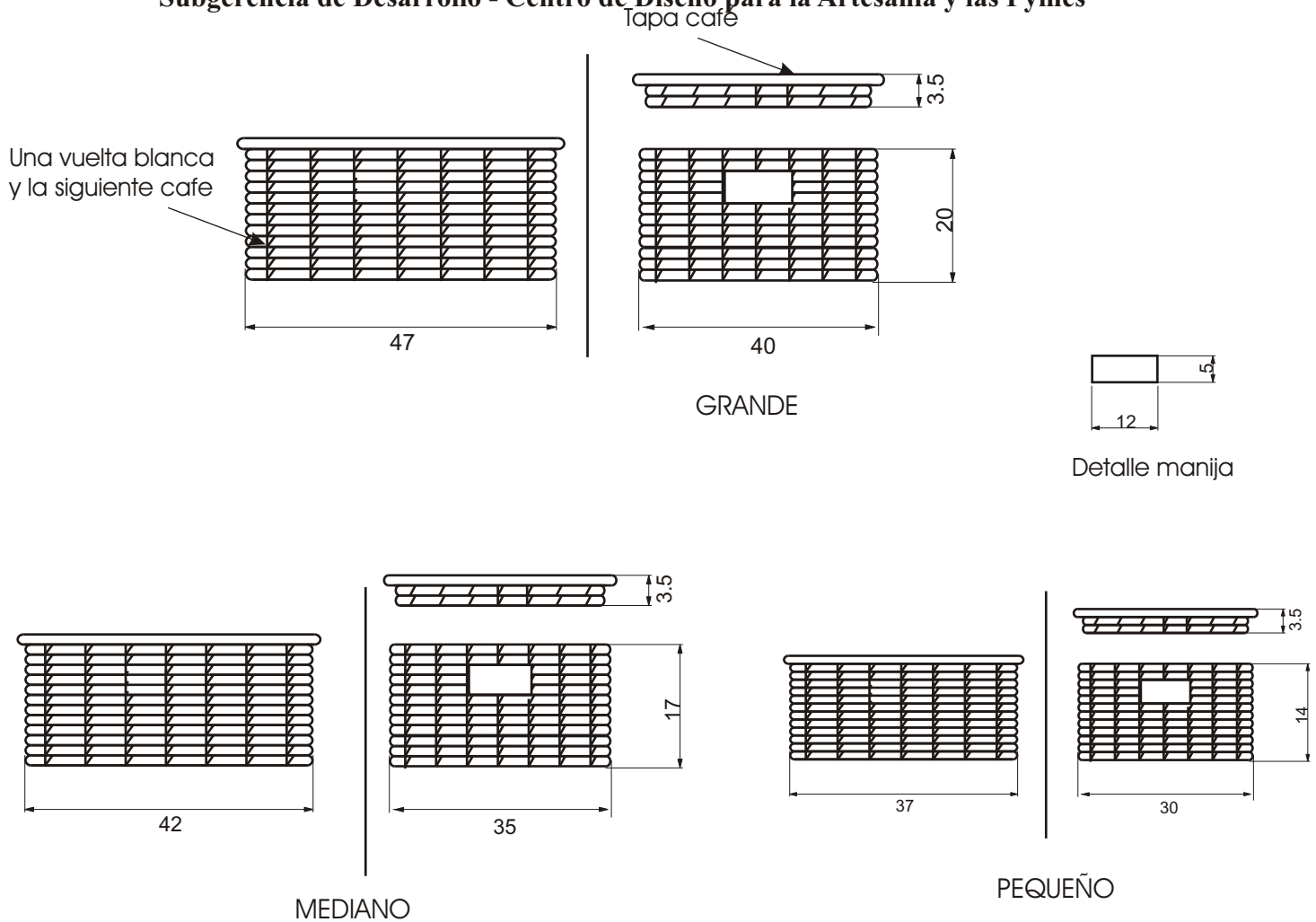

PIEZA: Contenedores x 3	LÍNEA: Accesorios	ESC. (Cm): 1:7	PL.
NOMBRE: Contenedores rectangulares rayas	REFERENCIA:		
OFICIO: Cestería	RECURSO (S) NATURAL (ES): Iraca		
TÉCNICA: Cestería de rollo	MATERIA PRIMA: Iraca		

PROCESO DE PRODUCCIÓN:
1. Se construye el rollo
2. Se empieza a coser desde la parte central de la base en forma de espiral, pero angulando los extremos
3. Finalizado el tamaño de la base se empieza a construir las paredes cuidando de no redondear la forma. Se debe tejer una vuelta blanca y una café.
4. La base y la tapa son unicolor preferiblemente café

OBSERVACIONES:
Es importante tener en cuenta que los canastos deben entrar uno dentro de otro para que al final quede una sola pieza completamente tapada. La ultima vuelta debe ser del mismo color de la tapa

RESPONSABLE: Claudia Garavito FECHA: Diciembre de 2003

REFERENTE(S) MUESTRA LÍNEA EMPAQUE

	FORMATO Ficha de Producto	CODIGO: FORASD 08	
		FECHA: 2004 03 01	
	VERSION: 1	Página 1 de 2	

Subgerencia de Desarrollo - Centro de Diseño para la Artesanía y las Pymes



Pieza: Divisoria	Artresano: Asociación de Artesanas de San Antonio del Palmito
Nombre: Calada	Grupo:
Oficio: Trenzados en Caña Flecha	Departamento: Sucre
Tecnica: Trenzados y Costura	Ciudad: San Antonio del Palmito
Materia Prima: Caña Fecha	Localidad/vereda: Vereda Pueblecito
Certificado Hecho a Mano Si No <input checked="" type="checkbox"/>	Resguardo: Zenú de San Andrés de Sotavento

Dimensiones Generales:		Produccion mes: 7 U
Largo (cm) 220.	Diametro (cm)	Precio en Bogota:
Ancho (cm) 50 .	Peso (gr): 250 gr unidad	Unitario \$ 98.000 unidad
Alto (cm)	Color: Negro -Barro-	Por mayor \$

Observaciones: Este grupo aún se encuentra en un proceso de fortalecimiento de su capacidad productiva, razón por la cual su capacidad de producción es aún baja.

Responsable: Claudia Patricia Garavito Carvajal Fecha: Junio 2004

Referente(s) Muestra Línea Empaque