

Ministerio de Comercio, Industria y Turismo  
Artesanías de Colombia S.A.  
Centro Colombiano de Diseño para la Artesanía y las Pymes

Proyecto empresarial de innovación y desarrollo técnico

**“Diseño e Innovación Tecnológica aplicados en el Proceso de Desarrollo del Sector Artesanal y la ejecución del plan de transferencia aprobado por el SENA”**

Convenio de cooperación y asistencia técnica y financiera No.  
2051720 entre el SENA – FONADE y Artesanías de Colombia S.A.  
Interventoria: Universidad Nacional de Colombia  
Suscrito el 1º. De Agosto de 2005



Libertad y Orden



Ministerio de Comercio, Industria y Turismo  
artesanías de colombia s.a.



SERVICIO NACIONAL DE APRENDIZAJE  
Colombia



# **Diseño e Innovación Tecnológica aplicados en el Proceso de Desarrollo del Sector Artesanal y la ejecución del plan de transferencia aprobado por el SENA**

4.13 Desarrollo de dos (2) líneas de productos mejorados.





## **Créditos Institucionales**

**Paula Andrea Muñoz Jurado**  
Gerente General

**Juan Carlos Cabrera**  
Subgerente Administrativo y Financiero

**José Fernando Iragorri López**  
Subgerente de Desarrollo

**Sandra Strouss de Jaramillo**  
Subgerente Comercial

**Germán Ortiz**  
Jefe de Planeación

**Lyda del Carmen Díaz López**  
Coordinadora Operativa Centro de Diseño Bogotá 2006

**Manuel José Moreno Brociner**  
Coordinador Centro Desarrollo Artesanal 2007

**Dayra Palacios Mullcué**  
Coordinadora Laboratorio de Diseño de Pasto

**Omar Martínez**  
Diseñador

**Xeker Rojas**  
Diseñador

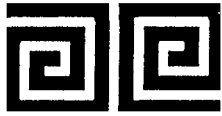

Ministerio de Comercio, Industria y Turismo  
artesanías de colombia s.a.



## Tabla de Contenido

1. Introducción
2. Localidad de Mallama, Nariño
3. Localidad de Tello, Huila



## 1. Introducción

---

En el presente informe se presenta el trabajo realizado para el mejoramiento de dos (2) líneas de producto.

Actividad que permite aplicación del diseño a la artesanía con base en el trabajo conjunto entre diseñadores y artesanos, encaminada a la generación de piezas o productos artesanales con alto contenido de diseño e innovación, que satisfagan mejor las mismas o nuevas necesidades, a partir de la consolidación de líneas de producto y colecciones que planteen mejoramiento de la calidad y modificaciones en la cultura organizacional; con el propósito de posicionar los productos artesanales y consolidar la empresa artesanal en el mercado.

Esta acción parte del análisis de los referentes existentes, de los resultados de otras asesorías desarrolladas en otros proyectos y las nuevas necesidades que surgen, las cuales permiten dar continuidad y ampliar las líneas de los productos, resultado de la primera fase de Conceptualización y desarrollo de productos.

Para la entrega de dos (2) líneas de productos mejorados la actividad se programo en los departamentos de Nariño municipio de Mallama con el diseñador Xeker Rojas y Huila en el municipio de Tello con la diseñadora Constanza Vásquez



Ministerio de Comercio, Industria y Turismo  
artesanías de colombia s.a.



## 2. Localidad de Mallama, Nariño

---



Ministerio de Comercio, Industria y Turismo  
artesanías de colombia.s.a.



## PRESENTACIÓN

Lograr el desarrollo de las actividades enmarcadas en el Convenio No. 2051720 entre el SENA FONADE y Artesanías de Colombia S.A, suscrito el 1 de Agosto de 2005 “Diseño e innovación tecnológica aplicados en el proceso de desarrollo del sector Artesanal Colombiano” ejecutada en el municipio de Mallama, Departamento de Nariño:

Lograr el posicionamiento de marca regional Casa Carnaval a través de las capacitaciones y talleres sobre referentes festivos de la región Sur Occidente con el fin de generar unidad de colección y apoyar a las acciones del Laboratorio Colombiano de Diseño Unidad Pasto en las áreas de exhibición, logística y organización ferial, se encuentran relacionadas en este informe de manera breve y concisa enfatizando la importancia de las unidades estratégicas de Diseño de ARTESANÍAS DE COLOMBIA que se desempeñan fomentando e incentivando el desarrollo artesanal de Colombia.



## BENEFICIARIOS MUNICIPIO DE MALLAMA NARIÑO

### Entidad de apoyo en la región

La entidad encargada de la convocatoria local de los artesanos fue la UMATA de la Alcaldía Municipal a cargo de **RENE CASANOVA**, funcionario responsable de la logística en la organización del taller. El taller se realizó inicialmente en el auditorio de la institución educativa del municipio y luego se procedió a visitar las veredas de San Miguel y Chucunes.

### Estado actual del grupo

La convocatoria reunió a dos grupos de artesanos de la región y a un representante de los cultivadores de fique, el primer grupo, el más tradicional y el más representativo es el de la sombrerería en trenza de tetera, el cual es bastante antiguo en la región y su producción de sombreros se distribuye a nivel nacional. Esta asociación se abastece principalmente de la tetera en cinta entregada por los indígenas de la región de Altaquer quienes la cultivan y realizan el proceso primario de esta fibra.

Se encuentran varias calidades de sombrero que oscilan entre \$700 pesos y cuatro mil pesos dependiendo de la cinta trenzada en función de su calidad (suavidad) y cantidad de cintas del trenzado pues se hace más complejo el trabajo.

Los sombreros son de un mismo modelo, varían en su color y la calidad de las trenzas de tetera; sin embargo es un producto estándar en las veredas de San Miguel y Chucunes.

La asociación se compone de 12 mujeres artesanas las cuales despachan su producto a la costa norte del país y el centro en temporadas de fin y mitad de año especialmente, algunos pedidos los realizaron para los cultivadores de algodón.

Las artesanas independientes despachan en menos cantidades el sombrero pero se puede hablar de una actividad común de la zona.

El segundo grupo de artesanas es el de tejeduría en fique el cual está apenas comenzando y se conforma por las esposas de los cultivadores de fique, este grupo presenta una técnica incipiente y productos experimentales pues la idea





de la conformación de esta asociación es transformar la materia prima del fique para rentabilizar el cultivo creciente de esta fibra en la región. Se encontró un fique de buena calidad y con un hilado fino y estándar, el cual puede ser destinado a la tejeduría de accesorios inicialmente.

Como es un oficio nuevo desconocen también las técnicas de tinturado de la fibra y el manejo de la fibra en función de sus acabados, es por ello que el grupo es el mas necesitado de la zona pero el mas nuevo. Este grupo de tejeduría apenas experimenta con productos nuevos con dimensiones y acabados de prueba,

Las muestras que llevaron evidencian un leve manejo de la técnica de tejido y de transformación del producto pero tiene un buen material hilado el cual se puede explotar adecuadamente.

### **Desarrollo de la temática**

En el bloque de la mañana se trabajo la temática de Casa Colombiana haciendo énfasis en los productos similares a los que se llevaron al taller con el fin de resaltar aspecto de calidad del producto en fibras con destino ferial. Seguido se trabajo con un taller de Casa Carnaval en el que el grupo apporto bastante ideas que se materializaron en las muestras que sigue mas adelante.

En el bloque de la tarde se visitaron las veredas de san Miguel y Chucunez en donde se examinaron las muestras y productos de las artesanas.

### **Resultados.**

#### **Mezcla de la fibra.**

Con la intención de complementar la línea de sombrerería y mejorar la producción ajustándola a las tendencias de accesorios coherentes con el sombrero, se genero una línea de bolsos para mercado y playa con el fin de reducir los costos de la fibra de tetera y posibilitar una amplia gama de productos mezclados con tela y la cinta plana de la fibra.

Así se realizo un taller en donde se escucharon las opiniones de las artesanas al respecto y se desarrollaron muestras como prototipos.



El rescate aquí está orientado a los diferentes tipos de trenzas que son los que pueden decorar en el embonado y remate de las piezas dándole a la vez un valor agregado y exigiendo al artesano en el control de la fibra y su técnica de trenzado.

Se motivó la producción de los prototipos como complemento a la línea de sombreros y pensando en los mercados cercanos como los de Tumaco y Pasto.





El cosido de sombrero se realiza de manera circular, empezando desde la puntada e la copa hasta el ala, en esta labor se tardan aproximadamente cinco minutos por sombrero.

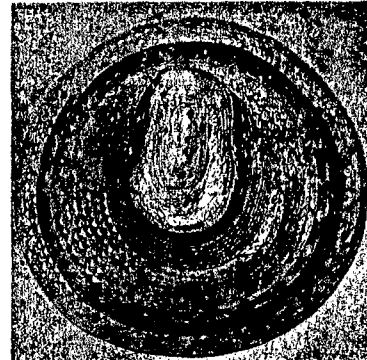
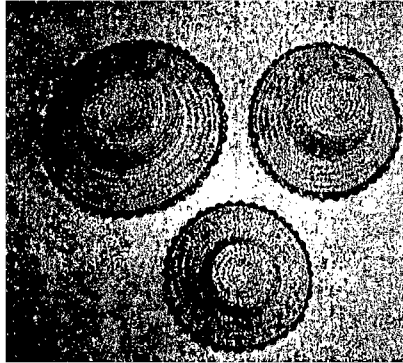

Hay bastante variedad de sombreros realizados en la misma técnica y se derivan inclusive en productos decorativos.

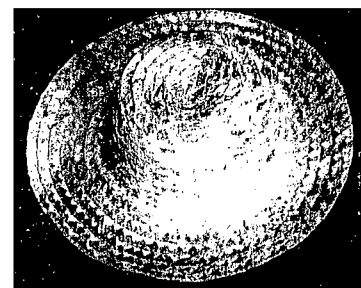
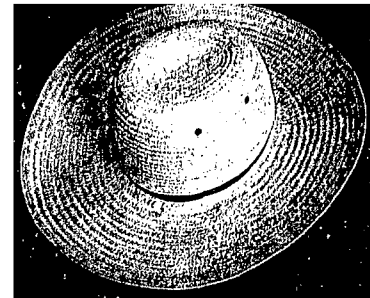
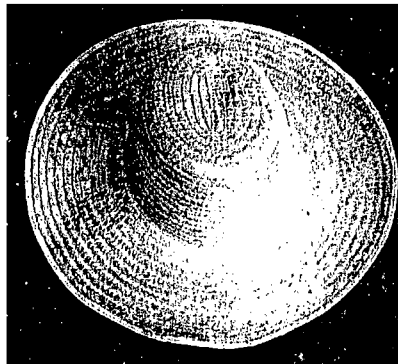



Los talleres se componen de maquinas de coser de pedal y generalmente son bodegas donde almacenan el producto y la materia prima.



Además del manejo de la maquina de coser también trenzan la tetera contres hasta siete cintas y con bucles en algunos casos.

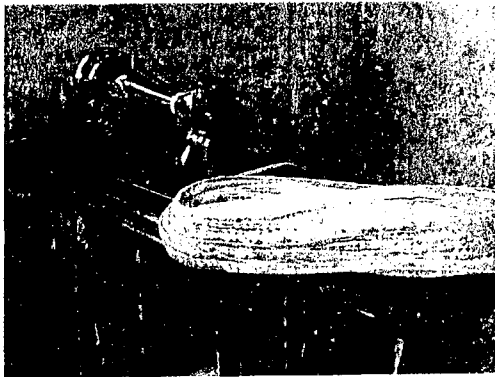



La mayoría de muestras en fique fueron bolsos tipo mochila los cuales no tenían dimensiones ajustadas, sin embargo en algunos se observó el trabajo de diferentes puntadas de tejido en agujeta.



El tinturado es un aspecto que necesita capacitación para complementar la acción del aprendizaje del tejido.

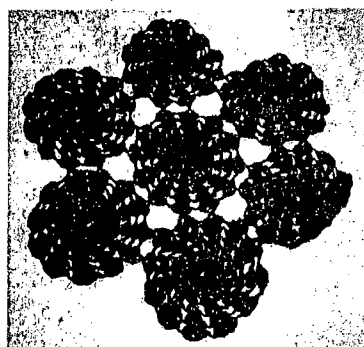



## BENEFICIARIOS MUNICIPIO DE VALLE DEL GUAMUEZ PUTUMAYO

### Entidad de apoyo en al región

Se contacto inicialmente al oficina de gestión social de la alcaldía municipal a cargo de VIVIANA CASTRO quien realizo una convocatoria abierta a los artesanos de la zona tanto indígenas como colonos.

### Estado actual del grupo.

A la convocatoria solo asistieron los artesanos locales del grupo **IMAGINARTE** quienes trabajan la guadua inmobiliario y accesorios decorativos y mas adelantes e contacto a los indígenas para desarrollar el trabajo.

### Desarrollo de la temática.

Se desarrollo de manera focal con cada grupo especifico visitando los talleres de graduarte y contactando a los artesanos en el municipio debido a que difícil acceder a ellos en la casa de asuntos indígenas del municipio.

### Resultados.

Se diseño una línea de mesa para los de imaginarte a partir de los canutos de guadua descortezada y trabajando secciones curvas para orientarlas a productos y contenedores de mesa y sala.

Productos fáciles y económicos que tiende a generar un diversidad de diseño en el sector de la guadua.



## COLECTIVAMENTE COMO RESULTADO DEL TALLER CASA CARNAVAL.

Según los planos que se llevaron se desarrollo un taller de confección de bolsos en cinta sobre tela.

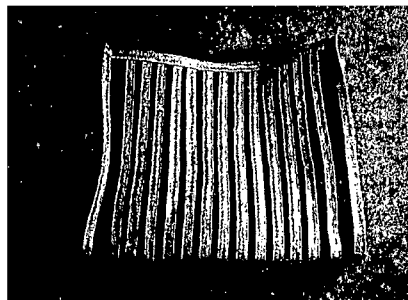
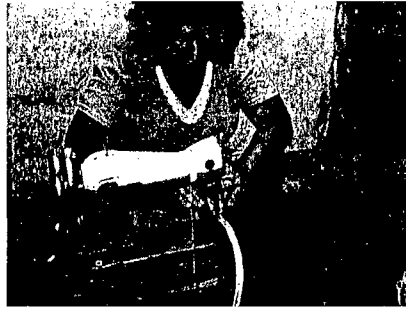



Ministerio de Comercio, Industria y Turismo  
artesañas de colombia.s.a.



Como complemento al proceso de mejoramiento integral del producto, se incentivó al grupo en el tema de exhibición socializando con ellos el sistema de mobiliario diseñado durante el proyecto para la presentación de la sub-colección regional "Casa Carnaval", en la cual se tuvo representación del producto mejorado en Mallama.

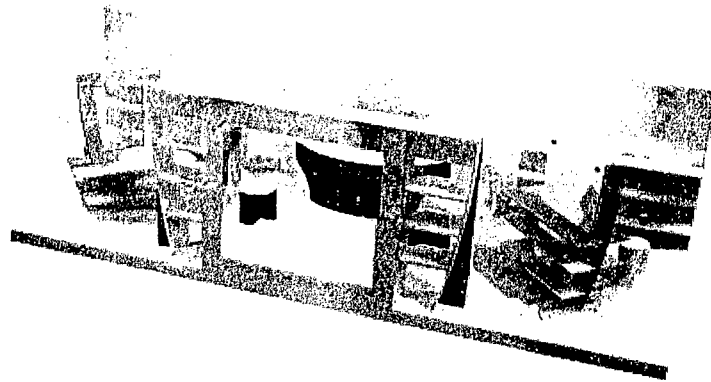
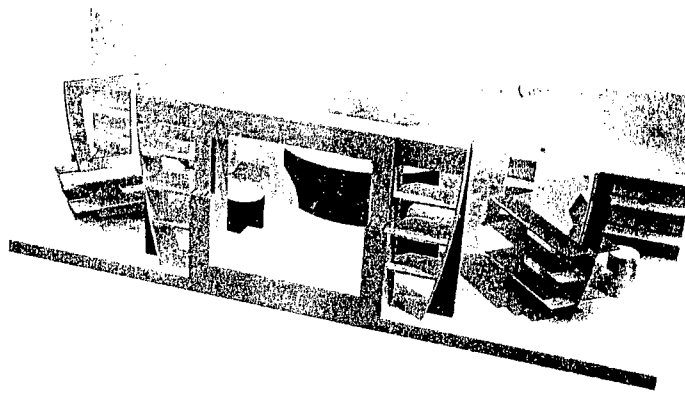

Proyecto:  
Diseño e Innovación Tecnológica Aplicados en el Proceso de Desarrollo del Sector Artesanal Colombiano





Ministerio de Comercio, Industria y Turismo  
artesanías de colombia s.a.



### 3. Localidad de Tello, Huila

---



## Capítulo 3

### Tello

#### Oficio: Cestería de Guadua en tiras

#### Materia Prima: Guadua y bejuco

##### 3.1 Introducción

La descripción del siguiente informe detalla la ejecución y desarrollo de las actividades realizadas durante la asesoría en diseño en la localidad de Tello; teniendo en cuenta los objetivos planteados por la actividad está principalmente direccionado al mejoramiento de producto y a su vez al rediseño de nuevos productos.

También se realizó un taller de tintes cuya finalidad era la de dar a conocer a los artesanos nuevos materiales como tintillas para madera, y tintes de tipo químico, teniendo como resultado la obtención de una nueva gama de color.

Las actividades se efectuaron con el taller “Asocrear” donde sólo están vinculados cinco artesanos cabeza de taller, de los cuales cuatro tiene tradición artesanal; cabe tener en cuenta que en años anteriores este grupo era de mayor número y debido a circunstancias de tipo económico y de relación entre sí de los artesanos, se fue reduciendo considerablemente; Las otras actividades se realizaron en casa de un artesano que labora junto con su hijo, y que también posee una tradición en el oficio de la cestería en guadua en tiras.

En el municipio de Tello se desarrollo un taller con tintillas para madera a base de agua, aplicándola a la guadua en tiras que es utilizada por medio de tejidos en la elaboración de diferentes productos artesanales.

Se puede decir que se obtuvieron buenos resultados con dicho producto, y se obtuvo una carta de color que generó nuevas expectativas a los artesano, y a la vez el uso del color y del conocimiento de las tendencias actuales.

Hubo gran interés por parte de los artesanos al recibir dicha asesoría, ya que en la actualidad trabajaban con tintes o anilinas, que no han tenido los resultados esperados, y no han sido favorables para los acabados finales de sus productos.





### 3.2.3 Características de la Población Beneficiaria

Total de Asistentes: 7 personas

Rango de edad	# Personas	%
Menor de 18 años		
18 a 30		
31 a 55	6	86
Mayor de 55	1	14
<b>Total</b>	<b>7</b>	<b>100</b>

Estrato	# Personas	%
1	7	100
2		
3		
4 o más		
<b>Total</b>	<b>7</b>	<b>100</b>

Género	# Personas	%
Masculino	2	29
Femenino	5	71
<b>Total</b>	<b>7</b>	<b>100</b>

SISBEN	# Personas	%
Si	3	43
No	4	57
<b>Total</b>	<b>7</b>	<b>100</b>

Tipo de población	# Personas	%
Afrocolombiano		
Raizal		
Rom – Gitanos		
Indígenas		
Otros	7	100
<b>Total</b>	<b>7</b>	<b>100</b>

Escolaridad	# Personas	%
Sin escolaridad		
Primaria incompleta	2	29
Primaria completa	4	57
Secundaria incompleta	1	14
Secundaria completa		
Universitarios		
<b>Total</b>	<b>7</b>	<b>100</b>

Grupo Artesanal Asocrear (5)

Artesanos independientes (2)



### 3.3 Cestería de Guadua en Tiras

#### 3.3.1 Materia Prima: Guadua Angustifolia

##### 3.3.1.1. Obtención de la Materia prima:

Para la obtención de la materia prima se programa una recolecta una o dos veces por semana, este material se encuentra ubicado al Oriente del municipio de Tello a unos 5 Km. de distancia; existen acuerdos realizados con los propietarios de las plantaciones, y en la mayoría de los casos no efectúan ningún pago. Esta recolección se puede realizar en cualquier época del año y se realiza con machete de 45 a 50 cm de largo, se pueden cortar guaduas desde 1.5 mts hasta 8 mts de largo; y diámetros desde 6 cm hasta 10 cm; el tiempo transcurrido es de un día completo. Las Guaduas recogidas se almacenan en un lugar seco ya sea en posición horizontal o vertical, generalmente en los patios de las casas. (estas pueden tener un tiempo de duración de varios años); las guaduas que se encuentran demasiado verdes se ponen al sol durante uno o dos días.

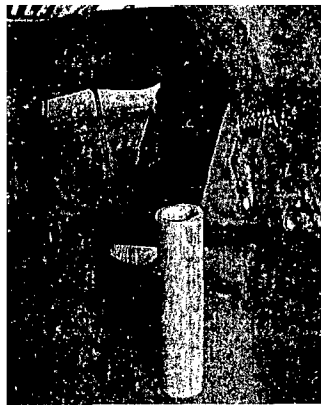

*Artesanías de Colombia  
Corte de canutos en secciones Tello Junio 2.006  
Foto: Constanza Vásquez*

Cuando se necesita transformar la materia prima se seleccionan las guaduas de acuerdo al trabajo que se va a realizar, y se cortan en diferentes largos por ejemplo de dos metros para la elaboración de roperos, o canutos de 60 a 80 cms para cofres y papeleras. Estas secciones de guadua se abren inicialmente con machete en dos, cuatro, seis y ocho secciones consecutivamente, cada una de estas secciones se pelan manualmente con el uso de cuchillos muy afilados, y se abren obteniendo tiras desde 0.5 cm hasta 3 cm de ancho y desde 1 mm hasta 8 mm de espesor.



Ministerio de Comercio, Industria y Turismo  
artesanías de Colombia s.a.



*Artesanías de Colombia  
Apertura en tiras Tello Junio 2.006  
Foto: Constanza Vásquez*

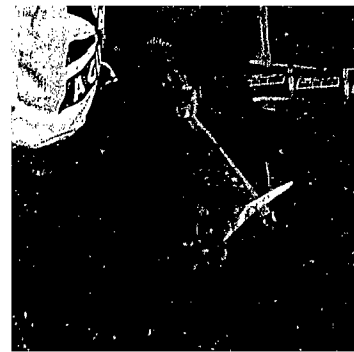

*Artesanías de Colombia  
Pelado de las tiras Tello Junio 2.006  
Foto: Constanza Vásquez*

Con esta materia prima seleccionada se elaboran productos con los tejidos básicos tafetán, zarga, o la mezcla de los dos, también se combinan con madera y bejuco. Entre los productos que elaboran están: Canastas leñeras, cofres, papeleras, canastas para floristería y roperos.



### 3.3.1.2 Esquema del proceso.

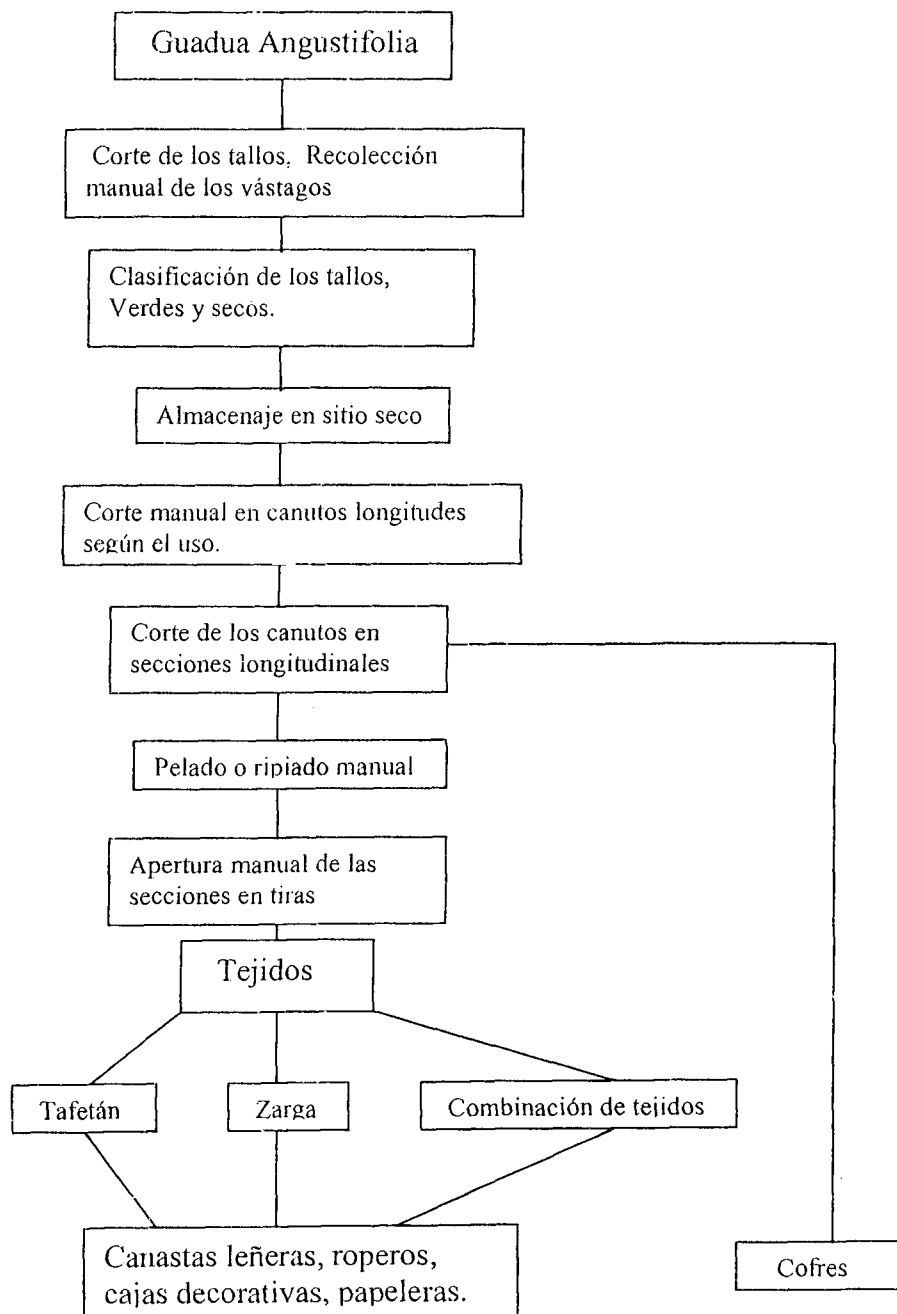

*Diagrama de proceso de producción, materia prima Guadua*



Ministerio de Comercio, Industria y Turismo  
artesanías de colombia.s.a.



### 3.3.2 Antecedentes

La primera intervención por parte de Artesanías de Colombia fue con la investigadora Isabel Cristina Muñoz en Noviembre de 1.994, en donde se encuentran las fichas de producto de las piezas tradicionales, entre otros se elaboraban instrumentos musicales, canastos, porta materas y abanicos. Después se contó con la asesoría de la Diseñadora Olga Lucía Cárdenas por parte del Instituto Huilense de Cultura en Noviembre de 1.995 y respondió a una asesoría técnica en nuevos tejidos bidimensionales con efectos de color; luego intervino la Diseñadora Textil Claudia Helena González en Septiembre de 1.999, su primera propuesta se ejecuta a partir de las piezas tradicionales, en donde el abanico en guadua y los canastos para floristería son la mayor producción en la localidad desde años atrás. Partiendo del abanico desestructura su eje radial para volver la pieza plana y lineal planteando propuestas como individuales tejidos con fique para ser enrollables y bases para recipientes calientes.

De los canastos generó canastos a color y sin laca con dimensiones y usos más específicos, también una línea para jardinería viendo que en esa época eran productos de gran demanda en el mercado estadounidense y Europeo propuso los cubre materas partiendo de las tiras de guadua creó estructuras rígidas con entretejido en bejuco, y rejillas para jardín. Y una propuesta de fruteros y bandejas con diseño rústico debido a la mezcla con otros materiales como chipalo y bejuco.

Por último se contó con la asesoría de la diseñadora industrial Susana Guerrero donde retomó el diseño de individuales con guadua y fique, caminos de mesa, bandejas en guadua y chontilla y otros utensilios como botellers, escobillas y una línea de cubre materas para colgar.

En la actualidad la actividad artesanal ha disminuido considerablemente, y el grupo que se encontraba organizado en años anteriores se ha reducido en un 80 %, algunos de ellos ya no trabajan en la localidad y otros han cambiado su sitio de residencia buscando nuevas oportunidades de subsistencia. Algunos artesanos que aún laboran en dicha actividad, lo hacen básicamente para el mercado de la floristería, ferias en la ciudad de Neiva, y clientes que hacen pedidos para surtir sus locales, otros lo realizan como una actividad alterna a su trabajo o por aprendizaje y distracción.

La asesoría se programó por solicitud del grupo quienes están interesados en la reactivación del oficio como alternativa económica para las familias del municipio.





### 3.3.3 Principales Productos

En la actualidad la actividad artesanal ha disminuido considerablemente, y el grupo que se encontraba organizado en años anteriores se ha reducido en un 80 %, algunos de ellos ya no trabajan en la localidad y otros han cambiado su sitio de residencia buscando nuevas oportunidades de subsistencia. Algunos artesanos que aún laboran en dicha actividad, lo hacen básicamente para el mercado de la floristería, ferias en la ciudad de Neiva, y clientes que hacen pedidos para surtir sus locales, otros lo realizan como una actividad alterna a su trabajo o por aprendizaje y distracción.

#### 3.3.3.1 Cofres:

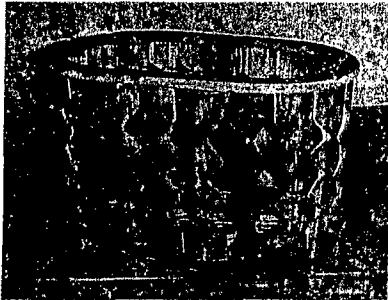

**Estructura:** Elaborada en madera aceituno o nogal, presenta irregularidades en los ensambles y el lijado es insuficiente.  
**Guadua en secciones:** Conforman las paredes del cofre, por ser formas complejas el corte es de muy baja calidad debido a la falta de herramienta adecuada, pues se realiza con segueta manual.  
**Acabados:** generalmente la guadua en secciones no se pela, y su acabado es natural o lacado.

*Artesanías de Colombia*  
*Referente cofre Tello Junio 2.006*  
*Foto: Constanza Vásquez*

#### 3.3.3.2 Papeleras:

**Estructura:** Elaborada con MDF de 15 mm, generalmente cubierto con fique de calibre grueso, dando como resultado un borde pesado visualmente, y haciendo el proceso de enrollado dispendioso. Alrededor de la estructura se elabora una rejilla con palos en guadua, y a través de ellos se cubre con yute o fique y se pinta con vinilos o lacas de diferentes colores, lo cual hace que se pierda la tradición del oficio de tejido en guadua.

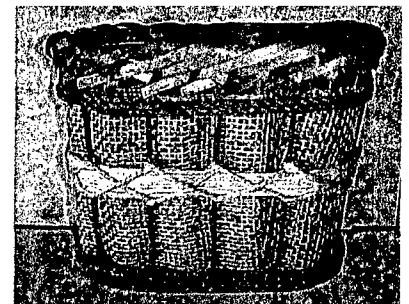

*Artesanías de Colombia*  
*Referente papelera Tello Junio 2.006*  
*Foto: Constanza Vásquez*



### 3.3.3.3 cestería para floristería

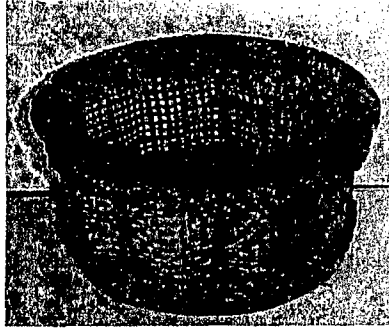

Estructura: Elaborada con MDF de 15 mm, generalmente cubierto con fique de calibre grueso, dando como resultado un borde pesado visualmente, y haciendo el proceso de enrollado dispendioso. Alrededor de la estructura se elabora una rejilla con palos en guadua, y a través de ellos se cubre con yute o fique y se pinta con vinilos o lacas de diferentes colores, lo cual hace que se pierda la tradición del oficio de tejido en guadua.

*Artesanías de Colombia*  
*Referente cesta floristería Tello Junio 2.006*  
*Foto: Constanza Vásquez*

### 3.3.3.4 Panera y bandejas

Estructura: Elaborada en tejido de guadua en tiras y bejuco. Presenta un entrelazado de fique, recargando el objeto visualmente, el tejido de la guadua es muy grueso lo que hace que su terminación sea de baja calidad, se emplean tintillas el indio que con el tiempo se decoloran y se destiñen fácilmente con la acción del agua.

En general los productos elaborados actualmente tiene un alto porcentaje de uso del fique, perdiéndose así el oficio tradicional de los tejidos en guadua en tiras, también el uso de cortes de secciones de guadua muy complicados lo que hace que el proceso sea mucho más dispendioso.

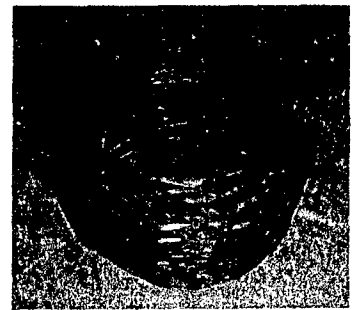

*Artesanías de Colombia*  
*Referente panera Tello Junio 2.006*  
*Foto: Constanza Vásquez*



### 3.3.4 Resultados de la Investigación

<i>Producto</i>	<i>Técnicas</i>	<i>Proceso a mejorar</i>
cofres	Estructura en madera con cortes de guadua en secciones irregulares	Retomar estructura en madera e implementar cortes más sencillos para reducir tiempo de ejecución, y plantear nuevos dimensionamientos
papeleras	Estructura en MDF y rejilla en palos de guadua con entrelazado en yute o fique	Retomar estructura, pero minimizando el MDF, eliminar el fique o yute, y aprovechando la rejilla de palos de guadua obtener nuevos tejidos de guadua en tiras o rescatar los tradicionales
Cestería para floristería	Tejido en guadua gruesa con bejuco y mezcla de yute o fique.	Eliminar el uso de fique, y utilizar tejidos en tiras de guadua de un ancho menor mejorando acabados y obtener nuevas formas con el uso de tejido en bejuco, nuevos dimensionamientos y obtener otro tipo de objetos utilitarios.
Paneras y bandejas	Estructura en MDF y rejilla en palos de guadua con entrelazado en yute o fique	Minimizar al máximo el uso de MDF, eliminar el fique o yute, y aprovechando la rejilla de palos de guadua obtener nuevos tejidos de guadua en tiras o rescatar los tradicionales, obtener nuevos dimensionamientos y otros objetos utilitarios
roperos	Estructura en madera con cortes de guadua en secciones irregulares o entrelazado de fique o yute	Implementar cortes más sencillos para reducir tiempo de ejecución, o implementar nuevos tejidos aprovechando la estructura en madera, planteando nuevos dimensionamientos



Ministerio de Comercio, Industria y Turismo  
artesanías de colombia.s.a.



### 3.4 Implementación

#### 3.4.1 Actividades Desarrolladas y resultados

3.4.1.1 Charla sobre teoría del color donde se instruyó a los artesanos sobre las tendencias del color en la actualidad, y se realizó un taller de tintes en cual está descrito y registrado en el numeral 3.5

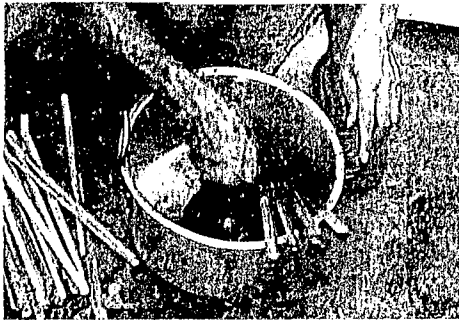

Artesanías de Colombia  
Taller de tintes Tello Junio 2.006  
Foto: Constanza Vásquez

3.4.1.2 Charla sobre la colección Casa Colombiana Cestería, con el fin de abrir nuevas expectativas a los artesanos, exponiendo los trabajos que se realizan a nivel de grandes ferias como es la de Expoartesanías; esta charla fue de gran interés por parte de los asistentes.

3.4.1.3 Se realizó un taller donde se retomaron los tejidos tradicionalmente elaborados, y se experimentó un nuevo tejido en X, el cual dio muy buenos resultados en forma y acabados, este se obtuvo aprovechando la estructura en madera y palos de guadua que actualmente estaban utilizando para la elaboración de las papeleras y cofres pero eliminando el uso del fique y yute.

Con este tejido se concibieron y elaboraron nuevos productos de carácter utilitario, resaltando las bondades del tejido de guadua en tiras, rescatando así el oficio tradicional de tejeduría.

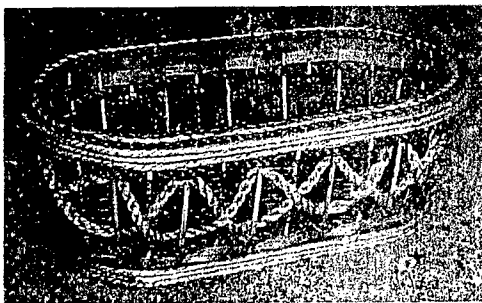

Artesanías de Colombia  
Referente Cesta con fique Tello Junio 2.006  
Foto: Constanza Vásquez

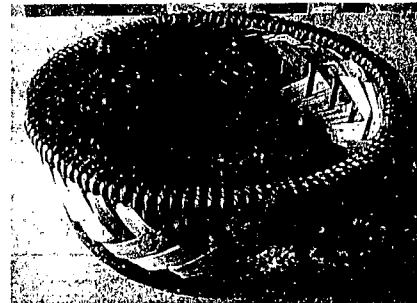

Artesanías de Colombia  
Mejoramiento de producto Tello Junio 2.006  
Foto: Constanza Vásquez



3.4.1.4 Se retomó la técnica utilizada en la elaboración de los cofres pero mejorando notablemente el corte en secciones de la guadua, estos cortes se realizaron de manera recta, disminuyendo así el tiempo de ejecución, bajando los costos de producción.

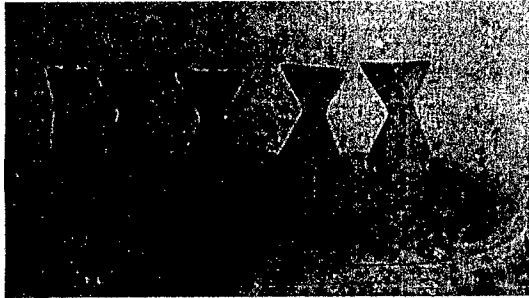

*Artesanías de Colombia*  
*Referente Corte secciones irregulares Tello Junio 2.006*  
*Foto: Constanza Vásquez*

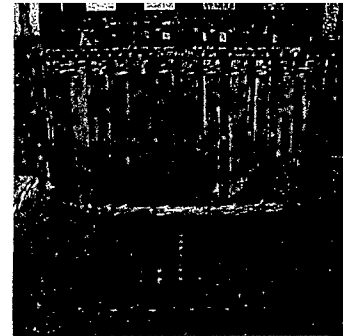

*Artesanías de Colombia*  
*Mejoramiento proceso cortes rectos Junio 2.006*  
*Foto: Constanza Vásquez*

### 3.4.2 Elaboración de las muestras

A continuación se detalla la obtención de las propuestas que se efectuaron en la asesoría; los productos referentes, planos técnicos y fichas de producto se encuentran en el anexo siguiente.

#### 3.4.2.1 Centros de Mesa

Se elaboraron las muestras en tres formatos apilables, primero se elabora un tejido en zarga con tiras de guadua de 1.5 cm de ancho se cortan los círculos según el patrón, se utiliza la técnica de la estructura en madera, la cual se hace con palos de guadua, se cortan las tiras de guadua con un largo igual al alto de cada uno de los centros de mesa, se pega la base (tejido) a la estructura y se entrelaza el tejido nuevo en X. El mejoramiento se da con la implementación del nuevo tejido y eliminando el uso del fique, al igual que el nuevo dimensionamiento.

#### 3.4.2.2 Paneras

Primero se elabora un tejido radial con guadua y bejuco, después se disponen armantes en guadua de 1 cm de ancho, y se realiza un tejido en tafetán cuidando de mojar la materia prima para dar la forma ovalada a la panera, hasta cerrar en la parte superior con un tejido más delgado en bejuco.

Aquí se retoman los tejidos tradicionales, dando nuevos dimensionamientos, y un concepto de diseño formal, eliminando el uso del MDF.



Ministerio de Comercio, Industria y Turismo  
artesañas de colombia.s.a.



Aquí se retoman los tejidos tradicionales, dando nuevos dimensionamientos, y un concepto de diseño formal, eliminando el uso del MDF.

#### 3.4.2.3 Revistero

Se elaboran tres tejidos en Zarga con tiras de 1.5 cm de ancho, según el patrón de medidas propuestas, se hace una estructura en madera de 2 cm de lado, se acopla con puntilla sin cabeza, cuidando de unir previamente con pegante madera, a esta estructura se empalman los tejidos laterales y el de la base, ocultando las uniones con guadua en tiras del mismo grosor de la madera, estas van unidas con pegante blanco de madera.

Esta es una propuesta de nuevo diseño utilitario, eliminando el tejido en fique y retomando los tejidos tradicionales.

#### 3.4.2.4 Puff - Contenedor

Se elabora una estructura en madera nogal de 2.5 cm de lado, se une con puntilla sin cabeza cuidando de unir previamente con pegante madera, se toma la técnica de la rejilla de palos de guadua, de diámetro 8 mm, alrededor de esta rejilla se elabora el tejido en X con tiras de 1.5 cm de ancho; para el acabado de la base y de la tapa se corta guadua en secciones de 2 cm de ancho, y el interior se forra

#### 3.4.2.5 Cofre

Se elabora una estructura en madera nogal de 2 cm de lado, se une con puntilla sin cabeza cuidando de unir previamente con pegante madera, para la configuración de las paredes laterales se cortan secciones de guadua de 2 cm de ancho se unen a la estructura hasta configurar sus cuatro lados para la tapa se sigue el mismo procedimiento.



Ministerio de Comercio, Industria y Turismo  
artesanías de colombia.s.a.



### 3.6 Conclusiones y Recomendaciones

Se logró captar el entendimiento por parte de los artesanos asistentes, en cuanto a las charlas sobre teoría del color y el uso de nuevos tintes.

En el taller de tintes se obtuvieron gamas de colores consistentes por medio de la degradación del color.

El tiempo de secado de los tintes es mínimo mejorando el proceso de consecución del trabajo.

Los conceptos de mejoramiento de producto fueron aceptados satisfactoriamente por los artesanos, quienes están muy interesados en continuar experimentando con nuevos tejidos.

Las muestras elaboradas cumplieron con las expectativas de los artesanos, y el grupo se presentó muy interesado en desarrollar nuevas propuestas pues estas fueron de gran aceptación.

El grupo se ha reducido en gran proporción, teniendo en cuenta las asesorías prestadas anteriormente, sin embargo los artesanos asistentes presentan gran interés en darle continuidad a las asesorías.

Es importante implementar un tipo de herramienta para el pelado de la guadua ya que este proceso es demasiado dispendioso.

Se debe dar continuidad a las asesorías con el grupo, teniendo como prioridad los talleres de creatividad y desarrollo de nuevos productos.



Ministerio de Comercio, Industria y Turismo  
artesanías de colombia.s.a.



## Bibliografía

La Guadua un regalo de la naturaleza  
Federación Nacional de Cafeteros de Colombia.  
Boletín No 72 Agosto 1.990

“Corporación Autónoma Regional de Quindío”  
Centro Nacional para el estudio de la guadua -- Bambú  
Nota técnica No 2 año 1.999

“ Presentación Casa Colombiana Cestería. Artesanías de Colombia. Centro de Diseño  
Bogotá 2.006”

“Cuaderno de diseño asesoría en cestería en guadua y bejuco en el municipio de Tello  
Departamento del Huila”,- Olga Lucía Cárdenas Diseñadora Industrial. Artesanías de  
Colombia. Bogotá, Noviembre 1.995

“Cuaderno de Diseño en asesoría de cestería en guadua en el municipio de Tello en el  
departamento del Huila”,- Claudia Helena González Diseñadora Textil. Artesanías de  
Colombia. Bogotá, Septiembre de 1.999.

“Cuaderno de Diseño en asesoría de cestería en guadua en el municipio de Tello en el  
departamento del Huila”,- Sara patricia Castro Diseñadora Textil. Artesanías de Colombia.  
Bogotá, Mayo de 2.000.

“Cuaderno de Diseño en asesoría de cestería en guadua en el municipio de Tello en el  
departamento del Huila”,- Susana Guerrero Diseñadora Industrial. Artesanías de Colombia.  
Bogotá, Mayo de 2.000.

“ Manual Creación de líneas de producto. Artesanías de Colombia. Centro de Diseño  
Bogotá 2.005”

“Revista Diseño Interior No 41 Año 1.995 ”

“Atlas Geográfico de Colombia y el Mundo Milleniun  
Casa editorial El Tiempo Año 2.002.”

“Revista Mobiliari Año 3 No 30 Bogotá 2.003”

Teoría del color  
Rafael Cebrián  
Página Internet [lilliputmodel.com](http://lilliputmodel.com)





FORMATO

Ficha de Producto

CODIGO: FORASD 08

FECHA: 2004 06 04

VERSION: 1

Página 1 de 2



Subgerencia de Desarrollo - Centro de Diseño para la Artesanía y las Pymes

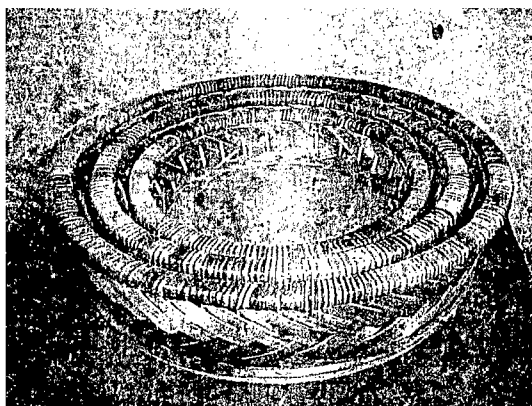

Pieza: Centro de mesa		Artesano: Emilsen Avilez	
Nombre:		Grupo:	
Oficio: Cestería en Guadua		Departamento: Huila	
Técnica: Cestería		Ciudad:	
Materia Prima: Guadua		Localidad/vereda: Tello	
Certificado Hecho a Mano: <input type="checkbox"/> Si <input checked="" type="checkbox"/> No		Resguardo:	
Dimensiones Generales:		Producción mes:	
Largo (cm)	Diámetro (cm) 45	Precio en Bogotá:	
Ancho (cm)	Peso (gr)	Unitario \$ Juego 65.000	
Alto (cm) 10	Color: Natural	Por mayor \$ Juego 60.000	
Observaciones:			
Responsable: D.I. CONSTANZA VASQUEZ		Fecha: Junio 2006	

Referente(s)



Muestra



Línea



Enpaque





Ministerio de Comercio, Industria y Turismo  
artesanías de Colombia s.a.

**FORMATO**

**Ficha de  
Dibujo y Planos  
Técnicos**

CODIGO: FORASD 07

FECHA: 2004 06 04

VERSION 1

Página 1 de 2



**Subgerencia de Desarrollo - Centro de Diseño para la Artesanía y las Pymes**

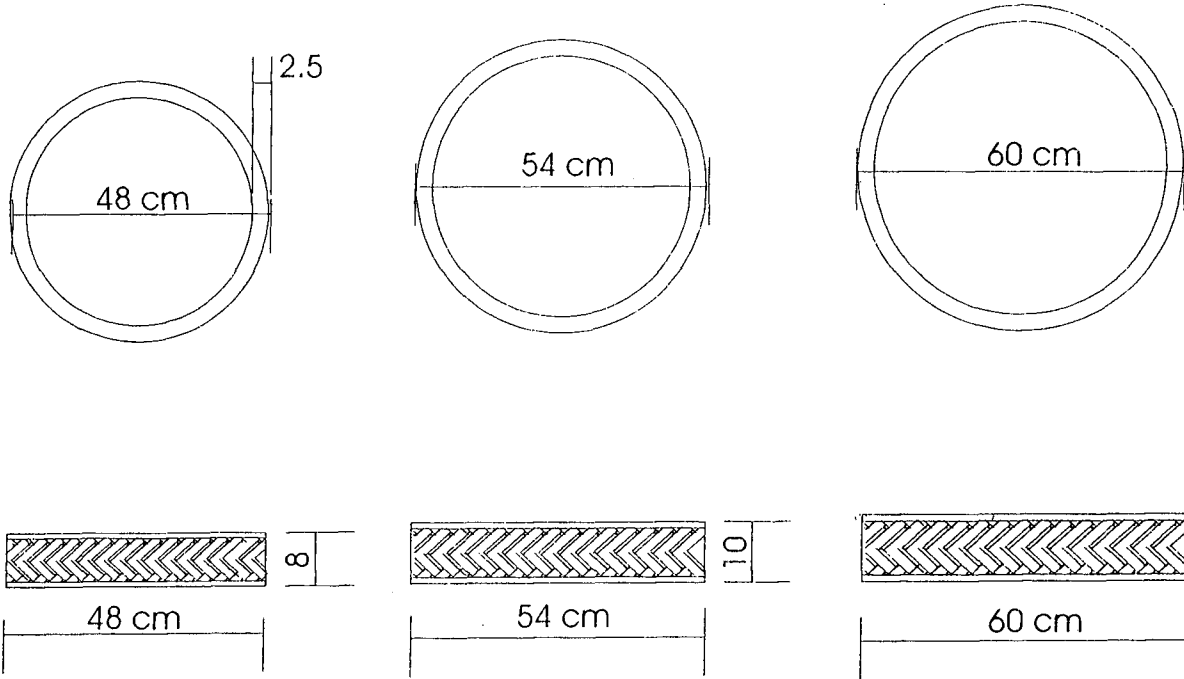

Pieza: Centros de mesa	Línea: Centros de mesa	Plano No
Nombre:	Referencia:	
Oficio: Cestería en guadua	Materia Prima: guadua	
Técnica: Cestería en guadua		

**Proceso de Producción:**  
 Se elabora un tejido en zarga de 1.5 cm de ancho las tiras, para la base, se cortan las tiras para el tejido y al rededor de la estructura en madera de palos de guadua se entrelaza el tejido en X.

**Observaciones:**

Responsable: Constanza Vásquez P. Fecha: Junio 2006

Referente(s)  Muestra  Línea  Empaque

	<b>FORMATO</b>	CODIGO: FORASD 08	
	<b>Ficha de Producto</b>	FECHA: 2004 06 04	
		VERSION: 1	Página 1 de 2



**Subgerencia de Desarrollo - Centro de Diseño para la Artesanía y las Pymes**

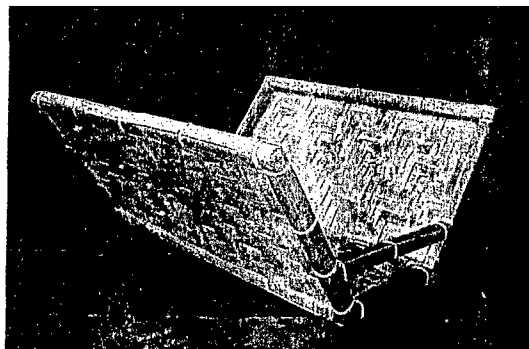

Pieza: Revistero		Artresano: Artesanos Tello
Nombre:		Grupo: Artesanos Tello
Oficio: Cesteria en Guadua		Departamento: Huila
Tecnica: Cesteria		Ciudad:
Materia Prima Guadua		Localidad/vereda: Tello
Certificado Hecho a Mano <input type="checkbox"/> Si <input checked="" type="checkbox"/> No		Resguardo:
Dimensiones Generales:		Produccion mes:
Largo (cm)	Diametro (cm)	Precio en Bogota:
Ancho (cm) 30	Peso (gr)	Unitario \$ 35000
Alto (cm) 25	Color Natural	Por mayor \$ 30.000
Observaciones:		
Responsable: D.I CONSTANZA VASQUEZ		Fecha: Junio 2006

Referente(s)

Muestra

Línea

Empaque



Ministerio de Comercio, Industria y Turismo  
artesanías de Colombia s.a.

**FORMATO**  
  
**Ficha de  
Dibujo y Planos  
Técnicos**

CODIGO: FORASD 07

FECHA: 2004 06 04

VERSION 1

Página 1 de 2



**Subgerencia de Desarrollo - Centro de Diseño para la Artesanía y las Pymes**

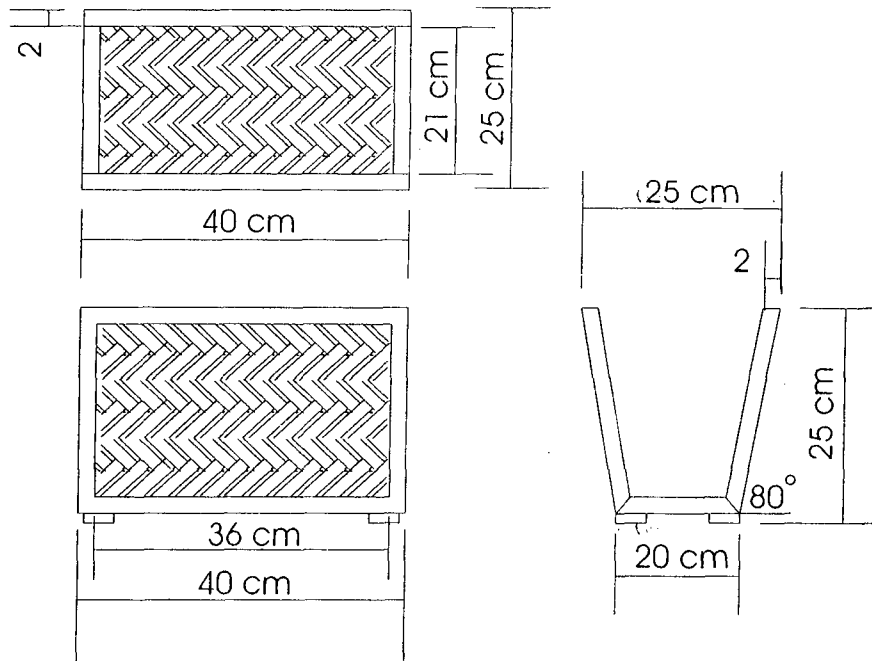

Pieza: Revistero	Línea: Revistero	Plano No
Nombre:	Referencia:	
Oficio: Cestería en guadua	Materia Prima: guadua	
Técnica: Cestería en guadua		

**Proceso de Producción:**  
Se elaboran tres tejidos en Zarga con tiras de 1.5 cm de ancho, según el patrón de medidas propuestas, se hace una estructura en madera de 2 cm de lado, se acopla con puntilla sin cabeza, cuidando de unir previamente con pegante madera, a esta estructura se empalman los tejidos laterales y el de la base, ocultando las uniones con guadua en tiras del mismo grosor de la madera, estas van unidas con pegante blanco de madera.

**Observaciones:**

Responsable: Constanza Vásquez P. Fecha: Junio 2006

Referente(s)

Muestra  
  Línea  
  Empaque



FORMATO

Ficha de Producto

CODIGO: FORASD\_08

FECHA: 2004 06 04

VERSION: 1

Página 1 de 2



Subgerencia de Desarrollo - Centro de Diseño para la Artesanía y las Pymes

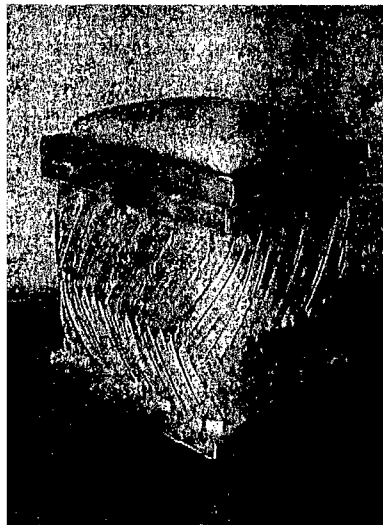

Pieza: puff	Artresano: Artesanos Tello
Nombre:	Grupo: Artesanos Tello
Oficio: Cesteria en Guadua	Departamento: Huila
Tecnica: Cesteria	Ciudad:
Materia Prima Guadua	Localidad/vereda: Tello
Certificado Hecho a Mano <input type="checkbox"/> Si <input checked="" type="checkbox"/> No	Resguardo:

Dimensiones Generales:		Produccion mes:
Largo (cm)	Diametro (cm)	Precio en Bogota:
Ancho (cm) 40	Peso (gr)	Unitario \$ 120.000
Alto (cm) 40	Color Natural	Por mayor \$ 100.000

Observaciones:

---



---



---



---

Responsable: D.I CONSTANZA VASQUEZ Fecha: Junio 2006

Referente(s)  Muestra  Línea  Empaque



**FORMATO**  
**Ficha de Dibujo y Planos Técnicos**

CODIGO: FORASD 07

FECHA: 2004 06 04

VERSION 1

Página 1 de 2



**Subgerencia de Desarrollo - Centro de Diseño para la Artesanía y las Pymes**

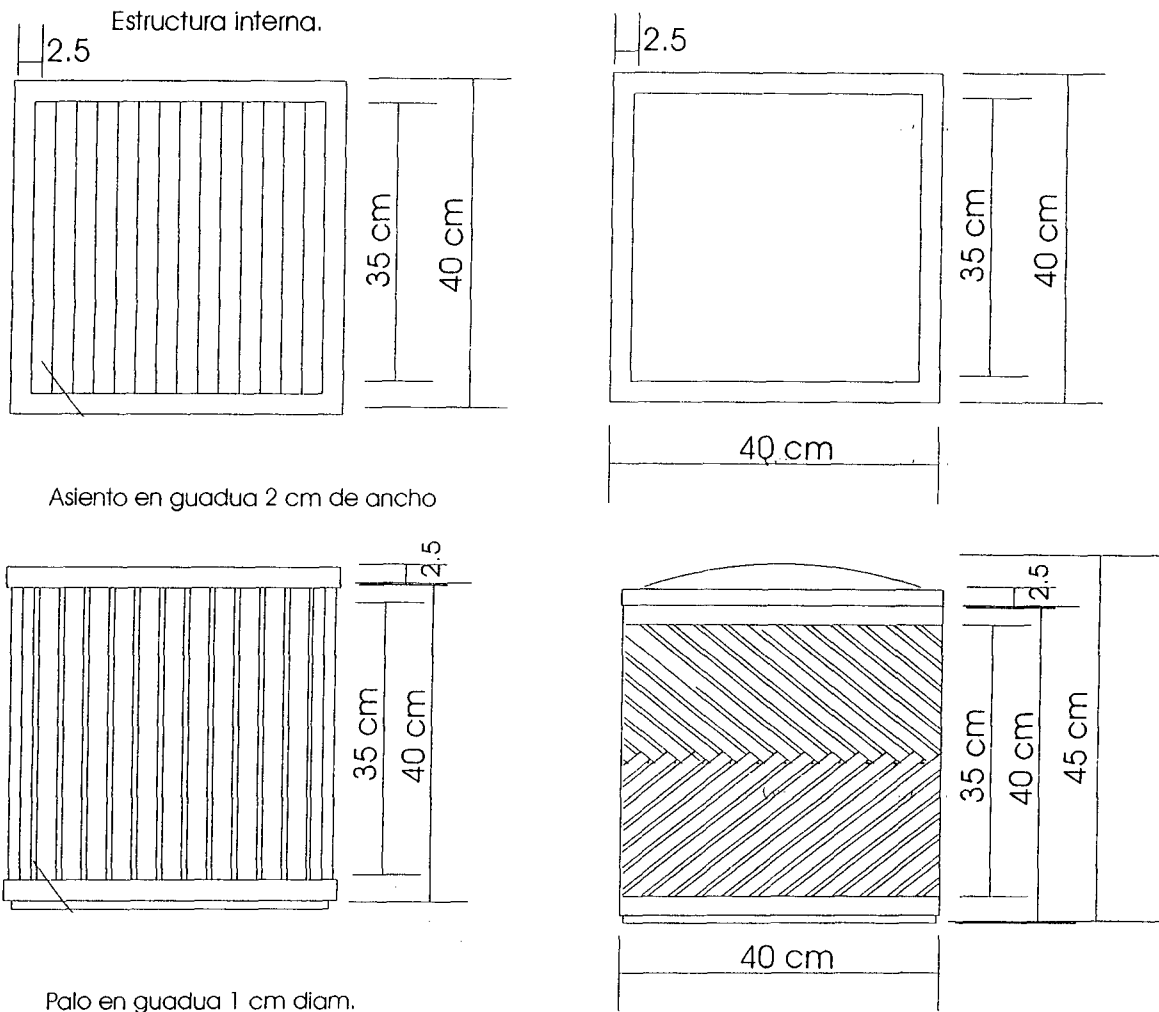

Pieza: Puff contenedor	Línea: Puff contenedor	Plano No
Nombre:	Referencia:	
Oficio: Cestería en guadua	Materia Prima: guadua	
Técnica: Cestería en guadua		

**Proceso de Producción:**  
Se elabora una estructura en madera nogal de 2.5 cm de lado, se une con puntilla sin cabeza cuidando de unir previamente con pegante madera, se toma la técnica de la rejilla de palos de guadua, de diámetro 8 mm, alrededor de esta rejilla se elabora el tejido en X con tiras de 1.5 cm de ancho; para el acabado de la base y de la tapa se corta guadua en secciones de 2 cm de ancho, y el interior se forra

**Observaciones:**

Responsable: Constanza Vásquez P. Fecha: Junio 2006

Referente(s)  Muestra  Línea  Empaque