



Libertad y Orden

Ministerio de Comercio, Industria y Turismo

Artesanías de Colombia S.A.

Centro de Diseño para la Artesanía y las Pymes

**Programa Nacional de Conformación de Cadenas
Productivas para el Sector Artesanal Colombiano**

**Asesoría en diseño para el mejoramiento de la
calidad y desarrollo de nuevos productos
Cadena Productiva de la Palma de Estera
Departamento de Cesar**

**Diana Marisol Pérez
Diseñadora Industrial**

Bogotá, febrero de 2005



Cecilia Duque Duque
Gerente

Ernesto Orlando Benavides
Subgerente Administrativo y Financiero

Carmen Inés Cruz
Subgerente de Desarrollo

Lyda del Carmen Díaz López
Coordinadora Centro de diseño

Diana Marisol Pérez
Diseñadora Industrial
Asesora en Diseño



Cadena Productiva de Palma Estera Municipio de Chimichagua - Cesar

Asesoría en diseño para el mejoramiento de la calidad y desarrollo de nuevos productos

Antecedentes

Los grupos de artesanas del municipio de Chimichagua y Corregimientos de Mandinguilla, Saloa y Candelaria, tienen una tradición en capacitación, gracias a diversas asesorías que han recibido en los últimos años por parte de Artesanías de Colombia, especialmente en los temas de diseño de producto y asesoría para el mejoramiento de la calidad.

Los siguientes son los grupos contactados en la zona:

Grupo	Nombre	Representante
1. Asoarpi Antes Asoarchy	Asociación de Artesanos la Piragua	Maria Luisa Ortiz Filipina Vega y Maria Concepción Florez
2. Asamichi	Grupo de artesanas de Chimichagua falta la legalización del grupo, en agosto se disolvió y volvieron a trabajar con Asoarpi	Ada Luz Rojas Carmelina Rivera Oliveros
3. Asaruchi	Asociación de Artesanas de Chimichagua	Osmelia Pedrozo Marlene Pedrozo
4. Artecan	Asociación de Artesanas de Candelaria	Jadis Garrido
5. Arteman	Asociación de Artesanas de Mandinguilla	Nery López Alcira Sánchez Eufemia
6. Asoarsa	Asociación de Artesanas de Saloa	Ibeth Royero Ilsia Guillen Urieta



Los grupos están conformados casi en su totalidad por mujeres que son cabeza de familia las cuales trabajan en los patios de sus casas en telares de elaboración casera, fabrican y comercializan los petates de elaboración tradicional para consumo local; algunos artesanos de los grupos

más organizados elaboran productos para mercado nacional especialmente



para almacenes de decoración, con diseños propios o diseños guiados por los asesores de empresas como Artesanías de Colombia, es por esto que el desarrollo de nuevos productos y especialmente la asesoría para el mejoramiento de sus procesos y procedimientos es de importancia para la motivación del grupo y posicionamiento en el mercado de sus productos.

Los artesanos inscritos en los grupos participaron activamente en las reuniones para la Asesoría para el Mejoramiento de la Calidad de los productos (Ver asistencia)

Objetivos

Prestar asesoría en Diseño para el mejoramiento de la calidad de los productos, a los grupos artesanales organizados en los municipios de Chimichagua, Candelaria, Mandinguilla y Saloa cubiertos en la Cadena de Palma de Estera.

Actividades

La necesidad de mejoramiento de la calidad se hizo tangible en cada parte del proceso productivo, iniciando con la necesidad de sensibilización a todo el grupo para no perder la tradición del urdido tradicional con fique, ya que en la actualidad un número importante de artesanas están empleando un hilo de propileno para el urdido.



Se divisó la necesidad de emplear dispositivos que ayuden a controlar la distancia entre los hilos de la urdimbre, esta medida se debe tener entre 1.5 y 2cm. Se propuso trazar un surco en el arquillo del telar demarcando esta distancia, para evitar que los hilos se desplacen por efecto del atesado del tejido.



Se resaltó la necesidad de estar controlando permanentemente el ancho de las piezas, evitando entregar productos que no contemplen los requerimientos de calidad. (Recalcando la importancia de mantener un metro para estar verificando el ancho del tejido)



Se recalco la importancia de un adecuado proceso de tinturado para evitar una decoloración de los productos.

Mejoramiento tecnológico

Destroncado de la palma estera: Consiste en quitar los pedacitos de paja o puntas de la palma, que han quedado fuera del tejido.



Forma de corte tradicional de la fibra de palma con cuchilla, presenta riesgo para la tejedora.

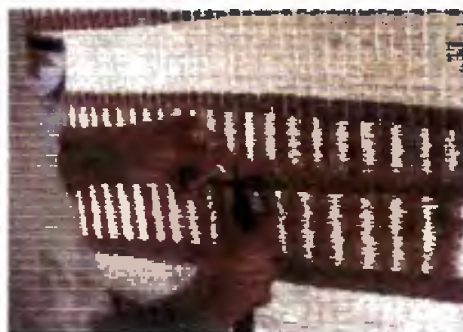

Forma de corte propuesta, utilizando un cortador que cubre la superficie de la cuchilla aislando el potencial riesgo de la tejedora a cortarse.

Los siguientes son los requisitos de calidad establecidos en el documento referencial de oficio de Tejeduría de Palma de Estera:

1. La estera tejida en telar vertical se caracteriza por:
Un tejido parejo y homogéneo en cada en cada una de sus partes.
La superficie de la estera debe ser completamente pareja, sin palmas sueltas en la trama.
E ancho debe ser igual en el extremo superior e inferior.
2. El orillo debe ser recto, uniforme y ajustado a lo largo del tejido.
3. El remate que se hace en los extremos, superior e inferior, del tejido para evitar que este no se desbarate, debe ser homogéneo de modo que la apariencia sea fina.
4. La urdimbre del tejido debe ser en fibra natural (ideal que sea fique) para obtener un tejido de alta calidad ya que la fibra sintética no es apta para estos productos.
5. El color debe ser uniforme en toda la extensión del producto.
6. La separación de los hilos de urdimbre debe ser de 1.5 y 2 cms., aproximadamente para dar mas estructura al tejido.



- 7 Las fibras tinturadas deben tener resistencia a la luz solar y al roce. Estas deben ser muy bien lavadas para evitar el desangre.

Logros

Se animó al grupo a generar estrategias para el mejoramiento de calidad, empezando por una exigencia personal y realización de jornadas de evaluación del producto en grupo, haciendo jornadas de trabajo con el fin de actualizar y nivelar a todas las integrantes especialmente las más nuevas.

En los grupos contactados se contó con la participación activa de las artesanas; permitiendo y facilitando la socialización de cada uno de los temas, además se dio la posibilidad de compartir conocimientos y experiencias.

Conclusiones

El empleo de la fibra sintética en el momento, atiende a una situación económica, por cuanto la consecución del fique hilado puede incrementar el costo final del producto.

El proceso de tinturado se debe fortalecer, partiendo por establecer una base de información del método y cantidad de suministros empleados para obtener un color específico tanto en tinte natural como sintético, no se encuentra una memoria de estos procedimientos en los grupos y se debe retomar los recuerdos de esta información en la memoria de algunas artesanas.

Recomendaciones

Se plantea tener producto para diversos nichos de mercado, por ejemplo las esteras tradicionales se pueden elaborar con urdimbre en fibra sintética para un mercado local, pero para un mercado nacional o clientes especializados se pide que se utilice como urdimbre hilo de fique.



De sarrollo de líneas de productosorde conlos nichos de mercado seleccionados para la cadena de la palma de estera.

Anteceden tes

Los grupos de artesanas del municipio de Chimichagua y Corregimientos

de Mandinguilla, Saloa y Candelaria, tienen una tradición de capacitación, gracias a diversas asesorías que han recibido en los últimos años por parte de Artesanías de Colombia, especialmente en los temas de diseño de líneas de producto. La dinámica en los grupos es cambiante, es por esto que se forman nuevos grupos que necesitan de una capacitación más intensa para que nivelar su calidad.

Los siguientes son los grupos ubicados en la zona:

1. Asoarpi: Asociación de Artesanos la Piragua. Antes Asoarchy
2. Asamichi: Grupo de artesanas de Chimichagua falta la legalización del grupo, en agosto se disolvió y volvieron a trabajar con Asoarpi
3. Asaruchi: Asociación de Artesanas de Chimichagua
4. Artecan: Asociación de Artesanas de Candelaria
5. Arteman: Asociación de Artesanas de Mandinguilla
6. Asoarsa: Asociación de Artesanas de Saloa
7. Amuicades: Asociación de Artesanas de Soledad. Tejen estera Tradicional
8. Copestera: Asociación de Artesanas de Chiriguaná. Tejen estera tradicional



Los grupos están conformados casi en su totalidad por mujeres que son cabeza de familia las cuales trabajan en los patios de sus casas en telares de elaboración casera, fabrican y comercializan los petates de elaboración tradicional para consumo local; algunos artesanos de los grupos más organizados elaboran productos

para mercado nacional especialmente para almacenes de decoración, con diseños propios o diseños guiados por los asesores de empresas como



Artesanías de Colombia, es por esto que el desarrollo de nuevos productos ha sido de mucha importancia para la motivación del grupo y por ende el posicionamientos en el mercado de sus productos.

Varios de los artesanos de los grupos participaron de las actividades de Asesoría y Capacitación para el Desarrollo e implementación de líneas de Productos, ver hojas de asistencia.

Objetivos

Desarrollar líneas de productos acordes con los nichos de mercado seleccionados para la Cadena Palma de Estera.

Actividades

Con base en los antecedentes de las Asesoría en Diseño en cada comunidad y los adelantos de la elaboración de producto de diseño de la asesoría anterior, se definió el diseño de productos enmarcados en el concepto de diseño de Casa Colombiana. El siguiente es el módulo base que se toma como punto de inspiración para generar el hilo conductor de la colección:



Casa Colombiana es un proyecto estratégico de Artesanías de Colombia para generar una imagen universal y distintiva de la artesanía Colombiana como herramienta para posicionar el producto artesanal con identidad Cultural Colombiana en mercados nacionales e internacionales con el objetivo de favorecer el desarrollo socio económico en las regiones generando empleo y a su vez mejorando el nivel sociocultural del sector artesanal.

Para la colección 2005 se trabaja con los materiales que participan del proyecto Programa Nacional para la Consolidación de Cadenas Productivas



en el Sector Artesanal, para asegurar de esta manera las condiciones necesarias en cuanto a calidad de las materias primas, calidad en el producto volúmenes de producción adecuados y oportunidad en los tiempos de entrega

La paleta de color esta inspirada en la maduración del café, para cada ambiente se estableció una gama cromática con colores dominantes y de acento los utilizados fueron:



Se desarrollaron e implementó seis líneas de producto acorde a los nichos de mercado atendiendo el esquema formal y gama de colores de la Colección Casa Colombiana 2004-2005, distribuidos así:

1- Grupo Artecan: Se desarrolló una *línea de contenedores*, Con tapa circular x tres unidades. Con tapa ovalado x dos unidades y un Frutero redondo, La *línea de jardín*: conformado por dos cojines de piso y un tapete. Todos los productos se desarrollaron con palma estera tinturada con tinte natural.

2- Grupo Asaruchi: Se desarrollo una *línea de divisorias* con calado y tinte natural (en dos tonos) y se trabajo *línea de tapete* en formato grande para comedor de formato grande y tinturado natural.

3- Grupo Asoarpi: Se desarrolló la *línea de alcoba infantil*; compuesta por tres cojines con diferente motivo de grano de café y un tapete; esta línea se trabajo con tinte sintético en colores primarios.

Se realizaron unas *telas para mueble de consola* en dos tonos con tinte natural y muestras de tejido en tinte natural y sintético para pruebas de laboratorio

4- Con el grupo de Saloa: No se trabajo desarrollo de producto, debido a que el manejo de la técnica artesanal es todavía muy básica y no han implementado el Rut para realizar transacciones comerciales con la empresa.



5- Con el grupo de Mandinguilla: No se implementó líneas de producto porque no tiene Rut y se dificulta el proceso de compra de prototipos.

Los grupos de Chiriguaná y Soledad, no fueron visitados ya que en el momento no están trabajando activamente en la tejeduría y estos grupos requieren previo a una asesoría en diseño una asesoría para el rescate y fortalecimiento de la técnica artesanal.

Se anexan las fichas de producto y planos técnicos de los productos desarrollados.

Logros

Se trabajaron desarrollo de tapetes de grande y mediano formato los cuales han sido de tradición en la comunidad, como también el desarrollo de divisoria caladas. En todos los productos se trabajó incursionando el concepto de diseño de curvas en el diseño gráfico es muy complejo obtener este resultado y por esto se opto llevar plantillas en tamaño 1:1 para su guía:

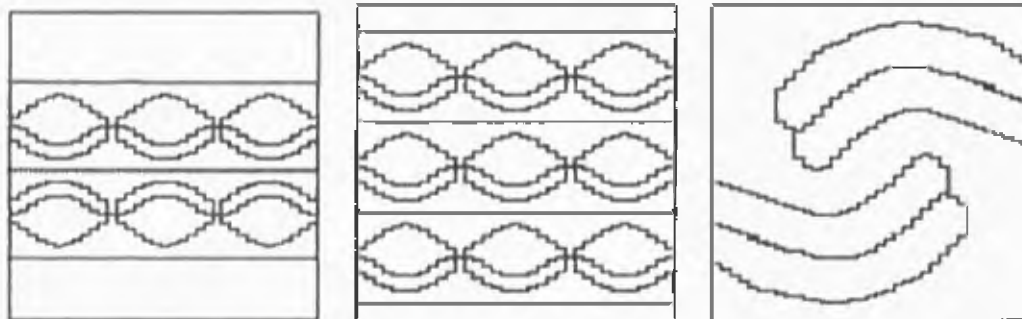

Especialmente el diseño de las curvas (abstracción del grano de café) en tamaño pequeño no se pudo obtener en el tejido:





En los grupos contactados se contó con la participación activa de las artesanas; permitiendo y facilitando la socialización de cada uno de los diseños, además se dio la posibilidad de compartir conocimientos y experiencias. Cada grupo quedó con la información necesaria para la elaboración de los diseños.

Los productos realizados se exhibieron en el marco de Expoartesanías 2004-2005, algunos productos para el Stand de Cadenas (Divisorias, línea infantil, línea de contenedores, telas de Mobiliario) y otros para Casa Colombiana (Tapetes y línea de Jardín)

Se anexa relación de productos realizados en formato de Ingreso de Materiales., Muestras experimentales y prototipos.

Conclusiones

El proceso de apropiación de un diseño nuevo por parte del grupo artesanal necesita de una fase para realizar ajustes antes de pasar a un proceso productivo; especialmente con el manejo de la gama cromática. Las esteras no requieren ajustes por ser productos de elaboración tradicional, pero a las líneas de cojines se les debe mejorar la forma de unión o cierre, y las líneas de contenedores necesitan de ajustes en calidad y estructuración del mismo para desarrollar esta línea de contenedores se retomó la técnica de tejido manual sobre base, se emplearon moldes contenedores con tapa plásticos.

Es necesario el proceso de socialización con todos los grupos de artesanas y con las comunidades entre sí, con el fin de lograr capacidad productiva y un mayor margen de competitividad en el mercado.

Recomendaciones

- El mejoramiento de la calidad del producto, especialmente el manejo del proceso de tinturado y el manejo de información para obtener el costo del mismo, son temas que se deben seguir trabajando y controlado para potencializar la capacidad de respuesta productiva en la cadena productiva.
- Es importante socializar los procesos de asesoría para que todos los artesanos adopten una actitud de apropiación de los procesos de capacitación.



FORMATO

Ficha de Producto

CODIGO: FORASD 08

FECHA: 2004 06 04

VERSION: 1

Página 1 de 2

Subgerencia de Desarrollo - Centro de Diseño para la Artesanía y las Pymes



Pieza: Cojín	Artesano: Jads Garrido
Nombre: Cojín Grano de Cafe	Grupo: Artesan
Oficio: Tejeduría	Departamento: Cesar
Técnica: Telar Vertical	Ciudad: Chimichagua
Materia Prima Palma estera	Localidad/vereda:
Certificado Hecho a Mano Si <input type="checkbox"/> No <input type="checkbox"/>	Resguardo:
Dimensiones Generales:	Produccion mes:
Largo (cm) 80	Diámetro (cm) NA
Ancho (cm) 80	Peso (gr) 2000 aprox.
Alto (cm) NA	Color crudo y verde/naranja
	Precio en Bogota:
	Unitario \$ 80.000
	Por mayor \$ 80.000
Observaciones: El costo del cojín es sin relleno, este se elabora con tapiceros de Bogota	

Responsable: Marisol Perez	Fecha: Noviembre 2004
----------------------------	-----------------------

Referente(s) Muestra Línea Empaque



FORMATO
Ficha de Dibujo y Planos Técnicos

CODIGO: FORASD 07

FECHA: 2004 06 04



VERSION 1

Página 1 de 2

Subgerencia de Desarrollo - Centro de Diseño para la Artesanía y las Pymes

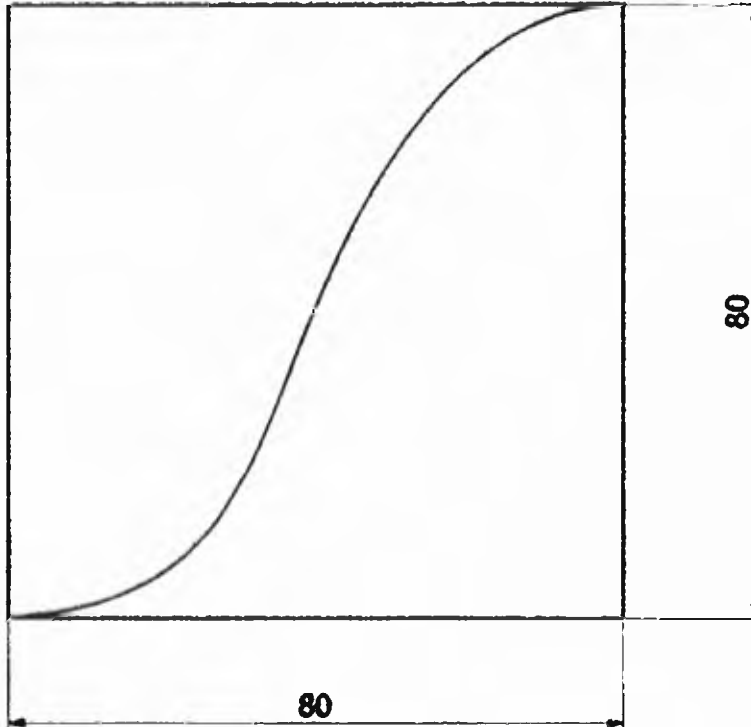

Pieza: Tapete	Línea: Jardín	ESC. (Cm): 1:10	PL: 1 de 1
Nombre: Grano de Café	Referencia: 		
Oficio: Tejeduría	Materia Prima: Palma Estera		
Técnica: Telar Vertical			

Proceso de Producción:
Selección de la materia prima, tinturado de la fibra con tintes naturales, inicio del tejido según las medidas del plano y el diseño, se finaliza con los remates del tejido

Observaciones: Se les estrego una matriz a escala 1:1 como guía para el tejido

Responsable: Marisol Pérez	Fecha: Noviembre 2004
-----------------------------------	------------------------------

Referencia(s) Muestra Línea Empaque

**FORMATO**Ficha de
Producto

CODIGO: FORASD 08

FECHA: 2004 06 04

VERSION: 1

Página 1 de 2

Subgerencia de Desarrollo - Centro de Diseño para la Artesanía y las Pymes

Pieza: Tapete		Artesano: Jedis Garrido
Nombre: Tapete Grano de Cafe		Grupo: Artecan
Oficio: Tejeduria		Departamento: Cesar
Tecnica: Tdar vertical		Ciudad: Chimichagua
Materia Prima Palma estera		Localidad/vereda:
Certificado Hecho a Mano Si <input type="checkbox"/> No <input type="checkbox"/>		Resguardo:
Dimensiones Generales:		Produccion mes: ████████
Largo (cm) 120	Diametro (cm) NA	Precio en Bogota:
Ancho (cm) 90	Peso (gr)	Unitario \$ 95.000
Alto (cm) NA	Color crudo y verde	Por mayor \$ 95.000
Observaciones:		
Responsable: Mariol Perez		Fecha: Noviembre 2004

Referente(s)

Muestra

Linea

Empaque



FORMATO
 Ficha de
 Dibujo y Planos
 Técnicos

CODIGO: FORASD 07

FECHA: 2004 06 04



VERSION 1

Página 1 de 2

Subgerencia de Desarrollo - Centro de Diseño para la Artesanía y las Pymes

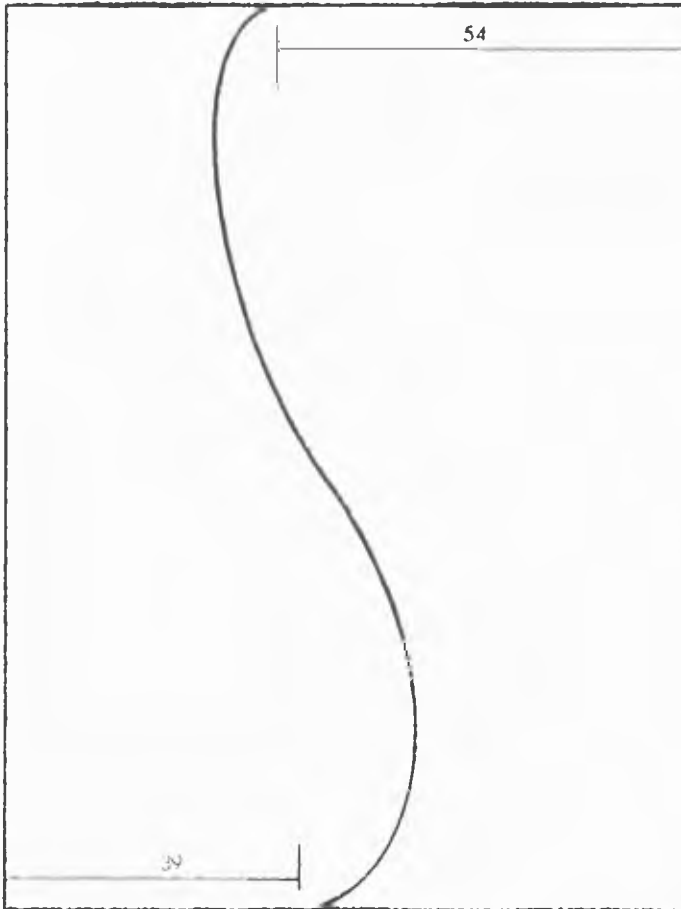

120



Pieza: Tapeta	Línea: Jardín	ESC. (Cm): 1:10	PL. 1 de 1
Nombre: Grano de café	Referencia:		
Oficio: Tejeduría	Materia Prima: Palma Entera		
Técnica: Telar Vertical			

Proceso de Producción:
 Selección de la materia prima, tinturado de la fibra con tintes naturales, inicio del tejido según las medidas del plano y el diseño, se finaliza con los remates del tejido

Observaciones: Se les estrego una matriz a escala 1:1 como guía para el tejido

Responsable: Mariol Perez Fecha: Noviembre 2004

Referente(s) Muestra Línea Empaque

**FORMATO**Ficha de
Producto

CODIGO: FORASD 08

FECHA: 2004 06 04

VERSION: 1

Página 1 de 2

Subgerencia de Desarrollo - Centro de Diseño para la Artesanía y las Pymes

Pieza: Juego de tarros x 3 und		Artesano: Jedis Garrido
Nombre: Circulares con tapa		Grupo: Artesan
Oficio: Tejeduría		Departamento: Cesar
Tecnica: Tejido manual con base		Ciudad: Candalaria
Materia Prima: Palma estera		Localidad/vereda: NA
Certificado Hecho a Mano Si <input type="checkbox"/> No <input type="checkbox"/>		Resguardo: NA
Dimensiones Generales:		Produccion mes:
Largo (cm)	Diametro (cm)	Precio en Bogota:
Ancho (cm)	Peso (gr)	Unitario
Alto (cm)	Color:	Por mayor
Observaciones:		
Responsable: Marisol Perez		Fecha: Octubre 2004

Referente(s)

 Muestra Línea Empaque



FORMATO

Ficha de Dibujo y Planos Técnicos

CODIGO: FORASD 07

FECHA: 2004 06 04

VERSION 1

Página 1 de 2



Subgerencia de Desarrollo - Centro de Diseño para la Artesanía y las Pymes

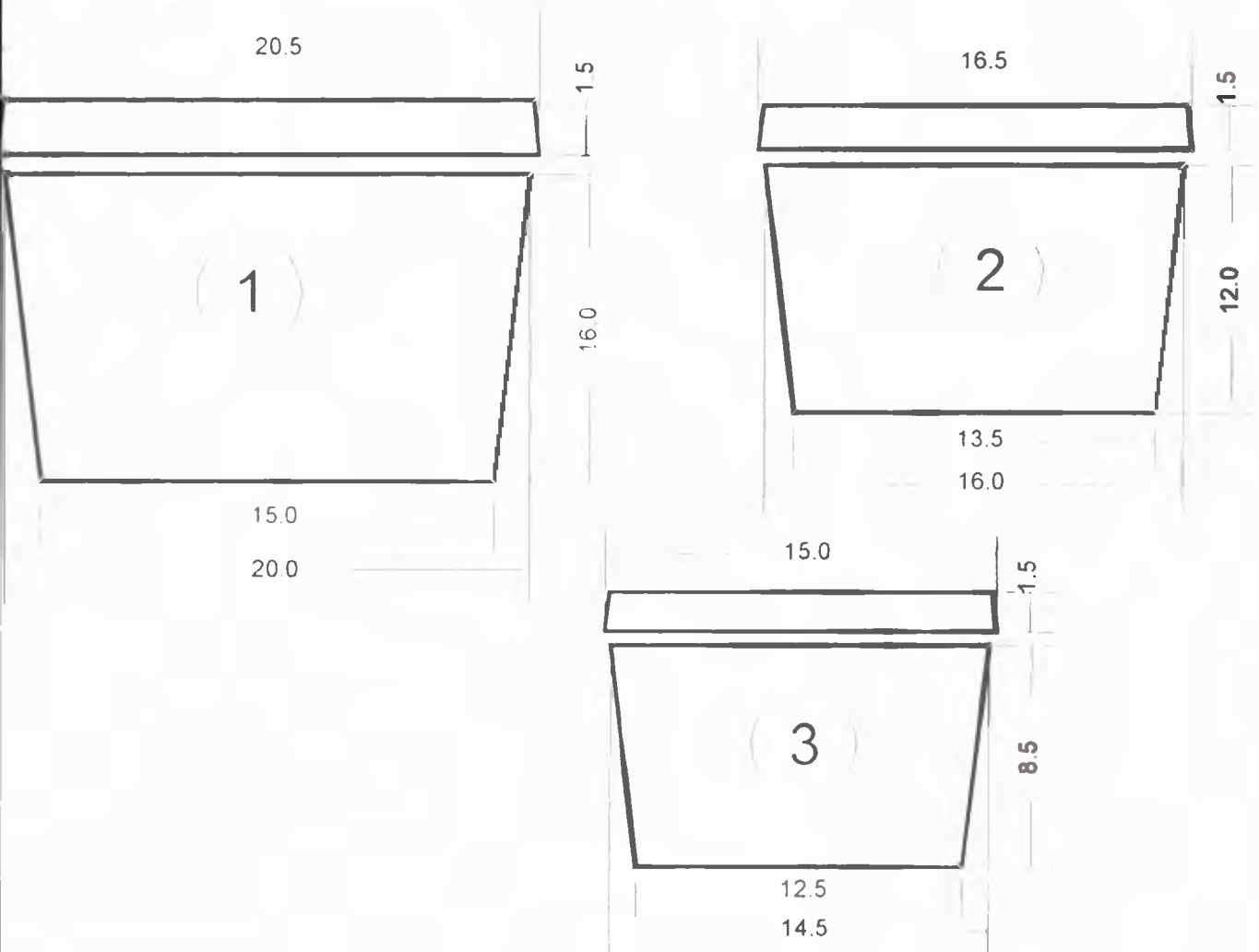

Pieza: Juego de Tarros x 3	Línea: Contenedores	ESC. (Cm)	PL. 1 de 1
Nombre: Circulares con tapa	Referencia:		
Oficio: Tejeduría	Materia Prima: Palma Estera		
Técnica: Tejido Manual con Base			

Proceso de Producción
 Selección y preparación de la materia prima, tinturado de la fibra con tintes Naturales, sobre el molde se realiza el urdido con fique, se inicio el tejido según las especificaciones de color Se finaliza con los remates del tejido Se trabajo con palma en verde y natural.

Responsable: Marisol Perez Fecha: Noviembre 2004

Observaciones: Se les estrego unrecipiente de plastico para que sirva como molde

**FORMATO**Ficha de
Producto

CODIGO: FORASD 08

FECHA: 2004 06 04

VERSION: 1

Página 1 de 2

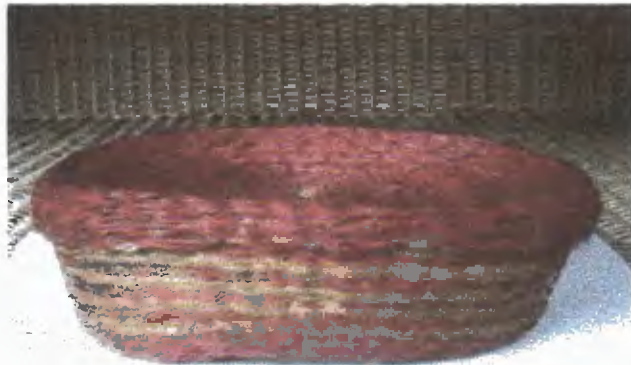
Subgerencia de Desarrollo - Centro de Diseño para la Artesanía y las Pymes

Pieza: Juego de tarros x 3 und		Artesano: Jadis Garrido	
Nombre: Ovalados con tapa		Grupo: Artesan	
Oficio: Tejeduría		Departamento: Cesar	
Técnica: Tejido manual con base		Ciudad: Candelaria	
Materia Prima: Palma estera		Localidad/vereda: NA	
Certificado Hecho a Mano Si <input type="checkbox"/> No <input type="checkbox"/>		Resguardo: NA	
Dimensiones Generales:		Produccion mes:	
Largo (cm)	Diametro (cm)	Precio en Bogota:	
Ancho (cm)	Peso (gr)	Unitario	
Alto (cm)	Color:	Por mayor	
Observaciones:			
Responsable: Marisol Perez		Fecha: Octubre 2004	

Referente(s)

Muestra

Linea

Empaque



FORMATO
 Ficha de
 Dibujo y Planos
 Técnicos

CODIGO: FORASD 07
FECHA: 2004 06 04
VERSION 1 | **Página 1 de 2**



Subgerencia de Desarrollo - Centro de Diseño para la Artesanía y las Pymes

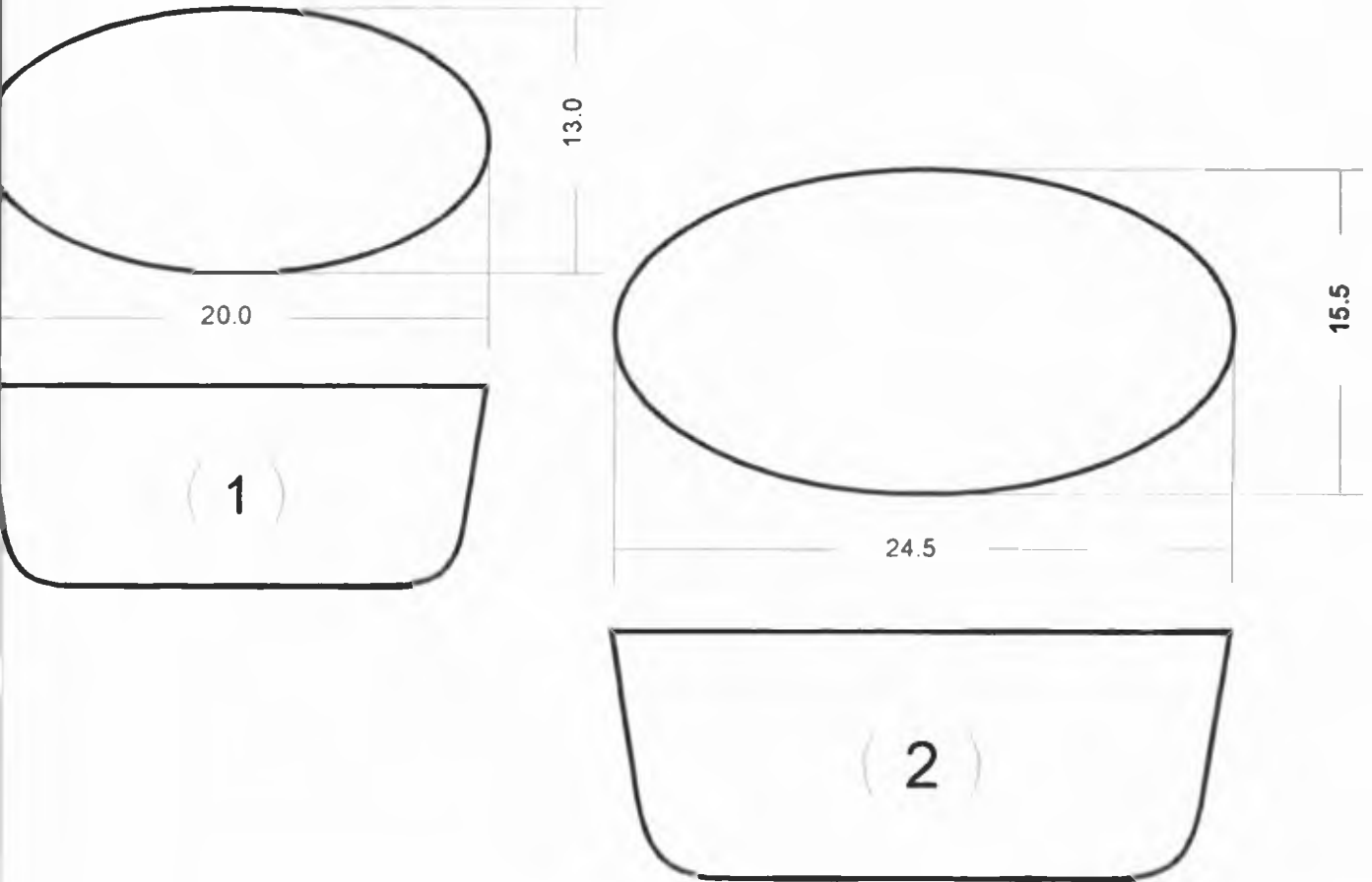

Pieza: Juego de tarros x 2	Línea: Contenedores	ESC. (Cm)	PL. 1 de 1
Nombre: Ovalados con tapa	Referencia:		
Oficio: Tejeduría	Materia Prima: Palma Estera		
Técnica: Tejido Manual con Base			

Proceso de Producción
 Selección y preparación de la materia prima, tinturado de la fibra con tintes Naturales, sobre el molde se realiza el urdido con fique, se inicio el tejido según las especificaciones de color
 Se finaliza con los remates del tejido. Se trabajo con palma en tonos rojos y beige

Observaciones: Se les estrego unrecipiente de plastico para que sirva como molde

Responsable: Marisol Perez **Fecha:** Noviembre 2004

Referente(s)

Muestra Línea Empaque



FORMATO
 Ficha de
 Dibujo y Planos
 Técnicos

CODIGO: FORASD 07

FECHA: 2004 06 04

VERSION 1

Página 1 de 2



Subgerencia de Desarrollo - Centro de Diseño para la Artesanía y las Pymes

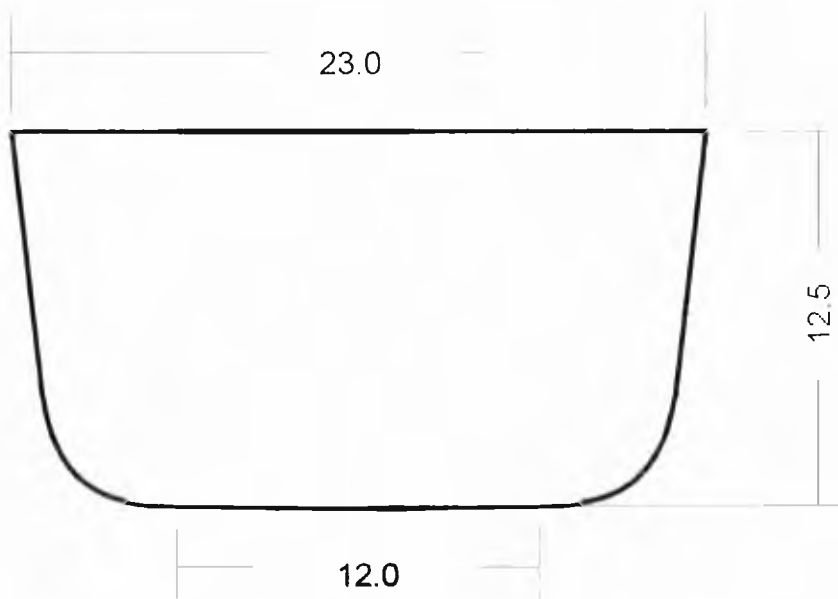

Pieza: Frutero	Línea: Contenedores	FSC. (Cm)	PL. 1 de 1
Nombre: Redondo	Referencia:		
Oficio: Tejeduría	Materia Prima: Palma Estera		
Técnica: Tejido Manual con Base			

Proceso de Producción:
Selección y preparación de la materia prima, tinturado de la fibra con tintes Naturales, sobre el molde se realiza el urdido con fique, se inició el tejido según las especificaciones de color
Se finaliza con los remates del tejido Se trabajo con palma en tonos naranja y verdes

Observaciones: Se les estrego un recipiente de plastico para que sirva como molde

Responsable: Marisol Perez **Fecha:** Noviembre 2004

Referente(s) Muestra Línea Empaque



FORMATO

Ficha de
Producto

CODIGO: FORASD 08

FECHA: 2004 06 04

VERSION: 1

Página 1 de 2

Subgerencia de Desarrollo - Centro de Diseño para la Artesanía y las Pymes



Pieza: Divisoria		Artesano: Osmelia Pedrozo
Nombre: Calada		Grupo: Asaruchi
Oficio: Tejeduría		Departamento: Cesar
Técnica: Telar Vertical		Ciudad: Chimichagua
Materia Prima: Palma estera		Localidad/vereda: NA
Certificado Hecho a Mano: Si <input type="checkbox"/> No <input type="checkbox"/>		Resguardo: NA
Dimensiones Generales:		Producción mes: <input type="checkbox"/>
Largo (cm) 180	Dímetro (cm) NA	Precio en Bogotá:
Ancho (cm) 30	Peso (gr)	Unitario \$80.000
Alto (cm) NA	Color: Natural, gris, naranja, negro	Por mayor \$80.000
Observaciones:		
Responsable: Mariol Perez		Fecha: Octubre 2004

Referente(s)

Muestra

Línea

Empaque



FORMATO

**Ficha de
Dibujo y Planos
Técnicos**

CODIGO: FORASD 07

FECHA: 2004 06 04

VERSION 1

Página 1 de 2



Subgerencia de Desarrollo - Centro de Diseño para la Artesanía y las Pymes

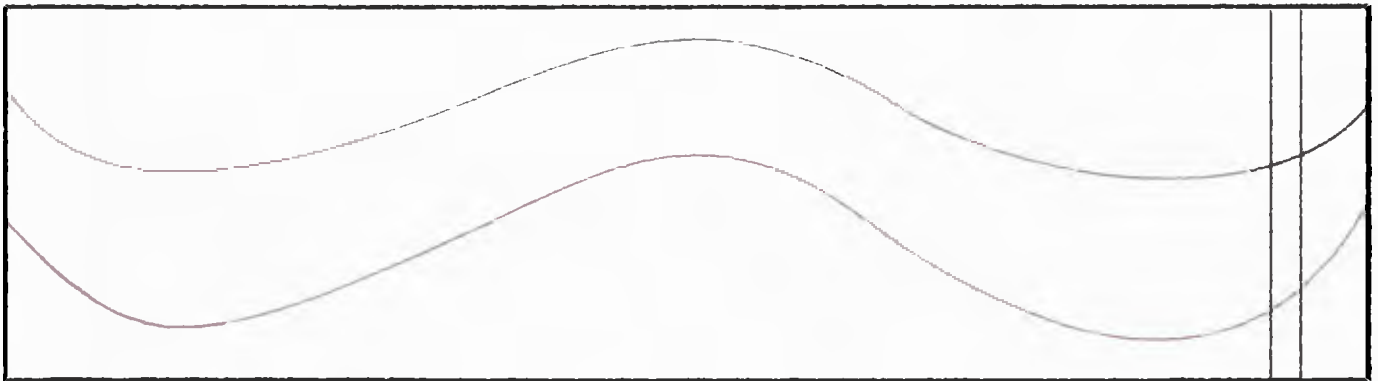

180

4



Pieza: Divisoria	Línea: Divisorias
Nombre: Calada	Referencia:
Oficio: Tejeduría	Materia Prima: Palma Estera
Técnica: Telar Vertical	

Proceso de Producción: Selección y preparación de materias primas, proceso de tinturado natural con bija, dividivi y jagua, elaboración de urdido con fique y paso de la trama con palma estera de acuerdo al diseño.

Observaciones:

Responsable: Mariacol Perez **Fecha:** Noviembre 2004

Referente(s)

- Muestra
- Línea
- Empaque
-



FORMATO

Ficha de Producto

CODIGO: FORASD 08

FECHA: 2004 06 04

VERSION: 1

Página 1 de 2

Subgerencia de Desarrollo - Centro de Diseño para la Artesanía y las Pymes

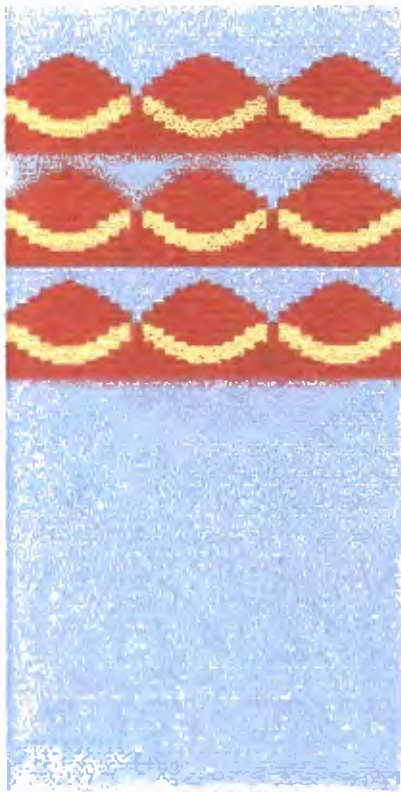

Pieza: Cojin		Artesano: Maria Concepcion Florez Diaz
Nombre: Grano de Cafe		Grupo: Asoarpi
Oficio: Tejeduria		Departamento: Cesar
Tecnica: Telar Vertical		Ciudad: Chimichagua
Materia Prima: Palma estera		Localidad/vereda: NA
Certificado Hecho a Mano Si <input type="checkbox"/> No <input type="checkbox"/>		Resguardo: NA
Dimensiones Generales:		Produccion mes: <input type="text"/>
Largo (cm) 50	Diametro (cm) NA	Precio en Bogota:
Ancho (cm) 50	Peso (gr)	Unitario \$50.0000
Alto (cm) NA	Color: Azul, Rojo, Amarillo, Verde	Por mayor \$50.000
Observaciones: El costo del cojin es sin relleno, este se elabora con tapiceros de Bogota		
Responsable: Marisol Perez		
Fecha: Octubre 2004		

Referente(s)

Muestra

Línea

Empaque

Subgerencia de Desarrollo - Centro de Diseño para la Artesanía y las Pymes

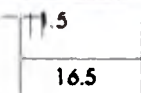
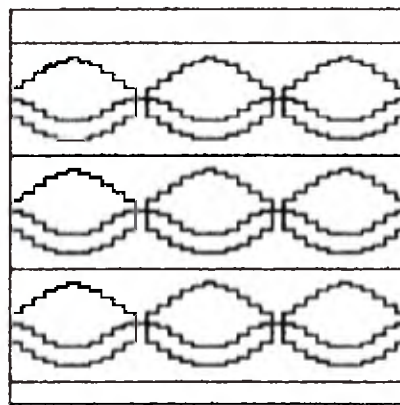
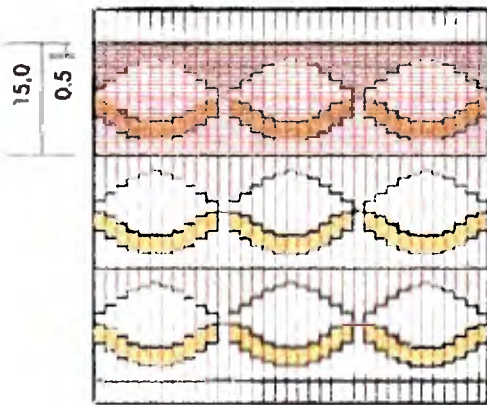
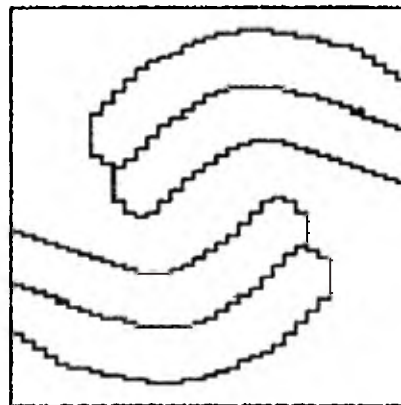
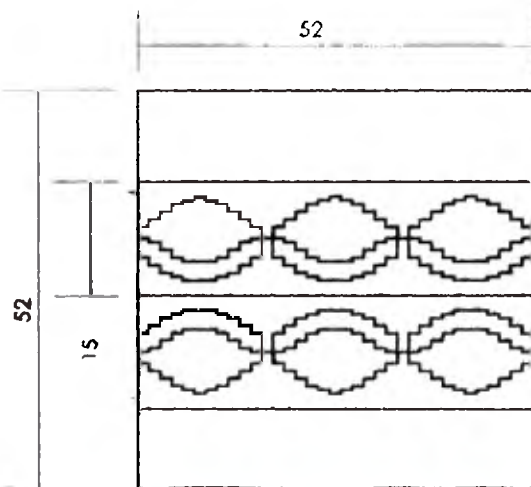

Pieza: Cojín	Línea: Alcoba Infantil	ESC. (Cm): 1:10	PL. 1 de 1
Nombre: Grano de Café	Referencia: 		
Oficio: Tejeduría	Materia Prima: Palma Estera		
Técnica: Telar Vertical			

Proceso de Producción:
Selección y preparación de la materia prima, tinturado de la fibra con tintes Sibacet para obtener colores fuertes primarios, urdido con fique, inicio del tejido según las medidas del plano.
Se finaliza con los remates del tejido.

Observaciones: Se les estrego una matriz a escala 1:1 como guía para el tejido

Responsable: Marisol Pérez	Fecha: Noviembre 2004
-----------------------------------	------------------------------

Referente(s) Muestra Línea Empaque

Subgerencia de Desarrollo - Centro de Diseño para la Artesanía y las Pymes

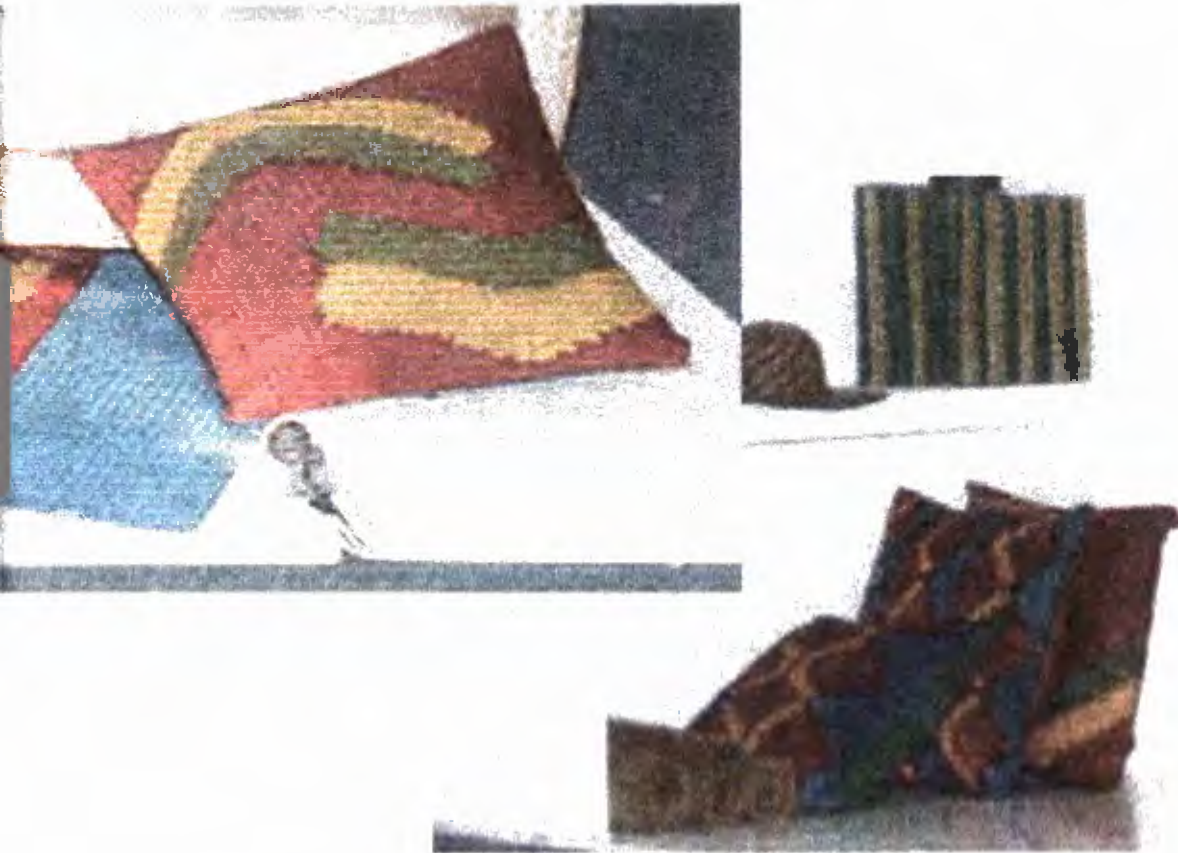

Pieza: Cojín		Artesano: Maria Concepcion Florez Diaz
Nombre: Grano de Cafe		Grupo: Asoarpi
Oficio: Tejeduría		Departamento: Cesar
Técnica: Telar Vertical		Ciudad: Chimichagua
Materia Prima: Palma estera		Localidad/vereda: NA
Certificado Hecho a Mano Si <input type="checkbox"/> No <input type="checkbox"/>		Resguardo: NA
Dimensiones Generales:		Produccion mes: <input type="checkbox"/>
Largo (cm) 50	Diametro (cm) NA	Precio en Bogota:
Ancho (cm) 50	Peso (gr)	Unitario \$50.0000
Alto (cm) NA	Color: Azul, Rojo, Amarillo, Verde	Por mayor \$50.000
Observaciones: El costo del cojín es sin relleno, este se elabora con tapiceros de Bogota		
Responsable: Marisol Perez		Fecha: Octubre 2004

Referente(s)

Muestra

Línea

Empaque



FORMATO

Ficha de Producto

CODIGO: FORASD 08

FECHA: 2004 06 04

VERSION: 1

Página 1 de 2

Subgerencia de Desarrollo - Centro de Diseño para la Artesanía y las Pymes

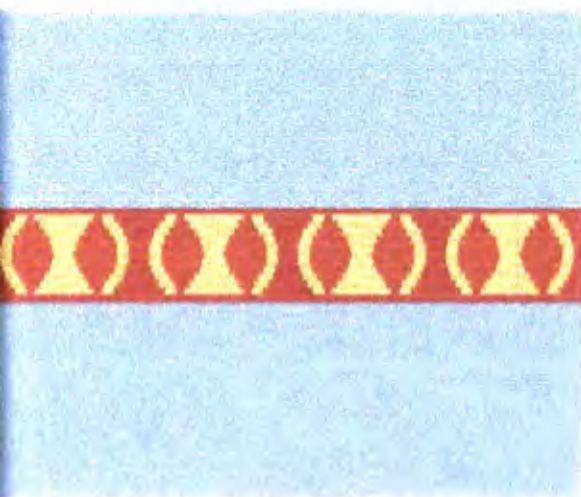

Pieza: Tapete		Artesano: María Concepcion Florez Diaz
Nombre: Grano de Cafe		Grupo: Asoarpi
Oficio: Tejeduria		Departamento: Cesar
Tecnica: Telar Vertical		Ciudad: Chimichagua
		Localidad/vereda: NA
Certificado Hecho a Mano Si <input type="checkbox"/> No <input type="checkbox"/>		Resguardo: NA
Dimensiones Generales:		Produccion mes: ██████
Largo (cm) 120	Diametro (cm) NA	Precio en Bogota:
Ancho (cm) 100	Peso (gr)	Unitario \$100.0000
Ano (cm) NA	Color: Azul, rojo, amarillo	Por mayor \$100.000
Observaciones:		

Responsable: Marisol Perez

Fecha: Octubre 2004

Referente(s)

Muestra

Línea

Empaque



FORMATO

**Ficha de
Dibujo y Planos
Técnicos**

CODIGO: FORASD 07

FECHA: 2004 06 04

VERSION 1

Página 1 de 2



Subgerencia de Desarrollo - Centro de Diseño para la Artesanía y las Pymes

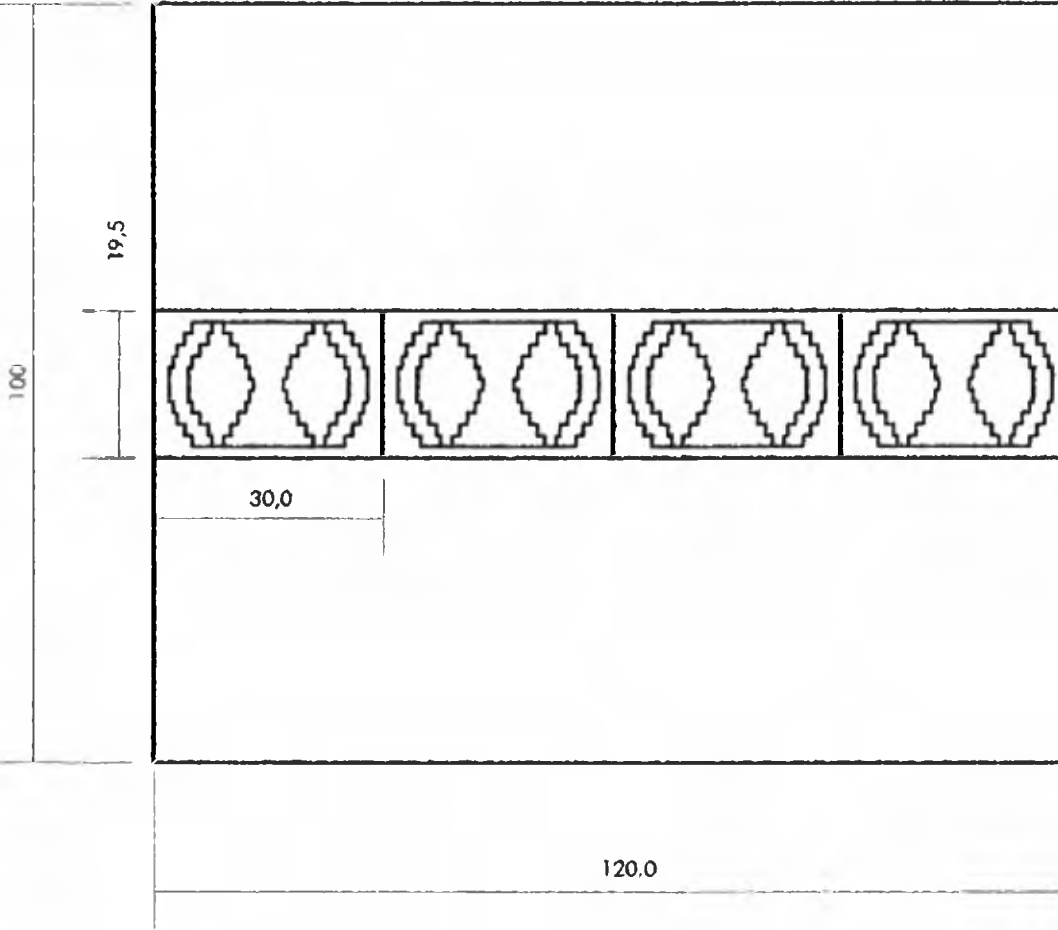

Pieza: Tapete	Línea: Alcoba Infantil	ESC. (Cm): 1:10	PL. 1 de 1
Nombre: Orano de café	Referencia:		
Oficio: Tejeduría	Materia Prima: Palma Estera		
Técnica: Telar Vertical			

Proceso de Producción:
 Selección y preparación de la materia prima, tinturado de la fibra con tintes Sibacet para obtener colores fuertes primarios, urdido con fique, inicio del tejido según las medidas del plano. Se finaliza con los remates del tejido.

Observaciones: Se les estrego una matriz a escala 1:1 como guía para el tejido

Responsable: Marisol Perez **Fecha:** Noviembre 2004

Referente(s)

- Muestra
- Línea
- Empaque

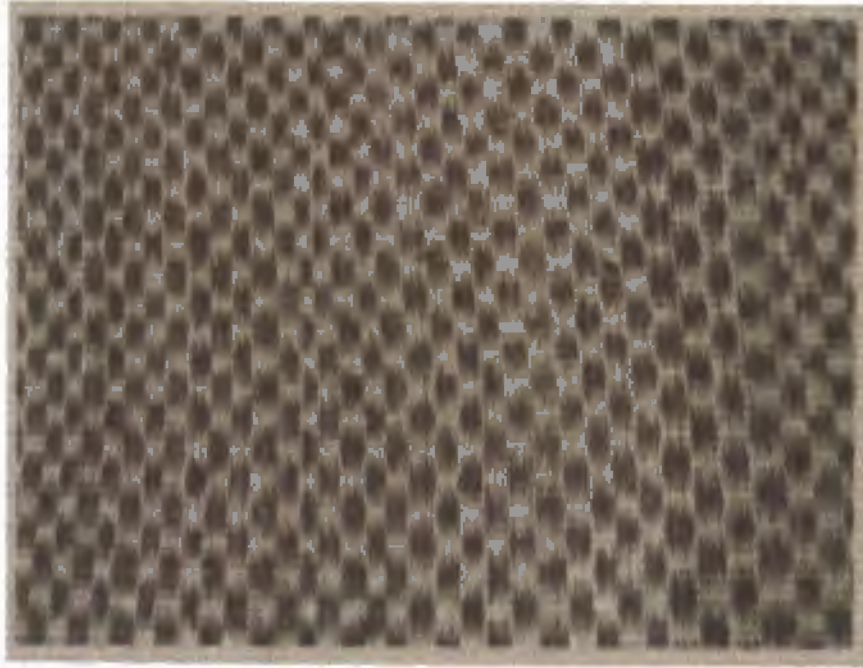
**FORMATO****Ficha de
Producto****CODIGO: FORASD 08****FECHA: 2004 06 04****VERSION: 1****Página 1 de 2****Subgerencia de Desarrollo - Centro de Diseño para la Artesanía y las Pymes**

Pieza: Tapete		Artesano: Juan Diaz Tel 953280360
Nombre: Mateado		Grupo: NA
Oficio: Tejeduría		Departamento: Cesar
Técnica: Telar Vertical		Ciudad: Chimichagua
Materia Prima: Palma entera		Localidad/variedad: NA
Certificado Hecho a Mano <input type="checkbox"/> Sí <input type="checkbox"/> No <input type="checkbox"/>		Resguardo: NA
Dimensiones Generales:		Producción por: unidad
Largo (cm) 255	[Dimensiones: largo] NA	Precio en Bogotá:
Ancho (cm) 240	Peso (gr) 4000 aprox.	Unitario \$741.000
Alto (cm) NA	Color: café y natural	Por mayor \$741.000
Observaciones:		
Responsable: Manuel Perez		Fecha: Octubre 2004

Referencia(s)

 Muestra Línea Estampas



FORMATO
Ficha de Dibujo y Planos Técnicos

CODIGO: FORASD 07

FECHA: 2004 06 04



VERSION 1

Página 1 de 2

Subgerencia de Desarrollo - Centro de Diseño para la Artesanía y las Pymes

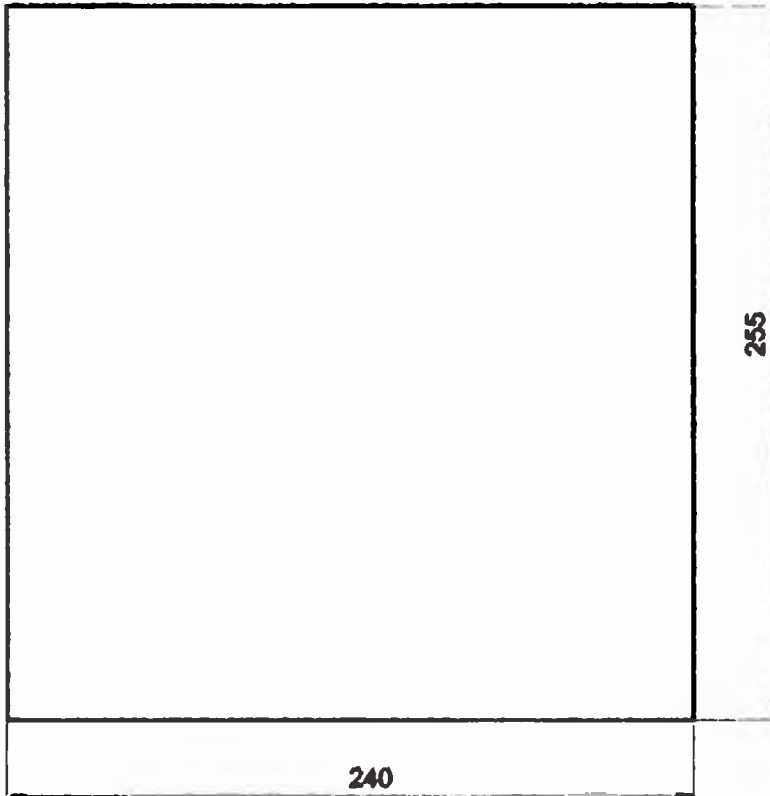

Detalle textura

Pieza: Tapete	Línea: Tapetes	ESC. (Cm): 1:10	PL: 1 de 1
Nombre: Moteado	Referencia: —		
Oficio: Tejeduria	Materia Prima: Palma Estera		
Técnica: Telar Vertical			

Proceso de Producción:

Selección y preparación de la materia prima, tinturado de las fibra con bija
Inicio del tejido según el diseño, remate y acabados

Observaciones:

Diseño figuras en motrocoes en cafe y natural

Responsable: Marisol Perez	Fecha: Noviembre 2004
-----------------------------------	------------------------------

Referencia(s)

- Muestra
 Línea
 Empaque