



INFORME FINAL

**ASESORÍA EN DISEÑO PARA LOS ARTESANOS DE BELÉN
(VEREDA TUATE BAJO)
EN EL OFICIO DE CERÁMICA**

**CONVENIO
GOBERNACIÓN DE BOYACÁ
INSTITUTO DE CULTURA DE BOYACÁ (ICBA)
ARTESANÍAS DE COLOMBIA S.A.**



**HENRY E. GARCÍA SOLANO
Diseñador Industrial**



CUADERNO DE DISEÑO



**REGIONAL CENTRO - ORIENTE
BOYACA**

**MUNICIPIO - BELEN
VEREDA - TUATE BAJO**

OFICIO - CERÁMICA

MATERIA PRIMA - ARCILLA NEGRA O GRIS



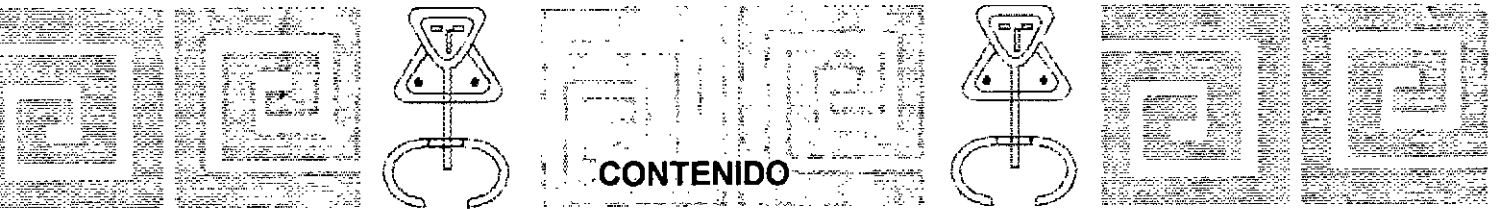

CONTENIDO

INTRODUCCION

1. ANTECEDENTES

1.1 ASESORIAS PRESTADAS POR ARTESANIAS DE COLOMBIA S.A.

1.2 ANALISIS DE MERCADO

2. PROPUESTA DE DISEÑO

2.1 SUSTENTACION

2.2 FICHA TECNICA

- Referente
- Propuesta (Dibujo Técnico)
- Muestra o Prototipo

3. PRODUCCION

3.1 PROCESO DE PRODUCCION

3.2 CAPACIDAD DE PRODUCCION

3.3 COSTOS DE PRODUCCION

3.4 CONTROL DE CALIDAD

3.5 PROVEEDORES

4. COMERCIALIZACION

4.1 MERCADOS SUGERIDOS

4.2 PROPUESTA GRAFICA Y ETIQUETA

4.3 PROPUESTA DE EMPAQUE

4.4 PROPUESTA DE EMBALAJE Y TRANSPORTE

CONCLUSIONES

OBSERVACIONES Y RECOMENDACIONES

MATERIAL FOTOGRAFICO

CREDITOS

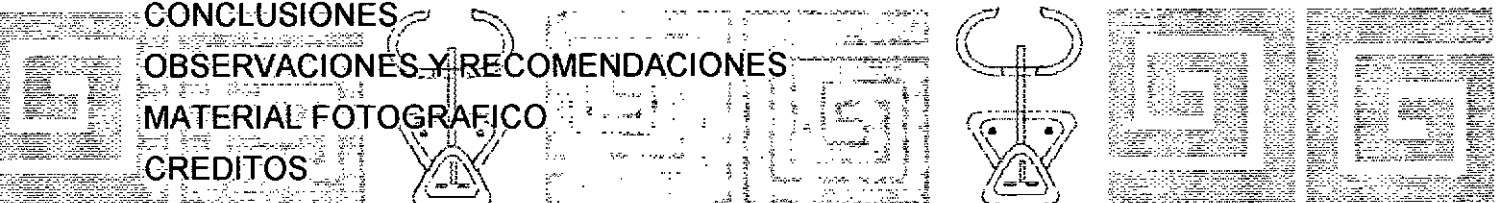



El presente cuaderno de diseño es una síntesis del trabajo realizado en cuatro meses, asistidos por dos días a la semana, donde la habilidad de los artesanos de Coomuartateb y la visión profesional de un diseñador industrial logran aunar esfuerzos para el desarrollo de nuevos productos, control de calidad de los diferentes procesos y prácticas en el horno con carbón con el fin de capacitar el grupo de manera integral en las etapas de producción y distribución de sus productos, gracias al apoyo de la Gobernación de Boyacá y el Instituto de Cultura de Boyacá (ICBA) en convenio con Artesanías de Colombia S.A.

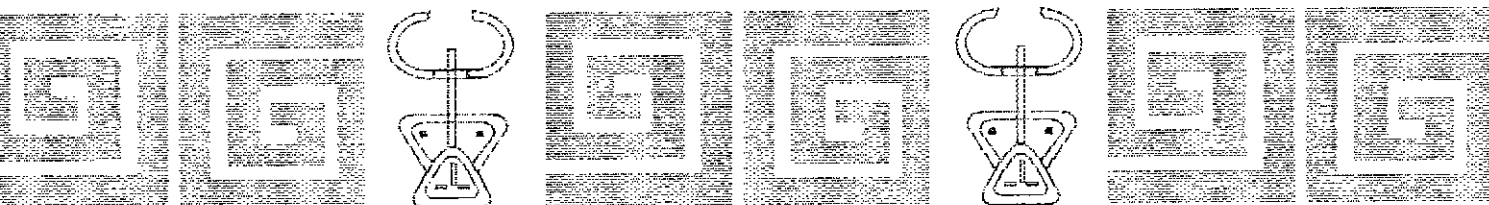

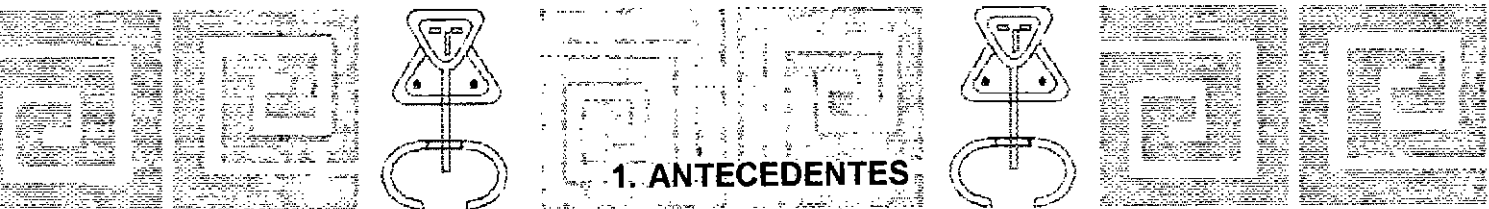

1. ANTECEDENTES

1.1 ASESORÍAS PRESTADAS POR ARTESANÍAS DE COLOMBIA S.A.

El apoyo brindado por Artesanías de Colombia S.A., hacia los artesanos de Tuaté Bajo se inicia en marzo de 1990, cuando se realiza el curso de capacitación en diseño a cargo del D.I. Asdrubal Fajardo, momento en el cual los artesanos estaban en proceso de organización. Actualmente cuentan con la Cooperativa Multiactiva de Artesanos de Tuaté Bajo; en 1995 se sigue con el proceso de capacitación a cargo de D.I. Jorge Ivan Quintero.

Desde su agremiación estos artesanos han recibido asesoría en áreas concernientes a su oficio alfarero, tales como: cursos de cooperativismo, manejo de tornos, cerámica decorativa, diseño artesanal, contabilidad, capacitaciones que han contribuido al desarrollo de los artesanos en la zona y a su vez les ha hecho ver grandes limitaciones tanto en el campo productivo, comercial y económico.

En esta capacitación se enfatizó en diversificación, técnica en la quema y control de calidad de los productos, debido a que no han apropiado el cambio de técnica tradicional al aire libre por la quema en horno con carbón como proceso no contaminante, ecológico y practico permitiendo al artesano un mínimo de condiciones de trabajo y bienestar para el desarrollo coherente de su oficio artesanal.

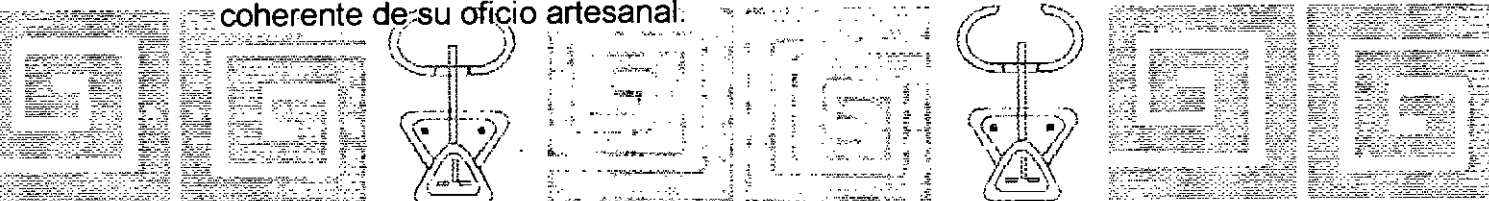

1.2. ANÁLISIS DE MERCADO.

A nivel local y regional los productos que tienen mayor demanda son los utilitarios en cocción de alimentos lo que nos sirve de base en la propuesta de diseño a productos encaminados a la ampliación de dicha línea (vajillas, servicios de mesa) con el objetivo de buscar empalmar sus productos tradicionales con los nuevos logrando así su continuidad de producción y finalmente su comercialización.



2.1 SUSTENTACIÓN

A nivel local y regional los productos que tienen mayor demanda son los de uso doméstico aquellos que se utilizan para cocinar, guardar o servir alimentos con lo cual partimos para el desarrollo en la propuesta de diseño a productos encaminados en la ampliación de esta línea (servicios de mesa, quesera, etc.) con el objetivo de buscar empalmar sus productos tradicionales con los nuevos diseños viabilizando adopción y continuidad de producción y finalmente su comercialización. En cuanto al manejo formal se parte de las mismas formas que ellos laboran.

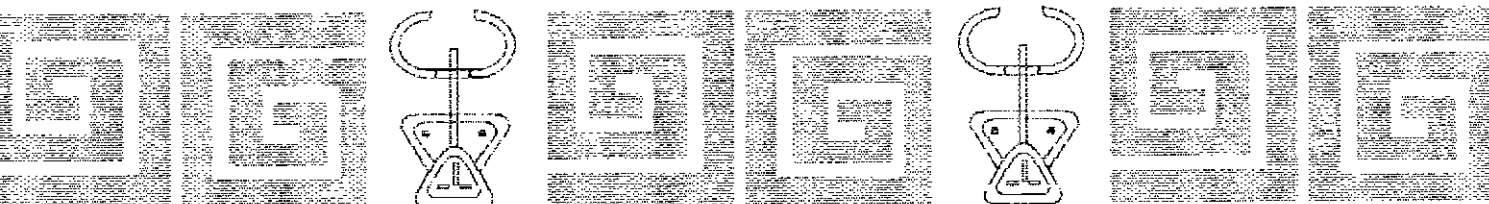

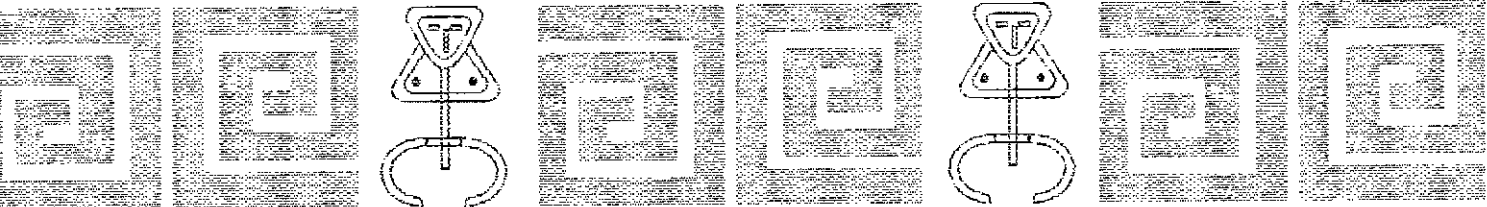

2.2 FICHA TÉCNICA

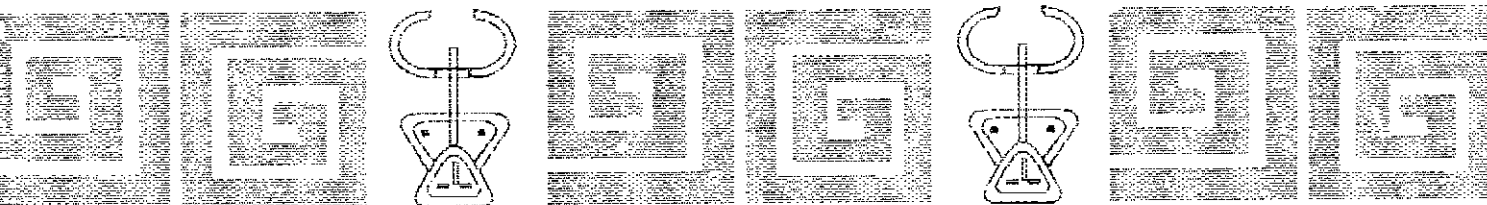



Ministerio de Desarrollo Económico
artesañas de colombia s.a.

Centro de Diseño

PROPUESTA DE DISEÑO

BORDE DE LA BOCA
ONDULADO.

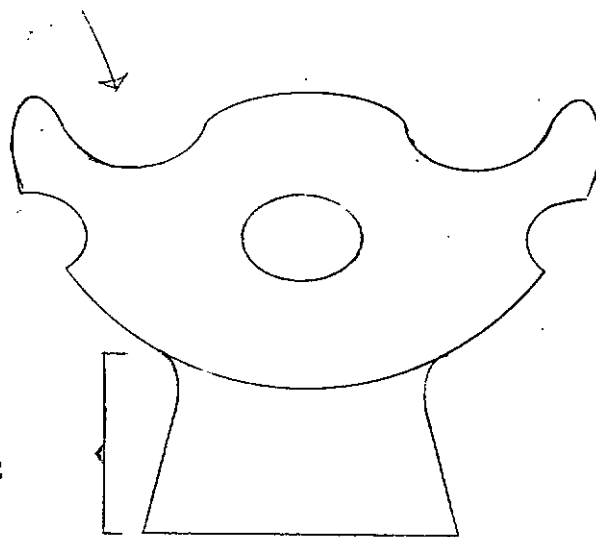

CALADO CIRCULAR
EN LA SUPERFICIE

BASE

Pieza: FRUTERO DE MESA

Función: CONTENEDOR

Línea: DECORATIVA

Tipo de Asesoría: EN DISEÑO

Materia Prima: ARCILLA NEGRA

Localidad: BELEN TUATE BAJO

Oficio: CERAMICA COLOREADA

Departamento: BOYACA

Técnica: TORNO MOLDEADO A MANO

Diseñador: HENRY E. GARCIA S.



Centro de Diseño

PROPUESTA DE DISEÑO

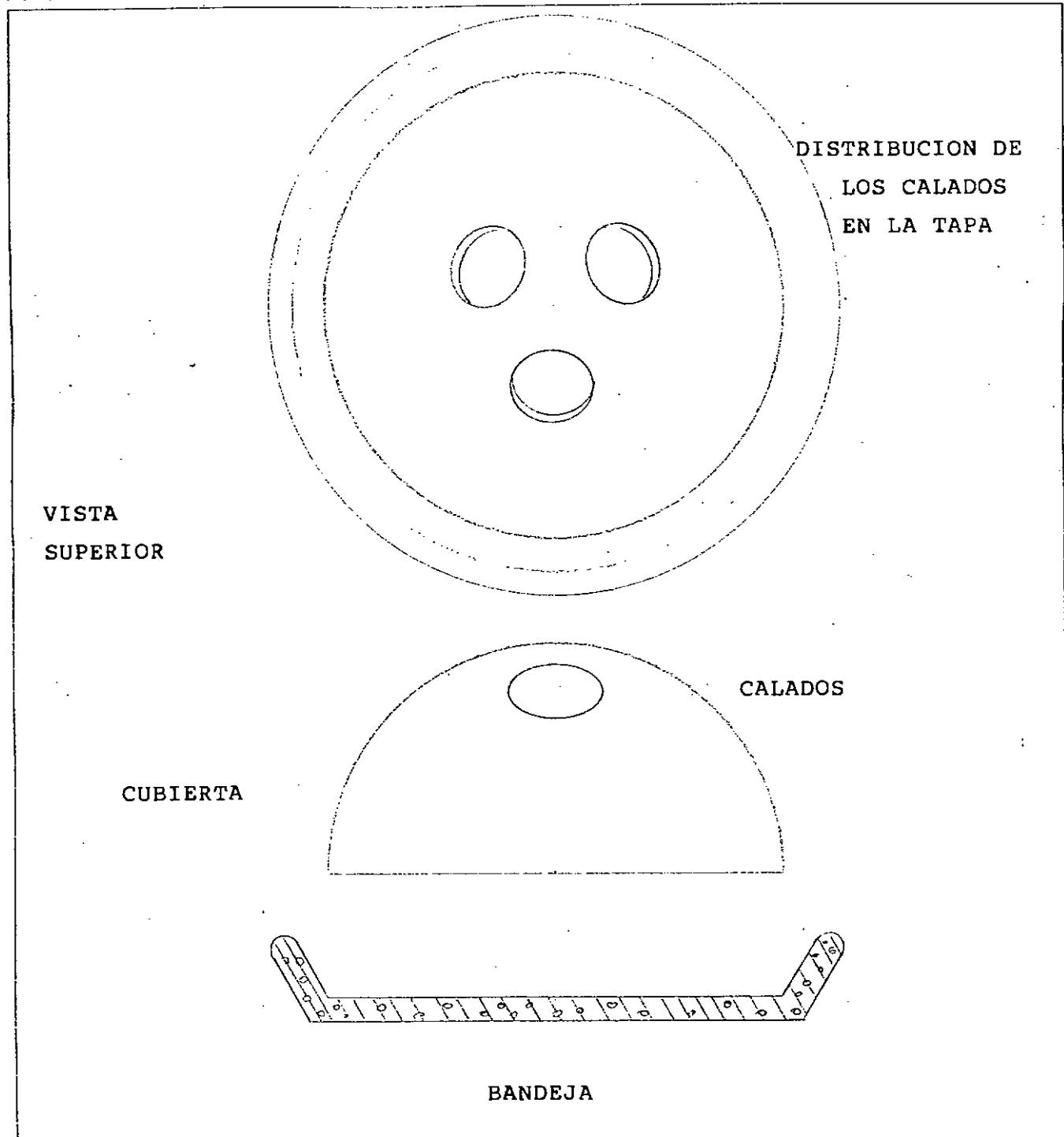

DISTRIBUCION DE
LOS CALADOS
EN LA TAPA

VISTA
SUPERIOR

CUBIERTA

CALADOS

BANDEJA

Pieza: QUESERA	Función: CONTENEDOR
Línea: UTILITARIA	Tipo de Asesoría: EN DISEÑO
Materia Prima: ARCILLA NEGRA	Localidad: BELEN TUATE BAJ
Oficio: CERAMICA	Departamento: BOYACA
Técnica: TORNO	Disñador: HENRY E. GARCIA



Centro de Diseño

PROPUESTA DE DISEÑO

N"##

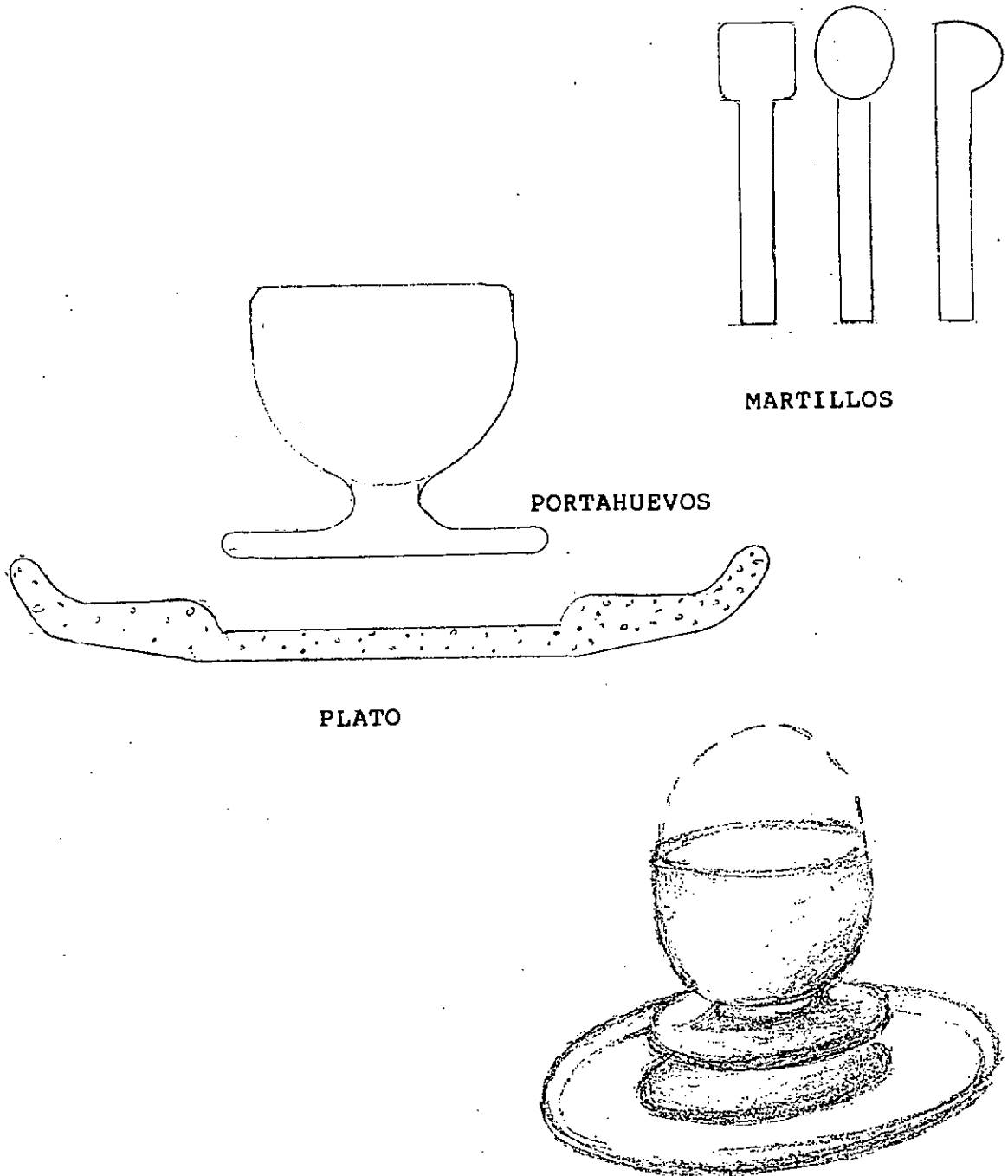

MARTILLOS

PORTAHUEVOS

PLATO

Pieza: PORTAHUEVOS

Función: CONTENEDOR

Línea: UTILITARIA

Tipo de Asesoría: EN DISEÑO

Materia Prima: ARCILLA NEGRO

Localidad: BELEN TUATE BAJO

Oficio: CERAMICA

Departamento: BOYACA

Técnica: MOLDEADO A MANO

Diseñador: HENRY E. GARCÍA S.



Ministerio de Desarrollo Económico
artesanías de colombia s.a.

Centro de Diseño

PROPUESTA DE DISEÑO

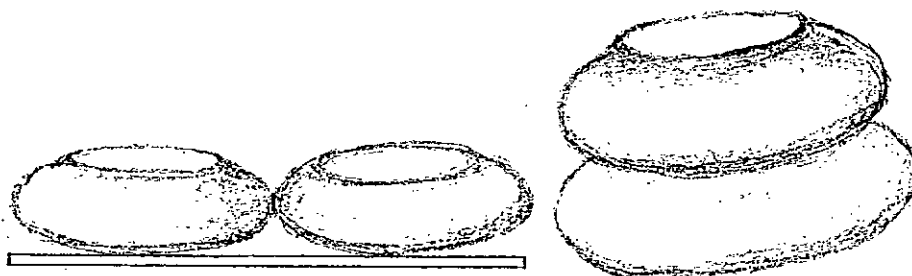

TAZA TAPA

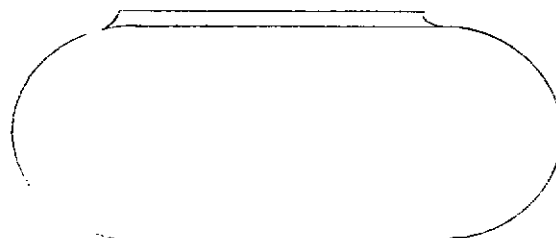

TAZA BASE

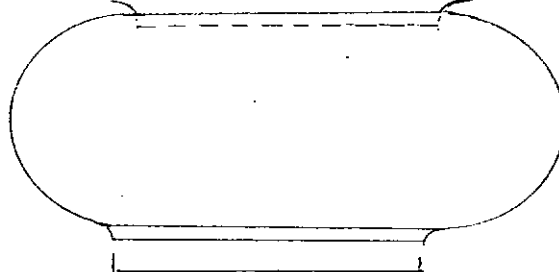

8

10

Pieza: ENSALADERA	Función: CONTENEDOR
Línea: UTILITARIA	Tipo de Asesoría: EN DISEÑO
Materia Prima: ARCILLA NEGRA	Localidad: BELEN TUATE BAJO
Oficio: CERAMICA	Departamento: BOYACA
Técnica: MÓLDEADO A MANO	Diseñador: HENRY E. GARCIA S.



PROPUESTA DE DISEÑO

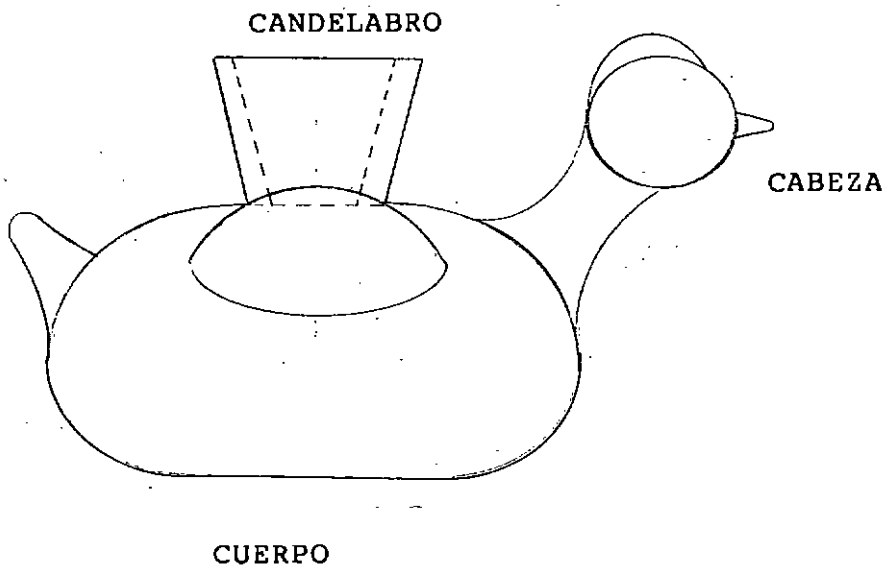
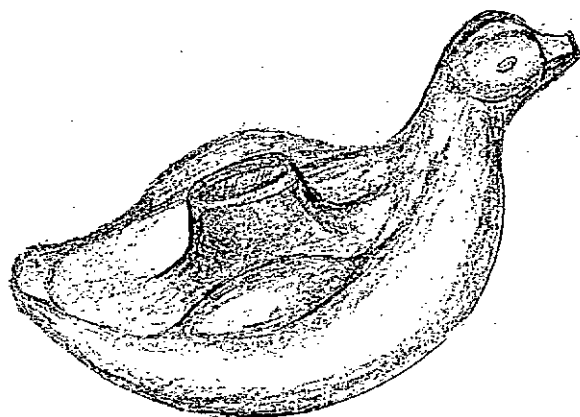

Pieza: ALCANCIA PATO	Función: CONTENEDOR
Línea: DECORATIVO	Tipo de Asesoría: EN DISEÑO
Materia Prima: ARCILLA NEGRA	Localidad: BELEN TUATE BAJO
Oficio: CERAMICA BRUÑIDA ENGOBE	Departamento: BOYACA
Técnica: MOLDEADO A MANO	PLANCHA Diseñador: HENRY E. GARCIA S.



Centro de Diseño

PROPUESTA DE DISEÑO

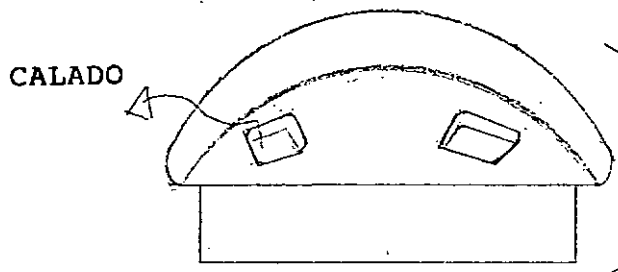

TAPA

OTRAS FORMAS
APLICADAS EN LA
SUPERFICIE

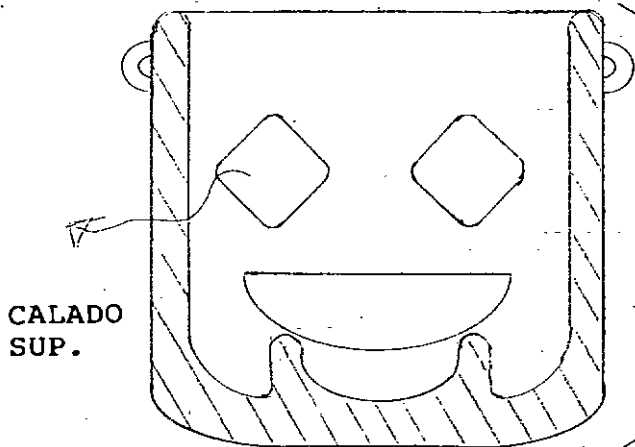

CALADO
SUP.

CUERPO

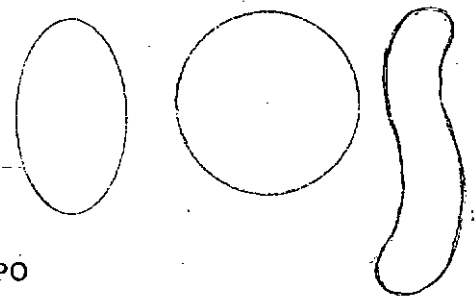

Pieza: PEBETERO

Función: AROMATIZADOR

Línea: DECORATIVO

Tipo de Asesoría: EN DISEÑO

Materia Prima: ARCILLA NEGRA

Localidad: BELEN TUATE BAJO

Oficio: CERAMICA

Departamento: BOYACA

Técnica: TORNO ELECTRICO

Diseñador: HENRY E. GARCIA S.



PROPUESTA DE DISEÑO

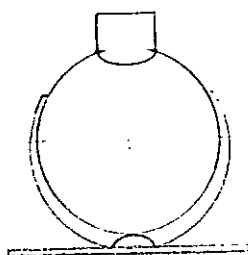

SE UTILIZA GIRANDO
EL CUERPO DEL
RECIPIENTE

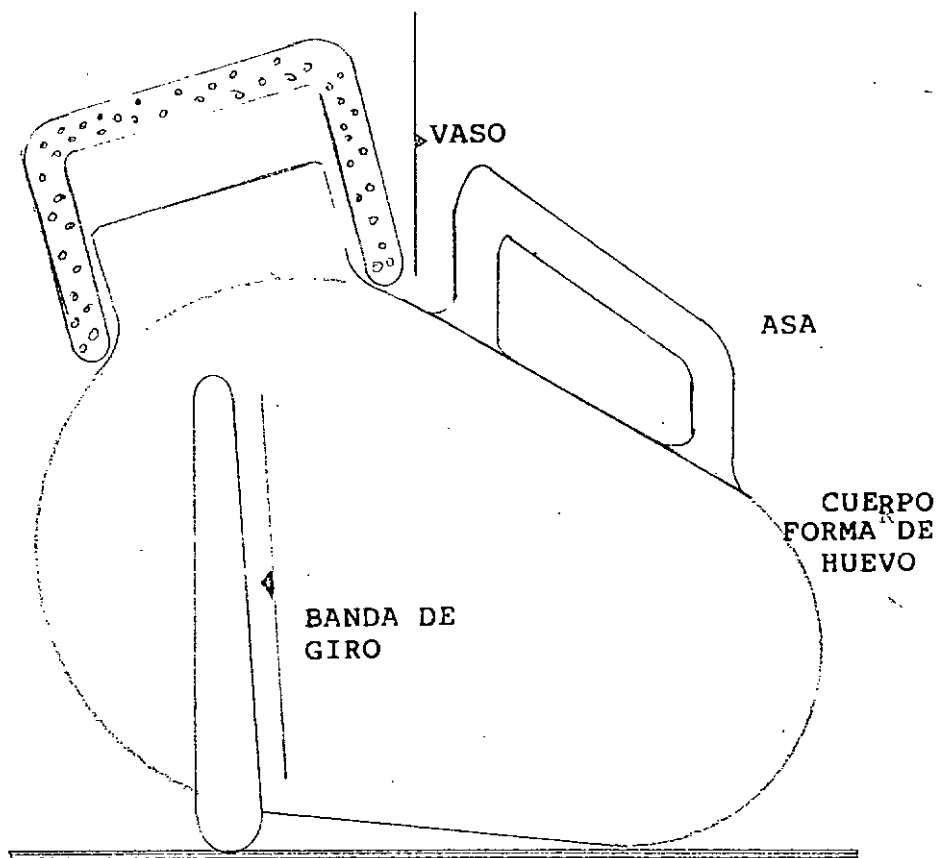
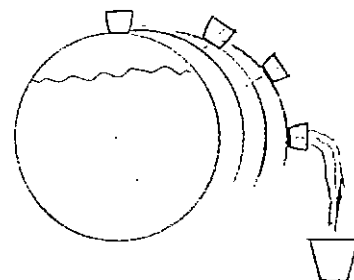

Pieza: JARRO PARA EL AGUA "AGUATERO"	Función: CONTENEDOR
Línea: UTILITARIA	Tipo de Asesoría: EN DISEÑO
Materia Prima: ARCILLA NEGRA	Localidad: BELEN TUATE BAJO
Oficio: CERAMICA BRUÑIDA	Departamento: BOYACA
Técnica: TORNO MOLDEADO A MANO	Diseñador: HENRY E. GARCIA S.



Centro de Diseño

PROPUESTA DE DISEÑO

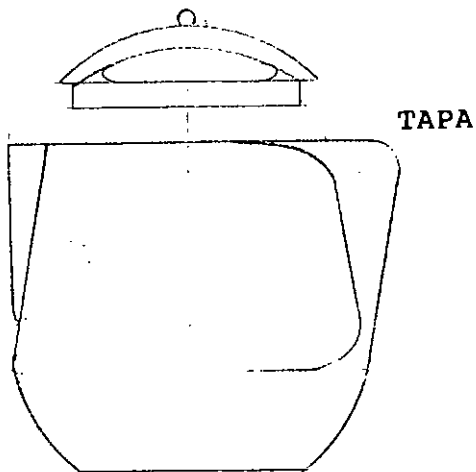

LECHERA

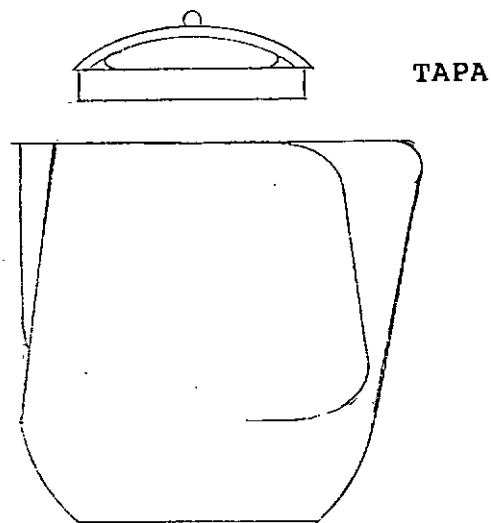
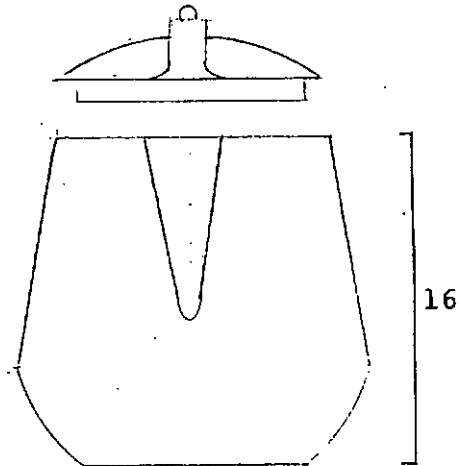

CAFETERA

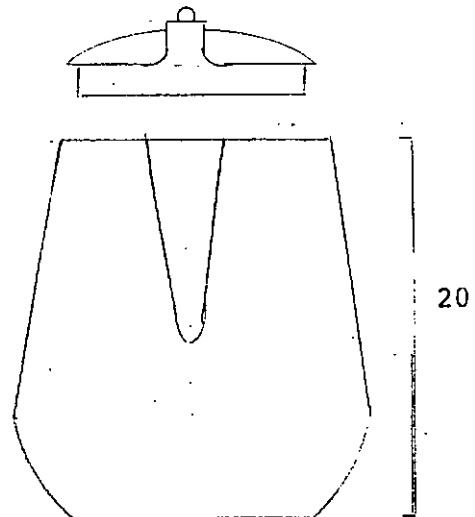

Pieza: LECHERA CAFETERA

Función: CONTENEDOR

Línea: SERVICIO DE CAFE TUATE

Tipo de Asesoría: EN DISEÑO

Materia Prima: ARCILLA NEGRA

Localidad: BELEN TUATE BAJO

Oficio: CERAMICA BRUÑIDA COLORADO

Departamento: BOYACA

Técnica: TORNO MOLDEADO A MANO

Diseñador: HENRY E. GARCIA S.



Centro de Diseño

PROPUESTA DE DISEÑO

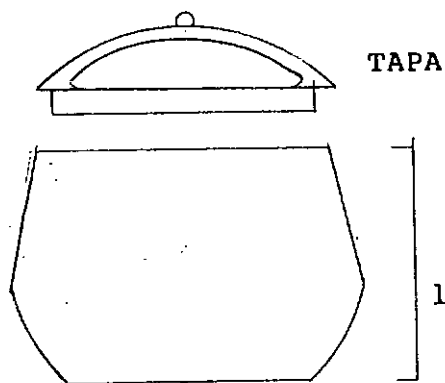

AZUCARERA

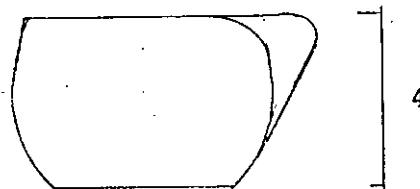

POCILLO

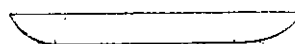

PLATO

* COMPUESTA POR 15
PIEZAS

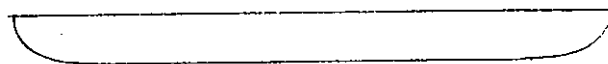

BANDEJA

- * LA TAPA TIENE LA MISMA DIMENSION EN LOS TRES ELEMENTOS
- * LA FORMA DEL ASA, TAPA, BOCA ES CONTINUA Y MANTIENEN UNA MISMA LINEA DE CONSTRICCION. VER PROTOTIPOS

Pieza: AZUCARERA, POCILLO, BANDEJA	Función: CONTENEDOR
Línea: SERVICIO DE CAFE TUATE	Tipo de Asesoría: EN DISEÑO
Materia Prima: ARCILLA NEGRA	Localidad: BELEN TUATE BAJO
Oficio: CERAMICA BRUÑIDA COLOREADO	Departamento: BOYACA
Técnica: TORNO MOLDEADO A MANO	Diseñador: HENRY E. GARCIA S.

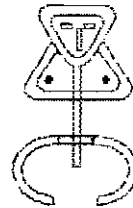
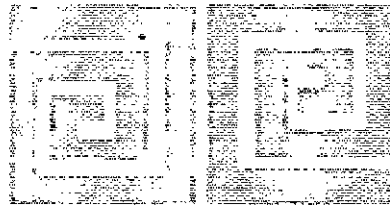
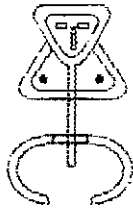
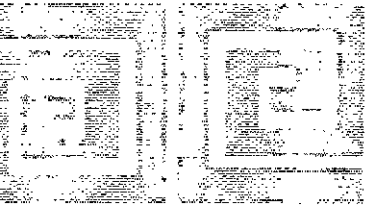

FOTOGRAFÍAS PRODUCTOS

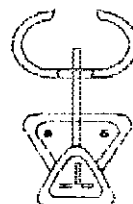
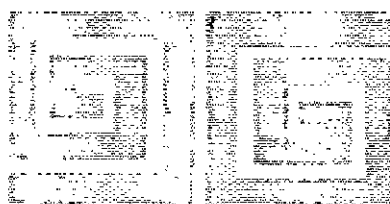
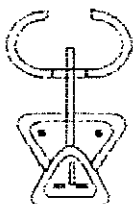

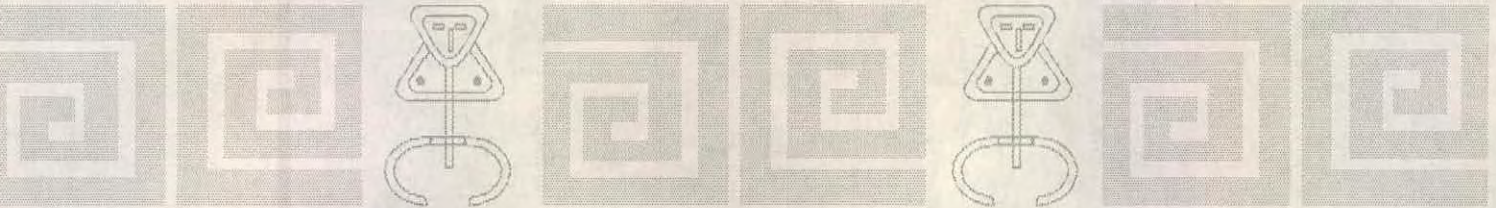

Muestra de la miniatura de Belén

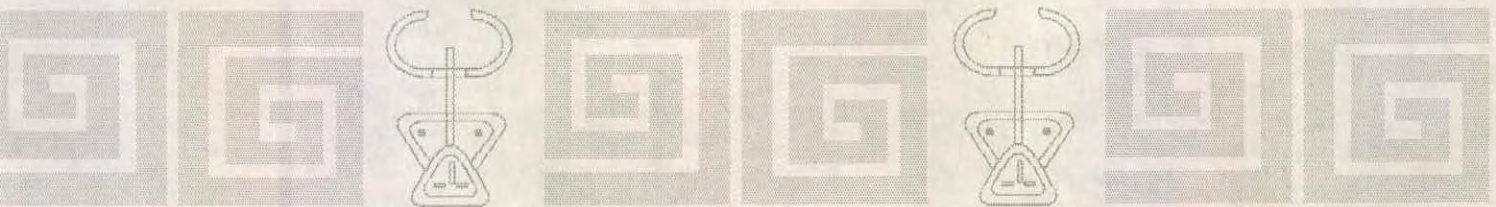



Referente formal para el desarrollo del servicio de café Tuaté



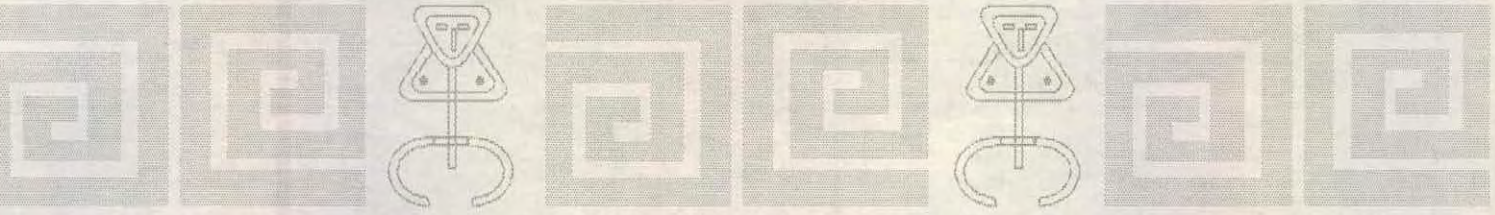

Producto 1. Frutero
Técnica moldeado a mano - calado
Decoración colorado bruñido

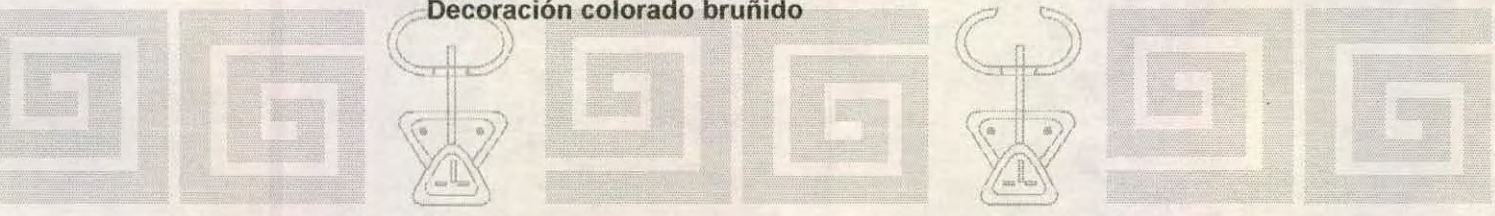



Producto 2. Portahuevos
Técnica torno y moldeado a mano
Decoración cerámica al natural



Producto 3. Quesera
Técnica torno - calado
Decoración colorado bruñido





Producto 4. Alcantía Pato
Técnicas . moldeado a mano plancha decorado
colorado bruñido

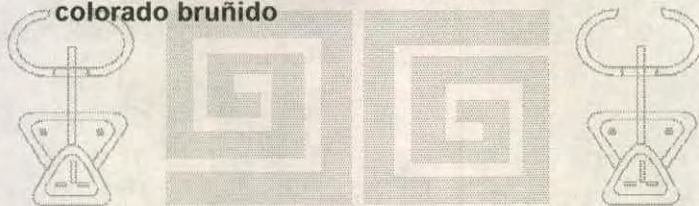

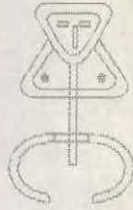

Producto 5. Aguatero - jarra para agua
Técnicas torno y rollo
Decorado . colorado bruñido y engobe

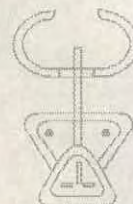
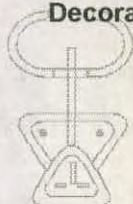



Producto 6. Servicio de café (cafetera - lechera - azucarera)
Técnicas torno - moldeado a mano
Decoración colorado bruñido y engobe

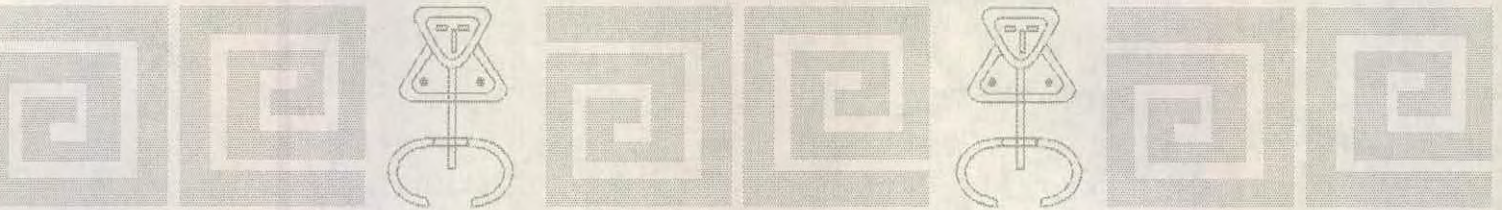

Producto 6. Servicio de café (pocillo y plato)
Técnica torno - moldeado a mano
Decoración colorado bruñido y engobe

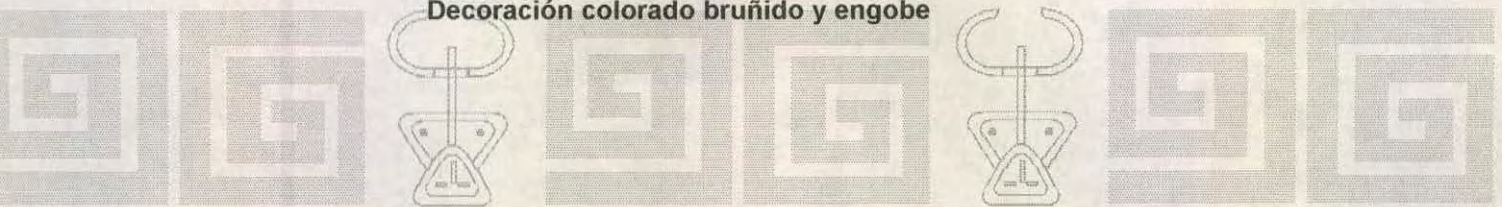



Producto 6. Servicio de café (bandeja - pocillo - plato - azucarera)
Técnica torno - moldeado a mano
Decoración colorado bruñido y engobe

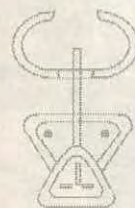

3. PRODUCCIÓN

3.1 PROCESO DE PRODUCCIÓN

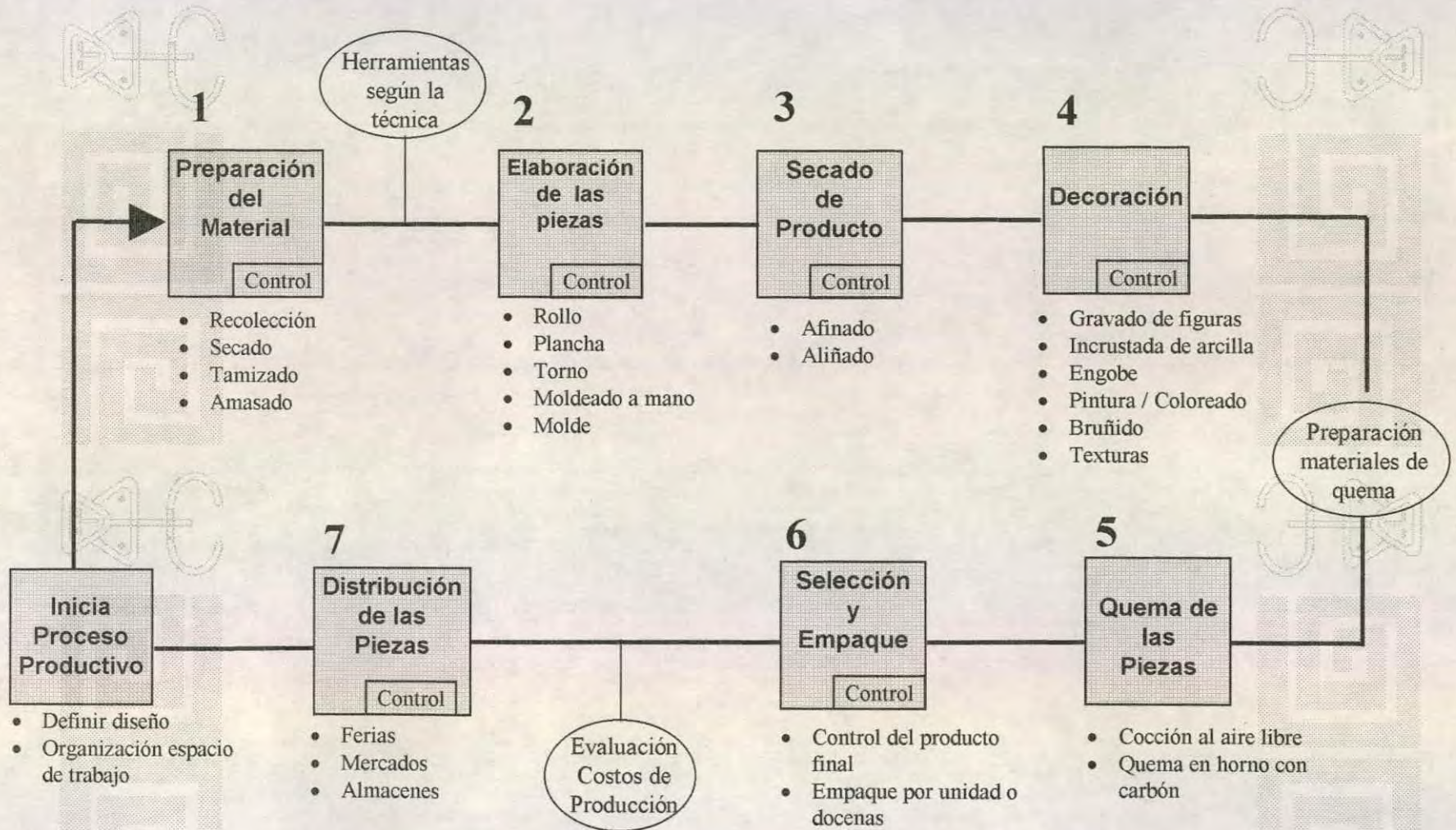

3.2 CAPACIDAD DE PRODUCCIÓN

El grupo esta en la disposición de asumir un pedido de 1 a 3 docenas por quincena teniendo en cuenta las condiciones para secado de los productos antes de llevarlo al horno de quema, las demás tareas las organizan de acuerdo a los parámetros que destine la Cooperativa para la ejecución de la producción.

3.3 COSTOS DE PRODUCCIÓN

TABLA DE COSTOS COOPERATIVA COOMUARTUATEB

PRODUCTO A ANALIZAR: FRUTERO POR DOCENAS

Materia Prima	Unid.	\$ Compra	Cantidad Empleada	Total
Arcilla	maleta	1.000	1	1.000
INSUMOS				
Colorado	libra	300	½	150
SERVICIOS				
Agua	día	\$ 200	2	400
Luz	día	\$ 200	2	400
Carbón	1 arroba	\$ 3.000	¾	2.250
Leña	bulto	\$ 1.500	1	1.500
Transporte		\$ 1.000	1	1.000
MANO DE OBRA				
Extracción	horas	\$ 550	1	550
Pisada	horas	\$ 550	1	550
Amasada	horas	\$ 550	1	550
Armada	horas	\$ 550	6	3.300
Pulida	horas	\$ 550	3	1.650
Coloreada	horas	\$ 550	3	1.650
Quema	horas	\$ 550	6	3.300
OTROS				
Empaque	bolsas	\$ 200	12	2.400

PRECIO COSTO	\$ 20.650	x Docena
PRECIO VENTA	\$ 26.845	

3.3.1 TABLA DE PRECIOS DE BELÉN

NOMBRE DEL PRODUCTO	PRECIO DE VENTA
Frutero	\$ 2.200
Quesera	1.500
Porta huevos (4 piezas)	1.000 c/u
Pebetero	1.500
Ensaladera (2 piezas)	2.500
Alcancía pato	2.000
Aguatero (2) piezas	2.500
Servicio de café (15 piezas)	12.000
TOTAL	\$ 25.200

3.4 CONTROL DE CALIDAD

Esta presente en todo el proceso de producción ya que el artesano antes, de pasar a la fase siguiente ha de revisar el material, producto, acabado, etc., si esto no ocurre se visualiza al momento de quema que alguna de las fases anteriores no se cumplió demeritando la producción y por ende el trabajo de la cooperativa y los correctivos del proceso han de estar a cargo de la persona responsable de dicha producción.

3.5 PROVEEDORES

La cooperativa para el desarrollo de su actividad utiliza básicamente las materias primas:

- Barro o arcilla negra o gris : se obtiene de las minas de arcilla.
- Colorado : Se obtiene de las minas de mineral rojo.
- Carbón : lo compran del carro expendedor
- Leña : se obtiene del bosque o monte.

- Engobes : lo compran en almacenes especializados en químicos de ceramistas de Tunja o Bogotá.
- Empaque: Para ello la cooperativa según sus condiciones ha de solicitar la producción en una empresa productora de empaques de cartón o papel.



4. COMERCIALIZACIÓN



4.1 MERCADOS SUGERIDOS

Los productos desarrollados en la capacitación de la cooperativa están en capacidad de ofertarlos en los distintos almacenes especializados de artesanías al igual que exponerlos en las ferias o exposiciones regionales y nacionales o en el almacén de la cooperativa.

El grupo comprador de estos productos son personas de 25 a 45 años que gustan de ambientar espacios rústicos o con artesanías de color rojo o terracota y su función doméstica de gran sencillez dan a las formas una armonía al espacio que decoran.



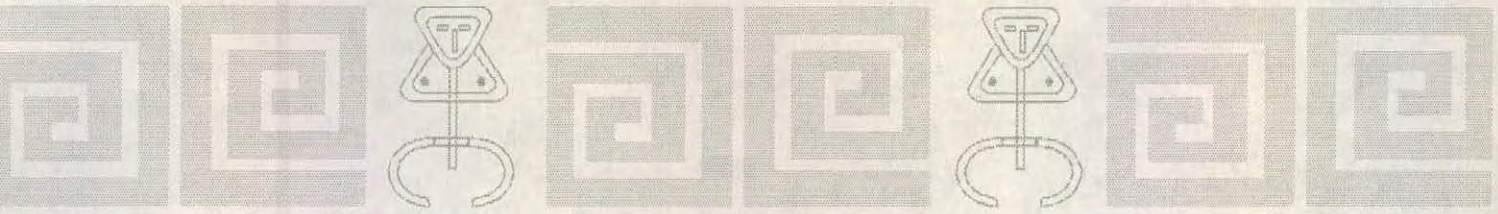

4.2 PROPUESTA GRÁFICA Y ETIQUETA





ARTESANIAS

HECHO EN
BOYACA

COOMUARTUATEB



ARTESANIAS

HECHO EN
BOYACA

COOMUARTUATEB



ARTESANIAS

HECHO EN
BOYACA

COOMUARTUATEB



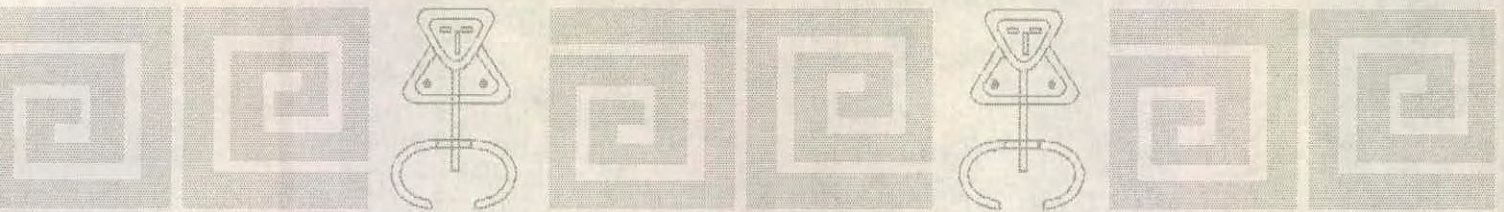

**ETIQUETAS PRODUCTOS ARTESANALES BELÉN -
TUATÉ**



1

Servicio de
Café
15 piezas
CERAMICA COLOREADA
Y BRUÑIDA.
HECHO A MANO

2

Aguatero
Jarra para el
agua
CERAMICA COLOREADA
Y BRUÑIDA.
HECHO A MANO

3

Quesera
CERAMICA COLOREADA
Y BRUÑIDA.
HECHO A MANO

CARA INTERNA

3

ARTESANIAS
COOMUARTUATER
BELEN - TUATE BAJO
BOYACA

ALFARERIA
CONTEMPORANEA

2

ARTESANIAS
COOMUARTUATER
BELEN - TUATE BAJO
BOYACA

ALFARERIA
CONTEMPORANEA

1

ARTESANIAS
COOMUARTUATER
BELEN - TUATE BAJO
BOYACA

ALFARERIA
CONTEMPORANEA

CARA EXTERNA



4.3 PROPUESTA DE EMPAQUE

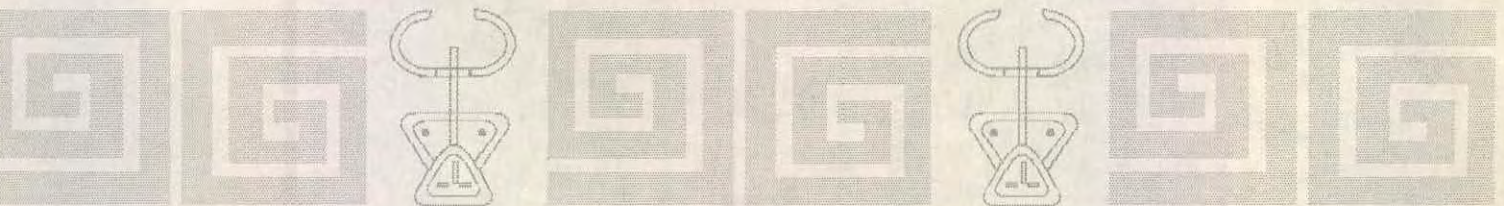

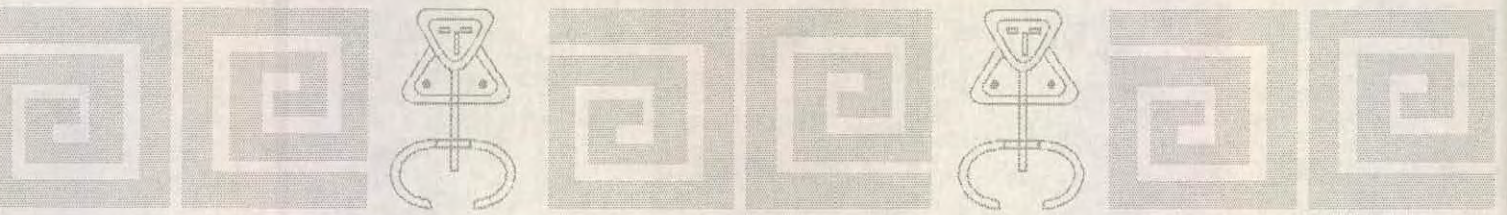

DESARROLLO EMPAQUE QUESERA



16

4

17

4

17

8

17

8

4

8

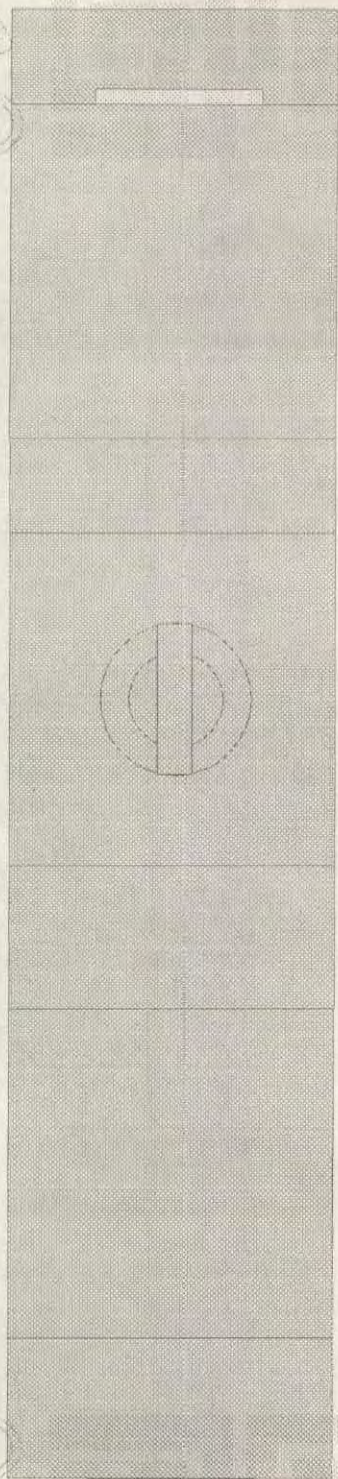



Empaque de la quesera Coomuartuateb

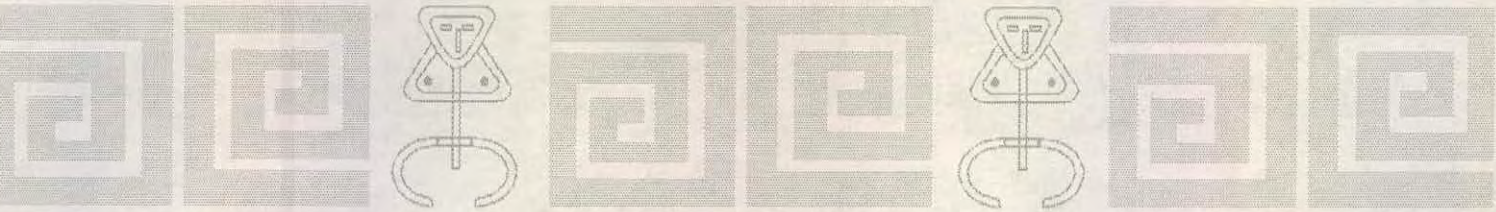

Empaque de la quesera Coomuartuateb

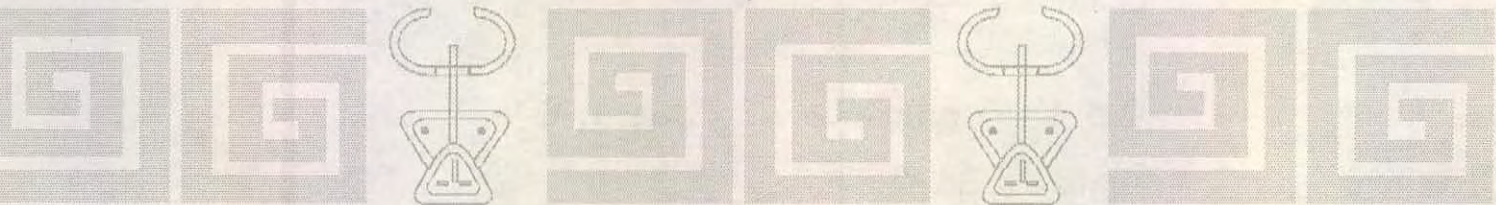



DESARROLLO EMPAQUE AGUATERO
JARRA PARA AGUA



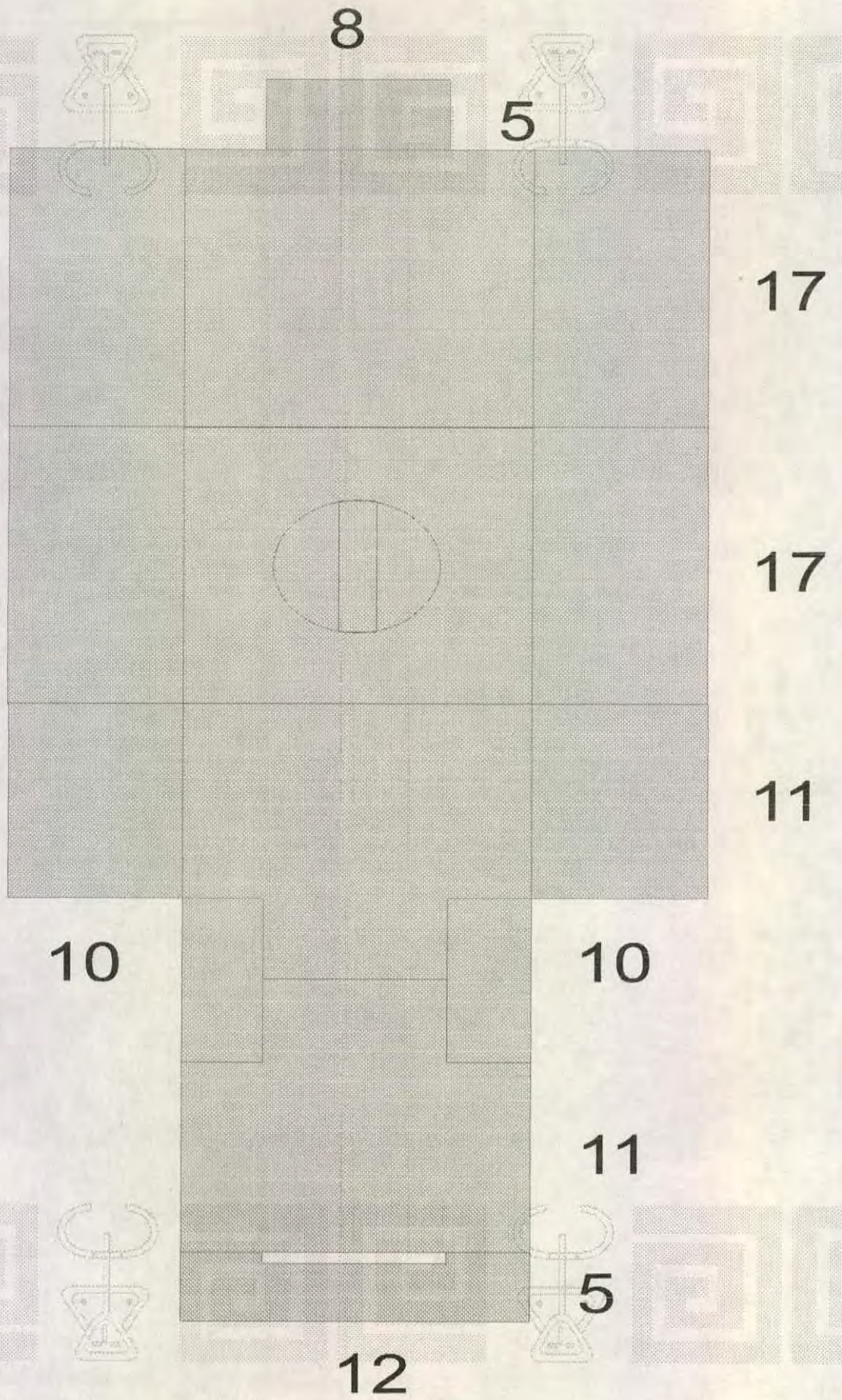

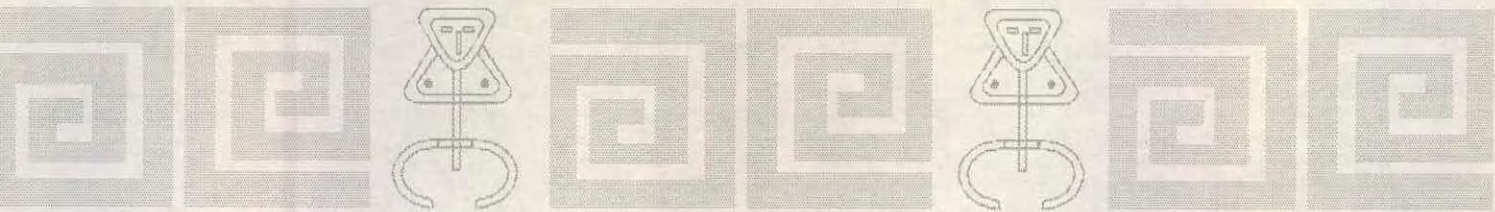

Empaque aguatero - jarra para agua Coomuartuateb

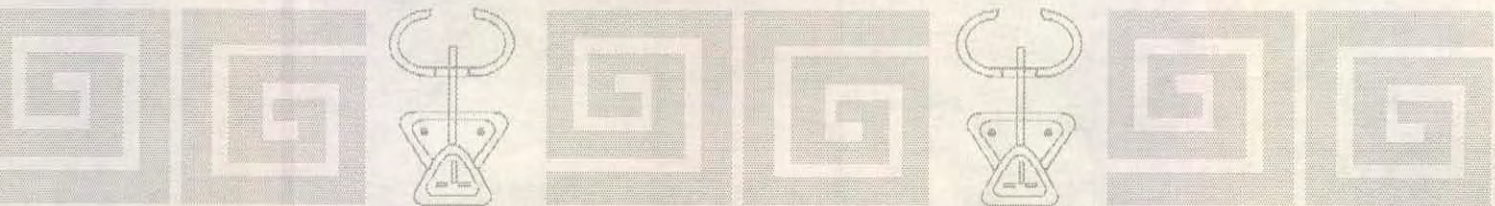



Empaque aguatero - jarra para agua Coomuartuateb



**DESARROLLO DE EMPAQUE BOLSA DE
PAPEL CRAFF BELEN**



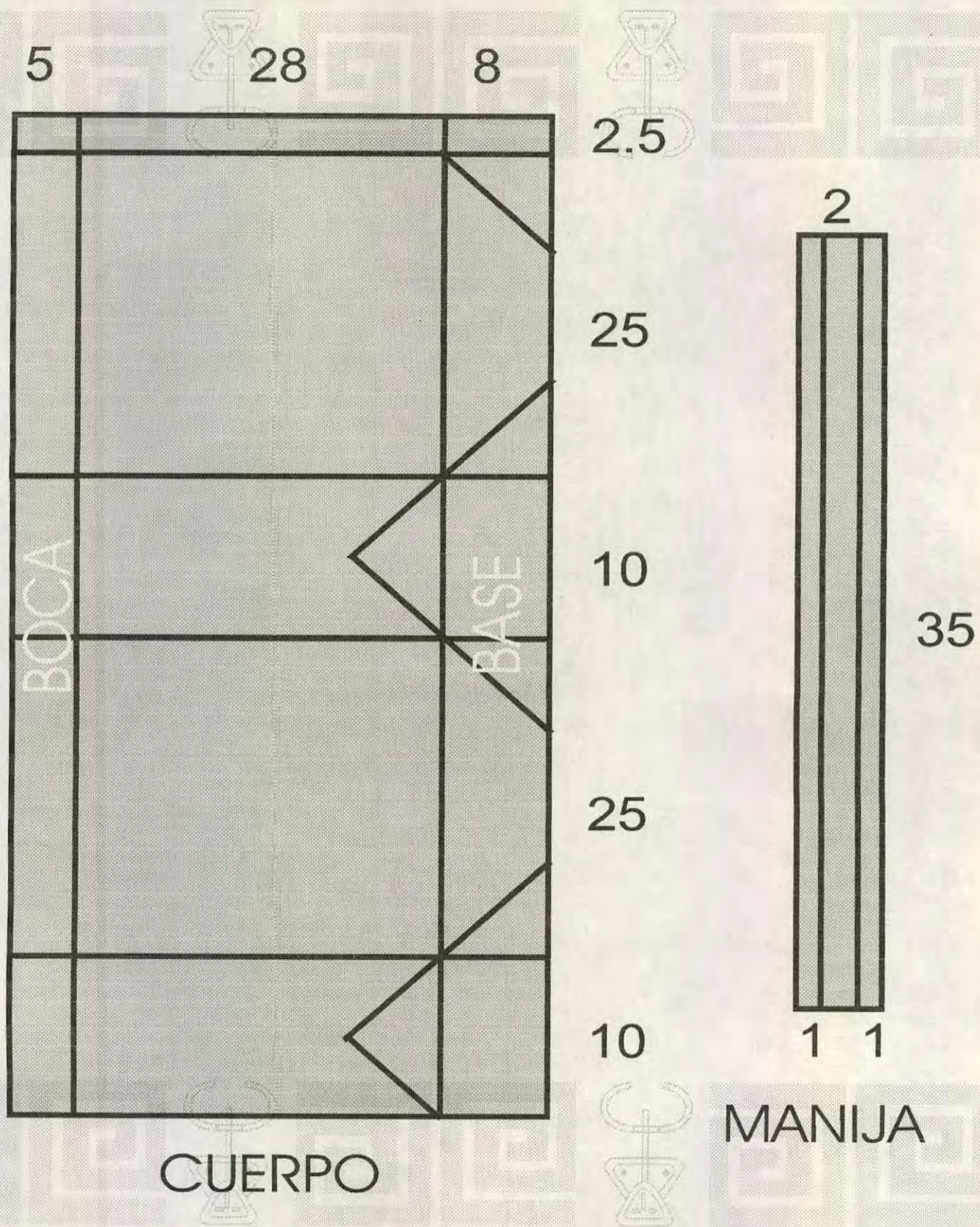

4.4 PROPUESTA DE EMBALAJE Y TRANSPORTE

Para el transporte de distribución, la cooperativa se ha de proveerse de cajas de cartón corrugado y de papel periódico para empaquetar sus productos mientras tiene condiciones para comprar la producción de los empaques y etiquetas de los diferentes productos.



CONCLUSIONES

- El grupo artesanal de Tuaté mantienen un nivel homogéneo de trabajo al elaborar un producto y de acabado, la diferencia está demarcada por las artesanas de edad con respecto a las jóvenes por el detalle y brillo que le dan a la pieza así también aceptando con más facilidad sugerencias en ciertas parte del proceso de producción como de quema por el nuevo sistema.
- Para el desarrollo de los productos se toma como referencia formal la olla globular enfatizando en el tipo de asas y el trabajo de la tapa logrando una coherencia y agrado estetico a partir del acabado aunque manifestaron que los productos al natural no tienen salida y no gusta al comprador.
- El centro artesanal aún se encuentra en construcción lo que dificulta el trabajo de la asesoría debido a que en época de lluvia nos era imposible dictar la clase, ya que le correspondía a cada artesano traer y llevar materiales, herramientas en cada sección. Esperan poder realizar eventos anexos a las ayudas institucionales para terminar su obra.
- Los artesanos no han asumido el papel de cooperados ni los deberes que tienen para con ella y así lograr el bienestar social del sector; ellos esperan que las entidades los lideren sin interesarles el organizarse y buscar un líder de su mismo medio ya que a causa de su baja autoestima no confían en sus propias capacidades.



OBSERVACIONES Y RECOMENDACIONES

- Se pide la elaboración de una mapa de ubicación e identificación artesanal del departamento para determinar las regiones, características y procesos en los diferentes trabajos artesanales.
- Promover asesoría y talleres sistemáticos para una producción estable, de mayor calidad, creatividad y decorado de los productos artesanales viabilizando un desarrollo integral del oficio frente a los cambios del mercado teniendo en cuenta los empaques y manejo de imagen.





CRÉDITOS
ARTESANOS CAPACITADOS



NOMBRE BENEFICIARIO

CÉDULA

NANCY ESPERANZA CASTO G.

LUZ MERY BECERRA G.

GLORIA BICENA BECERRA G.

JANIER CASTRO GARCIA

ROSA ENA SUAREZ

SOLEDAD CASTRO

PLACIDIA GALLO

MATILDE AYALA

ROSMERY BECERRA G.

JUAN CARLOS CARDENAS

MARIA AURORA GARCIA

LUIS ALBERTO CASTRO G.

LUIS EMILIO CASTRO

GONZALO CASTRO

ALBERTO CASTRO

TOBIAS CARDENAS

CARMENZA BECERRA

MARIA ISABEL GARCIA AYALA

MARIA HELENA BECERRA G.

JAIME CASTRO PEREZ

ERNESTINA PARADA

POLO AYALA

VALENTIN GUERRERO

23.324.403 Belén

17.823.053 Belén

23.544.160 Duitama

Niña

Niño

23.323.713 Belén

4.109.734 Duitama

74.326.780 Belén

4.052.192 Belén

23.323.194 Belén

23.323.925 Belén

Niño

