

ARTESANIAS DE COLOMBIA  
CENTRO DE DISEÑO

INFORME DE ACTIVIDADES REALIZADAS EN LA LOCALIDAD DE  
ISTMINA DEPARTAMENTO DEL CHOCO

OFICIO: EBANISTERIA

CLAUDIA A . MONTERO  
DISEÑADORA TEXTIL

ESTER GOMEZ MEJIA  
SUBGERENCIA DE DESARROLLO

MANUEL E. RODRIGUEZ  
COORDINADOR DE DISEÑO

Fechas: Del 29 noviembre al 7 de diciembre de 1994

A handwritten signature in black ink is written over a rectangular stamp. The stamp contains the word "DISEÑO" in a bold, sans-serif font. The signature is slanted and appears to be "M. E. Rodríguez".

## INDICE

1. INTRODUCCION
2. LOCALIZACION
3. OBJETIVOS
4. ACTIVIDADES DE LA COMISION
5. SUGERENCIAS DE LAS COMUNIDAD ARTESANAL
6. CONCLUSIONES PERSONALES

## 1. INTRODUCCION

Para el país, ha sido y es sinónimo de oro y azúcar, de reservas pisícolas y forestales; para sus gentes es sinónimo de una condición socioeconómica deprimida, carente de servicios públicos, alto índice de mortalidad infantil, pésimos servicios sanitarios y hospitalarios, falta de carreteras pavimentadas, escaso cubrimiento de la telefonía y la T.V. De esa condición no escapan ni siquiera sus poblaciones principales; los puntos de Buenaventura, Tumaco, Guapi, la propia Quibdó e Istmina.

La expresión del pacífico en este caso el de Istmina, cuyo contexto involucra las comunidades negras, continua su labor artesanal en ebanistería y lo hacen con los ricos recursos madereros.

Es de gran interés para la subgerencia de desarrollo con esta visita, dar continuidad a una serie de asesorías en ebanistería iniciadas en este oficio por Manuel Esnesto Rodriguez, Coordinador del centro de diseño; quien plantea la posibilidad de rescatar las formas de rayadores y bateas aplicandolas en artículos prácticos y de la vida cotidiana. Para ello se han desarrollado una serie de sillas, donde prevalece este tipo de simbología.

## 2. LOCALIZACION

Istmina, la población negra está ubicada en el siguiente punto geográfico:

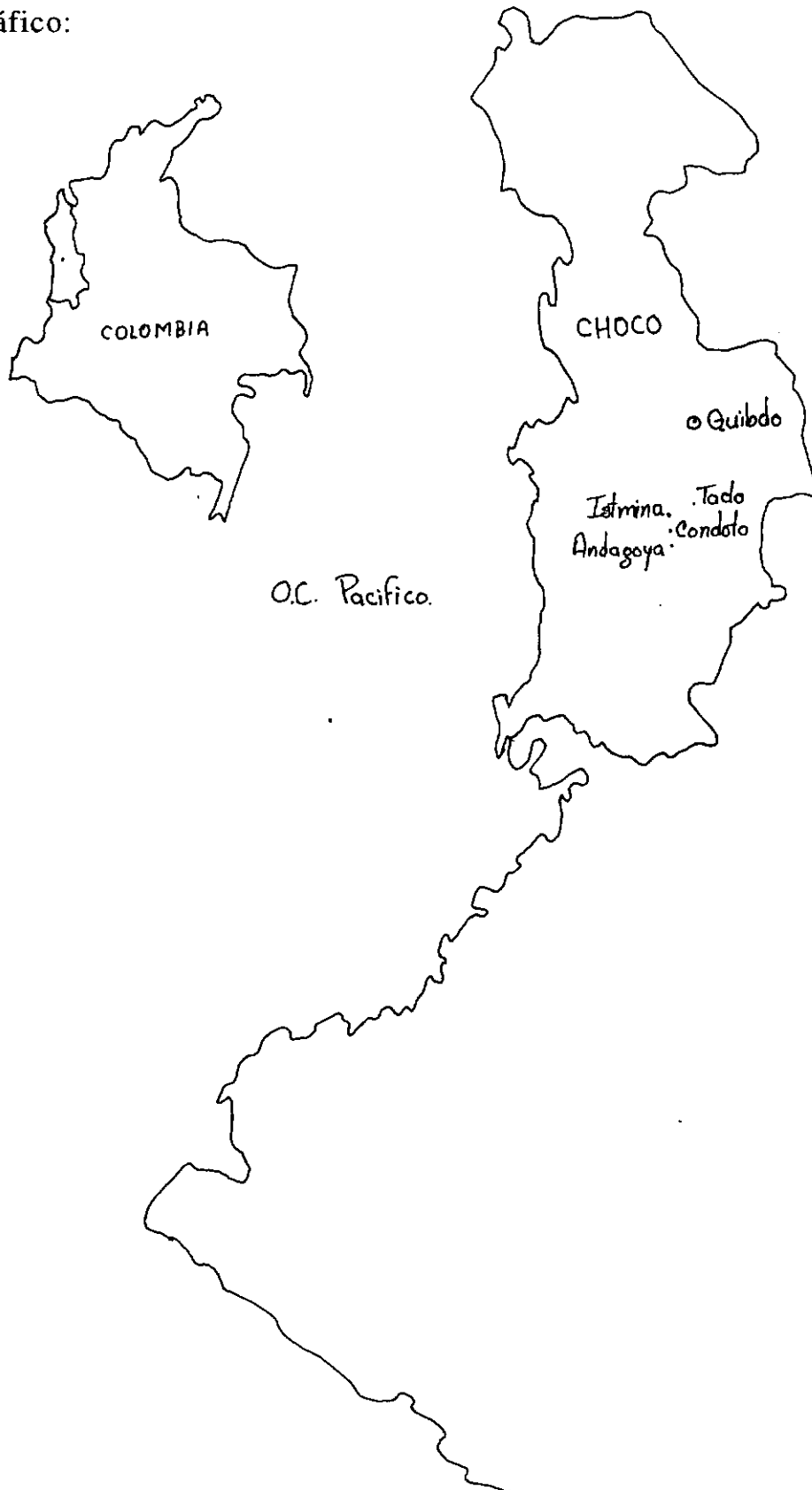

### 3. OBJETIVOS

- Dar continuidad a la asesoría en diseño y calidad iniciada por Manuel E. Rodríguez, en el oficio de la ebanistería, dentro del plan de operaciones SENA.
- Realizar un taller de producción con muestras, teniendo en cuenta el diseño, la calidad, los sistemas de empaque y envíos del producto.
- Asesorar a los artesanos para la conservación, rescate y desarrollo de productos como valores culturales de la comunidad ante el país.
- Definir una línea de artículos dentro de una oferta competitiva y de óptima calidad.

### 4. ACTIVIDADES DE LA COMISION

#### MARTES 29 DE NOVIEMBRE

Desplazamiento: Bogotá-Medellín-Condoto-Istmina

A la llegada a Istmina a las 3 pm. se concretó una cita con los artesanos a las 5 pm. en la cual se concretaron las tareas a seguir por cada uno de los hombres participantes. Ellos fueron: Bernardo Mosquera, Luis Bentura Palacios y Gregorio Gutierrez.

#### MIERCOLES 30 DE NOVIEMBRE

Se dió inicio al taller de madera. Para lo cual se hizo la selección de la madera útil al oficio "madera lirio", se seleccionó el diseño a realizar, se marcó sobre la madera las principales trazos para cortar con serrucho y sierra sinfin.

## JUEVES 1 DE DICIEMBRE

En la labor técnica de corte se presentaron dificultades tales como en aquellas partes que la silla presentaba cortes escalonados, pues con su uso podían estropear a las personas por las puntas y salientes continuas, entonces procedimos a variar el diseño cortando la parte superior y puliendola para evitar este riesgo. El resultado fue escalones con cortes transversales como puede visualizarse en las fotografías anexas a este informe.

Se realizaron cortes de los travesaños de los pies, también se hizo el corte y sepillado de madera útil para realizar otro modelo de silla.

## VIERNES 2 DE DICIEMBRE

A pesar de contar con poca infraestructura, ellos aprovechan sus habilidades y crean los mecanismos para llevar a cabo los productos, por ejemplo de ello hace parte reglas, metro etc. que lo utilizan para cuadrar los ángulos rectos de los laterales, la base de la silla etc. ensamblan las partes y las apricionan con otras maderas para fijar el pegado.

Se dió orientación en la no utilización de puntillas como elementos de unión y ensamble de las piezas. Procedimos a la elaboración de unos pequeños chazos que reforzaron de igual manera la estructura.

## SABADO 3 DE DICIEMBRE

El trabajo realizado este día fue el de continuar los, con el pulido de la madera y ensamble de las principales partes de la silla.

## DOMINGO 4 DE DICIEMBRE

En las horas de la mañana trabajamos en la confección y unión de los travesaños con los laterales de la silla.

Cabe anotar que por ser fechas de fiestas y finales de años escolares la comunidad de Istmina tuvo algo de distracción en el cumplimiento y asistencia al taller en este día; y solamente estuvo trabajando el señor Bernardo Mosquera.

## LUNES 5 DE DICIEMBRE

Ya para la parte final de las piezas realizadas; se hicieron los ensambles definitivos y se procedió a pulir la base de la silla en las horas de la tarde.

Tuvimos oportunidad de hablar sobre la etiqueta o marquilla de las sillas, para lo cual se diseñó una que contemplara dos artículos representativos de los cuales se toman como abstracción los modelos de las sillas, este diseño se encuentra en los anexos finales.

## MARTES 6 DE DICIEMBRE

Se hizo clausura y compra de las muestra terminadas. Es conveniente anotar que como la labor de madera fue alternada con la de cabecinegro el tiempo de realización de muestras no permitió la elaboración de otras piezas, además la participación de pocos integrantes al taller también impide muchos logros propuestos. Por ello solamente se compró uno sólo de los prototipos planteados. Este fue Silla Batea No. 1, con un costo de \$25.000 sin el transporte.

Se hicieron recomendaciones del cumplimiento de las formas anatómicas y medidas ya que siendo estos unos artículos de uso cotidiano debían cumplir con esta condición, como también la

utilización de maderas bien pulidas fuertes, colores parejos y bien seca, pues todos estas características confirman la validez de un producto que representa la labor y oficio de este sector.

#### MIERCOLES 7 DE DICIEMBRE

Con respecto a los sistemas de empaque y envíos se sugirió hacerlos en cajas de carton con algunos refuerzos con listones de madera o cortes de espuma o hicopor para proteger los productos en el interior de la caja.

Desplazamiento: Istmina-Condoto-Medellín-Bogotá.

#### 5. SUGERENCIAS DE LAS COMUNIDAD ARTESANAL

Los artesanos de la comunidad solicitan dar continuidad a las asesorías con apoyo financiero, con el interés de lograr el desarrollo económico y cultural del sector.

Sugeieren la programación de padidos con el objeto de sondear el producto y cumplir las demandas como expectativa de la producción.

#### 6. CONCLUSIONES PERSONALES

Es de gran importancia continuar con las asesorías, para lograr definir una linea de sillas útiles y que sean identificadoras de de la cultura y tradición maderera de Istmina.



## FICHA TECNICA

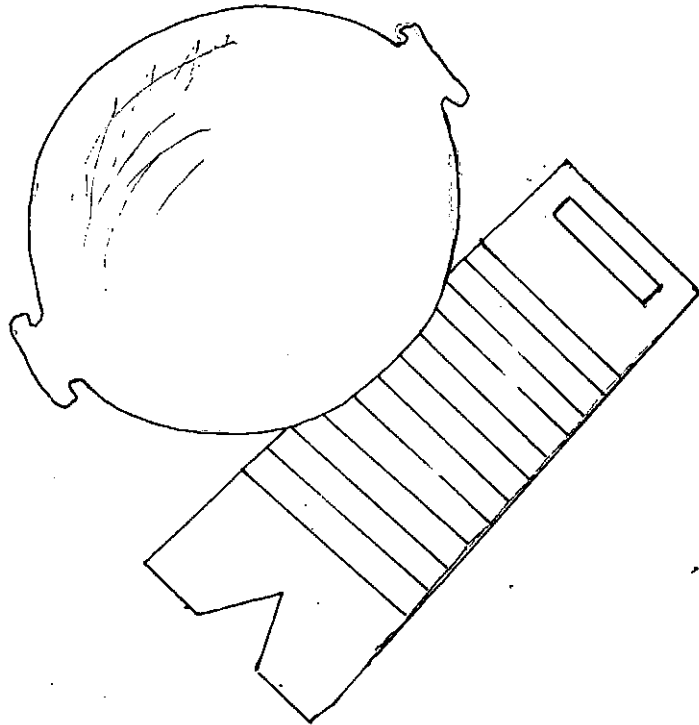

**GRUPO DE ARTESANOS**

: Artesanos Unidos de Istmina - Chocó.

**PRODUCTO**

: Batea

**REFERENCIA**

: 06-6-004

**DIMENSIONES**

: 30 x 50 cms

**FUNCION**

: Decorativa - Utilitaria

**PRECIO**

: \$8.000

**REPRESENTANTE GRUPO**

: Bernardo Mosquera

**DIRECCION**

: Calle 11 No. 2-70 Tel.: 94970-25-82

**CIUDAD Y DEPTO**

: Istmina - Chocó

**PAIS**

: Colombia

Istmina  
Chocó

|        |             |
|--------|-------------|
| Región | Occidente   |
| Oficio | Ebanistería |
| Nº     |             |

### Ficha de Diseño

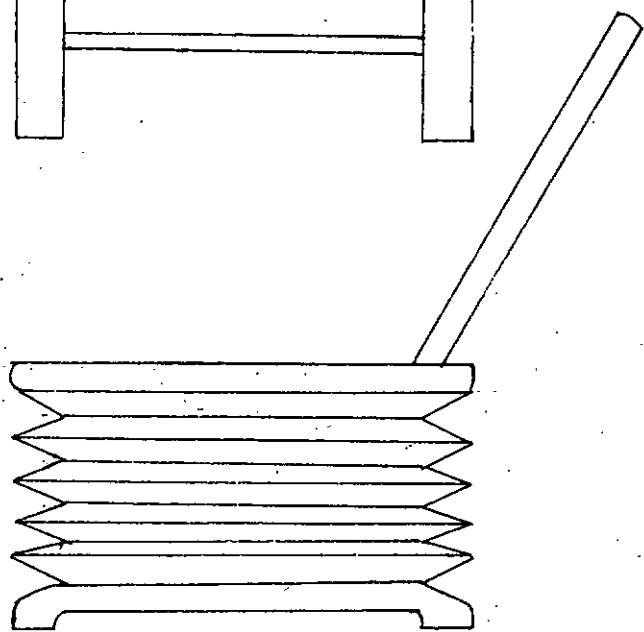
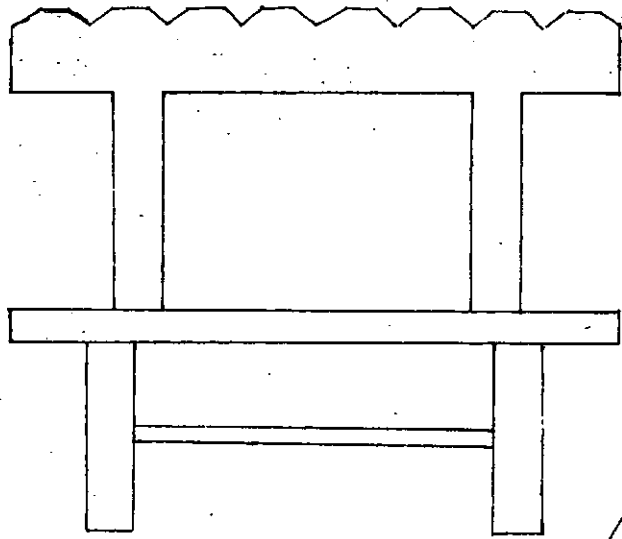
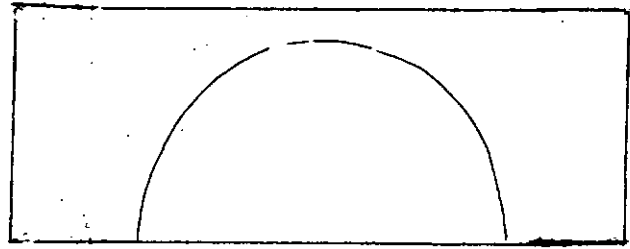

Diseñador *Asesorías de Manuel E. Rodríguez* Tipo de Asesoría *Diseño y Técnica*

Línea *Sillas.*

Pieza *Silla batea No. 1* Función *Utilitaria* Clasific. . . . .

Oficio *Ebanistería* Técnica *Ensamble y Talla* Mat. Prima *Madera Lirio*



Ministerio de Desarrollo Económico

artesanas de colombia s.a.

CENTRO DE DISEÑO APLICADO

|        |             |
|--------|-------------|
| Región | Occidente   |
| Oficio | Ebanistería |
| N°     |             |

## Ficha de Diseño

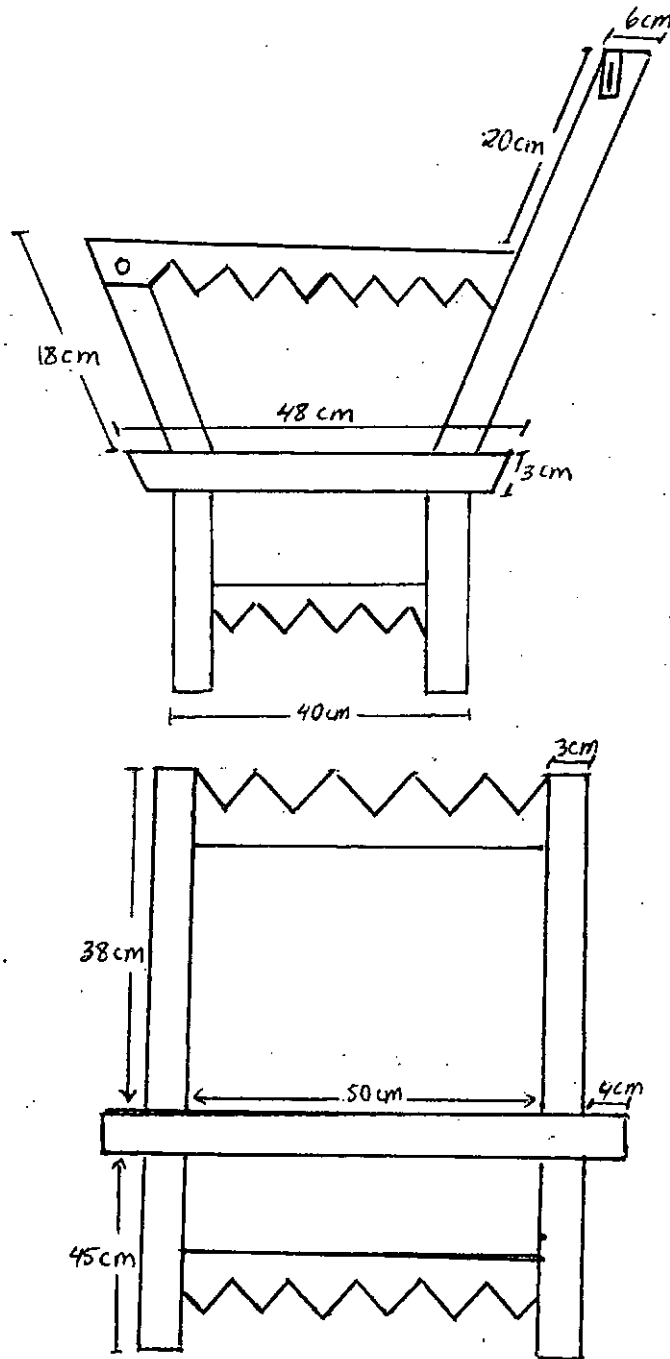

Diseñador Asesorías de Manuel E. Rodríguez Tipo de Asesoría Diseño y Técnica

Línea Sillas

Pieza Silla No 2.

Función Utilitaria

Clasific.

Oficio Ebanistería

Técnica Ensamble y Talla.

Mat. Prima Madera Lirio.



Ministerio de Desarrollo Económico

artesanas de colombia s.a.

CENTRO DE DISEÑO APLICADO

|        |              |
|--------|--------------|
| Región | Occidente.   |
| Oficio | Ebanistería. |
| Nº     |              |

## Ficha de Diseño

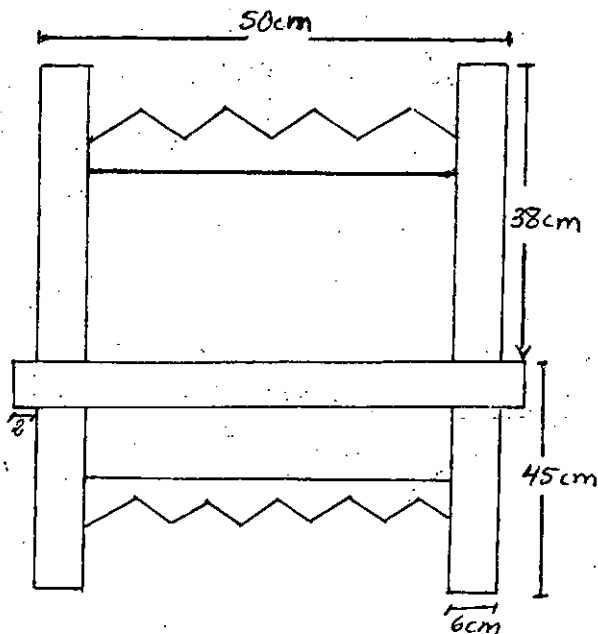
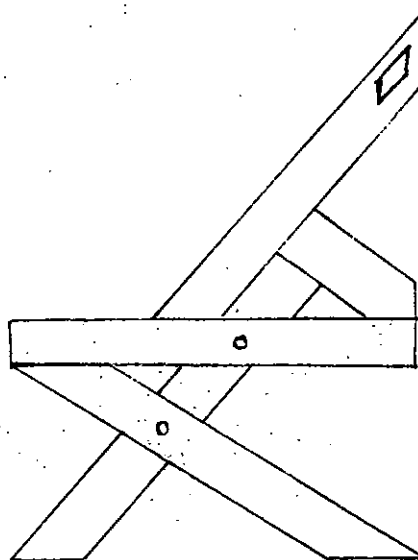

|                                                |                                   |                                          |  |
|------------------------------------------------|-----------------------------------|------------------------------------------|--|
| Diseñador <i>Asesorías Manuel E. Rodríguez</i> |                                   | Tipo de Asesoría <i>Diseño y Técnica</i> |  |
| Línea <i>Silletería</i>                        |                                   |                                          |  |
| Pieza <i>Silla No 3</i>                        | Función <i>Utilitario</i>         | Clasific. ....                           |  |
| Oficio <i>Ebanistería</i>                      | Técnica <i>Ensamblado y Talla</i> | Mat. Prima <i>Madera Lisa</i>            |  |



Ministerio de Desarrollo Económico

artesanas de colombia s.a.

CENTRO DE DISEÑO APLICADO

|        |             |
|--------|-------------|
| Región | Occidente   |
| Oficio | Ebanistería |
| Nº     |             |

## Ficha de Diseño

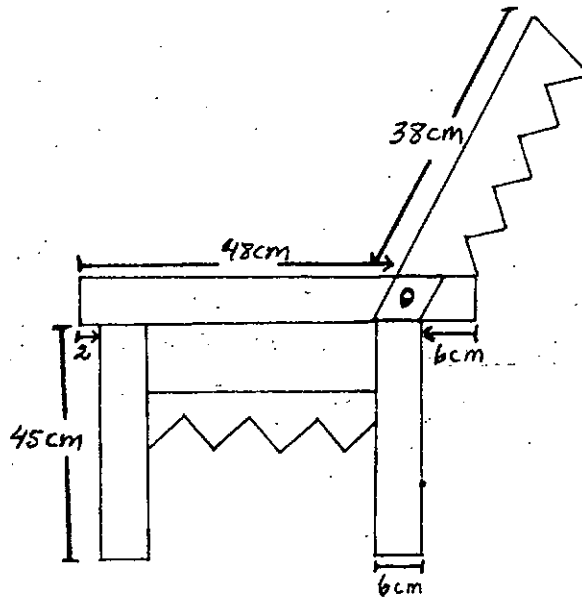
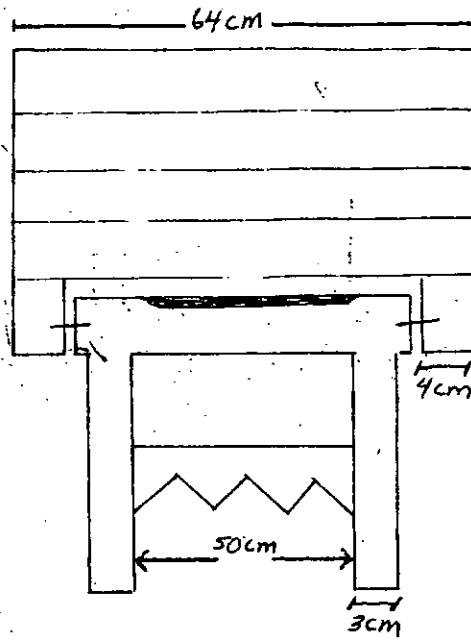

|           |                               |                  |                  |
|-----------|-------------------------------|------------------|------------------|
| Diseñador | Asesorías Manuel E. Rodríguez | Tipo de Asesoría | Diseño y Técnica |
|-----------|-------------------------------|------------------|------------------|

|       |            |
|-------|------------|
| Linea | Sillatería |
|-------|------------|

|        |            |         |                  |            |             |
|--------|------------|---------|------------------|------------|-------------|
| Pieza  | Silla No 4 | Función | Utilitaria       | Clasific.  |             |
| Origen | Col        | Técnica | Gen. No. 1 Talla | Mat. Prima | Madaya Lino |

ARTESANIAS DE COLOMBIA S.A.

SECUNDARIA  
ZONA CORPES/DEPARTAMENTO  
MUNICIPIO/CIUDAD  
NÚCLEO ARTESANAL  
PROYECTO  
RES  
ORIENTADOR

| No. | APELLIDOS | NOMBRE    | IDENTIFICACION | FECHA DÍAS DE ACTIVIDAD | HORAS DIA |         |         |         |         |         |         | EVALUACION O DESEMPEÑO | FECHAS |         |    |   |   |
|-----|-----------|-----------|----------------|-------------------------|-----------|---------|---------|---------|---------|---------|---------|------------------------|--------|---------|----|---|---|
|     |           |           |                |                         | Nov. 21   | Nov. 22 | Nov. 23 | Nov. 24 | Nov. 25 | Nov. 26 | Nov. 27 |                        | INICIA | TERMINA |    |   |   |
| 1   | Bernardo  | Mosquera  |                |                         | X         | X       | X       | X       | X       | X       | X       | X                      |        | X       | 29 | X | 7 |
| 2   | Luis      | Bentura   | Palacios       |                         | X         | X       | X       | X       | X       | X       | X       | X                      |        | X       |    | X |   |
| 3   | Gregorio  | Gutierrez |                |                         | X         | X       | X       | X       | X       | X       | X       | X                      |        | X       |    | X |   |

UBB

ACTIVIDAD: **Sillas en Madera**

TECNICA: **Varias**

TIPO DE ACCION: **AS**

LOCALIDAD: **AS**

DURACION (HORAS): **30**

TIEMPO APLICADO

TEORIA (HORAS): **6**

PRACTICA (HORAS): **24**

MOVIMIENTO DE PARTICIPANTES

INGRESOS HOMBRES: **11**

INGRESOS MUJERES: **11**

DESCRIPCION HOMBRES: **11**

DESCRIPCION MUJERES: **11**

ASESORIA Y ASISTENCIA TECNICA INDIVIDUAL O GRUPAL

| No. | APELLIDOS Y NOMBRE O RAZON SOCIAL | RIT O C.C. | HORAS | TIPO DE ASESORIA O ASISTENCIA                                                 | PROTOTIPO O MUESTRA | TECNICA                      | OBSERVACIONES                                                                                                             |
|-----|-----------------------------------|------------|-------|-------------------------------------------------------------------------------|---------------------|------------------------------|---------------------------------------------------------------------------------------------------------------------------|
| 1   | Artesanos Unidos de Istmina-Chocó |            |       | Corte, ensamble Pulido, Control de Calidad, Acabados Etiquetas y Empaque etc. | ✓                   | Diseño Acabados Empaque etc. | es importante programar las comisiones de Asesoría en una época diferente a la Navidad y se obtendrán mejores resultados. |

ORIENTADOR - ASESOR

Claudia Montero

COORDINADOR REGION:

Lyda del Carmen Diaz

EVALUACION Los resultados del taller fueron buenos y de Calidad, aunque por ser con pocos participantes, hay buen interes en el aprendizaje, considerando apoyos Futuros en aspectos técnicos y económicos.

ARTESANIAS DE COLOMBIA  
CENTRO DE DISEÑO

INFORME DE ACTIVIDADES REALIZADAS EN LA LOCALIDAD DE  
ISTMINA DEPARTAMENTO DEL CHOCO

OFICIO: COSTURA Y TEJEDURIA EN CABECINEGRO.

CLAUDIA A . MONTERO  
DISEÑADORA TEXTIL

ESTER GOMEZ MEJIA  
SUBGERENCIA DE DESARROLLO

MANUEL E. RODRIGUEZ  
COORDINADOR DE DISEÑO

Fechas: Del 29 noviembre al 7 de diciembre de 1994

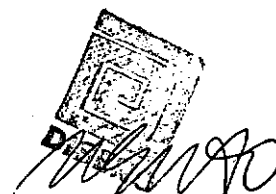
A handwritten signature in black ink is written over a square stamp. The stamp has a decorative border and some illegible text inside.

## INDICE

1. INTRODUCCION
2. LOCALIZACION
3. OBJETIVOS
4. ACTIVIDADES DE LA COMISION
5. SUGERENCIAS DE LA COMUNIDAD ARTESANAL
6. CONCLUSIONES PERSONALES



## 1. INTRODUCCION

Artesanías de Colombia con la intención de ocupar un mayor volumen de mano de obra y ampliar las posibilidades comerciales de la producción artesanal, busca por intermedio de las asesorías técnicas la producción, conservando las tradiciones y principios culturales; de esta manera crea artículos con nuevas formas que satisfagan las demandas nacionales e internacionales.

En este caso la asesoría está orientada a las artesanas de Istmina que continúan su trabajo en cabecinegro, quienes a través de este oficio se pretende que vayan logrando una ocupación estable y una importante fuente de ingreso en la economía familiar.

Es de interés anotar que el grupo de señoras inició esta labor artesanal con la diseñadora Marta Bustos, quien enseñó a las artesanas la confección de las muñecas y bolsos, pero por circunstancias de desintegración no dieron continuidad a esta labor y hoy se encuentran con éste interés para la realización de una producción representativa. Es por esto que uno de los objetos de esta visita es sentar las bases técnicas y conceptuales que generen su realización.

De igual manera se trabajaron los diseños que como preparación de la comisión fueron asesorados por la diseñadora Gladys Tavera de Tellez y Manuel Ernesto Rodriguez, quienes coordinaron la realización de los prototipos cortina vertical, papelera trenzada y enrollada, y bolsos confeccionados con acabados en cuero.

Ya como iniciativa propia y con la intención de innovar el color en la producción, realicé las pruebas de tinsión al material, abriendo las posibilidades e inquietudes a la comunidad artesana para la aplicación de esta nueva técnica a los productos.

## 2. LOCALIZACION

Istmina, población negra está ubicada en el margen derecho del río San Juan en el departamento del Chocó, como lo indica el siguiente mapa.



### 3. OBJETIVOS

- Dar continuidad a las asesorías en diseño, calidad y producción del oficio de la costura y tejeduría en cabecinegro a las artesanas de Istmina, dentro del plan de operaciones SENA.
- Realizar talleres de confección y muestras, teniendo en cuenta la calidad del producto, sus acabados, las etiquetas de presentación y los sistemas de empaque útiles en los envíos.
- Definir una línea de productos dentro de una oferta competitiva y de óptima calidad.
- Hacer un taller de teñido al cabecinegro planteando nuevas propuestas en color y posibilidades en la producción para su aplicación.

### 4. ACTIVIDADES DE LA COMISION

#### MARTES 29 DE NOVIEMBRE

Desplazamiento: Bogotá-Medellín-Condoto-Istmina

A la llegada a Istmina a las 3 pm. se concretó una cita con los artesanos a las 5 pm. En ella se definió el plan de trabajo a seguir durante los días de visita a la comunidad, para lo cual se concretó trabajar con las artesanas en cabecinegro en las horas de la tarde y con los artesanos en ebanistería en las horas de la mañana.

#### MIÉRCOLES 30 DE NOVIEMBRE

Se dió inicio al taller de cabecinegro, asignando a cada una una labor y producto definido buscando las aptitudes y disposición de cada una. En total asistieron un total de 10 señoras.

El proceso de trabajo comenzó con el corte y apertura del cabecinegro, como puede observarse en la fotografía de anexo No.1. Luego de definir el diseño a realizar de acuerdo a la calidad y tamaño del cabecinegro iniciamos el trabajo cortandolo en tiras para los bolsos tejidos; en trenzas para las papeleras, y los cabecinegros con más fina apariencia en cuadros para los bolsos confeccionados. Para el trabajo de muñequería se pensó en la utilización de los pequeños cortes de retal o cabecinegros de pequeña longitud.

#### JUEVES 1 DE DICIEMBRE

En la labor técnica de trenzado se presentaron diferencias de tejido, pues algunas lo hacían sin tener en cuenta el dobléz de los bordes peludos (originados en el corte de las tiras), dándose cuenta de que esto dañaba la presentación de la trenza. Lo mismo sucedió con los enrollados.

Después de corregir defectos de técnica se inició el proceso de cosido que implicó la búsqueda de un hilo de color y calidad afín con el cabecinegro, utilizando para este fin el hilo cadena No. ....véase en dibujo la labor de cosido de la trenza y el enrollado.

Se habló en este momento sobre la posibilidad de encontrar un lugar más accequible y apropiado para el trabajo, ya que la labor de confección y teñido no podía realizarse en la casa de la artesana Clariza Mosquera.

#### VIERNES 2 DE DICIEMBRE

Para este día y con el apoyo de las mismas integrantes del taller conseguimos permiso para trabajar en un salón del colegio de La Sagrada Familia; allí pudimos iniciar los ensayos de tinsión. Se hizo

ensayo de teñido en color rojo y negro con colorantes "Doric". Para este trabajo se procedió de la siguiente manera:

1. Descrude o premordentado: Preparación de la fibra para el teñido.

Ingredientes: Para 5 piezas de fibra (cabecinegro completo) se utilizó: 4 litros de agua, 1 cucharada de sal de cocina, el sumo de 1 limón y 2 cucharadas de detergente en polvo (Top o FAB etc).

Procedimiento de descrude: Se coloca la fibra con el agua, la sal, el limón y el detergente a hervir durante 15 minutos, después se baja y se lava con agua fría; esto con la intención de limpiar la fibra, ya que por la manipulación ésta se ensucia y no permite penetrar el colorante uniformemente.

2. Teñido: Es el paso que permite dar color a la fibra y a descrudada.

Ingredientes: Para 5 piezas de fibra (cabecinegro completo) se utilizó: 4 litros de agua, 1 cucharada de sal de cocina, el sumo de 1 limón, 1 sobre de colorante "Doric" y 2 cucharadas de ceniza o lejía de madera.

Procedimiento de teñido: Se coloca la fibra a cocinar en una olla con agua (que la cubra); en una tacita aparte se disuelve el colorante en agua fría, se agrega a la olla que contiene la fibra. Después de una hora se agrega la sal y se cocina por 1/2 hora. Luego se agrega el sumo del limón, se coge unos 15 minutos y se deja reposar por una noche.

La intensidad de la ceniza es la de dar un acabado mas brillante a la fibra cuando esté seca. Luego se juega varias veces con agua limpia.

El resultado de este teñido fue de buena calidad, aunque el brillo y suavidad no eran muy agradables.

Después del teñido y lavado se colocó la fibra a secar y esta misma se utilizó en la elaboración de los diseños de los bolsos confeccionados.

Con este ensayo pudimos indagar que el cabecinegro recibe colorantes químicos fuertes, pues en otro ensayo con colorantes naturales como el de remolacha o achote hay muy poca recepción y el material teñido queda mariado. Estos ensayos pueden observarse en las muestras compradas.

### SABADO 3 DE DICIEMBRE

El trabajo realizado este día fue el de continuar los trenzados, enrollados y cosidos, pues según pudimos determinar cada producto requiere gran cantidad de materia prima y esto formuló la inquietud de hacer una búsqueda de material más económico.

Alternando con este trabajo se habló de las etiquetas para marcar los productos, se realizaron algunos bocetos y finalmente se concluyó en el que se encuentra en los anexos de este informe.

El trabajo de la muñequería fue orientado en la utilización de alambre para la conformación de la estructura de cada ejemplar.

### DOMINGO 4 DE DICIEMBRE

En las horas de la tarde trabajamos en la confección de las piecitas y tapas para los bolsos. Se hizo corte y unión de tapas de color con las de color natural; se hicieron ensayos de confección con costura invisible y pisada. En horas de la noche teníamos tapas en cortes para 6 bolsos.

En las fichas anexas se encuentran los motivos y diseños de las tapas elaboradas.

Es importante anotar que no se realizaron los acabados de terminados en cuero de los bolsos propuestos por Manuel E. Rodriguez, pues en la localidad no hubo acceso al material "biez" o "cuero". Por ello se trajeron las tapas confeccionadas con la intención de realizar esta labor en el taller de marroquinería de la empresa.

En la confección de la cortina vertical las dificultades se presentaron por la falta de dominio de la máquina por parte de la artesana, también falló en la búsqueda de un material de madera delgada bien trabajada para la incorporación entre cada costura. Sin embargo el interés de María Exomina por trabajar sus muestras fue ejemplar para el taller.

#### LUNES 5 DE DICIEMBRE

Ya para la parte final de las piezas realizadas; se hicieron los remates y acabados de los productos pepeleras, cortina, muñecos y bolso tejido, se dieron indicaciones sobre la importancia de lograr un buen producto con la escogencia del material apropiado a cada trabajo. También la manufactura uniforme de las piezas, pues en el caso de la cosidas, un amarre no fuerte implica la inestabilidad y desbarate rápido de la pieza.

En el caso de los productos con piezas de color, es importante destacar que un mal teñido o una mala confección demeritan toda una buena labor e implica tiempo perdido de trabajo.

#### MARTES 6 DE DICIEMBRE

Se hizo clausura y compra de las muestras terminadas que de alguna manera aportaban en calidad y diseño. Se evaluó la labor y se demostró la importancia de darle continuidad al trabajo con el

fin de buscar el dominio de las técnicas y el logro de una calidad que amerite su comercialización, como también el desarrollo propio.

La relación de precios, cantidad de material utilizado y producto es la siguiente:

| Artesana            | Cabecinegros              | Articulo         | Precio |
|---------------------|---------------------------|------------------|--------|
| Dionicia Ibarguen   | 6                         | 4 Muñecos        |        |
| 10.000              |                           |                  |        |
|                     | Alambre e hilo            |                  |        |
| Exomina Mosquera    | 10                        | Papelera         | 6.000  |
|                     | hilo, palitos             | persiana         | 8.000  |
| Evangelina Mosquera | 6                         | 6 tapas de bolso | 18.000 |
|                     | 2mt tela e hilo           |                  |        |
| Rosa Echavarria     | 24                        | 2 Bolsos         | 18.000 |
|                     | hilo, 1 mt tela y 1 Doric |                  |        |
| Artesana            | Cabecinegros              | Articulo         | Precio |
| Eloisa Moreno       | 12                        | Bolso            | 8.000  |
| Ma. Elida Hurtado   | 12                        | Bolso            |        |
| 9.000               |                           |                  |        |
| Nelcy L. Rojas M.   | 9                         | 2 Bolsos         | 12.000 |
|                     | Hilo, 2 Doric,1 mt tela.  |                  |        |
| Alba Rosa Rojas     | 14                        | Papelera         | 9.000  |
|                     | Hilo, iraca.              |                  |        |
| Clariza Murillo     | 8                         | Bolso            | 9.000  |

#### MIERCOLOS 7 DE DICIEMBRE

Con respecto a los sistemas de empaque y envíos se sugirió hacerlos en cajas de carton con algunos refuerzos con listones de



madera o cortes de tabla para proteger los productos en el interior de la caja.

Desplazamiento: Istmina-Condoto-Medellín-Bogotá.

## 5. SUGERENCIAS DE LAS COMUNIDAD ARTESANAL

Las artesanas de Istmina solicitan dar continuidad a las asesorías con apoyo en asistencia técnica y económica, con el interés de lograr un desarrollo a la comunidad.

Sugieren programar los pedidos de esta producción para sondear líneas de demanda y comenzar la comercialización.

## 6. CONCLUSIONES PERSONALES

Es de gran importancia continuar con las asesorías, para lograr definir una producción identificadora de la cultura de Istmina, ya que es notorio el interés por parte de las artesanas y ara orientar el desarrollo de las labores hacia el logro de productos representativos de la cultura del sector, que compitan en el mercado y que a la comunidad genere expectativas de desarrollo e ingresos.

Considero importante realizar una carta de color con la nueva técnica de teñido propuesta.

Sugiero realizar un sondeo o diagnóstico de materiales textiles en fibras naturales como damagua, iraca etc. que parecen existir en el sector y que sería un gran aporte incorporar estos recursos al oficio artesanal.

## FICHA TECNICA



**GRUPO DE ARTESANOS**

: Artesanos Unidos de Istmina - Chocó.

**PRODUCTO**

: Papelera

**REFERENCIA**

: 02-4-007

**DIMENSIONES**

: 30 x 35 cms

**FUNCION**

: Decorativa - Utilitaria

**PRECIO**

: \$8.000

**REPRESENTANTE GRUPO**

: Bernardo Mosquera

**DIRECCION**

: Calle 11 No. 2-70 Tel.: 94970-25-82

**CIUDAD Y DEPTO**

: Istmina - Chocó

**PAIS**

: Colombia



Ministerio de Desarrollo Económico

artesanías de colombia s.a.

CENTRO DE DISEÑO APLICADO

|        |            |
|--------|------------|
| Región | Occidente  |
| Oficio | Confección |
| Nº     |            |

### Ficha de Diseño

|  |
|--|
|  |
|  |
|  |
|  |

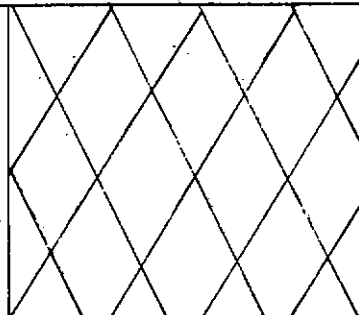

|  |
|--|
|  |
|  |
|  |
|  |

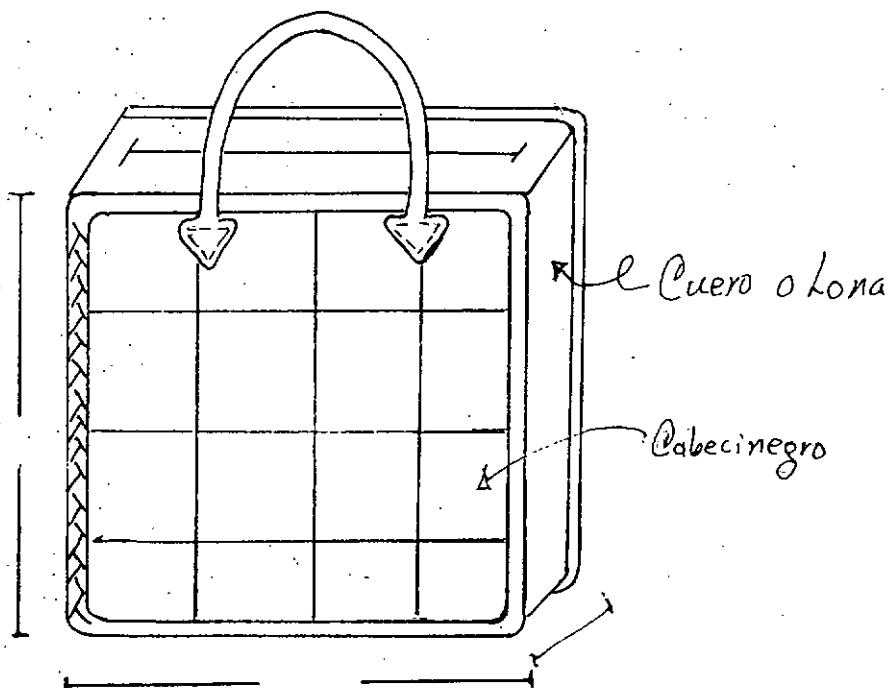

Nota: El Vies puede ser sustituido por trenza tejida o Lona café.

|                                          |                    |                                    |  |
|------------------------------------------|--------------------|------------------------------------|--|
| Diseñador Asesorías de Gladys de Tellez. |                    | Tipo de Asesoría Diseño y Técnica. |  |
| Línea Bolsos.                            |                    |                                    |  |
| Pieza Bolsa.                             | Función Utilitario | Clasific.                          |  |
| Oficio Confección                        | Técnica Confección | Materiales Lona y Vies Café        |  |



Ministerio de Desarrollo Económico

artesanas de colombia s.a.

CENTRO DE DISEÑO APLICADO

|        |            |
|--------|------------|
| Región | Occidente  |
| Oficio | Confección |
| Nº     |            |

# Ficha de Diseño

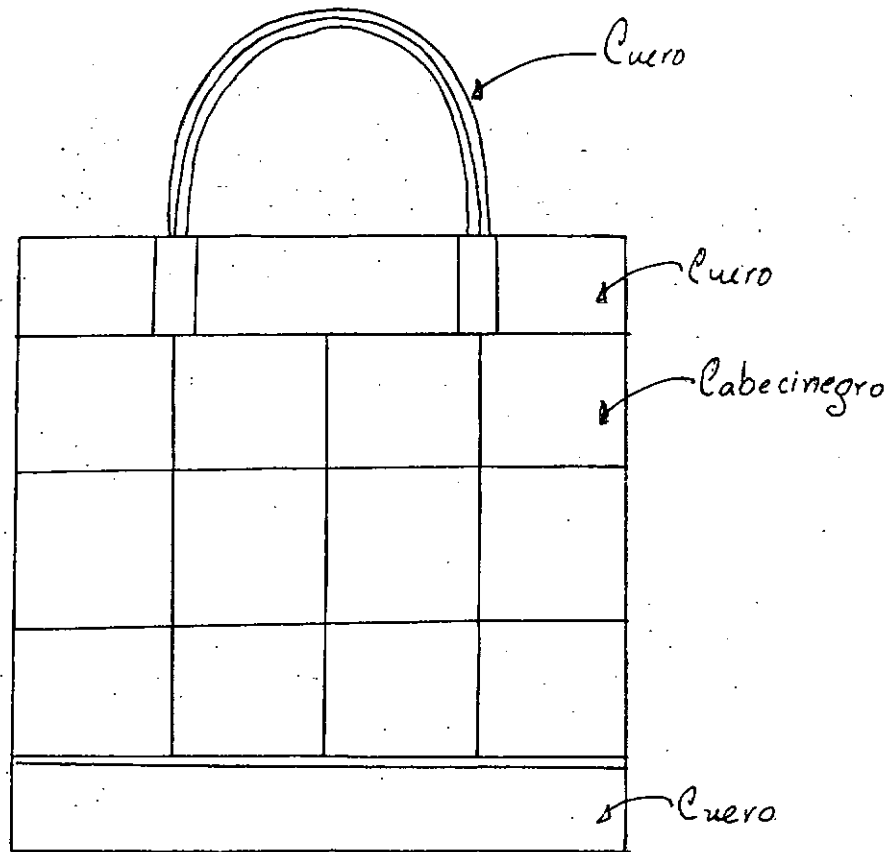
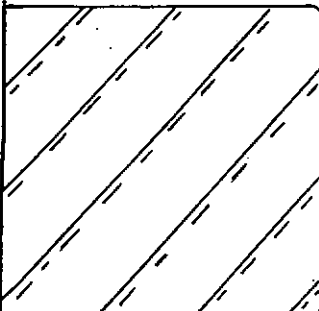
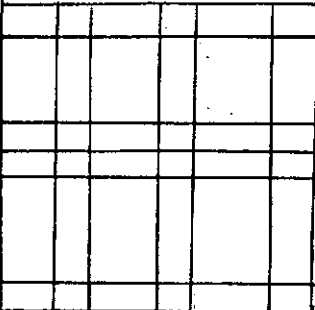
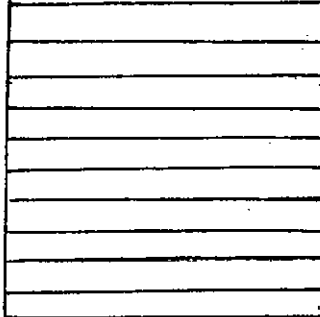

|           |                   |                  |                  |
|-----------|-------------------|------------------|------------------|
| Diseñador | Claudia A Montero | Tipo de Asesoría | Diseño y Técnica |
|-----------|-------------------|------------------|------------------|

|       |        |  |  |
|-------|--------|--|--|
| Linea | Bolsos |  |  |
|-------|--------|--|--|

|       |       |         |            |           |  |
|-------|-------|---------|------------|-----------|--|
| Pieza | Bolso | Función | Utilitario | Clasific. |  |
|-------|-------|---------|------------|-----------|--|

|        |            |         |                      |           |                     |
|--------|------------|---------|----------------------|-----------|---------------------|
| Oficio | Confección | Técnica | Confección a Máquina | Mat Prima | Cabecinegro y Cuero |
|--------|------------|---------|----------------------|-----------|---------------------|



|        |                   |
|--------|-------------------|
| Región | <i>Occidente</i>  |
| Oficio | <i>Confección</i> |
| Nº     |                   |

## Ficha de Diseño

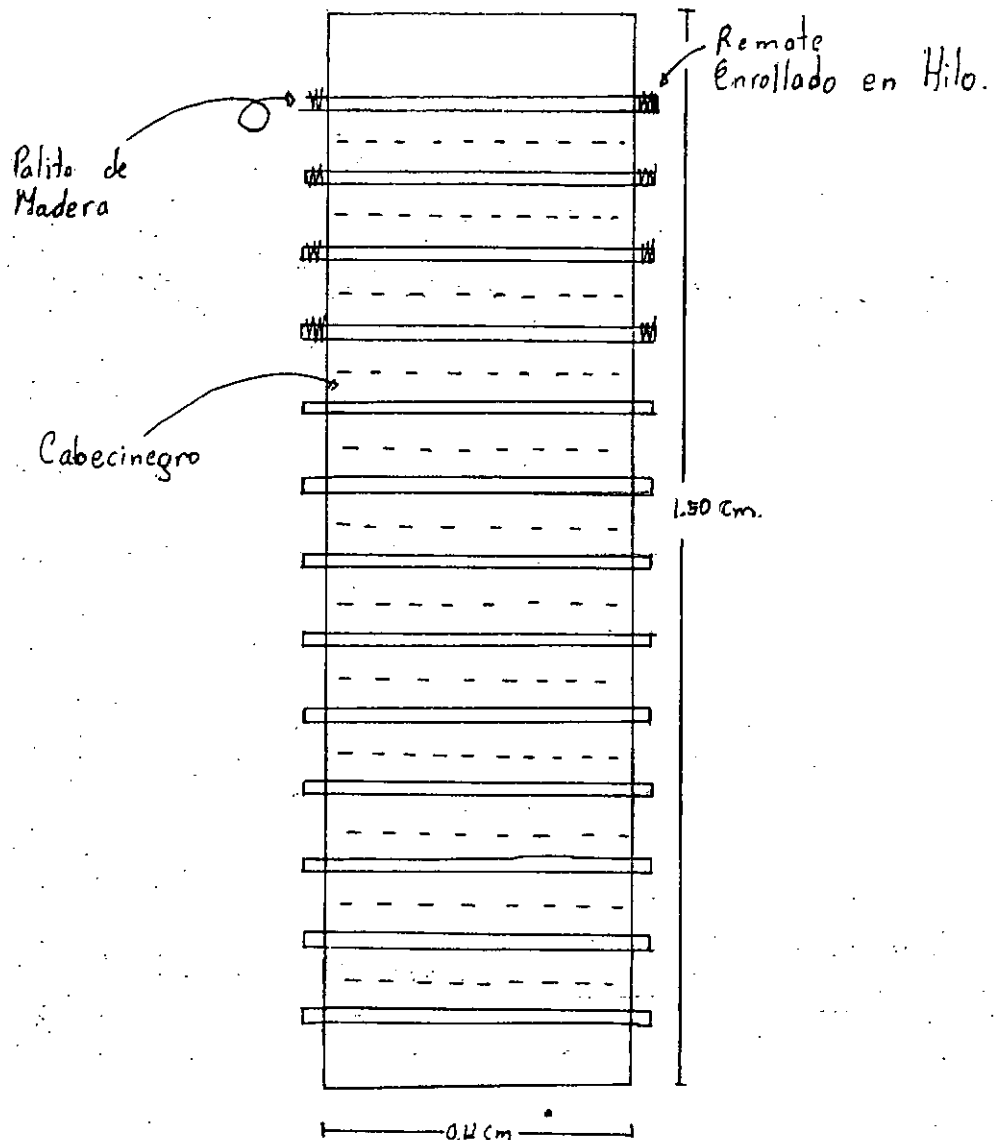

Diseñador *Asesorios de Gladys de Teller* Tipo de Asesoría *Diseño y Técnica.*

Línea *Persianas Verticales*

Pieza *Persianas* Función *Decorativo* Clasific.

Oficio *Confección* Técnica *Confección y Enrollados* Mat. Prima *Cabecinegro y Madera*



Ministerio de Desarrollo Económico

artesanas de Colombia s.a.

CENTRO DE DISEÑO APLICADO

|        |           |
|--------|-----------|
| Región | Occidente |
| Oficio | Cestería  |
| Nº     |           |

## Ficha de Diseño

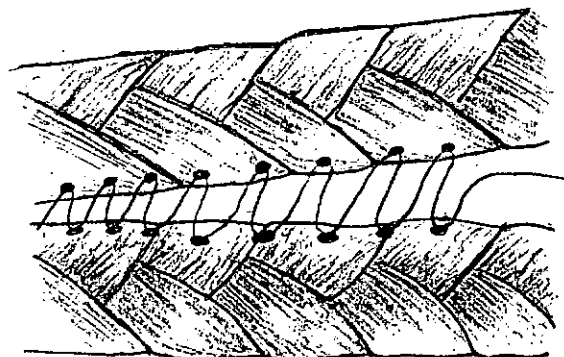
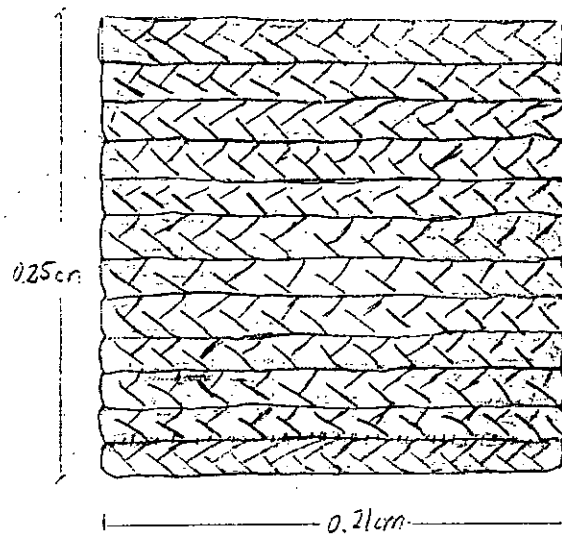

Trenza Casida.

|                                          |                                    |
|------------------------------------------|------------------------------------|
| Diseñador Asesorías de Gladys de Tellez. | Tipo de Asesoría Diseño y Técnica. |
|------------------------------------------|------------------------------------|

|                |
|----------------|
| Línea Canastos |
|----------------|

|                |
|----------------|
| Pieza Papelera |
|----------------|

|                    |
|--------------------|
| Función Utilitario |
|--------------------|

|           |
|-----------|
| Clasific. |
|-----------|

|                 |
|-----------------|
| Oficio Cestería |
|-----------------|

|                       |
|-----------------------|
| Técnica Trenza Casida |
|-----------------------|

|                       |
|-----------------------|
| Mat Prima Cahocinearu |
|-----------------------|



Ministerio de Desarrollo Económico

artesanas de colombia s.a.

CENTRO DE DISEÑO APLICADO

|        |           |
|--------|-----------|
| Región | Occidente |
| Oficio | Cestería  |
| Nº     |           |

## Ficha de Diseño

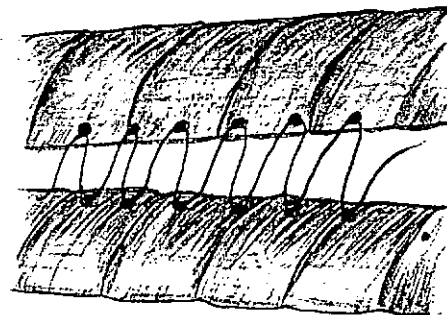
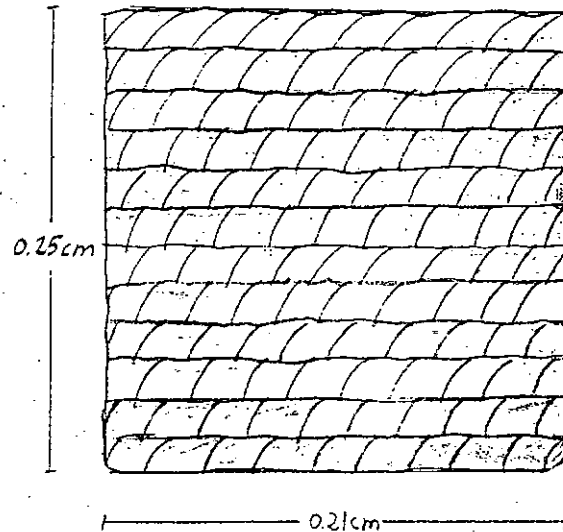

|           |                               |                  |                  |                        |
|-----------|-------------------------------|------------------|------------------|------------------------|
| Diseñador | Asesorías de Gladys de Tellez | Tipo de Asesoría |                  | Diseno y Técnica       |
| Línea     | Canastos                      |                  |                  |                        |
| Pieza     | Papelera                      | Función          | Utilitario       | Clasific.              |
| Oficio    | Cestería                      | Técnica          | Enrollado Cosido | Mat. Prima Cabecinegro |



Ministerio de Desarrollo Económico

artesanas de colombia s.a.

CENTRO DE DISEÑO APLICADO

|        |           |
|--------|-----------|
| Región | Occidente |
| Oficio | Cestería  |
| N°     |           |

## Ficha de Diseño

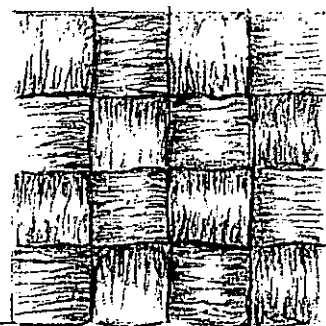

cestería en  
Damao  
Derecha



Trenza de 3 Cabos

Diseñador Asesorías de Martha Bustos

Tipo de Asesoría Diseño y Técnica

Línea Bolsos

Pieza Bolso

Función Utilitario

Clasific.

Oficio Cestería

Técnica Cestería

Mat. Prima Cabecinegro





Ministerio de Desarrollo Económico

artesanías de colombia s.a.

CENTRO DE DISEÑO APLICADO

|        |            |
|--------|------------|
| Región | Occidente  |
| Oficio | Confección |
| N°     |            |

## Ficha de Diseño

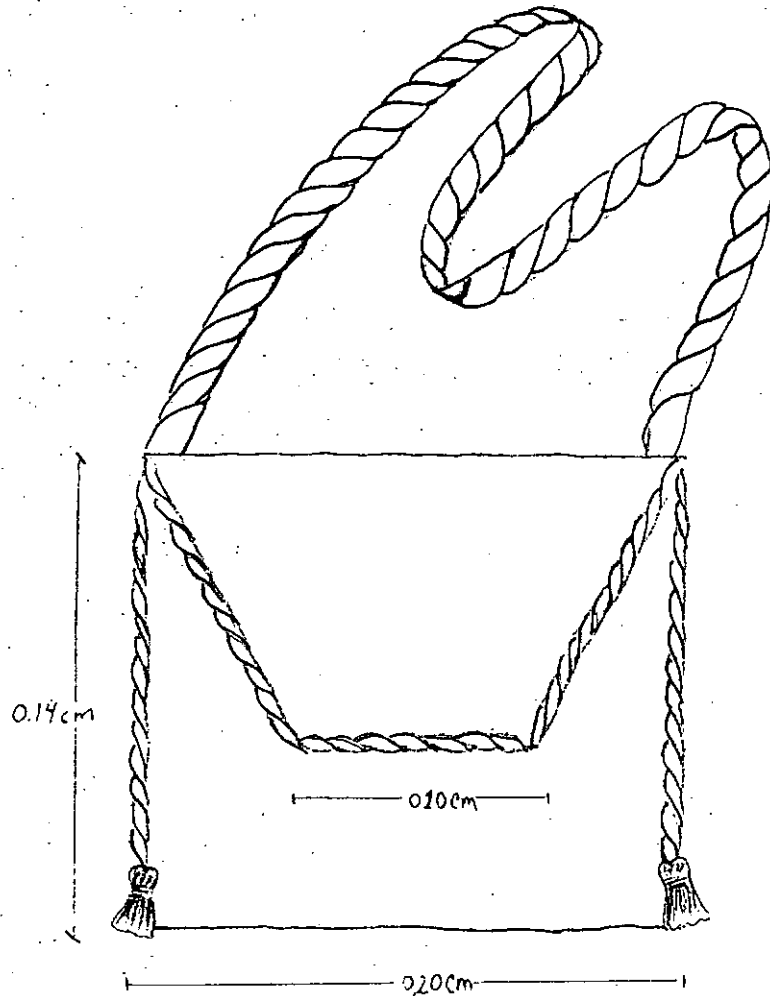

Correa

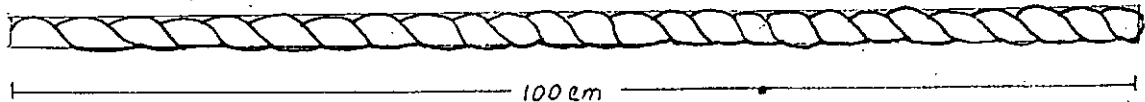

Diseñador *Claudia A. Montero* Tipo de Asesoría *Diseño y Técnica*

Línea *Bolsos*

Pieza *Bolso*

Función *Utilitario*

Clasific.

Oficio *Confección*

Técnica *Cosido y Torsión*

Mat. Prima *Cabecinegro*

| No. | APELLIDOS  | NOMBRE     | IDENTIFICACION | FECHA DIAS DE ACTIVIDAD                                                         | HORAS DIA         | EVALUACION O DESEMPEÑO                    | PECUAS |         |
|-----|------------|------------|----------------|---------------------------------------------------------------------------------|-------------------|-------------------------------------------|--------|---------|
|     |            |            |                |                                                                                 |                   |                                           | INICIA | TERMINA |
|     |            |            |                | Nov 29<br>Nov 30<br>Dic 1<br>Dic 2<br>Dic 3<br>Dic 4<br>Dic 5<br>Dic 6<br>Dic 7 | 2 4 4 4 4 3 4 4 2 |                                           |        |         |
| 1   | Rosa Delia | Echavarría |                | X                                                                               | X                 | B<br>B<br>B<br>B<br>B<br>B<br>B<br>B<br>B | X      | X       |
| 2   | Mª Exomina | Mosquera   |                | X                                                                               | X                 |                                           | X      | X       |
| 3   | Enelia     | Murillo    |                | X                                                                               | X                 |                                           | X      | X       |
| 4   | Evangelina | Mosquera   |                | X                                                                               | X                 |                                           | X      | X       |
| 5   | Nelsy Luz  | Pojas      |                | X                                                                               | X                 |                                           | X      | X       |
| 6   | Elotisa    | Moreno     |                | X                                                                               | X                 |                                           | X      | X       |
| 7   | Mª Elida   | Urdado     |                | X                                                                               | X                 |                                           | X      | X       |
| 8   | Dionisia   | Ibarguen   |                | X                                                                               | X                 |                                           | X      | X       |
| 9   | Alba Rosa  | Pojas      |                | X                                                                               | X                 |                                           | X      | X       |
| 10  | Clariza de | Mosquera   |                | X                                                                               | X                 | X                                         | X      |         |
| 11  |            |            |                |                                                                                 |                   |                                           |        |         |
| 12  |            |            |                |                                                                                 |                   |                                           |        |         |
| 13  |            |            |                |                                                                                 |                   |                                           |        |         |
| 14  |            |            |                |                                                                                 |                   |                                           |        |         |
| 15  |            |            |                |                                                                                 |                   |                                           |        |         |
| 16  |            |            |                |                                                                                 |                   |                                           |        |         |
| 17  |            |            |                |                                                                                 |                   |                                           |        |         |
| 18  |            |            |                |                                                                                 |                   |                                           |        |         |
| 19  |            |            |                |                                                                                 |                   |                                           |        |         |
| 20  |            |            |                |                                                                                 |                   |                                           |        |         |
| 21  |            |            |                |                                                                                 |                   |                                           |        |         |
| 22  |            |            |                |                                                                                 |                   |                                           |        |         |
| 23  |            |            |                |                                                                                 |                   |                                           |        |         |
| 24  |            |            |                |                                                                                 |                   |                                           |        |         |

N O I A N O I A  
 XI 29 94 XII 7 94

ACTIVIDAD  
 OFICIO Cestería en  
 Cabecinegro  
 TÉCNICA Trenzado,  
 Tejido Tenido etc  
 TIPO DE ACCION A.S.  
 MODALIDAD  
 DURACION (HORAS) 3.1

TIEMPO APLICADO  
 TEORIA (HORAS) 2  
 PRACTICA (HORAS) 2.7

MOVIMIENTO DE PARTICIPANTES  
 INGRESOS HOMBRES  
 MUJERES 10  
 DESCRECION HOMBRES  
 MUJERES  
 EGRESOS HOMBRES  
 MUJERES

ASESORIA Y ASISTENCIA TECNICA INDIVIDUAL O GRUPAL

| No. | APELLIDOS Y NOMBRE O RAZON SOCIAL | RIT O C.C. | HORAS | TIPO DE ASESORIA O ASISTENCIA                                      | PROTOTIPO O MUESTRA | TECNICA                      | OBSERVACIONES                                                                                                                                  |
|-----|-----------------------------------|------------|-------|--------------------------------------------------------------------|---------------------|------------------------------|------------------------------------------------------------------------------------------------------------------------------------------------|
| 1   | Artisanos Unidos de Istmina-Chocó |            |       | Tejido, Trenzado, Tenido, Control de Calidad, Etiquetas y Empaque. | ✓                   | Tejido Tenido Acabados, etc. | Es importante programar las comisiones de Asesoría en época favorable (No Diciembre). Para los labores y se obtendrán los Resultados Deseados. |

ORIENTADOR - ASESOR  
 Claudia Montero

COORDINADOR REGION:  
 Lyda del Carmen Diaz

EVALUACION Los resultados del taller fueron buenos, existe un gran interes por parte de las artesananas en recibir orientaciones técnicas también en el futuro. También dar apoyos económicos como impulso a estas labores artesanales.