

1-0623

Artesanías de Colombia

Centro de Documentación CENDAR

MINISTERIO DE DESARROLLO ECONOMICO
ARTESANIAS DE COLOMBIA S.A.

UNIDAD DE DISEÑO

DIAGNOSTICO Y CUADERNILLOS DE DISEÑO DE LOS
OFICIOS DE CESTERIA Y TALLA EN MADERA, MACRAME
Y TEJEDURIA EN LANA DE DUITAMA Y TOPAGA BOYACA

ROGER ALVAREZ BERRIO D.I.

COOPERACIÓN DE
SERVICIO NACIONAL DE APRENDIZAJE SENA
CORPORACION PARA EL DESARROLLO DE LAS
MICROEMPRESAS

SANTAFÉ DE BOGOTA, D.C.
MAYO DE 2000

99-01721



Ministerio de Desarrollo Económico
artesanías de colombia s.a.

UNIDAD DE DISEÑO

**CECILIA DUQUE DUQUE
GERENTE GENERAL**

**ERNESTO ORLANDO BENAVIDES
SUBGERENTE ADMINISTRATIVO Y FINANCIERO**

**JAIRO CARRILLO REINA
SUBGERENTE DESARROLLO**

**LYDA DEL CARME DIAZ LOPEZ
DIRECTORA OFICINA DE DISEÑO**

**ASER VEGA
CORDINADOR REGIÓN CENTRO ORIENTE**

**D.I ROGER ALVAREZ BERRIO
ASESOR EN DISEÑO**

**SANTAFE DE BOGOTA D.C
MAYO DE 2000**

INTRODUCCION

Artesanías de Colombia a través del Diseñador industrial Roger Alvarez Berrio adelantó trabajos de diagnóstico de los oficios de cestería y talla en madera, asesoría en el desarrollo de nuevos productos para la Asociación de Artesanos de Santa Ana en Duitama (Boyacá); desarrollo de etiqueta, empaque y embalaje para los productos del Grupo Duitamense de Macramé, igualmente en Duitama (Boyacá), así mismo asesoría en etiqueta, empaque y embalaje para los productos de la A.S.M.U.C.A.T Asociación de Mujeres Campesinas de Tópaga en Tópaga (Boyacá).

A través de la asesoría en diseño, la comunidad artesanal ha creado nuevas expectativas que promueven la creatividad colectiva, el mejoramiento de los productos, al igual que responder a los retos de un mercado competitivo y conseguir un mejoramiento en el nivel de vida, sin perder su identidad individual y colectiva.

El presente cuaderno muestra el desarrollo por capítulos de cada trabajo que pretende mejorar la presentación de los productos artesanales, el desarrollo de nuevos productos, sus características, proceso de producción, capacidad de producción, costos, proveedores y comercialización; con el fin de mejorar el posicionamiento comercial de dichos productos, elevando su calidad y dándole identidad propia frente a los demás productos similares y frente al consumidor.

CAPITULO I

**DIAGNOSTICO DE LOS OFICIOS DE CESTERIA Y TALLA EN
MADERA EN LA VEREDA DE SANTA ANA DEL MUNICIPIO DE
DUITAMA EN EL DEPARTAMENTO DE BOYACA**

CONTENIDO

1. ANTECEDENTES DEL OFICIO
 - 1.1. ANTECEDENTES HISTORICOS DE IDENTIDAD Y TRADICION
 - 1.2. MAPA DE LOCALIZACIÓN GEOGRAFICA
2. PIEZA ARTESANAL
 - 2.1. FIBRA
 - 2.2. MADERA
3. PRODUCCIÓN
 - 3.1. MATERIA PRIMA
 - 3.1.1 FIBRA
 - 3.1.2 MADERA
 - 3.2. PROCESO PRODUCTIVO
 - 3.2.1 FIBRA
 - 3.2.1.2. SECADO
 - 3.2.1.2. CORTE
 - 3.2.1.3. RAJADO
 - 3.2.1.4. TEJIDO
 - 3.2.1.5. LAVADO
 - 3.2.2. MADERA
 - 3.2.2.1. CORTE
 - 3.2.2.2. TALLA
 - 3.3. CUADROS DEL PROCESO
 - 3.3.1. FIBRA
 - 3.3.2. MADERA
 - 3.4. HERRAMIENTAS E INSUMOS
 - 3.4.1. FIBRA
 - 3.4.2. MADERA
 - 3.5. EL TALLER Y SU INFRAESTRUCTURA
 - 3.6. PUESTOS DE TRABAJO
 - 3.7. CAPACIDADES DE PRODUCCIÓN

- 3.7.1. FIBRA
- 3.7.2. MADERA
- 3.8. COSTOS
 - 3.8.1. FIBRAS
 - 3.8.2. MADERA
- 3.9. ALMACENAMIENTO
- 3.10. PROVEEDORES

4. COMERCIALIZACION

- 4.1. FACTORES DE MERCADEO
- 4.2. MANERAS DE MANIPULACIÓN
- 4.3. DISTRIBUCIÓN
- 4.4. EXHIBICIÓN
- 4.5. PRESENTACIÓN COMERCIAL
- 4.6. PROMOCION Y DIVULGACIÓN

CONCLUSIONES

OBSERVACIONES Y RECOMENDACIONES

REFERENCIAS BIBLIOGRAFICAS

ANEXOS

1. ANTECEDENTES DEL OFICIO

1.1. ANTECEDENTES HISTORICOS DE IDENTIDAD Y TRADICIÓN

La Asociación de Artesanos de Santa Ana tiene como sede la vereda de Santa Ana del municipio de Duitama, ubicado este a 55 Km. de Tunja la capital del departamento de Boyacá.

La vereda de Santa Ana cuenta con 45 familias dedicadas al oficio de la cestería. La asociación tiene 2 años de existencia y 1 año de constitución legal, a ella pertenecen 23 socios pero, se benefician 125 personas en total.

El oficio de la cestería existe desde hace más de 100 años en la región y siembra su tradición en la producción del "granero", producto realizado en Chusque de páramo, fibra propia de la región. El granero nació a partir de la necesidad de almacenar granos, especialmente el maíz y protegerlo de los ratones. Poseía una ranura en su parte inferior la cual se cubría con un pedazo de piel de algún animal muerto y que hacia las veces de puerta, y se le hacia un recubrimiento a todo el tejido con una mezcla de boñiga y cal, para evitar que el grano se saliera por el mismo y protegerlo, además, de la acción de los roedores.

Sin embargo hoy en día el granero se produce muy poco debido a su gran tamaño, ya que actualmente no se necesita almacenar grandes cantidades de alimento y los espacios son reducidos, haciendo de este una pieza difícil de transportar y de ubicar en dichos espacios; lo anterior hace poco rentable su fabricación.

Pero aun existen artesanos que conservan su producción aunque con algunas variaciones; sin recubrimiento de boñiga y cal pues han olvidado la mezcla correcta, sin la piel que tapa la ranura inferior, pues los animales propios de la región han sido extinguidos o están en vía de extinción.

1.2. MAPA DE LOCALIZACIÓN GEOGRÁFICA

La Asociación de Artesanos de Santa Ana se encuentra ubicada en la vereda de Santa Ana del municipio de Duitama en el Departamento de Boyacá.

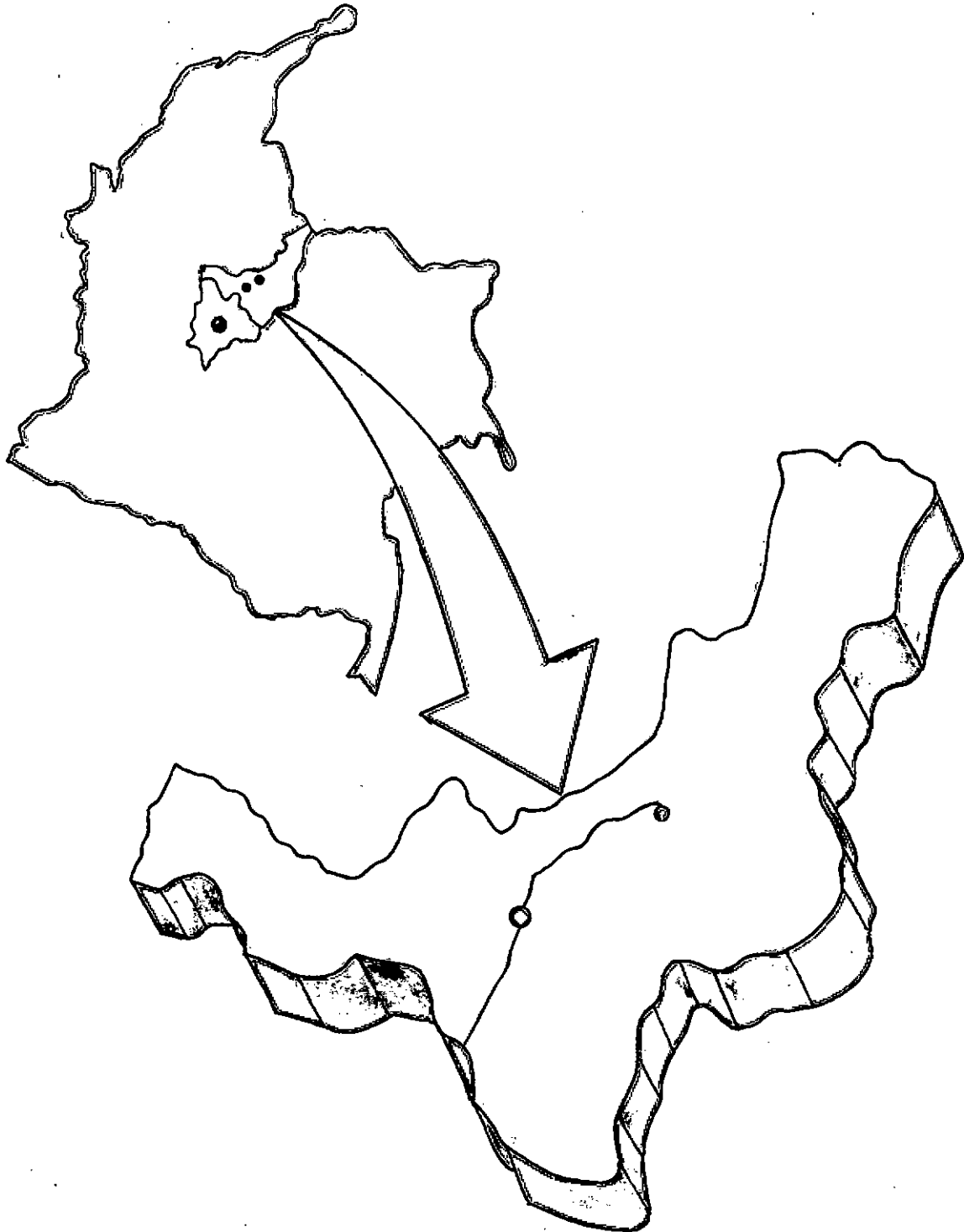

2. PIEZA ARTESANAL

2.1. FIBRA

Los productos que la Asociación de Artesanos de Santa Ana realiza son:

Granero

Ropero

Baúl

Manar

Canastas

Miniaturas

Los mismos productos mencionados anteriormente con base en triplex.

Aunque actualmente muy pocos artesanos realizan el granero, este producto es el producto tradicional de la región. (Ver anexo fichas)

2.2. MADERA

Los productos fabricados en madera son:

Cucharas

Cucharones

Bateas

(Ver anexo fichas)

3. PRODUCCIÓN

3.1 MATERIA PRIMA

3.1.1. FIBRA

Las fibras utilizadas para la elaboración de los productos son: gaita, varilla, chusque de páramo, bejuco huete y en menor proporción el bejuco mimbre. Dichas fibras a excepción del chusque de páramo, son de clima medio (15 a 18 C) por lo tanto no se encuentran en la vereda y son traídas desde los límites de los departamentos de Boyacá y Casanare, veredas de Ranchería, Pajarito y El Arenal. (Ver anexo fotografías)

La distribución de las fibras la realiza Dagoberto Vivas quien trae entre 80 y 100 maletas, cada maleta contiene entre 35 y 40 cañas de las cuales se utilizan 4 ó 5 maletas mensuales por taller. La varilla se distribuye por arroba y el mimbre por kilo.

Los costos de la materia prima son:

Producto	Costo
Gaita	\$ 18.000 maleta
Varilla	\$ 28.000 arroba
Mimbre	\$ 3.000 kilo

Cabe anotar que el Chusque de páramo no tiene ningún costo pues es originario de la región.

3.1.2. MADERA

Las maderas utilizadas son Pino, urapán y aliso de los cuales el pino y el aliso se consiguen en la región y el urapán es traído por pedido entre Octubre y Noviembre.

Cabe anotar que los costos actuales del urapán no se tienen debido a la fecha de realización de este diagnóstico.

3.2. PROCESO PRODUCTIVO

3.2.1. FIBRA

3.2.1.1. SECADO

La gaita y la vanilla se ponen a secar al sol durante 5 días, colocando las cañas lo más vertical posible. Cuando las cañas están de un color amarillento, ha finalizado el secado y se puede proceder a realizar el corte. (Ver anexo fotografías).

El chusque se procesa cuando está verde y el mimbre se utiliza tal como es distribuido.

3.2.1.2. CORTE

El corte se realiza de dos formas dependiendo de la herramienta utilizada, si se realiza con segueta se corta cerca de los nudos en posición recta y si se hace utilizando machete, se corta diagonalmente formando una punta. Los canutos o varas que quedan más cortos, se utilizan para los amantes y los más largos para hacer el tramado. (Ver anexo fotografías).

Seguidamente se cortan los nudos de cada canuto. (Ver anexo fotografías)

Cuando se va a realizar un producto de gran tamaño como un ropero, la caña no se corta y se procede a rasparla, rajarla y continuar el proceso igual que para los productos pequeños. (Ver anexo fotografías).

3.2.1.3. RAJADO

1-Una vez que se tienen los canutos cortos, se pasa a rajarlos por la mitad utilizando un cuchillo para rajar y un caucho para protegerse, ya que este trabajo generalmente se realiza estando sentado y apoyando la fibra en las piernas. Este procedimiento se efectúa con todos los canutos e igualmente con la caña entera en el caso de los productos grandes. (Ver anexo fotografías).

2-Luego de rajar por la mitad cada canuto, se raspa cada mitad en su parte exterior hasta dejarla sin corteza, esto se hace para darle los acabados finales, el color natural a la fibra o para que esta reciba los tintes cuando se le quiera dar color. En el caso de la caña entera, este proceso se realiza antes del rajado por la mitad para facilitar el raspado. (Ver anexo fotografías).

3-Cuando las mitades ya están completamente raspadas, se les cortan los filos se dividen en tiras del tamaño según el trabajo a realizar. (Ver anexo fotografías)

4-Seguidamente se pelan los hilos de cada tira en su parte interior. (Ver anexo fotografías).

En cuanto a los amantes, estos se dividen con un ancho mayor al tramado y se utilizan en número impar.

3.2.1.4. TEJIDO

1- El tejido se realiza entrecruzando cada tira de tramado por entre los amantes, esto se hace en proporciones diferentes; 1-1 que equivale a pasar el tramado por encima de un amante y por debajo de otro, 2-1 pasando por encima de 2 amantes y por debajo de 1 o se pueden realizar diferentes proporciones según lo que se desee lograr al final. (Ver anexo fotografías)

2- Una vez se termina el tejido completando así el objeto, se procede al bordado el cual consiste en reforzar los bordes exteriores con un entrelazado que se hace con tiras más anchas y de menor grosor.

3.2.1.5. LAVADO

Una vez terminado el producto, se procede a lavarlo con agua y jabón con el fin de quitarle la grasa u otros elementos que desmejoren su calidad.

3.2.2. MADERA

3.2.2.1. CORTE

Antes De cortar la madera, se mide con el metro el tamaño que se necesita para el trabajo y se marca con un lápiz, seguidamente se coloca encima de un tronco y se corta con el serrucho a la medida trazada, luego se cortan los trozos para cada producto.

3.2.2.2. TALLA

Cuando está lista la pieza que se desea tallar, se va rebanando utilizando para ello un formón o una gubia (según la forma deseada) hasta obtener la forma final.

Para terminar se lija con una lija gruesa para pulir y luego se le pasa una lija delgada para suavizar la superficie.

3.3. CUADROS DEL PROCESO DE PRODUCCION

3.3.1. FIBRA

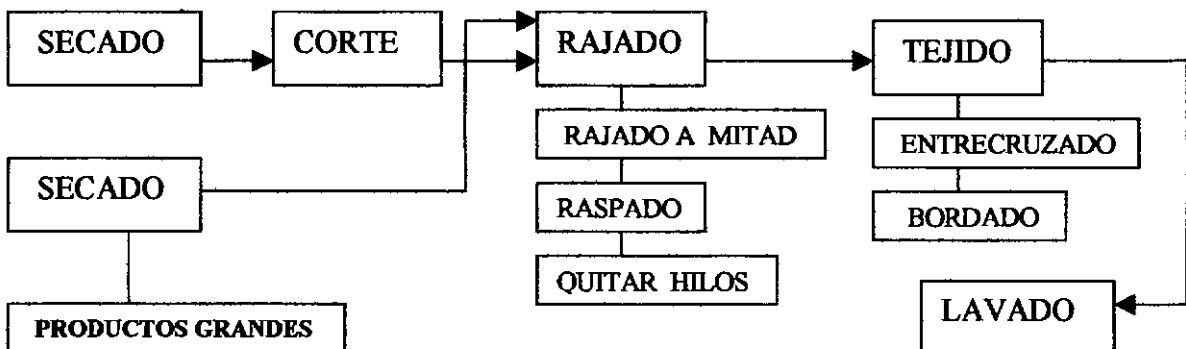

3.3.2. MADERA

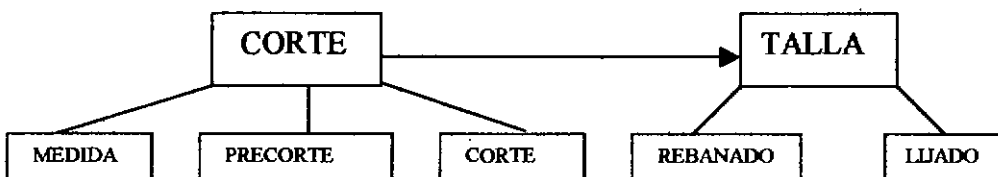

3.4. HERRAMIENTAS E INSUMOS

3.4.1. FIBRA

Las herramientas utilizadas para el proceso de producción son:

Segueta o machete

Cuchillos

Caucho

Recipientes

Los insumos utilizados en el proceso son:

Agua y jabón

Tintes

(Ver anexo fotografías)

3.4.2. MADERA

Las herramientas para realizar el trabajo de la madera son:

Serrucho

Hacha y Hachuelas

Gubias

Cabe anotar que estas herramientas son fabricadas por el mismo artesano o por otras personas, según las necesidades del artesano. (Ver anexo fotografías)

En cuanto a insumos, no se utiliza ninguna clase.

3.5. EL TALLER Y SU INFRAESTRUCTURA

El taller se encuentra ubicado en el propio hogar de cada artesano, generalmente está ubicado en el patio de la casa o en el antejardín de la misma, debido a la longitud de las cañas se necesita de gran espacio para el proceso de producción.

Para el trabajo en madera el taller es el mismo, únicamente cambia el espacio que es más reducido. (Ver anexo fotografías).

3.6. PUESTOS DE TRABAJO

Como puesto de trabajo utilizan un pequeño banco o tronco, sobre el cual el artesano se sienta para realizar el corte de cada canuto, el raspado, el rajado y el tejido; el corte de cada canuto y el proceso de fabricación de una pieza grande a excepción del tejido de la misma, se realiza de pie. El lavado de las piezas se realiza en el lavadero de cada casa.

Para la madera el puesto de trabajo es el mismo, solo que se utiliza otro banco o tronco para apoyar la madera durante el corte. (Ver anexo fotografías)

3.7. CAPACIDADES DE PRODUCCIÓN

3.7.1. FIBRA

Capacidad individual

Producto	Tiempo de fabricación
Granero	3 días
Ropero	½ día
Baúl	½ día
Manar	12 en ½ día

La capacidad de producción de la asociación es de 1000 a 2000 productos mensuales.

3.7.2. MADERA

Producto	Tiempo de fabricación
Cucharas	4 docenas al día
Cucharones	Entre 1 y 3 docenas al día (dependiendo del tamaño)
Bateas	Entre 2 y 3 docenas al día (dependiendo del tamaño)

3.8. COSTOS

3.8.1. FIBRA

Listado de costos por unidad discriminado por producto

Producto	Costo
Granero	\$ 30.000
Ropero	\$ 8.000
Baúl	\$ 7.000
Manar	\$ 2.000

3.8.2. MADERA

Producto	Costo
Cucharas	\$ 4.000 docena
Cucharones	Entre \$ 6.000 y \$ 100.000 docena (dependiendo del tamaño)
Bateas	Entre \$ 6.000 y 40.000 la docena (dependiendo del tamaño)

3.9. ALMACENAMIENTO

El almacenamiento lo realiza cada artesano en su casa cuando es un pedido personal y cuando los pedidos se hacen a la asociación, cada artesano almacena sus productos en su casa hasta cuando acaba su parte del pedido y de allí es llevado a un salón de la escuela que pertenece a la asociación, para posteriormente ser entregado a los clientes, ya sea directamente o por medio de los intermediarios.

3.10. PROVEEDORES

La Asociación de Artesanos de Santa Ana tiene 2 años de existencia, se compone de 23 socios inscritos como representante de cada familia, pero en total se dedican 125 personas al oficio.

La siguiente es la lista de los proveedores con mejor calidad en sus productos, aunque estos representan a sus familias, en las cuales casi todo miembro se dedica al oficio.

Listado de proveedores

Nombre	Cédula de ciudadanía
Ana Lourdes Gonzáles	4.667.029
Cristóbal Gonzáles	7.213.017
Edgar Gonzáles	74.377.479
Roberto Gonzáles	7.229.919
Bayardo Pedraza	4.109.208
Pricelia Pedraza	46.664.363

Todos los proveedores viven en la vereda de Santa Ana en el municipio de Duitama del departamento de Boyacá y ninguno tiene teléfono propio, el teléfono es el de TELECOM de Santa Ana 7708112.

4. COMERCIALIZACION

La comercialización la realizan cada artesano con pedidos de clientes propios y por intermedio de los siguientes comerciantes quienes van a la vereda para recoger los productos:

Alfonso Pinzón.	}	
Margarita Gómez de Pinzón.		Bogotá
Pedro Elías Gonzáles.		
Rosa Verdugo de Vivas		Duitama

4.1. DISTRIBUCIÓN

La distribución se realiza en su mayoría por intermedio de la asociación ya que cada artesano lleva sus productos hasta el centro de acopio que es uno de los salones de la escuela, allí son clasificados según el control de calidad que se les hace y posteriormente son entregados a los comercializadores mencionados.

4.2. EXHIBICIÓN

El centro de acopio solo cumple la función de almacenar los productos ya que estos son recogidos allí por los comercializadores; en cuanto a cada taller, el artesano posee muestras de sus productos para ofrecer a los clientes que lleguen, sin embargo no exhibe los productos, simplemente los guarda.

4.3. PRESENTACIÓN COMERCIAL

Los productos no poseen etiqueta ni empaque, simplemente son introducidos en costales o bolsas plásticas cuando se entregan al comercializador o a los clientes de cada artesano.

4.4. PROMOCION Y DIVULGACIÓN

No existe ningún tipo de promoción o divulgación pues en el municipio (Duitama) y sus alrededores se tiene conocimiento de la existencia del oficio y de los artesanos que lo ejercen.

CONCLUSIONES

- Se debe tener en cuenta que la asociación, es un grupo ya constituido, con 23 socios inscritos y 125 personas dedicadas al oficio, por consiguiente con una capacidad de producción considerable.
- El grupo posee su propia identidad y tradición ancestral que se evidencia en los productos que se fabrican, las técnicas y el proceso de producción.
- Cada artesano aporta a los productos su toque personal, por consiguiente existe un potencial creativo inmenso, considerando el número de artesanos dedicados al oficio.
- Existen problemas de comercialización pues no se tienen muchos mercados, igualmente los intermediarios tienen el monopolio del mercadeo de los productos y controlan los precios de los mismos.

OBSERVACIONES

- Existe dificultad para ingresar a la vereda ya que el transporte hacia la misma es escaso, únicamente sube un camión lechero a las 6: 00 a.m. y baja otro a las 12:00 m aunque esto no es seguro.
- La Asociación de Artesanos de Santa Ana está conformada por 23 artesanos inscritos de los cuales se benefician 125 personas ya que cada artesano incluye en el trabajo a toda su familia; adicionalmente se encuentran 22 artesanos independientes. Lo anterior evidencia el potencial que existe en cuanto a capacidad de producción para pedidos de gran tamaño.
- El producto tradicional se ha venido perdiendo pues se gasta demasiada materia prima y tiempo en su fabricación y se dificulta su comercialización debido a su gran tamaño.
- Actualmente la U.P.T.C Universidad Pedagógica y Tecnológica de Colombia con sede en Duitama por intermedio de su Escuela de Diseño Industrial, adelanta un proyecto de desarrollo sostenible de las fibras que se utilizan en el proceso y desarrollo de nuevos productos para la Asociación de Artesanos de Santa Ana.

RECOMENDACIONES

- Realizar un taller de tintes pues existen problemas en la utilización de los mismos, el grupo está interesado en este taller además, este taller puede complementar las acciones de desarrollo de nuevos productos y mejoramiento de los existentes e igualmente brindarles un valor agregado.
- Realizar asesorías que conlleven a desarrollar nuevos productos, con miras a diversificar el mercado y por ende propiciar el mejoramiento del nivel de vida de toda la vereda ya que casi en su totalidad esta se dedica al oficio y no existen otras fuentes de ocupación en la misma.
- Brindar asesoría en etiqueta, empaque y embalaje para mejorar la presentación de los productos dándole un valor agregado a los mismos.
- Rescatar la producción del granero pues posee una tradición de más de 100 años y hace parte de nuestros valores culturales. Ya sea como tal o como rediseño conservando sus características más importantes.

REFERENCIAS BIBLIOGRAFICAS

- Información suministrada por el señor Bayardo Pedraza identificado con C.C. N° 4'109.208, presidente de la A.A.S.A Asociación de Artesanos de Santa Ana.
- Atlas Universal. Circulo de Lectores S.A. Barcelona 1983. Mapa pagina 44.
- Enciclopedia Salvat Multimedia 99

CAPITULO II

**CUADERNILLO DE DISEÑO PARA LOS OFICIOS DE CESTERIA Y
TALLA EN MADERA, VEREDA SANTA ANA DEL MUNICIPIO DE
DUITAMA EN EL DEPARTAMENTO DE BOYACA**

CONTENIDO

1. ANTECEDENTES

**1.1. ASESORIAS PRESTADAS ANTERIORMENTE POR
ARTESANIAS DE COLOMBIA S.A.**

1.2. ANÁLISIS DE MERCADO

2. PROPUESTA DE DISEÑO

2.1. SUSTENTACIÓN Y APORTES

3. GESTION DE PRODUCCIÓN

3.1. PROCESO DE PRODUCCIÓN

3.1.1. SECADO

3.1.2. CORTE

3.1.3. RAJADO

3.1.4. TEJIDO

3.1.5. LAVADO

3.1.6. PUERTAS

3.2. CAPACIDAD DE PRODUCCIÓN

3.3. COSTOS DE PRODUCCIÓN

3.4. CONTROL DE CALIDAD

3.5. PROVEEDORES

4. COMERCIALIZACION

4.1. MERCADOS SUGERIDOS

**4.2. PROPUESTA DE ETIQUETA, MARCA Y SELLO DE
IDENTIDAD**

4.3. PROPUESTA DE EMPAQUE

4.4. PROPUESTA DE EMBALAJE

CONCLUSIONES

OBSERVACIONES Y RECOMENDACIONES

ANEXOS

CREDITOS

1. ANTECEDENTES

1.1. ASESORIAS PRESTADAS ANTERIORMENTE POR ARTESANIAS DE COLOMBIA S.A.

Artesanías de Colombia por intermedio del diseñador industrial Roger Alvarez Berrio, realizó entre 1999 y 2000 un diagnóstico de los oficios y las materias primas utilizadas por los artesanos de Santa Ana del municipio de Duitama en el departamento de Boyacá, con el fin de identificar todos los aspectos relacionados con el oficio y su tradición, con miras a proyectar acciones que conlleven al mejoramiento del nivel de vida del grupo artesanal.

1.2. ANÁLISIS DE MERCADO.

Almacenar diferentes alimentos utilizando el menor espacio posible siempre ha sido una necesidad, el mercado ofrece recipientes contenedores en diferentes materiales que suplen dicha necesidad pero que poco ofrecen estéticamente. Los recipientes tienen un costo entre \$ 3.000 y \$15.000 cada recipiente.

Por otro lado la necesidad de elementos que permitan el manejo de los alimentos entre la cocina y el lugar de consumo de los mismos también ofrece una alternativa para el desarrollo de nuevos productos que permita la diversificación en la Asociación de Artesanos de Santa Ana en el oficio de cestería.

La siguiente propuesta ofrece una alternativa de recipientes para la cocina que permite almacenar y manejar diferentes alimentos, apilar los recipientes para ganar espacio, diversificar los productos de los artesanos de Santa Ana (oficio cestería), Evoca el sabor de la comida casera por el uso de materiales naturales y sin perder la estética que le permita tener un carácter utilitario y a la vez decorativo, igualmente el costo estaría dentro del mismo rango o inferior a este.

2. PROPUESTA DE DISEÑO

2.1. SUSTENTACIÓN Y APORTES

Con el fin de rescatar la tradición y la identidad del grupo artesanal de Santa Ana, se propone rediseñar el granero dándole una nueva dimensión acorde con los espacios y las necesidades de hoy. Para ello y de acuerdo con el análisis y el sondeo del mercado, se propone utilizar el concepto del granero como recipiente para almacenar y a su vez dosificar granos en las cocinas actuales.

Así pues se plantea reducir el tamaño del granero al de un recipiente de cocina, dejándole la ranura inferior y prescindiendo del recubrimiento interior. En cuanto a la ranura inferior, se establece acondicionarle una tapa de madera, pues en la vereda también se realiza talla en madera con lo cual podemos utilizar la mezcla de materiales, sin necesidad de involucrar nuevas tecnologías o utilizar procesos que deban ser realizados por artesanos de fuera de la vereda; igualmente la mezcla de materiales ofrece una buena posibilidad de comercialización debido a que el mercado esta demandando cada vez mas, productos que involucren diferentes materiales y técnicas.

Se ofrece así la idea de utilizar como líneas de productos, el granero en tres tamaños diferentes para varias cantidades de grano; cada uno con su respectiva ranura inferior y con una puerta corrediza que permita abrir y cerrar la salida del grano facilitando así su dosificación.

Debido al tipo de tejido logrado por el material utilizado, la función de los recipientes será almacenar granos de un tamaño considerable como por ejemplo, frijol, habas, lentejas, arvejas, garbanzos, entre otros.

3. GESTION DE PRODUCCION

3.1. PROCESO DE PRODUCCION

3.1.1 SECADO

La gaita y la vaina se ponen a secar al sol durante 5 días, colocando las cañas lo más vertical posible. Cuando las cañas están de un color amarillento, ha finalizado el secado y se puede proceder a realizar el corte.

El chusque se procesa cuando está verde y el mimbre se utiliza tal como es distribuido. (Ver fotografías).

3.1.2. CORTE

El corte se realiza de dos formas dependiendo de la herramienta utilizada, si se realiza con segueta se corta cerca de los nudos en posición recta y utilizando machete se corta diagonalmente formando una punta. Los canutos o varas que quedan más cortos, se utilizan para los armantes y los más largos para hacer el tramado. (Ver fotografías).

3.1.3. RAJADO

1-Una vez que se tienen los canutos cortos, se pasa a rajarlos por la mitad utilizando un cuchillo para rajar y un caucho para protegerse, ya que este trabajo generalmente se realiza estando sentado y apoyando la fibra en las piernas. (Ver fotografías).

2-Luego de rajar por la mitad cada canuto, se raspa se raspa cada mitad en su parte exterior hasta dejarla sin corteza, esto se hace para darle los acabados finales, el color natural a la fibra o para que esta reciba los tintes cuando se le quiera dar color.

3-Cuando las mitades ya están completamente raspadas, se les cortan los filos se dividen en tiras del tamaño según el trabajo a realizar, canasto pequeño, mediano o pequeño. (Ver fotografías).

4-Seguidamente se pelan los hilos de cada tira en su parte interior. (Ver fotografías).

En cuanto a los armantes, estos se dividen con un ancho mayor al tramado y se utilizan en número impar.

3.1.4. TEJIDO

1- El tejido se realiza entrecruzando cada tira de tramado por entre los armantes, esto se hace en proporciones diferentes; 1-1 que equivale a pasar el tramado por encima de un armante y por debajo de otro, 2-1 pasando por encima de 2 armantes y por debajo de 1 o se pueden realizar diferentes proporciones según lo que se desee lograr al final.

2- Una vez se termina el tejido completando así el objeto, se procede al bordado el cual consiste en reforzar los bordes exteriores con un entrelazado que se hace con tiras más anchas y de menor grosor.

3.1.5. LAVADO

Una vez terminado el producto, se procede a lavarlo con agua y jabón con el fin de quitarle la grasa u otros elementos que desmejoren su calidad.

3.1.6. PUERTAS

Primero se toma un pedazo de madera urapán que sirva para varias puertas y se corta, luego se corta según el tamaño de cada una, se talla cada puerta y se lija una por una. Una vez terminadas las puertas se le hace un marco al hueco inferior del canasto

utilizando varitas de madera forradas en fibra delgada; finalmente se colocan las puertas en cada marco.

3.2. CAPACIDAD DE PRODUCCIÓN

Capacidad individual

Producto	Tiempo de fabricación
Juego de granero en gaita	1 día
Juego granero en gaita ancha	1 día
Juego granero mimbre	1 día
Juego granero varilla-mimbre	1 día

3.3. COSTOS DE PRODUCCION

Listado de costos por unidad discriminado por producto

Producto	Costo
Juego de granero en gaita delgada	\$ 20.000
Juego granero en gaita ancha	\$ 20.000
Juego granero mimbre	\$ 27.000
Juego granero varilla-mimbre	\$ 25.000

3.4. CONTROL DE CALIDAD

El control de calidad comienza en cada taller y en el primer paso del proceso de producción ya que de un buen secado depende una buena calidad de la fibra a utilizar. Así mismo, el artesano conoce las medidas de cada producto, por lo tanto él corta la caña y las tiras del tramado y de los armantes, según lo que se necesite para hacer el producto con las medidas establecidas. Cuidadosamente realiza el tejido para no romper las tiras que está utilizando y finalmente hace el bordado para evitar que el tejido se suelte y mejorar la apariencia del producto.

La Asociación de Artesanos de Santa Ana hace el control de calidad de los productos que llegan al lugar de almacenamiento revisando los productos en los siguientes aspectos:

- La fibra debe estar totalmente seca.
- La forma debe corresponder al diseño planteado.
- El tejido debe ser firme y no desbaratarse con facilidad.
- El tamaño de cada canasto debe estar acorde con el establecido.
- El color (cuando tiene) debe ser parejo.
- En el tejido las fibras no deben estar quebradas.

3.5. PROVEEDORES

La Asociación de Artesanos de Santa Ana tiene 2 años de existencia, se compone de 24 socios inscritos como representante de cada familia, pero en total se dedican 125 personas al oficio.

La siguiente es la lista de los proveedores con mejor calidad en sus productos, aunque estos representan a sus familias, en las cuales casi todo miembro se dedica al oficio.

Producto	Nombre	Cédula de ciudadanía
Graneros en gaita ancha	Ana Lourdes Gonzáles	4.667.029
Graneros en mimbre	Edgar Gonzáles	74.377.479
Graneros en varilla y mimbre	Roberto Gonzáles	7.229.919
Graneros en gaita	Bayardo Pedraza	4.109.208

Todos los proveedores viven en la vereda de Santa Ana en el municipio de Duitama del departamento de Boyacá y ninguno tiene teléfono propio, el teléfono es el de Telecom de Santa Ana 7708112.

4. COMERCIALIZACION

4.1. MERCADOS SUGERIDOS

Los mercados sugeridos para los productos diseñados son los que se ubican en los segmentos de clase media y alta.

Incluye almacenes de artesanías y los de Artesanías de Colombia.

4.2. POPUESTA DE ETIQUETA, MARCA Y SELLO DE IDENTIDAD

Se proyecta utilizar el mismo producto como elemento identificativo ya que este mismo reconoce la tradición artesanal del grupo.

Para la etiqueta se propone utilizar el elemento identificativo del grupo que es la imagen del canasto y utilizar información sobre el producto, sus características su lugar de origen y los antecedentes del oficio. (Ver gráficas N° 1 y 2)

4.3. PROPUESTA DE EMPAQUE

Se propone utilizar una caja de cartón con el logotipo y la información del producto. Se proponen 2 tamaños, individual y juego de 3. (Ver gráfica N° 3)

4.4. PROPUESTA DE EMBALAJE

Como embalaje se aconseja utilizar cajas de cartón marcadas con la imagen del grupo artesanal y con el origen del producto y el destinatario.

GRAFICA N° 1



GRAFICA N° 2



Producto:
Origen:
Material:
Oficio:

Hecho a mano

Este producto es hecho a mano por cuidadosos artesanos de la vereda de Santa Ana en Duitama Boyacá, quienes tienen una tradición de más de 100 años.

GRAFICA N° 3

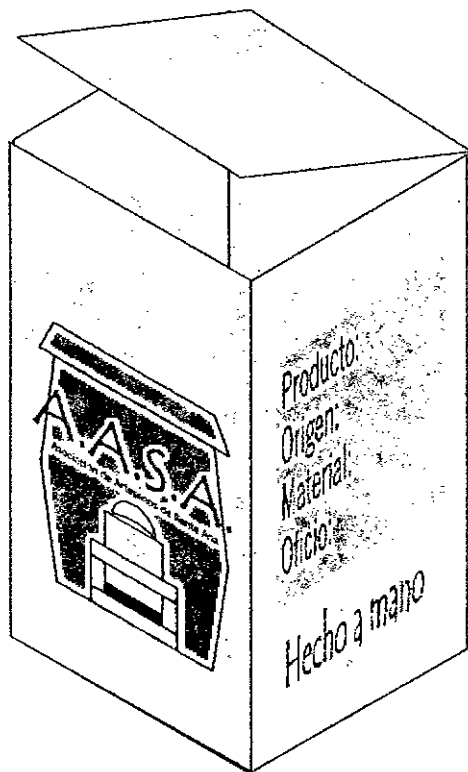

CONCLUSIONES

- Para la producción de las nuevas propuestas de diseño, e debe tener en cuenta que la asociación es un grupo ya constituido y aunque solo 5 artesanos trabajaron y desarrollaron muestras, estos pueden instruir sobre lo elaborado a los demás socios inscritos y así beneficiar a las 125 personas dedicadas al oficio.
- Debido a la identidad y tradición ancestral que posee el grupo que se evidencia en los productos que se fabrican, las técnicas y el proceso de producción, se pueden desarrollar múltiples propuestas de nuevos productos que permitan elevar la producción del grupo artesanal y por ende su nivel de vida.
- Gracias a que cada artesano aporta a los productos su toque personal, existe un potencial creativo inmenso el cual ofrece una gran posibilidad de desarrollar diferentes productos a partir de las nuevas propuestas de diseño que se elaboraron.
- Con esta nueva propuesta se pueden abrir nuevos mercados con segmentos diferentes a los ya acostumbrados por el grupo artesanal, ofreciendo una mejor posibilidad de comercialización de los productos y mayores ganancias para cada artesano.

RECOMENDACIONES

- Continuar asesorías que conlleven a mejorar los productos nuevos y los existentes, en cuanto a tipos de tejido y la técnica utilizada en el mismo; con el fin de elevar el nivel de calidad y así volver los productos de la asociación más competitivos en el mercado.
- Brindar asesoría en etiqueta, empaque y embalaje, utilizando para ello los elementos tradicionales e identificativos del grupo.
- Asesorar la producción de los nuevos graneros pues estos a parte de rescatar una tradición de más de 100 años y hacer parte de los valores culturales del grupo artesanal, ofrecen una buena posibilidad de comercialización y de identificación del grupo artesanal en los mercados.
- Para cualquier tipo de intermediación con la Asociación de Artesanos de Santa Ana, es recomendable contactarse con señor Bayardo Pedraza, presidente de la asociación y excelente colaborador durante el desarrollo de las asesorías.

CAPITULO III

**CUADERNILLO DE DISEÑO DE EMPAQUE PARA LOS
PRODUCTOS DEL GRUPO DUITAMENSE DE MACRAME DEL
MUNICIPIO DE DUITAMA EN EL DEPARTAMENTO DE BOYACA**

CONTENIDO

INTRODUCCION

1. ANTECEDENTES

1.1. ASESORIAS PRESTADAS ANTERIORMENTE

1.2. ANALISIS DEL PRODUCTO

1.3. ANALISIS PARA LA ETIQUETA Y EL EMPAQUE

1.3.1. ETIQUETA

1.3.2. EMPAQUE

2. PROPUESTA DE ETIQUETA Y EMPAQUE

2.1. SUSTENTACIÓN Y APORTES

3. PRODUCCIÓN

3.1. PROCESO

3.1.1. ETIQUETA

3.1.2. EMPAQUE

3.2. COSTOS

3.2.1. ETIQUETA

3.2.2. EMPAQUE

3.3. PROVEEDORES

3.3.1. ETIQUETA

3.3.2. EMPAQUE

CONCLUSIONES

OBSERVACIONES Y RECOMENDACIONES

ANEXOS

CREDITOS

1. ANTECEDENTES

1.1. ASESORÍAS PRESTADAS ANTERIORMENTE

Artesanías de Colombia por intermedio de la diseñadora Textil Carol E. Valencia C. adelantó desde 1995 asesoría en diseño enfocado a la diversificación de productos, dando como resultado una línea de bolsos en Macramé; igualmente se llegó a una propuesta de etiqueta la cual se encuentra en la ficha N°1 y N°2, en la cual se propone desarrollar los siguientes puntos:

- Normas de mantenimiento
- Información del grupo artesanal
- La frase hecho a mano
- Frases de apoyo publicitario

También se propuso la elaboración de un empaque en cartón craft para proteger el producto

Y el cual lleva la siguiente información:

- Nombre o sello de identidad
- Información sobre el origen

Ver figura N°3

Finalmente se propuso como embalaje cajas de cartón craft aunque en un principio se utilizaron cajas de desecho; cada una con los datos del destinatario y del remitente.

1.2. ANÁLISIS DEL PRODUCTO

Para lanzar propuestas de etiqueta, empaque y embalaje de los productos del grupo Duitamense de Macramé, fue necesario en primera instancia realizar un pequeño análisis de los productos, sus características, sus requerimientos y la información necesaria para el consumidor final.

Los productos que se elaboran en el grupo Duitamense de Macramé son los pañolones, chales, bolsos, vestidos, centros de mesa y cojines, elaborados todos en galón de seda lo cual los hace delicados pues no se pueden lavar a mano ya que el agua los deshace, no se pueden planchar pues se derriten y la luz del sol los decolora.

Todos los productos son elaborados a mano con la técnica de Macramé que consiste en el entrecruzamiento o anudado de una o más cintillas logrando así diferentes tipos de tejido dependiendo del tipo de nudo que se utilice.

El mercado objetivo para los productos mencionados, corresponde a señoras de un status socioeconómico Medio-Alto, lo cual hace ver la necesidad de una etiqueta y un empaque que le proporcione al producto no solo la protección necesaria sino también la elegancia en su presentación final ante el comprador. Los costos de cada producto y sus medidas así como su capacidad de producción permitirá vislumbrar el tamaño, costo de la etiqueta y el empaque y la cantidad que se necesita de los mismos.

2. PROPUESTA DE ETIQUETA Y EMPAQUE

2.1. SUSTENTACIÓN Y APORTES

Con la identificación del elemento característico del grupo se propone hacer una abstracción para crear así una imagen gráfica que represente al grupo. Este elemento característico corresponde al tejido mas común realizado por el Grupo Duitamense de Macramé el cual es el tejido de uvas (Ver anexo fotografías). Este elemento será utilizado para la portada de la etiqueta. (ver gráfica N°1)

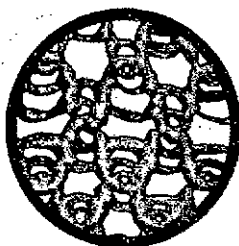

Una vez determinado el elemento identificativo del grupo, se procedió a desarrollar la etiqueta completa y el empaque. Para la etiqueta, se tomó una cartilla de 4 caras siendo la primera portada de la etiqueta y teniendo el elemento identificativo con el nombre del grupo, lo anterior para determinar el producto como fabricado por el Grupo Duitamense de Macramé. La segunda cara contiene información sobre el grupo, la tercera cara se divide en 2 partes; la primera contiene información sobre el producto, origen del mismo, material y oficio utilizado en su fabricación; la segunda se refiere a la cualidad del producto de ser hecho a mano. La cuarta cara contiene las instrucciones de mantenimiento del producto y una nota para posteriores pedidos del mismo.

En cuanto al empaque, se proyecta utilizar una bolsa con la forma geométrica de una sola uva, la cual es hexagonal.

Por lo que respecta al material de la bolsa, se propone aprovechar las cualidades de una tela impermeable, ya que esta protege al producto de cualquier líquido y de otros agentes que puedan estropearlo.

Así mismo, la bolsa tendrá 2 agarraderas de "Cordón de San Francisco" que es utilizado en la fabricación de los bolsos y también es de galón de seda.

3. PRODUCCIÓN

3.1. PROCESO

3.1.1. ETIQUETA

La etiqueta será fabricada en cartón kimberly de color blanco intenso, según las especificaciones dadas en la ficha de producto y la de planos técnicos. Será realizada por una empresa especializada (ver proveedores) y según los procesos que esta determine. Sin embargo teniendo la copia del diseño en un diskette, se pasa directamente a la

Como conclusión, la etiqueta debe informar al consumidor el modo de mantenimiento del producto, para evitar ocasionar daños a este. Se debe además informar sobre la técnica, materia prima y el oficio propios del producto.

En cuanto al empaque, este debe proteger al producto de todos aquellos elementos que lo deterioran, ofreciendo una presentación elegante, estéticamente sobria y que refleje el status del consumidor.

Finalmente la etiqueta y el empaque deben identificar tanto el producto como el grupo artesanal que lo realiza, en este caso el grupo Duitamense de Macramé.

1.3. ANÁLISIS PARA LA ETIQUETA Y EL EMPAQUE

1.3.1. ETIQUETA

La etiqueta del producto debe pertenecer al mismo, para ello debe tener algo que lo identifique entre otros productos de su misma clase, esto se logra cuando los productos son propios de un fabricante que es el que le da dicha identidad. Lo anterior convierte al fabricante(su identidad) en la identidad de su propio producto.

Gracias a lo anterior se procedió a encontrar un elemento que identificara al grupo Duitamense de Macramé y por ende a los productos que este realiza. Se pensó al comienzo en identificar algo común a todos los productos encontrándose las siguientes características:

Materia prima galón de seda
Técnica de macramé
Hecho a mano
Utilización de pesas
Lugar de origen Duitama.

La materia prima, hecho a mano y lugar de origen no constituyen un elemento exclusivo del grupo Duitamense de macramé, pues existen productos con las mismas características que no son propios del grupo.

En cuanto a la técnica de Macramé, es realizada en diferentes regiones y en diferentes materiales, pero existen varios tipos de tejido que son propios del grupo.

1.3.2. EMPAQUE

La forma del empaque debe ser acorde con el concepto de la etiqueta y el elemento identificativo de la misma. Así mismo debe proteger el producto de agentes externos que lo estropeen entre ellos, el agua y el sol. Debe además facilitar su manipulación y su transporte.

impresión en el papel elegido, por medio de una maquina litográfica la cual saca las copias deseadas que son cortadas al tamaño deseado por otra maquina.

3.1.2. EMPAQUE

El empaque será realizado por las mismas artesanas con el siguiente proceso:

- 1- Trazado: se realiza el trazo utilizando para ello la plantilla con la forma establecida y un lápiz. (ver diagrama N°2)
- 2- Corte: se corta con tijeras por los bordes de la forma trazada. (ver diagrama N°3)
- 3- Costura: se cose a maquina dejando un centímetro de borde. (ver diagrama N°4)
- 4- Volteado: se volteo la bolsa dejando la costura hacia adentro de la bolsa.(ver diagrama N°5)

3.2. COSTOS

3.2.1. ETIQUETA

Proveedor	Costo	Unidades	Valor por unidad
LITO EXPRESS	\$ 60.000	500	\$ 120
LITO EXPRESS	\$ 75.000	1.000	\$ 75

3.2.2. EMPAQUE

El costo del empaque únicamente se refiere a la tela pues la fabricación la realizarían las propias artesanas.

El costo de la tela es de \$ 2.990.00, la cual viene de 1,50m de ancha y alcanza para 9 empaques pequeños y 5 grandes.

3.3. PROVEEDORES

3.3.1. ETIQUETA

Nombre	Dirección	Tel
LITO EXPRESS	Cra 13 B N° 60-12 Santafé de Bogotá	2550378

3.3.2. EMPAQUE

Los empaque serán fabricados por las mismas artesanas en sus hogares. (Ver lista de integrantes del grupo Duitamense de Macramé en el informe realizado por la Diseñadora Textil Carol Valencia).

CONCLUSIONES

- El Grupo Duitamense de Macramé es un grupo bien consolidado, que elabora productos innovadores, actuales y de excelente calidad, que merece ser apoyado en otros aspectos como organización de la producción y la comercialización de dichos productos.
- El gran problema del Grupo Duitamense de Macramé consiste en adquisición de la materia prima y en la calidad de la misma.
- Existe una gran posibilidad de ahorro en costos en la producción de los empaques si cada artesana interviene en su fabricación.
- El valor de la producción de las etiquetas debe ser asumido por el Grupo Duitamense de Macramé y no individualmente, debido a la cantidad exigida por los productores.
- La etiqueta y el empaque además de mejorar la presentación de los productos darán una identidad propia a los mismos y al grupo.

OBSERVACIONES

- Existe dificultad para la adquisición de la materia prima debido al monopolio por parte de la empresa proveedora, igualmente en ocasiones la misma es de baja calidad, haciendo que los productos también bajen su calidad.
- El Grupo Duitamense de Macramé es bastante numeroso, pero son pocas las artesanas que reciben la asesoría y apoyan la labor del diseñador.
- El empaque debe ser realizado por las mismas artesanas con el fin de abaratar costos, por ello se deja la plantilla correspondiente.
- El embalaje se debe realizar utilizando los recursos propios del grupo para no aumentar los gastos del Grupo Duitamense de Macramé.

RECOMENDACIONES

- **Desarrollar acciones que permitan dar solución al problema de adquisición de la materia prima.**
- **Continuar asesorías que conlleven a mejorar la organización de la producción, la comercialización de los productos, la organización del grupo y la correcta administración de los talleres.**
- **Propiciar la unificación del grupo, ya que se están presentando divisiones que están repercutiendo en el trabajo del grupo artesanal.**

CAPITULO IV

**CUADERNILLO DE DISEÑO DE EMPAQUE PARA LOS
PRODUCTOS DE LA A.S.M.U.C.A.T. ASOCIACIÓN DE MUJERES
CAMPESINAS DE TOPAGA EN EL DEPARTAMENTO DE BOYACA**

CONTENIDO

INTRODUCCION

1. ANTECEDENTES

- 1.1. ASESORIAS PRESTADAS ANTERIORMENTE**
- 1.2. ANALISIS DEL PRODUCTO**
- 1.3. ANALISIS PARA LA ETIQUETA Y EL EMPAQUE**
 - 1.3.1. ETIQUETA**
 - 1.3.2. EMPAQUE**

2. PROPUESTA DE ETIQUETA Y EMPAQUE

- 2.1. SUSTENTACIÓN Y APORTES**
- 2.2. FICHAS TÉCNICAS**

3. PRODUCCIÓN

- 3.1. PROCESO**
 - 3.1.1. ETIQUETA**
 - 3.1.2. EMPAQUE**
- 3.2. COSTOS**
 - 3.2.1. ETIQUETA**
 - 3.2.2. EMPAQUE**
- 3.3. PROVEEDORES**
 - 3.3.1. ETIQUETA**
 - 3.3.2. EMPAQUE**

CONCLUSIONES

OBSERVACIONES Y RECOMENDACIONES

ANEXOS

CREDITOS

1. ANTECEDENTES

1.1. ASESORÍAS PRESTADAS ANTERIORMENTE

Artesanías de Colombia por intermedio de la diseñadora Textil Patricia Valenzuela adelantó en 1999 un diagnóstico de los productos y del oficio de tejeduría en lana realizados por la A.S.M.U.C.A.T. Asociación de mujeres campesinas de Tópaga. (ver informe)

1.2. ANÁLISIS DEL PRODUCTO

Para lanzar propuestas de etiqueta, empaque y embalaje de los productos de la asociación, fue necesario en primera instancia realizar un pequeño análisis de los productos, sus características, sus requerimientos y la información necesaria para el consumidor final.

Los productos realizadas por la asociación son los siguientes:

Producto	Medidas
Cobijas	1,75m x 1,80m 2,10m x 2,20 m 1,40 x 1,45
Chales	2m x 0,80m
Paños	
Tapices	50cm x 80 cm
Mantas para bebé	
Ruanas	1,45m x 1,25 Adulto 1,20 x 1,10 Niño
Guantes	
Gorros	
Bufandas	
Sacos	
Edredones por encargo	2m x 2,20m

dichos productos son elaborados en telar plano o tejidos con agujas.

El mercado objetivo para los productos mencionados, corresponde a personas de un status socioeconómico Medio-Alto, lo cual hace ver la necesidad de una etiqueta y un empaque que le proporcione al producto no solo la protección necesaria sino también la elegancia en su presentación final ante el comprador. Las medidas y la capacidad de producción permitirá vislumbrar el tamaño, costo de la etiqueta y el empaque y la cantidad que se necesita de los mismos.

Como conclusión, la etiqueta debe informar al consumidor el modo de mantenimiento del producto, para evitar ocasionar daños a este. Se debe además informar sobre la técnica, materia prima y el oficio propios del producto.

En cuanto al empaque, este debe proteger al producto de todos aquellos elementos que lo deterioran, ofreciendo una presentación elegante, estéticamente sobria y que refleje el status del consumidor.

Finalmente la etiqueta y el empaque deben identificar tanto el producto como el grupo artesanal que lo realiza, en este caso la Asociación de Mujeres Campesinas de Tópaga

1.3. ANÁLISIS PARA LA ETIQUETA Y EL EMPAQUE

1.3.1. ETIQUETA

La etiqueta del producto debe pertenecer al mismo, para ello debe tener algo que lo identifique entre otros productos de su misma clase, esto se logra cuando los productos son propios de un fabricante que es el que le da dicha identidad. Lo anterior convierte al fabricante(su identidad) en la identidad de su propio producto.

Para encontrar un elemento que identificara a la Asociación de Mujeres Campesinas de Tópaga y por ende a los productos que este realiza. Se pensó al comienzo en identificar algo común a todos los productos encontrándose las siguientes características:

Materia prima lana
Oficio tejeduría
Hecho a mano
Utilización de telar plano
Lugar de origen Tópaga
Fabricado por mujeres campesinas boyacenses

La materia prima, hecho a mano y lugar de origen no constituyen un elemento exclusivo del grupo, pues existen productos con las mismas características que no son propios del grupo.

En cuanto al oficio de tejeduría, es realizado en diferentes regiones y el grupo no posee una tradición de este.

Los productos tampoco poseen una tradición propia del municipio aunque si de la región. Por el lado del lugar de origen aunque es el mismo de la talla en carbón, puede ser un elemento que identifique a los productos de otros del mismo oficio, técnica, materia prima que también se realizan en la región.

1.3.2. EMPAQUE

El empaque debe ser acorde con la etiqueta y utilizar también el elemento identificativo de la misma. Así mismo debe proteger el producto de agentes externos que lo estropeen. Debe además facilitar su manipulación y su transporte.

2. PROPUESTA DE DISEÑO

2.1. SUSTENTACIÓN Y APORTES

Debido a la falta de tradición de la Asociación de Mujeres Campesinas de Tópaga, pues el oficio tiene muchos años de existencia pero en la asociación pocos, adicionalmente a la falta de productos propios o de elementos que identifiquen el grupo; se propone utilizar elementos propios del lugar de origen del grupo, es decir, elementos identificativos de Tópaga, que sumados a otros del oficio y a los nuevos productos que se desarrollen durante la asesoría en diseño prestada por la diseñadora textil Carol Valencia, darán al grupo la identidad que necesita.

Es así como se encuentran dos elementos que posiblemente contribuyan a la identificación del grupo.

El primero se refiere al carbón, el cual se encuentra en la región y es muy conocido gracias al trabajo de talla realizado por los niños de la Cooperativa. Sin embargo este elemento confundiría los productos de la Asociación con los de la Cooperativa, además, los productos de la asociación no utilizan el carbón como materia prima.

Así pues el elemento que podría identificar el grupo es la iglesia de Tópaga, ya que es la única iglesia en América y solo existen dos en el mundo que tienen una imagen del diablo

al lado de la de Dios, en el altar, esta iglesia es patrimonio de Tópaga, por consiguiente esta podría ser utilizada para distinguir los productos realizados en Tópaga de los demás realizados con el mismo oficio, pero en otros lugares.

3. PRODUCCIÓN

3.1. PROCESO

3.1.1. ETIQUETA

La etiqueta será fabricada en cartón kimberly de color amarillo claro, según las especificaciones dadas en la ficha de producto y la de planos técnicos. Será realizada por una empresa especializada (ver proveedores) y según los procesos que esta determine. Sin embargo teniendo la copia del diseño en un diskette, se pasa directamente a la impresión en el papel elegido, por medio de una maquina litográfica la cual saca las copias deseadas que son cortadas al tamaño deseado por otra maquina.

3.1.2. EMPAQUE

El empaque será realizado por las mismas artesanas con el mismo proceso utilizado para la elaboración de los productos y bajo las especificaciones dadas en las fichas de producto y planos técnicos.

3.2. COSTOS

3.2.1. ETIQUETA

Proveedor	Costo	Unidades	Valor por unidad
LITO EXPRESS	\$ 60.000	500	\$ 120
LITO EXPRESS	\$ 75.000	1.000	\$ 75

3.2.2. EMPAQUE

El costo del empaque únicamente se refiere a la tela pues la fabricación la realizarían las propias artesanas.

El costo de la tela es de \$ 2.990.00, la cual viene de 1,50m de ancha y alcanza para 9 empaques pequeños y 5 grandes.

3.3. PROVEEDORES

3.3.1. ETIQUETA

Nombre	Dirección	Tel
LITO EXPRESS	Cra 13 B N° 60-12 Santafé de Bogotá	2550378

3.3.2. EMPAQUE

Los empaques serán fabricados por las mismas artesanas, utilizando la misma técnica de los productos.

CONCLUSIONES

- Cada artesana aporta a los productos su toque personal, por consiguiente existe un potencial creativo inmenso, considerando el número de artesanas dedicadas al oficio; sin embargo el grupo no posee una tradición artesanal propia lo cual dificulta la identificación del mismo.
- Existe un alto potencial de mano de obra para la producción de los empaques ya que son bastantes artesanas dedicadas al oficio, que pueden elaborar los empaques.
- Existen problemas de identidad en los productos debido a la ausencia de tradición en el oficio por parte de la asociación y a la ubicación de sus productos con los de talla en carbón que realizan los niños del municipio de Tópaga.
- La etiqueta y el empaque elaborado pretenden dar identidad a la asociación y a los productos, haciendo que sean reconocidos como propios de esta.

OBSERVACIONES

- Los productos de la A.S.M.U.C.A.T., Asociación de Mujeres Campesinas de Tópaga, son exhibidos y comercializados con los de talla en carbón para aprovechar así la popularidad que estos tienen en el mercado, haciendo así que no exista una diferenciación clara entre los productos realizados por un grupo u otro, lo anterior no permite identificar el trabajo de la asociación.
- No existe un producto tradicional propio, por lo cual la Diseñadora Textil Carol Valencia está trabajando en el desarrollo de nuevos productos, con lo cual se busca crear productos que sean propios del grupo artesanal.
- Debido a la necesidad de la terminación del trabajo de la Diseñadora Textil para el desarrollo de los productos propios de la asociación, que permitan vislumbrar el trabajo de desarrollo de etiqueta, empaque y embalaje de la A.S.M.U.C.A.T.; se tomaron como referencia para este trabajo, los productos que el grupo elabora actualmente.

RECOMENDACIONES

- **Desarrollar asesorías que conlleven a realizar nuevos productos, mejorar los existentes y los procesos de elaboración, con miras a diversificar el mercado y propiciar así el mejoramiento del nivel de vida de las mujeres miembros de la A.S.M.U.C.A.T. y de sus familias.**
- **Apoyar a la A.S.M.U.C.A.T. en la comercialización de sus productos y en la obtención de nuevos mercados que permitan el desarrollo del grupo artesanal y por tanto del municipio.**

ANEXO N° 1
FICHAS DE PRODUCTO Y FICHAS DE DIBUJO Y PLANOS TECNICOS



Piezas: Canastos	Línea:	Artesanos:
Nombres: Granero	Referencia:	
Oficio: Tejeduría	Largo(cm): 60 Ancho(cm): 80 Alto(cm): 150	Departamento: Boyacá
Técnica: Cestería	Diámetro (cm): 50 boca Peso (gr):	Localidad: Duitama
Recursos Naturales: Chusque de párampo	Color: Natural de la fibra	Vereda: Santa Ana
Materia prima: Chusque de párampo	Certificado Hecho a Mano: Sí <input type="checkbox"/> No <input checked="" type="checkbox"/>	Tipo de Población: Rural

Mercado Objetivo:	Costo	Precio
Producción/Mes: 1 artesano 10	Unitario:	Unitario: \$ 30.000
Empaque: Costales	P. Mayor:	P. Mayor:
Embalaje: Costales	Empaque:	Empaque:

Observaciones: -Este producto tiene una tradición de más de 100 años, pero debido a su gran tamaño, es poco apetecido por el consumidor y por ende poco rentable su producción.
- La producción total del grupo artesanal es de 1000 a 2000 productos mensuales

Responsable: Roger Alvarez Berrio D.I. **Fecha:** Mayo de 2000

Sistema de referencia 1 5 2 5 1 3 **Tipo de ficha:** Referente(s) **Muestra** **Línea** **Empaque**



Piezas: Canastos	Línea:	Artesanos:
Nombres: Ropero	Referencia:	
Oficio: Tejeduría	Largo(cm): 50 Ancho(cm): 50 Alto(cm): 50	Departamento: Boyacá
Técnica: Cestería	Diámetro (cm): 50 Peso (gr):	Localidad: Duitama
Recursos Naturales: Gaita y varilla	Color: Natural de la fibra	Vereda: Santa Ana
Materia prima: Gaita y varilla	Certificado Hecho a Mano: Sí <input type="checkbox"/> No <input checked="" type="checkbox"/>	Tipo de Población: Rural

Mercado Objetivo:	Costo	Precio
Producción/Mes: 1 artesano 60	Unitario:	Unitario: \$ 8.000
Empaque: Costales	P. Mayor:	P. Mayor:
Embalaje: Costales	Empaque:	Empaque:

Observaciones:- La producción total del grupo artesanal es de 1000 a 2000 productos mensuales.
 - Este producto es el de mayor pedido.

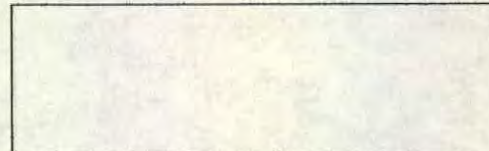

Responsable: Roger Alvarez Berrio D.I. **Fecha:** Mayo de 2000

Sistema de referencia 1 5 2 5 1 3 **Tipo de ficha:** Referente(s) Muestra Línea Empaque



Piezas: Canastos	Línea:	Artesanos:
Nombres: Baúl	Referencia:	
Oficio: Tejeduría	Largo(cm): 50 Ancho(cm): 30 Alto(cm): 25	Departamento: Boyacá
Técnica: Cestería	Diámetro (cm):	Peso (gr):
Recursos Naturales: Gaita y varilla	Color: Natural de la fibra	Localidad: Duitama
Materia prima: Gaita y varilla	Certificado Hecho a Mano: Sí <input type="checkbox"/> No <input checked="" type="checkbox"/>	Vereda: Santa Ana
		Tipo de Población: Rural

Mercado Objetivo:	Costo	Precio
Producción/Mes: 1 artesano 60	Unitario:	Unitario: \$ 7.000
Empaque: Costales	P. Mayor:	P. Mayor:
Embalaje: Costales	Empaque:	Empaque:

Observaciones:- La producción total del grupo artesanal es de 1000 a 2000 productos mensuales..



Responsable: Roger Alvarez Berrio D.I. **Fecha:** Mayo de 2000

Sistema de referencia 1 5 2 5 1 3 **Tipo de ficha:** Referente(s) **Muestra** **Línea** **Empaque**



Piezas: Canastos	Línea:	Artesanos:
Nombres: Manar	Referencia:	
Oficio: Tejeduría	Largo(cm): Ancho(cm): Alto(cm): 15	Departamento: Boyacá
Técnica: Cestería	Diámetro (cm): 60 Peso (gr):	Localidad: Duitama
Recursos Naturales: Chusque de páramo	Color: Natural de la fibra	Vereda: Santa Ana
Materia prima: Chusque de páramo	Certificado Hecho a Mano: Sí <input type="checkbox"/> No <input checked="" type="checkbox"/>	Tipo de Población: Rural

Mercado Objetivo:	Costo	Precio
Producción/Mes: 1 artesano 720	Unitario:	Unitario: \$ 2.000
Empaque: Costales	P. Mayor:	P. Mayor:
Embalaje: Costales	Empaque:	Empaque:

Observaciones:- La producción total del grupo artesanal es de 1000 a 2000 productos mensuales..



Responsable: Roger Alvarez Berrio D.I. **Fecha:** Mayo de 2000

Sistema de referencia 1 5 2 5 1 3 **Tipo de ficha:** Referente(s) **Muestra** **Línea** **Empaque**



Piezas: Canastos	Línea:	Artesanos:
Nombres: Otros	Referencia:	
Oficio: Tejeduría	Largo(cm): Ancho(cm): Alto(cm):	Departamento: Boyacá
Técnica: Cestería	Diámetro (cm): Peso(gr):	Localidad: Duitama
Recursos Naturales: Gaita y varilla	Color: Natural de la fibra	Vereda: Santa Ana
Materia prima: Gaita y varilla	Certificado Hecho a Mano: Sí <input type="checkbox"/> No <input checked="" type="checkbox"/>	Tipo de Población: Rural

Mercado Objetivo:	Costo	Precio
Producción/Mes: 1 artesano 720	Unitario:	Unitario: \$ 800-1.000-5.000
Empaque: Costales	P. Mayor:	P. Mayor:
Embalaje: Costales	Empaque:	Empaque:

Observaciones:- La producción total del grupo artesanal es de 1000 a 2000 productos mensuales.

Responsable: Roger Alvarez Berrio D.I. **Fecha:** Mayo de 2000

Sistema de referencia 1 5 2 5 2 **Tipo de ficha:** Referente(s) **Muestra** **Línea** **Empaque**



Piezas: Cucharas	Línea: Cucharas	Artesanos:
Nombres: Cucharas	Referencia:	
Oficio: Talla	Largo(cm): 20 Ancho(cm): Alto(cm):	Departamento: Boyacá
Técnica: Talla en madera	Diámetro (cm): Peso (gr):	Localidad: Duitama
Recursos Naturales: Pino, Urapán y Aliso	Color: Natural de la madera	Vereda: Santa Ana
Materia prima: Pino, Urapán y Aliso	Certificado Hecho a Mano: Sí <input type="checkbox"/> No <input checked="" type="checkbox"/>	Tipo de Población: Rural

Mercado Objetivo:	Costo	Precio
Producción/Mes: 1 artesano 4 docenas al día	Unitario:	Unitario: \$ 800
Empaque: Costales	P. Mayor:	P. Mayor: \$ 4.000
Embalaje: Costales	Empaque:	Empaque:

Observaciones: Existen diferentes tamaños y formas de cucharas.



Responsable: Roger Alvarez Berrio D.I. **Fecha:** Mayo de 2000

Sistema de referencia 1 5 0 4 2 **Tipo de ficha:** Referente(s) **Muestra** **Línea** **Empaque**



Piezas: Cucharones	Línea: Cucharones	Artesanos:
Nombres: Cucharones	Referencia:	
Oficio: Talla	Largo(cm): 25-100 Ancho(cm):	Departamento: Boyacá
Técnica: Talla en madera	Diámetro (cm):	Localidad: Duitama
Recursos Naturales: Pino, Urapán y Aliso	Color: Natural de la madera	Vereda: Santa Ana
Materia prima: Pino, Urapán y Aliso	Certificado Hecho a Mano: Sí <input type="checkbox"/> No <input checked="" type="checkbox"/>	Tipo de Población: Rural

Mercado Objetivo:	Costo	Precio
Producción/Mes: 1 artesano 1 a 3 docenas al día	Unitario:	Unitario:
Empaque: Costales	P. Mayor:	P. Mayor: \$ 6.000- \$100.000 doce
Embalaje: Costales	Empaque:	Empaque:

Observaciones: Existen diferentes tamaños que van desde los 25cm de largo hasta 1m. El precio varía también con el tamaño de menor a mayor.



Responsable: Roger Alvarez Berrio D.I. **Fecha:** Mayo de 2000

Sistema de referencia 1 5 0 4 2 **Tipo de ficha:** Referente(s) **Muestra** **Línea** **Empaque**



Piezas: Bateas	Línea: Bateas	Artesanos:
Nombres: Bateas	Referencia:	
Oficio: Talla	Largo(cm): Ancho(cm): Alto(cm):	Departamento: Boyacá
Técnica: Talla en madera	Diámetro (cm): Peso(gr):	Localidad: Duitama
Recursos Naturales: Pino, Urapán y Aliso	Color: Natural de la madera	Vereda: Santa Ana
Materia prima: Pino, Urapán y Aliso	Certificado Hecho a Mano: Sí <input type="checkbox"/> No <input checked="" type="checkbox"/>	Tipo de Población: Rural

Mercado Objetivo:	Costo	Precio
Producción/Mes: 1 artesano 2 a 3 docenas al día	Unitario:	Unitario:
Empaque: Costales	P. Mayor:	P. Mayor: \$ 6.000 a \$ 40.000 doce
Embalaje: Costales	Empaque:	Empaque:

Observaciones: Existen diferentes tamaños y formas de bateas, desde pequeñas de 18cm largo x 12 ancho hasta grandes de 40cm largo x 35cm ancho. Su precio varia igualmente según el tamaño.



Responsable: Roger Alvarez Berrio D.I. **Fecha:** Mayo de 2000

Sistema de referencia 1 5 0 4 2 **Tipo de ficha:** Referente(s) **Muestra** **Línea** **Empaque**

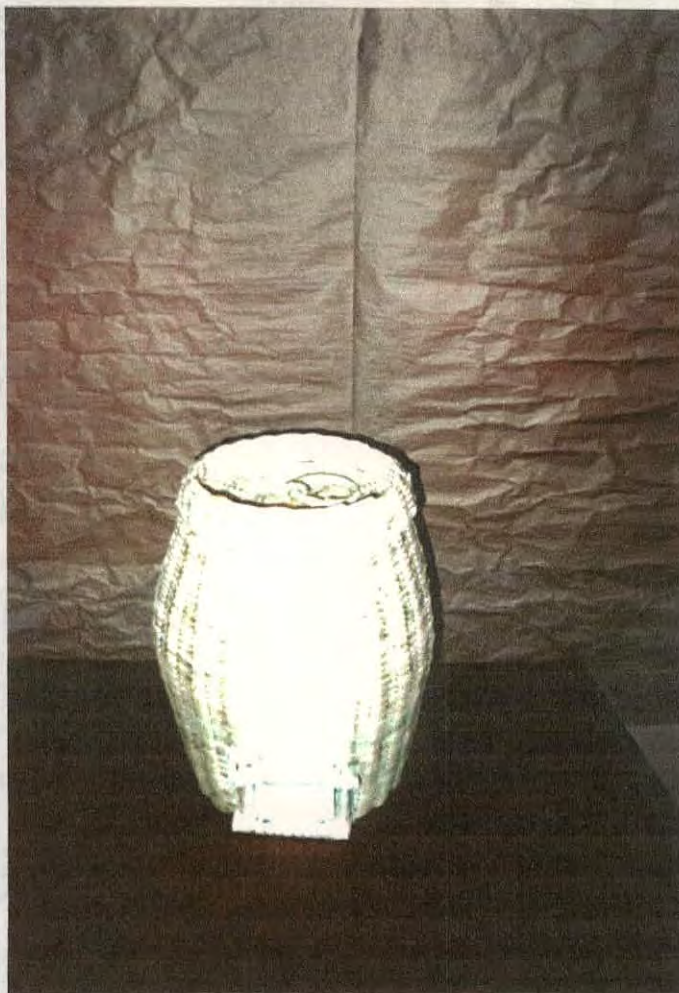

Piezas: Graneros dosificadores	Línea: 3 Graneros en Gaita delgada	Artesanos: Bayardo Pedraza
Nombres: Graneros en gaita delgada	Referencia:	
Oficio: Tejeduría	Largo(cm): Ancho(cm): Alto(cm):	Departamento: Boyacá
Técnica: Cestería	Diámetro (cm): Peso (gr):	Localidad:
Recursos Naturales: Gaita	Color: Natural de la fibra	Vereda: Santa Ana
Materia prima: Gaita delgada	Certificado Hecho a Mano: Sí <input type="checkbox"/> No <input checked="" type="checkbox"/>	Tipo de Población: Rural

Mercado Objetivo: Segmentos clases media y alta	Costo	Precio
Producción/Mes: 1 artesano 10	Unitario: \$ 20.000	Unitario:
Empaque: Costales	P. Mayor:	P. Mayor:
Embalaje: Costales	Empaque:	Empaque:

Observaciones: Tamaño Pequeño, 17cm de ancho, 17cm de alto y diámetro boca 12,5cm
 Tamaño Mediano, 19cm de ancho, 19cm de alto y diámetro boca 13cm
 Tamaño Grande, 20,5cm de ancho, 22cm de alto y diámetro boca 14,5cm



Responsable: Roger Alvarez Berrio D.I. **Fecha:** Mayo de 2000

Sistema de referencia 1 5 2 5 2 **Tipo de ficha:** Referente(s) **Muestra** **Línea** **Empaque**

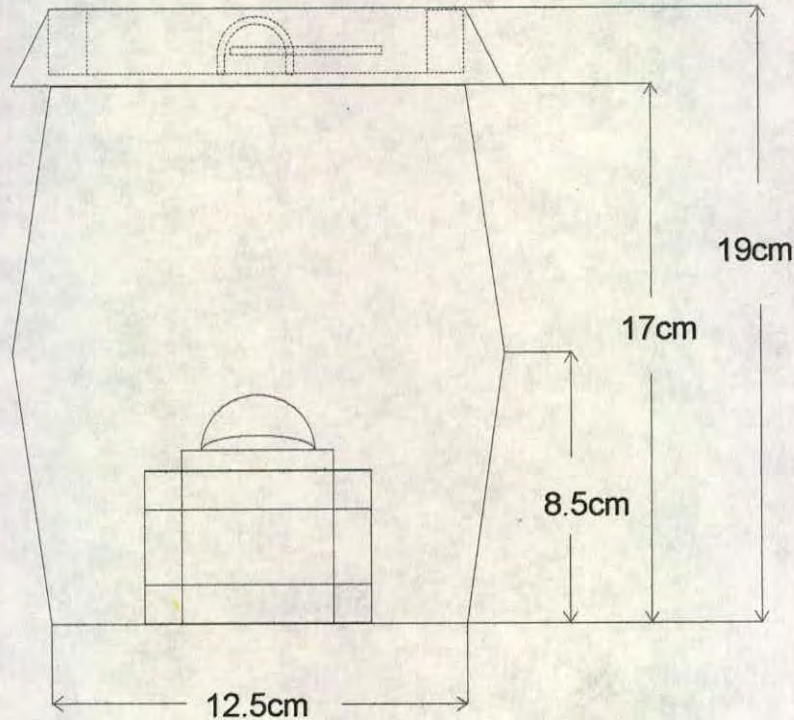

Pieza: Graneros dosificadores	Referencia:	Esc.(cm): 1:2	Pl. Tapa
Nombre: Granero pequeño en gaita delgada	Línea: 3 Graneros en gaita delgada		
Oficio: Tejeduría	Recurso Natural: Gaita delgada		
Técnica: Cestería	Materia prima: Gaita delgada		

Proceso de producción:
1- Secado: Se dejan las cañas al sol durante 5 días
2- Corte: con machete o segueta. A- Por la mitad b- Corte de nudos
3- Rajado: a- Por la mitad b- Raspado de la corteza c- División según trabajo
d- Corte de fillos e- quitar hilos
4- Tejido: a- Entrecruzado b- Bordado
5- Lavado: Se hace con agua y jabón

Observaciones:

Responsable: Roger Alvarez Berrio	Fecha: Mayo de 2000
-----------------------------------	---------------------

Sistema de ref. 1 5 2 5 2 Código de región 0 4 1 5 2 3 8 Referente(s) Propuesta Muestra Empaque

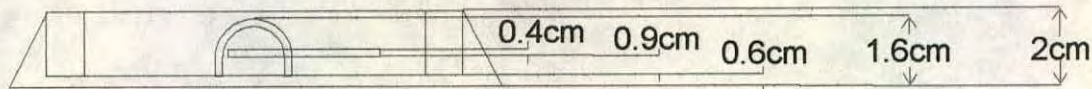
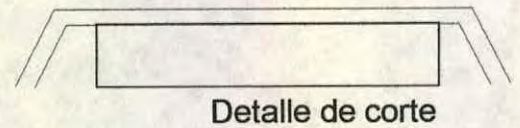
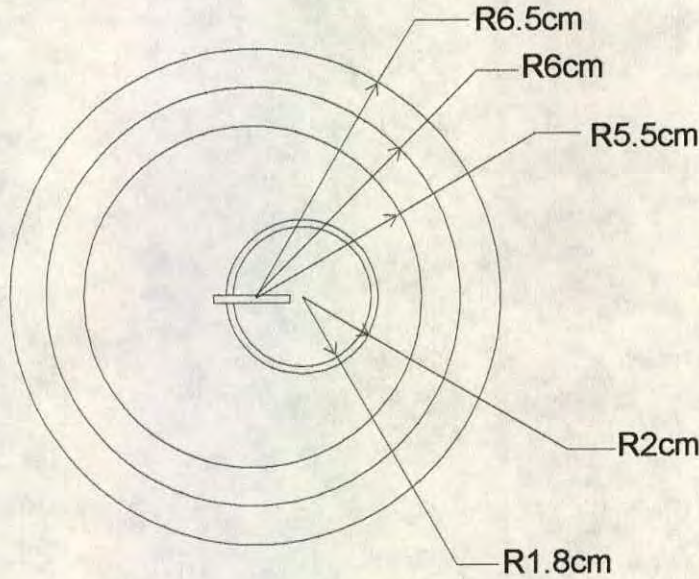

Pieza: Graneros dosificadores	Referencia:	Esc.(cm): 1:2	Pl. Tapa
Nombre: Granero pequeño en gaita delgada	Línea: 3 Graneros en gaita delgada		
Oficio: Tejeduría	Recurso Natural: Gaita delgada		
Técnica: Cestería	Materia prima: Gaita delgada		

Proceso de producción:
1- Secado: Se dejan las cañas al sol durante 5 días
2- Corte: con machete o segueta. A- Por la mitad b- Corte de nudos
3- Rajado: a- Por la mitad b- Raspado de la corteza c- División según trabajo
d- Corte de fillos e- quitar hilos
4- Tejido: a- Entrecruzado b- Bordado
5- Lavado: Se hace con agua y jabón

Observaciones: Este tipo de tapa unicamente se fabrica para este modelo de granero.

Responsable: Roger Alvarez Berrio	Fecha: Mayo de 2000
-----------------------------------	---------------------

Sistema de ref. 1 5 2 5 2 Código de región 0 4 1 5 2 3 8 Referente(s) Propuesta Muestra Empaque

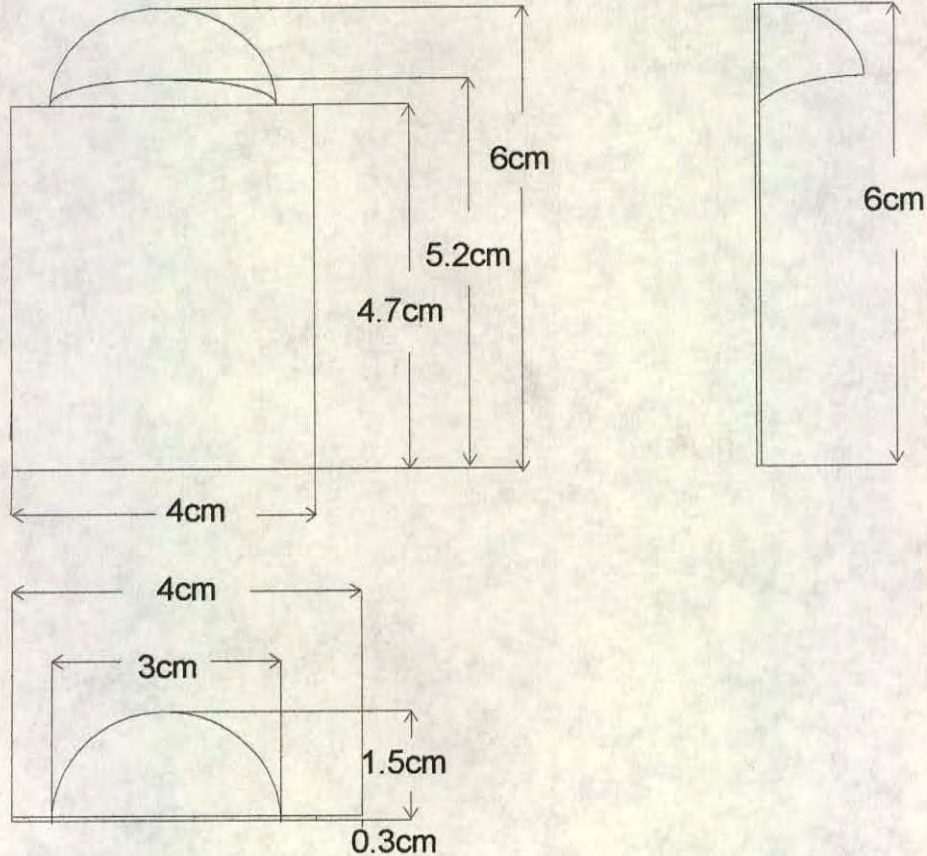

Pieza: Graneros dosificadores	Referencia:	Esc.(cm): 1:1	PI. Puerta
Nombre: Granero pequeño en gaita delgada	Línea: 3 Graneros en gaita delgada		
Oficio: Tejeduría	Recurso Natural: Gaita delgada		
Técnica: Cestería	Materia prima: Gaita delgada		

Proceso de producción:
1- Corte: a- Medida para cortar para varias puertas
b- Precorte con serrucho
c- Corte del tamaño de cada puerta
2- Talla: a- Rebanado con formones y gubias
b- Pulido con lijas

Observaciones: La puerta es igual para todos los graneros.

Responsable: Roger Alvarez Berrio	Fecha: Mayo de 2000
-----------------------------------	---------------------

Sistema de ref. 1 5 2 5 2 Código de región 0 4 1 5 2 3 8 Referente(s) Propuesta Muestra Empaque

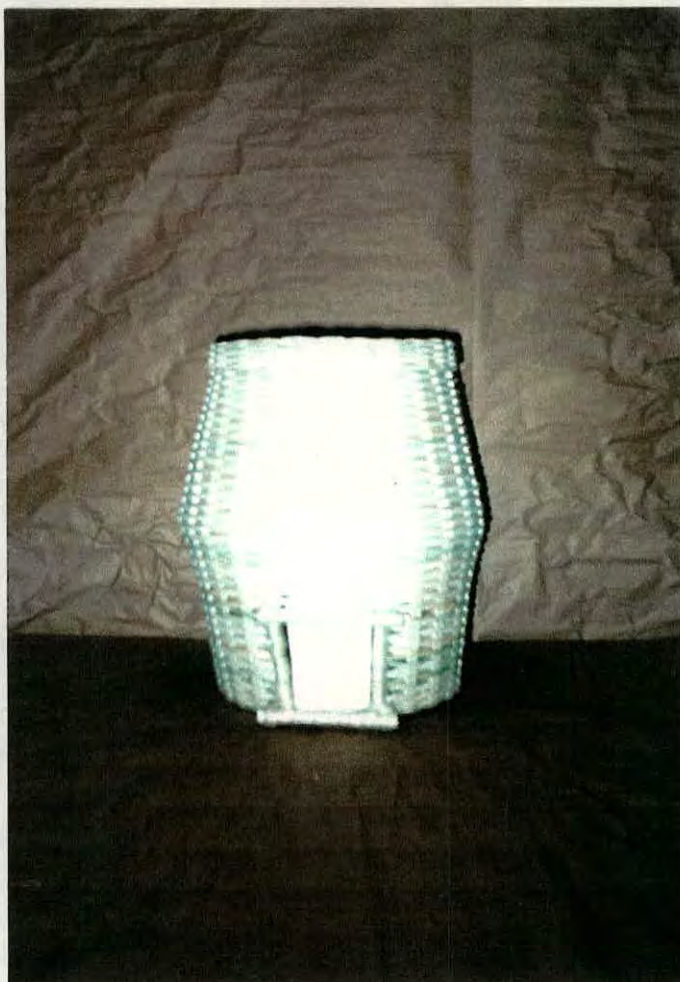

Piezas: Graneros dosificadores	Línea: 3 Graneros en Gaita ancha	Artesanos: Pricelia Pedraza y Ana Lourdes Gonzáles
Nombres: Graneros en gaita ancha	Referencia:	
Oficio: Tejeduría	Largo(cm): Ancho(cm): Alto(cm):	Departamento: Boyacá
Técnica: Cestería	Diámetro (cm): Peso(gr):	Localidad: Duitama
Recursos Naturales: Gaita	Color: Natural de la fibra	Vereda: Santa Ana
Materia prima: Gaita ancha	Certificado Hecho a Mano: Sí <input type="checkbox"/> No <input checked="" type="checkbox"/>	Tipo de Población: Rural

Mercado Objetivo: Segmentos clases media y alta	Costo	Precio
Producción/Mes: 1 artesano 30 juegos	Unitario: \$20.000	Unitario:
Empaque: Costales	P. Mayor:	P. Mayor:
Embalaje: Costales	Empaque:	Empaque:

Observaciones: Tamaño Pequeño, 17cm de ancho, 17cm de alto y diámetro boca 12,5cm
 Tamaño Mediano, 19cm de ancho, 19cm de alto y diámetro boca 13cm
 Tamaño Grande, 20,5cm de ancho, 22cm de alto y diámetro boca 14,5cm



Responsable: Roger Alvarez Berrio D.I. **Fecha:** Mayo de 2000

Sistema de referencia 1 5 2 5 2 **Tipo de ficha:** Referente(s) **Muestra** **Línea** **Empaque**



Vista frontal

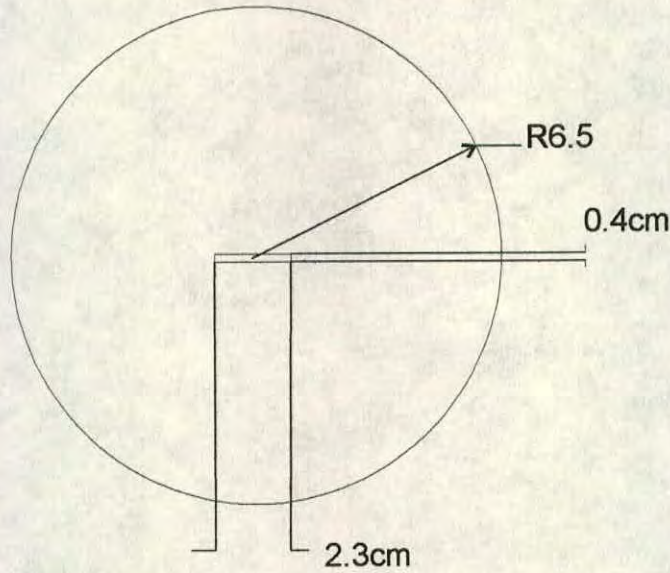

Vista superior

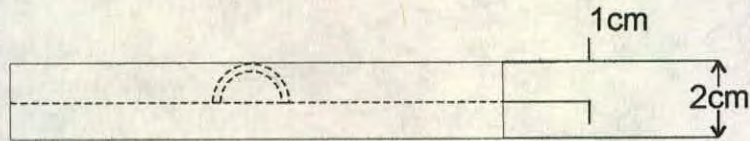

Pieza: Graneros dosificadores	Referencia:	Esc.(cm): 1:2	Pl. Tapa
Nombre: Graneros en gaita ancha	Línea: 3 Graneros en gaita ancha		
Oficio: Tejeduría	Recurso Natural: Gaita ancha		
Técnica: Cestería	Materia prima: Gaita ancha		

Proceso de producción:
1- Secado: Se dejan las cañas al sol durante 5 días
2- Corte: con machete o segueta. A- Por la mitad b- Corte de nudos
3- Rajado: a- Por la mitad b- Raspado de la corteza c- División según trabajo
d- Corte de fillos e- quitar hilos
4- Tejido: a- Entrecruzado b- Bordado
5- Lavado: Se hace con agua y jabón

Observaciones: El plano general es el mismo, cambia el material, el tipo de tejido y la tapa; la forma es la misma para todos los graneros. Este tipo de tapa se utiliza para todos los graneros excepto el de gaita delgada.

Responsable: Roger Alvarez Berrio	Fecha: Mayo de 2000
-----------------------------------	---------------------

Sistema de ref. 1 5 2 5 2 Código de región 0 4 1 5 2 3 8 Referente(s) Propuesta Muestra Empaque



Piezas: Graneros dosificadores	Línea: 3 Graneros en mimbre	Artesanos: Edgar González
Nombres: Graneros en mimbre	Referencia:	
Oficio: Tejeduría	Largo(cm):	Ancho(cm):
Técnica: Cestería	Diámetro (cm):	Peso (gr):
Recursos Naturales: mimbre	Color: Natural de la fibra	Localidad: Duitama
Materia prima: mimbre	Certificado Hecho a Mano: Sí <input type="checkbox"/> No <input checked="" type="checkbox"/>	Vereda: Santa Ana
		Tipo de Población: Rural

Mercado Objetivo: Segmentos clases media y alta	Costo	Precio
Producción/Mes: 1 artesano 30 juegos	Unitario: \$27.000	Unitario:
Empaque: Costales	P. Mayor:	P. Mayor:
Embalaje: Costales	Empaque:	Empaque:

Observaciones: Tamaño Pequeño, 14cm de ancho, 17cm de alto y diámetro boca 10cm
 Tamaño Mediano, 19cm de ancho, 18,5cm de alto y diámetro boca 11 cm
 Tamaño Grande, 24cm de ancho, 23cm de alto y diámetro boca 16cm

Responsable: Roger Alvarez Berrio D.I. **Fecha:** Mayo de 2000

Sistema de referencia 1 5 2 5 2 **Tipo de ficha:** Referente(s) **Muestra** **Línea** **Empaque**



Piezas: Graneros dosificadores	Línea: 3 Graneros en Gaita, mimbre y varilla	Artesanos: Roberto Gonzáles
Nombres: Graneros en gaita, mimbre y varilla	Referencia:	
Oficio: Tejeduría	Largo(cm):	Ancho(cm):
Técnica: Cestería	Diámetro (cm):	Peso (gr):
Recursos Naturales: Gaita y mimbre	Color: Natural de la fibra	Localidad: Duitama
Materia prima: Gaita y mimbre	Certificado Hecho a Mano: Sí <input type="checkbox"/> No <input checked="" type="checkbox"/>	Vereda: Santa Ana
		Tipo de Población: Rural

Mercado Objetivo: Segmentos clases media y alta	Costo	Precio
Producción/Mes: 1 artesano 30 juegos	Unitario: \$25.000	Unitario:
Empaque: Costales	P. Mayor:	P. Mayor:
Embalaje: Costales	Empaque:	Empaque:

Observaciones: Tamaño Pequeño, 13cm de ancho, 14cm de alto y diámetro boca 11cm
Tamaño Mediano, 17cm de ancho, 18cm de alto y diámetro boca 12 cm
Tamaño Grande, 22cm de ancho, 22cm de alto y diámetro boca 14cm

Responsable: Roger Alvarez Berrio D.I. **Fecha:** Mayo de 2000

Sistema de referencia 1 5 2 5 2 **Tipo de ficha:** Referente(s) **Muestra** **Línea** **Empaque**



Instrucciones de mantenimiento

- NO LAVAR CON AGUA
- NO PLANCHAR
- NO EXPONER AL SOL
- LAVADO EN SECO

nota:

Para mayor información y pedidos comunicarse con Grupo Duitamense de Macramé de la ciudad de Duitama en el departamento de Boyacá.



**GRUPO
DUITAMENSE
DE MACRAME**

MACRAME
El arte de anudar

Desde hace más de 80 años el galón de seda se ha transformado para dar origen a laboriosas piezas artesanales. Esta labor ha sido realizada por expertas manos artesanas quienes con paciencia y entrega han hecho perdurar el oficio a través de los tiempos, convirtiéndolo en parte importante de la tradición duitamense como un aporte para nuestro patrimonio cultural nacional. El Grupo Duitamense de Macramé conformado desde hace 20 años, ha venido continuando esta labor apoyado y estimulado por Artesanías de Colombia para ofrecer hoy lo mejor de su creación. Gracias a usted,

PRODUCTO: Bolso
ORIGEN: Duitama(Boyacá)
MATERIAL: Galón de seda

Hecho a mano

Este producto es 100% hecho a mano mediante anudando de tirillas de galón de seda que van formando diferentes figuras decorativas

Piezas: Etiqueta	Línea: Todos los productos	Artisanos:
Nombres: Etiqueta del grupo de macramé	Referencia:	
Oficio: Tejeduría	Largo(cm): 8 Ancho(cm): 12 Alto(cm):	Departamento: Boyacá
Técnica: Macramé	Diámetro (cm): Peso (gr):	Localidad: Duitama
Recursos Naturales: Papel	Color: Blanco y azul	Vereda:
Materia prima: Papel	Certificado Hecho a Mano: Sí <input type="checkbox"/> No <input checked="" type="checkbox"/>	Tipo de Población: Urbana

Mercado Objetivo: Segmentos clases media y alta	Costo: \$60.000	Precio:
Producción/Mes: Ver observaciones	Unitario: \$ 120	Unitario:
Empaque:	P. Mayor:	P. Mayor:
Embalaje:	Empaque:	Empaque:

Observaciones:
Las etiquetas no son fabricadas por las artesanas, la lista de proveedores se puede observar en el cuadernillo de diseño del grupo Duitamense de Macramé.

Responsable: Roger Alvarez Berrio D.I. **Fecha:** Mayo de 2000

Sistema de referencia 1 5 2 0 1 2 **Tipo de ficha:** Referente(s) **Muestra** **Línea** **Empaque**



Piezas: Empaque	Línea: Todos los productos	Artisanos:
Nombres: Empaque del grupo de macramé	Referencia:	
Oficio: Tejeduría	Largo(cm): Ancho(cm): Alto(cm):	Departamento: Boyacá
Técnica: Macramé	Diámetro(cm): Peso(gr):	Localidad: Duitama
Recursos Naturales: Tela plástica	Color: Blanco	Vereda:
Materia prima: Tela plástica	Certificado Hecho a Mano: Sí <input type="checkbox"/> No <input checked="" type="checkbox"/>	Tipo de Población: Urbana

Mercado Objetivo: Segmentos clases media y alta	Costo: \$2.990 el metro de tela	Precio:
Producción/Mes:	Unitario:	Unitario:
Empaque:	P. Mayor:	P. Mayor:
Embalaje:	Empaque: \$ 598 grande \$ 332 pequeño	Empaque:

Observaciones:
Los empaques son fabricados por las artesanas del Grupo Duitamense de Macramé y tiene dos tamaños, según el producto que va a contener. Las medidas dependen del modelo.

Responsable: Roger Alvarez Berrio D.I. **Fecha:** Mayo de 2000

Sistema de referencia 1 5 2 0 2 **Tipo de ficha:** Referente(s) **Muestra** **Línea** **Empaque**

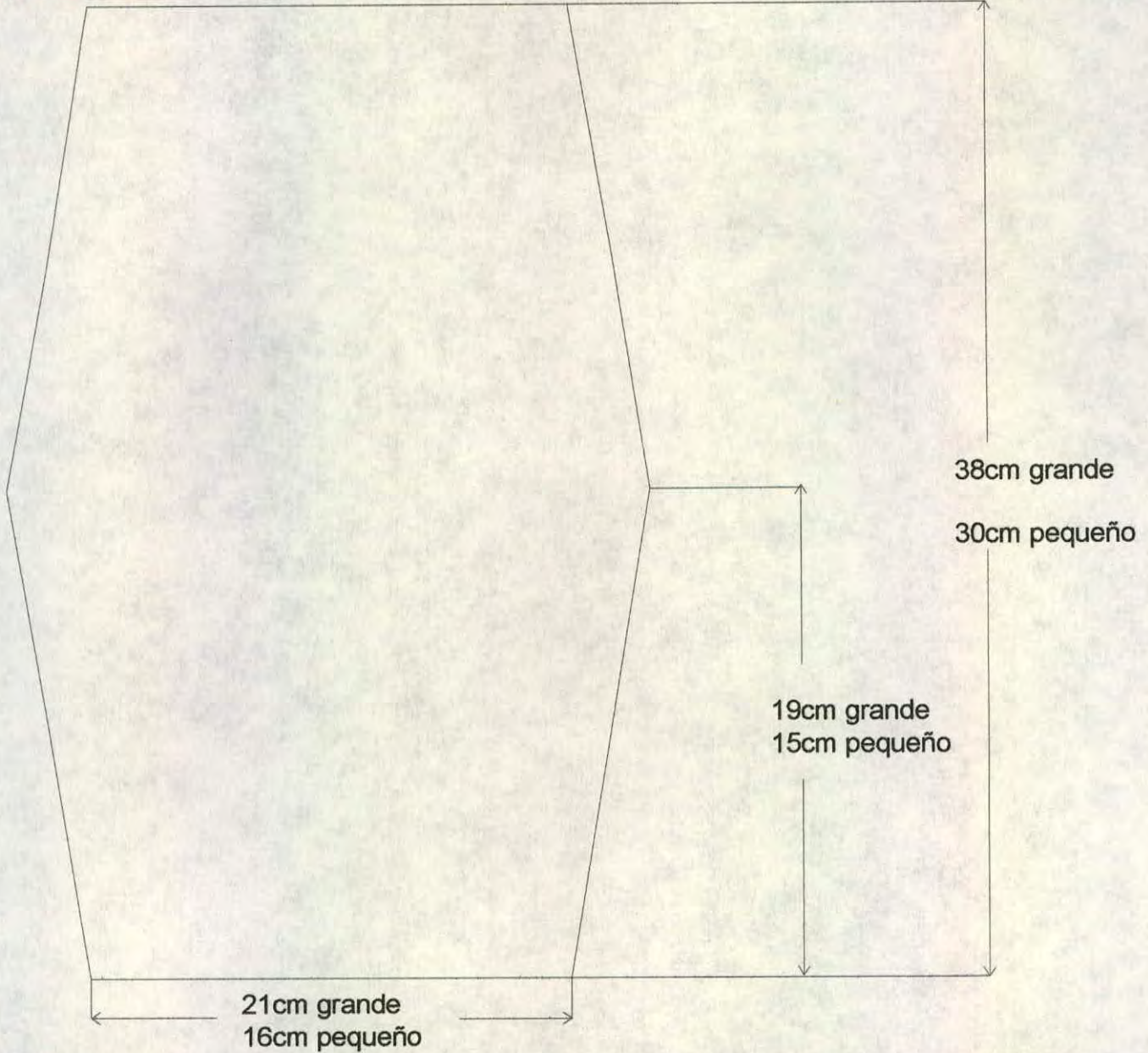

Pieza: Empaque	Referencia:	Esc.(cm): 1:2	Pl. Vista
Nombre: Empaque Grupo Duitamense de Macramé	Línea: Todos los productos		
Oficio: Tejeduría	Recurso Natural:		
Técnica: Macramé	Materia prima: Tela plástica		

Proceso de producción:
1- Trazo: Se traza la forma utilizando la plantilla correspondiente y una tiza de color para costura.
2- Corte: Se corta la forma trazada utilizando las tijeras.
3- Costura: Se cose a maquina por las marcas correspondientes.
4- Votear: Se voltear cada empaque para dejar las costuras por dentro.

Observaciones: Las medidas están especificadas según el tamaño. La forma es igual para los dos tamaños.

Responsable: Roger Alvarez Berrio D.I.	Fecha: Mayo de 2000
--	---------------------

Sistema de ref. 1 5 2 0 2 Código 0 4 1 5 2 3 8 Referente(s) Propuesta Muestra Empaque

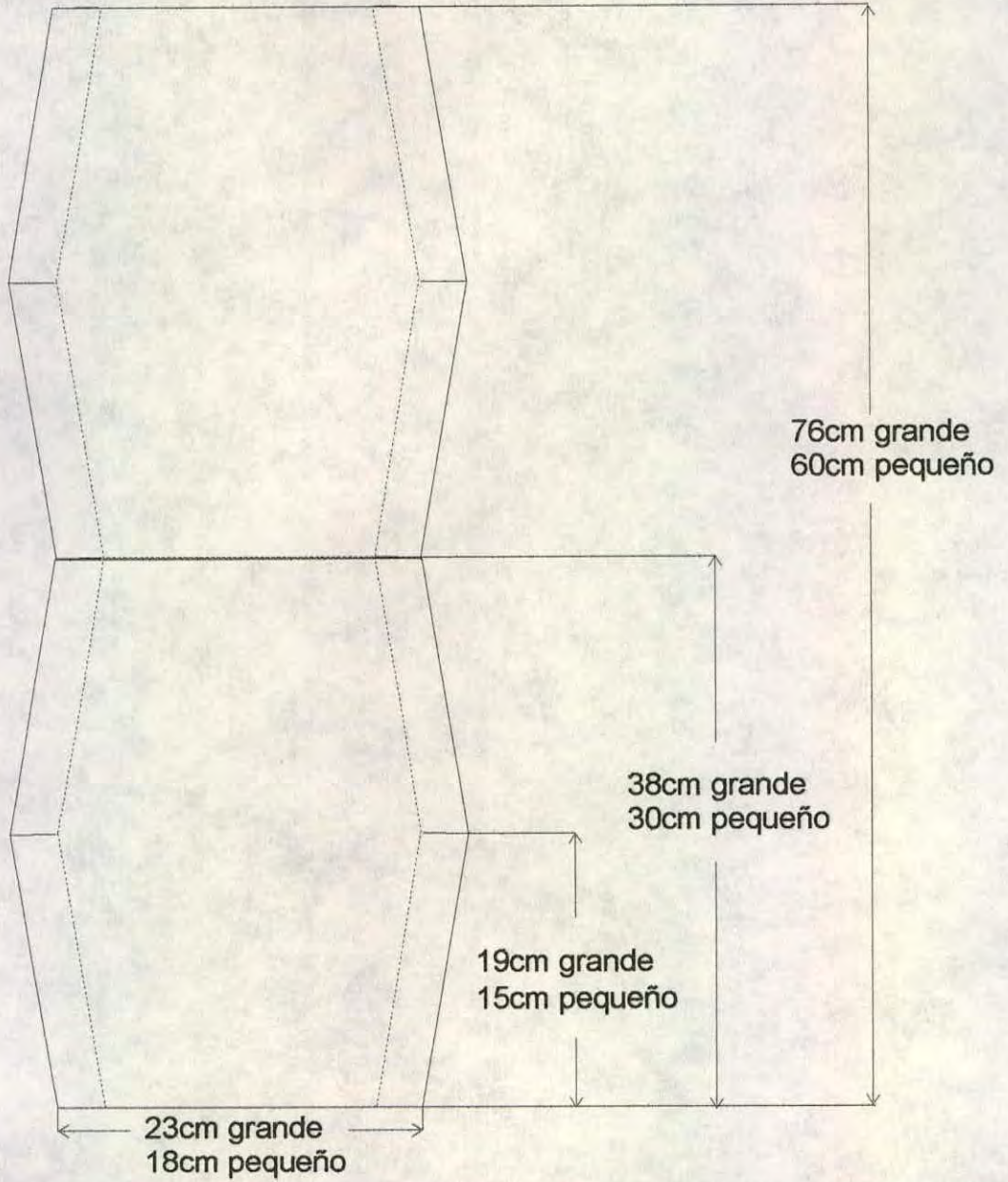

Pieza: Empaque	Referencia:	Esc.(cm): 1:2	Pl. Desarrollo
Nombre: Empaque Grupo Duitamense de Macramé	Línea: Todos los productos		
Oficio: Tejeduría	Recurso Natural:		
Técnica: Macramé	Materia prima: Tela plástical		

Proceso de producción:
1- Trazo: Se traza la forma utilizando la plantilla correspondiente y una tiza de color para costura.
2- Corte: Se corta la forma trazada utilizando las tijeras.
3- Costura: Se cose a maquina por las marcas correspondientes.
4- Votear: Se voltear cada empaque para dejar las costuras por dentro.

Observaciones: Este plano es la plantilla para cortar la forma. Las líneas punteadas representan por donde va la costura.

Responsable: Roger Alvarez Berrio D.I.	Fecha: Mayo de 2000
--	---------------------

Sistema de ref. 1 5 2 0 2 Código 0 4 1 5 2 3 8 Referente(s) Propuesta Muestra Empaque



Este producto es hecho a mano por laboriosas artesanas del municipio de Tópaga Boyacá con el apoyo de Artesanías de Colombia. Con su apoyo estas arte continuaran haciendo de su oficio, una forma digna de subsistencia y de vida

TÓPAGA
Cerca de Sogamoso, se encuentra Tópaga municipio conocido por la talla en carbón realizada por niños, sus madres hacen parte de la A.S.M.U.C.A.T, Asociación de mujeres campesinas de Tópaga también dedicadas a la artesanía, oficio de la tejeduría en lana de oveja. Ellas orgullosas de ser campesinas Boyacenses, ofrecen lo mejor de sí mismas y de su raza para la realización de cada pieza artesanal.

INSTRUCCIONES DE MANTENIMIENTO

-  LAVAR CON AGUA FRÍA
-  NO LAVAR EN LAVADORA
-  LAVADO EN SECO
-  NO PLANCHAR
-  NO COLGAR MOJADO
-  NO RETORCER

Piezas: Etiqueta	Línea:	Artesanos:
Nombres: Productos de A.S.M.U.C.A.T.	Referencia:	
Oficio: Tejeduría en lana	Largo(cm): 8 Ancho(cm): 6 Alto(cm):	Departamento: Boyacá
Técnica: Telar plano	Diámetro (cm):	Localidad: Tópaga
Recursos Naturales: Papel	Color: Verde claro	Vereda:
Materia prima: Papel	Certificado Hecho a Mano: Sí <input type="checkbox"/> No <input checked="" type="checkbox"/>	Tipo de Población: Urbana

Mercado Objetivo: Clases media y alta	Costo \$60.000	Precio
Producción/Mes:	Unitario: \$ 120	Unitario:
Empaque:	P. Mayor:	P. Mayor:
Embalaje:	Empaque:	Empaque:

Observaciones: Las etiquetas no son fabricadas por las artesanas, la lista de proveedores se puede observar en el cuadernillo de diseño de La A.S.M.U.C.A.T.

Responsable: Roger Alvarez Berrio D.I. **Fecha:** Mayo de 2000

Sistema de referencia 1 5 1 9 1 2 Tipo de ficha: Referente(s) Muestra Línea Empaque

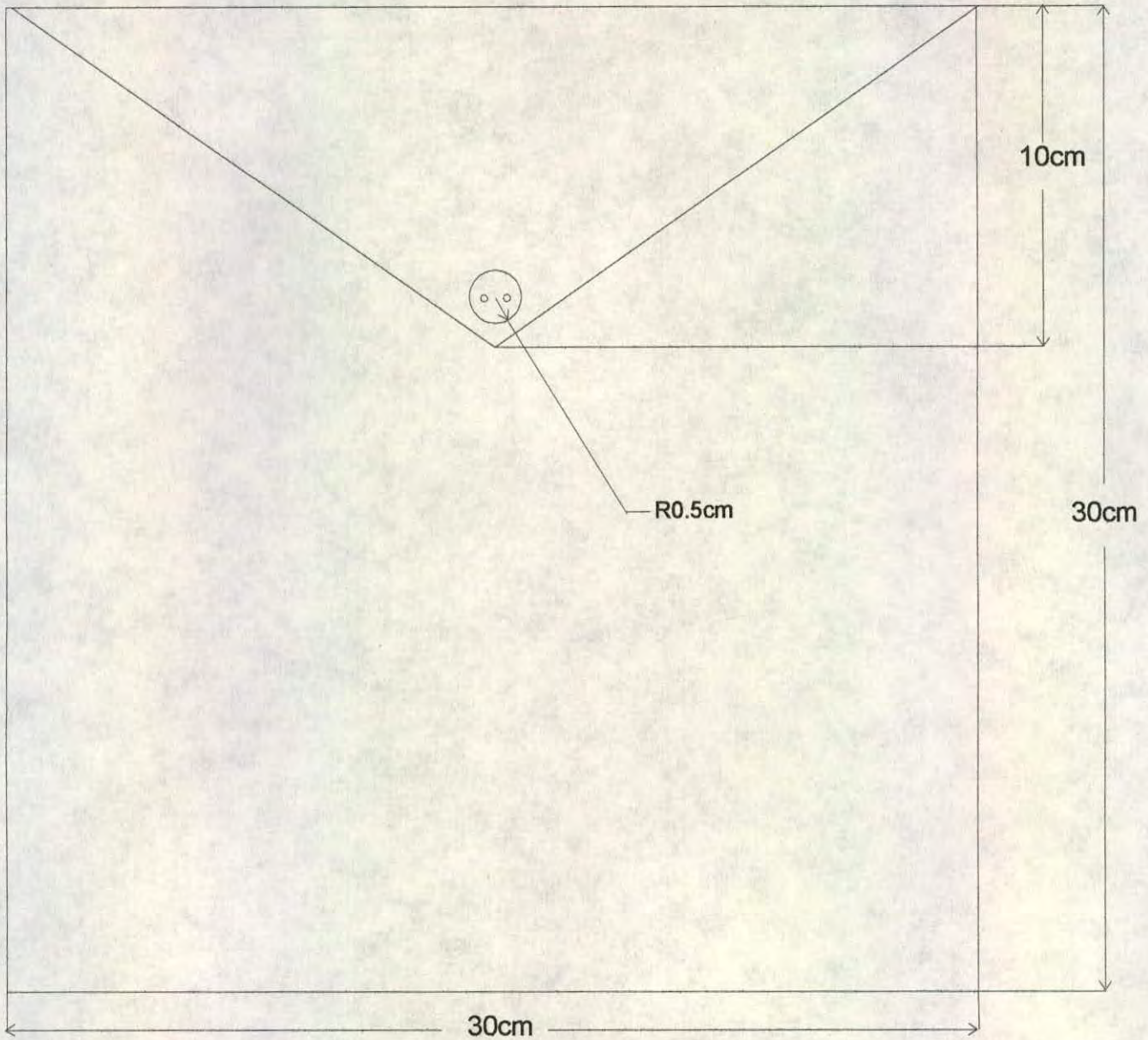

Pieza: Empaque	Referencia:	Esc.(cm): 1:2	Pl.
Nombre: Productos A.S.M.U.C.A.T.	Línea:		
Oficio: Tejeduría en lana	Recurso Natural: Lana		
Técnica: Telar plano	Materia prima: Lana		

Proceso de producción: El proceso de producción es el mismo proceso que se realiza en la fabricación de los productos. Se utiliza el telar y se hace el tejido plano.(Ver cuadernillos del proceso de producción de la A.A.S.A.)

Observaciones:

Responsable: Roger Alvarez Berrio Fecha: Mayo de 2000

Sistema de ref. 1 5 1 9 2 Código de región 0 4 1 5 8 2 0 Referente(s) Propuesta Muestra Empaque