



Referencial Nacional de Tejeduría  
Capítulo de Tejeduría en Guanga Inga y Camëntsá  
Departamento del Putumayo

Diciembre de 2007

## A. Descripción del Oficio

El presente Referencial hace mención al oficio de Tejeduría que realizan los Ingas y Camëntsá, grupos indígenas asentados hoy en el Valle de Sibundoy.

Este Valle es típicamente andino y se encuentra ubicado en el departamento de Putumayo, limitado por: al norte con los departamentos de Nariño y Cauca; al occidente con el departamento de Nariño; al oriente con los municipios de Mocoa y Villagarzón; y al sur con los municipios de Orito y Villagarzón.

Administrativamente el Valle de Sibundoy está conformado por cuatro municipios: Santiago y Colón, donde habitan indígenas Inga; San Francisco cuyos habitantes son en su mayoría colonos, y Sibundoy, llamado *Tabanoc (nuestro sagrado lugar de origen)* por sus habitantes pertenecientes a la etnia Camëntsá.<sup>1</sup>

En todos estos municipios se desempeña la labor tejeduría con la técnica de telar vertical, más específicamente la tejeduría en “guanga”, término con el que designa el telar de origen prehispánico.

El oficio es realizado especialmente por mujeres, aunque no se excluye esta labor a los hombres. Generalmente los tejidos que elaboran se emplean para prendas tradicionales de su indumentaria, aunque actualmente es muy importante la producción las piezas dirigidas para mercados externos.

Las piezas artesanales tradicionales que elaboran con esta técnica las dos comunidades son: *capisayo o sayo* (ruana), *chumbes* (fajas), *ceñidor* (chumbe blanco) y cintas para las coronas ceremoniales o de fiesta; prendas como la *pacha* (manta – falda de la mujer) o la *cuzma* (falda del hombre), en la actualidad y por generalidad, se elaboran a partir de telas industriales.

Entre otros productos no tradicionales, y sin embargo de destacada producción se encuentran: bolsos de innumerables tamaños, cinturones, cintas delgadas que hacen la vez de pulseras, bufandas, tapetes, caminos de mesa, chalecos y chaquetas, estos dos últimos de reciente innovación.

---

<sup>1</sup> En: *Relatos de la Legalidad*. Agencia Presidencial para la Acción Social y la Cooperación Internacional. Oficina de las Naciones Unidas contra la droga y el delito. Bogotá, mayo de 2007.

## **B. Producto Documentado**

### **1. Compra y Aprontado de la Materia Prima**

Los Ingas y Camëntsá actualmente emplean como materias primas hilos industriales que pueden ser lanas naturales, lanas acrílicas, hilos de algodón, hilos acrílicos u otro tipo de hilos.

Entre las denominaciones comerciales y populares se encuentran: lana merina, lana orlón, lana natural, lana virgen, hilo de algodón, hilo sedal, hilos tubino (camisería), hilo calabrés o hilo terlenka.

#### **1.1. Compra**

La materia prima se compra en los almacenes de Sibundoy, en Pasto, en Ipiales, en ó en Bogotá y se adquiere por ovillos, conos o kilos.

Es importante determinar que la calidad del producto inicia desde la calidad del hilo empleado, por lo cual en la compra de materias primas se debe tener presente la composición y características del hilo, el calibre del hilo según el tipo de producto, la cantidad de materia prima requerida, los colores a emplear y la semejanza en tonalidades de los mismos.

#### **1.2. Aprontado**

Se refiere a alistar las materias primas para la realización del producto antes de entrar al proceso de tejido.

Aquí, se dispone de la cantidad de materia prima requerida según el producto y de los colores necesarios para el diseño esperado, siendo importante que estas cantidades pertenezcan a un mismo lote, especialmente para evitar variaciones en los colores; si no se llegara a tener el suficiente material de un mismo lote, se debe realizar una escogencia de colores en donde las tonalidades sean visiblemente idénticas.

Usualmente el cálculo de la materia prima se realiza al tanteo, pues aunque puede saberse que se necesita un cono o un determinado número de conos u ovillos, no se

sabe la cantidad en peso requerida, además los ovillos y conos que se venden pueden venir con mayor o menor gramaje al esperado.

### **1.2.1. Aprontar la urdimbre**

Se refiere a alistar los hilos que se requieren para montar la urdimbre sobre el telar, la cual puede ir sencilla, ó a dos o más hilos; cuando la urdimbre va a dos o más hilos, es necesario aprontar la materia prima en este número de conos u ovillos, para de esta forma urdir al tiempo con los hilos dispuestos.

En este apronte, también puede darse el caso que la totalidad de la urdimbre vaya retorcida, por lo cual se vuelve a dar torsión al hilo, ya sea a un solo hilo o a más, dependiendo de la cualidad que se quiera dar al tejido. Es preciso destacar que el retorcido en toda la urdimbre no es una determinante de calidad y que actualmente no se realiza con frecuencia dado el tiempo que se invierte en ello.

En el caso de la *urdimbre suplementaria* (hilos de urdimbre superpuestos a la urdimbre base y empleada para realizar labores figurativas), ésta generalmente si va retorcida, pues este aspecto hace que se destaquen las figuras tejidas.

### **1.2.2. Aprontar la trama**

Es preparar la trama con la que se va a tejer. Para ello, se dispone de un palo largo sobre el cual se va enrollando el hilo de la trama de un extremo hacia otro, y si se requiere, empalmando durante la acción el número de hebras con el que se va a tramar. En casos en donde la pieza es angosta, el apronte de la trama se realiza entre los dedos de una mano, a manera de madeja en ocho.

## **2. Proceso de Tejido**

La labor de tejeduría se realiza en un telar llamado tradicionalmente “*guanga*”, el cual es un bastidor que consta de cuatro maderos ensamblados firmemente en forma de marco rectangular. Según el tamaño de la pieza a tejer, el artesano puede poseer diferentes tamaños de *guanga*, no obstante, un telar grande puede servir para tejer una pieza pequeña.

Antes de iniciar la labor de tejido, se debe preparar la *guanga*. Para ello, sobre el bastidor se disponen dos maderos redondos y lisos llamados “*rodillos*”, que se sujetan al telar por medio de cuerdas; un rodillo va en la parte superior y queda fijo durante el proceso de tejido, mientras que el otro rodillo va en la parte inferior y tiene un sistema de amarres a cada lado que permite que se apriete el tejido cuando sea necesario. El largo que se dispone entre estos dos rodillos corresponde al largo del tejido, no obstante, siempre se da un excedente en el largo para descontar el encogimiento que sufre el tejido luego de ser desmontado. Es importante que estos dos rodillos se coloquen paralelamente, rectificando el largo hacia los extremos y hacia el centro, pues de lo contrario el tejido, desde un comienzo, comenzará a quedar disparejo.

Generalmente la *guanga* no tiene soporte, por lo cual ésta se coloca longitudinalmente al piso y se recarga sobre una pared para iniciar el proceso de tejido.

El proceso de tejido involucra tres pasos a saber: urdido, tejido y desmonte.

## **2.1. Urdir**

Corresponde a disponer los hilos de urdimbre sobre el telar, de manera secuencial, con la medida del largo determinada y la disposición de color requerida.

El urdido se realiza directamente sobre la *guanga*, o para el caso de chumbes o fajas (es decir, de piezas largas y angostas), se puede disponer de un urdidor independiente.

Durante el proceso de urdido, es importante colocar los conos de hilo u ovillos en un recipiente, evitando de esta manera que se ensucien ó se desenvuelvan por el continuo movimiento a que son sometidos.

Según el tipo de hilo empleado para la urdimbre, ésta puede montarse sencilla, doble o a más hilos, los cuales se van igualando mientras se urde. Respecto al añadido de hilos, éste debe realizarse únicamente sobre el “*palo de encuentro*”, siendo este aspecto una determinante de calidad fundamental del proceso.

Para urdir es necesario que se tomen medidas métricas, que en primera instancia corresponden al largo y ancho de la pieza, y en segunda instancia, a las medidas interiores de anchos de franjas, líneas y diseños; no obstante, si se requiere dar simetría en las líneas de un costado a otro sobre un mismo tejido, se puede realizar un conteo manual de hilos.

Por otra parte, cuando las piezas llevan figuras tejidas, los hilos de la *urdimbre suplementaria* deben tomarse por pares, pues los dibujos siempre se tejen teniendo en cuenta una simetría, no obstante, hay diseños que se trabajan impares, mas esta labor solo es realizada por artesanos muy diestros.

La acción fundamental del urdido es crear el cruce de los hilos de urdimbre, uno a uno, teniendo en cuenta que si se llega a saltar algún hilo, hay que devolver el urdido, pues de lo contrario queda un error en todo lo largo del tejido.

Dentro de los parámetros de un buen tendido de urdimbre se encuentra la tensión de los hilos, la cual debe ser muy pareja en toda su extensión, pues ello ofrece que se pueda dar un buen ajuste a la trama del tejido.

Tanto en la medida del ancho y del largo de la pieza se deben dar excedentes para tomar en cuenta los encogimientos que se presentan.

- **Urdido sobre tabla**

Es un urdidor independiente que consta de una tabla larga y angosta sobre la cual se incrustan ya sea, unos pequeños maderos redondos o una serie de puntillas de forma que en la parte superior quede un palo de inicio y un cruce de tres, y hacia el final, uno o varios puntos que dan el largo que se requiera urdir.

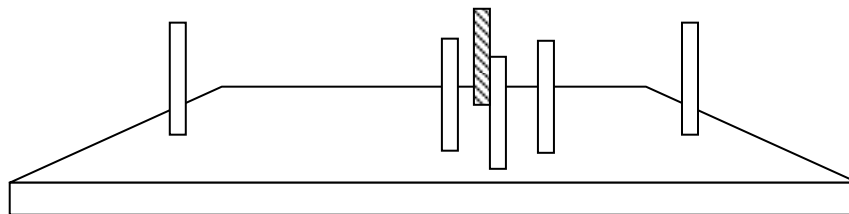

**Dibujo 1:** Urdidor de tabla básico.

En el que se muestra la disposición de los palos.

Obsérvese sobre la parte superior (derecha) el palo inicial y cerca de éste tres palos seguidos requeridos para formar el cruce en el urdido y con ello ordenar la secuencia de los hilos de urdimbre.

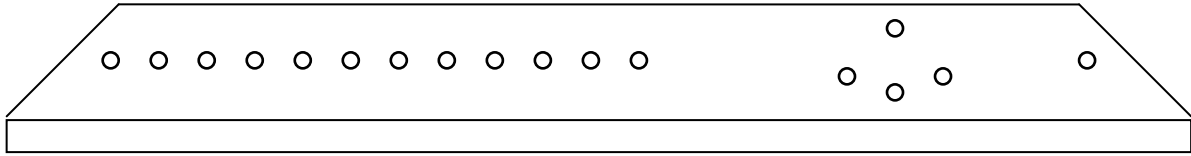

**Dibujo 2:** Urdidor de tabla largo.

En el que se muestran los puntos en donde se pueden colocar los palos o puntillas.  
Este modelo tiene más ejes posteriores que sirven para dar diferentes largos en el urdido.

Para urdir sobre tabla, se anuda el hilo sobre el palo superior del urdidor y hace un recorrido ordenado alrededor de los otros palos, bajando hasta la medida requerida, volviendo a subir, y devolviéndose sobre el palo del inicio para con ello realizar un sistema de urdimbre continua. En la parte superior del urdido queda un cruce el cual es el que da el ordenamiento de cada uno de los hilos que componen la urdimbre.

Aquí, el ordenamiento de los hilos se realiza según la disposición de color de la urdimbre y, si es el caso, montando dos urdimbres (una básica y otra suplementaria) para realizar diseños sobre el tejido. El número de hilos montados sobre el urdidor, corresponde a la medida del ancho de la pieza que se vaya a realizar.

Durante el urdido, si se presenta cambio de color, rompimiento de hilos o añadidos, éstos se realizan únicamente sobre el palo de inicio.

Terminado el urdido, se procede a realizar un amarre con un hilo adicional entre el cruce, y otros amarres en los largos del urdido para que de esta forma se mantenga en orden la disposición de los hilos. Si el urdido va a permanecer por algún tiempo sin tejerse, se realiza una madeja a manera de cadeneta, que inicia sobre la cabeza del urdido hasta terminar su largo, de lo contrario, el urdido pasa directamente al telar y se coloca entre los “rodillos” de la *guanga* para iniciar el tejido.

- **Urdido sobre el telar**

El urdido que se realiza directamente sobre la *guanga*, cuenta con un palo adicional (algunas personas lo llaman el punto de encuentro, por lo que se denominará “*palo de encuentro*”) que se coloca en una parte inferior central del telar, y sobre el cual se

montan los hilos de la urdimbre. Igualmente, cuenta con otro palo delgado que se coloca en la parte media o superior central del telar, el cual sirve para dar el cruce necesario de los hilos de la urdimbre del cual se sacará posteriormente la *singa*, y por lo cual se podría denominar el “*palo de la singa*”.

El proceso de urdido (que es del tipo corredizo), se inicia anudando el hilo (a una o más hebras) sobre el *palo de encuentro*; desde aquí el hilo sube pasando por encima del *palo de la singa* y del rodillo superior para dejarse caer hacia atrás y volver al frente desde atrás del rodillo inferior hacia adelante, volviendo a subir hacia el palo de encuentro en donde el hilo primero pasa detrás de éste palo y se devuelve por encima del mismo para tomar hacia abajo y por detrás del rodillo inferior para subir de nuevo hacia el rodillo superior, llegando de nuevo al frente, en donde esta vez, pasa por detrás del palo de la *singa*, formando el primer cruce de hilos, y luego devolviéndose sobre el palo de encuentro para volver a iniciar el movimiento descrito. De esta manera se procede con todo el urdido hasta completar el ancho requerido en la pieza, dejando la medida excedida para el encogimiento que se puede presentar en el tramado.

Cuando se termina de urdir, se puede templar éste desatando el rodillo inferior y volviéndolo a apretar de acuerdo con la tensión con la que mejor se acomode el tejedor, no obstante, sin permitir que quede flojo.

En caso que la pieza lleve figuras tejidas, sobre las secciones en que éstas se van a realizar, se monta una *urdimbre suplementaria* empleando un sistema de cruce de tres palos, llamados por algunos artesanos como “*crucero*”. Este *crucero* intercala los hilos de la urdimbre base con los hilos de la urdimbre suplementaria para que de esta manera se puedan tejer simultáneamente.

Durante el urdido en el telar, los cambios de color, rompimiento de hilos o añadidos, se deben realizar sobre el *palo de encuentro* para que de esta forma no se presenten nudos sobre el paño de la urdimbre.

Es importante que la tensión del hilo durante cualquiera de los sistemas de urdido permanezca muy pareja, teniendo en cuenta que existe mayor dificultad cuando el tejido es largo y ancho y por lo cual se requiere gran experticia. Esta determinante de calidad en el proceso hace que el tejido final quede muy parejo y no presente mayor elongación de un lado que del otro.

Se debe tener en cuenta que mientras el urdido (o el tejido si ya se ha comenzado) permanezca en el telar, éste debe cubrirse para evitar que se ensucie.



Por otra parte, mientras se urde se debe verificar que la tonalidad en los colores sea la misma, aspecto que aunque ya sea verificado en la preparación del material, aquí es muy notorio y fácilmente observable sobre el tendido de los hilos; si se ha errado en alguna tonalidad, se deben devolver los hilos ya urdidos y volver a colocarlos de la misma tonalidad.

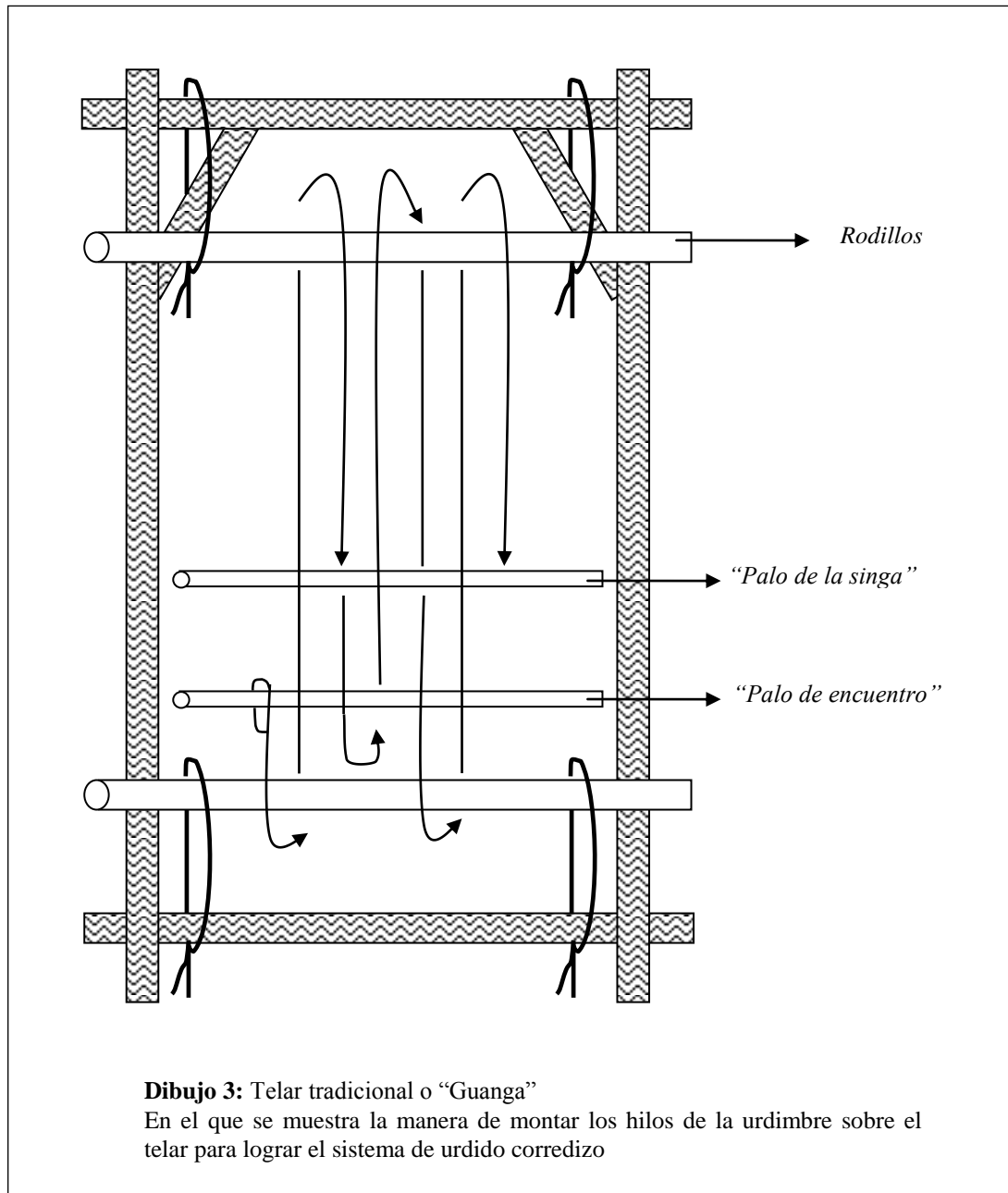

## 2.2. Tejer

Cuando ya se ha montado la urdimbre sobre la *guanga*, comienza específicamente el proceso de tejido, el cual consta de dos pasos: singlar y tramar.

Técnicamente los tejidos Ingas y Camëntsá trabajan con un solo ligamento, el más básico y elemental: el tafetán, también llamado tejido plano, sin embargo, los tejidos en *guanga* resultan característicos por su alta densidad en la urdimbre que los hacen compactos y con efecto de “*cara de urdimbre*”.

El tejido plano se estructura a partir de dos planos de hilos formados en la urdimbre: el primer plano es el que queda bajo el *palo de la singa* y el segundo es que queda precisamente en éste palo, lo que da secuencialmente un cruce de un hilo abajo y un hilo encima.

Para mantener este cruce, el cual es el que asegura que se separen los hilos para poder pasar la trama, se coloca otro palo entre la urdimbre, el cual separa los hilos que están sobre el palo de la singa y los hilos que han quedado bajo éste.

### 2.2.1. Singar

El tejido se inicia realizando la “*singa*”, proceso que consiste en argollar uno a uno los hilos que están sobre el *palo de la singa* empleando para ello un hilo que resbale fácilmente (tipo terlenka o calabrés) y pasando cada argolla entre un palo adicional.

En cuanto las secciones del urdido en que se ha montado una *urdimbre suplementaria* para realizar las figuras (si es el caso), también se realiza una singa en dicha sección, la cual se intercala entre los hilos de la urdimbre base. El ordenamiento de los hilos en estas secciones está dado por el *crucero* del cual se habló anteriormente. En esta *singa* todas las argollas se sujetan al centro sin necesidad de emplear un palo para ello.

En general, las argollas de la singa deben quedar muy parejas en sus largos, pues de lo contrario se puede presentar dificultad al levantarlas para pasar la trama; así mismo, debe asegurarse que el hilo empleado en la realización de la singa sea resistente y por sus cualidades, no se pegue a los hilos de la urdimbre.

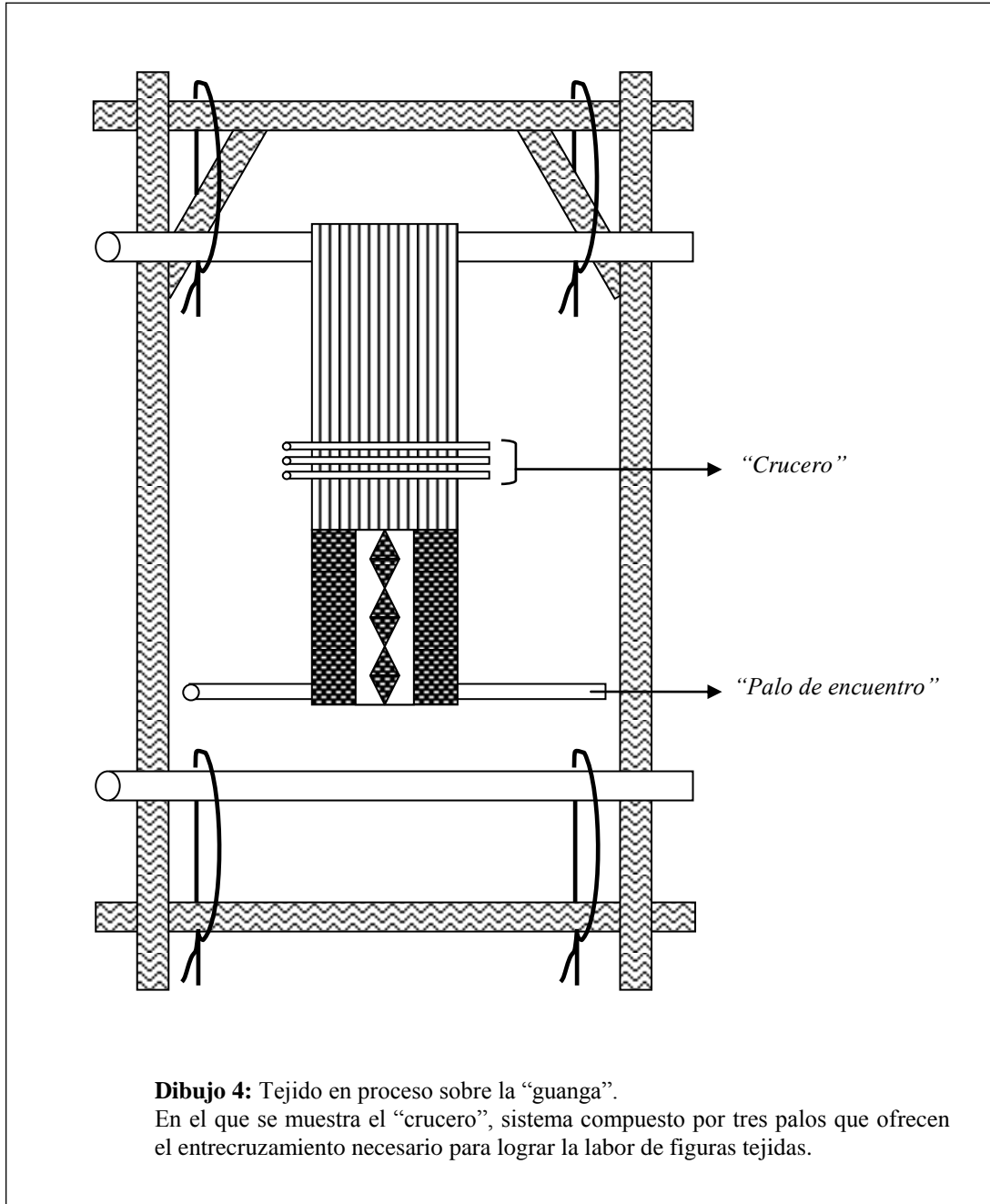

### 2.2.2. Tramar

El tramado consiste en pasar la trama (la cual se ha alistado previamente) entre los dos planos de la urdimbre: una primera pasada está dada por el levantamiento de la singa y la otra, por el plano posterior a ésta el cual permanece por el palo que se le ha colocado. Mediante el cruce de los dos planos de la urdimbre y el paso de la trama, el tejido comienza a formarse.

El levantamiento y la separación de los hilos se realiza con la ayuda de la “macana”, instrumento de madera sólida, con extremos redondeados y muy lisa para evitar que los hilos puedan enredarse por alguna astilla de madera.

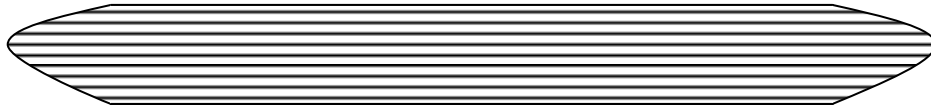

**Dibujo 5:** Macana.

Realizada en madera chonta de donde toma su nombre.

La macana es un madero largo y angosto cuyas puntas se redondean y cuyo cuerpo adquiere algo de volumen hacia el centro; las hay de diferente tamaño y deben emplearse de acuerdo al ancho del tejido que se está elaborando.

Cuando se levanta un plano de hilos de urdimbre, la trama ha de pasar entre una calada suficientemente abierta, la cual se mantiene colocando la macana; cuando el hilo de trama ha pasado de un lado a otro, se baja la macana y con ésta se golpea la trama para que ajuste el tejido, acción conocida como “tacar”; esta operación se realiza con cada pasada de trama hasta terminar el tejido.

El tacado es uno de los aspectos fundamentales del tejido, y éste debe ser muy parejo a lo ancho de la trama y mantenerse con un ajuste muy similar a lo largo del tejido, aspecto que le da uniformidad al tejido.

Durante el procedimiento de levante de los hilos para pasar la trama (apertura de calada), se debe verificar constantemente que se hayan alzado la totalidad de los hilos correspondientes a cada plano, pues de lo contrario, quedarán *flotes* en la urdimbre.

Por otra parte se hace necesario eliminar las motas que se van formando sobre las argollas de la *singa*, pues con ello también se evita que al momento de levantar los hilos, éstos se queden pegados al hilo de la *singa*.

Dependiendo del requerimiento del tejido, el inicio del tramado se realiza ya sea desde la base ó dejando un espacio cuando van a presentarse flecos.

Durante el tramado es indispensable mantener un ancho parejo del tejido a lo largo de éste para lo cual el artesano puede ir midiendo constantemente el ancho a medida que se teje, aunque dependiendo del artesano y del ancho de la pieza, ésta determinante de calidad se puede lograr por la destreza del tejedor. De igual forma, y para tal efecto, algunos artesanos emplean un hilo que sujetan verticalmente al bastidor, el cual les sirve de guía para mantener un orillo recto.

Cuando se termina una trama, se realiza un empalme montando el final de la trama que termina con el comienzo de la nueva trama, dejando para ello algunos centímetros de monte; no se empata con nudos.

Si se llegara a presentar alguna rotura de los hilos de urdimbre se procede ya sea a cambiar el hilo en su totalidad, o a añadir éste con una hebra adicional que se empata sobre el tejido que hasta el momento se lleve.

Respecto a los tejidos que se tejen por completo y que se pueden llamar “*terminados*” (nombre éste por como denominan a los *sayos* que están tejidos en su totalidad), se requiere que el artesano posea suficiente habilidad y algunas macanas angostas para poder tejer hacia el final del tejido, en donde tejer se hace casi imposible porque el espacio cada vez es más cerrado y en donde llega un momento en el que se deshace la *singa* y el entrecruzado se hace por conteo manual, aunque hay algunos artesanos que terminan la labor con aguja. Se puede considerar que éste es uno de los procesos técnicos de mayor habilidad y el cual es muy apreciado por las comunidades indígenas. Es importante señalar que en este tipo de tejidos las figuras no se pueden llevar hasta el final de tejido (ya que el crucero se deshace y solo se puede trabajar el tejido liso), por lo cual el artesano debe prever ello con anterioridad para realizar la figura completa antes de terminar el tejido.

En los tejidos que se presentan secciones con *urdimbre suplementaria*, (tejidos con figuras), se hace un procedimiento en el cual, aparte del tramado de la base del tejido, se escogen algunos de los hilos de la urdimbre suplementaria (que están sobre el *crucero*) para que permanezcan a flote y no se tejan, y de esta manera ir creando las figuras sobre el tejido.

El artesano debe saber muy bien las figuras que va a realizar, pues de lo contrario cualquier salto de urdimbre en estas secciones malogra la armonía de la figura, y de igual forma, es importante que él distribuya equilibradamente las figuras que vaya a tejer y prevea cuántas figuras le caben a lo largo del tejido para que no se trocen éstas.

Para algunos tejidos que no son “*terminados*”, y que por lo tanto van a presentar flecos, se puede realizar un remate con aguja a manera de cadeneta que evita que las tramas se desplacen sobre los finales de la urdimbre; este procedimiento es característico de los “*sayos*”.

### **2.3. Desmontar**

Terminado el tejido, éste se saca del telar, si es el caso, primero deshaciendo las argollas de la *singa* y enrollando el hilo de ésta en un pequeño ovillo para que vuelva a emplearse, y luego, desajustando las cuerdas del rodillo inferior, para así sacar el tejido de entre los rodillos.

El desmonte del tejido se debe realizar desplazando suavemente los hilos de la urdimbre que están entre los rodillos del telar para de esta forma evitar que algún hilo pueda quedarse pegado a una astilla de la madera; ya con el tejido fuera del telar, los hilos de urdimbre que están sujetos al “*palo de encuentro*” se deben desplazar gradualmente para que salgan de manera ordenada. Finalmente, el tejido ya está fuera del telar y desdoblado, mostrando su largo real.

## **3. Acabados**

Se refieren a los procedimientos finales que se realizan tanto para la tela salida del telar, como para hacer el producto final, teniendo en cuenta que un producto final puede ser únicamente el tejido.

### **3.1. Terminados del Tejido**

El tejido salido del telar se inspecciona para ver si hay algún hilo salido, ya sea de urdimbre ó de trama; dependiendo de la hebra suelta, ésta se verifica para ver si se puede cortar con tijeras, o de lo contrario, ha de tramarse o entretejerse en el tejido.

De igual forma, se debe verificar que las tramas del inicio y del final del tejido hayan quedado ajustadas sobre el tejido, o de lo contrario, asegurarlas a la urdimbre, evitando con ello que se desplacen las tramas y puedan desbaratar el tejido.

En el caso que el tejido sea una pieza completa, como en los chumbes, éstos se pueden terminar dando unos trenzados sobre los hilos de la urdimbre que quedan sin tejer;

### **3.2. Armado de la Pieza:**

Dependiendo del tipo de producto que se vaya a realizar, se hacen diferentes procedimientos para armar la pieza. Los siguientes son dos procedimientos observados:

- **Cosido a mano de un tejido a otro:**

La unión de un tejido a otro se realiza para expandir el cuerpo de un tejido que permanecerá plano. Estas uniones se presentan sobre los “sayos” y las ruanas (con dos tejidos idénticos), como también puede darse en algunos tipos de bolsos (con un solo tejido).

El “sayo”, como la ruana, se compone de dos cuerpos que se unen al centro y en cuyo medio se deja una abertura por donde pasa la cabeza. La unión de estos dos cuerpos se realiza a mano con aguja e hilo, pudiendo unirse con costura a manera de bordado con puntadas como la pata de gallina, o simplemente pasando el hilo consecutivamente sobre un borde del largo de un tejido hacia el otro para de esta forma unir los cuerpos.

En el caso de los bolsos pueden presentarse dos procedimientos que ofrecen un producto plano: doblar el largo de un tejido en dos justamente sobre su mitad para coser los laterales creando un cuerpo con fondo, o doblar el largo del tejido en tres partes, dos de las cuales forman el cuerpo del bolso y la otra parte funciona como tapa.

- **Ensamble de tejidos para armar un producto:**

Aquí, se cuenta con dos o más tejidos que se ensamblan unos a otros para realizar la pieza. Este procedimiento se realiza generalmente para bolsos, en donde se cuenta con un tejido principal que estructura el cuerpo, y un tejido(s) adicional para la cargadera(s) del mismo.

Si el bolso tiene cuerpo plano, éste se estructura con costuras como se explicó en el punto anterior, pudiendo en el caso de los bolsos, unirse a mano o a máquina, y continuando con la colocación de la colgadera (s) del bolso, la cual generalmente es una faja angosta tejida en el mismo telar.

Para el caso de bolsos con fondo, éste se crea uniendo cada largo del cuerpo con una faja angosta y tejida que se cose a cada lateral del bolso; en este caso, generalmente la misma faja funciona como manija del bolso.

En todas la uniones debe observarse que los hilos sobrantes de la urdimbre no queden a la vista, tanto al interior como al exterior de la pieza, únicamente pueden presentarse si hacen parte del diseño del bolso.



### C. Esquema Productivo

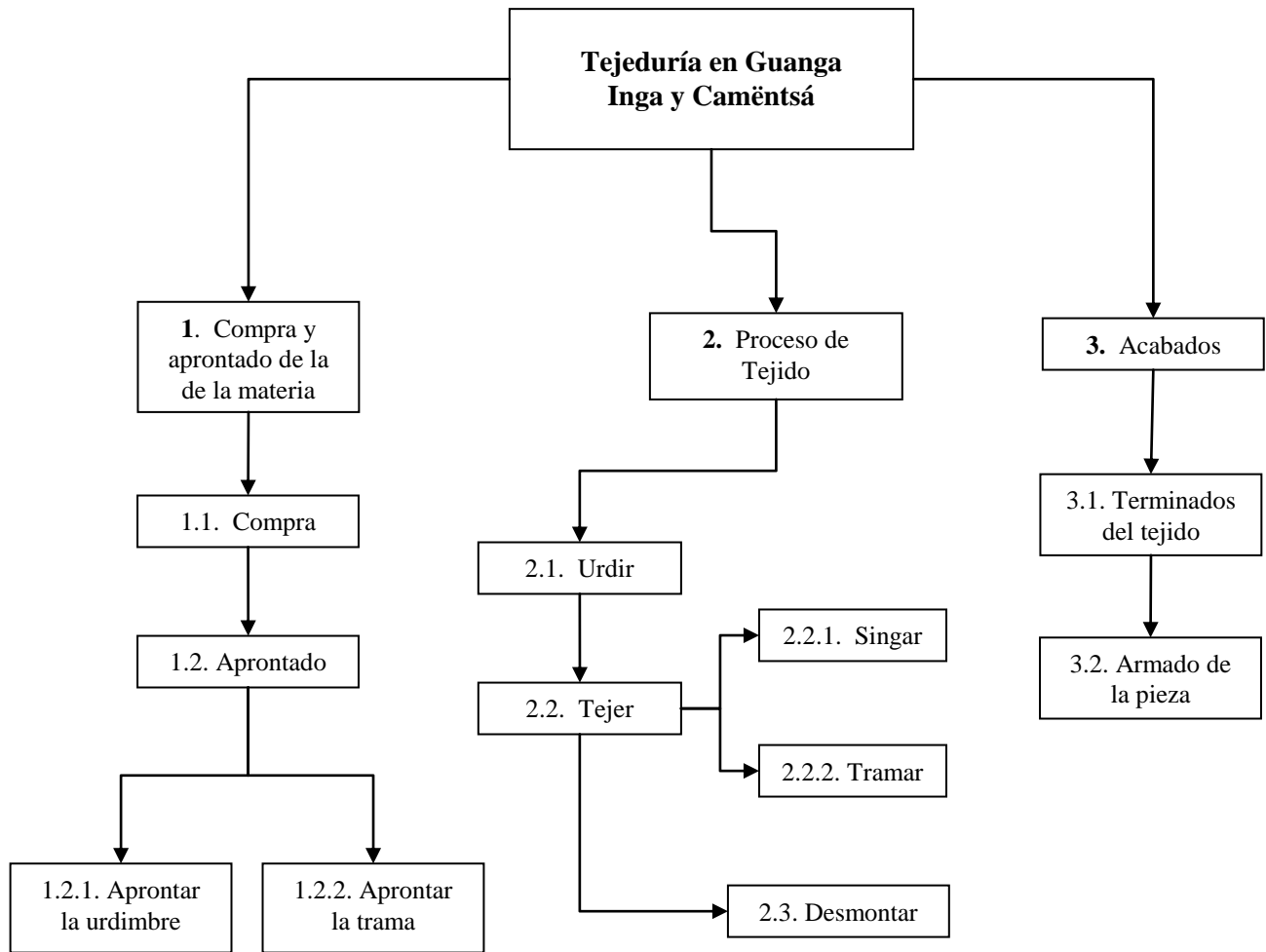

## **D. Determinantes de calidad**

### **1. Condiciones de calidad en los Tejidos Ingas y Camëntsá:**

- Los tejidos Ingas y Camëntsá se realizan en telar vertical, tradicionalmente llamado “*guanga*”.
- El producto final debe tener entre un 80 al 100% de elaboración en telar de *guanga*.
- Los hilos empleados en la elaboración deben ser de calidad y por lo cual han de presentar un aspecto uniforme de hilatura y color.
- Sobre un tejido, debe observarse que los añadidos de los hilos de urdimbre solo se hayan realizado sobre el *palo de encuentro*, es decir, sobre la barra en que se montan y devuelven estos hilos, por lo cual la presencia de nudos solo se observa sobre una mínima parte del inicio y final del tejido hacia su ancho.
- Sobre un tejido no deben presentarse nudos por añadidos de tramas.
- Los colores de los hilos deben corresponderse en tonalidad respecto uno del otro dentro de una misma pieza.
- Sobre el tejido no deben aparecer líneas ó “sombras” por cambios equívocos de tonalidad ó variación por lotes de color.
- En los “*sayos*” y ruanas tradicionales, la disposición de las franjas de color deben ser simétricas.
- Los largos y anchos de un mismo tejido deben tener la medida muy aproximada o exacta para que la pieza no se presente más larga o ancha de un lado respecto al otro.
- En los productos finales que se forman a partir de dos tejidos unidos al centro (como los “*sayos*” y las ruanas), ambos tejidos deben tener largos y anchos muy similares, casi exactos.
- Cuando un producto está formado por varios tejidos, cada uno de ellos debe corresponderse en color y en diseño.
- Los tejidos son compactos presentando alta densidad de urdimbre y tramas muy ajustadas.

- Los tejidos tienen la apariencia de tejidos con “cara de urdimbre”, en los que la trama queda casi oculta.
- En la superficie de un tejido solo se puede observar una mínima o nula presencia de flotes de urdimbre por defecto menor admitido.
- No se deben observar hebras de hilo sueltas.
- Cuando en la pieza se observan figuras tejidas, éstas deben ser simétricas y/o equilibradas, detectándose su forma muy regular.
- Las figuras tejidas solo se realizan por efecto de urdimbre y no de trama.
- Los bordes de los tejidos han de presentarse rectos, pudiendo presentar mínimas desviaciones características de un tejido hecho a mano.
- Debe presentarse un adecuado remate hacia el inicio y el final del tejido para que no se desplacen las tramas.
- En el caso que el producto se arme con costuras, éstas deben ser rectas.

## **2. Defectos menores admitidos**

- Mínima presencia de saltos de urdimbre en el tejido.
- Variaciones no apreciables en la tonalidad de un mismo color.

## **3. Condiciones de Empaque y Embalaje**

- Los tejidos deben doblarse adecuada y simétricamente antes de empacarse.
- Los productos deben transportarse en bolsa plástica limpia para protegerlas del agua y de la suciedad.

## E. Glosario

- **Calada:** Espacio vacío que se crea durante el levantamiento de los hilos de la urdimbre y por donde pasa la trama.
- **Capisayo o Sayo:** Prenda tradicional de la indumentaria indígena formado por dos tejidos idénticos unidos entre sí.
- **Cara de urdimbre:** Nombre dado a los tejidos que se presentan con una alta densidad de urdimbre y por lo cual la trama queda casi oculta.
- **Ceñidor:** Faja angosta y larga, de color blanco, sin figuras tejidas y tradicionalmente empleada por el del hombre para ajustar su falda a la cintura.
- **Cintas:** Tejidos angostos y largos empleadas generalmente en la elaboración de las coronas tradicionales.
- **Crucero:** Sistema de cruce dado por tres palos entre los cuales se disponen los hilos de la urdimbre del tejido base junto con los hilos de la urdimbre suplementaria de manera tal que se puedan entretejer las dos urdimbres.
- **Cuzma:** Manto tradicional del hombre que hace la vez de falda.
- **Chumbe:** Tejido angosto y muy largo, de colores, con figuras tejidas y tradicionalmente empleada para ceñir las faldas de las mujeres.
- **Empalmar:** Juntar ó aparear dos o más hilos que se requieran para el urdido y/o la trama del tejido.
- **Faja:** = Chumbe.
- **Figuras:** Nombre con el que se designó en el referencial a los dibujos que se tejen sobre el telar.
- **Flotes:** Saltos de urdimbre o trama sobre un tejido.
- **Guanga:** Telar vertical prehispánico tradicional en muchas comunidades indígenas.

- **Pacha:** Manto tradicional de la mujer que hace la vez de falda.
- **Palo de encuentro:** Soporte adicional que se colocan en la parte inferior del telar y sobre el cual se montan los hilos de la urdimbre. Este palo debe ser
- **Palo de la singa:** Palo sobre el que reposan los hilos de la urdimbre que se
- **Sayo:** = Capisayo
- **Singa:** Liso realizado a mano
- **Tacar:** Ajustar las tramas del tejido con el uso de la macana.
- **Urdido:** Proceso de disposición ordenada de los hilos de urdimbre; puede realizarse directamente sobre el telar o sobre un urdidor adicional.
- **Urdido corredizo:** Sistema de montaje de urdimbre continua.
- **Urdimbre suplementaria:** Hilos de urdimbre superpuestos a la urdimbre base y empleada para realizar las figuras tejidas.

## F. BIBLIOGRAFIA

- *Introducción a la Colombia Amerindia.* Instituto Colombiano de Antropología. Bogotá, Marzo de 1987.
- *Objetos Textiles Paez.* Diana Marcela Camelo. Universidad de los Andes, Bogotá, 1992.
- *Relatos desde la legalidad.* Agencia Presidencial para la Acción Social y la Cooperación Internacional, Oficina de las Naciones Unidas contra la Droga y el Delito. Bogotá, Mayo de 2007.
- *Técnicas Artesanales en las Comunidades Indígenas Ingas y Kamsá del Valle de Sibundoy.* Gloria María Rivas. Artesanías de Colombia, Pasto, Febrero de 1987.