

01	Cuerpo	Lino	75%
02	Aplicaciones	Cuero	25%
No.	Pieza	Material	Cant. o %
<b>Tabla de Componentes</b>			

<b>Nombre de la Pieza:</b> Poncho Masculino	<b>Referencia:</b> FG6-01	<b>ESC.</b> 1:10	<b>Hoja No.</b> 1/2
<b>Oficio:</b> Trabajo con Telas	<b>Técnica:</b> Aplicación sobre telas	<b>Materia Prima:</b> Lino y Cuero	

**Especificaciones Técnicas:** Utilizar cuero delgado, coser el cuero a la tela utilizando la puntada de bordado llamada filete.

<b>Color:</b> Marrones	<b>Capacidad de Producción / mes:</b> 15	<b>Dimensiones Generales (mm)</b>			
<b>Peso (gr.):</b> 350	<b>Precio Unitario:</b> \$ 150.000	<b>Precio por mayor:</b> \$ 127.000	<b>Largo:</b> 1400	<b>Ancho:</b> 800	<b>Alto:</b> N.A.
					<b>Diámetro:</b> N.A.

<b>Artesano:</b> Yolanda Mora	<b>Teléfono:</b> 311 5613310		
<b>Grupo o Taller:</b> Familias Guardabosques	<b>Departamento:</b> Huila	<b>Ciudad:</b> Santa María	
<b>Certificado Hecho a Mano</b> Si <input type="checkbox"/> No <input checked="" type="checkbox"/>	<b>Localidad</b> <input checked="" type="checkbox"/> <b>Vereda</b> <input type="checkbox"/> <b>Resguardo</b> <input type="checkbox"/> : NA		

**Observaciones:** Coser con hilo de algodón mercerizado.

<b>Responsable:</b> Alicia Perilla Morales	<b>Dibujante:</b> Mario Alejandro Salas N.		
<b>Aprobado por:</b> Comité de diseño CDA	<b>Fecha:</b> 10/04/2008	Referente(s) <input type="checkbox"/>	Línea <input checked="" type="checkbox"/>
		Muestra <input checked="" type="checkbox"/>	<input type="checkbox"/>



**FORMATO**  
**Ficha de Producto y**  
**Planos Técnicos**  
**Carta**

CODIGO: FORFAT24

V.1

FECHA: 2007 10 18



01	Cuerpo	Lino	75%
02	Aplicaciones	Cuero	25%
No.	Pieza	Material	Cant. o %
Tabla de Componentes			

<b>Nombre de la Pieza:</b> Poncho Masculino		<b>Referencia:</b> FG6-01		<b>ESC.</b> 1:10		<b>Hoja No.</b> 2/2	
<b>Oficio:</b> Trabajo con Telas		<b>Técnica:</b> Aplicación sobre telas		<b>Materia Prima:</b> Lino y Cuero			
<b>Especificaciones Técnicas:</b> Utilizar cuero delgado, coser el cuero a la tela utilizando la puntada de bordado llamada filete.							
<b>Color:</b> Marrones		<b>Capacidad de Producción / mes:</b> 15		<b>Dimensiones Generales (mm)</b>			
<b>Peso (gr.):</b> 350	<b>Precio Unitario:</b> \$ 150.000	<b>Precio por mayor:</b> \$ 127.000		<b>Largo:</b> 1400	<b>Ancho:</b> 800	<b>Alto:</b> N.A.	<b>Diámetro:</b> N.A.
<b>Artesano:</b> Yolanda Mora		<b>Teléfono:</b> 311 5613310					
<b>Grupo o Taller:</b> Familias Guardabosques				<b>Departamento:</b> Huila		<b>Ciudad:</b> Santa María	
<b>Certificado Hecho a Mano</b> Si <input type="checkbox"/> No <input checked="" type="checkbox"/>				<b>Localidad</b> <input checked="" type="checkbox"/> <b>Vereda</b> <input type="checkbox"/> <b>Resguardo</b> <input type="checkbox"/> : NA			

**Observaciones:** Coser con hilo de algodón mercerizado.

<b>Responsable:</b> Alicia Perilla Morales		<b>Dibujante:</b> Mario Alejandro Salas N.					
<b>Aprobado por:</b> Comité de diseño CDA		<b>Fecha:</b> 10/04/2008	Referente(s) <input type="checkbox"/>	Línea <input checked="" type="checkbox"/>	Muestra <input checked="" type="checkbox"/>	<input type="checkbox"/>	

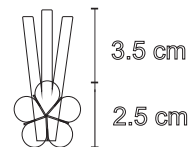
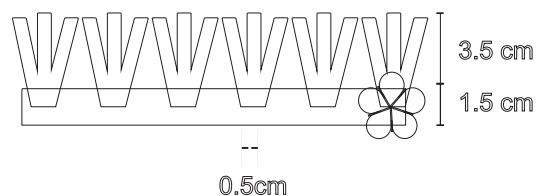
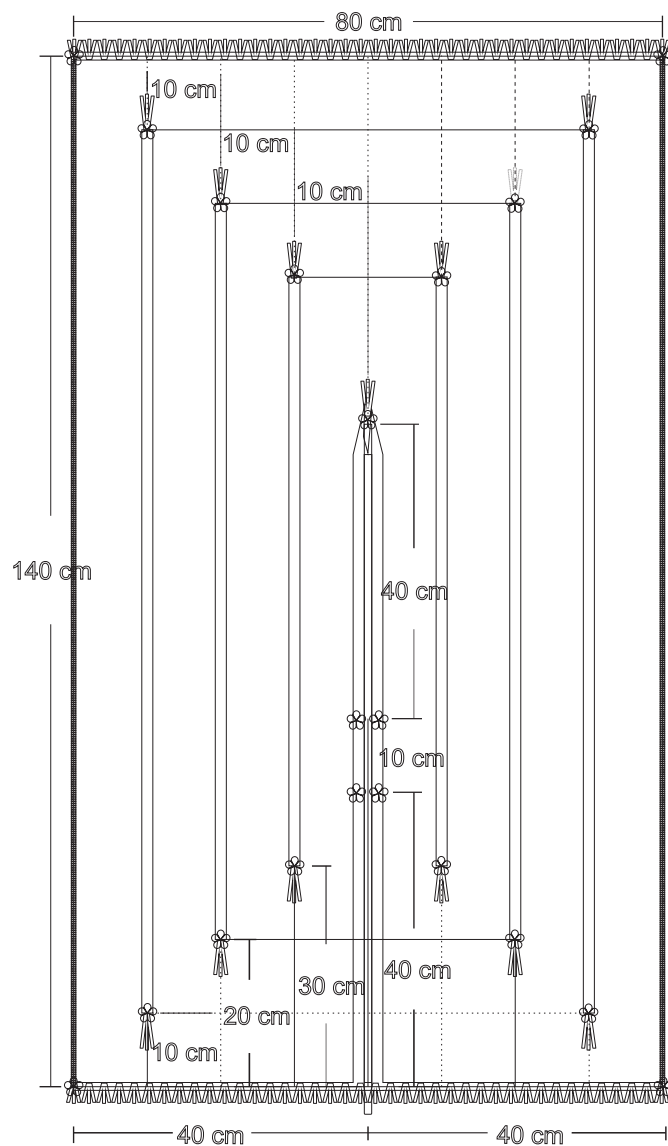

01	Cuerpo	Lino	75%
02	Aplicaciones	Cuero	25%
No.	Pieza	Material	Cant. o %

**Tabla de Componentes**

<b>Nombre de la Pieza:</b> Poncho Femenino		<b>Referencia:</b> FG6-02		<b>ESC.</b> 1:10		<b>Hoja No.</b> 1/2	
<b>Oficio:</b> Trabajo con Telas		<b>Técnica:</b> Aplicación sobre telas		<b>Materia Prima:</b> Lino y Cuero			
<b>Especificaciones Técnicas:</b> Utilizar cuero delgado, coser el cuero a la tela utilizando la puntada de bordado llamada filete.							
<b>Color:</b> Marrones		<b>Capacidad de Producción / mes:</b> 15			<b>Dimensiones Generales (mm)</b>		
<b>Peso (gr.):</b> 350	<b>Precio Unitario:</b> \$ 150.000	<b>Precio por mayor:</b> \$ 127.000		<b>Largo:</b> 1400	<b>Ancho:</b> 800	<b>Alto:</b> N.A.	<b>Diámetro:</b> N.A.
<b>Artesano:</b> Yolanda Mora		<b>Teléfono:</b> 311 5613310					
<b>Grupo o Taller:</b> Familias Guardabosques				<b>Departamento:</b> Huila		<b>Ciudad:</b> Santa María	
<b>Certificado Hecho a Mano</b> Si <input type="checkbox"/> No <input checked="" type="checkbox"/> X				<b>Localidad</b> <input checked="" type="checkbox"/> <b>Vereda</b> <input type="checkbox"/> <b>Resguardo</b> <input type="checkbox"/> : NA			

**Observaciones:** Coser con hilo de algodón mercerizado.

<b>Responsable:</b> Alicia Perilla Morales		<b>Dibujante:</b> Mario Alejandro Salas N.					
<b>Aprobado por:</b> Comité de diseño CDA		<b>Fecha:</b> 10/04/2008	Referente(s) <input type="checkbox"/>	Línea <input checked="" type="checkbox"/>	Muestra <input checked="" type="checkbox"/>	<input type="checkbox"/>	<input type="checkbox"/>



**FORMATO**  
**Ficha de Producto y**  
**Planos Técnicos**  
**Carta**

CODIGO: FORFAT24

V.1

FECHA: 2007 10 18



01	Cuerpo	Lino	75%
02	Aplicaciones	Cuero	25%
No.	Pieza	Material	Cant. o %
Tabla de Componentes			

**Nombre de la Pieza:** Poncho Femenino **Referencia:** FG6-02 **ESC.** 1:10 **Hoja No.** 2/2

**Oficio:** Trabajo con Telas **Técnica:** Aplicación sobre telas **Materia Prima:** Lino y Cuero

**Especificaciones Técnicas:** Utilizar cuero delgado, coser el cuero a la tela utilizando la puntada de bordado llamada filete.

Color: Marrones		Capacidad de Producción / mes: 15		Dimensiones Generales (mm)			
<b>Peso (gr.):</b> 350	<b>Precio Unitario:</b> \$ 150.000	<b>Precio por mayor:</b> \$ 127.000		<b>Largo:</b> 1400	<b>Ancho:</b> 800	<b>Alto:</b> N.A.	<b>Diámetro:</b> N.A.

**Artesano:** Yolanda Mora **Teléfono:** 311 5613310

**Grupo o Taller:** Familias Guardabosques **Departamento:** Huila **Ciudad:** Santa María

**Certificado Hecho a Mano** Si  No  **Localidad**  **Vereda**  **Resguardo**  : NA

**Observaciones:** Coser con hilo de algodón mercerizado.

**Responsable:** Alicia Perilla Morales **Dibujante:** Mario Alejandro Salas N.

**Aprobado por:** Comité de diseño CDA **Fecha:** 10/04/2008 Referente(s)  Línea  Muestra



**FORMATO**  
**Ficha de Producto y**  
**Planos Técnicos**  
**Carta**

CODIGO: FORFAT24

V.1

FECHA: 2007 10 18

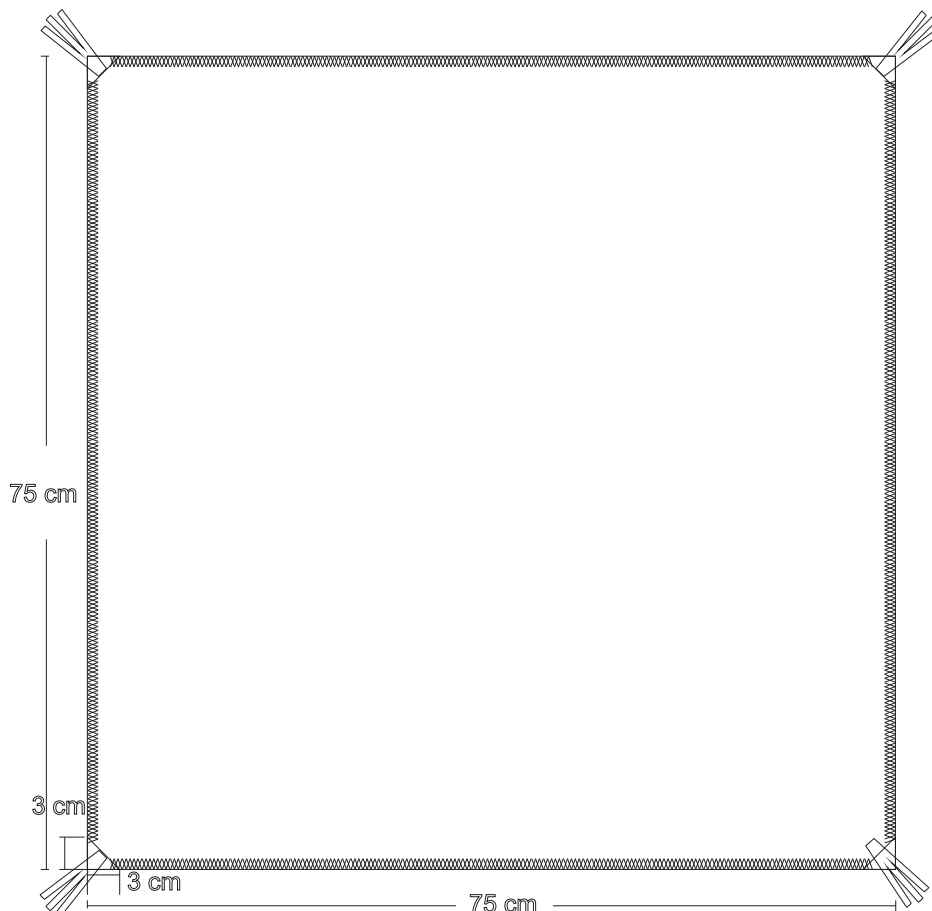

01	Tela	Acrílico	80%
02	Aplicación	Cuero	20%
No.	Pieza	Material	Cant. o %
Tabla de Componentes			

**Nombre de la Pieza:** Rabo de Gallo masculino **Referencia:** FG6-03 **ESC.** 1:10 **Hoja No.** 1/2

**Oficio:** Trabajo con Telas **Técnica:** Aplicación sobre telas **Materia Prima:** Acrílico (Satin) y Cuero

**Especificaciones Técnicas:** Cortar la tela, hacer dobladillo de 1cm y coserlo con puntada "patecabra" o punto cruzado. Cortar y aplicar el cuero.

Color: Rojo		Capacidad de Producción / mes: 60		Dimensiones Generales (mm)			
Peso (gr.): 70	Precio Unitario: \$ 22.500	Precio por mayor: \$ 19.000	Largo:	Ancho:	Alto:	Diámetro:	
			750	750	N.A.	N.A.	

**Artesano:** Yolanda Mora **Teléfono:** 311 5613310

**Grupo o Taller:** Familias Guardabosques **Departamento:** Huila **Ciudad:** Santa María

**Certificado Hecho a Mano** Si  No  **Localidad**  **Vereda**  **Resguardo**  : NA

**Observaciones:** Coser a mano con hilo de algodón mercerizado.

**Responsable:** Alicia Perilla Morales **Dibujante:** Mario Alejandro Salas N.

**Aprobado por:** Comité de diseño CDA **Fecha:** 10/04/2008 Referente(s)  Línea  Muestra

Terminada   
En proceso



01	Tela	Acrílico	80%
02	Aplicación	Cuero	20%
No.	Pieza	Material	Cant. o %
Tabla de Componentes			

<b>Nombre de la Pieza:</b> Rabo de Gallo masculino		<b>Referencia:</b> FG6-03		<b>ESC.</b> 1:10		<b>Hoja No.</b> 2/2	
<b>Oficio:</b> Trabajo con Telas		<b>Técnica:</b> Aplicación sobre telas		<b>Materia Prima:</b> Acrílico (Satin) y Cuero			
<b>Especificaciones Técnicas:</b> Cortar la tela, hacer dobladillo de 1cm y coserlo con puntada "patecabra" o punto cruzado. Cortar y aplicar el cuero.							
<b>Color:</b> Rojo		<b>Capacidad de Producción / mes:</b> 60		<b>Dimensiones Generales (mm)</b>			
<b>Peso (gr.):</b> 70	<b>Precio Unitario:</b> \$ 22.500	<b>Precio por mayor:</b> \$ 19.000		<b>Largo:</b> 750	<b>Ancho:</b> 750	<b>Alto:</b> N.A.	<b>Diámetro:</b> N.A.
<b>Artesano:</b> Yolanda Mora		<b>Teléfono:</b> 311 5613310					
<b>Grupo o Taller:</b> Familias Guardabosques			<b>Departamento:</b> Huila		<b>Ciudad:</b> Santa María		
<b>Certificado Hecho a Mano</b> Si <input type="checkbox"/> No <input checked="" type="checkbox"/>			<b>Localidad</b> <input checked="" type="checkbox"/> <b>Vereda</b> <input type="checkbox"/> <b>Resguardo</b> <input type="checkbox"/> : NA				
<b>Observaciones:</b> Coser a mano con hilo de algodón mercerizado.							
<b>Responsable:</b> Alicia Perilla Morales				<b>Dibujante:</b> Mario Alejandro Salas N.			
<b>Aprobado por:</b> Comité de diseño CDA				<b>Fecha:</b> 10/04/2008	Referente(s) <input type="checkbox"/>	Línea <input checked="" type="checkbox"/>	Muestra <input checked="" type="checkbox"/> <input type="checkbox"/>



**FORMATO**  
**Ficha de Producto y**  
**Planos Técnicos**  
**Carta**

CODIGO: FORFAT24

V.1

FECHA: 2007 10 18

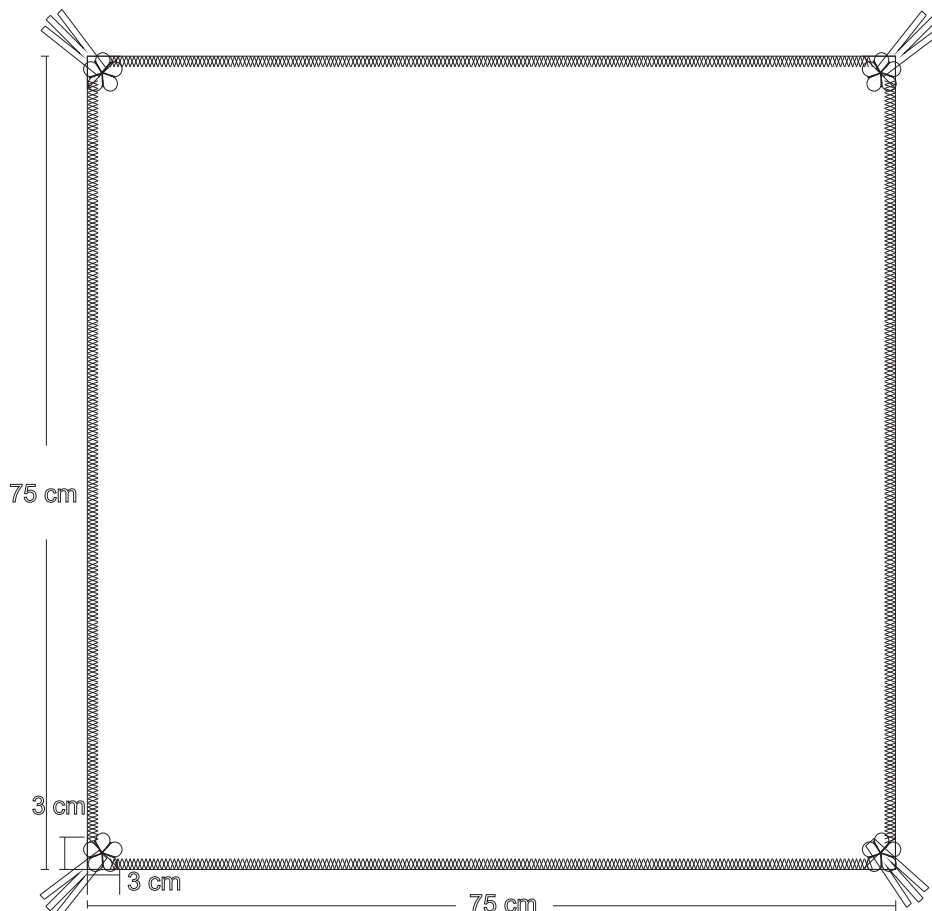

01	Tela	Acrílico	80%
02	Aplicación	Cuero	20%
<b>No.</b>	<b>Pieza</b>	<b>Material</b>	<b>Cant. o %</b>

**Tabla de Componentes**

**Nombre de la Pieza:** Rabo de Gallo femenino **Referencia:** FG6-04 **ESC.** 1:10 **Hoja No.** 1/2

**Oficio:** Trabajo con Telas **Técnica:** Aplicación sobre telas **Materia Prima:** Acrílico (Satin) y Cuero

**Especificaciones Técnicas:** Cortar la tela, hacer dobladillo de 1cm y coserlo con puntada "patecabra" o punto cruzado. Cortar y aplicar el cuero.

Color: Rojo		Capacidad de Producción / mes: 60		Dimensiones Generales (mm)			
<b>Peso (gr.):</b> 70	<b>Precio Unitario:</b> \$ 22.500	<b>Precio por mayor:</b> \$ 19.000	<b>Largo:</b> 750	<b>Ancho:</b> 750	<b>Alto:</b> N.A.	<b>Diámetro:</b> N.A.	

**Artesano:** Yolanda Mora **Teléfono:** 311 5613310

**Grupo o Taller:** Familias Guardabosques **Departamento:** Huila **Ciudad:** Santa María

**Certificado Hecho a Mano** Si  No  **Localidad**  **Vereda**  **Resguardo**  : NA

**Observaciones:** Coser a mano con hilo de algodón mercerizado.

**Responsable:** Alicia Perilla Morales **Dibujante:** Mario Alejandro Salas N.

**Aprobado por:** Comité de diseño CDA **Fecha:** 10/04/2008 Referente(s)  Línea  Muestra

Terminada   
 En proceso



**FORMATO**  
**Ficha de Producto y**  
**Planos Técnicos**  
**Carta**

CODIGO: FORFAT24

V.1

FECHA: 2007 10 18



01	Tela	Acrílico	80%
02	Aplicación	Cuero	20%
No.	Pieza	Material	Cant. o %
Tabla de Componentes			

<b>Nombre de la Pieza:</b> Rabo de Gallo femenino		<b>Referencia:</b> FG6-04		<b>ESC.</b> 1:10		<b>Hoja No.</b> 2/2	
<b>Oficio:</b> Trabajo con Telas		<b>Técnica:</b> Aplicación sobre telas		<b>Materia Prima:</b> Acrílico (Satin) y Cuero			
<b>Especificaciones Técnicas:</b> Cortar la tela, hacer dobladillo de 1cm y coserlo con puntada "patecabra" o punto cruzado. Cortar y aplicar el cuero.							
<b>Color:</b> Rojo		<b>Capacidad de Producción / mes:</b> 60		<b>Dimensiones Generales (mm)</b>			
<b>Peso (gr.):</b> 70	<b>Precio Unitario:</b> \$ 22.500	<b>Precio por mayor:</b> \$ 19.000		<b>Largo:</b> 750	<b>Ancho:</b> 750	<b>Alto:</b> N.A.	<b>Diámetro:</b> N.A.
<b>Artesano:</b> Yolanda Mora		<b>Teléfono:</b> 311 5613310					
<b>Grupo o Taller:</b> Familias Guardabosques			<b>Departamento:</b> Huila		<b>Ciudad:</b> Santa María		
<b>Certificado Hecho a Mano</b> Si <input type="checkbox"/> No <input checked="" type="checkbox"/>			<b>Localidad</b> <input checked="" type="checkbox"/> <b>Vereda</b> <input type="checkbox"/> <b>Resguardo</b> <input type="checkbox"/> : NA				
<b>Observaciones:</b> Coser a mano con hilo de algodón mercerizado.							
<b>Responsable:</b> Alicia Perilla Morales				<b>Dibujante:</b> Mario Alejandro Salas N.			
<b>Aprobado por:</b> Comité de diseño CDA				<b>Fecha:</b> 10/04/2008	Referente(s) <input type="checkbox"/>	Línea <input checked="" type="checkbox"/>	Muestra <input checked="" type="checkbox"/> <input type="checkbox"/>





**FORMATO**  
**Ficha de Producto y**  
**Planos Técnicos**  
**Carta**

CODIGO: FORFAT24

V.1

FECHA: 2007 10 18

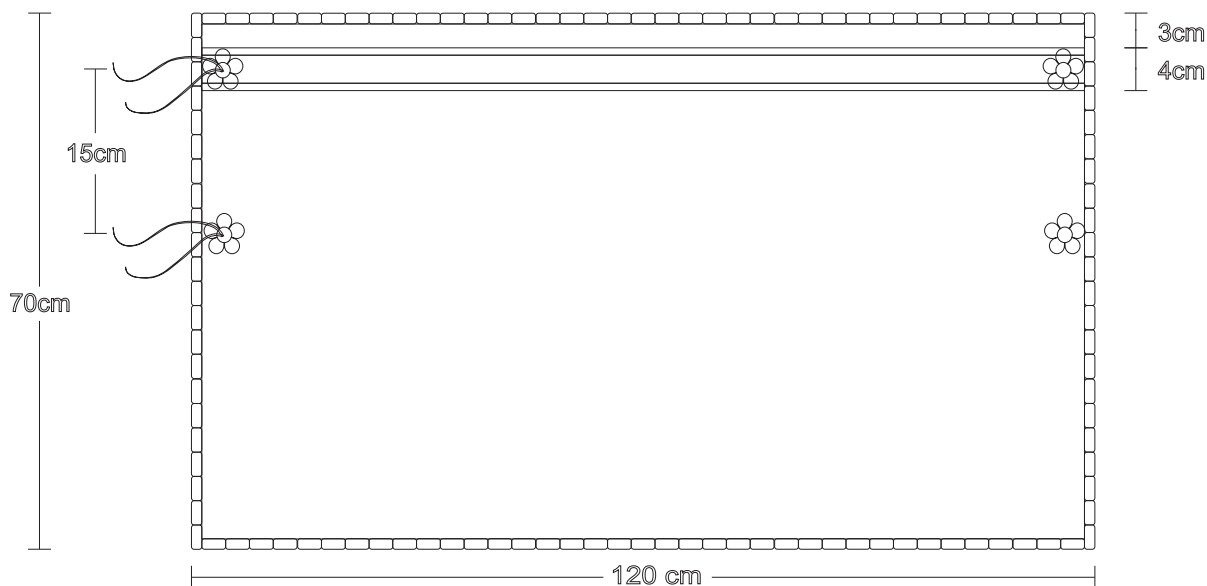

01	Tela Toalla	Algod3n	95%
02	Ribete	Poliester	5%
No.	Pieza	Material	Cant. o %
Tabla de Componentes			

<b>Nombre de la Pieza:</b> Toalla Cuerpo		<b>Referencia:</b> FG6-05		<b>ESC.</b> 1:10		<b>Hoja No.</b> 1/2	
<b>Oficio:</b> Trabajo con Telas		<b>T3cnica:</b> Aplicaci3n sobre telas		<b>Materia Prima:</b> Algod3n y Poliester			
<b>Especificaciones T3cnicas:</b> Cortar tela, ensamblar tela o cinta, formando un t3nel para el caucho y luego colocar el ribete. Sobre el ribete bordar con puntada de filete, apretado para formar ondas.							
<b>Color:</b> Blanco / Beige		<b>Capacidad de Producci3n / mes:</b> 30		<b>Dimensiones Generales (mm)</b>			
<b>Peso (gr.):</b> 500	<b>Precio Unitario:</b> \$ 35.000	<b>Precio por mayor:</b> \$ 30.000		<b>Largo:</b> 700	<b>Ancho:</b> 1200	<b>Alto:</b> N.A.	<b>Di3metro:</b> N.A.
<b>Artesano:</b> Rafael Lancheros		<b>Tel3fono:</b> 313 3 30 36 68					
<b>Grupo o Taller:</b> Familias Guardabosques			<b>Departamento:</b> Huila		<b>Ciudad:</b> Santa Mar3a		
<b>Certificado Hecho a Mano</b> Si <input type="checkbox"/> No X			<b>Localidad</b> <input checked="" type="checkbox"/> <b>Vereda</b> <input type="checkbox"/> <b>Resguardo</b> <input type="checkbox"/> : NA				

**Observaciones:** Bordar con hilo de algod3n mercerizado.

<b>Responsable:</b> Alicia Perilla Morales		<b>Dibujante:</b> Mario Alejandro Salas N.					
<b>Aprobado por:</b> Comit3 de dise1o CDA		<b>Fecha:</b> 10/04/2008	Referente(s) <input type="checkbox"/>	L3nea <input checked="" type="checkbox"/>	Muestra <input checked="" type="checkbox"/>	<input type="checkbox"/>	<input type="checkbox"/>



**FORMATO**  
**Ficha de Producto y**  
**Planos Técnicos**  
**Carta**

**CODIGO:** FORFAT24

**V.1**

**FECHA:** 2007 10 18



01	Tela Toalla	Algodón	95%
02	Ribete	Poliester	5%
<b>No.</b>	<b>Pieza</b>	<b>Material</b>	<b>Cant. o %</b>
<b>Tabla de Componentes</b>			

**Nombre de la Pieza:** Toalla Cuerpo **Referencia:** FG6-05 **ESC.** 1:10 **Hoja No.** 2/2

**Oficio:** Trabajo con Telas **Técnica:** Aplicación sobre telas **Materia Prima:** Algodón y Poliester

**Especificaciones Técnicas:** Cortar tela, ensamblar tela o cinta, formando un túnel para el caucho y luego colocar el ribete. Sobre el ribete bordar con puntada de filete, apretado para formar ondas.

Color: Blanco / Beige		Capacidad de Producción / mes: 30		Dimensiones Generales (mm)			
<b>Peso (gr.):</b> 500	<b>Precio Unitario:</b> \$ 35.000	<b>Precio por mayor:</b> \$ 30.000		<b>Largo:</b> 700	<b>Ancho:</b> 1200	<b>Alto:</b> N.A.	<b>Diámetro:</b> N.A.

**Artesano:** Rafael Lancheros **Teléfono:** 313 3 30 36 68

**Grupo o Taller:** Familias Guardabosques **Departamento:** Huila **Ciudad:** Santa María

**Certificado Hecho a Mano** Si  No  **Localidad**  **Vereda**  **Resguardo**  : NA

**Observaciones:** Bordar con hilo de algodón mercerizado.

**Responsable:** Alicia Perilla Morales **Dibujante:** Mario Alejandro Salas N.

**Aprobado por:** Comité de diseño CDA

**Fecha:** 10/04/2008

Referente(s)

Línea

Muestra

Terminada   
En proceso



**FORMATO**  
**Ficha de Producto y**  
**Planos Técnicos**  
**Carta**

CODIGO: FORFAT24

V.1

FECHA: 2007 10 18

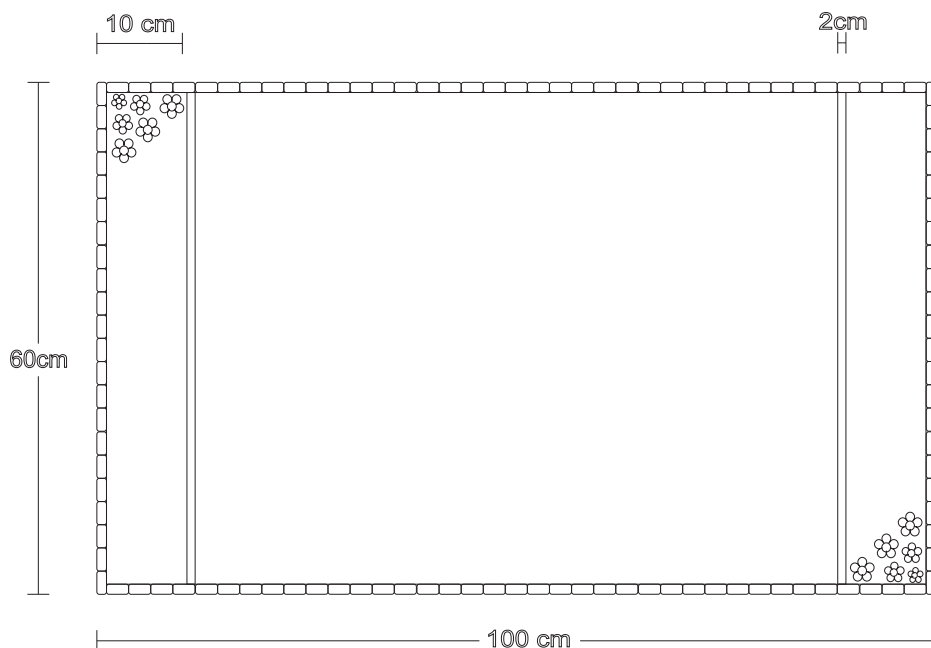

01	Tela Toalla	Algodón	95%
02	Ribete	Poliester	5%
<b>No.</b>	<b>Pieza</b>	<b>Material</b>	<b>Cant. o %</b>
<b>Tabla de Componentes</b>			

<b>Nombre de la Pieza:</b> Toalla Cabeza		<b>Referencia:</b> FG6-06		<b>ESC.</b> 1:10		<b>Hoja No.</b> 1/2	
<b>Oficio:</b> Trabajo con Telas		<b>Técnica:</b> Aplicación sobre telas		<b>Materia Prima:</b> Algodón y Poliester			
<b>Especificaciones Técnicas:</b> Cortar tela, coser aplicaciones, ensamblar ribete. Sobre el ribete bordar con puntada de filete, apretando para formar ondas.							
<b>Color:</b> Blanco / Beige		<b>Capacidad de Producción / mes:</b> 30		<b>Dimensiones Generales (mm)</b>			
<b>Peso (gr.):</b> 300	<b>Precio Unitario:</b> \$ 35.000	<b>Precio por mayor:</b> \$ 30.000		<b>Largo:</b> 600	<b>Ancho:</b> 1000	<b>Alto:</b> N.A.	<b>Diámetro:</b> N.A.
<b>Artesano:</b> Rafael Lancheros		<b>Teléfono:</b> 313 3 30 36 68					
<b>Grupo o Taller:</b> Familias Guardabosques				<b>Departamento:</b> Huila		<b>Ciudad:</b> Santa María	
<b>Certificado Hecho a Mano</b> Si <input type="checkbox"/> No <input checked="" type="checkbox"/>				<b>Localidad</b> <input checked="" type="checkbox"/> <b>Vereda</b> <input type="checkbox"/> <b>Resguardo</b> <input type="checkbox"/> : NA			

**Observaciones:** Bordar con hilo de algodón mercerizado.

<b>Responsable:</b> Alicia Perilla Morales		<b>Dibujante:</b> Mario Alejandro Salas N.					
<b>Aprobado por:</b> Comité de diseño CDA		<b>Fecha:</b> 10/04/2008	Referente(s) <input type="checkbox"/>	Línea <input checked="" type="checkbox"/>	Muestra <input checked="" type="checkbox"/>	<input type="checkbox"/>	

Terminada   
En proceso



**FORMATO**  
**Ficha de Producto y**  
**Planos Técnicos**  
**Carta**

CODIGO: FORFAT24

V.1

FECHA: 2007 10 18



01	Tela Toalla	Algodón	95%
02	Ribete	Poliester	5%
No.	Pieza	Material	Cant. o %
Tabla de Componentes			

<b>Nombre de la Pieza:</b> Toalla Cabeza		<b>Referencia:</b> FG6-06		<b>ESC.</b> 1:10		<b>Hoja No.</b> 2/2	
<b>Oficio:</b> Trabajo con Telas		<b>Técnica:</b> Aplicación sobre telas		<b>Materia Prima:</b> Algodón y Poliester			
<b>Especificaciones Técnicas:</b> Cortar tela, coser aplicaciones, ensamblar ribete. Sobre el ribete bordar con puntada de filete, apretando para formar ondas.							
<b>Color:</b> Blanco / Beige							
<b>Peso (gr.):</b> 300		<b>Precio Unitario:</b> \$ 35.000		<b>Precio por mayor:</b> \$ 30.000		<b>Capacidad de Producción / mes:</b> 30	
<b>Artesano:</b> Rafael Lancheros		<b>Teléfono:</b> 313 3 30 36 68		<b>Dimensiones Generales (mm)</b>			
				<b>Largo:</b> 600	<b>Ancho:</b> 1000	<b>Alto:</b> N.A.	<b>Diámetro:</b> N.A.
<b>Grupo o Taller:</b> Familias Guardabosques				<b>Departamento:</b> Huila		<b>Ciudad:</b> Santa María	
<b>Certificado Hecho a Mano</b> Si <input type="checkbox"/> No <input checked="" type="checkbox"/>				<b>Localidad</b> <input checked="" type="checkbox"/> <b>Vereda</b> <input type="checkbox"/> <b>Resguardo</b> <input type="checkbox"/> : NA			
<b>Observaciones:</b> Bordar con hilo de algodón mercerizado.							
<b>Responsable:</b> Alicia Perilla Morales				<b>Dibujante:</b> Mario Alejandro Salas N.			
<b>Aprobado por:</b> Comité de diseño CDA				<b>Fecha:</b> 10/04/2008		Referente(s) <input type="checkbox"/> Línea <input checked="" type="checkbox"/> Muestra <input checked="" type="checkbox"/> <input type="checkbox"/>	



**FORMATO**  
**Ficha de Producto y**  
**Planos Técnicos**  
**Carta**

CODIGO: FORFAT24

V.1

FECHA: 2007 10 18

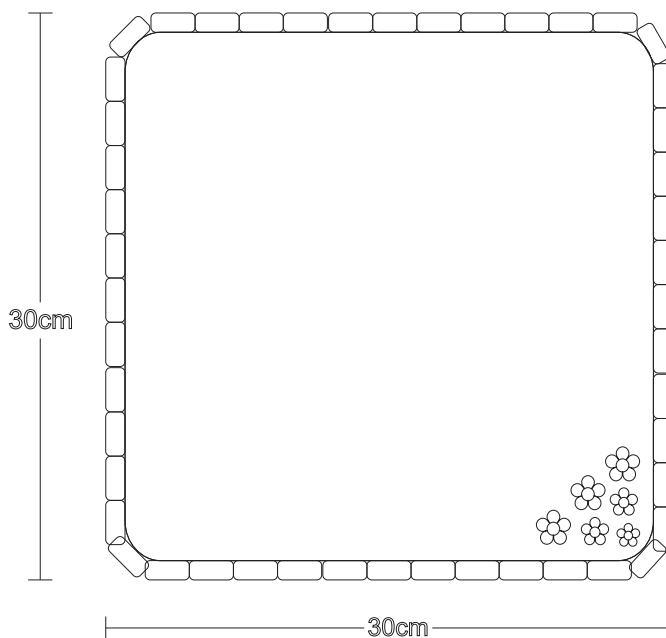

01	Tela Toalla	Algodón	95%
02	Ribete	Poliester	5%
No.	Pieza	Material	Cant. o %
Tabla de Componentes			

**Nombre de la Pieza:** Toalla Cara **Referencia:** FG6-07 **ESC.** 1:10 **Hoja No.** 1/2

**Oficio:** Trabajo con Telas **Técnica:** Aplicación sobre telas **Materia Prima:** Algodón y Poliester

**Especificaciones Técnicas:** Cortar tela, coser aplicaciones, ensamblar ribete. Sobre el ribete bordar con puntada de filete, apretando para formar ondas.

Color: Blanco / Beige		Capacidad de Producción / mes: 30		Dimensiones Generales (mm)			
<b>Peso (gr.):</b> 40	<b>Precio Unitario:</b> \$ 8.500	<b>Precio por mayor:</b> \$ 7.000		<b>Largo:</b> 300	<b>Ancho:</b> 300	<b>Alto:</b> N.A.	<b>Diámetro:</b> N.A.

**Artesano:** Mario Iris Aldana **Teléfono:** 312 3635774

**Grupo o Taller:** Familias Guardabosques **Departamento:** Huila **Ciudad:** Santa María

**Certificado Hecho a Mano** Si  No  **Localidad**  **Vereda**  **Resguardo**  : NA

**Observaciones:** Bordar con hilo de algodón mercerizado.

**Responsable:** Alicia Perilla Morales **Dibujante:** Mario Alejandro Salas N.

**Aprobado por:** Comité de diseño CDA **Fecha:** 10/04/2008 Referente(s)  Línea  Muestra

Terminada   
En proceso



**FORMATO**  
**Ficha de Producto y**  
**Planos Técnicos**  
**Carta**

CODIGO: FORFAT24

V.1

FECHA: 2007 10 18



01	Tela Toalla	Algodón	95%
02	Ribete	Poliester	5%
<b>No.</b>	<b>Pieza</b>	<b>Material</b>	<b>Cant. o %</b>
<b>Tabla de Componentes</b>			

<b>Nombre de la Pieza:</b> Toalla Cara		<b>Referencia:</b> FG6-07		<b>ESC.</b> 1:10		<b>Hoja No.</b> 2/2	
<b>Oficio:</b> Trabajo con Telas		<b>Técnica:</b> Aplicación sobre telas		<b>Materia Prima:</b> Algodón y Poliester			
<b>Especificaciones Técnicas:</b> Cortar tela, coser aplicaciones, ensamblar ribete. Sobre el ribete bordar con puntada de filete, apretando para formar ondas.							
<b>Color:</b> Blanco / Beige		<b>Capacidad de Producción / mes:</b> 30		<b>Dimensiones Generales (mm)</b>			
<b>Peso (gr.):</b> 40	<b>Precio Unitario:</b> \$ 8.500	<b>Precio por mayor:</b> \$ 7.000		<b>Largo:</b> 300	<b>Ancho:</b> 300	<b>Alto:</b> N.A.	<b>Diámetro:</b> N.A.
<b>Artesano:</b> Mario Iris Aldana		<b>Teléfono:</b> 312 3635774					
<b>Grupo o Taller:</b> Familias Guardabosques			<b>Departamento:</b> Huila		<b>Ciudad:</b> Santa María		
<b>Certificado Hecho a Mano</b> Si <input type="checkbox"/> No <input checked="" type="checkbox"/>			<b>Localidad</b> <input checked="" type="checkbox"/> <b>Vereda</b> <input type="checkbox"/> <b>Resguardo</b> <input type="checkbox"/> : NA				
<b>Observaciones:</b> Bordar con hilo de algodón mercerizado.							
<b>Responsable:</b> Alicia Perilla Morales				<b>Dibujante:</b> Mario Alejandro Salas N.			
<b>Aprobado por:</b> Comité de diseño CDA				<b>Fecha:</b> 10/04/2008	Referente(s) <input type="checkbox"/>	Línea <input checked="" type="checkbox"/>	Muestra <input checked="" type="checkbox"/> <input type="checkbox"/>



**FORMATO**  
**Ficha de Producto y**  
**Planos Técnicos**  
**Carta**

CODIGO: FORFAT24

V.1

FECHA: 2007 10 18

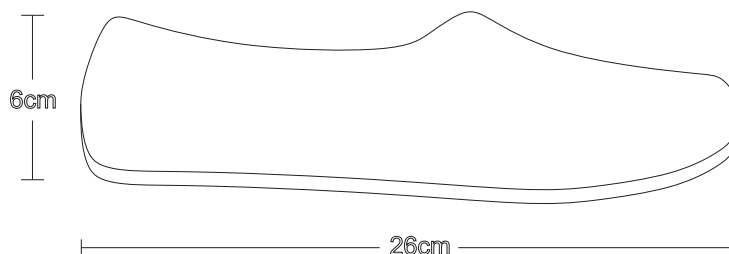
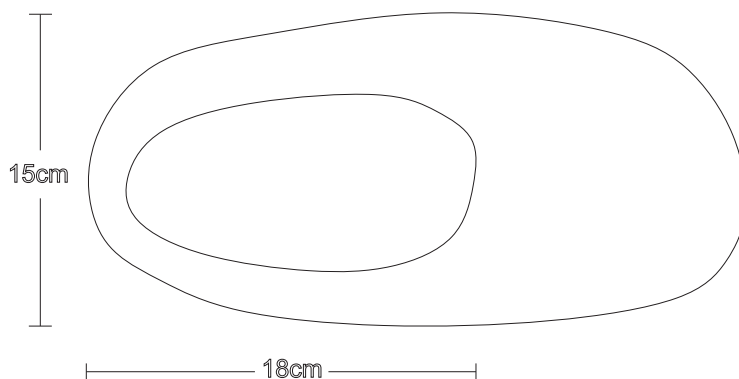

01	Tela Toalla	Algodón	85%
02	Suela	Poliuretano	15%
No.	Pieza	Material	Cant. o %

**Tabla de Componentes**

<b>Nombre de la Pieza:</b> Zapatillas	<b>Referencia:</b> FG6-08	<b>ESC.</b> 1:10	<b>Hoja No.</b> 1/2
<b>Oficio:</b> Trabajo con Telas	<b>Técnica:</b> Aplicación sobre telas	<b>Materia Prima:</b> Algodón y Poliuretano	

**Especificaciones Técnicas:** Cortar las piezas y ensamblarlas.

<b>Color:</b> Blanco / Beige	<b>Capacidad de Producción / mes:</b> 30	<b>Dimensiones Generales (mm)</b>				
<b>Peso (gr.):</b> 150	<b>Precio Unitario:</b> \$ 12.500	<b>Precio por mayor:</b> \$ 10.500	<b>Largo:</b> 260	<b>Ancho:</b> 150	<b>Alto:</b> 60	<b>Diámetro:</b> N.A.

<b>Artesano:</b> Mario Iris Aldana	<b>Teléfono:</b> 312 3635774	
<b>Grupo o Taller:</b> Familias Guardabosques	<b>Departamento:</b> Huila	<b>Ciudad:</b> Santa María
<b>Certificado Hecho a Mano</b> Si <input type="checkbox"/> No <input type="checkbox"/> X	<b>Localidad</b> <input checked="" type="checkbox"/> <b>Vereda</b> <input type="checkbox"/> <b>Resguardo</b> <input type="checkbox"/> : NA	

**Observaciones:** Colocar ribetes y filetes para acabados.

<b>Responsable:</b> Alicia Perilla Morales	<b>Dibujante:</b> Mario Alejandro Salas N.				
<b>Aprobado por:</b> Comité de diseño CDA	<b>Fecha:</b> 10/04/2008	Referente(s) <input type="checkbox"/>	Línea <input checked="" type="checkbox"/>	Muestra <input checked="" type="checkbox"/>	<input type="checkbox"/>

Terminada   
En proceso



**FORMATO**  
**Ficha de Producto y**  
**Planos Técnicos**  
**Carta**

CODIGO: FORFAT24

V.1

FECHA: 2007 10 18



01	Tela Toalla	Algodón	85%
02	Suela	Poliuretano	15%
No.	Pieza	Material	Cant. o %
Tabla de Componentes			

**Nombre de la Pieza:** Zapatillas **Referencia:** FG6-08 **ESC.** 1:10 **Hoja No.** 2/2  
**Oficio:** Trabajo con Telas **Técnica:** Aplicación sobre telas **Materia Prima:** Algodón y Poliuretano

**Especificaciones Técnicas:** Cortar las piezas y ensamblarlas.

<b>Color:</b> Blanco / Beige		<b>Capacidad de Producción / mes:</b> 30		<b>Dimensiones Generales (mm)</b>			
<b>Peso (gr.):</b> 150	<b>Precio Unitario:</b> \$ 12.500	<b>Precio por mayor:</b> \$ 10.500		<b>Largo:</b> 260	<b>Ancho:</b> 150	<b>Alto:</b> 60	<b>Diámetro:</b> N.A.
<b>Artesano:</b> Mario Iris Aldana		<b>Teléfono:</b> 312 3635774					
<b>Grupo o Taller:</b> Familias Guardabosques			<b>Departamento:</b> Huila		<b>Ciudad:</b> Santa María		
<b>Certificado Hecho a Mano</b> Si <input type="checkbox"/> No <input checked="" type="checkbox"/>			<b>Localidad</b> <input checked="" type="checkbox"/> <b>Vereda</b> <input type="checkbox"/> <b>Resguardo</b> <input type="checkbox"/> : NA				

**Observaciones:** Colocar ribetes y filetes para acabados.

**Responsable:** Alicia Perilla Morales **Dibujante:** Mario Alejandro Salas N.  
**Aprobado por:** Comité de diseño CDA **Fecha:** 10/04/2008 Referente(s)  Línea  Muestra





**FORMATO**  
**Ficha de Producto y**  
**Planos Técnicos**  
**Carta**

CODIGO: FORFAT24

V.1

FECHA: 2007 10 18

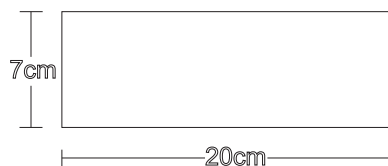
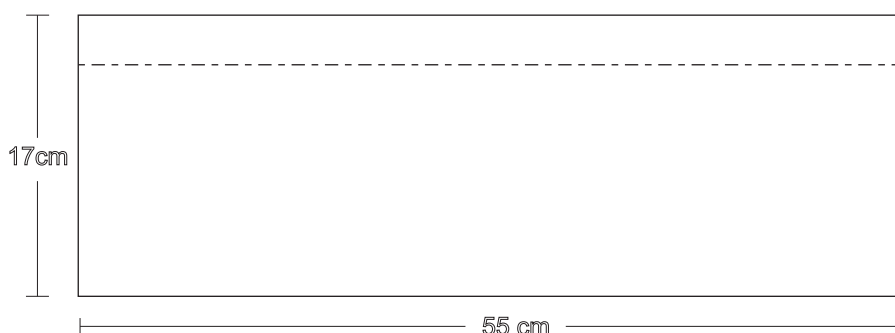
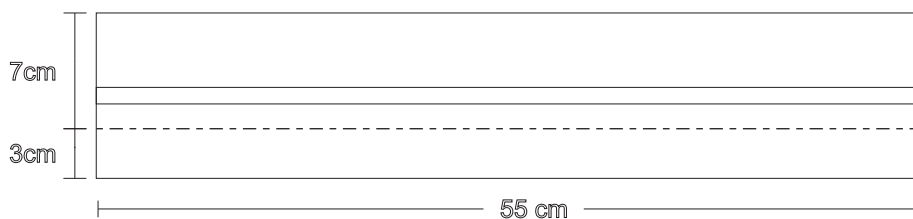

01	Tela Toalla	Algodón	25%
02	Cuerpo	Vinilo	70%
03	Ribetes	Poliester	5 %
<b>No.</b>	<b>Pieza</b>	<b>Material</b>	<b>Cant. o %</b>

**Tabla de Componentes**

<b>Nombre de la Pieza:</b> Bolsa Jabonera	<b>Referencia:</b> FG6-09	<b>ESC.</b> 1:5	<b>Hoja No.</b> 1/2
<b>Oficio:</b> Trabajo con Telas	<b>Técnica:</b> Aplicación sobre telas	<b>Materia Prima:</b> Vinilo, Algodón y Poliester	

**Especificaciones Técnicas:** Cortar las piezas y ensamblarlas formando la bolsa.

<b>Color:</b> Traslucido / Blanco	<b>Capacidad de Producción / mes:</b> 30	<b>Dimensiones Generales (mm)</b>				
<b>Peso (gr.):</b> 100	<b>Precio Unitario:</b> \$ 11.000	<b>Precio por mayor:</b> \$ 9.500	<b>Largo:</b> 60	<b>Ancho:</b> 200	<b>Alto:</b> 240	<b>Diámetro:</b> N.A.

<b>Artesano:</b> Herminda Molina	<b>Teléfono:</b> 312 3357864	
<b>Grupo o Taller:</b> Familias Guardabosques	<b>Departamento:</b> Huila	<b>Ciudad:</b> Santa María
<b>Certificado Hecho a Mano</b> Si <input type="checkbox"/> No <input checked="" type="checkbox"/>	<b>Localidad</b> <input checked="" type="checkbox"/> <b>Vereda</b> <input type="checkbox"/> <b>Resguardo</b> <input type="checkbox"/> : NA	

**Observaciones:** Entre las costuras colocar embonos. Hacer acabados con ribetes.

<b>Responsable:</b> Alicia Perilla Morales	<b>Dibujante:</b> Mario Alejandro Salas N.				
<b>Aprobado por:</b> Comité de diseño CDA	<b>Fecha:</b> 10/04/2008	Referente(s) <input type="checkbox"/>	Línea <input checked="" type="checkbox"/>	Muestra <input checked="" type="checkbox"/>	<input type="checkbox"/>

Terminada   
En proceso



01	Tela Toalla	Algodón	25%
02	Cuerpo	Vinilo	70%
03	Ribetes	Poliester	5 %
No.	Pieza	Material	Cant. o %
Tabla de Componentes			

<b>Nombre de la Pieza:</b> Bolsa Jabonera		<b>Referencia:</b> FG6-09		<b>ESC.</b> 1:5		<b>Hoja No.</b> 2/2	
<b>Oficio:</b> Trabajo con Telas		<b>Técnica:</b> Aplicación sobre telas		<b>Materia Prima:</b> Vinilo, Algodón y Poliester			
<b>Especificaciones Técnicas:</b> Cortar las piezas y ensamblarlas formando la bolsa.							
<b>Color:</b> Traslucido / Blanco		<b>Capacidad de Producción / mes:</b> 30		<b>Dimensiones Generales (mm)</b>			
<b>Peso (gr.):</b> 100	<b>Precio Unitario:</b> \$ 11.000	<b>Precio por mayor:</b> \$ 9.500		<b>Largo:</b> 60	<b>Ancho:</b> 200	<b>Alto:</b> 240	<b>Diámetro:</b> N.A.
<b>Artesano:</b> Herminda Molina		<b>Teléfono:</b> 312 3357864					
<b>Grupo o Taller:</b> Familias Guardabosques				<b>Departamento:</b> Huila		<b>Ciudad:</b> Santa María	
<b>Certificado Hecho a Mano</b> Si <input type="checkbox"/> No <input checked="" type="checkbox"/>				<b>Localidad</b> <input checked="" type="checkbox"/> <b>Vereda</b> <input type="checkbox"/> <b>Resguardo</b> <input type="checkbox"/> : NA			

**Observaciones:** Entre las costuras colocar embonos. Hacer acabados con ribetes.

<b>Responsable:</b> Alicia Perilla Morales		<b>Dibujante:</b> Mario Alejandro Salas N.					
<b>Aprobado por:</b> Comité de diseño CDA		<b>Fecha:</b> 10/04/2008	Referente(s) <input type="checkbox"/>	Línea <input checked="" type="checkbox"/>	Muestra <input checked="" type="checkbox"/>	<input type="checkbox"/>	<input type="checkbox"/>



**FORMATO**  
**Ficha de Producto y**  
**Planos Técnicos**  
**Carta**

CODIGO: FORFAT24

V.1

FECHA: 2007 10 18

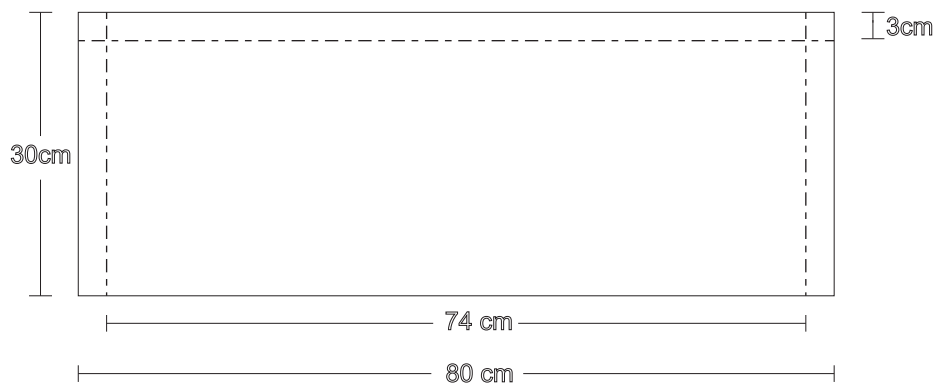

01	Tela Toalla	Algodón	25%
02	Cuerpo	Vinilo	70%
03	Ribetes	Poliester	5 %
<b>No.</b>	<b>Pieza</b>	<b>Material</b>	<b>Cant. o %</b>

**Tabla de Componentes**

**Nombre de la Pieza:** Bolsa Toallera **Referencia:** FG6-10 **ESC.** 1:8 **Hoja No.** 1/2

**Oficio:** Trabajo con Telas **Técnica:** Aplicación sobre telas **Materia Prima:** Vinilo, Algodón y Poliester

**Especificaciones Técnicas:** Cortar las piezas y ensamblarlas formando la bolsa.

<b>Color:</b> Traslucido / Blanco	<b>Capacidad de Producción / mes:</b> 30	<b>Dimensiones Generales (mm)</b>			
<b>Peso (gr.):</b> 150	<b>Precio Unitario:</b> \$ 12.500	<b>Precio por mayor:</b> \$ 10.500	<b>Largo:</b> N.A.	<b>Ancho:</b> 300	<b>Alto:</b> 450
					<b>Diámetro:</b> N.A.

**Artesano:** Mercedes Garzón **Teléfono:** 313 2915592

**Grupo o Taller:** Familias Guardabosques **Departamento:** Huila **Ciudad:** Santa María

**Certificado Hecho a Mano** Si  No  **Localidad**  **Vereda**  **Resguardo**  : NA

**Observaciones:** Entre las costuras colocar embonos. Hacer acabados con ribetes.

**Responsable:** Alicia Perilla Morales **Dibujante:** Mario Alejandro Salas N.

**Aprobado por:** Comité de diseño CDA **Fecha:** 10/04/2008 Referente(s)  Línea  Muestra



01	Tela Toalla	Algodón	25%
02	Cuerpo	Vinilo	70%
03	Ribetes	Poliester	5 %
No.	Pieza	Material	Cant. o %
Tabla de Componentes			

<b>Nombre de la Pieza:</b> Bolsa Toallera		<b>Referencia:</b> FG6-10		<b>ESC.</b> 1:8		<b>Hoja No.</b> 2/2	
<b>Oficio:</b> Trabajo con Telas		<b>Técnica:</b> Aplicación sobre telas		<b>Materia Prima:</b> Vinilo, Algodón y Poliester			
<b>Especificaciones Técnicas:</b> Cortar las piezas y ensamblarlas formando la bolsa.							
<b>Color:</b> Traslucido / Blanco		<b>Capacidad de Producción / mes:</b> 30		<b>Dimensiones Generales (mm)</b>			
<b>Peso (gr.):</b> 150	<b>Precio Unitario:</b> \$ 12.500	<b>Precio por mayor:</b> \$ 10.500		<b>Largo:</b> N.A.	<b>Ancho:</b> 300	<b>Alto:</b> 450	<b>Diámetro:</b> N.A.
<b>Artesano:</b> Mercedes Garzón		<b>Teléfono:</b> 313 2915592					
<b>Grupo o Taller:</b> Familias Guardabosques			<b>Departamento:</b> Huila		<b>Ciudad:</b> Santa María		
<b>Certificado Hecho a Mano</b> Si <input type="checkbox"/> No <input checked="" type="checkbox"/>			<b>Localidad</b> <input checked="" type="checkbox"/> <b>Vereda</b> <input type="checkbox"/> <b>Resguardo</b> <input type="checkbox"/> : NA				
<b>Observaciones:</b> Entre las costuras colocar embonos. Hacer acabados con ribetes.							
<b>Responsable:</b> Alicia Perilla Morales			<b>Dibujante:</b> Mario Alejandro Salas N.				
<b>Aprobado por:</b> Comité de diseño CDA			<b>Fecha:</b> 10/04/2008	Referente(s) <input type="checkbox"/>	Línea <input checked="" type="checkbox"/>	Muestra <input checked="" type="checkbox"/>	<input type="checkbox"/>

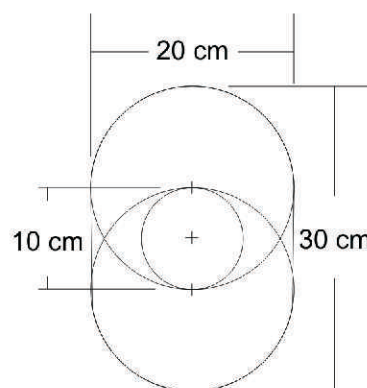
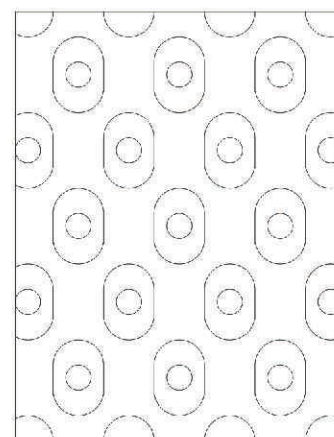
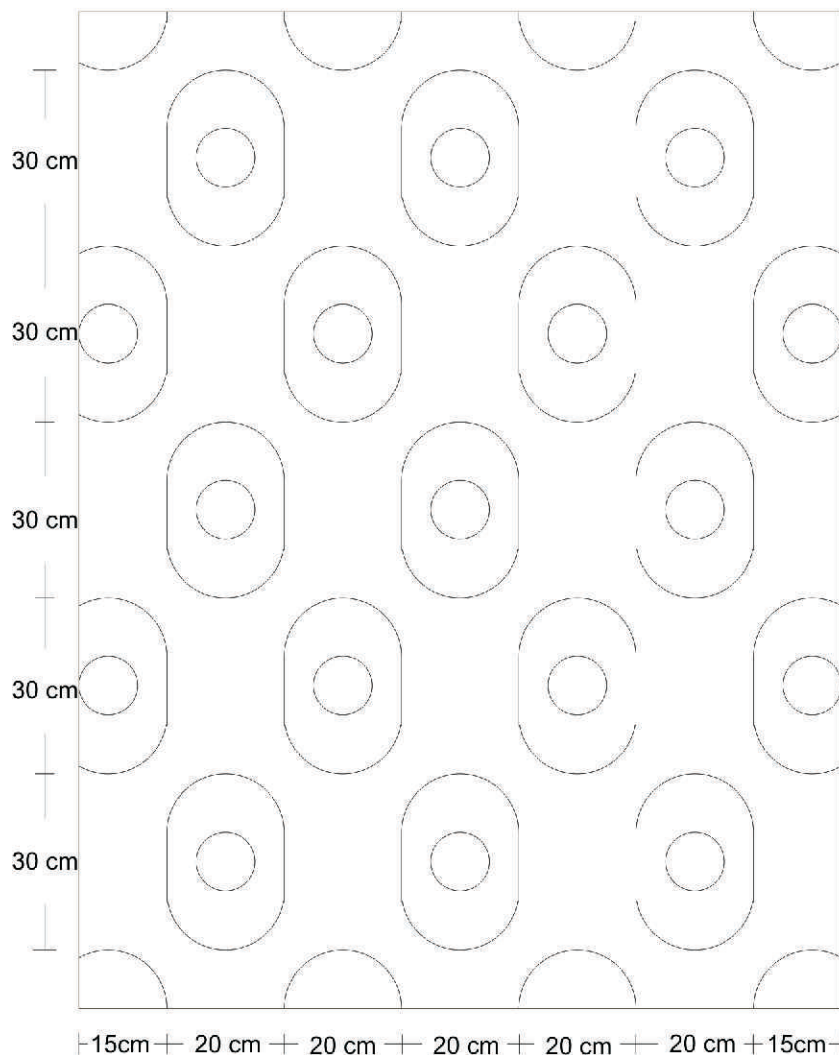

01	Fondo	Algodón Poliéster	30% 70%
02	Aplicaciones	Algodón Poliéster	30% 70%
<b>No.</b>	<b>Pieza</b>	<b>Material</b>	<b>Cant.100 %</b>

**Tabla de Componentes**

<b>Nombre de la Pieza:</b> Cobertor Sombreros		<b>Referencia:</b> FG6-11		<b>ESC.</b> 1:11		<b>Hoja No.</b> 1/2	
<b>Oficio:</b> Trabajo con Telas		<b>Técnica:</b> Aplicación sobre telas		<b>Materia Prima:</b> Algodón y Acrílico			
<b>Especificaciones Técnicas:</b> Colocar la tela de fondo, colocar moldes previamente hechos con sus correspondientes formas, calcar y coser las aplicaciones, con hilo acrílico, utilizando la puntada de bordado "filete". Finalmente hacer dobladillo en todos los lados cosiendo con la misma puntada.							
<b>Color:</b> Azul		<b>Capacidad de Producción / mes:</b> 12		<b>Dimensiones Generales (mm)</b>			
<b>Peso (gr.):</b> 1000	<b>Precio Unitario:</b> S 170.000	<b>Precio por mayor:</b> \$ 143.000		<b>Largo:</b> 1700	<b>Ancho:</b> 1300	<b>Alto:</b> 10	<b>Diámetro:</b> N.A.
<b>Artesano:</b> Fernanda Culma		<b>Teléfono:</b> 313 5838402					
<b>Grupo o Taller:</b> Familias Guardabosques				<b>Departamento:</b> Huila		<b>Ciudad:</b> Santa María	
<b>Certificado Hecho a Mano</b> Si <input type="checkbox"/> No <input type="checkbox"/>				<b>Localidad</b> <input checked="" type="checkbox"/> <b>Vereda</b> <input type="checkbox"/> <b>Resguardo</b> <input type="checkbox"/> : NA			
<b>Observaciones:</b> Utilizar telas perchadas.							
<b>Responsable:</b> Alicia Perilla Morales				<b>Dibujante:</b> Mario Alejandro Salas N.			
<b>Aprobado por:</b> Comité de diseño CDA				<b>Fecha:</b> 10/04/2008	Referente(s) <input type="checkbox"/>	Línea <input checked="" type="checkbox"/>	Muestra <input checked="" type="checkbox"/> <input type="checkbox"/>



01	Fondo	Algodón	30%
		Poliéster	70%
02	Aplicaciones	Algodón	30%
		Poliéster	70%
<b>No.</b>	<b>Pieza</b>	<b>Material</b>	<b>Cant.100 %</b>
<b>Tabla de Componentes</b>			

<b>Nombre de la Pieza:</b> Cobertor Sombreros		<b>Referencia:</b> FG6-11		<b>ESC.</b> 1:11		<b>Hoja No.</b> 2/2	
<b>Oficio:</b> Trabajo con Telas		<b>Técnica:</b> Aplicación sobre telas		<b>Materia Prima:</b> Algodón y Acrílico			
<b>Especificaciones Técnicas:</b> Colocar la tela de fondo, colocar moldes previamente hechos con sus correspondientes formas, calcar y coser las aplicaciones, con hilo acrílico, utilizando la puntada de bordado "filete". Finalmente hacer dobladillo en todos los lados cosiendo con la misma puntada.							
<b>Color:</b> Azul		<b>Capacidad de Producción / mes:</b> 12		<b>Dimensiones Generales (mm)</b>			
<b>Peso (gr.):</b> 1000	<b>Precio Unitario:</b> \$ 170.000	<b>Precio por mayor:</b> \$ 143.000		<b>Largo:</b> 1700	<b>Ancho:</b> 1300	<b>Alto:</b> 10	<b>Diámetro:</b> N.A.
<b>Artesano:</b> Fernanda Culma		<b>Teléfono:</b> 313 5838402					
<b>Grupo o Taller:</b> Familias Guardabosques				<b>Departamento:</b> Huila		<b>Ciudad:</b> Santa María	
<b>Certificado Hecho a Mano</b> Si <input type="checkbox"/> No <input checked="" type="checkbox"/>				<b>Localidad</b> <input checked="" type="checkbox"/> <b>Vereda</b> <input type="checkbox"/> <b>Resguardo</b> <input type="checkbox"/> : NA			
<b>Observaciones:</b> Utilizar telas perchadas.							
<b>Responsable:</b> Alicia Perilla Morales				<b>Dibujante:</b> Mario Alejandro Salas N.			
<b>Aprobado por:</b> Comité de diseño CDA				<b>Fecha:</b> 10/04/2008	<b>Referente(s)</b> <input type="checkbox"/>	<b>Línea</b> <input checked="" type="checkbox"/>	<b>Muestra</b> <input checked="" type="checkbox"/> <input type="checkbox"/>

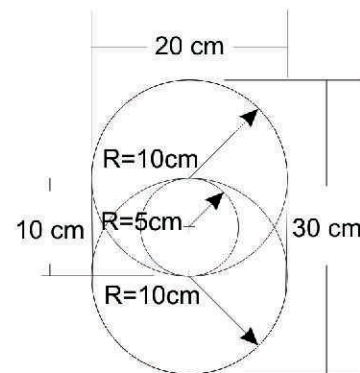
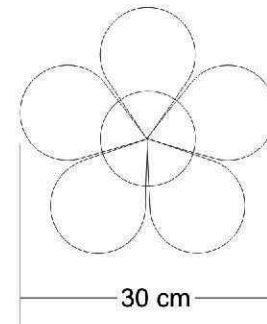
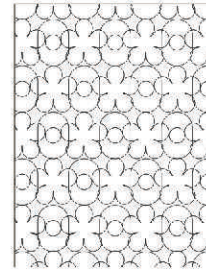
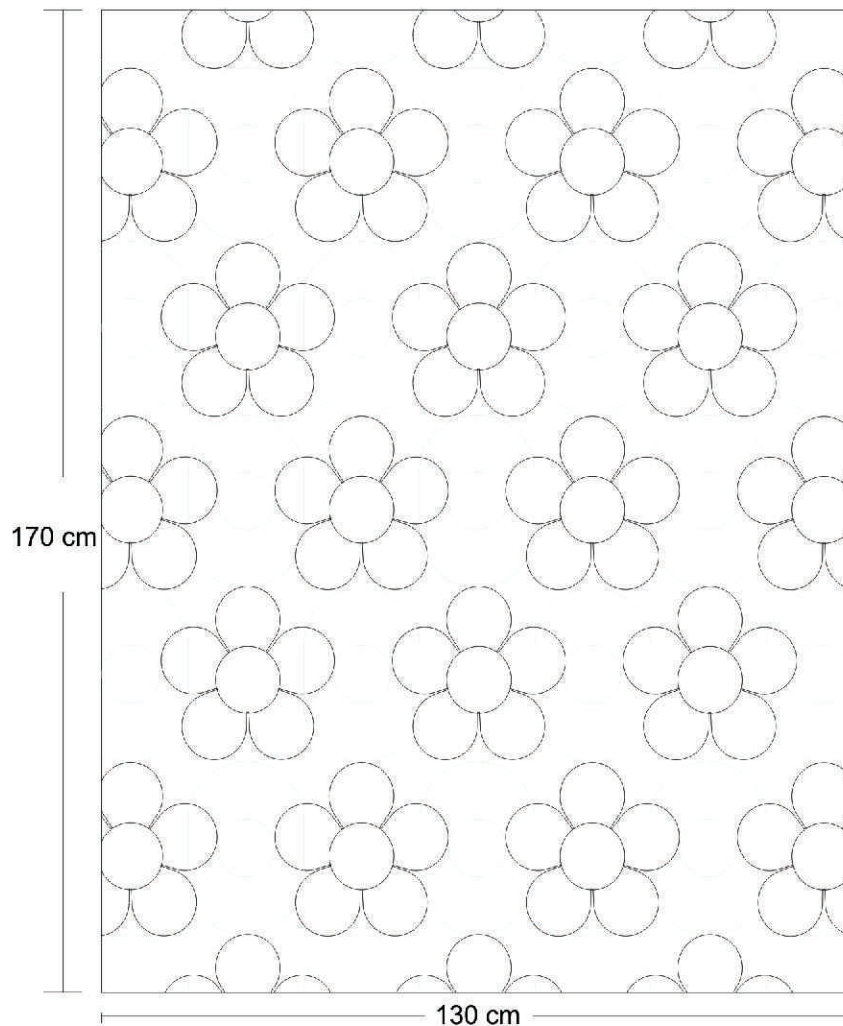

01	Fondo	Algodón	30%
		Poliéster	70%
02	Aplicaciones	Algodón	30%
		Poliéster	70%
<b>No.</b>	<b>Pieza</b>	<b>Material</b>	<b>Cant.100 %</b>

**Tabla de Componentes**

<b>Nombre de la Pieza:</b> Cobertor Sombreros y Flores	<b>Referencia:</b> FG6-12	<b>ESC.</b> 1:11	<b>Hoja No.</b> 1/3
<b>Oficio:</b> Trabajo con Telas	<b>Técnica:</b> Aplicación sobre telas	<b>Materia Prima:</b> Algodón y Acrílico	

**Especificaciones Técnicas:** Colocar la tela de fondo, colocar moldes previamente hechos con sus correspondientes formas, calcar y coser las aplicaciones, con hilo acrílico, utilizando la puntada de bordado "filete". Finalmente hacer dobladillo en todos los lados cosiendo con la misma puntada.

<b>Color:</b> Azul / Blanco / Rosado	<b>Capacidad de Producción / mes:</b> 12	<b>Dimensiones Generales (mm)</b>			
<b>Peso (gr.):</b> 1000	<b>Precio Unitario:</b> \$ 175.000	<b>Precio por mayor:</b> \$ 148.000	<b>Largo:</b> 1700	<b>Ancho:</b> 1300	<b>Alto:</b> 10
					<b>Diámetro:</b> N.A.

<b>Artesano:</b> Fernanda Culma	<b>Teléfono:</b> 313 5838402		
<b>Grupo o Taller:</b> Familias Guardabosques	<b>Departamento:</b> Huila	<b>Ciudad:</b> Santa María	
<b>Certificado Hecho a Mano</b> Si <input type="checkbox"/> No <input checked="" type="checkbox"/>	<b>Localidad</b> <input checked="" type="checkbox"/> <b>Vereda</b> <input type="checkbox"/> <b>Resguardo</b> <input type="checkbox"/> : NA		

**Observaciones:** NA

<b>Responsable:</b> Alicia Perilla Morales	<b>Dibujante:</b> Mario Alejandro Salas N.		
<b>Aprobado por:</b> Comité de diseño CDA	<b>Fecha:</b> 10/04/2008	Referente(s) <input type="checkbox"/>	Línea <input checked="" type="checkbox"/>
		Muestra <input checked="" type="checkbox"/>	<input type="checkbox"/>



01	Fondo	Algodón	30%
		Poliéster	70%
02	Aplicaciones	Algodón	30%
		Poliéster	70%
<b>No.</b>	<b>Pieza</b>	<b>Material</b>	<b>Cant.100 %</b>

**Tabla de Componentes**

<b>Nombre de la Pieza:</b> Cobertor Sombreros y Flores		<b>Referencia:</b> FG6-12		<b>ESC.</b> 1:11		<b>Hoja No.</b> 2/3	
<b>Oficio:</b> Trabajo con Telas		<b>Técnica:</b> Aplicación sobre telas		<b>Materia Prima:</b> Algodón y Acrílico			
<b>Especificaciones Técnicas:</b> Colocar la tela de fondo, colocar moldes previamente hechos con sus correspondientes formas, calcar y coser las aplicaciones, con hilo acrílico, utilizando la puntada de bordado "filete". Finalmente hacer dobladillo en todos los lados cosiendo con la misma puntada.							
<b>Color:</b> Azul / Blanco / Rosado		<b>Capacidad de Producción / mes:</b> 12		<b>Dimensiones Generales (mm)</b>			
<b>Peso (gr.):</b> 1000	<b>Precio Unitario:</b> \$ 175.000	<b>Precio por mayor:</b> \$ 148.000		<b>Largo:</b> 1700	<b>Ancho:</b> 1300	<b>Alto:</b> 10	<b>Diámetro:</b> N.A.
<b>Artesano:</b> Fernanda Culma		<b>Teléfono:</b> 313 5838402					
<b>Grupo o Taller:</b> Familias Guardabosques				<b>Departamento:</b> Huila		<b>Ciudad:</b> Santa María	
<b>Certificado Hecho a Mano</b> Si <input type="checkbox"/> No <input checked="" type="checkbox"/>				<b>Localidad</b> <input checked="" type="checkbox"/> <b>Vereda</b> <input type="checkbox"/> <b>Resguardo</b> <input type="checkbox"/> : NA			
<b>Observaciones:</b> NA							
<b>Responsable:</b> Alicia Perilla Morales				<b>Dibujante:</b> Mario Alejandro Salas N.			
<b>Aprobado por:</b> Comité de diseño CDA				<b>Fecha:</b> 10/04/2008	<b>Referente(s)</b> <input type="checkbox"/>	<b>Línea</b> <input checked="" type="checkbox"/>	<b>Muestra</b> <input checked="" type="checkbox"/> <input type="checkbox"/>





01	Fondo	Algodón	30%
		Poliéster	70%
02	Aplicaciones	Algodón	30%
		Poliéster	70%
<b>No.</b>	<b>Pieza</b>	<b>Material</b>	<b>Cant.100 %</b>
<b>Tabla de Componentes</b>			

<b>Nombre de la Pieza:</b> Cobertor Sombreros y Flores		<b>Referencia:</b> FG6-13		<b>ESC.</b> 1:11		<b>Hoja No.</b> 3/3	
<b>Oficio:</b> Trabajo con Telas		<b>Técnica:</b> Aplicación sobre telas		<b>Materia Prima:</b> Algodón y Acrílico			
<b>Especificaciones Técnicas:</b> Colocar la tela de fondo, colocar moldes previamente hechos con sus correspondientes formas, calcar y coser las aplicaciones, con hilo acrílico, utilizando la puntada de bordado "filete". Finalmente hacer dobladillo en todos los lados cosiendo con la misma puntada.							
<b>Color:</b> Azul / Blanco / Rosado		<b>Capacidad de Producción / mes:</b> 12		<b>Dimensiones Generales (mm)</b>			
<b>Peso (gr.):</b> 1000	<b>Precio Unitario:</b> \$ 175.000	<b>Precio por mayor:</b> \$ 148.000		<b>Largo:</b> 1700	<b>Ancho:</b> 1300	<b>Alto:</b> 10	<b>Diámetro:</b> N.A.
<b>Artesano:</b> Fernanda Culma		<b>Teléfono:</b> 313 5838402					
<b>Grupo o Taller:</b> Familias Guardabosques				<b>Departamento:</b> Huila		<b>Ciudad:</b> Santa María	
<b>Certificado Hecho a Mano</b> Si <input type="checkbox"/> No <input checked="" type="checkbox"/>				<b>Localidad</b> <input checked="" type="checkbox"/> <b>Vereda</b> <input type="checkbox"/> <b>Resguardo</b> <input type="checkbox"/> : NA			
<b>Observaciones:</b> NA							
<b>Responsable:</b> Alicia Perilla Morales				<b>Dibujante:</b> Mario Alejandro Salas N.			
<b>Aprobado por:</b> Comité de diseño CDA				<b>Fecha:</b> 10/04/2008	Referente(s) <input type="checkbox"/>	Línea <input checked="" type="checkbox"/>	Muestra <input checked="" type="checkbox"/> <input type="checkbox"/>

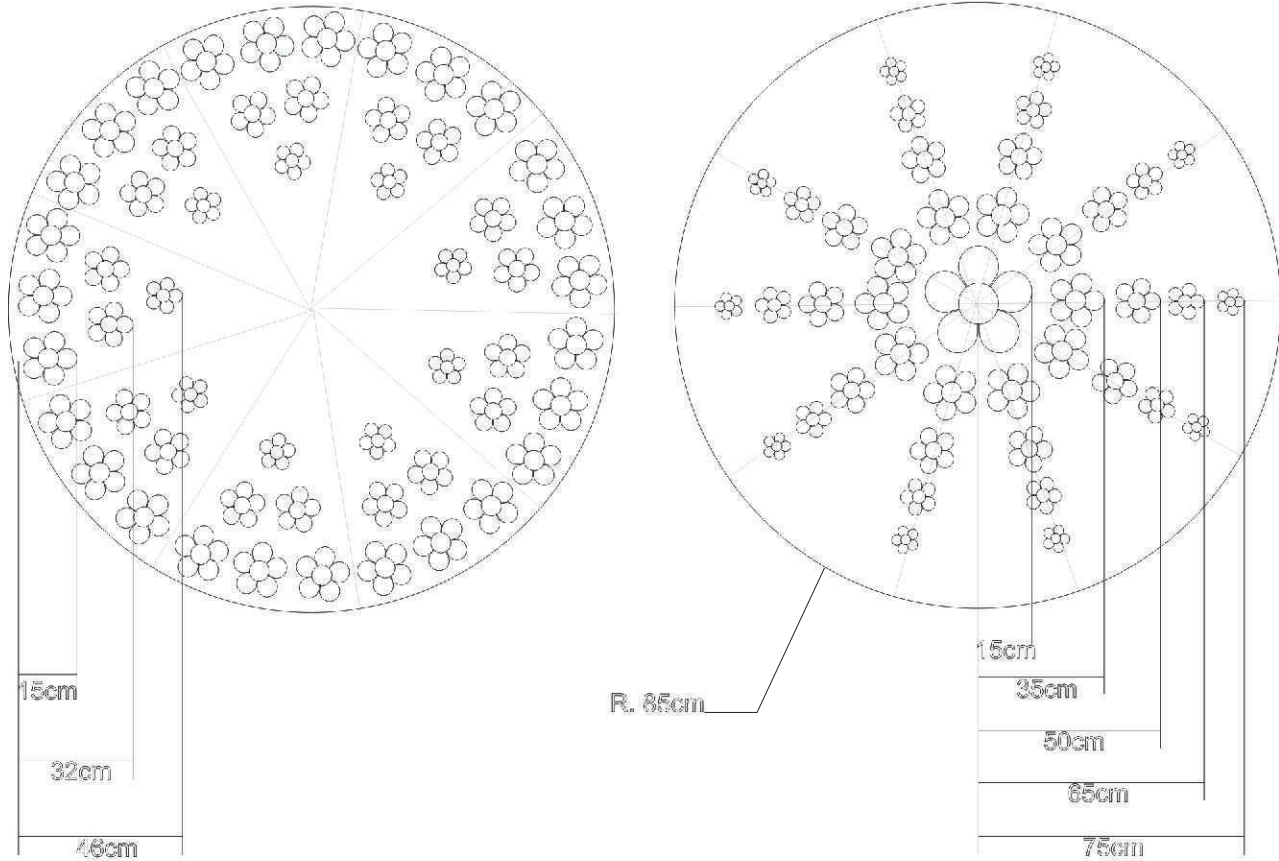

01	Fondo	Algodón	30%
		Poliéster	70%
02	Aplicaciones	Algodón	30%
		Poliéster	70%
<b>No.</b>	<b>Pieza</b>	<b>Material</b>	<b>Cant.100 %</b>

**Tabla de Componentes**

<b>Nombre de la Pieza:</b> Cobertor Flores		<b>Referencia:</b> FG6-14		<b>ESC.</b> 1:21		<b>Hoja No.</b> 1/3	
<b>Oficio:</b> Trabajo con Telas		<b>Técnica:</b> Aplicación sobre telas		<b>Materia Prima:</b> Algodón y Acrílico			
<b>Especificaciones Técnicas:</b> Ensamblar la tela de fondo, colocar moldes previamente hechos con sus correspondientes formas, calcar y coser las aplicaciones, con hilo acrílico, utilizando la puntada de bordado "filete". Finalmente hacer dobladillo alrededor cosiendo con la misma puntada.							
<b>Color:</b> Azul/Blanco		<b>Capacidad de Producción / mes:</b> 12		<b>Dimensiones Generales (mm)</b>			
<b>Peso (gr.):</b> 1000	<b>Precio Unitario:</b> \$ 170.000	<b>Precio por mayor:</b> \$ 143.000		<b>Largo:</b> N.A.	<b>Ancho:</b> N.A.	<b>Alto:</b> 10	<b>Diámetro:</b> 1700
<b>Artesano:</b> Fernanda Culma		<b>Teléfono:</b> 313 5838402					
<b>Grupo o Taller:</b> Familias Guardabosques				<b>Departamento:</b> Huila		<b>Ciudad:</b> Santa María	
<b>Certificado Hecho a Mano</b> Si <input type="checkbox"/> No <input checked="" type="checkbox"/>				<b>Localidad</b> <input checked="" type="checkbox"/> <b>Vereda</b> <input type="checkbox"/> <b>Resguardo</b> <input type="checkbox"/> : NA			

**Observaciones:** NA

**Responsable:** Alicia Perilla Morales

**Dibujante:** Mario Alejandro Salas N.

**Aprobado por:** Comité de diseño CDA

**Fecha:** 10/04/2008

Referente(s)

Línea

Muestra

Terminada  
En proceso



01	Fondo	Algodón	30%
		Poliéster	70%
02	Aplicaciones	Algodón	30%
		Poliéster	70%
<b>No.</b>	<b>Pieza</b>	<b>Material</b>	<b>Cant.100 %</b>
<b>Tabla de Componentes</b>			

<b>Nombre de la Pieza:</b> Cobertor Flores	<b>Referencia:</b> FG6-14	<b>ESC.</b> 1:21	<b>Hoja No.</b> 2/3
<b>Oficio:</b> Trabajo con Telas	<b>Técnica:</b> Aplicación sobre telas	<b>Materia Prima:</b> Algodón y Acrílico	

**Especificaciones Técnicas:** Ensamblar la tela de fondo, colocar moldes previamente hechos con sus correspondientes formas, calcar y coser las aplicaciones, con hilo acrílico, utilizando la puntada de bordado "filete". Finalmente hacer dobladillo alrededor cosiendo con la misma puntada.

<b>Color:</b> Azul/Blanco	<b>Capacidad de Producción / mes:</b> 12	<b>Dimensiones Generales (mm)</b>			
<b>Peso (gr.):</b> 1000	<b>Precio Unitario:</b> \$ 170.000	<b>Precio por mayor:</b> \$ 143.000	<b>Largo:</b> N.A.	<b>Ancho:</b> N.A.	<b>Alto:</b> 10
					<b>Diámetro:</b> 1700
<b>Artesano:</b> Fernanda Culma		<b>Teléfono:</b> 313 5838402			
<b>Grupo o Taller:</b> Familias Guardabosques			<b>Departamento:</b> Huila		<b>Ciudad:</b> Santa María
<b>Certificado Hecho a Mano</b> Si <input type="checkbox"/> No <input checked="" type="checkbox"/> X			<b>Localidad</b> <input checked="" type="checkbox"/> <b>Vereda</b> <input type="checkbox"/> <b>Resguardo</b> <input type="checkbox"/> : NA		

**Observaciones:** NA

<b>Responsable:</b> Alicia Perilla Morales	<b>Dibujante:</b> Mario Alejandro Salas N.			
<b>Aprobado por:</b> Comité de diseño CDA	<b>Fecha:</b> 10/04/2008	Referente(s) <input type="checkbox"/>	Línea <input checked="" type="checkbox"/> X	Muestra <input checked="" type="checkbox"/> X



No.	Pieza	Material	Cant.100 %
01	Fondo	Algodón Poliéster	30% 70%
02	Aplicaciones	Algodón Poliéster	30% 70%

**Tabla de Componentes**

**Nombre de la Pieza:** Cobertor Flores **Referencia:** FG6-15 **ESC.** 1:21 **Hoja No.** 3/3  
**Oficio:** Trabajo con Telas **Técnica:** Aplicación sobre telas **Materia Prima:** Algodón y Acrílico

**Especificaciones Técnicas:** Ensamblar la tela de fondo, colocar moldes previamente hechos con sus correspondientes formas, calcar y coser las aplicaciones, con hilo acrílico, utilizando la puntada de bordado "filete". Finalmente hacer dobladillo alrededor cosiendo con la misma puntada.

<b>Color:</b> Azul/Blanco		<b>Capacidad de Producción / mes:</b> 12		<b>Dimensiones Generales (mm)</b>			
<b>Peso (gr.):</b> 1000	<b>Precio Unitario:</b> \$ 170.000	<b>Precio por mayor:</b> \$ 143.000		<b>Largo:</b> N.A.	<b>Ancho:</b> N.A.	<b>Alto:</b> 10	<b>Diámetro:</b> 1700
<b>Artesano:</b> Fernanda Culma			<b>Teléfono:</b> 313 5838402				
<b>Grupo o Taller:</b> Familias Guardabosques				<b>Departamento:</b> Huila		<b>Ciudad:</b> Santa María	
<b>Certificado Hecho a Mano</b> Si <input type="checkbox"/> No <input checked="" type="checkbox"/>				<b>Localidad</b> <input checked="" type="checkbox"/> <b>Vereda</b> <input type="checkbox"/> <b>Resguardo</b> <input type="checkbox"/> : NA			

**Observaciones:** NA

**Responsable:** Alicia Perilla Morales **Dibujante:** Mario Alejandro Salas N.  
**Aprobado por:** Comité de diseño CDA **Fecha:** 10/04/2008 Referente(s)  Línea  Muestra

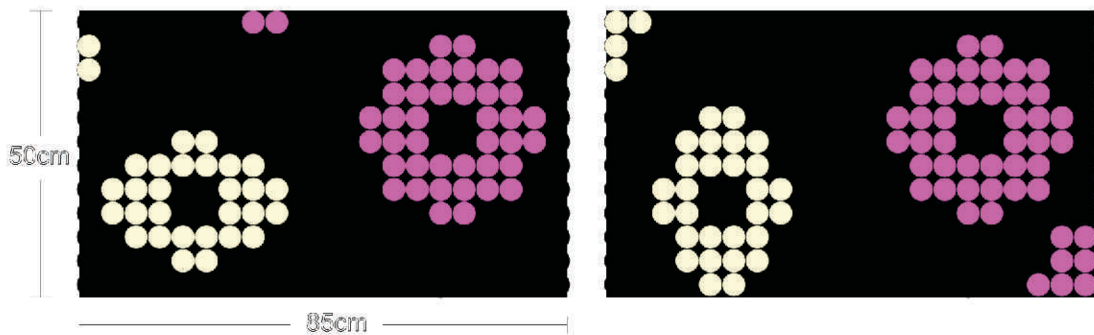
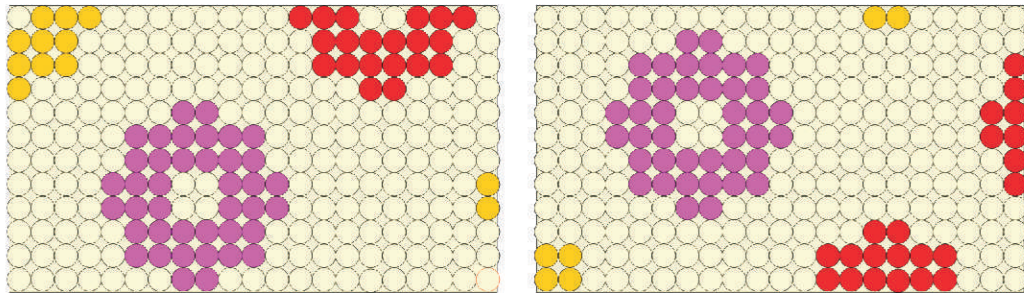
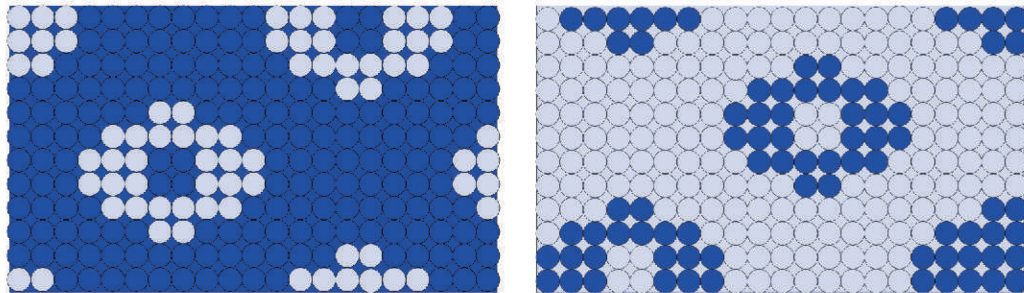

01	Telas	Poliéster	35%
02	Relleno	Poliéster	50%
03	Suela	Poliuretano	15%
No.	Pieza	Material	Cant.100 %
<b>Tabla de Componentes</b>			

<b>Nombre de la Pieza:</b> Tapete Bizcochos		<b>Referencia:</b> FG6-16		<b>ESC.</b> 1:21		<b>Hoja No.</b> 1/7	
<b>Oficio:</b> Trabajo con Telas		<b>Técnica:</b> Aplicación sobre telas		<b>Materia Prima:</b> Algodón y Acrílico			
<b>Especificaciones Técnicas:</b> Sobre la lona de la dimensión final del tapete, dibujar una retícula, coser una tela pechada por el lado contrario a la retícula, en cada vértice colocar una bola -bizcocho relleno y anudar. Finalmente coser la suela y rematar los bordes con puntada de "filete".							
<b>Color:</b> Azul		<b>Capacidad de Producción / mes:</b> 20		<b>Dimensiones Generales (mm)</b>			
<b>Peso (gr.):</b> 2000	<b>Precio Unitario:</b> \$ 110.000	<b>Precio por mayor:</b> \$ 94.000		<b>Largo:</b> 850	<b>Ancho:</b> 500	<b>Alto:</b> 50	<b>Diámetro:</b> N.A.
<b>Artesano:</b> Uvaldina Coca		<b>Teléfono:</b> 314 4788401					
<b>Grupo o Taller:</b> Familias Guardabosques				<b>Departamento:</b> Huila		<b>Ciudad:</b> Santa María	
<b>Certificado Hecho a Mano</b> Si <input type="checkbox"/> No <input checked="" type="checkbox"/> X				<b>Localidad</b> <input checked="" type="checkbox"/> <b>Vereda</b> <input type="checkbox"/> <b>Resguardo</b> <input type="checkbox"/> : NA			
<b>Observaciones:</b> NA							
<b>Responsable:</b> Alicia Perilla Morales				<b>Dibujante:</b> Mario Alejandro Salas N.			
<b>Aprobado por:</b> Comité de diseño CDA				<b>Fecha:</b> 10/04/2008	<b>Referente(s)</b> <input type="checkbox"/>	<b>Línea</b> <input checked="" type="checkbox"/> X	<b>Muestra</b> <input checked="" type="checkbox"/> X <input type="checkbox"/>

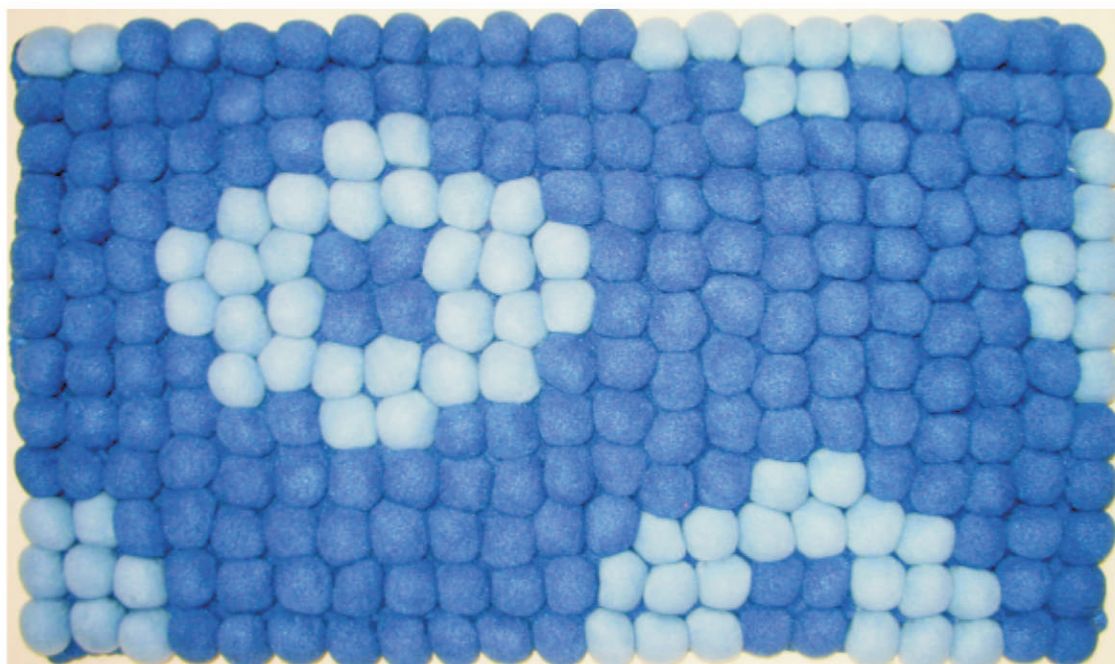

01	Telas	Poliéster	35%
02	Relleno	Poliéster	50%
03	Suela	Poliuretano	15%
<b>No.</b>	<b>Pieza</b>	<b>Material</b>	<b>Cant.100 %</b>
<b>Tabla de Componentes</b>			

<b>Nombre de la Pieza:</b> Tapete Bizcochos		<b>Referencia:</b> FG6-16		<b>ESC.</b> 1:21		<b>Hoja No.</b> 2/7	
<b>Oficio:</b> Trabajo con Telas		<b>Técnica:</b> Aplicación sobre telas		<b>Materia Prima:</b> Algodón y Acrílico			
<b>Especificaciones Técnicas:</b> Sobre la lona de la dimensión final del tapete, dibujar una retícula, coser una tela pechada por el lado contrario a la retícula, en cada vértice colocar una bola -bizcocho relleno y anudar. Finalmente coser la suela y rematar los bordes con puntada de "filete".							
<b>Color:</b> Azul		<b>Capacidad de Producción / mes:</b> 20		<b>Dimensiones Generales (mm)</b>			
<b>Peso (gr.):</b> 2000	<b>Precio Unitario:</b> \$ 110.000	<b>Precio por mayor:</b> \$ 94.000		<b>Largo:</b> 850	<b>Ancho:</b> 500	<b>Alto:</b> 50	<b>Diámetro:</b> N.A.
<b>Artesano:</b> Uvaldina Coca		<b>Teléfono:</b> 314 4788401					
<b>Grupo o Taller:</b> Familias Guardabosques				<b>Departamento:</b> Huila		<b>Ciudad:</b> Santa María	
<b>Certificado Hecho a Mano</b> Si <input type="checkbox"/> No <input checked="" type="checkbox"/>				<b>Localidad</b> <input checked="" type="checkbox"/> <b>Vereda</b> <input type="checkbox"/> <b>Resguardo</b> <input type="checkbox"/> : NA			
<b>Observaciones:</b> NA							
<b>Responsable:</b> Alicia Perilla Morales				<b>Dibujante:</b> Mario Alejandro Salas N.			
<b>Aprobado por:</b> Comité de diseño CDA				<b>Fecha:</b> 10/04/2008	Referente(s) <input type="checkbox"/>	Línea <input checked="" type="checkbox"/>	Muestra <input checked="" type="checkbox"/> <input type="checkbox"/>

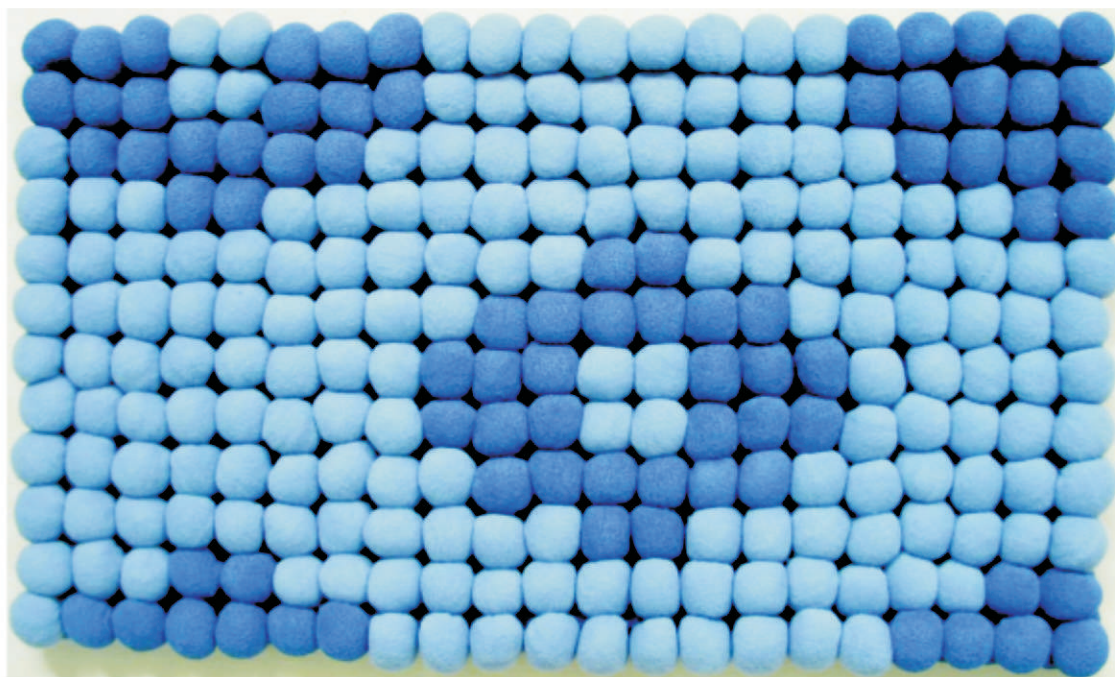

01	Telas	Poliéster	35%
02	Relleno	Poliéster	50%
03	Suela	Poliuretano	15%
<b>No.</b>	<b>Pieza</b>	<b>Material</b>	<b>Cant.100 %</b>
<b>Tabla de Componentes</b>			

<b>Nombre de la Pieza:</b> Tapete Biscochos		<b>Referencia:</b> FG6-16		<b>ESC.</b> 1:21		<b>Hoja No.</b> 3/7	
<b>Oficio:</b> Trabajo con Telas		<b>Técnica:</b> Aplicación sobre telas		<b>Materia Prima:</b> Algodón y Acrílico			
<b>Especificaciones Técnicas:</b> Sobre la lona de la dimensión final del tapete, dibujar una retícula, coser una tela pechada por el lado contrario a la retícula, en cada vértice colocar una bola -biscocho rellena y anudar. Finalmente coser la suela y rematar los bordes con puntada de "filete".							
<b>Color:</b> Azul		<b>Capacidad de Producción / mes:</b> 20		<b>Dimensiones Generales (mm)</b>			
<b>Peso (gr.):</b> 2000	<b>Precio Unitario:</b> \$ 110.000	<b>Precio por mayor:</b> \$ 94.000		<b>Largo:</b> 850	<b>Ancho:</b> 500	<b>Alto:</b> 50	<b>Diámetro:</b> N.A.
<b>Artesano:</b> Uvaldina Coca		<b>Teléfono:</b> 314 4788401					
<b>Grupo o Taller:</b> Familias Guardabosques				<b>Departamento:</b> Huila		<b>Ciudad:</b> Santa María	
<b>Certificado Hecho a Mano</b> Si <input type="checkbox"/> No <input checked="" type="checkbox"/>				<b>Localidad</b> <input checked="" type="checkbox"/> <b>Vereda</b> <input type="checkbox"/> <b>Resguardo</b> <input type="checkbox"/> : NA			
<b>Observaciones:</b> NA							
<b>Responsable:</b> Alicia Perilla Morales				<b>Dibujante:</b> Mario Alejandro Salas N.			
<b>Aprobado por:</b> Comité de diseño CDA				<b>Fecha:</b> 10/04/2008		Referente(s) <input type="checkbox"/> Línea <input checked="" type="checkbox"/> Muestra <input checked="" type="checkbox"/> <input type="checkbox"/>	

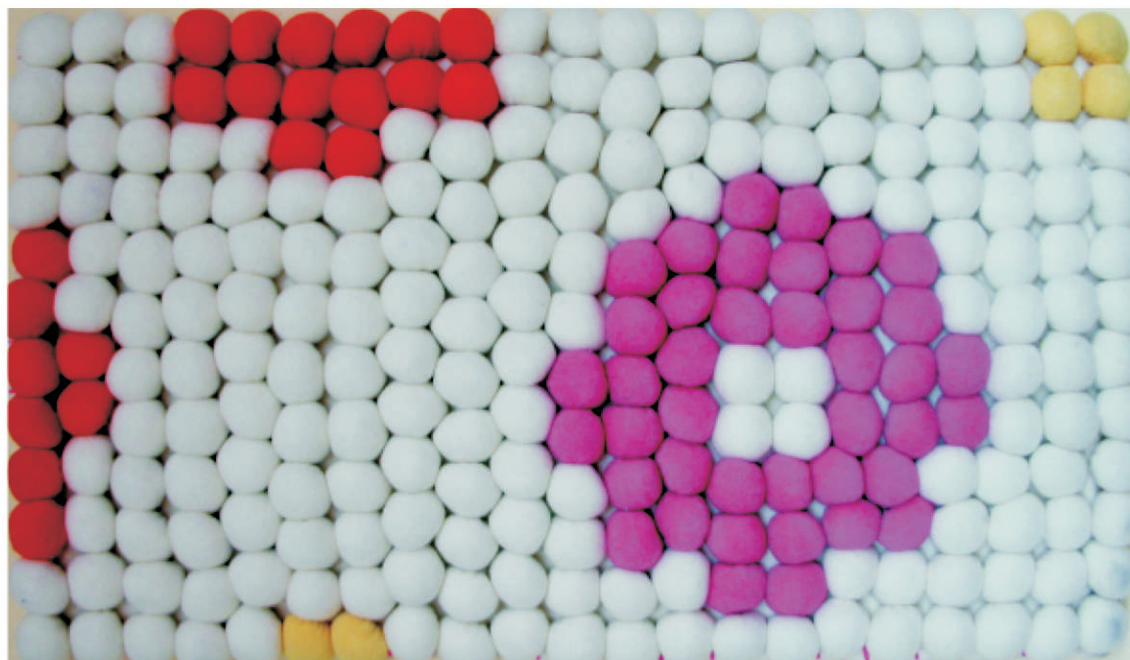

01	Telas	Poliéster	35%
02	Relleno	Poliéster	50%
03	Suela	Poliuretano	15%
<b>No.</b>	<b>Pieza</b>	<b>Material</b>	<b>Cant.100 %</b>
<b>Tabla de Componentes</b>			

<b>Nombre de la Pieza:</b> Tapete Bizcochos		<b>Referencia:</b> FG6-16		<b>ESC.</b> 1:21		<b>Hoja No.</b> 4/7	
<b>Oficio:</b> Trabajo con Telas		<b>Técnica:</b> Aplicación sobre telas		<b>Materia Prima:</b> Algodón y Acrílico			
<b>Especificaciones Técnicas:</b> Sobre la lona de la dimensión final del tapete, dibujar una retícula, coser una tela pechada por el lado contrario a la retícula, en cada vértice colocar una bola -bizcocho relleno y anudar. Finalmente coser la suela y rematar los bordes con puntada de "filete".							
<b>Color:</b> Azul		<b>Capacidad de Producción / mes:</b> 20		<b>Dimensiones Generales (mm)</b>			
<b>Peso (gr.):</b> 2000	<b>Precio Unitario:</b> \$ 110.000	<b>Precio por mayor:</b> \$ 94.000		<b>Largo:</b> 850	<b>Ancho:</b> 500	<b>Alto:</b> 50	<b>Diámetro:</b> N.A.
<b>Artesano:</b> Uvaldina Coca		<b>Teléfono:</b> 314 4788401					
<b>Grupo o Taller:</b> Familias Guardabosques				<b>Departamento:</b> Huila		<b>Ciudad:</b> Santa María	
<b>Certificado Hecho a Mano</b> Si <input type="checkbox"/> No <input checked="" type="checkbox"/>				<b>Localidad</b> <input checked="" type="checkbox"/> <b>Vereda</b> <input type="checkbox"/> <b>Resguardo</b> <input type="checkbox"/> : NA			
<b>Observaciones:</b> NA							
<b>Responsable:</b> Alicia Perilla Morales				<b>Dibujante:</b> Mario Alejandro Salas N.			
<b>Aprobado por:</b> Comité de diseño CDA				<b>Fecha:</b> 10/04/2008		Referente(s) <input type="checkbox"/> Línea <input checked="" type="checkbox"/> Muestra <input checked="" type="checkbox"/> <input type="checkbox"/>	



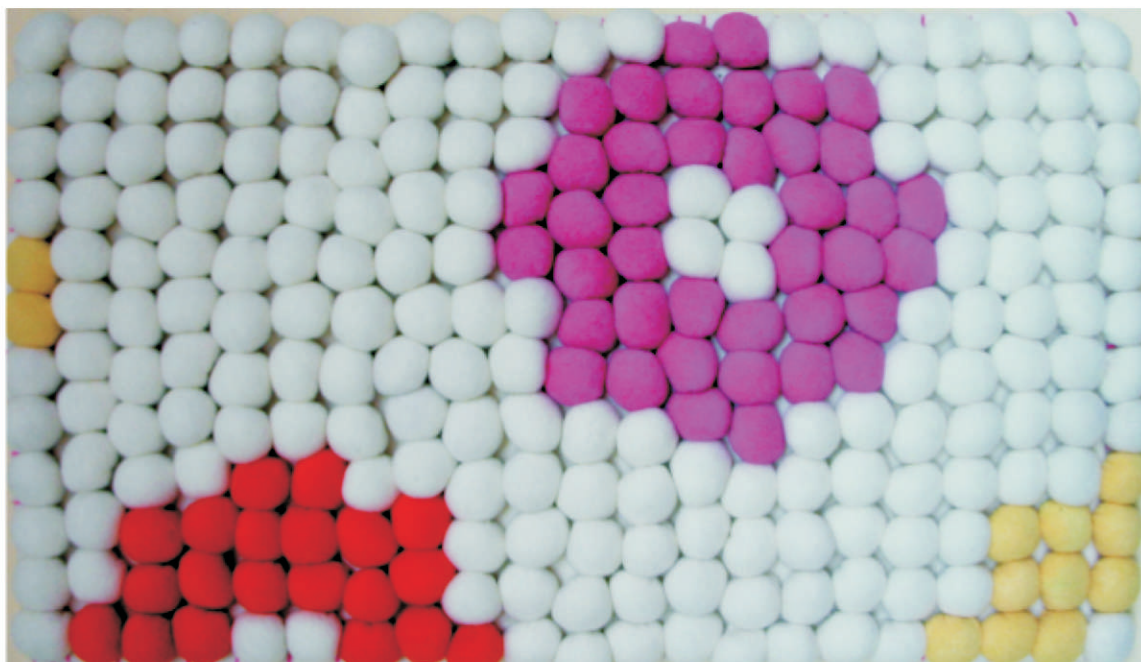

01	Telas	Poliéster	35%
02	Relleno	Poliéster	50%
03	Suela	Poliuretano	15%
No.	Pieza	Material	Cant.100 %
Tabla de Componentes			

<b>Nombre de la Pieza:</b> Tapete Bizcochos		<b>Referencia:</b> FG6-16		<b>ESC.</b> 1:21		<b>Hoja No.</b> 5/7	
<b>Oficio:</b> Trabajo con Telas		<b>Técnica:</b> Aplicación sobre telas		<b>Materia Prima:</b> Algodón y Acrílico			
<b>Especificaciones Técnicas:</b> Sobre la lona de la dimensión final del tapete, dibujar una retícula, coser una tela pechada por el lado contrario a la retícula, en cada vértice colocar una bola -bizcocho relleno y anudar. Finalmente coser la suela y rematar los bordes con puntada de "filete".							
<b>Color:</b> Azul		<b>Capacidad de Producción / mes:</b> 20		<b>Dimensiones Generales (mm)</b>			
<b>Peso (gr.):</b> 2000	<b>Precio Unitario:</b> \$ 110.000	<b>Precio por mayor:</b> \$ 94.000		<b>Largo:</b> 850	<b>Ancho:</b> 500	<b>Alto:</b> 50	<b>Diámetro:</b> N.A.
<b>Artesano:</b> Uvaldina Coca		<b>Teléfono:</b> 314 4788401					
<b>Grupo o Taller:</b> Familias Guardabosques			<b>Departamento:</b> Huila		<b>Ciudad:</b> Santa María		
<b>Certificado Hecho a Mano</b> Si <input type="checkbox"/> No <input checked="" type="checkbox"/>			<b>Localidad</b> <input checked="" type="checkbox"/> <b>Vereda</b> <input type="checkbox"/>		<b>Resguardo</b> <input type="checkbox"/> : NA		
<b>Observaciones:</b> NA							
<b>Responsable:</b> Alicia Perilla Morales				<b>Dibujante:</b> Mario Alejandro Salas N.			
<b>Aprobado por:</b> Comité de diseño CDA				<b>Fecha:</b> 10/04/2008	<b>Referente(s)</b> <input type="checkbox"/>	<b>Línea</b> <input checked="" type="checkbox"/>	<b>Muestra</b> <input checked="" type="checkbox"/> <input type="checkbox"/>



01	Telas	Poliéster	35%
02	Relleno	Poliéster	50%
03	Suela	Poliuretano	15%
No.	Pieza	Material	Cant.100 %
Tabla de Componentes			

<b>Nombre de la Pieza:</b> Tapete Bizcochos	<b>Referencia:</b> FG6-16	<b>ESC.</b> 1:21	<b>Hoja No.</b> 6/7
<b>Oficio:</b> Trabajo con Telas	<b>Técnica:</b> Aplicación sobre telas	<b>Materia Prima:</b> Algodón y Acrílico	

**Especificaciones Técnicas:** Sobre la lona de la dimensión final del tapete, dibujar una retícula, coser una tela pechada por el lado contrario a la retícula, en cada vértice colocar una bola -bizcocho relleno y anudar. Finalmente coser la suela y rematar los bordes con puntada de "filete".

<b>Color:</b> Azul	<b>Capacidad de Producción / mes:</b> 20		<b>Dimensiones Generales (mm)</b>			
<b>Peso (gr.):</b> 2000	<b>Precio Unitario:</b> \$ 110.000	<b>Precio por mayor:</b> \$ 94.000	<b>Largo:</b> 850	<b>Ancho:</b> 500	<b>Alto:</b> 50	<b>Diámetro:</b> N.A.
<b>Artesano:</b> Uvaldina Coca		<b>Teléfono:</b> 314 4788401				
<b>Grupo o Taller:</b> Familias Guardabosques			<b>Departamento:</b> Huila		<b>Ciudad:</b> Santa María	
<b>Certificado Hecho a Mano</b> Si <input type="checkbox"/> No <input checked="" type="checkbox"/>			<b>Localidad</b> <input checked="" type="checkbox"/> <b>Vereda</b> <input type="checkbox"/> <b>Resguardo</b> <input type="checkbox"/> : NA			

**Observaciones:** NA

<b>Responsable:</b> Alicia Perilla Morales	<b>Dibujante:</b> Mario Alejandro Salas N.					
<b>Aprobado por:</b> Comité de diseño CDA	<b>Fecha:</b> 10/04/2008	Referente(s) <input type="checkbox"/>	Línea <input checked="" type="checkbox"/>	Muestra <input checked="" type="checkbox"/>	<input type="checkbox"/>	<input type="checkbox"/>



01	Telas	Poliéster	35%
02	Relleno	Poliéster	50%
03	Suela	Poliuretano	15%
No.	Pieza	Material	Cant.100 %

**Tabla de Componentes**

<b>Nombre de la Pieza:</b> Tapete Bizcochos		<b>Referencia:</b> FG6-16		<b>ESC.</b> 1:21		<b>Hoja No.</b> 7/7	
<b>Oficio:</b> Trabajo con Telas		<b>Técnica:</b> Aplicación sobre telas		<b>Materia Prima:</b> Algodón y Acrílico			
<b>Especificaciones Técnicas:</b> Sobre la lona de la dimensión final del tapete, dibujar una retícula, coser una tela pechada por el lado contrario a la retícula, en cada vértice colocar una bola -bizcocho relleno y anudar. Finalmente coser la suela y rematar los bordes con puntada de "filete".							
<b>Color:</b> Azul		<b>Capacidad de Producción / mes:</b> 20		<b>Dimensiones Generales (mm)</b>			
<b>Peso (gr.):</b> 2000	<b>Precio Unitario:</b> \$ 110.000	<b>Precio por mayor:</b> \$ 94.000		<b>Largo:</b> 850	<b>Ancho:</b> 500	<b>Alto:</b> 50	<b>Diámetro:</b> N.A.
<b>Artesano:</b> Uvaldina Coca		<b>Teléfono:</b> 314 4788401					
<b>Grupo o Taller:</b> Familias Guardabosques				<b>Departamento:</b> Huila		<b>Ciudad:</b> Santa María	
<b>Certificado Hecho a Mano</b> Si <input type="checkbox"/> No <input checked="" type="checkbox"/>				<b>Localidad</b> <input checked="" type="checkbox"/> <b>Vereda</b> <input type="checkbox"/> <b>Resguardo</b> <input type="checkbox"/> : NA			
<b>Observaciones:</b> NA							
<b>Responsable:</b> Alicia Perilla Morales				<b>Dibujante:</b> Mario Alejandro Salas N.			
<b>Aprobado por:</b> Comité de diseño CDA				<b>Fecha:</b> 10/04/2008	Referente(s) <input type="checkbox"/>	Línea <input checked="" type="checkbox"/>	Muestra <input checked="" type="checkbox"/> <input type="checkbox"/>

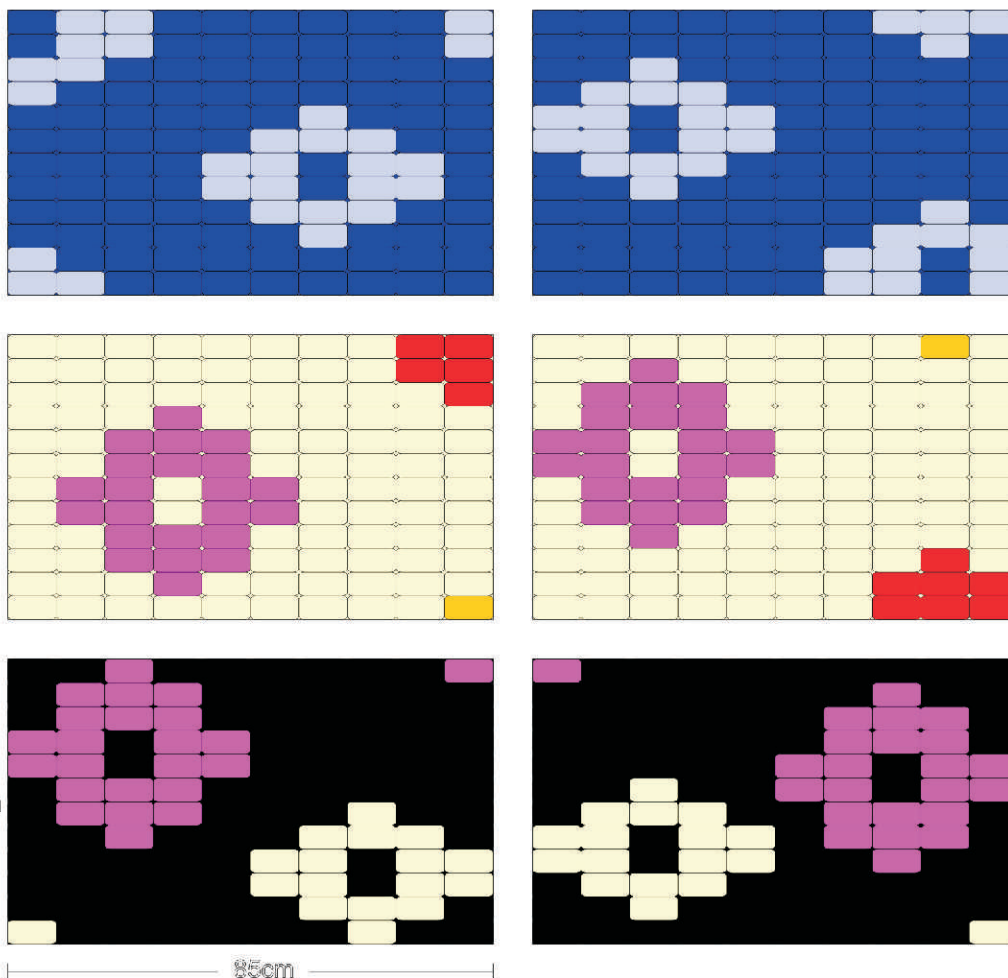

01	Telas	Poliéster	35%
02	Relleno	Poliéster	50%
03	Suela	Poliuretano	15%
No.	Pieza	Material	Cant.100 %
<b>Tabla de Componentes</b>			

<b>Nombre de la Pieza:</b> Tapete Achiras		<b>Referencia:</b> FG6-23		<b>ESC.</b> 1:21		<b>Hoja No.</b> 1/4	
<b>Oficio:</b> Trabajo con Telas		<b>Técnica:</b> Aplicación sobre telas		<b>Materia Prima:</b> Algodón y Acrílico			
<b>Especificaciones Técnicas:</b> Sobre la lona de la dimensión final del tapete, dibujar una retícula, coser una tela pechada por el lado contrario a la retícula, en cada vértice colocar una almohadilla - achira rellena y anudar. Finalmente coser la suela y rematar los bordes con puntada de "filete".							
<b>Color:</b> Azul		<b>Capacidad de Producción / mes:</b> 20		<b>Dimensiones Generales (mm)</b>			
<b>Peso (gr.):</b> 2000	<b>Precio Unitario:</b> \$ 103.000	<b>Precio por mayor:</b> \$ 87.000		<b>Largo:</b> 850	<b>Ancho:</b> 500	<b>Alto:</b> 50	<b>Diámetro:</b> N.A.
<b>Artesano:</b> Uvaldina Coca		<b>Teléfono:</b> 314 4788401					
<b>Grupo o Taller:</b> Familias Guardabosques				<b>Departamento:</b> Huila		<b>Ciudad:</b> Santa María	
<b>Certificado Hecho a Mano</b> Si <input type="checkbox"/> No <input checked="" type="checkbox"/>				<b>Localidad</b> <input checked="" type="checkbox"/> <b>Vereda</b> <input type="checkbox"/> <b>Resguardo</b> <input type="checkbox"/> : NA			

<b>Observaciones:</b> NA							
<b>Responsable:</b> Alicia Perilla Morales				<b>Dibujante:</b> Mario Alejandro Salas N.			
<b>Aprobado por:</b> Comité de diseño CDA				<b>Fecha:</b> 10/04/2008		Referente(s) <input type="checkbox"/> Línea <input checked="" type="checkbox"/> Muestra <input checked="" type="checkbox"/> <input type="checkbox"/>	

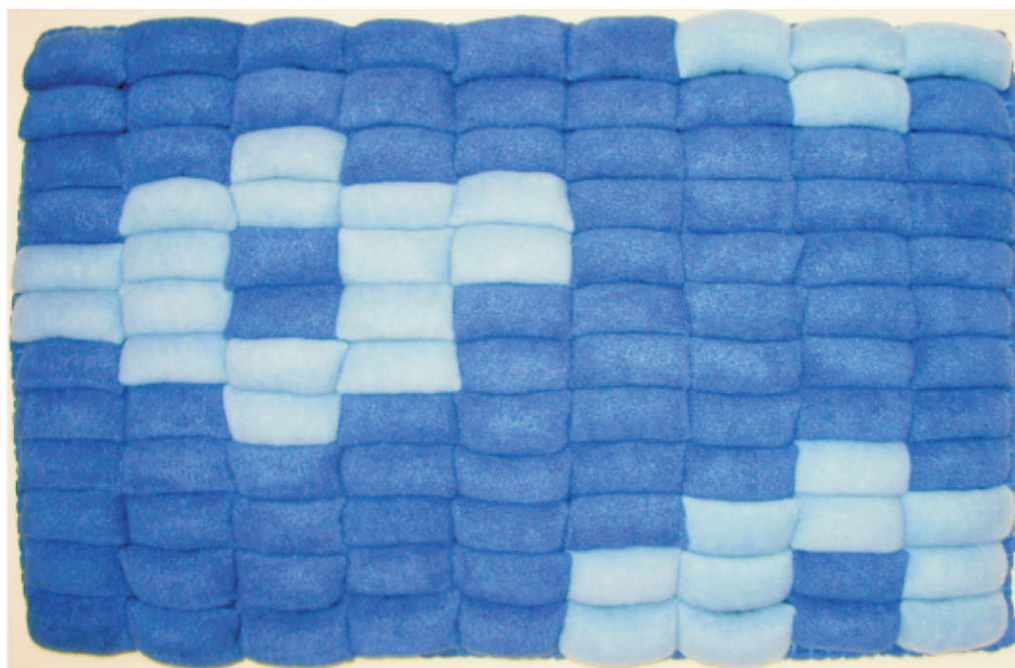

01	Telas	Poliéster	35%
02	Relleno	Poliéster	50%
03	Suela	Poliuretano	15%
<b>No.</b>	<b>Pieza</b>	<b>Material</b>	<b>Cant.100 %</b>
<b>Tabla de Componentes</b>			

<b>Nombre de la Pieza:</b> Tapete Achiras		<b>Referencia:</b> FG6-23		<b>ESC.</b> 1:21		<b>Hoja No.</b> 2/4	
<b>Oficio:</b> Trabajo con Telas		<b>Técnica:</b> Aplicación sobre telas		<b>Materia Prima:</b> Algodón y Acrílico			
<b>Especificaciones Técnicas:</b> Sobre la lona de la dimensión final del tapete, dibujar una retícula, coser una tela pechada por el lado contrario a la retícula, en cada vértice colocar una almohadilla - achira rellena y anudar. Finalmente coser la suela y rematar los bordes con puntada de "filete".							
<b>Color:</b> Azul		<b>Capacidad de Producción / mes:</b> 20		<b>Dimensiones Generales (mm)</b>			
<b>Peso (gr.):</b> 2000	<b>Precio Unitario:</b> \$ 103.000	<b>Precio por mayor:</b> \$ 87.000		<b>Largo:</b> 850	<b>Ancho:</b> 500	<b>Alto:</b> 50	<b>Diámetro:</b> N.A.
<b>Artesano:</b> Uvaldina Coca		<b>Teléfono:</b> 314 4788401					
<b>Grupo o Taller:</b> Familias Guardabosques				<b>Departamento:</b> Huila		<b>Ciudad:</b> Santa María	
<b>Certificado Hecho a Mano</b> Si <input type="checkbox"/> No <input checked="" type="checkbox"/>				<b>Localidad</b> <input checked="" type="checkbox"/> <b>Vereda</b> <input type="checkbox"/> <b>Resguardo</b> <input type="checkbox"/> : NA			
<b>Observaciones:</b> NA							
<b>Responsable:</b> Alicia Perilla Morales				<b>Dibujante:</b> Mario Alejandro Salas N.			
<b>Aprobado por:</b> Comité de diseño CDA				<b>Fecha:</b> 10/04/2008	<b>Referente(s)</b> <input type="checkbox"/>	<b>Línea</b> <input checked="" type="checkbox"/>	<b>Muestra</b> <input checked="" type="checkbox"/> <input type="checkbox"/>



01	Telas	Poliéster	35%
02	Relleno	Poliéster	50%
03	Suela	Poliuretano	15%
<b>No.</b>	<b>Pieza</b>	<b>Material</b>	<b>Cant.100 %</b>
<b>Tabla de Componentes</b>			

<b>Nombre de la Pieza:</b> Tapete Achiras		<b>Referencia:</b> FG6-23		<b>ESC.</b> 1:21		<b>Hoja No.</b> 3/4	
<b>Oficio:</b> Trabajo con Telas		<b>Técnica:</b> Aplicación sobre telas		<b>Materia Prima:</b> Algodón y Acrílico			
<b>Especificaciones Técnicas:</b> Sobre la lona de la dimensión final del tapete, dibujar una retícula, coser una tela pechada por el lado contrario a la retícula, en cada vértice colocar una almohadilla - achira rellena y anudar. Finalmente coser la suela y rematar los bordes con puntada de "filete".							
<b>Color:</b> Azul		<b>Capacidad de Producción / mes:</b> 20		<b>Dimensiones Generales (mm)</b>			
<b>Peso (gr.):</b> 2000	<b>Precio Unitario:</b> \$ 103.000	<b>Precio por mayor:</b> \$ 87.000		<b>Largo:</b> 850	<b>Ancho:</b> 500	<b>Alto:</b> 50	<b>Diámetro:</b> N.A.
<b>Artesano:</b> Uvaldina Coca		<b>Teléfono:</b> 314 4788401					
<b>Grupo o Taller:</b> Familias Guardabosques				<b>Departamento:</b> Huila		<b>Ciudad:</b> Santa María	
<b>Certificado Hecho a Mano</b> Si <input type="checkbox"/> No <input checked="" type="checkbox"/>				<b>Localidad</b> <input checked="" type="checkbox"/> <b>Vereda</b> <input type="checkbox"/> <b>Resguardo</b> <input type="checkbox"/> : NA			
<b>Observaciones:</b> NA							
<b>Responsable:</b> Alicia Perilla Morales				<b>Dibujante:</b> Mario Alejandro Salas N.			
<b>Aprobado por:</b> Comité de diseño CDA				<b>Fecha:</b> 10/04/2008	Referente(s) <input type="checkbox"/>	Línea <input checked="" type="checkbox"/>	Muestra <input checked="" type="checkbox"/> <input type="checkbox"/>

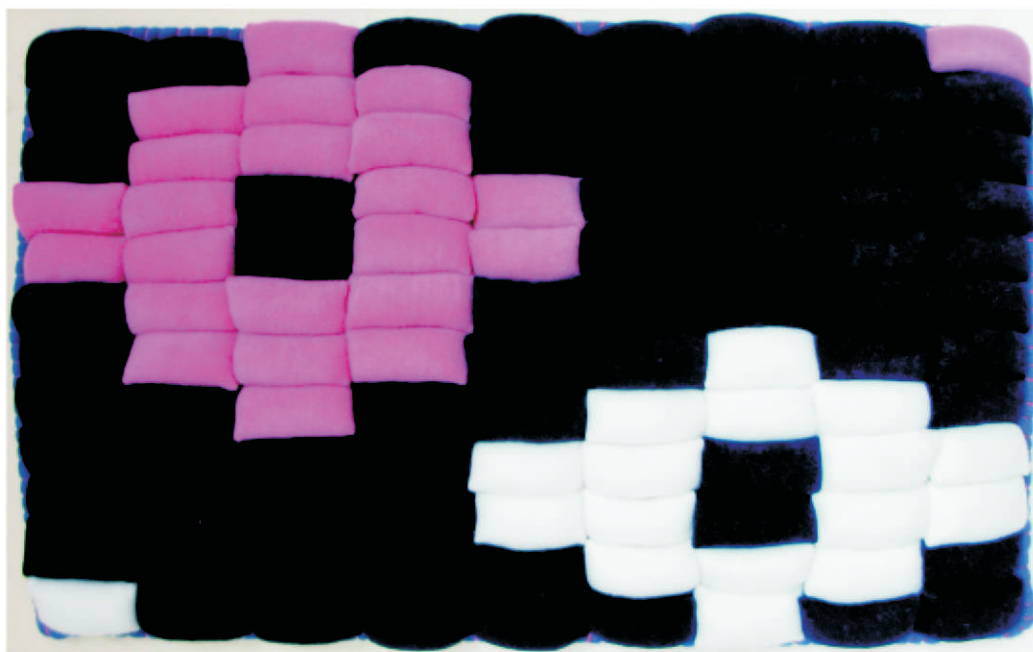

01	Telas	Poliéster	35%
02	Relleno	Poliéster	50%
03	Suela	Poliuretano	15%
<b>No.</b>	<b>Pieza</b>	<b>Material</b>	<b>Cant.100 %</b>
<b>Tabla de Componentes</b>			

**Nombre de la Pieza:** Tapete Achiras **Referencia:** FG6-23 **ESC.** 1:21 **Hoja No.** 4/4

**Oficio:** Trabajo con Telas **Técnica:** Aplicación sobre telas **Materia Prima:** Algodón y Acrílico

**Especificaciones Técnicas:** Sobre la lona de la dimensión final del tapete, dibujar una retícula, coser una tela pechada por el lado contrario a la retícula, en cada vértice colocar una almohadilla - achira rellena y anudar. Finalmente coser la suela y rematar los bordes con puntada de "filete".

<b>Color:</b> Azul		<b>Capacidad de Producción / mes:</b> 20		<b>Dimensiones Generales (mm)</b>			
<b>Peso (gr.):</b> 2000	<b>Precio Unitario:</b> \$ 103.000	<b>Precio por mayor:</b> \$ 87.000		<b>Largo:</b> 850	<b>Ancho:</b> 500	<b>Alto:</b> 50	<b>Diámetro:</b> N.A.
<b>Artesano:</b> Uvaldina Coca		<b>Teléfono:</b> 314 4788401					
<b>Grupo o Taller:</b> Familias Guardabosques			<b>Departamento:</b> Huila		<b>Ciudad:</b> Santa María		
<b>Certificado Hecho a Mano</b> Si <input type="checkbox"/> No <input checked="" type="checkbox"/>			<b>Localidad</b> <input checked="" type="checkbox"/> <b>Vereda</b> <input type="checkbox"/> <b>Resguardo</b> <input type="checkbox"/> : NA				

**Observaciones:** NA

**Responsable:** Alicia Perilla Morales

**Dibujante:** Mario Alejandro Salas N.

**Aprobado por:** Comité de diseño CDA

**Fecha:** 10/04/2008

Referente(s)

Línea

Muestra

Terminada  
En proceso

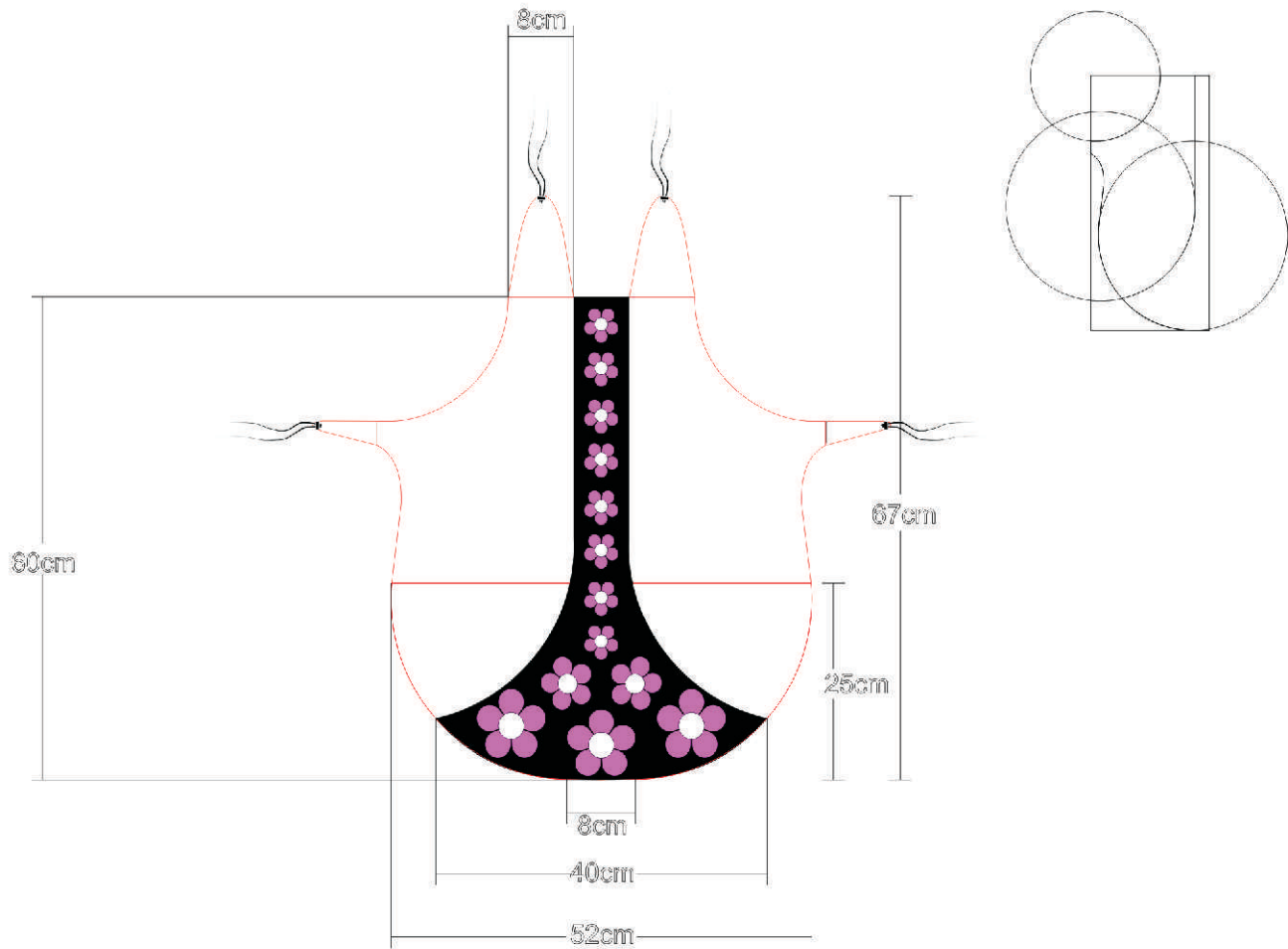

No.	Pieza	Material	Cant.100 %
01	Telas	Lino	100%

**Tabla de Componentes**

<b>Nombre de la Pieza:</b> Delantal Femenino	<b>Referencia:</b> FG6-30	<b>ESC.</b> 1:11	<b>Hoja No.</b> 1/3
<b>Oficio:</b> Trabajo con Telas	<b>Técnica:</b> Aplicación sobre telas	<b>Materia Prima:</b> Lino	

**Especificaciones Técnicas:** Cortar según moldes, ensamblar con máquina de coser, pegar las aplicaciones a mano utilizando la puntada de bordado "filete". Terminar colocando por todo el borde un ribete.

<b>Color:</b> Rojo / Negro / Beige	<b>Capacidad de Producción / mes:</b> 30	<b>Dimensiones Generales (mm)</b>			
<b>Peso (gr.):</b> 160	<b>Precio Unitario:</b> \$ 55.000	<b>Precio por mayor:</b> \$ 46.500	<b>Largo:</b> 670	<b>Ancho:</b> 620	<b>Alto:</b> N.A.
					<b>Diámetro:</b> N.A.

<b>Artesano:</b> Mercedes Garzón	<b>Teléfono:</b> 313 2915592				
<b>Grupo o Taller:</b> Familias Guardabosques		<b>Departamento:</b> Huila		<b>Ciudad:</b> Santa María	
<b>Certificado Hecho a Mano</b> Si <input type="checkbox"/> No <input checked="" type="checkbox"/>		<b>Localidad</b> <input checked="" type="checkbox"/> <b>Vereda</b> <input type="checkbox"/> <b>Resguardo</b> <input type="checkbox"/> : NA			

**Observaciones:** Utilizar telas de lino. Los tamaños, para adulto o infantil, varían según talla. Medidas y peso corresponden a talla 12 de adulto.

<b>Responsable:</b> Alicia Perilla Morales	<b>Dibujante:</b> Mario Alejandro Salas N.				
<b>Aprobado por:</b> Comité de diseño CDA	<b>Fecha:</b> 10/04/2008	Referente(s) <input type="checkbox"/>	Línea <input checked="" type="checkbox"/>	Muestra <input checked="" type="checkbox"/>	<input type="checkbox"/>





01	Telas	Lino	100%
No.	Pieza	Material	Cant.100 %

**Tabla de Componentes**

<b>Nombre de la Pieza:</b> Delantal Femenino	<b>Referencia:</b> FG6-30	<b>ESC.</b> 1:11	<b>Hoja No.</b> 2/3
<b>Oficio:</b> Trabajo con Telas	<b>Técnica:</b> Aplicación sobre telas	<b>Materia Prima:</b> Lino	

**Especificaciones Técnicas:** Cortar según moldes, ensamblar con máquina de coser, pegar las aplicaciones a mano utilizando la puntada de bordado "filete". Terminar colocando por todo el borde un ribete.

<b>Color:</b> Rojo / Negro / Beige	<b>Capacidad de Producción / mes:</b> 30	<b>Dimensiones Generales (mm)</b>			
<b>Peso (gr.):</b> 160	<b>Precio Unitario:</b> \$ 55.000	<b>Precio por mayor:</b> \$ 46.500	<b>Largo:</b> 670	<b>Ancho:</b> 620	<b>Alto:</b> N.A.
<b>Artesano:</b> Mercedes Garzón	<b>Teléfono:</b> 313 2915592			<b>Diámetro:</b> N.A.	
<b>Grupo o Taller:</b> Familias Guardabosques	<b>Departamento:</b> Huila	<b>Ciudad:</b> Santa María			
<b>Certificado Hecho a Mano</b> Si <input type="checkbox"/> No <input checked="" type="checkbox"/>	<b>Localidad</b> <input checked="" type="checkbox"/> <b>Vereda</b> <input type="checkbox"/> <b>Resguardo</b> <input type="checkbox"/> : NA				

**Observaciones:** Utilizar telas de lino. Los tamaños, para adulto o infantil, varían según talla. Medidas y peso corresponden a talla 12 de adulto.

<b>Responsable:</b> Alicia Perilla Morales	<b>Dibujante:</b> Mario Alejandro Salas N.				
<b>Aprobado por:</b> Comité de diseño CDA	<b>Fecha:</b> 10/04/2008	Referente(s) <input type="checkbox"/>	Línea <input checked="" type="checkbox"/>	Muestra <input checked="" type="checkbox"/>	<input type="checkbox"/>

Terminada   
 En proceso



01	Telas	Lino	100%
No.	Pieza	Material	Cant.100 %
Tabla de Componentes			

<b>Nombre de la Pieza:</b> Delantal Femenino		<b>Referencia:</b> FG6-30		<b>ESC.</b> 1:11		<b>Hoja No.</b> 3/3	
<b>Oficio:</b> Trabajo con Telas		<b>Técnica:</b> Aplicación sobre telas		<b>Materia Prima:</b> Lino			
<b>Especificaciones Técnicas:</b> Cortar según moldes, ensamblar con máquina de coser, pegar las aplicaciones a mano utilizando la puntada de bordado "filete". Terminar colocando por todo el borde un ribete.							
<b>Color:</b> Rojo / Negro / Beige		<b>Capacidad de Producción / mes:</b> 30		<b>Dimensiones Generales (mm)</b>			
<b>Peso (gr.):</b> 160	<b>Precio Unitario:</b> \$ 55.000	<b>Precio por mayor:</b> \$ 46.500		<b>Largo:</b> 670	<b>Ancho:</b> 620	<b>Alto:</b> N.A.	<b>Diámetro:</b> N.A.
<b>Artesano:</b> Mercedes Garzón		<b>Teléfono:</b> 313 2915592					
<b>Grupo o Taller:</b> Familias Guardabosques				<b>Departamento:</b> Huila		<b>Ciudad:</b> Santa María	
<b>Certificado Hecho a Mano</b> Si <input type="checkbox"/> No <input checked="" type="checkbox"/>				<b>Localidad</b> <input checked="" type="checkbox"/> <b>Vereda</b> <input type="checkbox"/> <b>Resguardo</b> <input type="checkbox"/> : NA			
<b>Observaciones:</b> Utilizar telas de lino. Los tamaños, para adulto o infantil, varían según talla. Medidas y peso corresponden a talla 12 de adulto.							
<b>Responsable:</b> Alicia Perilla Morales				<b>Dibujante:</b> Mario Alejandro Salas N.			
<b>Aprobado por:</b> Comité de diseño CDA				<b>Fecha:</b> 10/04/2008	Referente(s) <input type="checkbox"/>	Línea <input checked="" type="checkbox"/>	Muestra <input checked="" type="checkbox"/> <input type="checkbox"/>

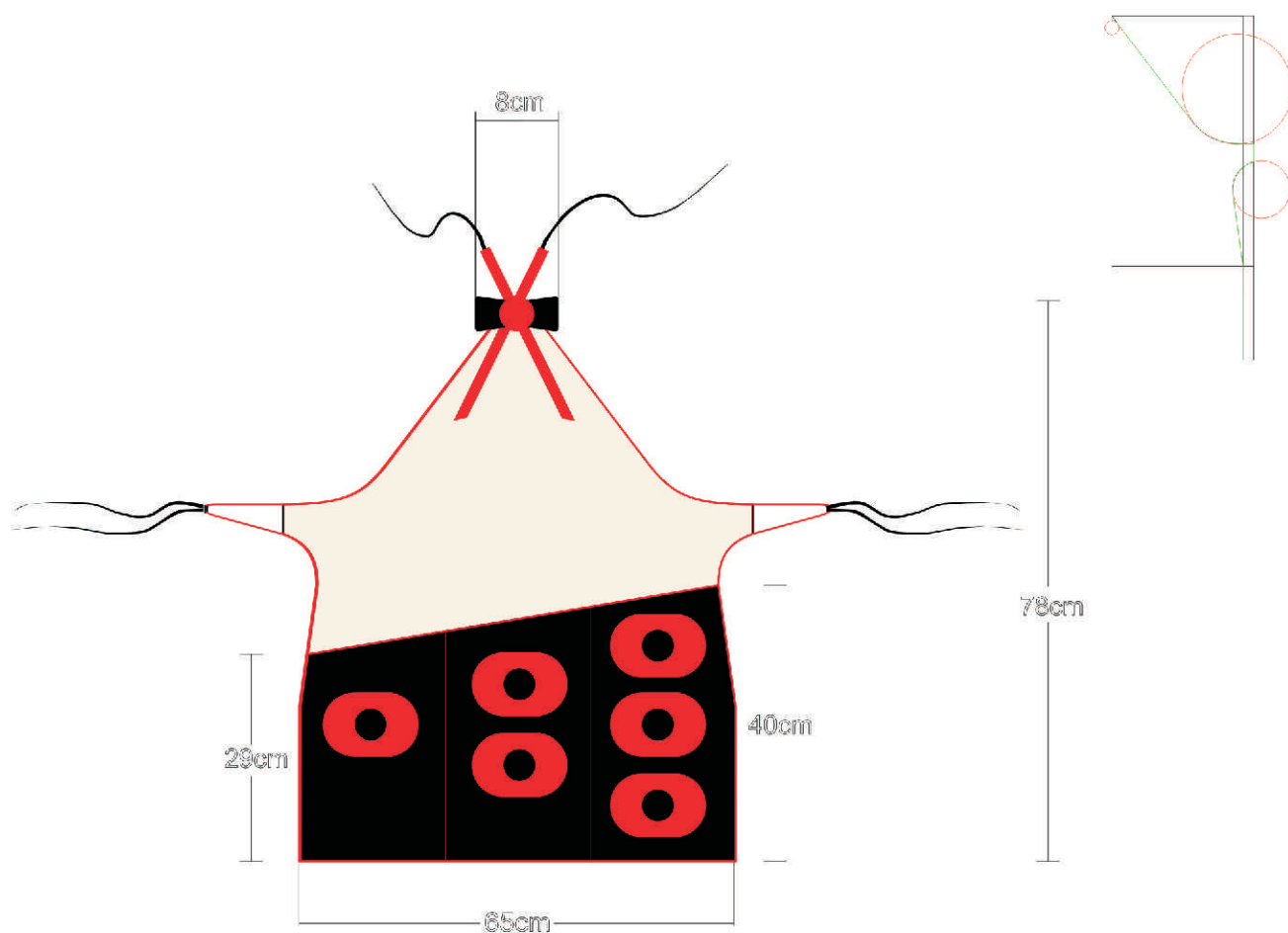

No.	Pieza	Material	Cant.100 %
01	Telas	Lino	100%

**Tabla de Componentes**

<b>Nombre de la Pieza:</b> Delantal Masculino	<b>Referencia:</b> FG6-31	<b>ESC.</b> 1:11	<b>Hoja No.</b> 1/3
<b>Oficio:</b> Trabajo con Telas	<b>Técnica:</b> Aplicación sobre telas	<b>Materia Prima:</b> Lino	

**Especificaciones Técnicas:** Cortar según moldes, ensamblar con máquina de coser, pegar las aplicaciones a mano utilizando la puntada de bordado "filete". Terminar colocando por todo el borde un ribete.

<b>Color:</b> Rojo / Negro / Beige	<b>Capacidad de Producción / mes:</b> 30	<b>Dimensiones Generales (mm)</b>			
<b>Peso (gr.):</b> 160	<b>Precio Unitario:</b> \$ 55.000	<b>Precio por mayor:</b> \$ 46.500	<b>Largo:</b> 780	<b>Ancho:</b> 680	<b>Alto:</b> N.A.
					<b>Diámetro:</b> N.A.

<b>Artesano:</b> Mercedes Garzón	<b>Teléfono:</b> 313 2915592	<b>Departamento:</b> Huila		<b>Ciudad:</b> Santa María
<b>Grupo o Taller:</b> Familias Guardabosques		<b>Localidad:</b> <input checked="" type="checkbox"/> Vereda <input type="checkbox"/> Resguardo <input type="checkbox"/> : NA		
<b>Certificado Hecho a Mano</b> Si <input type="checkbox"/> No <input type="checkbox"/>				

**Observaciones:** Utilizar telas de lino. Los tamaños, para adulto o infantil, varían según talla. Medidas y peso corresponden a talla 34 de adulto.

<b>Responsable:</b> Alicia Perilla Morales	<b>Dibujante:</b> Mario Alejandro Salas N.	<b>Fecha:</b> 10/04/2008	Referente(s) <input type="checkbox"/>	Línea <input checked="" type="checkbox"/>	Muestra <input checked="" type="checkbox"/>	<input type="checkbox"/>
--	--	--------------------------	---------------------------------------	---	---	--------------------------



01	Telas	Lino	100%
<b>No.</b>	<b>Pieza</b>	<b>Material</b>	<b>Cant.100 %</b>
<b>Tabla de Componentes</b>			

<b>Nombre de la Pieza:</b> Delantal Masculino	<b>Referencia:</b> FG6-31	<b>ESC.</b> 1:11	<b>Hoja No.</b> 2/3
<b>Oficio:</b> Trabajo con Telas	<b>Técnica:</b> Aplicación sobre telas	<b>Materia Prima:</b> Lino	

**Especificaciones Técnicas:** Cortar según moldes, ensamblar con máquina de coser, pegar las aplicaciones a mano utilizando la puntada de bordado "filete". Terminar colocando por todo el borde un ribete.

<b>Color:</b> Rojo / Negro / Beige	<b>Capacidad de Producción / mes:</b> 30	<b>Dimensiones Generales (mm)</b>				
<b>Peso (gr.):</b> 160	<b>Precio Unitario:</b> \$ 55.000	<b>Precio por mayor:</b> \$ 46.500	<b>Largo:</b> 780	<b>Ancho:</b> 680	<b>Alto:</b> N.A.	<b>Diámetro:</b> N.A.
<b>Artesano:</b> Mercedes Garzón	<b>Teléfono:</b> 313 2915592					
<b>Grupo o Taller:</b> Familias Guardabosques	<b>Departamento:</b> Huila	<b>Ciudad:</b> Santa María				
<b>Certificado Hecho a Mano</b> Si <input type="checkbox"/> No <input checked="" type="checkbox"/>	<b>Localidad</b> <input checked="" type="checkbox"/> <b>Vereda</b> <input type="checkbox"/> <b>Resguardo</b> <input type="checkbox"/> : NA					

**Observaciones:** Utilizar telas de lino. Los tamaños, para adulto o infantil, varían según talla. Medidas y peso corresponden a talla 34 de adulto.

<b>Responsable:</b> Alicia Perilla Morales	<b>Dibujante:</b> Mario Alejandro Salas N.				
<b>Aprobado por:</b> Comité de diseño CDA	<b>Fecha:</b> 10/04/2008	Referente(s) <input type="checkbox"/>	Línea <input checked="" type="checkbox"/>	Muestra <input checked="" type="checkbox"/>	<input type="checkbox"/>



01	Telas	Lino	100%
<b>No.</b>	<b>Pieza</b>	<b>Material</b>	<b>Cant.100 %</b>
<b>Tabla de Componentes</b>			

<b>Nombre de la Pieza:</b> Delantal Masculino	<b>Referencia:</b> FG6-31	<b>ESC.</b> 1:11	<b>Hoja No.</b> 3/3
<b>Oficio:</b> Trabajo con Telas	<b>Técnica:</b> Aplicación sobre telas	<b>Materia Prima:</b> Lino	

**Especificaciones Técnicas:** Cortar según moldes, ensamblar con máquina de coser, pegar las aplicaciones a mano utilizando la puntada de bordado "filete". Terminar colocando por todo el borde un ribete.

<b>Color:</b> Rojo / Negro / Beige	<b>Capacidad de Producción / mes:</b> 30	<b>Dimensiones Generales (mm)</b>			
<b>Peso (gr.):</b> 160	<b>Precio Unitario:</b> \$ 55.000	<b>Precio por mayor:</b> \$ 46.500	<b>Largo:</b> 780	<b>Ancho:</b> 680	<b>Alto:</b> N.A.
<b>Artesano:</b> Mercedes Garzón	<b>Teléfono:</b> 313 2915592			<b>Diámetro:</b> N.A.	

<b>Grupo o Taller:</b> Familias Guardabosques	<b>Departamento:</b> Huila	<b>Ciudad:</b> Santa María
<b>Certificado Hecho a Mano</b> Si <input type="checkbox"/> No <input checked="" type="checkbox"/>	<b>Localidad</b> <input checked="" type="checkbox"/> <b>Vereda</b> <input type="checkbox"/> <b>Resguardo</b> <input type="checkbox"/> : NA	

**Observaciones:** Utilizar telas de lino. Los tamaños, para adulto o infantil, varían según talla. Medidas y peso corresponden a talla 34 de adulto.

<b>Responsable:</b> Alicia Perilla Morales	<b>Dibujante:</b> Mario Alejandro Salas N.				
<b>Aprobado por:</b> Comité de diseño CDA	<b>Fecha:</b> 10/04/2008	Referente(s) <input type="checkbox"/>	Línea <input checked="" type="checkbox"/>	Muestra <input checked="" type="checkbox"/>	<input type="checkbox"/>

Terminada  
En proceso

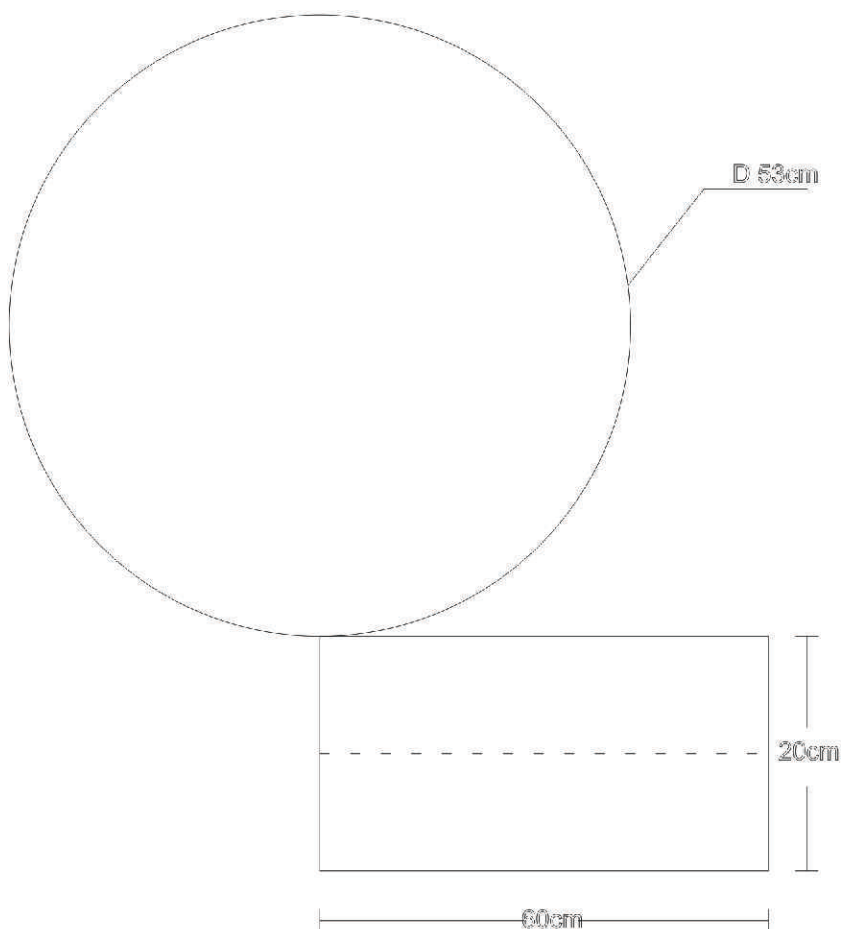

01	Telas	Lino	100%
<b>No.</b>	<b>Pieza</b>	<b>Material</b>	<b>Cant.100 %</b>
<b>Tabla de Componentes</b>			

<b>Nombre de la Pieza:</b> Gorro Femenino		<b>Referencia:</b> FG6-34		<b>ESC.</b> 1:9		<b>Hoja No.</b> 1/2	
<b>Oficio:</b> Trabajo con Telas		<b>Técnica:</b> Aplicación sobre telas		<b>Materia Prima:</b> Lino			
<b>Especificaciones Técnicas:</b> Cortar según moldes, ensamblar con máquina de coser, pegar las aplicaciones a mano utilizando la puntada de bordado "filete".							
<b>Color:</b> Rojo / Negro / Beige		<b>Capacidad de Producción / mes:</b> 60		<b>Dimensiones Generales (mm)</b>			
<b>Peso (gr.):</b> 70	<b>Precio Unitario:</b> \$ 16.000	<b>Precio por mayor:</b> \$ 13.500		<b>Largo:</b> N.A.	<b>Ancho:</b> 300	<b>Alto:</b> 260	<b>Diámetro:</b> 530
<b>Artesano:</b> Mercedes Garzón		<b>Teléfono:</b> 313 2915592					
<b>Grupo o Taller:</b> Familias Guardabosques				<b>Departamento:</b> Huila		<b>Ciudad:</b> Santa María	
<b>Certificado Hecho a Mano</b> Si <input type="checkbox"/> No <input type="checkbox"/>				<b>Localidad</b> <input checked="" type="checkbox"/> <b>Vereda</b> <input type="checkbox"/> <b>Resguardo</b> <input type="checkbox"/> : NA			
<b>Observaciones:</b> Utilizar telas de lino. Los tamaños, para adulto o infantil, varían según talla. Medidas y peso corresponden a talla 3 de adulto.							
<b>Responsable:</b> Alicia Perilla Morales				<b>Dibujante:</b> Mario Alejandro Salas N.			
<b>Aprobado por:</b> Comité de diseño CDA				<b>Fecha:</b> 10/04/2008	Referente(s) <input type="checkbox"/>	Línea <input checked="" type="checkbox"/>	Muestra <input checked="" type="checkbox"/> <input type="checkbox"/>



01	Telas	Lino	100%
No.	Pieza	Material	Cant.100 %
Tabla de Componentes			

<b>Nombre de la Pieza:</b> Gorro Femenino	<b>Referencia:</b> FG6-34	<b>ESC.</b> 1:9	<b>Hoja No.</b> 2/2
<b>Oficio:</b> Trabajo con Telas	<b>Técnica:</b> Aplicación sobre telas	<b>Materia Prima:</b> Lino	

**Especificaciones Técnicas:** Cortar según moldes, ensamblar con máquina de coser, pegar las aplicaciones a mano utilizando la puntada de bordado "filete".

<b>Color:</b> Rojo / Negro / Beige	<b>Capacidad de Producción / mes:</b> 60	<b>Dimensiones Generales (mm)</b>				
<b>Peso (gr.):</b> 70	<b>Precio Unitario:</b> \$ 16.000	<b>Precio por mayor:</b> \$ 13.500	<b>Largo:</b> N.A.	<b>Ancho:</b> 300	<b>Alto:</b> 260	<b>Diámetro:</b> 530
<b>Artesano:</b> Mercedes Garzón	<b>Teléfono:</b> 313 2915592					
<b>Grupo o Taller:</b> Familias Guardabosques	<b>Departamento:</b> Huila	<b>Ciudad:</b> Santa María				
<b>Certificado Hecho a Mano</b> Si <input type="checkbox"/> No <input checked="" type="checkbox"/>	<b>Localidad</b> <input checked="" type="checkbox"/> <b>Vereda</b> <input type="checkbox"/> <b>Resguardo</b> <input type="checkbox"/> : NA					

**Observaciones:** Utilizar telas de lino. Los tamaños, para adulto o infantil, varían según talla. Medidas y peso corresponden a talla 3 de adulto.

<b>Responsable:</b> Alicia Perilla Morales	<b>Dibujante:</b> Mario Alejandro Salas N.				
<b>Aprobado por:</b> Comité de diseño CDA	<b>Fecha:</b> 10/04/2008	Referente(s) <input type="checkbox"/>	Línea <input checked="" type="checkbox"/>	Muestra <input checked="" type="checkbox"/>	<input type="checkbox"/>

Terminada   
 En proceso

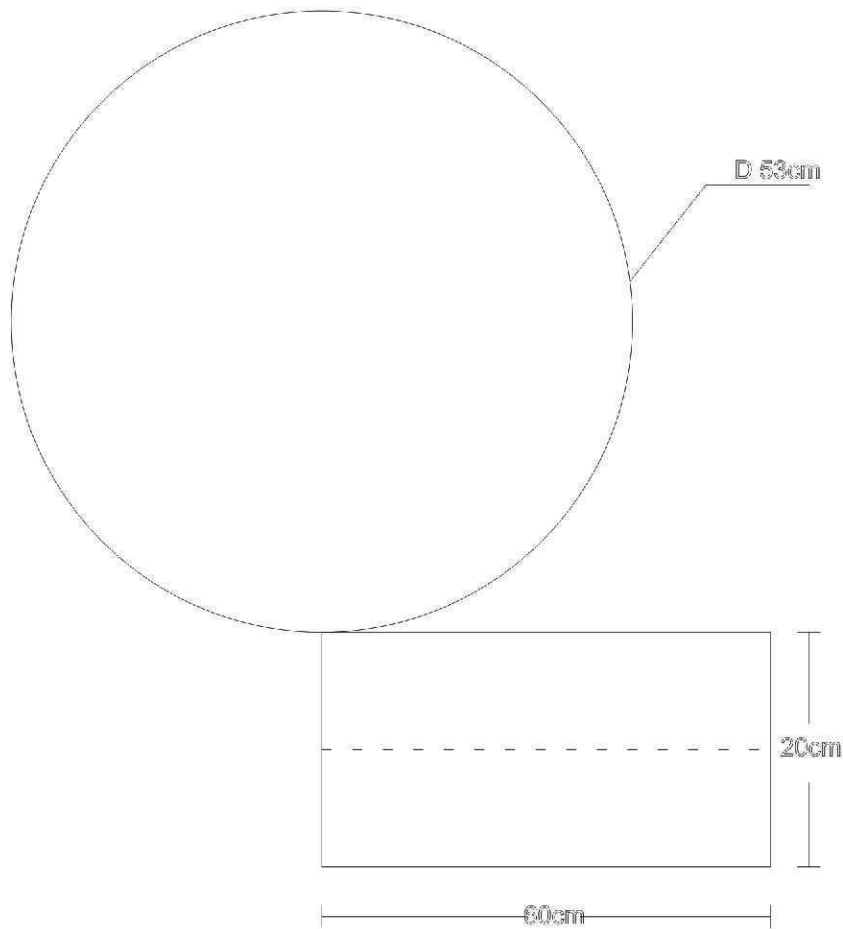

01	Telas	Lino	100%
<b>No.</b>	<b>Pieza</b>	<b>Material</b>	<b>Cant.100 %</b>
<b>Tabla de Componentes</b>			

<b>Nombre de la Pieza:</b> Gorro Masculino	<b>Referencia:</b> FG6-36	<b>ESC.</b> 1:9	<b>Hoja No.</b> 1/2
<b>Oficio:</b> Trabajo con Telas	<b>Técnica:</b> Aplicación sobre telas	<b>Materia Prima:</b> Lino	

**Especificaciones Técnicas:** Cortar según moldes, ensamblar con máquina de coser, pegar las aplicaciones a mano utilizando la puntada de bordado "filete".

<b>Color:</b> Rojo / Negro / Beige	<b>Capacidad de Producción / mes:</b> 60	<b>Dimensiones Generales (mm)</b>			
<b>Peso (gr.):</b> 70	<b>Precio Unitario:</b> \$ 16.000	<b>Precio por mayor:</b> \$ 13.500	<b>Largo:</b> N.A.	<b>Ancho:</b> 300	<b>Alto:</b> 260
<b>Artesano:</b> Mercedes Garzón	<b>Teléfono:</b> 313 2915592			<b>Diámetro:</b> 530	

<b>Grupo o Taller:</b> Familias Guardabosques	<b>Departamento:</b> Huila	<b>Ciudad:</b> Santa María
<b>Certificado Hecho a Mano</b> Si <input type="checkbox"/> No <input checked="" type="checkbox"/>	<b>Localidad</b> <input checked="" type="checkbox"/> <b>Vereda</b> <input type="checkbox"/> <b>Resguardo</b> <input type="checkbox"/> : NA	

**Observaciones:** Utilizar telas de lino. Los tamaños, para adulto o infantil, varían según talla. Medidas y peso corresponden a talla 4 de adulto.

<b>Responsable:</b> Alicia Perilla Morales	<b>Dibujante:</b> Mario Alejandro Salas N.				
<b>Aprobado por:</b> Comité de diseño CDA	<b>Fecha:</b> 10/04/2008	Referente(s) <input type="checkbox"/>	Línea <input checked="" type="checkbox"/>	Muestra <input checked="" type="checkbox"/>	<input type="checkbox"/>





01	Telas	Lino	100%
<b>No.</b>	<b>Pieza</b>	<b>Material</b>	<b>Cant.100 %</b>
<b>Tabla de Componentes</b>			

<b>Nombre de la Pieza:</b> Gorro Masculino		<b>Referencia:</b> FG6-36		<b>ESC.</b> 1:9		<b>Hoja No.</b> 2/2	
<b>Oficio:</b> Trabajo con Telas		<b>Técnica:</b> Aplicación sobre telas		<b>Materia Prima:</b> Lino			
<b>Especificaciones Técnicas:</b> Cortar según moldes, ensamblar con máquina de coser, pegar las aplicaciones a mano utilizando la puntada de bordado "filete".							
<b>Color:</b> Rojo / Negro / Beige		<b>Capacidad de Producción / mes:</b> 60		<b>Dimensiones Generales (mm)</b>			
<b>Peso (gr.):</b> 70	<b>Precio Unitario:</b> \$ 16.000	<b>Precio por mayor:</b> \$ 13.500		<b>Largo:</b> N.A.	<b>Ancho:</b> 300	<b>Alto:</b> 260	<b>Diámetro:</b> 530
<b>Artesano:</b> Mercedes Garzón		<b>Teléfono:</b> 313 2915592					
<b>Grupo o Taller:</b> Familias Guardabosques				<b>Departamento:</b> Huila		<b>Ciudad:</b> Santa María	
<b>Certificado Hecho a Mano</b> Si <input type="checkbox"/> No <input checked="" type="checkbox"/>				<b>Localidad</b> <input checked="" type="checkbox"/> <b>Vereda</b> <input type="checkbox"/> <b>Resguardo</b> <input type="checkbox"/> : NA			
<b>Observaciones:</b> Utilizar telas de lino. Los tamaños, para adulto o infantil, varían según talla. Medidas y peso corresponden a talla 4 de adulto.							
<b>Responsable:</b> Alicia Perilla Morales				<b>Dibujante:</b> Mario Alejandro Salas N.			
<b>Aprobado por:</b> Comité de diseño CDA				<b>Fecha:</b> 10/04/2008	<b>Referente(s)</b> <input type="checkbox"/>	<b>Línea</b> <input checked="" type="checkbox"/>	<b>Muestra</b> <input checked="" type="checkbox"/> <input type="checkbox"/>