

Ministerio de Comercio, Industria y Turismo
artesanías de colombia s.a.



**ARTESANIAS DE COLOMBIA S.A
MINISTERIO DE COMERCIO, INDUSTRIA Y TURISMO
CONVENIO ANDRES BELLO N0. 88**

**PROYECTO FORTALECIMIENTO DE LA ACTIVIDAD ARTESANAL
FAMILIAS GUARDABOSQUES
EL BAGRE-ZARAGOZA
ANTIOQUIA**

**Anexo
Fichas de diseño y planos técnicos**

**LIZETT PARDO DURAN
Diseñadora Textil**

**GLADYS SALAZAR GARCÉS
Coordinadora del proyecto**

**BOGOTÁ D.C.
Mayo 2008**



FORMATO
Ficha de Producto y Planos Técnicos

CODIGO: FORFAT 24

FECHA: 2007 10 18



No.	Pieza	Material	Cant. o %
2	Forro	N.A.	15%
1	Bolso 1	Caña flecha	85 %
Tabla de Componentes			

Nombre de la Pieza: Bolso Redondo	Referencia: FG-7-1	ESC. X:X	Hoja No. 1/2
Oficio: Tejeduría	Técnica: Trenzado	Materia Prima: Caña Flecha	

Especificaciones Técnicas: Caña Flecha trenzada, tipo granito

Color: Naranja/Negro/Crema	Capacidad de Producción / mes: 25	Dimensiones Generales (mm)				
Peso (gr.): 250 gr	Precio Unitario: \$125.000	Precio por mayor: \$97.682	Largo: 70mm	Ancho: 500mm	Alto: 500mm	Diámetro: 500 mm

Artesano: Fibrarte	Teléfono: 3117297961	Departamento: Antioquia	Ciudad: Zaragoza
Grupo o Taller: Fibrarte	Localidad: <input type="checkbox"/> Vereda <input checked="" type="checkbox"/> Resguardo <input type="checkbox"/> :Caño la Tres	Certificado Hecho a Mano Si <input type="checkbox"/> No <input checked="" type="checkbox"/>	

Observaciones: Realizar control de calidad y hacer seguimiento de producción, mantener el corte circular interno y externo.

Responsable: Lizett Pardo Durán	Dibujante: Lizett Pardo Durán	Referente(s) <input type="checkbox"/>	Línea <input checked="" type="checkbox"/>	Muestra <input checked="" type="checkbox"/> <input type="checkbox"/>
Aprobado por: Comité de diseño CDA	Fecha: 12/05/2008			

Terminada
En proceso

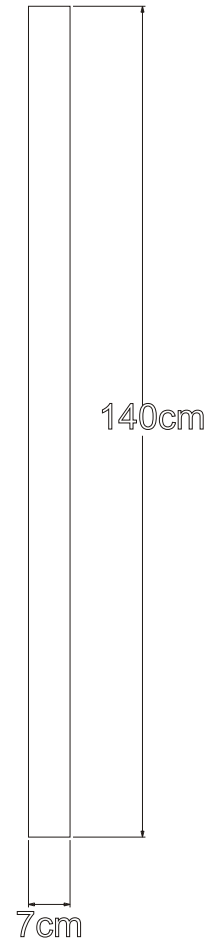
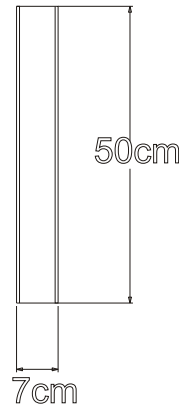
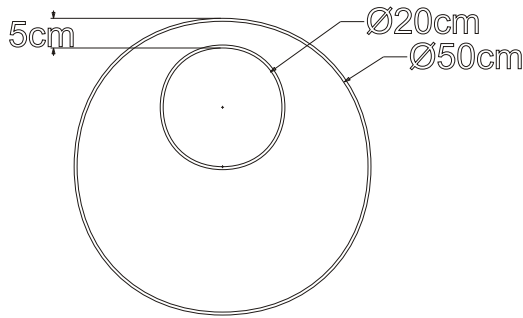

No.	Pieza	Material	Cant. o %
2	Forro	N.A.	15%
1	Bolso 1	Caña flecha	85 %

Tabla de Componentes

Nombre de la Pieza: Bolso Redondo	Referencia: FG-7-1	ESC. X:X	Hoja No. 2/2
Oficio: Tejeduría	Técnica: Trenzado	Materia Prima: Caña Flecha	

Especificaciones Técnicas: Caña Flecha trenzada, tipo granito

Color: Naranja/Negro/Crema	Capacidad de Producción / mes: 25	Dimensiones Generales (mm)				
Peso (gr.): 250 gr	Precio Unitario: \$97.682	Precio por mayor: \$125.000	Largo: 70mm	Ancho: 500mm	Alto: 500mm	Diámetro: 500 mm

Artesano: Fibrarte	Teléfono: 3117297961	Departamento: Antioquia	Ciudad: Zaragoza
Grupo o Taller: Fibrarte		Localidad: <input type="checkbox"/> Vereda <input checked="" type="checkbox"/> Resguardo <input type="checkbox"/> : caño La Tres	
Certificado Hecho a Mano Si <input type="checkbox"/> No <input checked="" type="checkbox"/>			

Observaciones: Realizar control de calidad y hacer seguimiento de producción, mantener el corte circular interno y externo.

Responsable: Lizett Pardo Durán	Dibujante: Lizett Pardo Durán	Referente(s) <input type="checkbox"/>	Línea <input checked="" type="checkbox"/>	Muestra <input checked="" type="checkbox"/> <input type="checkbox"/>
Aprobado por: Comité de diseño CDA	Fecha: 12/05/2008			

Terminada
En proceso

CUADRO DE COSTOS

PRODUCTO (Referencia): Bolso Redondo grande FG-7-1			
RESPONSABLE: Lizett Pardo Durán			
FECHA: Abril de 2008			
Taller (artesano): Ribrarte			
MANO DE OBRA DIRECTA			
Oficio	Valor hora	Tiempo ocupado	Valor producto
Confección	2.880	12	34560
Tejido de trenza		8	0
		0	0
		0	0
Total mano de obra por producto			34560

Altura:	50 cm		
Ancho:	50 cm		
Peso:	0.4 kg		
GASTO FIJOS DEL TALLER			
Servicios	Valor mensual	Producción promedio	Valor producto
Arriendo	120.000	25	8.000
Energía	20.000	25	1.333
Agua	0	0	-
Teléfono	0	0	-
Total Gastos fijos			9.333

MATERIA PRIMA NO TRANSFORMADA				
Unidad de medida	Material	Valor total del material	Cantidad utilizada (cm, gr, etc)	Valor producto
Mts	Caña flecha	36.000	45 mt	36.000
Mts				0
Kilo				0
Ovillo (50gr)				0
Total materia por referencia				36.000

GASTOS DE TRANSPORTE			
Trasporte	Valor mensual	Producción promedio mensual	Valor producto
Materia prima	38.473	25	1.539
Produ. Elaborados	73.000	25	2.920
Total gastos de transporte			4.459

OTROS MATERIALES TRANSFORMADOS				
Unidad de medida	Material	Valor total del material	Cantidad utilizada (cm, gr, etc)	Valor producto
Mts	Forro	1350	50 cm	1350
Mts	Broche magnético	1000		1000
Tubo	Hilo 1/2	12.900	48 mts	123
	Otros materiales			
Libra				0
Total materia por referencia				2.473

COSTO DEL PRODUCTO	
Total Mano de Obra + Materia prima + Gastos	72.950

PRECIO DE VENTA ARTESANO	
* * Utilidad aplicada a mano de obra + mp (15%)	83.890
Gastos	13.792
Precio de Venta	97.682

PRECIO DE VENTA FERIA	
Precio de venta artesa. + Empaque + etiqueta	30%
	97.682
	125.000

* * La utilidad del 15% sólo se aplica al total de mano de obra y materiales.

OBSERVACIONES	N/A
----------------------	------------



FORMATO
Ficha de Producto y Planos Técnicos

CODIGO: FORFAT 24

FECHA: 2007 10 18



No.	Pieza	Material	Cant. o %
2	Forro		15%
1	Bolso 2	Caña flecha	85%
Tabla de Componentes			

Nombre de la Pieza: Bolso Cuadrado	Referencia: FG-7-2	ESC. X:X	Hoja No. 1/2
Oficio: Tejeduría	Técnica: Trenzado	Materia Prima: Caña Flecha	

Especificaciones Técnicas: Caña Flecha trenzada, tipo granito

Color: Naranja/Crema	Capacidad de Producción / mes: 25		Dimensiones Generales (mm)			
Peso (gr.): 270 gr	Precio Unitario: 115.000	Precio por mayor: \$ 88.200	Largo: 70mm	Ancho: 400mm	Alto: 400mm	Diámetro: 20mm
Artesano: Fibrarte		Teléfono: 3117297961				
Grupo o Taller: Fibrarte			Departamento: Antioquia		Ciudad: Zaragoza	
Certificado Hecho a Mano Si <input type="checkbox"/> No <input checked="" type="checkbox"/>			Localidad <input type="checkbox"/> Vereda <input checked="" type="checkbox"/> Resguardo <input type="checkbox"/> :Caño la Tres			

Observaciones: Realizar control de calidad y hacer seguimiento de producción. Hacer la pega o remate en los laterales, en la parte media y no rematar en los extremos.

Responsable: Lizett Pardo Durán	Dibujante: Lizett Pardo Durán					
Aprobado por: Comité de diseño CDA	Fecha: 12/05/2008	Referente(s) <input type="checkbox"/>	Línea <input checked="" type="checkbox"/>	Muestra <input checked="" type="checkbox"/>	<input type="checkbox"/>	<input type="checkbox"/>

Terminada En proceso

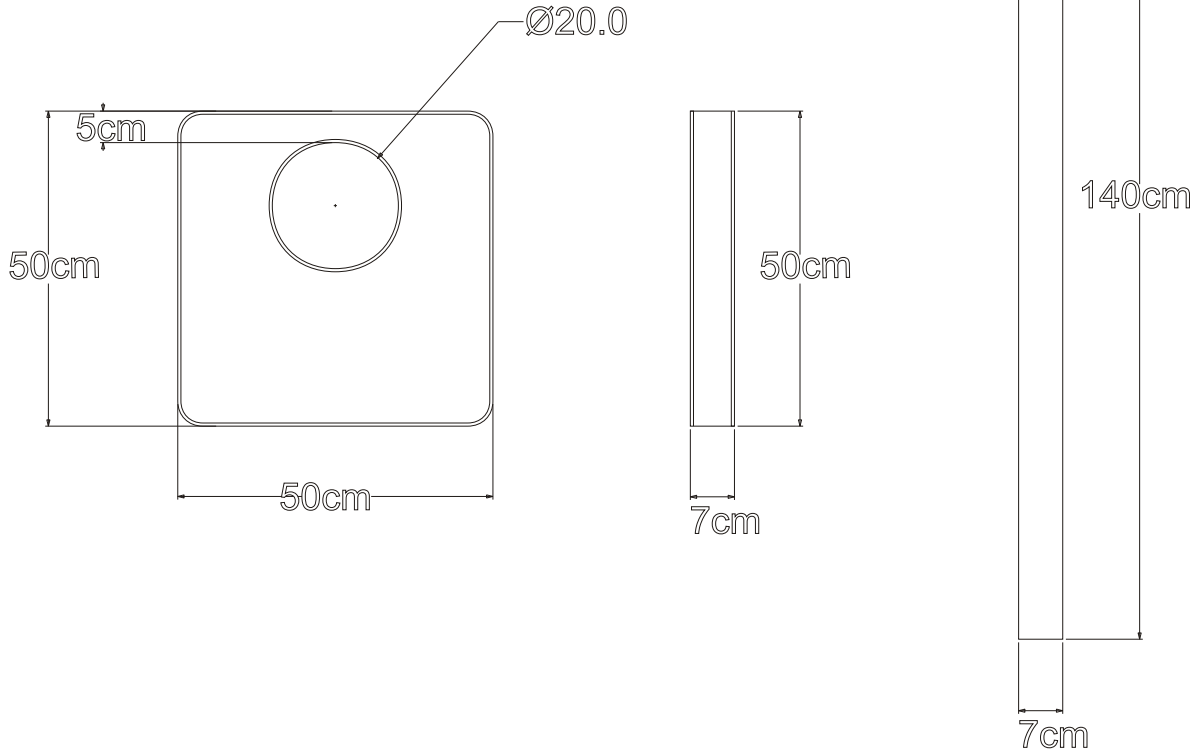

No.	Pieza	Material	Cant. o %
2	Forro		15%
1	Bolso 2	Caña flecha	85%
Tabla de Componentes			

Nombre de la Pieza: Bolso Cuadrado	Referencia: FG-7-2	ESC. X:X	Hoja No. 2/2
Oficio: Tejeduría	Técnica: Trenzado	Materia Prima: Caña Flecha	

Especificaciones Técnicas: Caña Flecha trenzada, tipo granito

Color: Naranja/Crema	Capacidad de Producción / mes: 25	Dimensiones Generales (mm)				
Peso (gr.): 270 gr	Precio Unitario: \$115.000	Precio por mayor: \$ 88.200	Largo: 70mm	Ancho: 400mm	Alto: 400mm	Diámetro: 20mm

Artesano: Fibrarte	Teléfono: 3117297961	Grupo o Taller: Fibrarte		Departamento: Antioquia	Ciudad: Zaragoza
Certificado Hecho a Mano Si <input type="checkbox"/> No <input checked="" type="checkbox"/>			Localidad <input type="checkbox"/> Vereda <input checked="" type="checkbox"/> Resguardo <input type="checkbox"/> : Caño La Tres		

Observaciones: Realizar control de calidad y hacer seguimiento de producción. Hacer la pega o remate en los laterales, en la parte media y no rematar en los extremos.

Responsable: Lizett Pardo Durán	Dibujante: Lizett Pardo Durán	Referente(s) <input type="checkbox"/>	Línea <input checked="" type="checkbox"/>	Muestra <input checked="" type="checkbox"/> <input type="checkbox"/>
--	--------------------------------------	--	--	---

CUADRO DE COSTOS

PRODUCTO (Referencia): Bolso cuadrado grande FG-7-2			
RESPONSABLE: Lizett Pardo Durán			
FECHA: Abril de 2008			
Taller (artesano): Ribrarte			
MANO DE OBRA DIRECTA			
Oficio	Valor hora	Tiempo ocupado	Valor producto
Confección	2.880	15	43200
			0
		0	0
		0	0
Total mano de obra por producto			43200

Altura:	45 cms
Ancho:	45 cms
Peso:	0.8 Kg

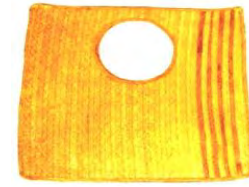

GASTO FIJOS DEL TALLER			
Servicios	Valor mensual	Producción promedio	Valor producto
Arriendo	120.000	25	4.800
Energía	20.000	25	800
Agua	0	0	-
Teléfono	0	0	-
Total Gastos fijos			5.600

MATERIA PRIMA NO TRANSFORMADA				
Unidad de medida	Material	Valor total del material	Cantidad utilizada (cm, gr, etc)	Valor producto
Mts	Caña flecha	800	48 mt	38.400
Mts				0
Kilo				0
Ovillo (50gr)				0
Total materia por referencia				38.400

GASTOS DE TRANSPORTE			
Trasporte	Valor mensual	Producción promedio mensual	Valor producto
Materia prima	42.879	25	1.715
Produ. Elaborados	91.679	25	3.667
Total gastos de transporte			5.382

COSTO DEL PRODUCTO	
Total Mano de Obra + Materia prima + Gastos	97.061

OTROS MATERIALES TRANSFORMADOS				
Unidad de medida	Material	Valor total del material	Cantidad utilizada (cm, gr, etc)	Valor producto
Mts	Broche magnético	1.000	3	3.000
Mts	Hilo Koban	12.900	50 mts	129
Tubo	Forro o cambre	1.350	50 cm	1.350
				0
Libra				0
Total materia por referencia				4.479

PRECIO DE VENTA ARTESANO	
** Utilidad aplicada a mano de obra + mp (15%)	98.990
Gastos	10.982
Precio de Venta	109.972

PRECIO DE VENTA FERIA	
Precio de venta artesa. + Empaque + etiqueta	30%
109.972	140.450

** La utilidad del 15% sólo se aplica al total de mano de obra y materiales.

OBSERVACIONES	N/A
----------------------	------------



FORMATO
Ficha de Producto y Planos Técnicos

CODIGO: FORFAT 24

FECHA: 2007 10 18



No.	Pieza	Material	Cant. o %
2	Forro	N.A.	15 %
1	Bolso 3	Caña flecha	85%
Tabla de Componentes			

Nombre de la Pieza: Bolso Rombo	Referencia: FG-7-3	ESC. X:X	Hoja No. 1/2
Oficio: Tejeduría	Técnica: Trenzado	Materia Prima: Caña Flecha	

Especificaciones Técnicas: Caña Flecha trenzada, tipo granito

Color: Negro/Crema	Capacidad de Producción / mes: 30	Dimensiones Generales (mm)				
Peso (gr.): 250 gr	Precio Unitario: \$84.891	Precio por mayor: \$84.891	Largo: 70mm	Ancho: 400mm	Alto: 450mm	Diámetro: N.A.

Artesano: Fibrarte	Teléfono: 3117297961	Departamento: Antioquia	Ciudad: Zaragoza
Grupo o Taller: Fibrarte	Localidad: <input type="checkbox"/> Vereda <input checked="" type="checkbox"/> Resguardo <input type="checkbox"/>	Caño la Tres	

Observaciones: Realizar control de calidad y hacer seguimiento de producción. Revisar los cortes en los extremos.

Responsable: Lizett Pardo Durán	Dibujante: Lizett Pardo Durán	Referente(s) <input type="checkbox"/>	Línea <input checked="" type="checkbox"/>	Muestra <input checked="" type="checkbox"/> <input type="checkbox"/>
Aprobado por: Comité de diseño CDA	Fecha: 12/05/2008			

Terminada
En proceso



FORMATO
Ficha de Producto y Planos Técnicos

CODIGO: FORFAT 24

FECHA: 2007 10 18

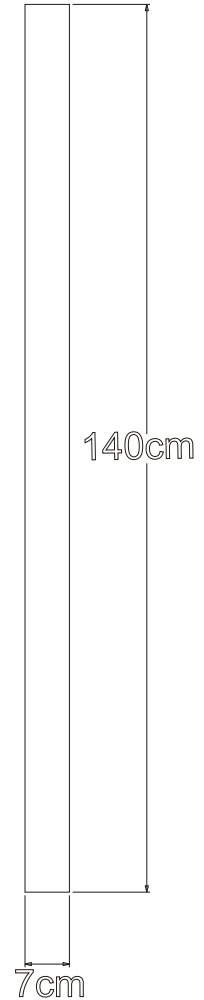
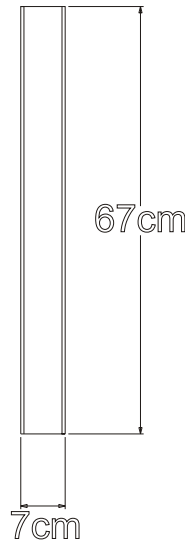
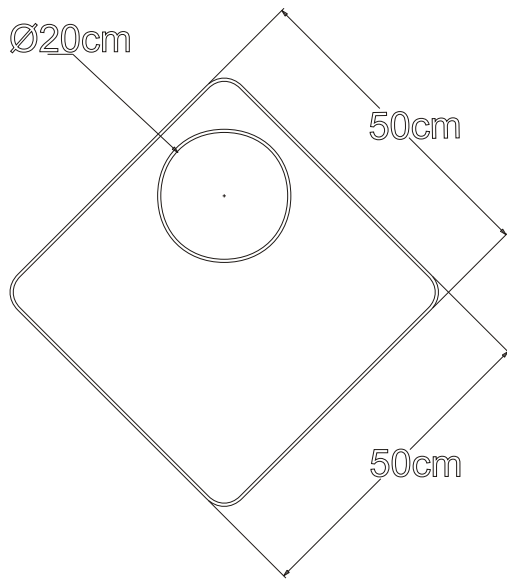

No.	Pieza	Material	Cant. o %
2	Forro	N.A.	15 %
1	Bolso 3	Caña flecha	85%

Tabla de Componentes

Nombre de la Pieza: Bolso Rombo	Referencia: FG-7-3	ESC. X:X	Hoja No. 2/2
Oficio: Tejeduría	Técnica: Trenzado	Materia Prima: Caña Flecha	

Especificaciones Técnicas: Caña Flecha trenzada, tipo granito

Color: Negro/Crema	Capacidad de Producción / mes: 30	Dimensiones Generales (mm)				
Peso (gr.): 250 gr	Precio Unitario: \$84.891	Precio por mayor: \$84.891	Largo: 70mm	Ancho: 400mm	Alto: 450mm	Diámetro: N.A.
Artesano: Fibrarte		Teléfono: 3117297961				

Grupo o Taller: Fibrarte	Departamento: Antioquia	Ciudad: Zaragoza
Certificado Hecho a Mano Si <input type="checkbox"/> No <input checked="" type="checkbox"/>	Localidad <input type="checkbox"/> Vereda <input checked="" type="checkbox"/> Resguardo <input type="checkbox"/> :Caño La Tres	

Observaciones: Realizar control de calidad y hacer seguimiento de producción. Revisar los cortes en los extremos.

Responsable: Liztet Pardo Durán	Dibujante: Liztet Pardo Durán	Referente(s) <input type="checkbox"/>	Línea <input checked="" type="checkbox"/>	Muestra <input checked="" type="checkbox"/> <input type="checkbox"/>
Aprobado por: Comité de diseño CDA	Fecha: 12/05/2008			

Terminada
En proceso

CUADRO DE COSTOS

PRODUCTO (Referencia): Bolso Rombo grande F-G-7-3				GASTO FIJOS DEL TALLER																																																	
RESPONSABLE: Lizett Pardo Durán				Altura:		45																																															
FECHA: Abril de 2008				Ancho:		45																																															
Taller (artesano): Ribarte				Peso:		.45 Kg																																															
<p align="center">MANO DE OBRA DIRECTA</p> <table border="1"> <thead> <tr> <th>Oficio</th> <th>Valor hora</th> <th>Tiempo ocupado</th> <th>Valor producto</th> </tr> </thead> <tbody> <tr> <td>Confección</td> <td>2.880</td> <td>15</td> <td>43200</td> </tr> <tr> <td></td> <td></td> <td>8</td> <td>0</td> </tr> <tr> <td></td> <td></td> <td>0</td> <td>0</td> </tr> <tr> <td></td> <td></td> <td>0</td> <td>0</td> </tr> <tr> <td colspan="3">Total mano de obra por producto</td> <td>43200</td> </tr> </tbody> </table>				Oficio	Valor hora	Tiempo ocupado	Valor producto	Confección	2.880	15	43200			8	0			0	0			0	0	Total mano de obra por producto			43200																										
Oficio	Valor hora	Tiempo ocupado	Valor producto																																																		
Confección	2.880	15	43200																																																		
		8	0																																																		
		0	0																																																		
		0	0																																																		
Total mano de obra por producto			43200																																																		
<p align="center">MATERIA PRIMA NO TRANSFORMADA</p> <table border="1"> <thead> <tr> <th>Unidad de medida</th> <th>Material</th> <th>Valor total del material</th> <th>Cantidad utilizada (cm, gr, etc)</th> <th>Valor producto</th> </tr> </thead> <tbody> <tr> <td>Mts</td> <td>Caña flecha</td> <td>36.800</td> <td>46 mt</td> <td>36.800</td> </tr> <tr> <td>Mts</td> <td></td> <td></td> <td></td> <td>0</td> </tr> <tr> <td>Kilo</td> <td></td> <td></td> <td></td> <td>0</td> </tr> <tr> <td>Ovillo (50gr)</td> <td></td> <td></td> <td></td> <td>0</td> </tr> <tr> <td colspan="4">Total materia por referencia</td> <td>36.800</td> </tr> </tbody> </table>				Unidad de medida	Material	Valor total del material	Cantidad utilizada (cm, gr, etc)	Valor producto	Mts	Caña flecha	36.800	46 mt	36.800	Mts				0	Kilo				0	Ovillo (50gr)				0	Total materia por referencia				36.800	<p align="center">GASTOS DE TRANSPORTE</p> <table border="1"> <thead> <tr> <th>Trasporte</th> <th>Valor mensual</th> <th>Producción promedio mensual</th> <th>Valor producto</th> </tr> </thead> <tbody> <tr> <td>Materia prima</td> <td>41.691</td> <td>30</td> <td>1.389</td> </tr> <tr> <td>Produ. Elaborados</td> <td>89.557</td> <td>30</td> <td>2.985</td> </tr> <tr> <td colspan="3">Total gastos de transporte</td> <td>4.374</td> </tr> </tbody> </table>				Trasporte	Valor mensual	Producción promedio mensual	Valor producto	Materia prima	41.691	30	1.389	Produ. Elaborados	89.557	30	2.985	Total gastos de transporte			4.374
Unidad de medida	Material	Valor total del material	Cantidad utilizada (cm, gr, etc)	Valor producto																																																	
Mts	Caña flecha	36.800	46 mt	36.800																																																	
Mts				0																																																	
Kilo				0																																																	
Ovillo (50gr)				0																																																	
Total materia por referencia				36.800																																																	
Trasporte	Valor mensual	Producción promedio mensual	Valor producto																																																		
Materia prima	41.691	30	1.389																																																		
Produ. Elaborados	89.557	30	2.985																																																		
Total gastos de transporte			4.374																																																		
<p align="center">OTROS MATERIALES TRANSFORMADOS</p> <table border="1"> <thead> <tr> <th>Unidad de medida</th> <th>Material</th> <th>Valor total del material</th> <th>Cantidad utilizada (cm, gr, etc)</th> <th>Valor producto</th> </tr> </thead> <tbody> <tr> <td>Mts</td> <td>Broches magnéticos</td> <td>3.000</td> <td>3</td> <td>3.000</td> </tr> <tr> <td>Mts</td> <td>forro</td> <td>1.750</td> <td>50 cm</td> <td>1.750</td> </tr> <tr> <td>Tubo</td> <td>Holo koban 1/2</td> <td>12.900</td> <td>55 mts</td> <td>141</td> </tr> <tr> <td></td> <td></td> <td></td> <td></td> <td></td> </tr> <tr> <td>Libra</td> <td></td> <td></td> <td></td> <td>0</td> </tr> <tr> <td colspan="4">Total materia por referencia</td> <td>4.891</td> </tr> </tbody> </table>				Unidad de medida	Material	Valor total del material	Cantidad utilizada (cm, gr, etc)	Valor producto	Mts	Broches magnéticos	3.000	3	3.000	Mts	forro	1.750	50 cm	1.750	Tubo	Holo koban 1/2	12.900	55 mts	141						Libra				0	Total materia por referencia				4.891	<p align="center">COSTO DEL PRODUCTO</p> <table border="1"> <tbody> <tr> <td>Total Mano de Obra + Materia prima + Gastos</td> <td align="right">84.891</td> </tr> </tbody> </table>				Total Mano de Obra + Materia prima + Gastos	84.891									
Unidad de medida	Material	Valor total del material	Cantidad utilizada (cm, gr, etc)	Valor producto																																																	
Mts	Broches magnéticos	3.000	3	3.000																																																	
Mts	forro	1.750	50 cm	1.750																																																	
Tubo	Holo koban 1/2	12.900	55 mts	141																																																	
Libra				0																																																	
Total materia por referencia				4.891																																																	
Total Mano de Obra + Materia prima + Gastos	84.891																																																				
<p align="center">PRECIO DE VENTA ARTESANO</p> <table border="1"> <tbody> <tr> <td>* * Utilidad aplicada a mano de obra + mp (15%)</td> <td align="right">97.625</td> </tr> <tr> <td>Gastos</td> <td align="right">9.040</td> </tr> <tr> <td>Precio de Venta</td> <td align="right">88.183</td> </tr> </tbody> </table>				* * Utilidad aplicada a mano de obra + mp (15%)	97.625	Gastos	9.040	Precio de Venta	88.183	<p align="center">PRECIO DE VENTA FERIA</p> <table border="1"> <tbody> <tr> <td>Precio de venta artesa. + Empaque + etiqueta</td> <td align="right">30%</td> </tr> <tr> <td></td> <td align="right">88.183</td> </tr> <tr> <td>Precio de Venta Ferial</td> <td align="right">115.000</td> </tr> </tbody> </table>				Precio de venta artesa. + Empaque + etiqueta	30%		88.183	Precio de Venta Ferial	115.000																																		
* * Utilidad aplicada a mano de obra + mp (15%)	97.625																																																				
Gastos	9.040																																																				
Precio de Venta	88.183																																																				
Precio de venta artesa. + Empaque + etiqueta	30%																																																				
	88.183																																																				
Precio de Venta Ferial	115.000																																																				

* * La utilidad del 15% sólo se aplica al total de mano de obra y materiales.

OBSERVACIONES N/A



No.	Pieza	Material	Cant. o %
2	Forro		15 %
1	Bolso 4	Caña flecha	85%
Tabla de Componentes			

Nombre de la Pieza: Bolso Útil	Referencia: FG-7-4	ESC. X:X	Hoja No. 1/2
Oficio: Tejeduría	Técnica: Trenzado	Materia Prima: Caña Flecha	

Especificaciones Técnicas: Caña Flecha trenzada, tipo granito

Color: Negro/naranja/Crema	Capacidad de Producción / mes: 40	Dimensiones Generales (mm)				
Peso (gr.): 105 gr	Precio Unitario: \$21.970	Precio por mayor: \$21.970	Largo: 40mm	Ancho: 200mm	Alto: 200mm	Diámetro: 200mm
Artesano: Fibrarte		Teléfono: 3117297961				

Grupo o Taller: Fibrarte	Departamento: Antioquia	Ciudad: Zaragoza
Certificado Hecho a Mano Si <input type="checkbox"/> No <input checked="" type="checkbox"/>	Localidad <input type="checkbox"/> Vereda <input checked="" type="checkbox"/> Resguardo <input type="checkbox"/> : Caño La tres	

Observaciones: Realizar control de calidad y hacer seguimiento de producción, mantener el corte circular interno y externo.

Responsable: Lizett Pardo Durán	Dibujante: Lzett Pardo Durán		
Aprobado por: Comité de diseño CDA	Fecha: 12/05/2008	Referente(s) <input type="checkbox"/>	Línea <input checked="" type="checkbox"/>
		Muestra <input checked="" type="checkbox"/>	<input type="checkbox"/>

Terminada
En proceso

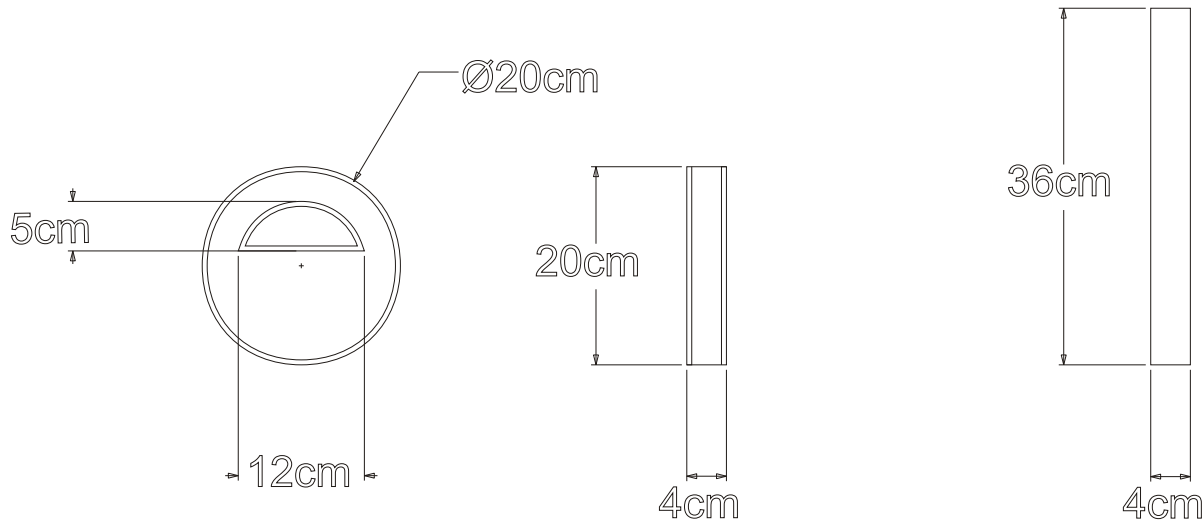

No.	Pieza	Material	Cant. o %
2	Forro		15 %
1	Bolso 4	Caña flecha	85%
Tabla de Componentes			

Nombre de la Pieza: Bolso Útil	Referencia: FG-7-4	ESC. X:X	Hoja No. 2/2
Oficio: Tejeduría	Técnica: Trenzado	Materia Prima: Caña Flecha	

Especificaciones Técnicas: Caña Flecha trenzada, tipo granito

Color: Negro/naranja/Crema	Capacidad de Producción / mes: 40	Dimensiones Generales (mm)				
Peso (gr.): 105 gr	Precio Unitario: \$31.990	Precio por mayor: \$24.600	Largo: 40mm	Ancho: 200mm	Alto: 200mm	Diámetro: 200mm
Artesano: Fibrarte	Teléfono: 3117297961					

Grupo o Taller: Fibrarte	Departamento: Antioquia	Ciudad: Zaragoza
Certificado Hecho a Mano Si <input type="checkbox"/> No <input checked="" type="checkbox"/>	Localidad <input type="checkbox"/> Vereda <input checked="" type="checkbox"/> Resguardo <input type="checkbox"/> : caño La Tres	

Observaciones: Realizar control de calidad y hacer seguimiento de producción, mantener el corte circular interno y externo.

Responsable: Lizett Pardo Durán	Dibujante: Lizett Pardo Durán	Referente(s) <input type="checkbox"/>	Línea <input checked="" type="checkbox"/>	Muestra <input checked="" type="checkbox"/> <input type="checkbox"/>
Aprobado por: Comité de diseño CDA	Fecha: 12/05/2008			

CUADRO DE COSTOS

PRODUCTO (Referencia): Bolso red. Utilitario FG-7.4				GASTO FIJOS DEL TALLER																																															
RESPONSABLE: Lizett Pardo Durán				Altura:		20 cm																																													
FECHA: Abril de 2008				Ancho:		20 cm																																													
Taller (artesano): Ribrarte				Peso:		55 gr																																													
<p style="text-align: center;">MANO DE OBRA DIRECTA</p> <table border="1"> <thead> <tr> <th>Oficio</th> <th>Valor hora</th> <th>Tiempo ocupado</th> <th>Valor producto</th> </tr> </thead> <tbody> <tr> <td>Confección</td> <td>2.880</td> <td>3</td> <td>8640</td> </tr> <tr> <td>Tejido de trenza</td> <td></td> <td>8</td> <td>0</td> </tr> <tr> <td></td> <td></td> <td>0</td> <td>0</td> </tr> <tr> <td></td> <td></td> <td>0</td> <td>0</td> </tr> <tr> <td colspan="3">Total mano de obra por producto</td> <td>8640</td> </tr> </tbody> </table>				Oficio	Valor hora	Tiempo ocupado	Valor producto	Confección	2.880	3	8640	Tejido de trenza		8	0			0	0			0	0	Total mano de obra por producto			8640																								
Oficio	Valor hora	Tiempo ocupado	Valor producto																																																
Confección	2.880	3	8640																																																
Tejido de trenza		8	0																																																
		0	0																																																
		0	0																																																
Total mano de obra por producto			8640																																																
<p style="text-align: center;">GASTOS DE TRANSPORTE</p> <table border="1"> <thead> <tr> <th>Trasnporte</th> <th>Valor mensual</th> <th>Producción promedio mensual</th> <th>Valor producto</th> </tr> </thead> <tbody> <tr> <td>Materia prima</td> <td>8.945</td> <td>30</td> <td>298</td> </tr> <tr> <td>Produ. Elaborados</td> <td>12.611</td> <td>30</td> <td>420</td> </tr> <tr> <td colspan="3">Total gastos de transporte</td> <td>719</td> </tr> </tbody> </table>				Trasnporte	Valor mensual	Producción promedio mensual	Valor producto	Materia prima	8.945	30	298	Produ. Elaborados	12.611	30	420	Total gastos de transporte			719																																
Trasnporte	Valor mensual	Producción promedio mensual	Valor producto																																																
Materia prima	8.945	30	298																																																
Produ. Elaborados	12.611	30	420																																																
Total gastos de transporte			719																																																
<p style="text-align: center;">MATERIA PRIMA NO TRANSFORMADA</p> <table border="1"> <thead> <tr> <th>Unidad de medida</th> <th>Material</th> <th>Valor total del material</th> <th>Cantidad utilizada (cm, gr, etc)</th> <th>Valor producto</th> </tr> </thead> <tbody> <tr> <td>Mts</td> <td>Caña flecha</td> <td>7.200</td> <td>9 m</td> <td>7.200</td> </tr> <tr> <td>Mts</td> <td></td> <td></td> <td></td> <td>0</td> </tr> <tr> <td>Kilo</td> <td></td> <td></td> <td></td> <td>0</td> </tr> <tr> <td>Ovillo (50gr)</td> <td></td> <td></td> <td></td> <td>0</td> </tr> <tr> <td colspan="4">Total materia por referencia</td> <td>7.200</td> </tr> </tbody> </table>				Unidad de medida	Material	Valor total del material	Cantidad utilizada (cm, gr, etc)	Valor producto	Mts	Caña flecha	7.200	9 m	7.200	Mts				0	Kilo				0	Ovillo (50gr)				0	Total materia por referencia				7.200	<p style="text-align: center;">COSTO DEL PRODUCTO</p> <table border="1"> <tbody> <tr> <td colspan="3">Total Mano de Obra + Materia prima + Gastos</td> <td>21.970</td> </tr> </tbody> </table>				Total Mano de Obra + Materia prima + Gastos			21.970										
Unidad de medida	Material	Valor total del material	Cantidad utilizada (cm, gr, etc)	Valor producto																																															
Mts	Caña flecha	7.200	9 m	7.200																																															
Mts				0																																															
Kilo				0																																															
Ovillo (50gr)				0																																															
Total materia por referencia				7.200																																															
Total Mano de Obra + Materia prima + Gastos			21.970																																																
<p style="text-align: center;">OTROS MATERIALES TRANSFORMADOS</p> <table border="1"> <thead> <tr> <th>Unidad de medida</th> <th>Material</th> <th>Valor total del material</th> <th>Cantidad utilizada (cm, gr, etc)</th> <th>Valor producto</th> </tr> </thead> <tbody> <tr> <td>Mts</td> <td>Cinta</td> <td>720</td> <td>60 cm</td> <td>720</td> </tr> <tr> <td>Mts</td> <td>Broche magnético</td> <td>1.000</td> <td>1</td> <td>1.000</td> </tr> <tr> <td>Tubo</td> <td>Hilo 1/2</td> <td>12.900</td> <td>10 mts</td> <td>25</td> </tr> <tr> <td></td> <td>Otros materiales</td> <td></td> <td></td> <td></td> </tr> <tr> <td>Libra</td> <td></td> <td></td> <td></td> <td>0</td> </tr> <tr> <td colspan="4">Total materia por referencia</td> <td>1.745</td> </tr> </tbody> </table>				Unidad de medida	Material	Valor total del material	Cantidad utilizada (cm, gr, etc)	Valor producto	Mts	Cinta	720	60 cm	720	Mts	Broche magnético	1.000	1	1.000	Tubo	Hilo 1/2	12.900	10 mts	25		Otros materiales				Libra				0	Total materia por referencia				1.745	<p style="text-align: center;">PRECIO DE VENTA ARTESANO</p> <table border="1"> <tbody> <tr> <td colspan="2">* * Utilidad aplicada a mano de obra + mp (15%)</td> <td>20.223</td> </tr> <tr> <td colspan="2">Gastos</td> <td>4.385</td> </tr> <tr> <td colspan="2">Precio de Venta</td> <td>24.608</td> </tr> </tbody> </table>				* * Utilidad aplicada a mano de obra + mp (15%)		20.223	Gastos		4.385	Precio de Venta		24.608
Unidad de medida	Material	Valor total del material	Cantidad utilizada (cm, gr, etc)	Valor producto																																															
Mts	Cinta	720	60 cm	720																																															
Mts	Broche magnético	1.000	1	1.000																																															
Tubo	Hilo 1/2	12.900	10 mts	25																																															
	Otros materiales																																																		
Libra				0																																															
Total materia por referencia				1.745																																															
* * Utilidad aplicada a mano de obra + mp (15%)		20.223																																																	
Gastos		4.385																																																	
Precio de Venta		24.608																																																	
				<p style="text-align: center;">PRECIO DE VENTA FERIA</p> <table border="1"> <tbody> <tr> <td colspan="2">Precio de venta artesa. + Empaque + etiqueta</td> <td>30%</td> </tr> <tr> <td colspan="2">24.608</td> <td>31.990</td> </tr> </tbody> </table>				Precio de venta artesa. + Empaque + etiqueta		30%	24.608		31.990																																						
Precio de venta artesa. + Empaque + etiqueta		30%																																																	
24.608		31.990																																																	

* * La utilidad del 15% sólo se aplica al total de mano de obra y materiales.

OBSERVACIONES



No.	Pieza	Material	Cant. o %
2	Forro		15%
1	Bolso utilitario 5	Caña flecha	85%
Tabla de Componentes			

Nombre de la Pieza: Bolso Útil	Referencia: FG-7-5	ESC. X:X	Hoja No. 1/2
Oficio: Tejeduría	Técnica: Trenzado	Materia Prima: Caña Flecha	

Especificaciones Técnicas: Caña Flecha trenzada, tipo granito

Color: Negro/naranja/Crema	Capacidad de Producción / mes: 30	Dimensiones Generales (mm)				
Peso (gr.): 105 gr	Precio Unitario: 536.600	Precio por mayor: \$28.200	Largo: 40mm	Ancho: 180mm	Alto: 210mm	Diámetro: N.A.
Artesano: Fibrarte		Teléfono: 3117297961				
Grupo o Taller: Fibrarte			Departamento: Antioquia		Ciudad: Zaragoza	
Certificado Hecho a Mano Si <input type="checkbox"/> No <input checked="" type="checkbox"/>			Localidad <input type="checkbox"/> Vereda <input checked="" type="checkbox"/> Resguardo <input type="checkbox"/> : Caño La Tres			

Observaciones: Realizar control de calidad y hacer seguimiento de producción.

Responsable: Lizett Pardo Durán	Dibujante: Lizett Pardo Durán		
Aprobado por: Comité de diseño CDA	Fecha: 12/05/2008	Referente(s) <input type="checkbox"/>	Línea <input checked="" type="checkbox"/> Muestra <input checked="" type="checkbox"/> <input type="checkbox"/>

Terminada
En proceso

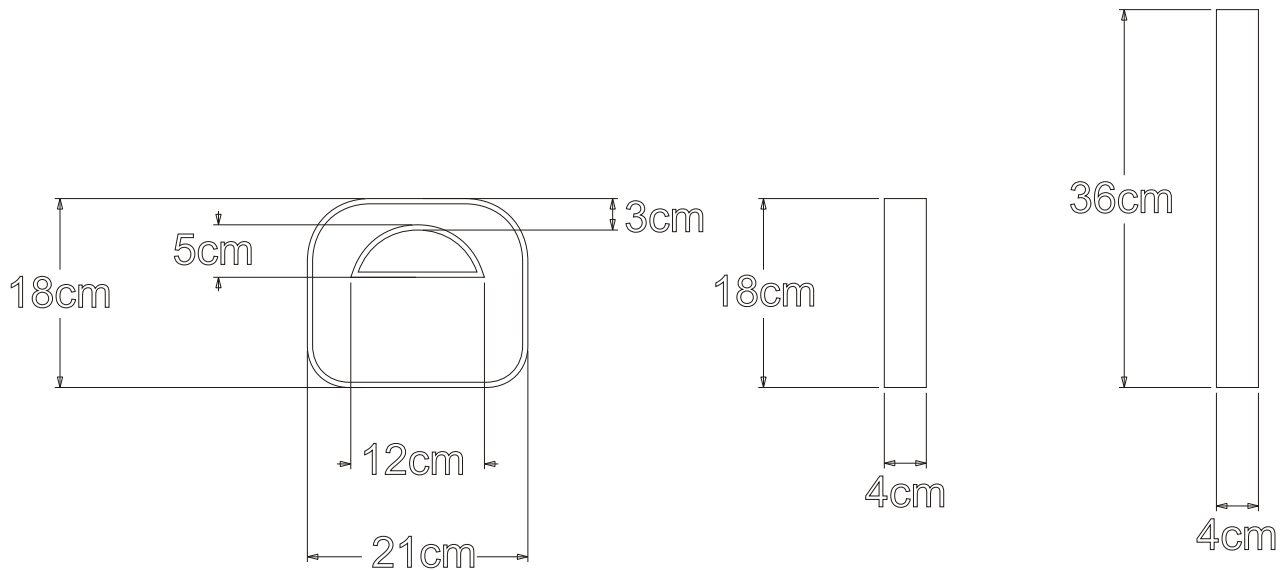

No.	Pieza	Material	Cant. o %
2	Forro		15%
1	Bolso utilitario 5	Caña flecha	85%

Tabla de Componentes

Nombre de la Pieza: Bolso Útil	Referencia: FG-7-5	ESC. X:X	Hoja No. 2/2
Oficio: Tejeduría	Técnica: Trenzado	Materia Prima: Caña Flecha	

Especificaciones Técnicas: Caña Flecha trenzada, tipo granito

Color: Negro/naranja/Crema	Capacidad de Producción / mes: 30	Dimensiones Generales (mm)				
Peso (gr.): 105 gr	Precio Unitario: \$28200	Precio por mayor: \$36.600	Largo: 40mm	Ancho: 180mm	Alto: 210mm	Diámetro: N.A.

Artesano: Fibrarte	Teléfono: 3117297961	Grupo o Taller: Fibrarte	Departamento: Antioquia	Ciudad: Zaragoza
Certificado Hecho a Mano Si <input type="checkbox"/> No <input checked="" type="checkbox"/>			Localidad <input type="checkbox"/> Vereda <input checked="" type="checkbox"/> Resguardo <input type="checkbox"/> : Caño la Tres	

Observaciones: Realizar control de calidad y hacer seguimiento de producción.

Responsable: Lizett Pardo Durán	Dibujante: Lizett Pardo Durán	Referente(s) <input type="checkbox"/>	Línea <input checked="" type="checkbox"/>	Muestra <input checked="" type="checkbox"/> <input type="checkbox"/>
--	--------------------------------------	--	--	---

Terminada En proceso

CUADRO DE COSTOS

PRODUCTO (Referencia): Bolso rectángulo utilitario FG-7-5			
RESPONSABLE: Lizett Pardo Durán			
FECHA: Abril de 2008			
Taller (artesano): Ribrarte			
MANO DE OBRA DIRECTA			
Oficio	Valor hora	Tiempo ocupado	Valor producto
Confección	2.880	4	11520
		8	0
		0	0
		0	0
Total mano de obra por producto			11520

Altura:	21 cms		
Ancho:	18 cms		
Peso:	45 gr		
GASTO FIJOS DEL TALLER			
Servicios	Valor mensual	Producción promedio	Valor producto
Arriendo	100.000	30	4.000
Energía	20.000	30	666
Agua	0	0	-
Teléfono	0	0	-
Total Gastos fijos			4.666

MATERIA PRIMA NO TRANSFORMADA				
Unidad de medida	Material	Valor total del material	Cantidad utilizada (cm, gr, etc)	Valor producto
Mts	Caña flecha	7.200	8 mts	6.400
Mts				0
Kilo				0
Ovillo (50gr)				0
Total materia por referencia				6.400

GASTOS DE TRANSPORTE			
Trasnporte	Valor mensual	Producción promedio mensual	Valor producto
Materia prima	7.965	30	266
Produ. Elaborados	24.151	30	805
Total gastos de transporte			1.071

OTROS MATERIALES TRANSFORMADOS				
Unidad de medida	Material	Valor total del material	Cantidad utilizada (cm, gr, etc)	Valor producto
Mts	Forro o cambre	540	22 cms	540
Mts	Broche magnético	1.000	1	1.000
Tubo	Hilo 1/2	12.900	10 mts	25
	Otros materiales			
Libra				0
Total materia por referencia				1.565

COSTO DEL PRODUCTO	
Total Mano de Obra + Materia prima + Gastos	25.222

PRECIO DE VENTA ARTESANO	
* * Utilidad aplicada a mano de obra + mp (15%)	22.408
Gastos	5.737
Precio de Venta	28.145

PRECIO DE VENTA FERIA	
Precio de venta artesa. + Empaque + etiqueta	30%
28.145	36.588

* * La utilidad del 15% sólo se aplica al total de mano de obra y materiales.

OBSERVACIONES	N/A
----------------------	------------



No.	Pieza	Material	Cant. o %
2	Forro		15%
1	Bolso utilitario 6	Caña flecha	85%
Tabla de Componentes			

Nombre de la Pieza: Bolso Útil	Referencia: FG-7-6	ESC. X:X	Hoja No. 1/2
Oficio: Tejeduría	Técnica: Trenzado	Materia Prima: Caña Flecha	

Especificaciones Técnicas: Caña Flecha trenzada, tipo granito

Color: Naranja/Crema	Capacidad de Producción / mes: 30	Dimensiones Generales (mm)				
Peso (gr.): 105 gr	Precio Unitario: \$ 35.200	Precio por mayor: \$ 27.000	Largo: 40mm	Ancho: 200mm	Alto: 200mm	Diámetro: N.A.
Artesano: Fibrarte		Teléfono: 3117297961				
Grupo o Taller: Fibrarte			Departamento: Antioquia		Ciudad: Zaragoza	
Certificado Hecho a Mano Si <input type="checkbox"/> No <input checked="" type="checkbox"/>			Localidad <input type="checkbox"/> Vereda <input checked="" type="checkbox"/> Resguardo <input type="checkbox"/> : Caño La Tres			

Observaciones: Realizar control de calidad y hacer seguimiento de producción, en el extremo superior hacer el refuerzo que se requiere.

Responsable: Lizett Pardo Durán	Dibujante: Lizett Pardo Durán		
Aprobado por: Comité de diseño CDA	Fecha: 12/05/2008	Referente(s) <input type="checkbox"/>	Línea <input checked="" type="checkbox"/> Muestra <input checked="" type="checkbox"/> <input type="checkbox"/>

Terminada
En proceso

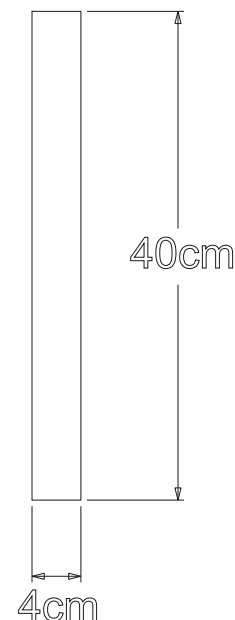
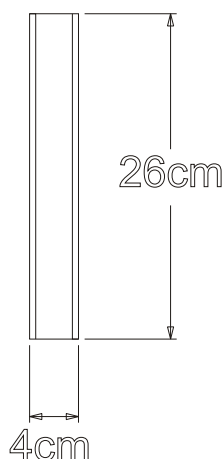
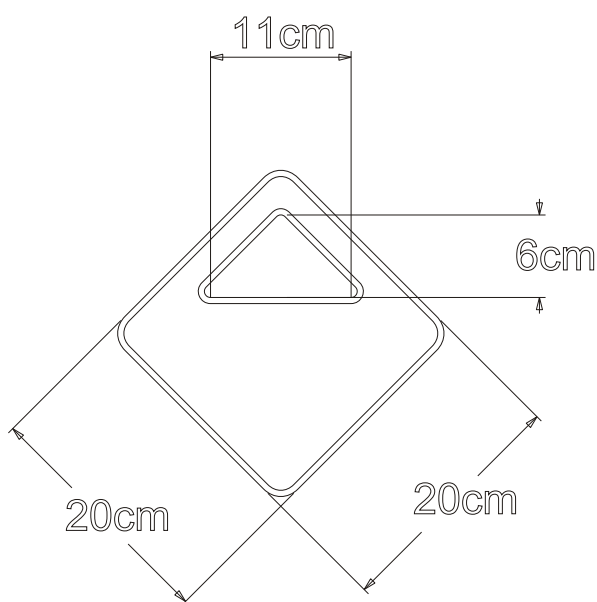

No.	Pieza	Material	Cant. o %
2	Forro		15%
1	Bolso utilitario 6	Caña flecha	85%

Tabla de Componentes

Nombre de la Pieza: Bolso Útil	Referencia: FG-7-6	ESC. X:X	Hoja No. 2/2
Oficio: Tejeduría	Técnica: Trenzado	Materia Prima: Caña Flecha	

Especificaciones Técnicas: Caña Flecha trenzada			

Color: Naranja/Crema	Capacidad de Producción / mes: 30	Dimensiones Generales (mm)		
Peso (gr.): 105 gr	Precio Unitario: \$35.000	Precio por mayor: \$27.00	Largo: 40mm	Ancho: 200mm
			Alto: 200mm	Diámetro: N.A.

Artesano: Fibrarte	Teléfono: 3117297961		
Grupo o Taller: Fibrarte	Departamento: Antioquia	Ciudad: Zaragoza	
Certificado Hecho a Mano Si <input type="checkbox"/> No <input type="checkbox"/>		Localidad <input type="checkbox"/> Vereda <input checked="" type="checkbox"/> Resguardo <input type="checkbox"/> : Caño La Tres	

Observaciones: Realizar control de calidad y hacer seguimiento de producción, en el extremo superior hacer el refuerzo que se requiere.

Responsable: Lizett Pardo Durán	Dibujante: Lizett Pardo Durán		
Aprobado por: Comité de diseño CDA	Fecha: 12/05/2008	Referente(s) <input type="checkbox"/>	Línea <input checked="" type="checkbox"/>
		Muestra <input checked="" type="checkbox"/>	<input type="checkbox"/>

Terminada
 En proceso

CENTRO DE DESARROLLO ARTESANAL-CONVENIO ACCION SOCIAL

CUADRO DE COSTOS

PRODUCTO (Referencia): Bolso utilitario rombo FG-7-6			
RESPONSABLE: Lizett Pardo Durán			
FECHA: Abril de 2008			
Taller (artesano): Ribrarte			
MANO DE OBRA DIRECTA			
Oficio	Valor hora	Tiempo ocupado	Valor producto
Confección	2.880	4	11520
Tejido de trenza		8	0
		0	0
		0	0
Total mano de obra por producto			11520

Altura:	20.cms
Ancho:	20.cms
Peso:	80 gr



GASTO FIJOS DEL TALLER			
Servicios	Valor mensual	Producción promedio	Valor producto
Arriendo	120.000	30	4.000
Energía	20.000	30	666
Agua	0	0	-
Teléfono	0	0	-
Total Gastos fijos			4.666

MATERIA PRIMA NO TRANSFORMADA				
Unidad de medida	Material	Valor total del material	Cantidad utilizada (cm, gr, etc)	Valor producto
Mts	Caña flecha	4.320	7.2 mts	4.320
Mts				0
Kilo				0
Ovillo (50gr)				0
Total materia por referencia				4.320

GASTOS DE TRANSPORTE			
Trasporte	Valor mensual	Producción promedio mensual	Valor producto
Materia prima	7.100	30	236
Produ. Elaborados	23.286	30	776
Total gastos de transporte			1.012

COSTO DEL PRODUCTO	
Total Mano de Obra + Materia prima + Gastos	23.574

OTROS MATERIALES TRANSFORMADOS				
Unidad de medida	Material	Valor total del material	Cantidad utilizada (cm, gr, etc)	Valor producto
Mts	Forro o cambre	540	20 cms	540
Mts	Broche magnético	1.000	1	1.000
Tubo	Hilo 1/2	12.900	8 mts	400
	Cinta	840	8 mts	840
Libra				20
Total materia por referencia				2.780

PRECIO DE VENTA ARTESANO	
* * Utilidad aplicada a mano de obra + mp (15%)	21.413
Gastos	5.678
Precio de Venta	27.091

PRECIO DE VENTA FERIA	
Precio de venta artesa. + Empaque + etiqueta	30%
27.091	35.218

* * La utilidad del 15% sólo se aplica al total de mano de obra y materiales.

OBSERVACIONES	N/A
----------------------	------------



No.	Pieza	Material	Cant. o %
2	Forro		15%
1	Bolso utilitario 7	Caña flecha	85%
Tabla de Componentes			

Nombre de la Pieza: Bolso Pequeño	Referencia: FG-7-7	ESC. X:X	Hoja No. 1/2
Oficio: Tejeduría	Técnica: Trenzado	Materia Prima: Caña Flecha	

Especificaciones Técnicas: Caña Flecha trenzada

Color: Naranja/Negro/Crema	Capacidad de Producción / mes: 40	Dimensiones Generales (mm)				
Peso (gr.): 90 gr	Precio Unitario: \$33.250	Precio por mayor: \$25.600	Largo: 40mm	Ancho: 180mm	Alto: 180mm	Diámetro: 180mm
Artesano: Fibrarte	Teléfono: 3117297961					

Grupo o Taller: Fibrarte	Departamento: Antioquia	Ciudad: Zaragoza
Certificado Hecho a Mano Si <input type="checkbox"/> No <input checked="" type="checkbox"/>	Localidad <input type="checkbox"/> Vereda <input checked="" type="checkbox"/> Resguardo <input type="checkbox"/> : Caño La Tres	

Observaciones: Realizar control de calidad y hacer seguimiento de producción.

Responsable: Lizett Pardo Durán	Dibujante: Lizett Pardo Durán
Aprobado por: Comité de diseño CDA	Fecha: 12/05/2008
Referente(s) <input type="checkbox"/>	Línea <input checked="" type="checkbox"/>
Muestra <input checked="" type="checkbox"/>	<input type="checkbox"/>

Terminada
En proceso

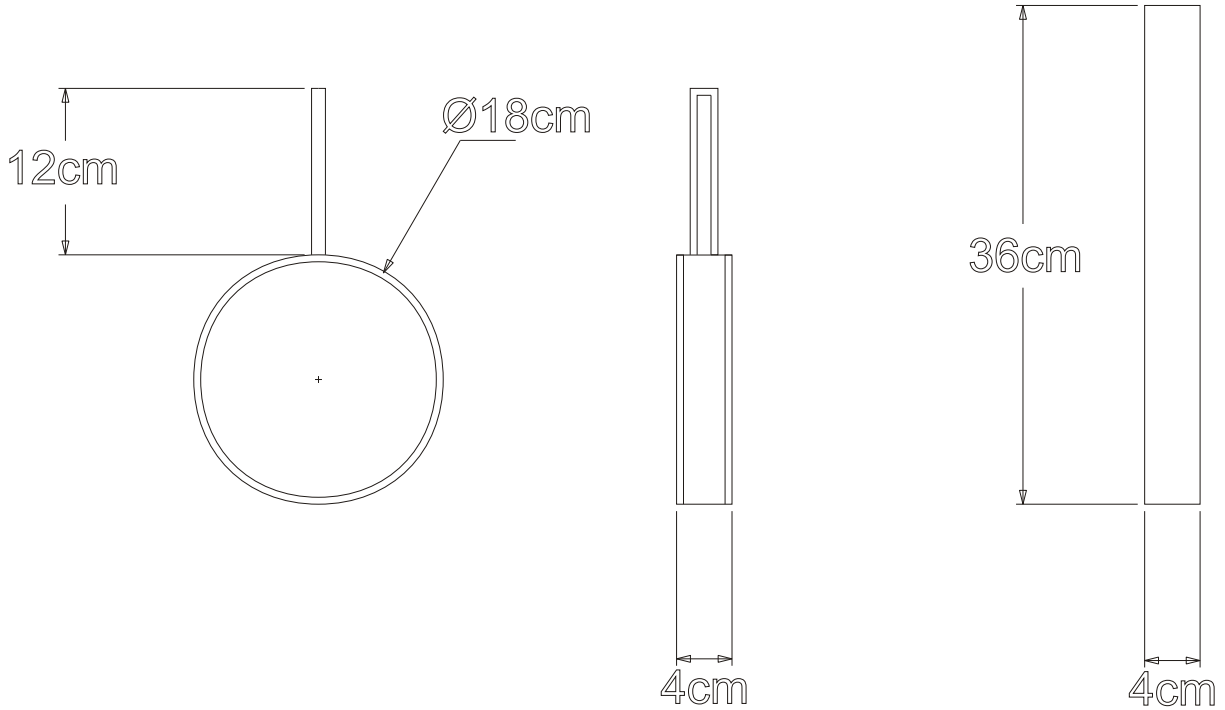

No.	Pieza	Material	Cant. o %
2	Forro		15%
1	Bolso utilitario 7	Caña flecha	85%
Tabla de Componentes			

Nombre de la Pieza: Bolso Pequeño	Referencia: FG-7-7	ESC. X:X	Hoja No. 2/2
Oficio: Tejeduría	Técnica: Trenzado	Materia Prima: Caña Flecha	

Especificaciones Técnicas: Caña Flecha trenzada

Color: Naranja/Negro/Crema	Capacidad de Producción / mes: 40	Dimensiones Generales (mm)				
Peso (gr.): 90 gr	Precio Unitario: \$33.250	Precio por mayor: \$25.600	Largo: 40mm	Ancho: 180mm	Alto: 180mm	Diámetro: 180mm
Artesano: Fibrarte		Teléfono: 3117297961				

Grupo o Taller: Fibrarte	Departamento: Antioquia	Ciudad: Zaragoza
Certificado Hecho a Mano Si <input type="checkbox"/> No <input checked="" type="checkbox"/>	Localidad <input type="checkbox"/> Vereda <input checked="" type="checkbox"/> Resguardo <input type="checkbox"/> : Caño La Tres	

Observaciones: Realizar control de calidad y hacer seguimiento de producción.

Responsable: Lizett Pardo Durán	Dibujante: Lizett Pardo Durán	Referente(s) <input type="checkbox"/>	Línea <input checked="" type="checkbox"/>	Muestra <input checked="" type="checkbox"/>	<input type="checkbox"/>
Aprobado por: Comité de diseño CDA	Fecha: 12/05/2008				

CUADRO DE COSTOS

PRODUCTO (Referencia): Cartera cosméticos redonda FG-7-7			
RESPONSABLE: Lizett Pardo Durán			
FECHA: Abril de 2008			
Taller (artesano): Ribrarte			
MANO DE OBRA DIRECTA			
Oficio	Valor hora	Tiempo ocupado	Valor producto
Confección	2.880	2	5760
Tejido de trenza		8	0
		0	0
		0	0
Total mano de obra por producto			5760

Altura:	18 cms		
Ancho:	18 cms.		
Peso:	100 grs		
GASTO FIJOS DEL TALLER			
Servicios	Valor mensual	Producción promedio	Valor producto
Arriendo	120.000	40	3.000
Energía	0	0	-
Agua	0	0	-
Teléfono	0	0	-
			3.000

MATERIA PRIMA NO TRANSFORMADA				
Unidad de medida	Material	Valor total del material	Cantidad utilizada (cm, gr, etc)	Valor producto
Mts	Caña flecha	8.000	10 mts	8.000
Mts				0
Kilo				0
Ovillo (50gr)				0
Total materia por referencia				8.000

GASTOS DE TRANSPORTE			
Trasporte	Valor mensual	Producción promedio mensual	Valor producto
Materia prima	10.206	40	255
Produ. Elaborados	18966	40	474
Total gastos de transporte			729

OTROS MATERIALES TRANSFORMADOS				
Unidad de medida	Material	Valor total del material	Cantidad utilizada (cm, gr, etc)	Valor producto
Mts	Forro o cambre	675	25 cms	675
Mts	Broche magnético	1.000	1	1.000
Tubo	Hilo 1/2	500	10 mts	500
	Otros materiales	12.900	12	31
Libra				0
Total materia por referencia				2.206

COSTO DEL PRODUCTO	
Total Mano de Obra + Materia prima + Gastos	19.695

PRECIO DE VENTA ARTESANO	
* * Utilidad aplicada a mano de obra + mp (15%)	21.672
Gastos	3.900
Precio de Venta	25.572

PRECIO DE VENTA FERIA	
Precio de venta artesa. + Empaque + etiqueta	30%
25.572	33.244

* * La utilidad del 15% sólo se aplica al total de mano de obra y materiales.

OBSERVACIONES	N/A
----------------------	------------



No.	Pieza	Material	Cant. o %
2	Forro		15%
1	Bolso utilitario 8	Caña flecha	85%
Tabla de Componentes			

Nombre de la Pieza: Bolso Pequeño	Referencia: FG-7-8	ESC. X:X	Hoja No. 1/2
Oficio: Tejeduría	Técnica: Trenzado	Materia Prima: Caña Flecha	

Especificaciones Técnicas: Caña Flecha trenzada.

Color: Naranja/Crema	Capacidad de Producción / mes: 40	Dimensiones Generales (mm)				
Peso (gr.): 95 gr	Precio Unitario: \$31.850	Precio por mayor: 24.500	Largo: 40mm	Ancho: 200mm	Alto: 200mm	Diámetro: N.A.
Artesano: Fibrarte	Teléfono: 3117297961					

Grupo o Taller: Fibrarte	Departamento: Antioquia	Ciudad: Zaragoza
Certificado Hecho a Mano Si <input type="checkbox"/> No <input checked="" type="checkbox"/>	Localidad <input type="checkbox"/> Vereda <input checked="" type="checkbox"/> Resguardo <input type="checkbox"/> : Caño la Tres	

Observaciones: Realizar control de calidad y hacer seguimiento de producción.

Responsable: Lzzett Pardo Durán	Dibujante: Lizett Pardo Durán
Aprobado por: Comité de diseño CDA	Fecha: 12/05/2008
Referente(s) <input type="checkbox"/>	Línea <input checked="" type="checkbox"/> Muestra <input checked="" type="checkbox"/> <input type="checkbox"/>

Terminada En proceso



FORMATO
Ficha de Producto y Planos Técnicos

CODIGO: FORFAT 24

FECHA: 2007 10 18

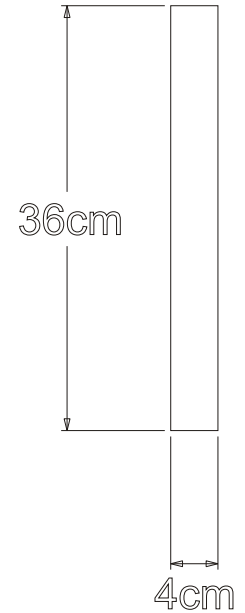
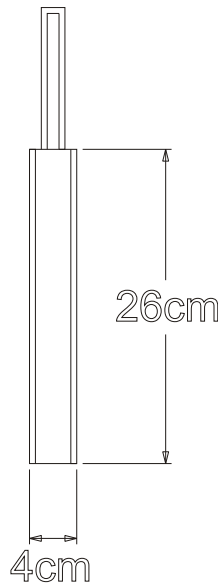
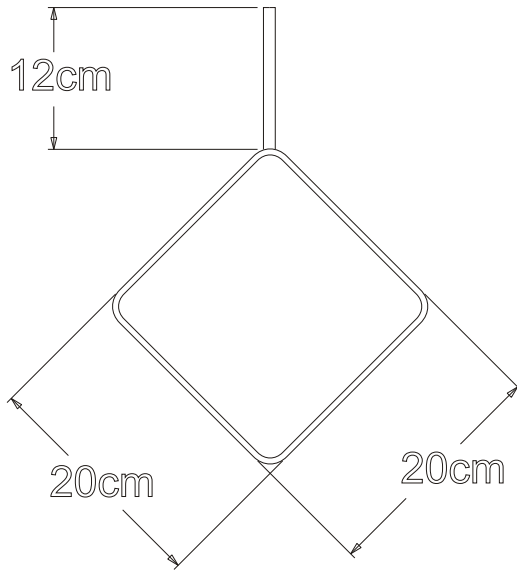

No.	Pieza	Material	Cant. o %
2	Forro		15%
1	Bolso utilitario 8	Caña flecha	85%

Tabla de Componentes

Nombre de la Pieza: Bolso Pequeño	Referencia: FG-7-8	ESC. X:X	Hoja No. 2/2
Oficio: Tejeduría	Técnica: Trenzado	Materia Prima: Caña Flecha	

Especificaciones Técnicas: Caña Flecha trenzada, tipo granito

Color: Naranja/Crema	Capacidad de Producción / mes: 40	Dimensiones Generales (mm)				
Peso (gr.): 95 gr	Precio Unitario: \$ 31.850	Precio por mayor: \$24.500	Largo: 40mm	Ancho: 200mm	Alto: 200mm	Diámetro: N.A.
Artesano: Fibrarte		Teléfono: 3117297961				

Grupo o Taller: Fibrarte	Departamento: Antioquia	Ciudad: Zaragoza
Certificado Hecho a Mano Si <input type="checkbox"/> No <input checked="" type="checkbox"/>	Localidad <input type="checkbox"/> Vereda <input checked="" type="checkbox"/> Resguardo <input type="checkbox"/> : Caño la Tres	

Observaciones: Realizar control de calidad y hacer seguimiento de producción.

Responsable: Lizett Pardo Durán	Dibujante: Lizett Pardo Durán
Aprobado por: Comité de diseño CDA	Fecha: 12/05/2008
Referente(s) <input type="checkbox"/>	Línea <input checked="" type="checkbox"/>
Muestra <input checked="" type="checkbox"/>	<input type="checkbox"/>

Terminada
En proceso

CUADRO DE COSTOS

PRODUCTO (Referencia): Bolsa pequeña FG.7-8			
RESPONSABLE: Lizett Pardo Durán			
FECHA: Abril de 2008			
Taller (artesano): Ribrarte			
MANO DE OBRA DIRECTA			
Oficio	Valor hora	Tiempo ocupado	Valor producto
Confección	2.880	3	8640
			0
		0	0
		0	0
Total mano de obra por producto			8640

Altura:	20 cms		
Ancho:	20 cms		
Peso:	100 gr		
GASTO FIJOS DEL TALLER			
Servicios	Valor mensual	Producción promedio	Valor producto
Arriendo	120.000	40	3.000
Energía	0	0	-
Aqua	0	0	-
Teléfono	0	0	-
Total Gastos fijos			3.000

MATERIA PRIMA NO TRANSFORMADA				
Unidad de medida	Material	Valor total del material	Cantidad utilizada (cm, gr, etc)	Valor producto
Mts	Caña flecha	8.000	10 mts	8.000
Mts				0
Kilo				0
Ovillo (50gr)				0
Total materia por referencia				8.000

GASTOS DE TRANSPORTE			
Trasnporte	Valor mensual	Producción promedio mensual	Valor producto
Materia prima	9.270	40	232
Produ. Elaborados	20.910	40	523
Total gastos de transporte			755

OTROS MATERIALES TRANSFORMADOS				
Unidad de medida	Material	Valor total del material	Cantidad utilizada (cm, gr, etc)	Valor producto
Mts	Cinta falla	240	20 cms	240
Mts	Broche magnético	1.000	1	1000
Tubo	Hilo 1/2	12.900	12 mts	30
	Otros materiales			
Libra				0
Total materia por referencia				1.270

COSTO DEL PRODUCTO	
Total Mano de Obra + Materia prima + Gastos	17.910

PRECIO DE VENTA ARTESANO	
* * Utilidad aplicada a mano de obra + mp (15%)	20.600
Gastos	3.900
Precio de Venta	24.500

PRECIO DE VENTA FERIA	
Precio de venta artesa.+ Empaque + etiqueta	30%
24.500	31.850

* * La utilidad del 15% sólo se aplica al total de mano de obra y materiales.

OBSERVACIONES	N/A
----------------------	------------



FORMATO
Ficha de Producto y Planos Técnicos

CODIGO: FORFAT 24

FECHA: 2007 10 18



No.	Pieza	Material	Cant. o %
3	Cinta cargadera		10%
2	Forro		10%
1	Bolso utilitario 9	Caña flecha	80%
Tabla de Componentes			

Nombre de la Pieza: Bolso Pequeño	Referencia: FG-7-9	ESC. X:X	Hoja No. 1/2
Oficio: Tejeduría	Técnica: Trenzado	Materia Prima: Caña Flecha	

Especificaciones Técnicas: Caña Flecha trenzada, tipo granito

Color: Naranja/Crema	Capacidad de Producción / mes: 40	Dimensiones Generales (mm)				
Peso (gr.): 90 gr	Precio Unitario: \$28.200	Precio por mayor: \$ 21.600	Largo: 40mm	Ancho: 140mm	Alto: 180mm	Diámetro: N.A.
Artesano: Fibrarte		Teléfono: 3117297961				

Grupo o Taller: Fibrarte	Departamento: Antioquia	Ciudad: Zaragoza
Certificado Hecho a Mano Si <input type="checkbox"/> No <input checked="" type="checkbox"/>	Localidad <input type="checkbox"/> Vereda <input checked="" type="checkbox"/> Resguardo <input type="checkbox"/> : Caño la Tres	

Observaciones: Realizar control de calidad y hacer seguimiento de producción, mantener las líneas según el patrón.

Responsable: Lizzet Pardo Durán	Dibujante: Lizzet Pardo Durán
Aprobado por: Comité de diseño CDA	Fecha: 12/05/2008

Referente(s) Línea Muestra

Terminada En proceso

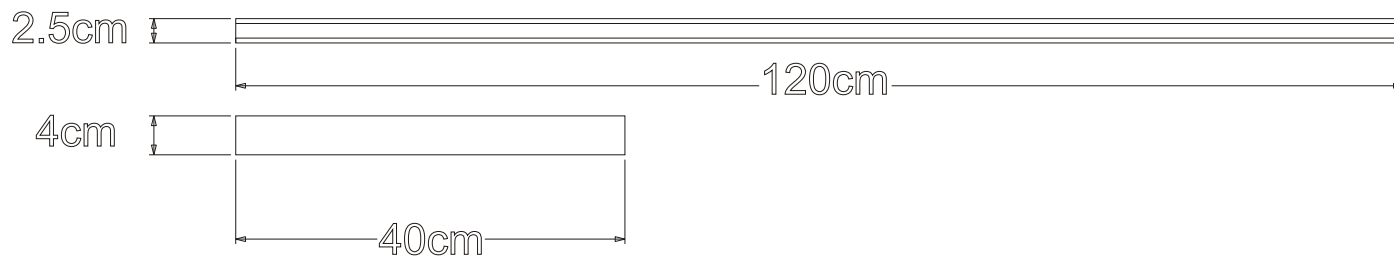
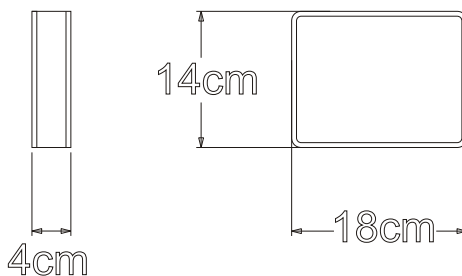

No.	Pieza	Material	Cant. o %
3	Cinta cargadera		10%
2	Forro		10%
1	Bolso utilitario 9	Caña flecha	80%
Tabla de Componentes			

Nombre de la Pieza: Bolso Pequeño **Referencia:** FG-7-9 **ESC.** X:X **Hoja No.** 2/2

Oficio: Tejeduría **Técnica:** Trenzado **Materia Prima:** Caña Flecha

Especificaciones Técnicas: Caña Flecha trenzada, tipo granito

Color: Naranja/Crema		Capacidad de Producción / mes: 40		Dimensiones Generales (mm)			
Peso (gr.): 90 gr	Precio Unitario: \$ 28.200	Precio por mayor: \$ 21.600		Largo: 40mm	Ancho: 140mm	Alto: 180mm	Diámetro: N.A.

Artesano: Fibrarte **Teléfono:** 3117297961

Grupo o Taller: Fibrarte **Departamento:** Antioquia **Ciudad:** Zaragoza

Certificado Hecho a Mano Si No **Localidad** **Vereda** **Resguardo** : Caño la Tres

Observaciones: Realizar control de calidad y hacer seguimiento de producción, mantener las líneas según el patrón.

Responsable: Lizett Pardo Durán **Dibujante:** Lizett Pardo Durán

Aprobado por: Comité de diseño CDA **Fecha:** 12/05/2008 Referente(s) Línea Muestra

Terminada
En proceso

CUADRO DE COSTOS

PRODUCTO (Referencia): Bolsa pequeña FG-7-9				Altura: 12 cms				
RESPONSABLE: Lizett Pardo Durán				Ancho: 20 cms				
FECHA: Abril de 2008				Peso: 100 grs				
Taller (artesano): Ribrarte								
MANO DE OBRA DIRECTA				GASTO FIJOS DEL TALLER				
Oficio	Valor hora	Tiempo ocupado	Valor producto	Servicios	Valor mensual	Producción promedio	Valor producto	
Confección	2.880	3	8640	Arriendo	120.000	40	3.000	
Tejido de trenza		8	0	Energía	0	0	-	
		0	0	Agua	0	0	-	
		0	0	Teléfono	0	0	-	
Total mano de obra por producto			8640	Total Gastos fijos		3.000		
MATERIA PRIMA NO TRANSFORMADA				GASTOS DE TRANSPORTE				
Unidad de medida	Material	Valor total del material	Cantidad utilizada (cm, gr, etc)	Valor producto	Trasnporte	Valor mensual	Producción promedio mensual	Valor producto
Mts	Caña flecha	800	6 mts	4.800	Materia prima	7.000	40	175
Mts				0	Produ. Elaborados	18.640	40	466
Kilo				0	641			
Ovillo (50gr)				0	COSTO DEL PRODUCTO			
					Total Mano de Obra + Materia prima + Gastos			19.279
Total materia por referencia				4.800	PRECIO DE VENTA ARTESANO			
OTROS MATERIALES TRANSFORMADOS								
Unidad de medida	Material	Valor total del material	Cantidad utilizada (cm, gr, etc)	Valor producto	* * Utilidad aplicada a mano de obra + mp (15%)			17.984
Mts	Forro o cambre	2.700	20 cms	180	Gastos			3.641
Mts	Broche magnético	1.000	2	2.000	Precio de Venta			21.625
Tubo	Hilo 1/2	12.900	7 mts	18	PRECIO DE VENTA FERIA			
	Otros materiales				Precio de venta artesa. + Empaque + etiqueta			30%
Libra				0	21.625			28.112
Total materia por referencia				2.198				

* * La utilidad del 15% sólo se aplica al total de mano de obra y materiales.

OBSERVACIONES	N/A
----------------------	------------



FORMATO
Ficha de Producto y Planos Técnicos

CODIGO: FORFAT 24

FECHA: 2007 10 18



No.	Pieza	Material	Cant. o %
1	Individual	Caña flecha	100%

Tabla de Componentes

Nombre de la Pieza: Individual	Referencia: FG-7-10	ESC. X:X	Hoja No. 1/2
Oficio: Tejeduría	Técnica: Trenzado	Materia Prima: Caña Flecha	

Especificaciones Técnicas: Caña Flecha trenzada.

Color: Negro/Naranja/Crema	Capacidad de Producción / mes: 24	Dimensiones Generales (mm)			
Peso (gr.): 70 gr	Precio Unitario: \$19.065	Precio por mayor: \$14.665	Largo: 300mm	Ancho: 400mm	Alto: N.A.
Artesano: Fibrarte	Teléfono: 3117297961	Diámetro: N.A.			

Grupo o Taller: Fibrarte	Departamento: Antioquia	Ciudad: Zaragoza
Certificado Hecho a Mano Si <input type="checkbox"/> No <input checked="" type="checkbox"/>	Localidad <input type="checkbox"/> Vereda <input checked="" type="checkbox"/> Resguardo <input type="checkbox"/> : Caño la Tres	

Observaciones: Realizar control de calidad y hacer seguimiento de producción, mantener las líneas según el patrón.

Responsable: Lizett Pardo Durán	Dibujante: Lizett Pardo Durán	Terminada <input checked="" type="checkbox"/>	En proceso <input type="checkbox"/>
Aprobado por: Comité de diseño CDA	Fecha: 12/05/2008	Referente(s) <input type="checkbox"/>	Línea <input checked="" type="checkbox"/> Muestra <input checked="" type="checkbox"/>

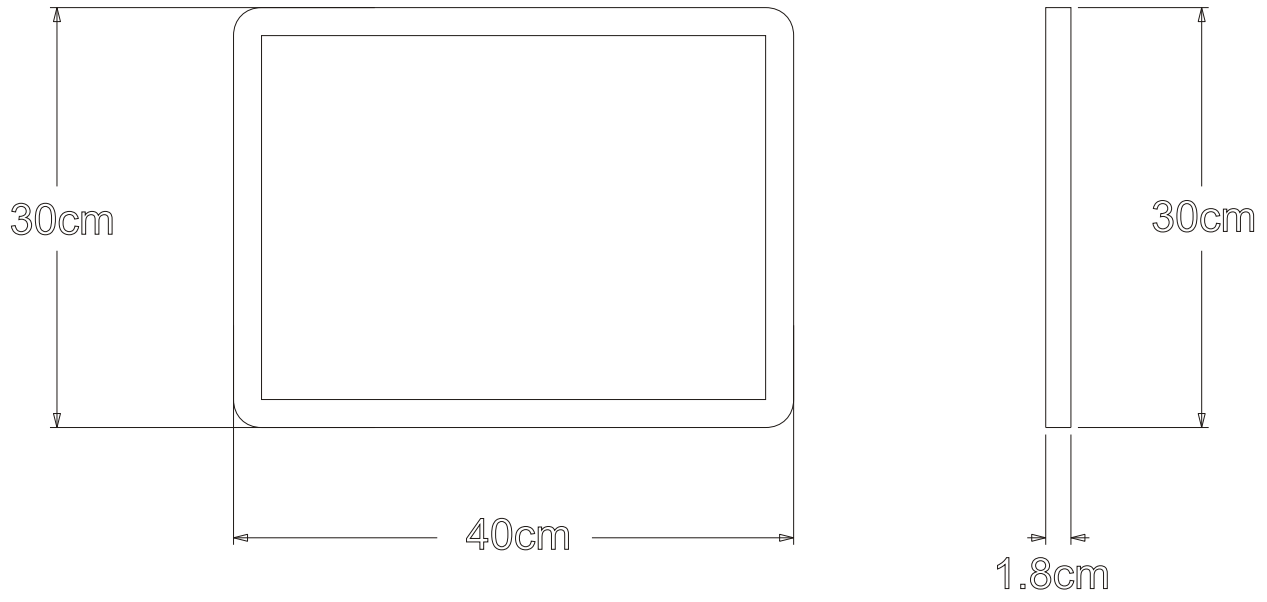

No.	Pieza	Material	Cant. o %
1	Individual	Caña flecha	100%

Tabla de Componentes

Nombre de la Pieza: Individual	Referencia: FG-7-10	ESC. X:X	Hoja No. 2/2
Oficio: Tejeduría	Técnica: Trenzado	Materia Prima: Caña Flecha	

Especificaciones Técnicas: Caña Flecha trenzada

Color: Negro/Naranja/Crema	Capacidad de Producción / mes: 24	Dimensiones Generales (mm)			
Peso (gr.): 70 gr	Precio Unitario: \$19.065	Precio por mayor: \$14.665	Largo: 300mm	Ancho: 400mm	Alto: N.A.
Artesano: Fibrarte	Teléfono: 3117297961			Diámetro: N.A.	

Grupo o Taller: Fibrarte	Departamento: Antioquia	Ciudad: Zaragoza
Certificado Hecho a Mano Si <input type="checkbox"/> No <input checked="" type="checkbox"/>	Localidad <input type="checkbox"/> Vereda <input checked="" type="checkbox"/> Resguardo <input type="checkbox"/> : Caño la Tres	

Observaciones: Realizar control de calidad y hacer seguimiento de producción, mantener las líneas según el patrón.

Responsable: Lizett Pardo Durán	Dibujante: Lizett Pardo Durán	Terminada <input checked="" type="checkbox"/>	En proceso <input type="checkbox"/>
Aprobado por: Comité de diseño CDA	Fecha: 12/05/2008	Referente(s) <input type="checkbox"/>	Línea <input checked="" type="checkbox"/> Muestra <input checked="" type="checkbox"/>

CUADRO DE COSTOS

PRODUCTO (Referencia): Individual FG-7-10			
RESPONSABLE: Lizett Pardo Durán			
FECHA: Abril de 2008			
Taller (artesano): Ribrarte			
MANO DE OBRA DIRECTA			
Oficio	Valor hora	Tiempo ocupado	Valor producto
Confección	2.880	2	5760
Tejido de trenza		8	0
		0	0
		0	0
Total mano de obra por producto			5760

Altura:	30 cms
Ancho:	40 cms
Peso:	80 grs



GASTO FIJOS DEL TALLER			
Servicios	Valor mensual	Producción promedio	Valor producto
Arriendo	0	0	-
Energía	0	0	-
Agua	0	0	-
Teléfono	0	0	-
Total Gastos fijos			-

MATERIA PRIMA NO TRANSFORMADA				
Unidad de medida	Material	Valor total del material	Cantidad utilizada (cm, gr, etc)	Valor producto
Mts	Caña flecha	800	8mts	6.400
Mts				0
Kilo				0
Ovillo (50gr)				0
Total materia por referencia				6.400

GASTOS DE TRANSPORTE			
Trasporte	Valor mensual	Producción promedio mensual	Valor producto
Materia prima	6.529	24	272
Produ. Elaborados	11.290	24	470
Total gastos de transporte			742

COSTO DEL PRODUCTO	
Total Mano de Obra + Materia prima + Gastos	13.000

OTROS MATERIALES TRANSFORMADOS				
Unidad de medida	Material	Valor total del material	Cantidad utilizada (cm, gr, etc)	Valor producto
Mts	Hilo Koban 1/2	12.900	1000	129
Mts				0
Tubo				
Libra				0
Total materia por referencia				129

PRECIO DE VENTA ARTESANO	
* * Utilidad aplicada a mano de obra + mp (15%)	14.132
Gastos	533
Precio de Venta	14.665

PRECIO DE VENTA FERIA	
Precio de venta artesa. + Empaque + etiqueta	30%
	14.665
	19.065

* * La utilidad del 15% sólo se aplica al total de mano de obra y materiales.

OBSERVACIONES	N/A
----------------------	------------



No.	Pieza	Material	Cant. o %
1	Individual	Caña flecha	100%

Tabla de Componentes

Nombre de la Pieza: Individual	Referencia: FG-7-11	ESC. X:X	Hoja No. 1/2
Oficio: Tejeduría	Técnica: Trenzado	Materia Prima: Caña Flecha	

Especificaciones Técnicas: Caña Flecha trenzada.

Color: Negro/Naranja/Crema	Capacidad de Producción / mes: 24	Dimensiones Generales (mm)				
Peso (gr.): 70 gr	Precio Unitario: \$17.100	Precio por mayor: \$ 13.200	Largo: 300mm	Ancho: 400mm	Alto: N.A.	Diámetro: N.A.
Artesano: Fibrarte	Teléfono: 3117297961					

Grupo o Taller: Fibrarte	Departamento: Antioquia	Ciudad: Zaragoza
Certificado Hecho a Mano Si <input type="checkbox"/> No <input checked="" type="checkbox"/>	Localidad <input type="checkbox"/> Vereda <input checked="" type="checkbox"/> Resguardo <input type="checkbox"/> : Caño la Tres	

Observaciones: Realizar control de calidad y hacer seguimiento de producción.

Responsable: Lizett Pardo Durán	Dibujante: Lizett Pardo Durán	Referente(s) <input type="checkbox"/>	Línea <input checked="" type="checkbox"/>	Muestra <input checked="" type="checkbox"/> <input type="checkbox"/>
Aprobado por: Comité de diseño CDA	Fecha: 12/05/2008			



FORMATO
Ficha de Producto y Planos Técnicos

CODIGO: FORFAT 24

FECHA: 2007 10 18

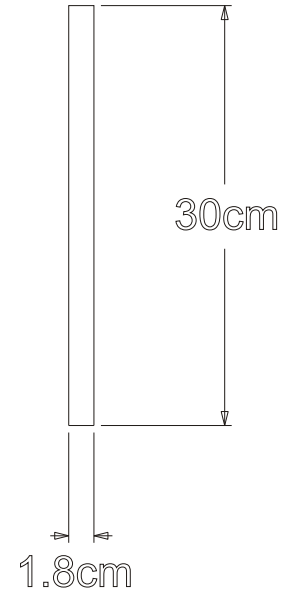
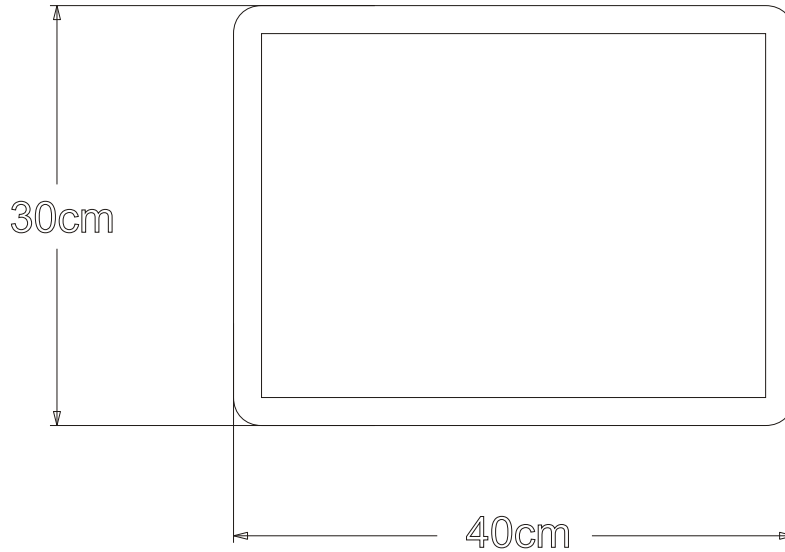

No.	Pieza	Material	Cant. o %
1	Individual	Caña flecha	100%

Tabla de Componentes

Nombre de la Pieza: Individual	Referencia: FG-7-11	ESC. X:X	Hoja No. 2/2
Oficio: Tejeduría	Técnica: Trenzado	Materia Prima: Caña Flecha	

Especificaciones Técnicas: Caña Flecha trenzada.

Color: Negro/Naranja/Crema	Capacidad de Producción / mes: 24	Dimensiones Generales (mm)			
Peso (gr.): 70 gr	Precio Unitario: \$17.100	Precio por mayor: \$13.200	Largo: 300mm	Ancho: 400mm	Alto: N.A.
					Diámetro: N.A.

Artesano: Fibrarte	Teléfono: 3117297961		
Grupo o Taller: Fibrarte	Departamento: Antioquia	Ciudad: Zaragoza	
Certificado Hecho a Mano Si <input type="checkbox"/> No <input checked="" type="checkbox"/>	Localidad <input type="checkbox"/> Vereda <input checked="" type="checkbox"/> Resguardo <input type="checkbox"/>	: Caño la Tres	

Observaciones: Realizar control de calidad y hacer seguimiento de producción.

Responsable: Lizett Pardo Durán	Dibujante: Lizett Pardo Durán		
Aprobado por: Comité de diseño CDA	Fecha: 12/05/2008	Referente(s) <input type="checkbox"/>	Línea <input checked="" type="checkbox"/> Muestra <input checked="" type="checkbox"/> <input type="checkbox"/>

Terminada En proceso

CUADRO DE COSTOS

PRODUCTO (Referencia): Individual FG-7-11			
RESPONSABLE: Lizett Pardo Durán			
FECHA: Abril de 2008			
Taller (artesano): Ribrarte			
MANO DE OBRA DIRECTA			
Oficio	Valor hora	Tiempo ocupado	Valor producto
Confección	2.880	2	5760
Tejido de trenza		8	0
		0	0
		0	0
Total mano de obra por producto			5760

Altura:	30 cms	
Ancho:	40 cms	
Peso:	80 grs	

GASTO FIJOS DEL TALLER			
Servicios	Valor mensual	Producción promedio	Valor producto
Arriendo	0	0	-
Energía	0	0	-
Agua	0	0	-
Teléfono	0	0	-
Total Gastos fijos			-

MATERIA PRIMA NO TRANSFORMADA				
Unidad de medida	Material	Valor total del material	Cantidad utilizada (cm, gr, etc)	Valor producto
Mts	Caña flecha	800	7 mts	5.600
Mts				0
Kilo				0
Ovillo (50gr)				0
Total materia por referencia				5.600

GASTOS DE TRANSPORTE			
Trasnporte	Valor mensual	Producción promedio mensual	Valor producto
Materia prima	820	24	34
Produ. Elaborados	6580	24	274
Total gastos de transporte			308

COSTO DEL PRODUCTO	
Total Mano de Obra + Materia prima + Gastos	11.688

OTROS MATERIALES TRANSFORMADOS				
Unidad de medida	Material	Valor total del material	Cantidad utilizada (cm, gr, etc)	Valor producto
Mts	Hilo 1/2	12.900	8 mts	20
Mts				0
Tubo				
Libra				0
Total materia por referencia				20

PRECIO DE VENTA ARTESANO	
* * Utilidad aplicada a mano de obra + mp (15%)	13.087
Gastos	67
Precio de Venta	13.154

PRECIO DE VENTA FERIA	
Precio de venta artesa. + Empaque + etiqueta	30%
	13.154
	17.100

* * La utilidad del 15% sólo se aplica al total de mano de obra y materiales.

OBSERVACIONES	N/A
----------------------	------------



No.	Pieza	Material	Cant. o %
1	Individual	Caña flecha	100%

Tabla de Componentes

Nombre de la Pieza: Individual	Referencia: FG-7-12	ESC. X:X	Hoja No. 1/2
Oficio: Tejeduría	Técnica: Trenzado	Materia Prima: Caña Flecha	

Especificaciones Técnicas: Caña Flecha trenzada.

Color: Negro/Crema	Capacidad de Producción / mes: 20	Dimensiones Generales (mm)				
Peso (gr.): 90 gr	Precio Unitario: \$22.000	Precio por mayor: \$19.158	Largo: 300mm	Ancho: 400mm	Alto: N.A.	Diámetro: N.A.
Artesano: Fibrarte		Teléfono: 3117297961				

Grupo o Taller: Fibrarte	Departamento: Antioquia	Ciudad: Zaragoza
Certificado Hecho a Mano Si <input type="checkbox"/> No <input checked="" type="checkbox"/>	Localidad <input type="checkbox"/> Vereda <input checked="" type="checkbox"/> Resguardo <input type="checkbox"/> : Caño la Tres	

Observaciones: Realizar control de calidad y hacer seguimiento de producción, tener cuidado en el armado para realizar el entretejido.

Responsable: Lizett Pardo Durán	Dibujante: Lizett Pardo Durán	Referente(s) <input type="checkbox"/> Línea <input checked="" type="checkbox"/> Muestra <input checked="" type="checkbox"/> <input type="checkbox"/>
Aprobado por: Comité de diseño CDA	Fecha: 12/05/2008	

Terminada En proceso



FORMATO
Ficha de Producto y Planos Técnicos

CODIGO: FORFAT 24

FECHA: 2007 10 18

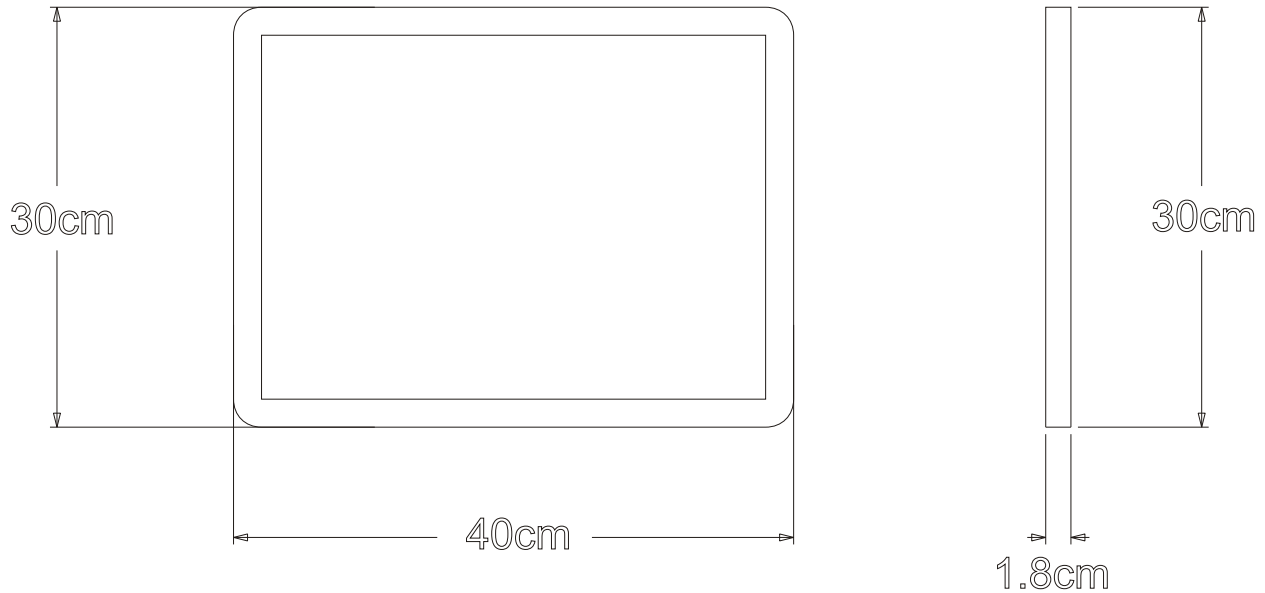

No.	Pieza	Material	Cant. o %
1	Individual	Caña flecha	100%

Tabla de Componentes

Nombre de la Pieza: Individual	Referencia: FG-7-12	ESC. X:X	Hoja No. 2/2
Oficio: Tejeduría	Técnica: Trenzado	Materia Prima: Caña Flecha	

Especificaciones Técnicas: Caña Flecha trenzada.

Color: Negro/Crema	Capacidad de Producción / mes: 20	Dimensiones Generales (mm)			
Peso (gr.): 90 gr	Precio Unitario: \$22.000	Precio por mayor: \$19.158	Largo: 300mm	Ancho: 400mm	Alto: N.A.
			Diámetro: N.A.		

Artesano: Fibrarte	Teléfono: 3117297961	Departamento: Antioquia	Ciudad: Zaragoza
Grupo o Taller: Fibrarte	Localidad: <input type="checkbox"/> Vereda <input checked="" type="checkbox"/> Resguardó : Caño la Tres		

Observaciones: Realizar control de calidad y hacer seguimiento de producción, tener cuidado en el armado para realizar el entretejido.

Responsable: Lizett Pardo Durán	Dibujante: Lizett Pardo Durán	Referente(s) <input type="checkbox"/>	Línea <input checked="" type="checkbox"/>	Muestra <input checked="" type="checkbox"/>	<input type="checkbox"/>
Aprobado por: Comité de diseño CDA	Fecha: 12/05/2008				

Terminada
En proceso

CUADRO DE COSTOS

PRODUCTO (Referencia): Individual FG-7-12			
RESPONSABLE: Lizett Pardo Durán			
FECHA: Abril de 2008			
Taller (artesano): Ribrarte			
MANO DE OBRA DIRECTA			
Oficio	Valor hora	Tiempo ocupado	Valor producto
Confección	2.880	4	11520
Tejido de trenza		8	0
		0	0
		0	0
Total mano de obra por producto			11520

Altura:	30 cms		
Ancho:	40 cms		
Peso:	90 grs		
GASTO FIJOS DEL TALLER			
Servicios	Valor mensual	Producción promedio	Valor producto
Arriendo	0	0	-
Energía	0	0	-
Agua	0	0	-
Teléfono	0	0	-
Total Gastos fijos			-

MATERIA PRIMA NO TRANSFORMADA				
Unidad de medida	Material	Valor total del material	Cantidad utilizada (cm, gr, etc)	Valor producto
Mts	Caña flecha	800	8	6.400
Mts				0
Kilo				0
Ovillo (50gr)				0
Total materia por referencia				6.400

GASTOS DE TRANSPORTE			
Trasporte	Valor mensual	Producción promedio mensual	Valor producto
Materia prima	6.420	20	321
Produ. Elaborados	17.940	20	897
Total gastos de transporte			1.218

OTROS MATERIALES TRANSFORMADOS				
Unidad de medida	Material	Valor total del material	Cantidad utilizada (cm, gr, etc)	Valor producto
Mts	Hilo 1/2 Koban	8 mts		20
Mts				0
Tubo				
Libra				0
Total materia por referencia				20

COSTO DEL PRODUCTO	
Total Mano de Obra + Materia prima + Gastos	19.158

PRECIO DE VENTA ARTESANO	
* * Utilidad aplicada a mano de obra + mp (15%)	20.631
Gastos	1.218
Precio de Venta	21.849

PRECIO DE VENTA FERIA	
Precio de venta artesa. + Empaque + etiqueta	30%
21.849	28.404

* * La utilidad del 15% sólo se aplica al total de mano de obra y materiales.

OBSERVACIONES	N/A
----------------------	------------



No.	Pieza	Material	Cant. o %
1	Portavaso	Caña flecha	100%

Tabla de Componentes

Nombre de la Pieza: Portavaso	Referencia: FG-7-13	ESC. X:X	Hoja No. 1/2
Oficio: Tejeduría	Técnica: Trenzado	Materia Prima: Caña Flecha	

Especificaciones Técnicas: Caña Flecha trenzada.

Color: Negro/Crema	Capacidad de Producción / mes: 40	Dimensiones Generales (mm)				
Peso (gr.): 15 gr	Precio Unitario: \$8.100	Precio por mayor: \$6.250	Largo: 100mm	Ancho: 100mm	Alto: N.A.	Diámetro: N.A.

Artesano: Fibrarte	Teléfono: 3117297961	
Grupo o Taller: Fibrarte	Departamento: Antioquia	Ciudad: Zaragoza
Certificado Hecho a Mano Si <input type="checkbox"/> No <input checked="" type="checkbox"/>	Localidad <input type="checkbox"/> Vereda <input checked="" type="checkbox"/> Resguardo <input type="checkbox"/> :Caño la Tres	

Observaciones: Realizar control de calidad y hacer seguimiento de producción.

Responsable: Lizett Pardo Durán	Dibujante: Lizett Pardo Durán			
Aprobado por: Comité de diseño CDA	Fecha: 12/05/2008	Referente(s) <input type="checkbox"/>	Línea <input checked="" type="checkbox"/>	Muestra <input checked="" type="checkbox"/> <input type="checkbox"/>

Terminada En proceso



FORMATO
Ficha de Producto y Planos Técnicos

CODIGO: FORFAT 24

FECHA: 2007 10 18

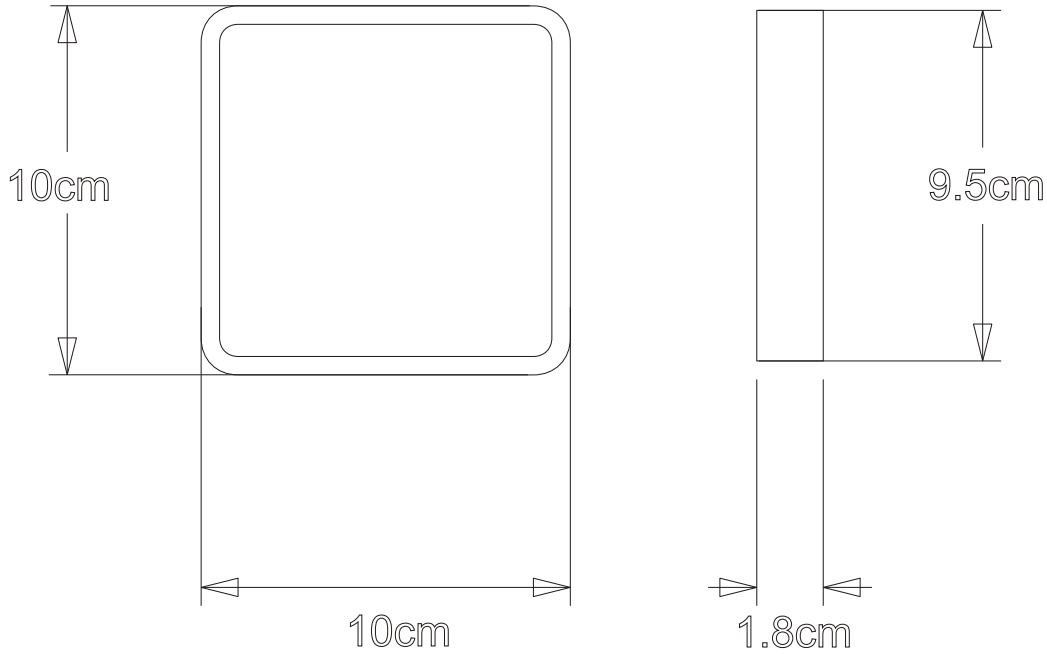

No.	Pieza	Material	Cant. o %
1	Portavaso	Caña flecha	100%

Tabla de Componentes

Nombre de la Pieza: Portavaso	Referencia: FG-7-13	ESC. X:X	Hoja No. 2/2
Oficio: Tejeduría	Técnica: Trenzado	Materia Prima: Caña Flecha	

Especificaciones Técnicas: Caña Flecha trenzada.

Color: Negro/Crema	Capacidad de Producción / mes: 40		Dimensiones Generales (mm)			
Peso (gr.): 15 gr	Precio Unitario: \$8.100	Precio por mayor: \$6.250	Largo: 100mm	Ancho: 100mm	Alto: N.A.	Diámetro: N.A.

Artesano: Fibrarte		Teléfono: 3117297961	
Grupo o Taller: Fibrarte		Departamento: Antioquia	
Ciudad: Zaragoza:		Localidad: Vereda <input checked="" type="checkbox"/> Resguardo <input type="checkbox"/> : Caño la Tres	
Certificado Hecho a Mano Si <input type="checkbox"/> No <input type="checkbox"/>			

Observaciones: Realizar control de calidad y hacer seguimiento de producción.

Responsable: Lizett Pardo Durán	Dibujante: Lizett Pardo Durán		
Aprobado por: Comité de diseño CDA	Fecha: 12/05/2008	Referente(s) <input type="checkbox"/>	Línea <input checked="" type="checkbox"/> Muestra <input checked="" type="checkbox"/> <input type="checkbox"/>

Terminada En proceso

CUADRO DE COSTOS

PRODUCTO (Referencia): Portavaso FG-7-13			
RESPONSABLE: Lizett Pardo Durán			
FECHA: Abril de 2008			
Taller (artesano): Ribrarte			
MANO DE OBRA DIRECTA			
Oficio	Valor hora	Tiempo ocupado	Valor producto
Confección	2.880	1.5	4320
Tejido de trenza		8	0
		0	0
		0	0
Total mano de obra por producto			4320

Altura:	10 cms
Ancho:	10 cms
Peso:	



GASTO FIJOS DEL TALLER			
Servicios	Valor mensual	Producción promedio	Valor producto
Arriendo	0	0	-
Energía	0	0	-
Agua	0	0	-
Teléfono	0	0	-
Total Gastos fijos			-

MATERIA PRIMA NO TRANSFORMADA				
Unidad de medida	Material	Valor total del material	Cantidad utilizada (cm, gr, etc)	Valor producto
Mts	Caña flecha	800	120 cms	960
Mts				0
Kilo				0
Ovillo (50gr)				0
Total materia por referencia				960

GASTOS DE TRANSPORTE			
Trasnporte	Valor mensual	Producción promedio mensual	Valor producto
Materia prima	964	40	24
Produ. Elaborados	5.283	40	132
Total gastos de transporte			156

COSTO DEL PRODUCTO	
Total Mano de Obra + Materia prima + Gastos	6.075

OTROS MATERIALES TRANSFORMADOS				
Unidad de medida	Material	Valor total del material	Cantidad utilizada (cm, gr, etc)	Valor producto
Mts	Hilo 1/2 Koban	12.900	120 cm	3.5
Mts				0
Tubo				
Libra				0
Total materia por referencia				3.5

PRECIO DE VENTA ARTESANO	
* * Utilidad aplicada a mano de obra + mp (15%)	6.076
Gastos	156
Precio de Venta	6.232

PRECIO DE VENTA FERIA	
Precio de venta artesa. + Empaque + etiqueta	30%
	6.232
	8.102

* * La utilidad del 15% sólo se aplica al total de mano de obra y materiales.

OBSERVACIONES	N/A
----------------------	------------



No.	Pieza	Material	Cant. o %
1	Portavasos	Caña flecha	100%

Tabla de Componentes

Nombre de la Pieza: Portavasos	Referencia: FG-7-14	ESC. X:X	Hoja No. 1/2
Oficio: Tejeduría	Técnica: Trenzado	Materia Prima: Caña Flecha	

Especificaciones Técnicas: Caña Flecha trenzada, tipo granito

Color: Negro/Crema	Capacidad de Producción / mes: 40		Dimensiones Generales (mm)			
Peso (gr.): 15 gr	Precio Unitario: \$8.200	Precio por mayor: \$6.300	Largo: 100mm	Ancho: 100mm	Alto: N.A.	Diámetro: N.A.
Artesano: Fibrarte		Teléfono: 3117297961				

Grupo o Taller: Fibrarte	Departamento: Antioquia	Ciudad: Zaragoza
Certificado Hecho a Mano Si <input type="checkbox"/> No <input checked="" type="checkbox"/>	Localidad <input type="checkbox"/> Vereda <input checked="" type="checkbox"/> Resguardo <input type="checkbox"/> : Caño la Tres	

Observaciones: Realizar control de calidad y hacer seguimiento de producción.

Responsable: Lizett Pardo Durán	Dibujante: Lizett Pardo Durán		
Aprobado por: Comité de diseño CDA	Fecha: 12/05/2008	Referente(s) <input type="checkbox"/>	Línea <input checked="" type="checkbox"/> Muestra <input checked="" type="checkbox"/> <input type="checkbox"/>

Terminada En proceso



FORMATO
Ficha de Producto y Planos Técnicos

CODIGO: FORFAT 24

FECHA: 2007 10 18

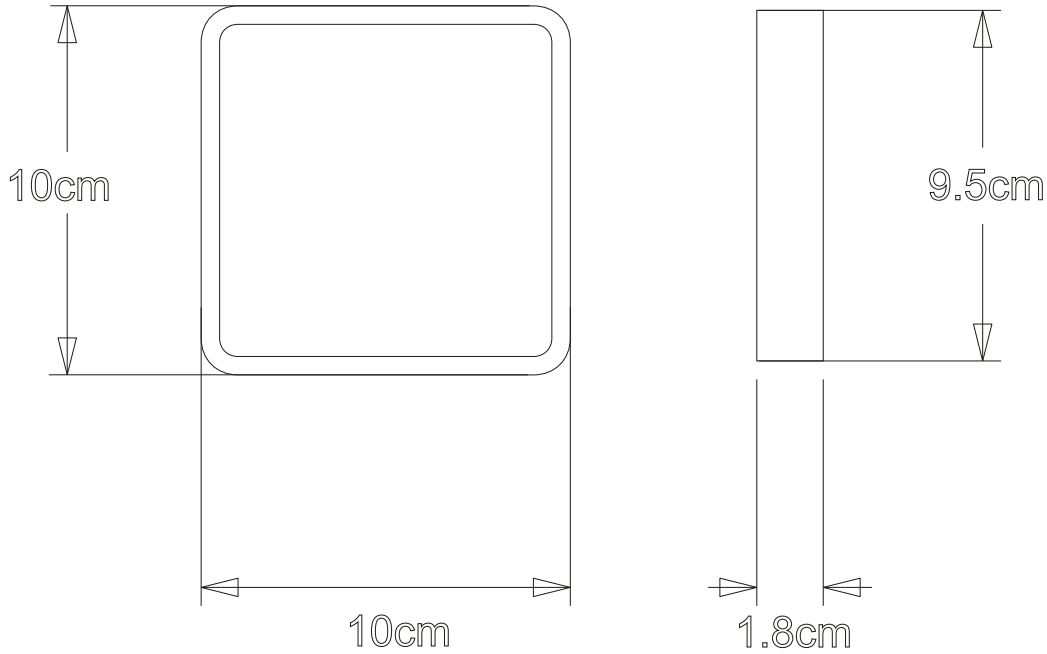

No.	Pieza	Material	Cant. o %
1	Portavasos	Caña flecha	100%

Tabla de Componentes

Nombre de la Pieza: Portavasos	Referencia: FG-7-14	ESC. X:X	Hoja No. 2/2
Oficio: Tejeduría	Técnica: Trenzado	Materia Prima: Caña Flecha	

Especificaciones Técnicas: Caña Flecha trenzada, tipo granito

Color: Negro/Crema	Capacidad de Producción / mes: 40	Dimensiones Generales (mm)			
Peso (gr.): 15 gr	Precio Unitario: \$8.200	Precio por mayor: \$6.300	Largo: 100mm	Ancho: 100mm	Alto: N.A.
					Diámetro: N.A.

Artesano: Fibrarte	Teléfono: 3117297961	
Grupo o Taller: Fibrarte	Departamento: Antioquia	Ciudad: Zaragoza
Certificado Hecho a Mano Si <input type="checkbox"/> No <input type="checkbox"/>	Localidad <input type="checkbox"/> Vereda <input checked="" type="checkbox"/> Resguardo <input type="checkbox"/> : Caño la Tres	

Observaciones: Realizar control de calidad y hacer seguimiento de producción.

Responsable: Lizett Pardo Durán	Dibujante: Lizett Pardo Durán
Aprobado por: Comité de diseño CDA	Fecha: 12/05/2008

Referente(s) Línea Muestra

Terminada En proceso

CUADRO DE COSTOS

PRODUCTO (Referencia): Portavaso FG-7-14			
RESPONSABLE: Lizett Pardo Durán			
FECHA: Abril de 2008			
Taller (artesano): Ribrarte			
MANO DE OBRA DIRECTA			
Oficio	Valor hora	Tiempo ocupado	Valor producto
Confección	2.880	1.5	4.320
Tejido de trenza		8	0
		0	0
		0	0
Total mano de obra por producto			4320

MATERIA PRIMA NO TRANSFORMADA				
Unidad de medida	Material	Valor total del material	Cantidad utilizada (cm, gr, etc)	Valor producto
Mts	Caña flecha	800	120	960
Mts				0
Kilo				0
Ovillo (50gr)				0
Total materia por referencia				960

OTROS MATERIALES TRANSFORMADOS				
Unidad de medida	Material	Valor total del material	Cantidad utilizada (cm, gr, etc)	Valor producto
Mts	Hilo 1/2 Koban	12.900	120 cm	30
Mts				0
Tubo				
Libra				0
Total materia por referencia				30

* * La utilidad del 15% sólo se aplica al total de mano de obra y materiales.

Altura:	10 cms		
Ancho:	10 cms		
Peso:	15 grs		
GASTO FIJOS DEL TALLER			
Servicios	Valor mensual	Producción promedio	Valor producto
Arriendo	0	0	-
Energía	0	0	-
Agua	0	0	-
Teléfono	0	0	-
Total Gastos fijos			-

GASTOS DE TRANSPORTE			
Trasnporte	Valor mensual	Producción promedio mensual	Valor producto
Materia prima	990	40	25
Produ. Elaborados	5.310	40	133
Total gastos de transporte			158

COSTO DEL PRODUCTO	
Total Mano de Obra + Materia prima + Gastos	6.100

PRECIO DE VENTA ARTESANO	
* * Utilidad aplicada a mano de obra + mp (15%)	6.100
Gastos	158
Precio de Venta	6.258

PRECIO DE VENTA FERIA	
Precio de venta artesa. + Empaque + etiqueta	30%
6.258	8.135

OBSERVACIONES	N/A
----------------------	------------



FORMATO
Ficha de Producto y Planos Técnicos

CODIGO: FORFAT 24

FECHA: 2007 10 18



No.	Pieza	Material	Cant. o %
1	Portavaso	Caña flecha	100%

Tabla de Componentes

Nombre de la Pieza: Portavaso	Referencia: FG-7-15	ESC. X:X	Hoja No. 1/2
Oficio: Tejeduría	Técnica: Trenzado	Materia Prima: Caña Flecha	

Especificaciones Técnicas: Caña Flecha trenzada, tipo granito

Color: Negro/Naranja/Crema	Capacidad de Producción / mes: 40	Dimensiones Generales (mm)				
Peso (gr.): 15 gr	Precio Unitario: \$8.500	Precio por mayor: \$6550	Largo: 100mm	Ancho: 100mm	Alto: N.A.	Diámetro: N.A.
Artesano: Fibrarte		Teléfono: 3117297961				

Grupo o Taller: Fibrarte	Departamento: Antioquia	Ciudad: Zaragoza	
Certificado Hecho a Mano Si <input type="checkbox"/> No <input checked="" type="checkbox"/>	Localidad <input type="checkbox"/> Vereda <input checked="" type="checkbox"/> Resguardo <input type="checkbox"/>	Caño la Tres:	

Observaciones: Realizar control de calidad y hacer seguimiento de producción.

Responsable: Lizett Pardo Durán	Dibujante: Lizett Pardo Durán	Referente(s) <input type="checkbox"/>	Línea <input checked="" type="checkbox"/>	Muestra <input checked="" type="checkbox"/> <input type="checkbox"/>
Aprobado por: Comité de diseño CDA	Fecha: 12/05/2008			

Terminada En proceso



FORMATO
Ficha de Producto y Planos Técnicos

CODIGO: FORFAT 24

FECHA: 2007 10 18

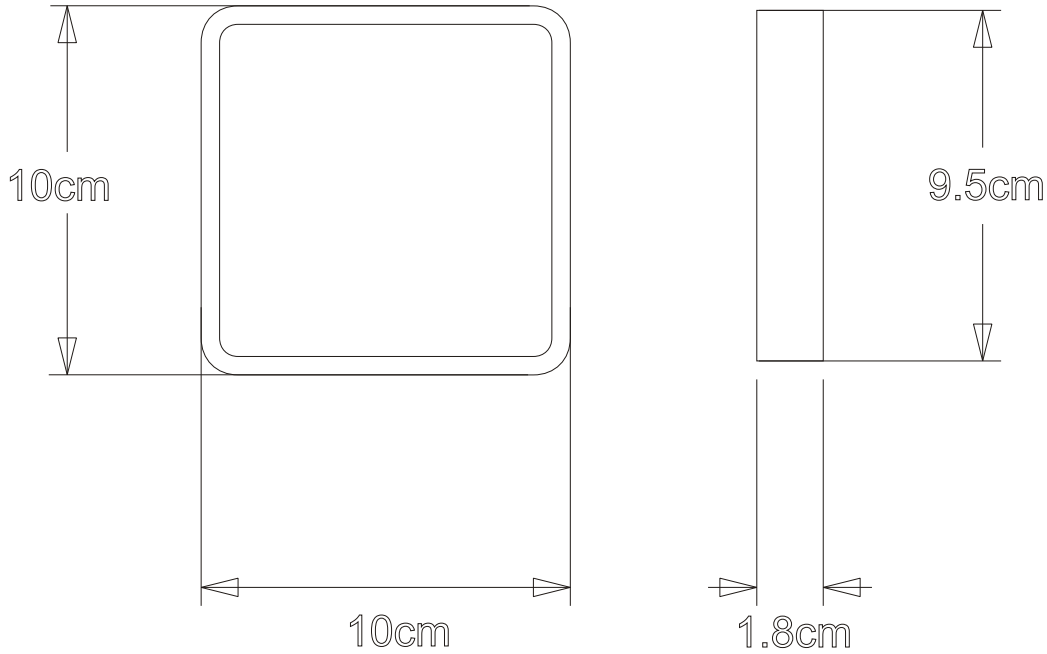

No.	Pieza	Material	Cant. o %
1	Portavaso	Caña flecha	100%

Tabla de Componentes

Nombre de la Pieza: Portavaso	Referencia: FG-7-15	ESC. X:X	Hoja No. 2/2
Oficio: Tejeduría	Técnica: Trenzado	Materia Prima: Caña Flecha	

Especificaciones Técnicas: Caña Flecha trenzada.

Color: Negro/Naranja/Crema	Capacidad de Producción / mes: 40	Dimensiones Generales (mm)			
Peso (gr.): 15 gr	Precio Unitario: \$8.600	Precio por mayor: \$6.650	Largo: 100mm	Ancho: 100mm	Alto: N.A.
			Diámetro: N.A.		

Artesano: Fibrarte	Teléfono: 3117297961
Grupo o Taller: Fibrarte	Departamento: Antioquia
Ciudad: Zaragoza	
Certificado Hecho a Mano Si <input type="checkbox"/> No <input type="checkbox"/>	Localidad <input type="checkbox"/> Vereda <input checked="" type="checkbox"/> Resguardo <input type="checkbox"/> : Caño la Tres

Observaciones: Realizar control de calidad y hacer seguimiento de producción.

Responsable: Lizet t Pardo Durán	Dibujante: Lizett Pardo Durán
Aprobado por: Comité de diseño CDA	Fecha: 12/05/2008
Referente(s) <input type="checkbox"/>	Línea <input checked="" type="checkbox"/>
Muestra <input checked="" type="checkbox"/>	<input type="checkbox"/>

Terminada
En proceso

CUADRO DE COSTOS

PRODUCTO (Referencia): Portavaso FG-7-15			
RESPONSABLE: Lizett Pardo Durán			
FECHA: Abril de 2008			
Taller (artesano): Ribrarte			
MANO DE OBRA DIRECTA			
Oficio	Valor hora	Tiempo ocupado	Valor producto
Confección	2.880	1.5	4.320
Tejido de trenza		8	0
		0	0
		0	0
Total mano de obra por producto			4.320

Altura:	10 cms		
Ancho:	10 cms		
Peso:	15 grs		
GASTO FIJOS DEL TALLER			
Servicios	Valor mensual	Producción promedio	Valor producto
Arriendo	0	0	-
Energía	0	0	-
Agua	0	0	-
Teléfono	0	0	-
Total Gastos fijos			-

MATERIA PRIMA NO TRANSFORMADA				
Unidad de medida	Material	Valor total del material	Cantidad utilizada (cm, gr, etc)	Valor producto
Mts	Caña flecha	800	150 cms	1.200
Mts				0
Kilo				0
Ovillo (50gr)				0
Total materia por referencia				1.200

GASTOS DE TRANSPORTE			
Trasporte	Valor mensual	Producción promedio mensual	Valor producto
Materia prima	1.250	40	31
Produ. Elaborados	5.570	40	139
Total gastos de transporte			171

OTROS MATERIALES TRANSFORMADOS				
Unidad de medida	Material	Valor total del material	Cantidad utilizada (cm, gr, etc)	Valor producto
Mts	Hilo 1/2 Koban	12.900	120 cm	30
Mts				0
Tubo				
Libra				0
Total materia por referencia				30

COSTO DEL PRODUCTO	
Total Mano de Obra + Materia prima + Gastos	6.382

PRECIO DE VENTA ARTESANO	
* * Utilidad aplicada a mano de obra + mp (15%)	6.383
Gastos	171
Precio de Venta	6.554

PRECIO DE VENTA FERIA	
Precio de venta artesa. + Empaque + etiqueta	30%
6.554	8.520

* * La utilidad del 15% sólo se aplica al total de mano de obra y materiales.

OBSERVACIONES	N/A
----------------------	------------



FORMATO
Ficha de Producto y Planos Técnicos

CODIGO: FORFAT 24

FECHA: 2007 10 18



No.	Pieza	Material	Cant. o %
1	Servilletero	Caña flecha	100%

Tabla de Componentes

Nombre de la Pieza: Servilletero	Referencia: FG-7-16	ESC. X:X	Hoja No. 1/2
Oficio: Tejeduría	Técnica: Trenzado	Materia Prima: Caña Flecha	

Especificaciones Técnicas: Caña Flecha trenzada.

Color: Negro/Crema	Capacidad de Producción / mes: 60	Dimensiones Generales (mm)				
Peso (gr.): 12 gr	Precio Unitario: \$4.235	Precio por mayor: \$4.235	Largo: 70mm	Ancho: 120mm	Alto: N.A.	Diámetro: N.A.

Artesano: Fibrarte	Teléfono: 3117297961
Grupo o Taller: Fibrarte	Departamento: Zaragoza
Certificado Hecho a Mano Si <input type="checkbox"/> No <input checked="" type="checkbox"/>	Localidad <input type="checkbox"/> Vereda <input checked="" type="checkbox"/> Resguardo <input type="checkbox"/> : Caño la Tres

Observaciones: Realizar control de calidad y hacer seguimiento de producción, reforzar costuras y remates.

Responsable: Lizett Pardo Durán	Dibujante: Lizett Pardo Durán
Aprobado por: Comité de diseño CDA	Fecha: 12/05/2008

Referente(s) Línea Muestra

Terminada En proceso



FORMATO
Ficha de Producto y Planos Técnicos

CODIGO: FORFAT 24

FECHA: 2007 10 18

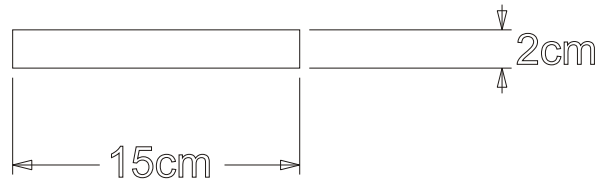
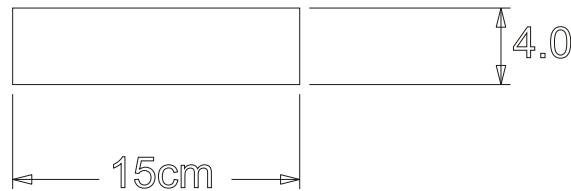
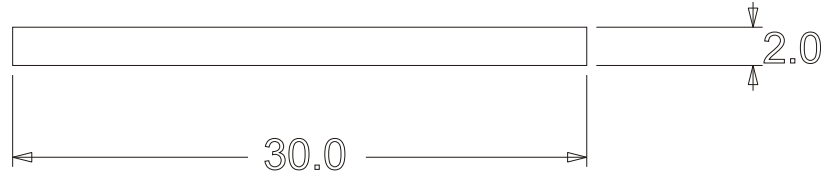

No.	Pieza	Material	Cant. o %
1	Servilletero	Caña flecha	100%

Tabla de Componentes

Nombre de la Pieza: Servilletero	Referencia: FG-7-16	ESC. X:X	Hoja No. 2/2
Oficio: Tejeduría	Técnica: Trenzado	Materia Prima: Caña Flecha	

Especificaciones Técnicas: Caña Flecha trenzada.

Color: Negro/Crema	Capacidad de Producción / mes: 60	Dimensiones Generales (mm)			
Peso (gr.): 12 gr	Precio Unitario: \$8.600	Precio por mayor: \$6.650	Largo: 70mm	Ancho: 120mm	Alto: N.A.
			Diámetro: N.A.		

Artesano: Fibrarte	Teléfono: 3117297961
Grupo o Taller: Fibrarte	Departamento: Antioquia
Ciudad: Zaragoza	
Certificado Hecho a Mano Si <input type="checkbox"/> No <input checked="" type="checkbox"/>	Localidad <input type="checkbox"/> Vereda <input checked="" type="checkbox"/> Resguardo <input type="checkbox"/> : Caño la Tres

Observaciones: Realizar control de calidad y hacer seguimiento de producción, reforzar costuras y remates.

Responsable: Lizett Pardo Durán	Dibujante: Lizett Pardo Durán
Aprobado por: Comité de diseño CDA	Fecha: 12/05/2008
Referente(s) <input type="checkbox"/>	Línea <input checked="" type="checkbox"/>
Muestra <input checked="" type="checkbox"/>	<input type="checkbox"/>

Terminada
En proceso

CUADRO DE COSTOS

PRODUCTO (Referencia): Servilletero FG-7-16			
RESPONSABLE: Lizett Pardo Durán			
FECHA: Abril de 2008			
Taller (artesano): Ribrarte			
MANO DE OBRA DIRECTA			
Oficio	Valor hora	Tiempo ocupado	Valor producto
Confección	2.880	1	2880
Tejido de trenza			0
		0	0
		0	0
Total mano de obra por producto			2880

Altura:	7 cms		
Ancho:	15 cms		
Peso:	18 grs		
GASTO FIJOS DEL TALLER			
Servicios	Valor mensual	Producción promedio	Valor producto
Arriendo	120.000	60	2.000
Energía	20.000	60	333
Agua	0	0	-
Teléfono	0	0	-
Total Gastos fijos			2.333

MATERIA PRIMA NO TRANSFORMADA				
Unidad de medida	Material	Valor total del material	Cantidad utilizada (cm, gr, etc)	Valor producto
Mts	Caña flecha	800	100 cm	800
Mts				0
Kilo				0
Ovillo (50gr)				0
Total materia por referencia				800

GASTOS DE TRANSPORTE			
Trasporte	Valor mensual	Producción promedio mensual	Valor producto
Materia prima	803	60	13
Produ. Elaborados	3.683	60	61
Total gastos de transporte			74

OTROS MATERIALES TRANSFORMADOS				
Unidad de medida	Material	Valor total del material	Cantidad utilizada (cm, gr, etc)	Valor producto
Mts	Hilo 1/2 Koban	12.900	100 cms	3
Mts				0
Tubo				
Libra				0
Total materia por referencia				3

COSTO DEL PRODUCTO	
Total Mano de Obra + Materia prima + Gastos	4.235

PRECIO DE VENTA ARTESANO	
* * Utilidad aplicada a mano de obra + mp (15%)	4.235
Gastos	2.407
Precio de Venta	6.642

PRECIO DE VENTA FERIA	
Precio de venta artesa. + Empaque + etiqueta	30%
6.642	8.635

* * La utilidad del 15% sólo se aplica al total de mano de obra y materiales.

OBSERVACIONES	N/A
----------------------	------------



FORMATO
Ficha de Producto y Planos Técnicos

CODIGO: FORFAT 24

FECHA: 2007 10 18



No.	Pieza	Material	Cant. o %
1	Servilletero	Caña flecha	100%

Tabla de Componentes

Nombre de la Pieza: Servilletero	Referencia: FG-7-17	ESC. X:X	Hoja No. 1/2
Oficio: Tejeduría	Técnica: Trenzado	Materia Prima: Caña Flecha	

Especificaciones Técnicas: Caña Flecha trenzada.

Color: Negro/Crema	Capacidad de Producción / mes: 40	Dimensiones Generales (mm)			
Peso (gr.): 12 gr	Precio Unitario: \$8.200	Precio por mayor: \$6.300	Largo: 70mm	Ancho: 120mm	Alto: N.A.
			Diámetro: N.A.		

Artesano: Fibrarte	Teléfono: 3117297961				
Grupo o Taller: Fibrarte	Departamento: Antioquia	Ciudad: Zaragoza			
Certificado Hecho a Mano Si <input type="checkbox"/> No <input checked="" type="checkbox"/>	Localidad <input type="checkbox"/> Vereda <input checked="" type="checkbox"/> Resguardo <input type="checkbox"/> : Caño la Tres				

Observaciones: Realizar control de calidad y hacer seguimiento de producción, reforzar costuras y remates.

Responsable: Lizett Pardo Durán	Dibujante: Lizett Pardo Durán				
Aprobado por: Comité de diseño CDA	Fecha: 12/05/2008	Referente(s) <input type="checkbox"/>	Línea <input checked="" type="checkbox"/>	Muestra <input checked="" type="checkbox"/>	<input type="checkbox"/>

Terminada
En proceso

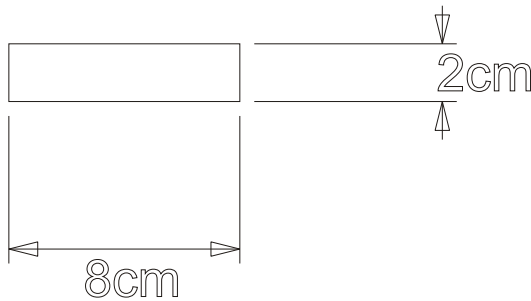
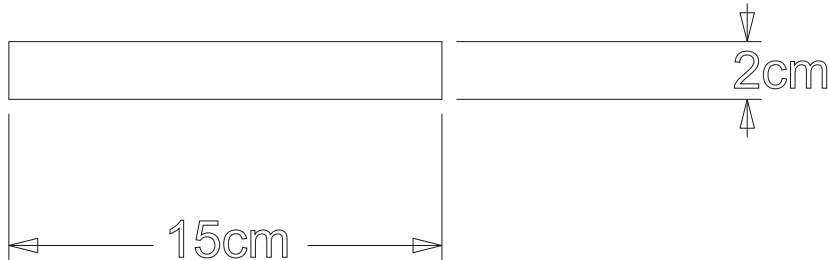

No.	Pieza	Material	Cant. o %
1	Servilletero	Caña flecha	100%

Tabla de Componentes

Nombre de la Pieza: Servilletero	Referencia: FG-7-17	ESC. X:X	Hoja No. 2/2
Oficio: Tejeduría	Técnica: Trenzado	Materia Prima: Caña Flecha	

Especificaciones Técnicas: Caña Flecha trenzada.

Color: Negro/Crema	Capacidad de Producción / mes: 40	Dimensiones Generales (mm)				
Peso (gr.): 12 gr	Precio Unitario: \$8.200	Precio por mayor: \$6.300	Largo: 70mm	Ancho: 120mm	Alto: N.A.	Diámetro: N.A.

Artesano: Fibrarte	Teléfono: 3117297961	
Grupo o Taller: Fibrarte	Departamento: Antioquia	Ciudad: Zaragoza
Certificado Hecho a Mano Si <input type="checkbox"/> No <input checked="" type="checkbox"/>	Localidad <input type="checkbox"/> Vereda <input checked="" type="checkbox"/> Resguardo <input type="checkbox"/> : Caño la Tres	

Observaciones: Realizar control de calidad y hacer seguimiento de producción, reforzar costuras y remates.

Responsable: Lizett Pardo Durán	Dibujante: Lizett Pardo Durán			
Aprobado por: Comité de diseño CDA	Fecha: 12/05/2008	Referente(s) <input type="checkbox"/>	Línea <input checked="" type="checkbox"/>	Muestra <input checked="" type="checkbox"/> <input type="checkbox"/>

Terminada
En proceso

CUADRO DE COSTOS

PRODUCTO (Referencia): Portavaso FG-7-17			
RESPONSABLE: Lizett Pardo Durán			
FECHA: Abril de 2008			
Taller (artesano): Ribrarte			
MANO DE OBRA DIRECTA			
Oficio	Valor hora	Tiempo ocupado	Valor producto
Confección	2.880	1.5	4.320
Tejido de trenza		8	0
		0	0
		0	0
Total mano de obra por producto			4320

Altura:	10 cms		
Ancho:	10 cms		
Peso:	15 grs		
GASTO FIJOS DEL TALLER			
Servicios	Valor mensual	Producción promedio	Valor producto
Arriendo	0	0	-
Energía	0	0	-
Agua	0	0	-
Teléfono	0	0	-
Total Gastos fijos			-

MATERIA PRIMA NO TRANSFORMADA				
Unidad de medida	Material	Valor total del material	Cantidad utilizada (cm, gr, etc)	Valor producto
Mts	Caña flecha	800	120	960
Mts				0
Kilo				0
Ovillo (50gr)				0
Total materia por referencia				960

GASTOS DE TRANSPORTE			
Trasnporte	Valor mensual	Producción promedio mensual	Valor producto
Materia prima	990	40	25
Produ. Elaborados	5.310	40	133
Total gastos de transporte			158

OTROS MATERIALES TRANSFORMADOS				
Unidad de medida	Material	Valor total del material	Cantidad utilizada (cm, gr, etc)	Valor producto
Mts	Hilo 1/2 Koban	12.900	120 cm	30
Mts				0
Tubo				
Libra				0
Total materia por referencia				30

COSTO DEL PRODUCTO	
Total Mano de Obra + Materia prima + Gastos	6.100

PRECIO DE VENTA ARTESANO	
* * Utilidad aplicada a mano de obra + mp (15%)	6.100
Gastos	158
Precio de Venta	6.258

PRECIO DE VENTA FERIA	
Precio de venta artesa. + Empaque + etiqueta	30%
6.258	8.135

* * La utilidad del 15% sólo se aplica al total de mano de obra y materiales.

OBSERVACIONES	N/A
----------------------	------------



No.	Pieza	Material	Cant. o %
1	Servilletero	Caña flecha	100%

Tabla de Componentes

Nombre de la Pieza: Servilletero	Referencia: FG-7-18	ESC. X:X	Hoja No. 1/2
Oficio: Tejeduría	Técnica: Trenzado	Materia Prima: Caña Flecha	

Especificaciones Técnicas: Caña Flecha trenzada.

Color: Naranja/Crema	Capacidad de Producción / mes: 60	Dimensiones Generales (mm)				
Peso (gr.): 14 gr	Precio Unitario: \$9.000	Precio por mayor: \$6.900	Largo: 70mm	Ancho: 120mm	Alto: N.A.	Diámetro: N.A.

Artesano: Fibrarte	Teléfono: 3117297961	
Grupo o Taller: Fibrarte	Departamento: Antioquia	Ciudad: Zaragoza
Certificado Hecho a Mano Si <input type="checkbox"/> No <input checked="" type="checkbox"/>	Localidad <input type="checkbox"/> Vereda <input checked="" type="checkbox"/> Resguardo <input type="checkbox"/> : Caño la Tres	

Observaciones: Realizar control de calidad y hacer seguimiento de producción, reforzar costuras y remates.

Responsable: Lizett Pardo Durán	Dibujante: Lizett Pardo Durán			
Aprobado por: Comité de diseño CDA	Fecha: 12/05/2008	Referente(s) <input type="checkbox"/>	Línea <input checked="" type="checkbox"/>	Muestra <input checked="" type="checkbox"/> <input type="checkbox"/>

Terminada En proceso



FORMATO
Ficha de Producto y Planos Técnicos

CODIGO: FORFAT 24

FECHA: 2007 10 18

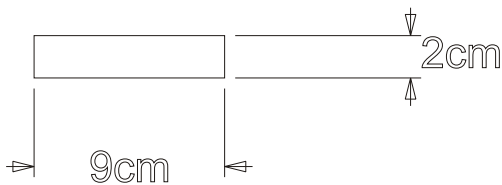
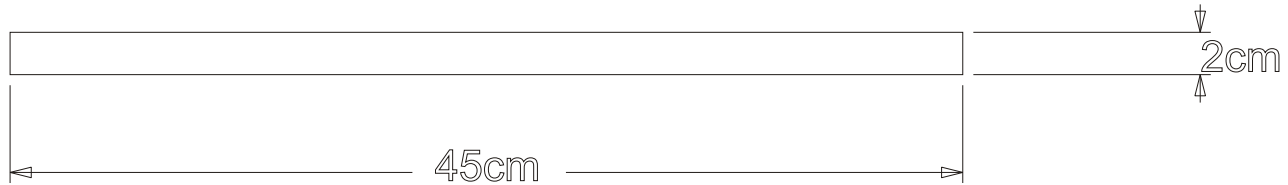

No.	Pieza	Material	Cant. o %
1	Servilletero	Caña flecha	100%

Tabla de Componentes

Nombre de la Pieza: Servilletero	Referencia: FG-7-18	ESC. X:X	Hoja No. 2/2
Oficio: Tejeduría	Técnica: Trenzado	Materia Prima: Caña Flecha	

Especificaciones Técnicas: Caña Flecha trenzada.

Color: Naranja/Crema	Capacidad de Producción / mes: 60	Dimensiones Generales (mm)			
Peso (gr.): 14 gr	Precio Unitario: \$9.000	Precio por mayor: \$6.900	Largo: 70mm	Ancho: 120mm	Alto: N.A.
			Diámetro: N.A.		

Artesano: Fibrarte	Teléfono: 3117297961
Grupo o Taller: Fibrarte	Departamento: Antioquia
Ciudad: Zaragoza	
Certificado Hecho a Mano Si <input type="checkbox"/> No <input checked="" type="checkbox"/>	Localidad <input type="checkbox"/> Vereda <input checked="" type="checkbox"/> Resguardo <input type="checkbox"/> : Caño la Tres

Observaciones: Realizar control de calidad y hacer seguimiento de producción, reforzar costuras y remates.

Responsable: Lizett Pardo Durán	Dibujante: Lizett Pardo Durán
Aprobado por: Comité de diseño CDA	Fecha: 12/05/2008
Referente(s) <input type="checkbox"/>	Línea <input checked="" type="checkbox"/>
Muestra <input checked="" type="checkbox"/>	<input type="checkbox"/>

Terminada
En proceso

CUADRO DE COSTOS

PRODUCTO (Referencia): Servilletero FG-7-18			
RESPONSABLE: Lizett Pardo Durán			
FECHA: Abril de 2008			
Taller (artesano): Ribrarte			
MANO DE OBRA DIRECTA			
Oficio	Valor hora	Tiempo ocupado	Valor producto
Confección	2.880	1	2880
Tejido de trenza			0
		0	0
		0	0
Total mano de obra por producto			2880

Altura:	7 cms		
Ancho:	10 cms		
Peso:	18 grs		
GASTO FIJOS DEL TALLER			
Servicios	Valor mensual	Producción promedio	Valor producto
Arriendo	120.000	60	2.000
Energía	20.000	60	333
Agua	0	0	-
Teléfono	0	0	-
Total Gastos fijos			2.333

MATERIA PRIMA NO TRANSFORMADA				
Unidad de medida	Material	Valor total del material	Cantidad utilizada (cm, gr, etc)	Valor producto
Mts	Caña flecha	960	120	960
Mts				0
Kilo				0
Ovillo (50gr)				0
Total materia por referencia				960

GASTOS DE TRANSPORTE			
Trasporte	Valor mensual	Producción promedio mensual	Valor producto
Materia prima	962	60	16
Produ. Elaborados	6.175	60	103
Total gastos de transporte			119

OTROS MATERIALES TRANSFORMADOS				
Unidad de medida	Material	Valor total del material	Cantidad utilizada (cm, gr, etc)	Valor producto
Mts	Hilo 1/2 Koban	12.900	30 cms	2
Mts				0
Tubo				
Libra				0
Total materia por referencia				2

COSTO DEL PRODUCTO	
Total Mano de Obra + Materia prima + Gastos	6.294

PRECIO DE VENTA ARTESANO	
* * Utilidad aplicada a mano de obra + mp (15%)	4.418
Gastos	2.471
Precio de Venta	6.889

PRECIO DE VENTA FERIA	
Precio de venta artesa. + Empaque + etiqueta	30%
6.889	8.956

* * La utilidad del 15% sólo se aplica al total de mano de obra y materiales.

OBSERVACIONES	N/A
----------------------	------------