

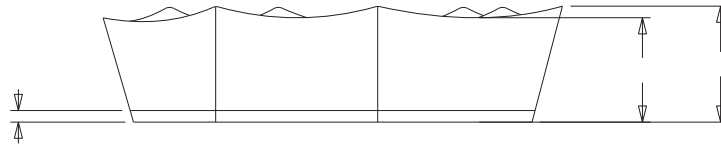

FORMA TO  
 Ficha de Producto y  
 Planos Técnicos

CODIGO: FORFAT 24  
 FECHA: 2007 10 18

V1

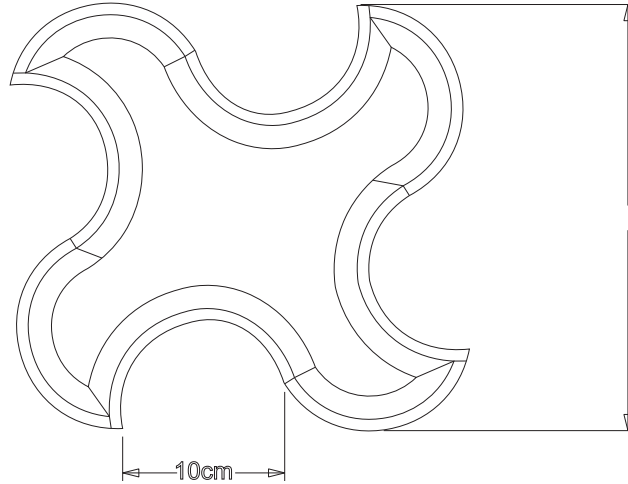

N.A	N.A	N.A	N.A
No.	Pieza	Material	Cant. o %
Tabla de Componentes			

Nombre de la Pieza: frutero estrella	Referencia: FG 907	ESC. 1:1	Hoja No. 2/2
Oficio: Carpintería	Técnica: trabajos en guadua	Materia Prima: guadua angustifolia kunth	

Especificaciones Técnicas: trabajar de acuerdo a las dimensiones y planos de las carpetas, usar material seco e inmunizado, evitar el astillamiento al hacer los cortes, protegerse del polvo.

Color: natural	Capacidad de Producción / mes: 10	Dimensiones Generales (mm)				
Peso (gr.): 758	Precio Unitario: \$30.000	Precio por mayor: \$34.000	Largo: 26	Ancho: 26	Alto: 8	Diámetro: N.A
Artesano: Dalia Milena Galindo o Isabel Gomez		Teléfono: 35123543				

Grupo o Taller: Coprverdecer	Departamento: Boyaca	Ciudad: Otanche
Certificado Hecho a Mano Si <input type="checkbox"/> No <input checked="" type="checkbox"/>	Localidad <input type="checkbox"/> Vereda <input checked="" type="checkbox"/> Resguardo <input type="checkbox"/> Camilo	

Observaciones: realizar cortes de acuerdo a la plantilla que se encuentra en la carpeta correspondiente, pelar la guadua, lijar sucesivamente con las lijas y aplicar dos capas de sellador y laca.

Responsable: D.I. Alvaro Ivan Caro Niño	Dibujante: D.I. Alvaro Ivan Caro Niño	Terminada <input checked="" type="checkbox"/>	En proceso <input type="checkbox"/>
Aprobado por: Comité de diseño CDA	Fecha: 30/04/2008	Referente(s) <input type="checkbox"/> Línea <input checked="" type="checkbox"/> Muestra <input checked="" type="checkbox"/>	



FORMA TO  
 Ficha de Producto y  
 Planos Técnicos

CODIGO: FORFAT 24  
 FECHA: 2007 10 18

V1



N.A	N.A	N.A	N.A
No.	Pieza	Material	Cant. o %
Tabla de Componentes			

Nombre de la Pieza: frutero estrella	Referencia: FG 907	ESC. 1:1	Hoja No. 1/2
Oficio: Carpintería	Técnica: trabajos en guadua	Materia Prima: guadua angustifolia kunth	

Especificaciones Técnicas: trabajar de acuerdo a las dimensiones y planos de las carpetas, usar material seco e inmunizado, evitar el astillamiento al hacer los cortes, protegerse del polvo.

Color: natural	Capacidad de Producción / mes: 10	Dimensiones Generales (mm)				
Peso (gr.): 758	Precio Unitario: \$30.000	Precio por mayor: \$34.000	Largo: 26	Ancho: 26	Alto: 8	Diámetro: N.A
Artesano: Dalia Milena Galindo o Isabel Gomez		Teléfono: 35123543				

Grupo o Taller: Coprverdecer	Departamento: Boyaca	Ciudad: Otanche
Certificado Hecho a Mano Si <input type="checkbox"/> No <input checked="" type="checkbox"/>	Localidad <input type="checkbox"/> Vereda <input checked="" type="checkbox"/> Resguardo <input type="checkbox"/> Camilo	

Observaciones: realizar cortes de acuerdo a la plantilla que se encuentra en la carpeta correspondiente, pelar la guadua, lijar sucesivamente con las lijas y aplicar dos capas de sellador y laca.

Responsable: D.I. Alvaro Ivan Caro Niño	Dibujante: D.I. Alvaro Ivan Caro Niño
Aprobado por: Comité de diseño CDA	Fecha: 30/04/2008 Referente(s) <input type="checkbox"/> Línea <input checked="" type="checkbox"/> Muestra <input checked="" type="checkbox"/>

Terminada   
 En proceso



FORMA TO  
 Ficha de Producto y  
 Planos Técnicos

CODIGO: FORFAT 24  
 FECHA: 2007 10 18

V1

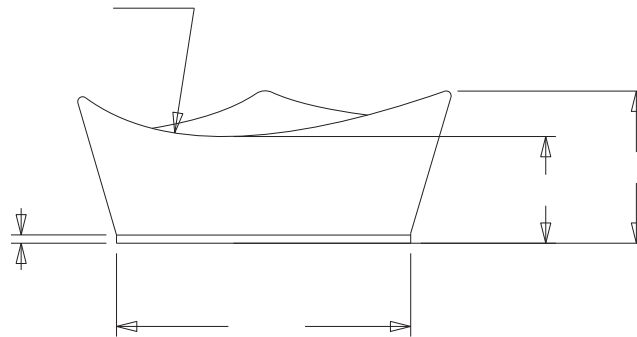
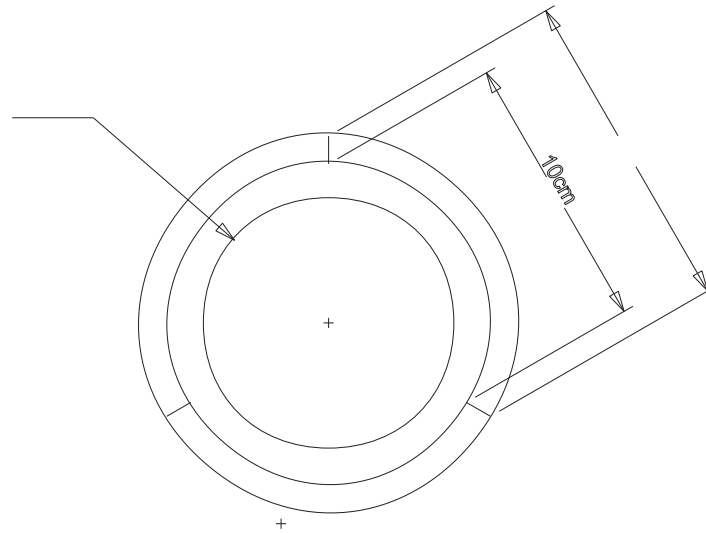

N.A	N.A	N.A	N.A
No.	Pieza	Material	Cant. o %
Tabla de Componentes			

Nombre de la Pieza: Frutero Orquidea	Referencia: FG 908	ESC. 1:1	Hoja No. 2/2
Oficio: Carpintería	Técnica: trabajos en guadua	Materia Prima: guadua angustifolia kunth	

Especificaciones Técnicas: trabajar de acuerdo a las dimensiones y planos de las carpetas, usar material seco e inmunizado, evitar el astillamiento al hacer los cortes, protegerse del polvo.

Color: natural	Capacidad de Producción / mes: 24	Dimensiones Generales (mm)				
Peso (gr.): 178	Precio Unitario: \$10.000	Precio por mayor: \$9.000	Largo: N.A	Ancho: N.A	Alto: 7	Diámetro: 13
Artesano: Dalia Milena Galindo o Isabel Gomez		Teléfono: 35123543				

Grupo o Taller: Coprverdecer	Departamento: Boyaca	Ciudad: Otanche
Certificado Hecho a Mano Si <input type="checkbox"/> No <input checked="" type="checkbox"/>	Localidad <input type="checkbox"/> Vereda <input checked="" type="checkbox"/> Resguardo <input type="checkbox"/> Camilo	

Observaciones: realizar cortes de acuerdo a la plantilla que se encuentra en la carpeta correspondiente, pelar la guadua, lijar sucesivamente con las lijas y aplicar dos capas de sellador y laca.

Responsable: D.I. Alvaro Ivan Caro Niño	Dibujante: D.I. Alvaro Ivan Caro Niño	
Aprobado por: Comité de diseño CDA	Fecha: 30/04/2008	Referente(s) <input type="checkbox"/> Línea <input checked="" type="checkbox"/> Muestra <input checked="" type="checkbox"/>

Terminada   
 En proceso



FORMA TO  
 Ficha de Producto y  
 Planos Técnicos

CODIGO: FORFAT 24  
 FECHA: 2007 10 18

V1



N.A	N.A	N.A	N.A
No.	Pieza	Material	Cant. o %
Tabla de Componentes			

Nombre de la Pieza: Frutero Orquidea	Referencia: FG 908	ESC. 1:1	Hoja No. ½
Oficio: Carpintería	Técnica: trabajos en guadua	Materia Prima: guadua angustifolia kunth	

Especificaciones Técnicas: trabajar de acuerdo a las dimensiones y planos de las carpetas, usar material seco e inmunizado, evitar el astillamiento al hacer los cortes, protegerse del polvo.

Color: natural	Capacidad de Producción / mes: 24	Dimensiones Generales (mm)				
Peso (gr.): 178	Precio Unitario: \$10.000	Precio por mayor: \$9.000	Largo: N.A	Ancho: N.A	Alto: 7	Diámetro: 13
Artesano: Dalia Milena Galindo o Isabel Gomez		Teléfono: 35123543				

Grupo o Taller: Coprverdecer	Departamento: Boyaca	Ciudad: Otanche
Certificado Hecho a Mano Si <input type="checkbox"/> No <input checked="" type="checkbox"/>	Localidad <input type="checkbox"/> Vereda <input checked="" type="checkbox"/> Resguardo <input type="checkbox"/>	Camilo <input type="checkbox"/>

Observaciones: realizar cortes de acuerdo a la plantilla que se encuentra en la carpeta correspondiente, pelar la guadua, lijar sucesivamente con las lijas y aplicar dos capas de sellador y laca.

Responsable: D.I. Alvaro Ivan Caro Niño	Dibujante: D.I. Alvaro Ivan Caro Niño				
Aprobado por: Comité de diseño CDA	Fecha: 30/04/2008	Referente(s) <input type="checkbox"/>	Línea <input checked="" type="checkbox"/>	Muestra <input checked="" type="checkbox"/>	<input type="checkbox"/>

Terminada   
 En proceso



FORMA TO  
 Ficha de Producto y  
 Planos Técnicos

CODIGO: FORFAT 24  
 FECHA: 2007 10 18

V1

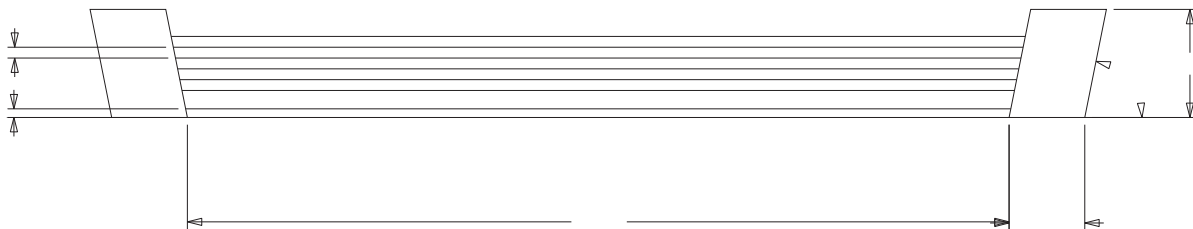
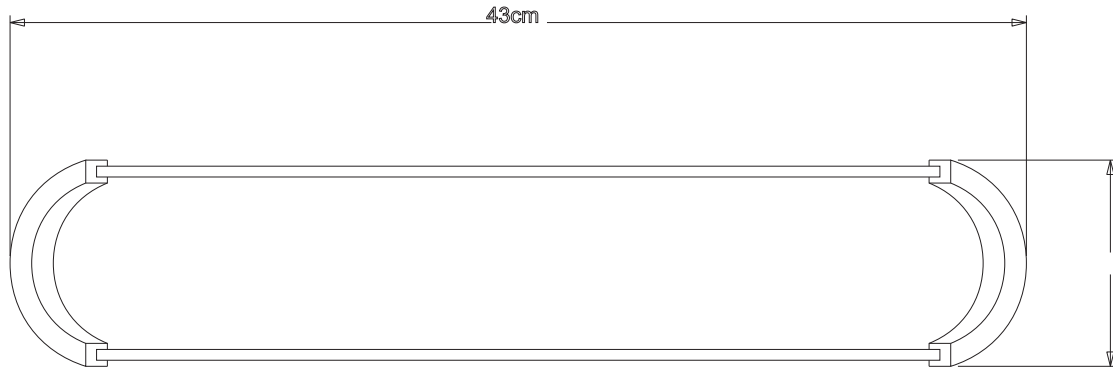

N.A	N.A	N.A	N.A
No.	Pieza	Material	Cant. o %
Tabla de Componentes			

Nombre de la Pieza: Panera	Referencia: FG 903	ESC. 1:1	Hoja No. 2/2
Oficio: Carpintería	Técnica: trabajos en guadua	Materia Prima: guadua angustifolia kunth	

Especificaciones Técnicas: trabajar de acuerdo a las dimensiones y planos de las carpetas, usar material seco e inmunizado, evitar el astillamiento al hacer los cortes, protegerse del polvo.

Color: natural	Capacidad de Producción / mes: 12	Dimensiones Generales (mm)				
Peso (gr.): 325	Precio Unitario: \$21.000	Precio por mayor: \$19.000	Largo: 43	Ancho: 13	Alto: 6	Diámetro: N.A

Artesano: Bernarda Gutierrez	Teléfono: 310 569 61 79	Departamento: Boyaca	Ciudad: Otanche
Grupo o Taller: ASCART	Certificado Hecho a Mano Si <input type="checkbox"/> No <input checked="" type="checkbox"/>	Localidad <input type="checkbox"/> Vereda <input checked="" type="checkbox"/> Resguardo <input type="checkbox"/> Camilo	

Observaciones: realizar cortes de acuerdo a la plantilla que se encuentra en la carpeta correspondiente, pelar la guadua, lijar sucesivamente con las lijas y aplicar dos capas de sellador y laca.

Responsable: D.I. Alvaro Ivan Caro Niño	Dibujante: D.I. Alvaro Ivan Caro Niño	Terminada <input type="checkbox"/>	En proceso <input type="checkbox"/>
Aprobado por: Comité de diseño CDA	Fecha: 30/04/2008	Referente(s) <input type="checkbox"/> Línea <input checked="" type="checkbox"/> Muestra <input checked="" type="checkbox"/>	



FORMA TO  
 Ficha de Producto y  
 Planos Técnicos

CODIGO: FORFAT 24  
 FECHA: 2007 10 18

V1



N.A	N.A	N.A	N.A
No.	Pieza	Material	Cant. o %
Tabla de Componentes			

Nombre de la Pieza: Panera	Referencia: FG 903	ESC. 1:1	Hoja No. 2/2
Oficio: Carpintería	Técnica: trabajos en guadua	Materia Prima: guadua angustifolia kunth	

Especificaciones Técnicas: trabajar de acuerdo a las dimensiones y planos de las carpetas, usar material seco e inmunizado, evitar el astillamiento al hacer los cortes, protegerse del polvo.

Color: natural	Capacidad de Producción / mes: 12	Dimensiones Generales (mm)				
Peso (gr.): 325	Precio Unitario: \$21.000	Precio por mayor: \$19.000	Largo: 43	Ancho: 13	Alto: 6	Diámetro: N.A

Artesano: Bernarda Gutierrez	Teléfono: 310 569 61 79	Departamento: Boyaca	Ciudad: Otanche
Grupo o Taller: ASCART	Certificado Hecho a Mano Si <input type="checkbox"/> No <input checked="" type="checkbox"/>	Localidad <input type="checkbox"/> Vereda <input checked="" type="checkbox"/> Resguardo <input type="checkbox"/> Camilo	

Observaciones: realizar cortes de acuerdo a la plantilla que se encuentra en la carpeta correspondiente, pelar la guadua, lijar sucesivamente con las lijas y aplicar dos capas de sellador y laca.

Responsable: D.I. Alvaro Ivan Caro Niño	Dibujante: D.I. Alvaro Ivan Caro Niño	Terminada <input type="checkbox"/>	En proceso <input type="checkbox"/>
Aprobado por: Comité de diseño CDA	Fecha: 30/04/2008	Referente(s) <input type="checkbox"/> Línea <input checked="" type="checkbox"/> Muestra <input checked="" type="checkbox"/>	

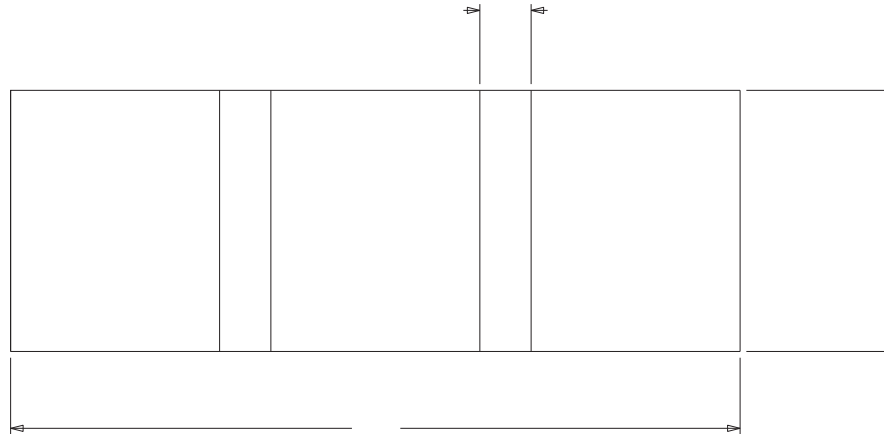
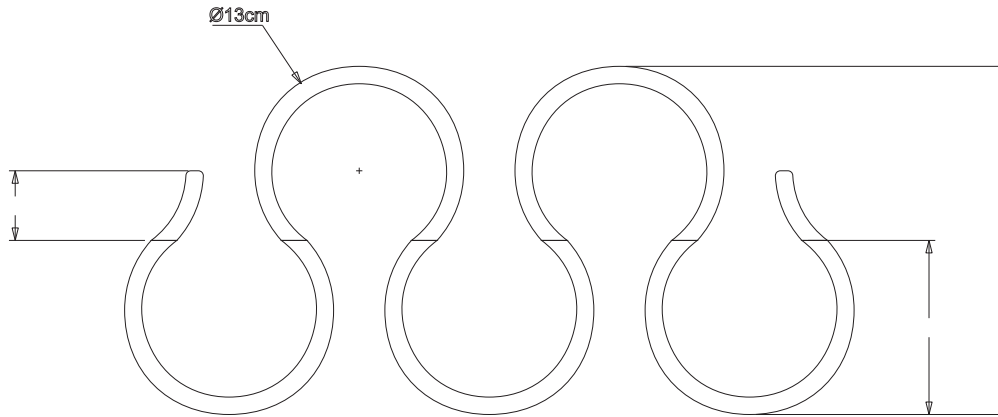

N.A	N.A	N.A	N.A
No.	Pieza	Material	Cant. o %
Tabla de Componentes			

Nombre de la Pieza: Cava Ondas	Referencia: FG 912	ESC. 1:1	Hoja No. 2/2
Oficio: Carpintería	Técnica: trabajos en guadua	Materia Prima: guadua angustifolia kunth	

Especificaciones Técnicas: trabajar de acuerdo a las dimensiones y planos de las carpetas, usar material seco e inmunizado, evitar el astillamiento al hacer los cortes, protegerse del polvo.

Color: natural	Capacidad de Producción / mes: 8	Dimensiones Generales (mm)				
Peso (gr.): 1989	Precio Unitario: \$42.000	Precio por mayor: \$37.000	Largo: 58	Ancho: 20	Alto: 18	Diámetro: N.A

Artesan: Sandra Milena Gonzalez o Ana Yesid Gutierrez		Teléfono: 314 364 89 01	
Grupo o Taller: ASCART		Departamento: Boyaca	
Ciudad: Otanche		Localidad <input type="checkbox"/> Vereda <input checked="" type="checkbox"/> Resguardo <input type="checkbox"/> Camilo	

Observaciones: realizar cortes de acuerdo a la plantilla que se encuentra en la carpeta correspondiente, pelar la guadua, lijar sucesivamente con las lijas y aplicar dos capas de sellador y laca.

Responsable: D.I. Alvaro Ivan Caro Niño	Dibujante: D.I. Alvaro Ivan Caro Niño
Aprobado por: Comité de diseño CDA	Fecha: 30/04/2008
Referente(s) <input type="checkbox"/> Línea <input checked="" type="checkbox"/> Muestra <input checked="" type="checkbox"/>	

Terminada   
 En proceso



FORMA TO  
 Ficha de Producto y  
 Planos Técnicos

CODIGO: FORFAT 24  
 FECHA: 2007 10 18

V1

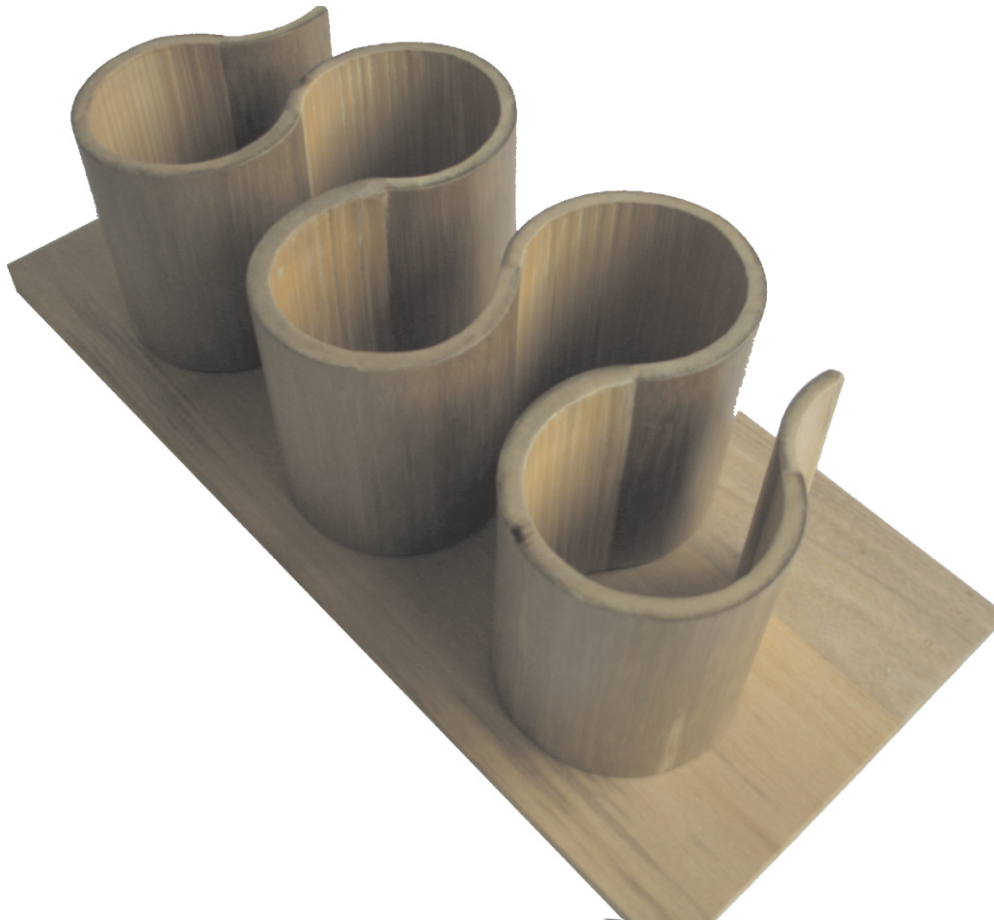

1	Tabla	Guacimo	10%
No.	Pieza	Material	Cant. o %
Tabla de Componentes			

Nombre de la Pieza: Cava Ondas	Referencia: FG 912	ESC. 1:1	Hoja No. 1/2
Oficio: Carpintería	Técnica: trabajos en guadua	Materia Prima: guadua angustifolia kunth	

Especificaciones Técnicas: trabajar de acuerdo a las dimensiones y planos de las carpetas, usar material seco e inmunizado, evitar el astillamiento al hacer los cortes, protegerse del polvo.

Color: natural	Capacidad de Producción / mes: 8	Dimensiones Generales (mm)				
Peso (gr.): 1989	Precio Unitario: \$42.000	Precio por mayor: \$37.000	Largo: 58	Ancho: 20	Alto: 18	Diámetro: N.A

Artesano: Sandra Milena Gonzalez o Ana Yesid Gutierrez Teléfono: 314 364 89 01		Departamento: Boyaca	Ciudad: Otanche
Grupo o Taller: ASCART	Certificado Hecho a Mano Si <input type="checkbox"/> No <input checked="" type="checkbox"/>	Localidad <input type="checkbox"/> Vereda <input checked="" type="checkbox"/> Resguardo <input type="checkbox"/> Camilo	

Observaciones: realizar cortes de acuerdo a la plantilla que se encuentra en la carpeta correspondiente, pelar la guadua, lijar sucesivamente con las lijas y aplicar dos capas de sellador y laca.

Responsable: D.I. Alvaro Ivan Caro Niño	Dibujante: D.I. Alvaro Ivan Caro Niño	Terminada <input type="checkbox"/>	En proceso <input type="checkbox"/>
Aprobado por: Comité de diseño CDA	Fecha: 30/04/2008	Referente(s) <input type="checkbox"/> Línea <input checked="" type="checkbox"/> Muestra <input checked="" type="checkbox"/>	



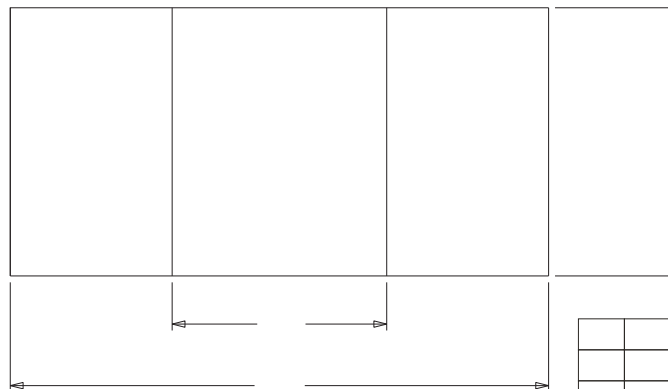
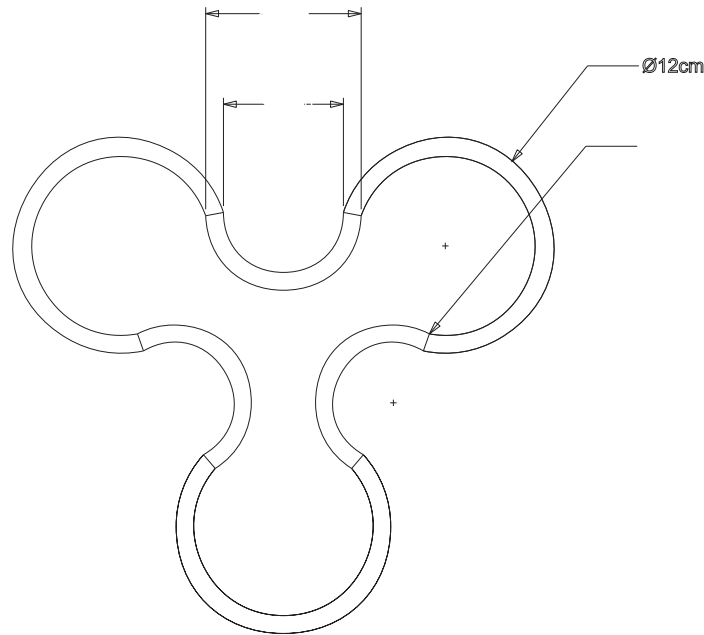

N.A	N.A	N.A	N.A
No.	Pieza	Material	Cant. o %
Tabla de Componentes			

Nombre de la Pieza: Cava Trebol	Referencia: FG 914	ESC. 1:1	Hoja No. 2/2
Oficio: Carpintería	Técnica: trabajos en guadua	Materia Prima: guadua angustifolia kunth	

Especificaciones Técnicas: trabajar de acuerdo a las dimensiones y planos de las carpetas, usar material seco e inmunizado, evitar el astillamiento al hacer los cortes, protegerse del polvo.

Color: natural	Capacidad de Producción / mes: 8	Dimensiones Generales (mm)				
Peso (gr.): 850	Precio Unitario: \$41.000	Precio por mayor: \$36.000	Largo: 34	Ancho: 16	Alto: 34	Diámetro: N.A

Artesano: Sandra milena Gonzalez	Teléfono: 314 436 38 39	Departamento: Boyaca	Ciudad: Otanche
Certificado Hecho a Mano Si <input type="checkbox"/> No <input checked="" type="checkbox"/>	Localidad <input type="checkbox"/> Vereda <input checked="" type="checkbox"/> Resguardo <input type="checkbox"/> Camilo		

Observaciones: realizar cortes de acuerdo a la plantilla que se encuentra en la carpeta correspondiente, pelar la guadua, lijar sucesivamente con las lijas y aplicar dos capas de sellador y laca.

Responsable: D.I. Alvaro Ivan Caro Niño	Dibujante: D.I. Alvaro Ivan Caro Niño	Terminada <input type="checkbox"/>	En proceso <input type="checkbox"/>
Aprobado por: Comité de diseño CDA	Fecha: 30/04/2008	Referente(s) <input type="checkbox"/> Línea <input checked="" type="checkbox"/> Muestra <input checked="" type="checkbox"/>	



FORMA TO  
 Ficha de Producto y  
 Planos Técnicos

CODIGO: FORFAT 24

V1

FECHA: 2007 10 18

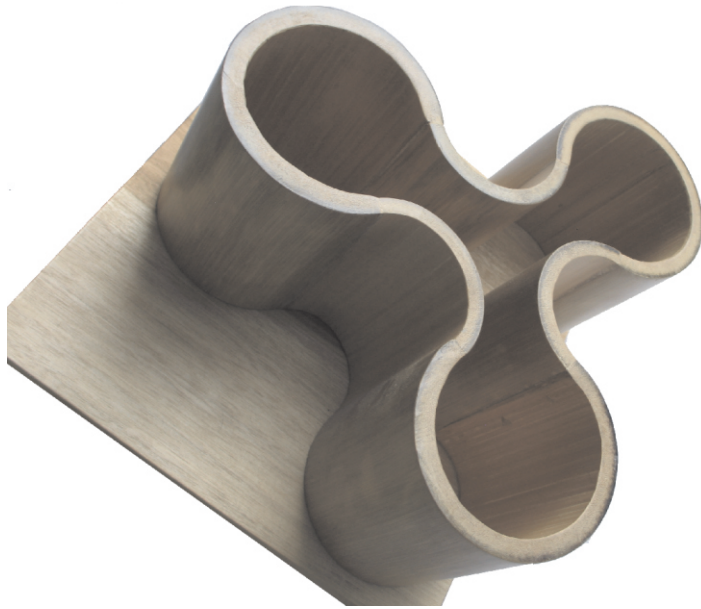

N.A	N.A	N.A	N.A
No.	Pieza	Material	Cant. o %
Tabla de Componentes			

Nombre de la Pieza: Cava Trebol	Referencia: FG 914	ESC. 1:1	Hoja No. 1/2
Oficio: Carpintería	Técnica: trabajos en guadua	Materia Prima: guadua angustifolia kunth	

Especificaciones Técnicas: trabajar de acuerdo a las dimensiones y planos de las carpetas, usar material seco e inmunizado, evitar el astillamiento al hacer los cortes, protegerse del polvo.

Color: natural	Capacidad de Producción / mes: 8	Dimensiones Generales (mm)				
Peso (gr.): 850	Precio Unitario: \$41.000	Precio por mayor: \$36.000	Largo: 34	Ancho: 16	Alto: 34	Diámetro: N.A
Artesano: Sandra milena Gonzalez		Teléfono: 314 436 38 39				

Grupo o Taller: ASCART	Departamento: Boyaca	Ciudad: Otanche
Certificado Hecho a Mano Si <input type="checkbox"/> No <input checked="" type="checkbox"/>	Localidad <input type="checkbox"/> Vereda <input checked="" type="checkbox"/> Resguardo <input type="checkbox"/> Camilo	

Observaciones: realizar cortes de acuerdo a la plantilla que se encuentra en la carpeta correspondiente, pelar la guadua, lijar sucesivamente con las lijas y aplicar dos capas de sellador y laca.

Responsable: D.I. Alvaro Ivan Caro Niño	Dibujante: D.I. Alvaro Ivan Caro Niño
Aprobado por: Comité de diseño CDA	Fecha: 30/04/2008 Referente(s) <input type="checkbox"/> Línea <input checked="" type="checkbox"/> Muestra <input checked="" type="checkbox"/> <input type="checkbox"/>

Terminada   
 En proceso



FORMA TO  
 Ficha de Producto y  
 Planos Técnicos

CODIGO: FORFAT 24  
 FECHA: 2007 10 18

V1

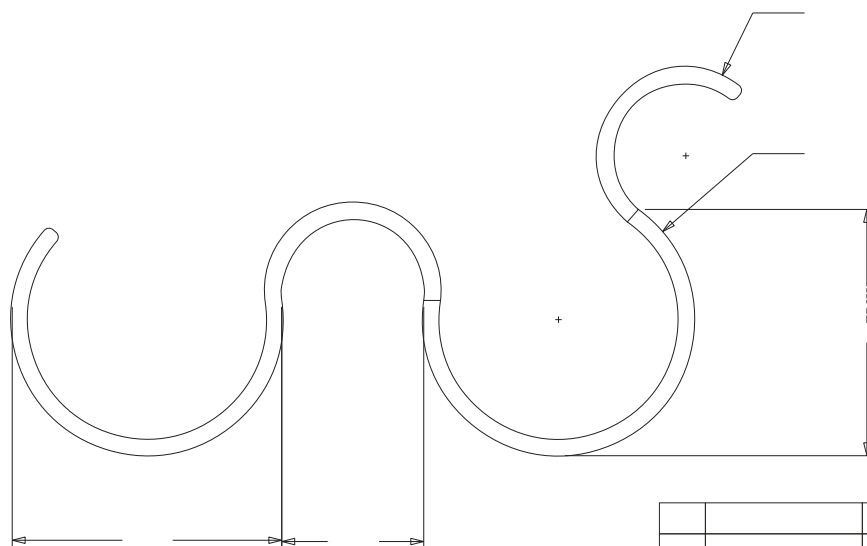
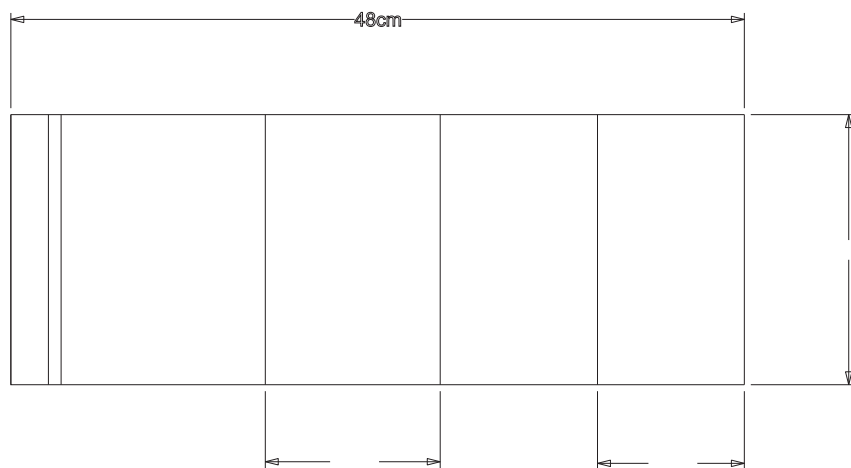

No.	Pieza	Material	Cant. o %
N.A	N.A	N.A	N.A
Tabla de Componentes			

Nombre de la Pieza: Porta Cd	Referencia: FG 915	ESC. 1:1	Hoja No. 2/2
Oficio: Carpintería	Técnica: trabajos en guadua	Materia Prima: guadua angustifolia kunth	

Especificaciones Técnicas: trabajar de acuerdo a las dimensiones y planos de las carpetas, usar material seco e inmunizado, evitar el astillamiento al hacer los cortes, protegerse del polvo.

Color: natural	Capacidad de Producción / mes: 20	Dimensiones Generales (mm)				
Peso (gr.): 650	Precio Unitario: \$21.000	Precio por mayor: \$18.000	Largo: 48	Ancho: 20	Alto: 20	Diámetro: N.A

Artesano: Sandra milena GonzalezDalia Milena Galindo	Teléfono: 313 817 29 02	Departamento: Boyacá	Ciudad: Otanche
Grupo o Taller: ASCART	Certificado Hecho a Mano Si <input type="checkbox"/> No <input checked="" type="checkbox"/>	Localidad <input type="checkbox"/> Vereda <input checked="" type="checkbox"/> Resguardo <input type="checkbox"/> Camilo	

Observaciones: realizar cortes de acuerdo a la plantilla que se encuentra en la carpeta correspondiente, pelar la guadua, lijar sucesivamente con las lijas y aplicar dos capas de sellador y laca.

Responsable: D.I. Alvaro Ivan Caro Niño	Dibujante: D.I. Alvaro Ivan Caro Niño	Terminada <input type="checkbox"/>	En proceso <input type="checkbox"/>
Aprobado por: Comité de diseño CDA	Fecha: 30/04/2008	Referente(s) <input type="checkbox"/>	Línea <input checked="" type="checkbox"/> Muestra <input checked="" type="checkbox"/>



FORMA TO  
 Ficha de Producto y  
 Planos Técnicos

CODIGO: FORFAT 24  
 FECHA: 2007 10 18

V1



N.A	N.A	N.A	N.A
No.	Pieza	Material	Cant. o %
Tabla de Componentes			

Nombre de la Pieza: Porta Cd	Referencia: FG 915	ESC. 1:1	Hoja No. 1/2
Oficio: Carpintería	Técnica: trabajos en guadua	Materia Prima: guadua angustifolia kunth	

Especificaciones Técnicas: trabajar de acuerdo a las dimensiones y planos de las carpetas, usar material seco e inmunizado, evitar el astillamiento al hacer los cortes, protegerse del polvo.

Color: natural	Capacidad de Producción / mes: 20	Dimensiones Generales (mm)				
Peso (gr.): 650	Precio Unitario: \$21.000	Precio por mayor: \$18.000	Largo: 48	Ancho: 20	Alto: 20	Diámetro: N.A

Artesano: Sandra milena GonzalezDalia Milena Galindo		Teléfono: 313 817 29 02	
Grupo o Taller: ASCART		Departamento: Boyacá	
Ciudad: Otanche		Localidad <input type="checkbox"/> Vereda <input checked="" type="checkbox"/> Resguardo <input type="checkbox"/> Camilo	

Observaciones: realizar cortes de acuerdo a la plantilla que se encuentra en la carpeta correspondiente, pelar la guadua, lijar sucesivamente con las lijas y aplicar dos capas de sellador y laca.

Responsable: D.I. Alvaro Ivan Caro Niño	Dibujante: D.I. Alvaro Ivan Caro Niño
Aprobado por: Comité de diseño CDA	Fecha: 30/04/2008
Referente(s) <input type="checkbox"/>	Línea <input checked="" type="checkbox"/>
Muestra <input checked="" type="checkbox"/>	<input type="checkbox"/>

Terminada   
 En proceso



FORMA TO  
 Ficha de Producto y  
 Planos Técnicos

CODIGO: FORFAT 24  
 FECHA: 2007 10 18

V1

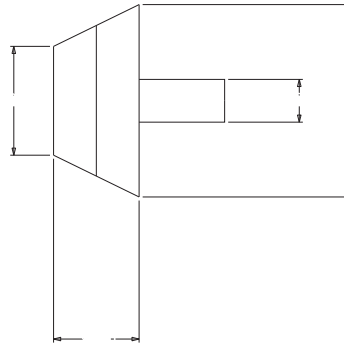
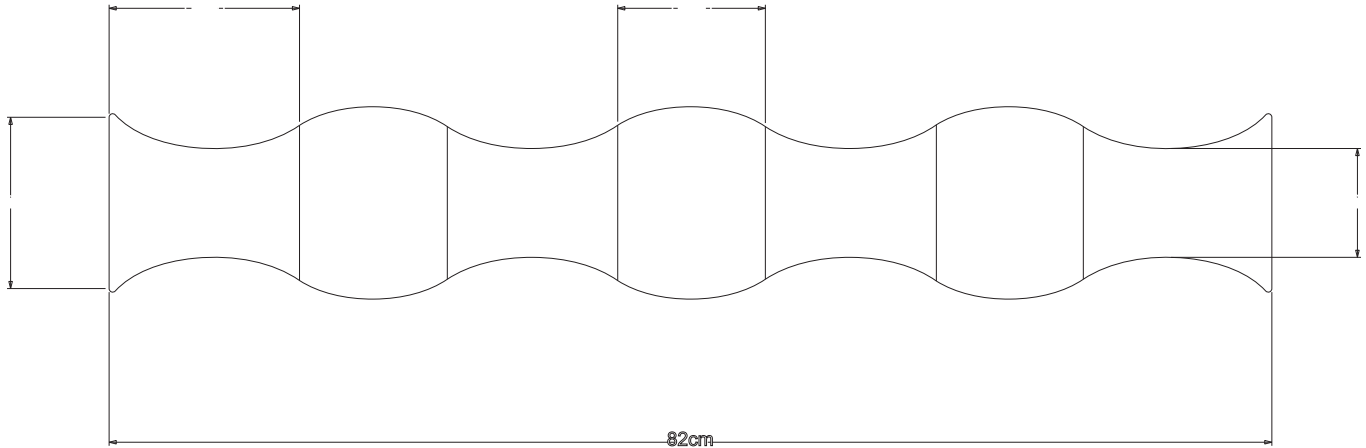

No.	Pieza	Material	Cant. o %
1	Madera	Guacimo	5%
Tabla de Componentes			

Nombre de la Pieza: Perchero	Referencia: FG 919	ESC. 1:1	Hoja No. 2/2
Oficio: Carpintería	Técnica: trabajos en guadua	Materia Prima: guadua angustifolia kunth	

Especificaciones Técnicas: trabajar de acuerdo a las dimensiones y planos de las carpetas, usar material seco e inmunizado, evitar el astillamiento al hacer los cortes, protegerse del polvo.

Color: natural	Capacidad de Producción / mes: 12	Dimensiones Generales (mm)				
Peso (gr.): 979	Precio Unitario: \$26.000	Precio por mayor: \$23.000	Largo: 82	Ancho: 12	Alto: 6	Diámetro: N.A

Artesano: Sandra Gonzalez y Sandra Espejo	Teléfono: 314 364 89 01	Departamento: Boyacá	Ciudad: Otanche
Grupo o Taller: ASCART	Certificado Hecho a Mano Si <input type="checkbox"/> No <input checked="" type="checkbox"/>	Localidad <input type="checkbox"/> Vereda <input checked="" type="checkbox"/> Resguardo <input type="checkbox"/> Camilo	

Observaciones: realizar cortes de acuerdo a la plantilla que se encuentra en la carpeta correspondiente, pelar la guadua, lijar sucesivamente con las lijas y aplicar dos capas de sellador y laca.

Responsable: D.I. Alvaro Ivan Caro Niño	Dibujante: D.I. Alvaro Ivan Caro Niño	Terminada <input type="checkbox"/>	En proceso <input type="checkbox"/>
Aprobado por: Comité de diseño CDA	Fecha: 30/04/2008	Referente(s) <input type="checkbox"/> Línea <input checked="" type="checkbox"/> Muestra <input checked="" type="checkbox"/>	



FORMA TO  
 Ficha de Producto y  
 Planos Técnicos

CODIGO: FORFAT 24  
 FECHA: 2007 10 18

V1



N.A	N.A	N.A	N.A
No.	Pieza	Material	Cant. o %
Tabla de Componentes			

Nombre de la Pieza: Perchero	Referencia: FG 919	ESC. 1:1	Hoja No. 1/2
Oficio: Carpintería	Técnica: trabajos en guadua	Materia Prima: guadua angustifolia kunth	

Especificaciones Técnicas: trabajar de acuerdo a las dimensiones y planos de las carpetas, usar material seco e inmunizado, evitar el astillamiento al hacer los cortes, protegerse del polvo.

Color: natural	Capacidad de Producción / mes: 12	Dimensiones Generales (mm)				
Peso (gr.): 979	Precio Unitario: \$26.000	Precio por mayor: \$23.000	Largo: 82	Ancho: 12	Alto: 6	Diámetro: N.A

Artesano: Sandra Gonzalez y Sandra Espejo	Teléfono: 314 364 89 01	Departamento: Boyacá	Ciudad: Otanche
Grupo o Taller: ASCART	Certificado Hecho a Mano Si <input type="checkbox"/> No <input checked="" type="checkbox"/>	Localidad <input type="checkbox"/> Vereda <input checked="" type="checkbox"/> Resguardo <input type="checkbox"/> Camilo	

Observaciones: realizar cortes de acuerdo a la plantilla que se encuentra en la carpeta correspondiente, pelar la guadua, lijar sucesivamente con las lijas y aplicar dos capas de sellador y laca.

Responsable: D.I. Alvaro Ivan Caro Niño	Dibujante: D.I. Alvaro Ivan Caro Niño	Terminada <input type="checkbox"/>	En proceso <input type="checkbox"/>
Aprobado por: Comité de diseño CDA	Fecha: 30/04/2008	Referente(s) <input type="checkbox"/>	Línea <input checked="" type="checkbox"/> Muestra <input checked="" type="checkbox"/>



FORMA TO  
 Ficha de Producto y  
 Planos Técnicos

CODIGO: FORFAT 24  
 FECHA: 2007 10 18

V1



N.A	N.A	N.A	N.A
No.	Pieza	Material	Cant. o %
Tabla de Componentes			

Nombre de la Pieza: revistero doble	Referencia: PG 918	ESC. 1:1	Hoja No. 1/2
Oficio: Carpintería	Técnica: trabajos en guadua	Materia Prima: guadua angustifolia kunth	

Especificaciones Técnicas: trabajar de acuerdo a las dimensiones y planos de las carpetas, usar material seco e inmunizado, evitar el astillamiento al hacer los cortes, protegerse del polvo.

Color: natural	Capacidad de Producción / mes: 7	Dimensiones Generales (mm)				
Peso (gr.): 1620	Precio Unitario: \$42.000	Precio por mayor: \$37.000	Largo: 37.4	Ancho: 13	Alto: 32	Diámetro: N.A
Artesano: Jose Audelino Galindo		Teléfono: 310 344 50 84				

Grupo o Taller: Coprverdecer	Departamento: Boyaca	Ciudad: Otanche
Certificado Hecho a Mano Si <input type="checkbox"/> No <input checked="" type="checkbox"/>	Localidad <input type="checkbox"/> Vereda <input checked="" type="checkbox"/> Resguardo <input type="checkbox"/> Camilo	

Observaciones: realizar cortes de acuerdo a la plantilla que se encuentra en la carpeta correspondiente, pelar la guadua, lijar sucesivamente con las lijas y aplicar dos capas de sellador y laca.

Responsable: D.I. Alvaro Ivan Caro Niño	Dibujante: D.I. Alvaro Ivan Caro Niño
Aprobado por: Comité de diseño CDA	Fecha: 30/04/2008 Referente(s) <input type="checkbox"/> Línea <input checked="" type="checkbox"/> Muestra <input checked="" type="checkbox"/>

Terminada   
 En proceso



FORMA TO  
 Ficha de Producto y  
 Planos Técnicos

CODIGO: FORFAT 24  
 FECHA: 2007 10 18

V1

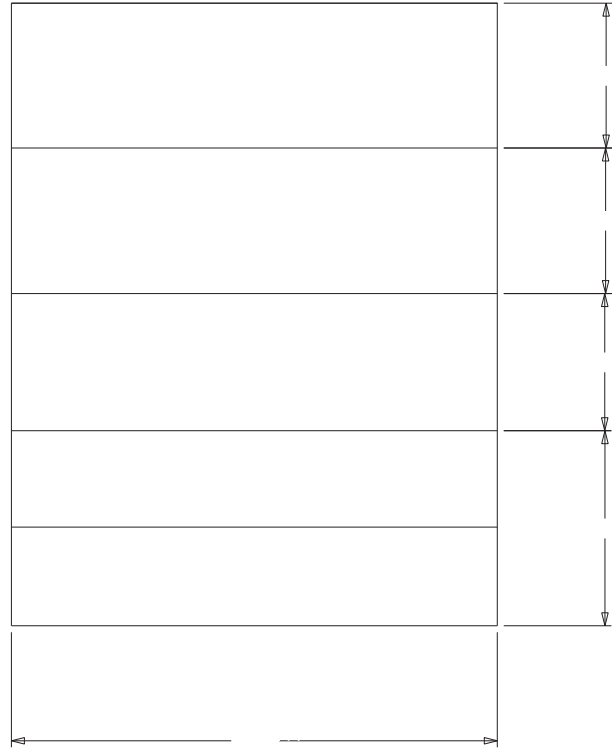
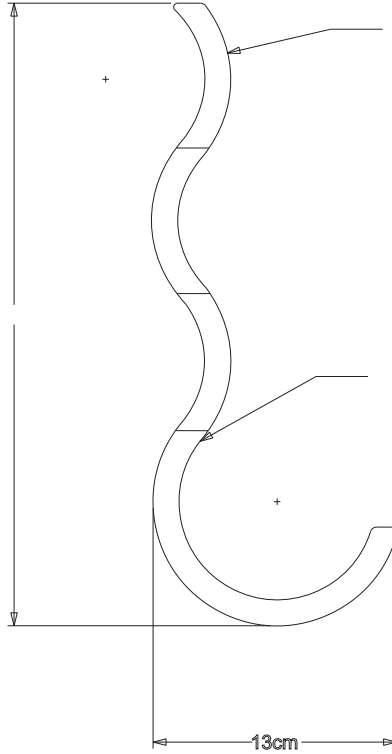

N.A	N.A	N.A	N.A
No.	Pieza	Material	Cant. o %
Tabla de Componentes			

Nombre de la Pieza: revistero doble	Referencia: PG 918	ESC. 1:1	Hoja No. 2/2
Oficio: Carpintería	Técnica: trabajos en guadua	Materia Prima: guadua angustifolia kunth	

Especificaciones Técnicas: trabajar de acuerdo a las dimensiones y planos de las carpetas, usar material seco e inmunizado, evitar el astillamiento al hacer los cortes, protegerse del polvo.

Color: natural	Capacidad de Producción / mes: 7	Dimensiones Generales (mm)				
Peso (gr.): 1620	Precio Unitario: \$42.000	Precio por mayor: \$37.000	Largo: 37.4	Ancho: 13	Alto: 32	Diámetro: N.A

Artesano: Jose Audelino Galindo	Teléfono: 310 344 50 84	Departamento: Boyaca	Ciudad: Otanche
Grupo o Taller: Coprverdecer	Certificado Hecho a Mano Si <input type="checkbox"/> No <input checked="" type="checkbox"/>	Localidad <input type="checkbox"/> Vereda <input checked="" type="checkbox"/> Resguardo <input type="checkbox"/> Camilo	

Observaciones: realizar cortes de acuerdo a la plantilla que se encuentra en la carpeta correspondiente, pelar la guadua, lijar sucesivamente con las lijas y aplicar dos capas de sellador y laca.

Responsable: D.I. Alvaro Ivan Caro Niño	Dibujante: D.I. Alvaro Ivan Caro Niño	Terminada <input type="checkbox"/>	En proceso <input type="checkbox"/>
Aprobado por: Comité de diseño CDA	Fecha: 30/04/2008	Referente(s) <input type="checkbox"/> Línea <input checked="" type="checkbox"/> Muestra <input checked="" type="checkbox"/>	



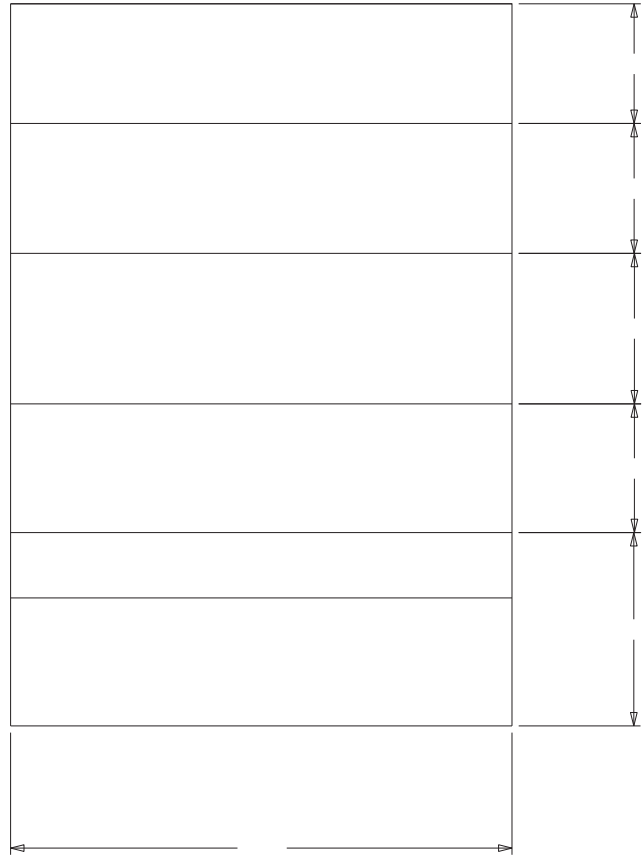
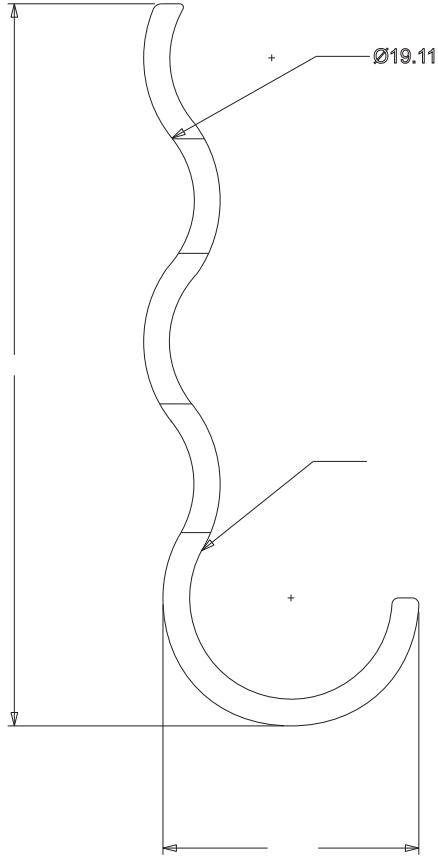

N.A	N.A	N.A	N.A
No.	Pieza	Material	Cant. o %
Tabla de Componentes			

Nombre de la Pieza: Revistero sencillo	Referencia: PG 917	ESC. 1:1	Hoja No. 2/2
Oficio: Carpintería	Técnica: trabajos en guadua	Materia Prima: guadua angustifolia kunth	

Especificaciones Técnicas: trabajar de acuerdo a las dimensiones y planos de las carpetas, usar material seco e inmunizado, evitar el astillamiento al hacer los cortes, protegerse del polvo.

Color: natural	Capacidad de Producción / mes: 7	Dimensiones Generales (mm)				
Peso (gr.): 890	Precio Unitario: \$31.000	Precio por mayor: \$28.000	Largo: 29	Ancho: 13	Alto: 40	Diámetro: N.A
Artesano: Jose Audelino Galindo o Martha Espejo		Teléfono: 310 344 50 84				
Grupo o Taller: Coprverdecer			Departamento: Boyaca		Ciudad: Otanche	
Certificado Hecho a Mano Si <input type="checkbox"/> No <input checked="" type="checkbox"/>			Localidad <input type="checkbox"/> Vereda <input checked="" type="checkbox"/> Resguardo <input type="checkbox"/> Camilo			

Observaciones: realizar cortes de acuerdo a la plantilla que se encuentra en la carpeta correspondiente, pelar la guadua, lijar sucesivamente con las lijas y aplicar dos capas de sellador y laca.

Responsable: D.I. Alvaro Ivan Caro Niño	Dibujante: D.I. Alvaro Ivan Caro Niño	Terminada <input type="checkbox"/>	En proceso <input type="checkbox"/>
Aprobado por: Comité de diseño CDA	Fecha: 30/04/2008	Referente(s) <input type="checkbox"/>	Línea <input checked="" type="checkbox"/> Muestra <input checked="" type="checkbox"/>



FORMA TO  
 Ficha de Producto y  
 Planos Técnicos

CODIGO: FORFAT 24  
 FECHA: 2007 10 18

V1



N.A	N.A	N.A	N.A
No.	Pieza	Material	Cant. o %
Tabla de Componentes			

Nombre de la Pieza: Revistero sencillo	Referencia: PG 917	ESC. 1:1	Hoja No. 2/2
Oficio: Carpintería	Técnica: trabajos en guadua	Materia Prima: guadua angustifolia kunth	

Especificaciones Técnicas: trabajar de acuerdo a las dimensiones y planos de las carpetas, usar material seco e inmunizado, evitar el astillamiento al hacer los cortes, protegerse del polvo.

Color: natural	Capacidad de Producción / mes: 7	Dimensiones Generales (mm)				
Peso (gr.): 890	Precio Unitario: \$31.000	Precio por mayor: \$28.000	Largo: 29	Ancho: 13	Alto: 40	Diámetro: N.A
Artesano: Jose Audelino Galindo o Martha Espejo		Teléfono: 310 344 50 84				

Grupo o Taller: Coprverdecer	Departamento: Boyaca	Ciudad: Otanche
Certificado Hecho a Mano Si <input type="checkbox"/> No <input checked="" type="checkbox"/>	Localidad <input type="checkbox"/> Vereda <input checked="" type="checkbox"/> Resguardo <input type="checkbox"/>	Camilo <input type="checkbox"/>

Observaciones: realizar cortes de acuerdo a la plantilla que se encuentra en la carpeta correspondiente, pelar la guadua, lijar sucesivamente con las lijas y aplicar dos capas de sellador y laca.

Responsable: D.I. Alvaro Ivan Caro Niño	Dibujante: D.I. Alvaro Ivan Caro Niño				
Aprobado por: Comité de diseño CDA	Fecha: 30/04/2008	Referente(s) <input type="checkbox"/>	Línea <input checked="" type="checkbox"/>	Muestra <input checked="" type="checkbox"/>	<input type="checkbox"/>

Terminada   
 En proceso



FORMA TO  
 Ficha de Producto y  
 Planos Técnicos

CODIGO: FORFAT 24  
 FECHA: 2007 10 18

V1

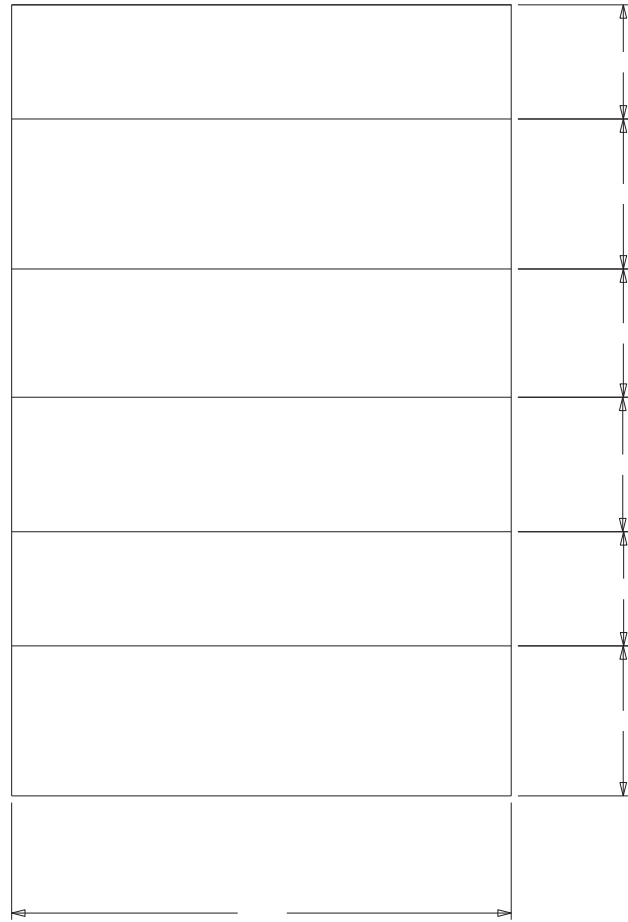
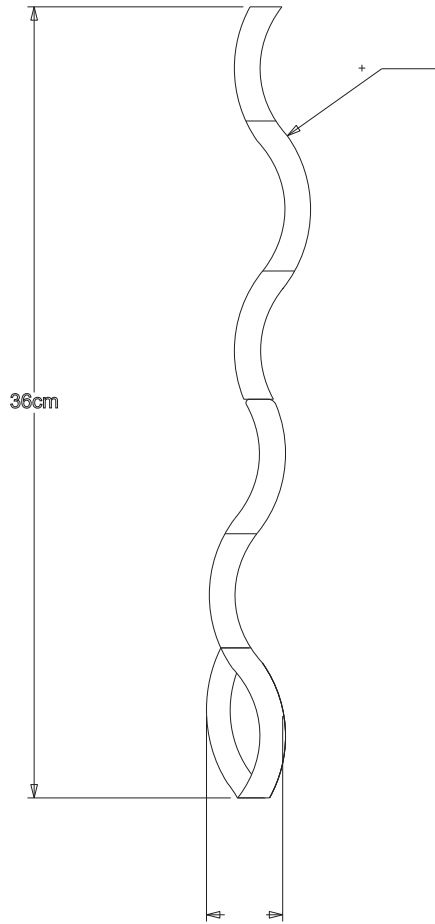

N.A	N.A	N.A	N.A
No.	Pieza	Material	Cant. o %
Tabla de Componentes			

Nombre de la Pieza: revistero plano	Referencia: FG 916	ESC. 1:1	Hoja No. 1/2
Oficio: Carpintería	Técnica: trabajos en guadua	Materia Prima: guadua angustifolia kunth	

Especificaciones Técnicas: trabajar de acuerdo a las dimensiones y planos de las carpetas, usar material seco e inmunizado, evitar el astillamiento al hacer los cortes, protegerse del polvo.

Color: natural	Capacidad de Producción / mes: 7	Dimensiones Generales (mm)				
Peso (gr.): 705	Precio Unitario: \$24.000	Precio por mayor: \$21.000	Largo: 12	Ancho: 3	Alto: 36	Diámetro: N.A
Artesano: Jose Audelino Galindo o Martha Espejo		Teléfono: 310 344 50 84				
Grupo o Taller: Coprverdecer			Departamento: Boyaca		Ciudad: Otanche	
Certificado Hecho a Mano Si <input type="checkbox"/> No <input checked="" type="checkbox"/>			Localidad <input type="checkbox"/> Vereda <input checked="" type="checkbox"/> Resguardo <input type="checkbox"/> Camilo			

Observaciones: realizar cortes de acuerdo a la plantilla que se encuentra en la carpeta correspondiente, pelar la guadua, lijar sucesivamente con las lijas y aplicar dos capas de sellador y laca.

Responsable: D.I. Alvaro Ivan Caro Niño	Dibujante: D.I. Alvaro Ivan Caro Niño		
Aprobado por: Comité de diseño CDA	Fecha: 30/04/2008	Referente(s) <input type="checkbox"/>	Línea <input checked="" type="checkbox"/> Muestra <input checked="" type="checkbox"/>

Terminada   
 En proceso



FORMA TO  
 Ficha de Producto y  
 Planos Técnicos

CODIGO: FORFAT 24  
 FECHA: 2007 10 18

V1



N.A	N.A	N.A	N.A
No.	Pieza	Material	Cant. o %
Tabla de Componentes			

Nombre de la Pieza: revistero plano	Referencia: FG 916	ESC. 1:1	Hoja No. 1/2
Oficio: Carpintería	Técnica: trabajos en guadua	Materia Prima: guadua angustifolia kunth	

Especificaciones Técnicas: trabajar de acuerdo a las dimensiones y planos de las carpetas, usar material seco e inmunizado, evitar el astillamiento al hacer los cortes, protegerse del polvo.

Color: natural	Capacidad de Producción / mes: 7	Dimensiones Generales (mm)				
Peso (gr.): 705	Precio Unitario: \$24.000	Precio por mayor: \$21.000	Largo: 12	Ancho: 3	Alto: 36	Diámetro: N.A
Artesano: Jose Audelino Galindo o Martha Espejo		Teléfono: 310 344 50 84				

Grupo o Taller: Coprverdecer	Departamento: Boyaca	Ciudad: Otanche
Certificado Hecho a Mano Si <input type="checkbox"/> No <input checked="" type="checkbox"/>	Localidad <input type="checkbox"/> Vereda <input checked="" type="checkbox"/> Resguardo <input type="checkbox"/> Camilo	

Observaciones: realizar cortes de acuerdo a la plantilla que se encuentra en la carpeta correspondiente, pelar la guadua, lijar sucesivamente con las lijas y aplicar dos capas de sellador y laca.

Responsable: D.I. Alvaro Ivan Caro Niño	Dibujante: D.I. Alvaro Ivan Caro Niño				
Aprobado por: Comité de diseño CDA	Fecha: 30/04/2008	Referente(s) <input type="checkbox"/>	Línea <input checked="" type="checkbox"/>	Muestra <input checked="" type="checkbox"/>	<input type="checkbox"/>

Terminada   
 En proceso



FORMA TO  
 Ficha de Producto y  
 Planos Técnicos

CODIGO: FORFAT 24  
 FECHA: 2007 10 18

V1

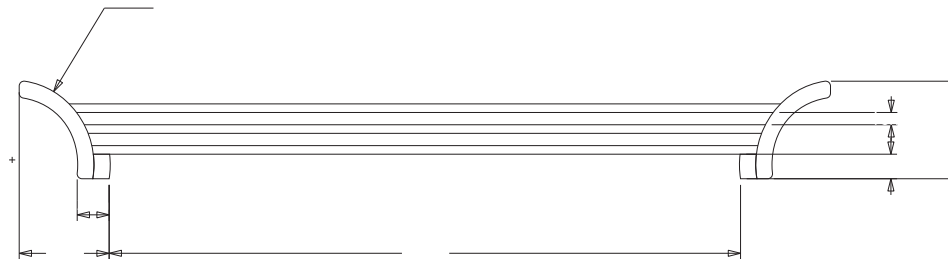
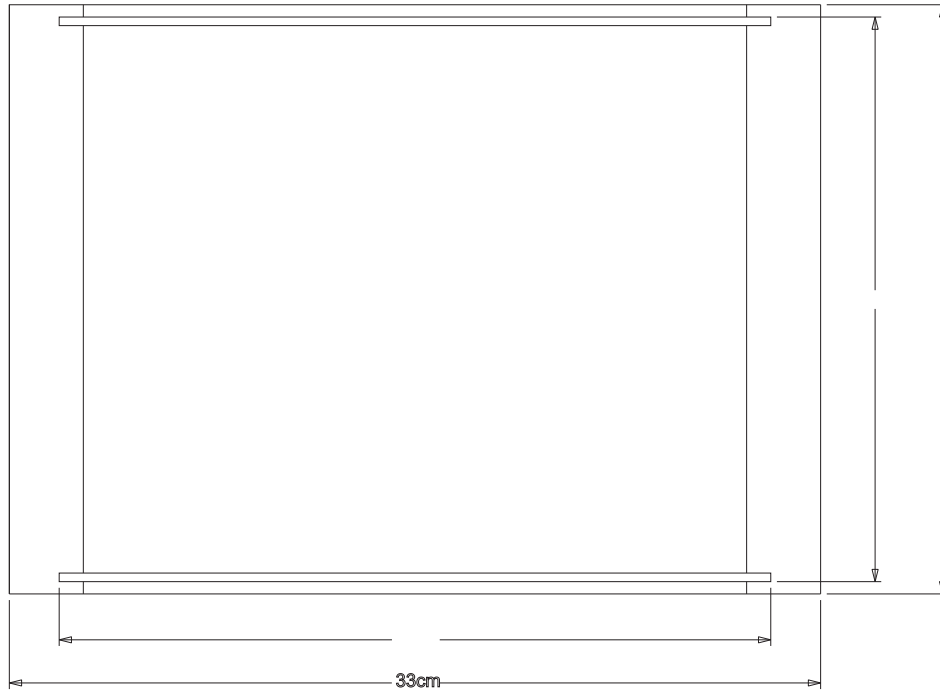

N.A	N.A	N.A	N.A
No.	Pieza	Material	Cant. o %
Tabla de Componentes			

Nombre de la Pieza: Bandeja Palitos	Referencia: FG 901	ESC. 1:1	Hoja No. 2/2
Oficio: Carpintería	Técnica: trabajos en guadua	Materia Prima: guadua angustifolia kunth	

Especificaciones Técnicas: trabajar de acuerdo a las dimensiones y planos de las carpetas, usar material seco e inmunizado, evitar el astillamiento al hacer los cortes, protegerse del polvo.

Color: natural	Capacidad de Producción / mes: 10	Dimensiones Generales (mm)				
Peso (gr.): 605	Precio Unitario: \$34.000	Precio por mayor: \$30.000	Largo: 33	Ancho: 24	Alto: 8	Diámetro: N.A

Artesano: Bernarda Gutierrez o Israel Camacho	Teléfono: 310 569 61 79	Departamento: Boyaca	Ciudad: Otanche
Grupo o Taller: Coprverdecer		Localidad <input type="checkbox"/> Vereda <input checked="" type="checkbox"/> Resguardo <input type="checkbox"/> Camilo	

Observaciones: realizar cortes de acuerdo a la plantilla que se encuentra en la carpeta correspondiente, pelar la guadua, lijar sucesivamente con las lijas y aplicar dos capas de sellador y laca.

Responsable: D.I. Alvaro Ivan Caro Niño	Dibujante: D.I. Alvaro Ivan Caro Niño	Terminada <input type="checkbox"/>	En proceso <input type="checkbox"/>
Aprobado por: Comité de diseño CDA	Fecha: 30/04/2008	Referente(s) <input type="checkbox"/>	Línea <input checked="" type="checkbox"/> Muestra <input checked="" type="checkbox"/>



FORMA TO  
 Ficha de Producto y  
 Planos Técnicos

CODIGO: FORFAT 24  
 FECHA: 2007 10 18

V1



N.A	N.A	N.A	N.A
No.	Pieza	Material	Cant. o %
Tabla de Componentes			

Nombre de la Pieza: Bandeja Palitos	Referencia: FG 901	ESC. 1:1	Hoja No. 1/2
Oficio: Carpintería	Técnica: trabajos en guadua	Materia Prima: guadua angustifolia kunth	

Especificaciones Técnicas: trabajar de acuerdo a las dimensiones y planos de las carpetas, usar material seco e inmunizado, evitar el astillamiento al hacer los cortes, protegerse del polvo.

Color: natural	Capacidad de Producción / mes: 10	Dimensiones Generales (mm)				
Peso (gr.): 605	Precio Unitario: \$34.000	Precio por mayor: \$30.000	Largo: 33	Ancho: 24	Alto: 8	Diámetro: N.A
Artesano: Bernarda Gutierrez o Israel Camacho		Teléfono: 310 569 61 79				

Grupo o Taller: Coprverdecer	Departamento: Boyaca	Ciudad: Otanche
Certificado Hecho a Mano Si <input type="checkbox"/> No <input checked="" type="checkbox"/>	Localidad <input type="checkbox"/> Vereda <input checked="" type="checkbox"/> Resguardo <input type="checkbox"/>	Camilo <input type="checkbox"/>

Observaciones: realizar cortes de acuerdo a la plantilla que se encuentra en la carpeta correspondiente, pelar la guadua, lijar sucesivamente con las lijas y aplicar dos capas de sellador y laca.

Responsable: D.I. Alvaro Ivan Caro Niño	Dibujante: D.I. Alvaro Ivan Caro Niño				
Aprobado por: Comité de diseño CDA	Fecha: 30/04/2008	Referente(s) <input type="checkbox"/>	Línea <input checked="" type="checkbox"/>	Muestra <input checked="" type="checkbox"/>	<input type="checkbox"/>

Terminada  
 En proceso



FORMA TO  
 Ficha de Producto y  
 Planos Técnicos

CODIGO: FORFAT 24  
 FECHA: 2007 10 18

V1

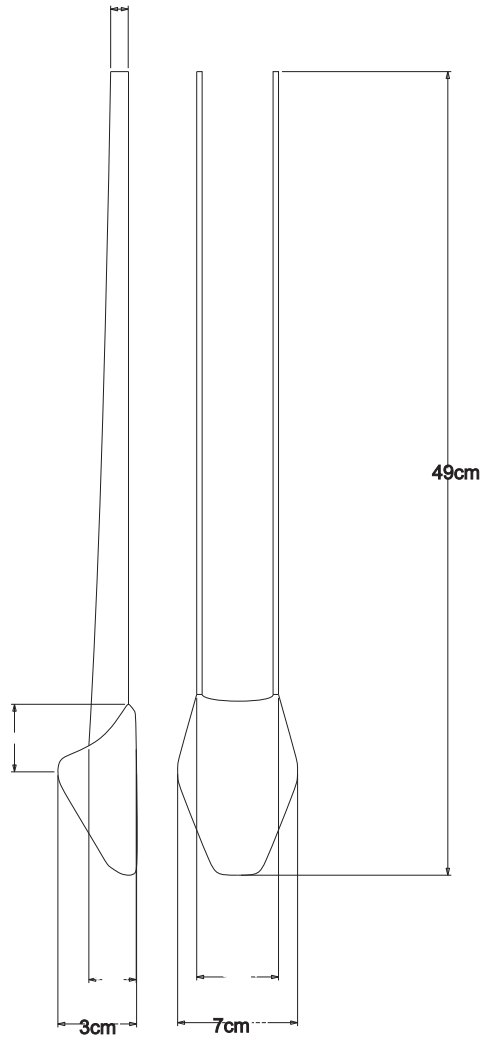

N.A	N.A	N.A	N.A
No.	Pieza	Material	Cant. o %
Tabla de Componentes			

Nombre de la Pieza: Cuchara pala	Referencia: FG 909	ESC. 1:1	Hoja No. 2/2
Oficio: Carpintería	Técnica: trabajos en guadua	Materia Prima: guadua angustifolia kunth	

Especificaciones Técnicas: trabajar de acuerdo a las dimensiones y planos de las carpetas, usar material seco e inmunizado, evitar el astillamiento al hacer los cortes, protegerse del polvo.

Color: natural	Capacidad de Producción / mes: 24	Dimensiones Generales (mm)				
Peso (gr.): 36g	Precio Unitario: \$6.000	Precio por mayor: \$5000	Largo: 3.5	Ancho: 4	Alto: 49	Diámetro: N.A

Artesano: Mayerly Damian Fajardo, Ernestina Gualdron		Teléfono: 310 569 61 79	
Grupo o Taller: ASCART		Departamento: Boyaca	
Ciudad: Otanche		Localidad <input type="checkbox"/> Vereda <input checked="" type="checkbox"/> Resguardo <input type="checkbox"/> Camilo	

Observaciones: realizar cortes de acuerdo a la plantilla que se encuentra en la carpeta correspondiente, pelar la guadua, lijar sucesivamente con las lijas y aplicar dos capas de sellador y laca.

Responsable: D.I. Alvaro Ivan Caro Niño	Dibujante: D.I. Alvaro Ivan Caro Niño
Aprobado por: Comité de diseño CDA	Fecha: 30/04/2008
Referente(s) <input type="checkbox"/>	Línea <input checked="" type="checkbox"/>
Muestra <input checked="" type="checkbox"/>	<input type="checkbox"/>

Terminada   
 En proceso



FORMA TO  
 Ficha de Producto y  
 Planos Técnicos

CODIGO: FORFAT 24  
 FECHA: 2007 10 18

V1



Cuchara pala FG9-09

N.A	N.A	N.A	N.A
No.	Pieza	Material	Cant. o %
Tabla de Componentes			

Nombre de la Pieza: Cuchara pala	Referencia: FG 909	ESC. 1:1	Hoja No. 2/2
Oficio: Carpintería	Técnica: trabajos en guadua	Materia Prima: guadua angustifolia kunth	

Especificaciones Técnicas: trabajar de acuerdo a las dimensiones y planos de las carpetas, usar material seco e inmunizado, evitar el astillamiento al hacer los cortes, protegerse del polvo.

Color: natural	Capacidad de Producción / mes: 24	Dimensiones Generales (mm)				
Peso (gr.): 36g	Precio Unitario: \$6.000	Precio por mayor: \$5000	Largo: 3	Ancho: 7.5	Alto: 49	Diámetro: N.A

Artesano: Mayerly Damian Fajardo, Ernestina Gualdron		Teléfono: 310 569 61 79	
Grupo o Taller: ASCART		Departamento: Boyaca	
Ciudad: Otanche		Localidad <input type="checkbox"/> Vereda <input checked="" type="checkbox"/> Resguardo <input type="checkbox"/> Camilo	

Observaciones: realizar cortes de acuerdo a la plantilla que se encuentra en la carpeta correspondiente, pelar la guadua, lijar sucesivamente con las lijas y aplicar dos capas de sellador y laca.

Responsable: D.I. Alvaro Ivan Caro Niño	Dibujante: D.I. Alvaro Ivan Caro Niño
Aprobado por: Comité de diseño CDA	Fecha: 30/04/2008
Referente(s) <input type="checkbox"/>	Línea <input checked="" type="checkbox"/>
Muestra <input checked="" type="checkbox"/>	<input type="checkbox"/>

Terminada   
 En proceso





FORMA TO  
 Ficha de Producto y  
 Planos Técnicos

CODIGO: FORFAT 24  
 FECHA: 2007 10 18

V1

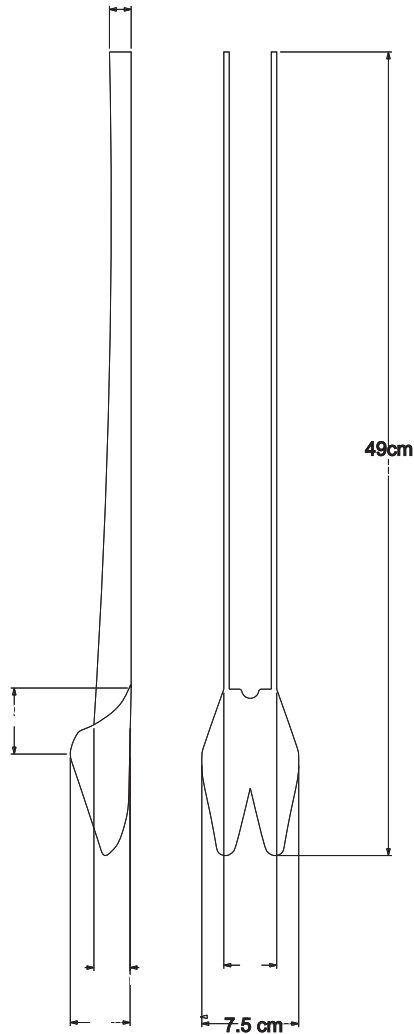

N.A	N.A	N.A	N.A
No.	Pieza	Material	Cant. o %
Tabla de Componentes			

Nombre de la Pieza: Cuchara tenedor	Referencia: FG 910	ESC. 1:1	Hoja No. 2/2
Oficio: Carpintería	Técnica: trabajos en guadua	Materia Prima: guadua angustifolia kunth	

Especificaciones Técnicas: trabajar de acuerdo a las dimensiones y planos de las carpetas, usar material seco e inmunizado, evitar el astillamiento al hacer los cortes, protegerse del polvo.

Color: natural	Capacidad de Producción / mes: 24	Dimensiones Generales (mm)				
Peso (gr.): 36g	Precio Unitario: \$6.000	Precio por mayor: \$5000	Largo: 3	Ancho: 7	Alto: 49	Diámetro: N.A

Artesano: Mayerly Damian Fajardo, Ernestina Gualdrón Teléfono: 310 569 61 79		Departamento: Boyaca	Ciudad: Otanche
Grupo o Taller: ASCART		Localidad <input type="checkbox"/> Vereda <input checked="" type="checkbox"/> Resguardo <input type="checkbox"/> Camilo	
Certificado Hecho a Mano Si <input type="checkbox"/> No <input checked="" type="checkbox"/>			

Observaciones: realizar cortes de acuerdo a la plantilla que se encuentra en la carpeta correspondiente, pelar la guadua, lijar sucesivamente con las lijas y aplicar dos capas de sellador y laca.

Responsable: D.I. Alvaro Ivan Caro Niño	Dibujante: D.I. Alvaro Ivan Caro Niño		
Aprobado por: Comité de diseño CDA	Fecha: 30/04/2008	Referente(s) <input type="checkbox"/> Línea <input checked="" type="checkbox"/> Muestra <input checked="" type="checkbox"/>	<input type="checkbox"/>

Terminada   
 En proceso



FORMA TO  
 Ficha de Producto y  
 Planos Técnicos

CODIGO: FORFAT 24  
 FECHA: 2007 10 18

V1



Cuchara tenedor FG9-10

N.A	N.A	N.A	N.A
No.	Pieza	Material	Cant. o %
Tabla de Componentes			

Nombre de la Pieza: Cuchara pala, cuchara tenedor	Referencia: FG 910	ESC. 1:1	Hoja No. 1/2
Oficio: Carpintería	Técnica: trabajos en guadua	Materia Prima: guadua angustifolia kunth	

Especificaciones Técnicas: trabajar de acuerdo a las dimensiones y planos de las carpetas, usar material seco e inmunizado, evitar el astillamiento al hacer los cortes, protegerse del polvo.

Color: natural	Capacidad de Producción / mes: 24	Dimensiones Generales (mm)				
Peso (gr.): 36g	Precio Unitario: \$6.000	Precio por mayor: \$5000	Largo: 3.5	Ancho: 4	Alto: 49	Diámetro: N.A

Artesano: Mayerly Damian Fajardo, Ernestina Gualdron		Teléfono: 310 569 61 79	
Grupo o Taller: ASCART		Departamento: Boyaca	
Ciudad: Otanche		Localidad <input type="checkbox"/> Vereda <input checked="" type="checkbox"/> Resguardo <input type="checkbox"/> Camilo	

Observaciones: realizar cortes de acuerdo a la plantilla que se encuentra en la carpeta correspondiente, pelar la guadua, lijar sucesivamente con las lijas y aplicar dos capas de sellador y laca.

Responsable: D.I. Alvaro Ivan Caro Niño	Dibujante: D.I. Alvaro Ivan Caro Niño
Aprobado por: Comité de diseño CDA	Fecha: 30/04/2008
Referente(s) <input type="checkbox"/>	Línea <input checked="" type="checkbox"/>
Muestra <input checked="" type="checkbox"/>	<input type="checkbox"/>

Terminada   
 En proceso



FORMA TO  
 Ficha de Producto y  
 Planos Técnicos

CODIGO: FORFAT 24  
 FECHA: 2007 10 18

V1

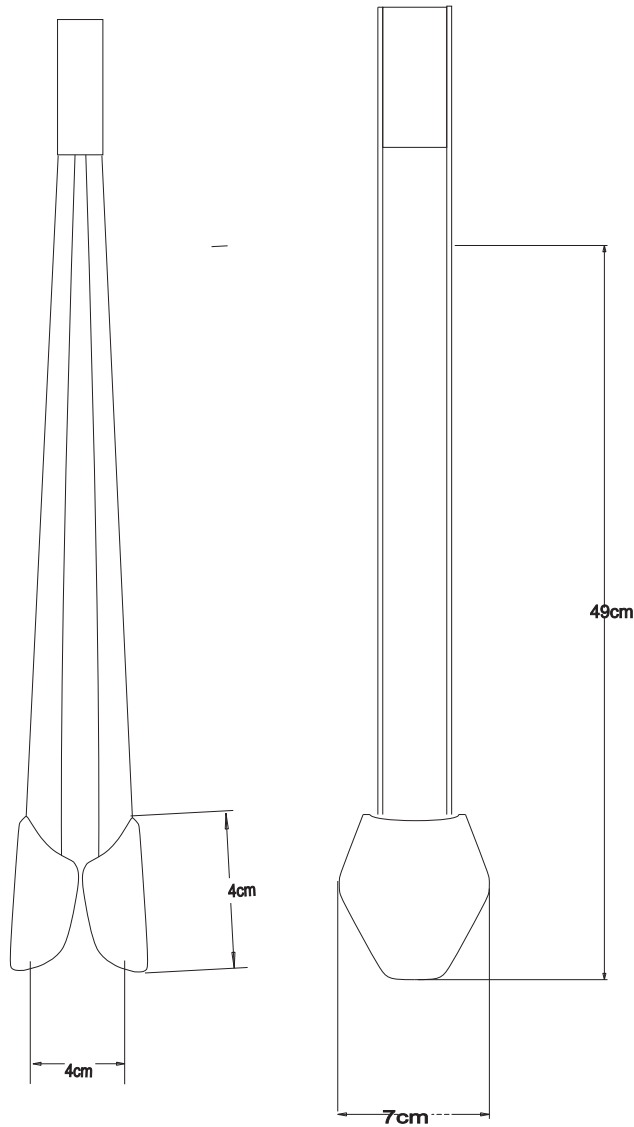

N.A	N.A	N.A	N.A
No.	Pieza	Material	Cant. o %
Tabla de Componentes			

Nombre de la Pieza: Cuchara pinzas	Referencia: FG 911	ESC. 1:1	Hoja No. 1/2
Oficio: Carpintería	Técnica: trabajos en guadua	Materia Prima: guadua angustifolia kunth	

Especificaciones Técnicas: trabajar de acuerdo a las dimensiones y planos de las carpetas, usar material seco e inmunizado, evitar el astillamiento al hacer los cortes, protegerse del polvo.

Color: natural	Capacidad de Producción / mes: 24	Dimensiones Generales (mm)				
Peso (gr.): 74g	Precio Unitario: \$7.000	Precio por mayor: \$7000	Largo: 3.5	Ancho: 4	Alto: 49	Diámetro: N.A

Artesano: Mayerly Damian Fajardo, Ernestina Gualdrón Teléfono: 310 569 61 79		Departamento: Boyaca	Ciudad: Otanche
Grupo o Taller: ASCART		Localidad <input type="checkbox"/> Vereda <input checked="" type="checkbox"/> Resguardo <input type="checkbox"/> Camilo	
Certificado Hecho a Mano Si <input type="checkbox"/> No <input checked="" type="checkbox"/>			

Observaciones: realizar cortes de acuerdo a la plantilla que se encuentra en la carpeta correspondiente, pelar la guadua, lijar sucesivamente con las lijas y aplicar dos capas de sellador y laca.

Responsable: D.I. Alvaro Ivan Caro Niño	Dibujante: D.I. Alvaro Ivan Caro Niño		
Aprobado por: Comité de diseño CDA	Fecha: 30/04/2008	Referente(s) <input type="checkbox"/> Línea <input checked="" type="checkbox"/> Muestra <input checked="" type="checkbox"/>	

Terminada   
 En proceso



Cuchara pinzas FG9-11

N.A	N.A	N.A	N.A
No.	Pieza	Material	Cant. o %
Tabla de Componentes			

Nombre de la Pieza: Cuchara pala, cuchara tenedor	Referencia: FG 911	ESC. 1:1	Hoja No. 1/2
Oficio: Carpintería	Técnica: trabajos en guadua	Materia Prima: guadua angustifolia kunth	

Especificaciones Técnicas: trabajar de acuerdo a las dimensiones y planos de las carpetas, usar material seco e inmunizado, evitar el astillamiento al hacer los cortes, protegerse del polvo.

Color: natural	Capacidad de Producción / mes: 24	Dimensiones Generales (mm)				
Peso (gr.): 74g	Precio Unitario: \$7.000	Precio por mayor: \$7000	Largo: 3.5	Ancho: 4	Alto: 49	Diámetro: N.A

Artesano: Mayerly Damian Fajardo, Ernestina Gualdrón Teléfono: 310 569 61 79		Departamento: Boyaca	Ciudad: Otanche
Certificado Hecho a Mano	Si <input type="checkbox"/> No <input checked="" type="checkbox"/>	Localidad <input type="checkbox"/> Vereda <input checked="" type="checkbox"/> Resguardo <input type="checkbox"/> Camilo	

Observaciones: realizar cortes de acuerdo a la plantilla que se encuentra en la carpeta correspondiente, pelar la guadua, lijar sucesivamente con las lijas y aplicar dos capas de sellador y laca.

Responsable: D.I. Alvaro Ivan Caro Niño	Dibujante: D.I. Alvaro Ivan Caro Niño	Terminada <input type="checkbox"/>	En proceso <input type="checkbox"/>
Aprobado por: Comité de diseño CDA	Fecha: 30/04/2008	Referente(s) <input type="checkbox"/> Línea <input checked="" type="checkbox"/> Muestra <input checked="" type="checkbox"/>	



FORMA TO  
 Ficha de Producto y  
 Planos Técnicos

CODIGO: FORFAT 24  
 FECHA: 2007 10 18

V1

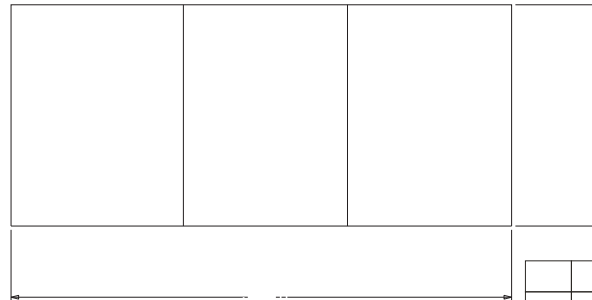
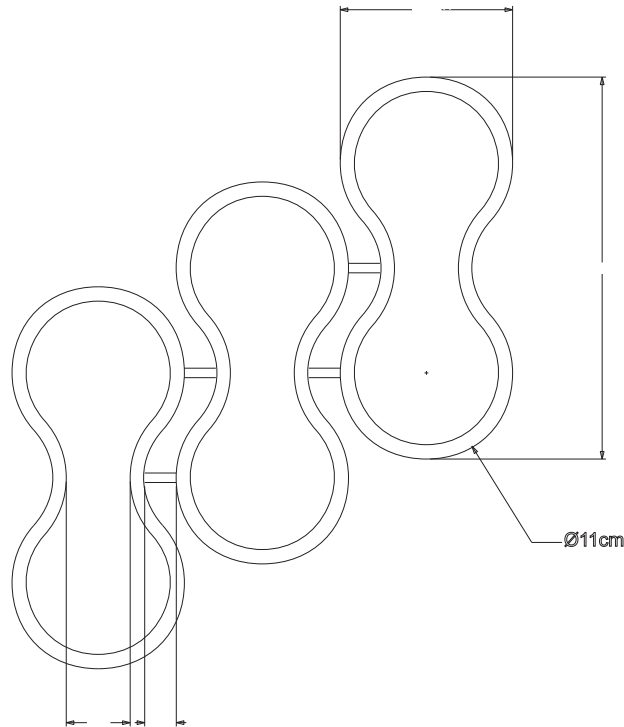

N.A	N.A	N.A	N.A
No.	Pieza	Material	Cant. o %
Tabla de Componentes			

Nombre de la Pieza: Cava Ochos	Referencia: FG 913	ESC. 1:1	Hoja No. 2/2
Oficio: Carpintería	Técnica: trabajos en guadua	Materia Prima: guadua angustifolia kunth	

Especificaciones Técnicas: trabajar de acuerdo a las dimensiones y planos de las carpetas, usar material seco e inmunizado, evitar el astillamiento al hacer los cortes, protegerse del polvo.

Color: natural	Capacidad de Producción / mes: 7	Dimensiones Generales (mm)				
Peso (gr.): 1508	Precio Unitario: \$52.000	Precio por mayor: \$45.000	Largo: 33	Ancho: 15	Alto: 25	Diámetro: N.A

Artesano: Sandra Milena Gonzalez o Yesid Gutierrez	Teléfono: 314 436 38 39	Departamento: Boyaca	Ciudad: Otanche
Grupo o Taller: ASCART	Certificado Hecho a Mano Si <input type="checkbox"/> No <input checked="" type="checkbox"/>	Localidad <input type="checkbox"/> Vereda <input checked="" type="checkbox"/> Resguardo <input type="checkbox"/> Camilo	

Observaciones: realizar cortes de acuerdo a la plantilla que se encuentra en la carpeta correspondiente, pelar la guadua, lijar sucesivamente con las lijas y aplicar dos capas de sellador y laca.

Responsable: D.I. Alvaro Ivan Caro Niño	Dibujante: D.I. Alvaro Ivan Caro Niño	Terminada <input type="checkbox"/>	En proceso <input type="checkbox"/>
Aprobado por: Comité de diseño CDA	Fecha: 30/04/2008	Referente(s) <input type="checkbox"/>	Línea <input checked="" type="checkbox"/> Muestra <input checked="" type="checkbox"/>



FORMA TO  
 Ficha de Producto y  
 Planos Técnicos

CODIGO: FORFAT 24  
 FECHA: 2007 10 18

V1



N.A	N.A	N.A	N.A
No.	Pieza	Material	Cant. o %
Tabla de Componentes			

Nombre de la Pieza: Cava Ochos	Referencia: FG 913	ESC. 1:1	Hoja No. 2/2
Oficio: Carpintería	Técnica: trabajos en guadua	Materia Prima: guadua angustifolia kunth	

Especificaciones Técnicas: trabajar de acuerdo a las dimensiones y planos de las carpetas, usar material seco e inmunizado, evitar el astillamiento al hacer los cortes, protegerse del polvo.

Color: natural	Capacidad de Producción / mes: 7	Dimensiones Generales (mm)				
Peso (gr.): 1508	Precio Unitario: \$52.000	Precio por mayor: \$45.000	Largo: 33	Ancho: 15	Alto: 25	Diámetro: N.A

Artesano: Sandra Milena Gonzalez o Yesid Gutierrez	Teléfono: 314 436 38 39	Departamento: Boyaca	Ciudad: Otanche
Grupo o Taller: ASCART	Certificado Hecho a Mano Si <input type="checkbox"/> No <input checked="" type="checkbox"/>	Localidad <input type="checkbox"/> Vereda <input checked="" type="checkbox"/> Resguardo <input type="checkbox"/> Camilo	

Observaciones: realizar cortes de acuerdo a la plantilla que se encuentra en la carpeta correspondiente, pelar la guadua, lijar sucesivamente con las lijas y aplicar dos capas de sellador y laca.

Responsable: D.I. Alvaro Ivan Caro Niño	Dibujante: D.I. Alvaro Ivan Caro Niño	Terminada <input type="checkbox"/>	En proceso <input type="checkbox"/>
Aprobado por: Comité de diseño CDA	Fecha: 30/04/2008	Referente(s) <input type="checkbox"/>	Línea <input checked="" type="checkbox"/> Muestra <input checked="" type="checkbox"/>



FORMA TO  
 Ficha de Producto y  
 Planos Técnicos

CODIGO: FORFAT 24  
 FECHA: 2007 10 18

V1



N.A	N.A	N.A	N.A
No.	Pieza	Material	Cant. o %
Tabla de Componentes			

Nombre de la Pieza: Bandeja Fura	Referencia: FG 905	ESC. 1:1	Hoja No. 2/2
Oficio: Carpintería	Técnica: trabajos en guadua	Materia Prima: guadua angustifolia kunth	

Especificaciones Técnicas: trabajar de acuerdo a las dimensiones y planos de las carpetas, usar material seco e inmunizado, evitar el astillamiento al hacer los cortes, protegerse del polvo.

Color: natural	Capacidad de Producción / mes: 7	Dimensiones Generales (mm)				
Peso (gr.): 337	Precio Unitario: \$16.000	Precio por mayor: \$14.000	Largo: 25	Ancho: 25	Alto: 6	Diámetro: N.A

Artesano: Sandra Milena Gonzalez o Yesid Gutierrez	Teléfono: 314 436 38 39	Departamento: Boyaca	Ciudad: Otanche
Grupo o Taller: ASCART	Certificado Hecho a Mano Si <input type="checkbox"/> No <input checked="" type="checkbox"/>	Localidad <input type="checkbox"/> Vereda <input checked="" type="checkbox"/> Resguardo <input type="checkbox"/> Camilo	

Observaciones: realizar cortes de acuerdo a la plantilla que se encuentra en la carpeta correspondiente, pelar la guadua, lijar sucesivamente con las lijas y aplicar dos capas de sellador y laca.

Responsable: D.I. Alvaro Ivan Caro Niño	Dibujante: D.I. Alvaro Ivan Caro Niño	Terminada <input type="checkbox"/>	En proceso <input type="checkbox"/>
Aprobado por: Comité de diseño CDA	Fecha: 30/04/2008	Referente(s) <input type="checkbox"/>	Línea <input checked="" type="checkbox"/> Muestra <input checked="" type="checkbox"/>



FORMA TO  
 Ficha de Producto y  
 Planos Técnicos

CODIGO: FORFAT 24  
 FECHA: 2007 10 18

V1

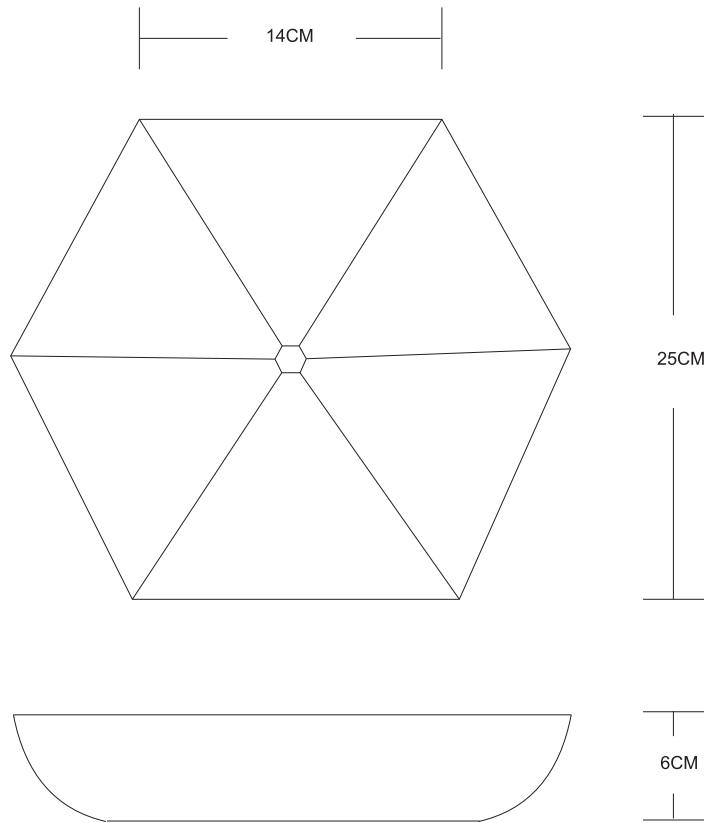

N.A	N.A	N.A	N.A
No.	Pieza	Material	Cant. o %
Tabla de Componentes			

Nombre de la Pieza: Bandeja Fura	Referencia: FG 905	ESC. 1:1	Hoja No. 2/2
Oficio: Carpintería	Técnica: trabajos en guadua	Materia Prima: guadua angustifolia kunth	

Especificaciones Técnicas: trabajar de acuerdo a las dimensiones y planos de las carpetas, usar material seco e inmunizado, evitar el astillamiento al hacer los cortes, protegerse del polvo.

Color: natural	Capacidad de Producción / mes: 7	Dimensiones Generales (mm)				
Peso (gr.): 337	Precio Unitario: \$16.000	Precio por mayor: \$14.000	Largo: 25	Ancho: 25	Alto: 6	Diámetro: N.A
Artesano: Sandra Milena Gonzalez o Yesid Gutierrez		Teléfono: 314 436 38 39				

Grupo o Taller: ASCART	Departamento: Boyaca	Ciudad: Otanche
Certificado Hecho a Mano Si <input type="checkbox"/> No <input checked="" type="checkbox"/>	Localidad <input type="checkbox"/> Vereda <input checked="" type="checkbox"/> Resguardo <input type="checkbox"/> Camilo	

Observaciones: realizar cortes de acuerdo a la plantilla que se encuentra en la carpeta correspondiente, pelar la guadua, lijar sucesivamente con las lijas y aplicar dos capas de sellador y laca.

Responsable: D.I. Alvaro Ivan Caro Niño	Dibujante: D.I. Alvaro Ivan Caro Niño				
Aprobado por: Comité de diseño CDA	Fecha: 30/04/2008	Referente(s) <input type="checkbox"/>	Línea <input checked="" type="checkbox"/>	Muestra <input checked="" type="checkbox"/>	<input type="checkbox"/>

Terminada   
 En proceso





FORMA TO  
 Ficha de Producto y  
 Planos Técnicos

CODIGO: FORFAT 24  
 FECHA: 2007 10 18

V1



N.A	N.A	N.A	N.A
No.	Pieza	Material	Cant. o %
Tabla de Componentes			

Nombre de la Pieza: Bandeja Fura Tena	Referencia: FG 906	ESC. 1:1	Hoja No. 2/2
Oficio: Carpintería	Técnica: trabajos en guadua	Materia Prima: guadua angustifolia kunth	

Especificaciones Técnicas: trabajar de acuerdo a las dimensiones y planos de las carpetas, usar material seco e inmunizado, evitar el astillamiento al hacer los cortes, protegerse del polvo.

Color: natural	Capacidad de Producción / mes: 7	Dimensiones Generales (mm)				
Peso (gr.): 200	Precio Unitario: \$8.000	Precio por mayor: \$9.000	Largo: 33	Ancho: 15	Alto: 25	Diámetro: N.A
Artesano: Sandra Milena Gonzalez o Yesid Gutierrez		Teléfono: 314 436 38 39				

Grupo o Taller: ASCART	Departamento: Boyaca	Ciudad: Otanche
Certificado Hecho a Mano Si <input type="checkbox"/> No <input checked="" type="checkbox"/>	Localidad <input type="checkbox"/> Vereda <input checked="" type="checkbox"/> Resguardo <input type="checkbox"/> Camilo	

Observaciones: realizar cortes de acuerdo a la plantilla que se encuentra en la carpeta correspondiente, pelar la guadua, lijar sucesivamente con las lijas y aplicar dos capas de sellador y laca.

Responsable: D.I. Alvaro Ivan Caro Niño	Dibujante: D.I. Alvaro Ivan Caro Niño				
Aprobado por: Comité de diseño CDA	Fecha: 30/04/2008	Referente(s) <input type="checkbox"/>	Línea <input checked="" type="checkbox"/>	Muestra <input checked="" type="checkbox"/>	<input type="checkbox"/>

Terminada   
 En proceso



FORMA TO  
 Ficha de Producto y  
 Planos Técnicos

CODIGO: FORFAT 24  
 FECHA: 2007 10 18

V1

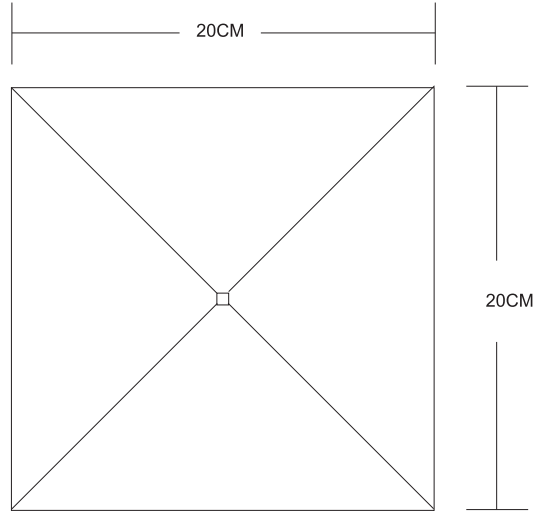

N.A	N.A	N.A	N.A
No.	Pieza	Material	Cant. o %
Tabla de Componentes			

Nombre de la Pieza: Bandeja Fura Tena	Referencia: FG 906	ESC. 1:1	Hoja No. 2/2
Oficio: Carpintería	Técnica: trabajos en guadua	Materia Prima: guadua angustifolia kunth	

Especificaciones Técnicas: trabajar de acuerdo a las dimensiones y planos de las carpetas, usar material seco e inmunizado, evitar el astillamiento al hacer los cortes, protegerse del polvo.

Color: natural	Capacidad de Producción / mes: 7	Dimensiones Generales (mm)				
Peso (gr.): 200	Precio Unitario: \$8.000	Precio por mayor: \$9.000	Largo: 33	Ancho: 15	Alto: 25	Diámetro: N.A
Artesano: Sandra Milena Gonzalez o Yesid Gutierrez		Teléfono: 314 436 38 39				

Grupo o Taller: ASCART	Departamento: Boyaca	Ciudad: Otanche
Certificado Hecho a Mano Si <input type="checkbox"/> No <input checked="" type="checkbox"/>	Localidad <input type="checkbox"/> Vereda <input checked="" type="checkbox"/> Resguardo <input type="checkbox"/> Camilo	

Observaciones: realizar cortes de acuerdo a la plantilla que se encuentra en la carpeta correspondiente, pelar la guadua, lijar sucesivamente con las lijas y aplicar dos capas de sellador y laca.

Responsable: D.I. Alvaro Ivan Caro Niño	Dibujante: D.I. Alvaro Ivan Caro Niño				
Aprobado por: Comité de diseño CDA	Fecha: 30/04/2008	Referente(s) <input type="checkbox"/>	Línea <input checked="" type="checkbox"/>	Muestra <input checked="" type="checkbox"/>	<input type="checkbox"/>

Terminada   
 En proceso