



**FORMATO
Ficha de Producto y
Planos Técnicos
Carta**

CODIGO: FORFAT24

V.1

FECHA: 2007 10 18

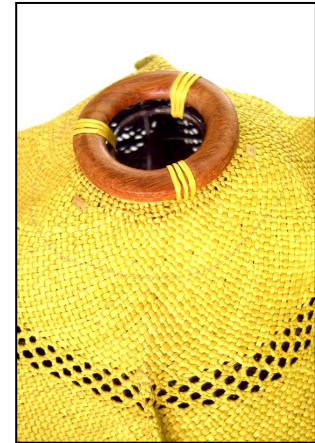

1	Caperuza	Paja toquilla	70%
2	Soporte base	Forja, estruc.	16%
3	Piezas redondas	Madera	5%
4	Inst. Eléctrica	Metal	8%
5	Soporte piezas	Hilo encerado	1%
No.	Pieza	Material	Cant. o %

Tabla de Componentes

Nombre de la Pieza: Lámpara de forja	Referencia: FG-8-1-A2-2	ESC. No A.	Hoja No. 1/3
Oficio: Tejeduría	Técnica: Tejeduría en paja toquilla	Materia Prima: Paja toquilla y estructura metálica	

Especificaciones Técnicas: Mantener dimensiones y forma de las estructuras metálicas y en el diámetro de las planchas tejidas en paja toquilla. Las puntas de estas planchas deben ser en número par. Aplicación de color entero. Asegurar costuras internas del tejido a la estructura metálica. Aplicar el calado en el tejido para aprovechar la transparencia como salida de luz ambiente, su elaboración se realiza cerca al borde de la plancha.

Color: Variado	Capacidad de Producción / mes: 20 unidades	Dimensiones Generales (mm)				
Peso (gr.): 778 grs.	Precio Unitario: \$43.500	Precio por mayor: \$43.500	Largo: No A.	Ancho: No A.	Alto: 310	Diámetro: 60 y 260
Artesano: Diana Gómez		Teléfono: 314 763 3523				
Grupo o Taller: Grupo Artesanal de La Cruz			Departamento: Nariño		Ciudad: La Cruz	
Certificado Hecho a Mano Si • No <input type="checkbox"/>			Localidad <input type="checkbox"/> Vereda <input checked="" type="checkbox"/> Resguardo <input type="checkbox"/> : Tajumbina, El Troje y La Estancia			

Observaciones: Se toma como referente la carta de color (Anexa en el informe). La bombilla no debe superar los 40 watts.

Responsable: Sonia Calvache Dueñas	Dibujante: Diana Cansimanci		
Aprobado por: Comité de diseño CDA	Fecha: 30/04/2008	Referente(s) <input type="checkbox"/> Línea <input type="checkbox"/> Muestra <input checked="" type="checkbox"/>	<input type="checkbox"/>



FORMATO
Ficha de Producto y
Planos Técnicos
Carta

CODIGO: FORFAT24

V.1

FECHA: 2007 10 18

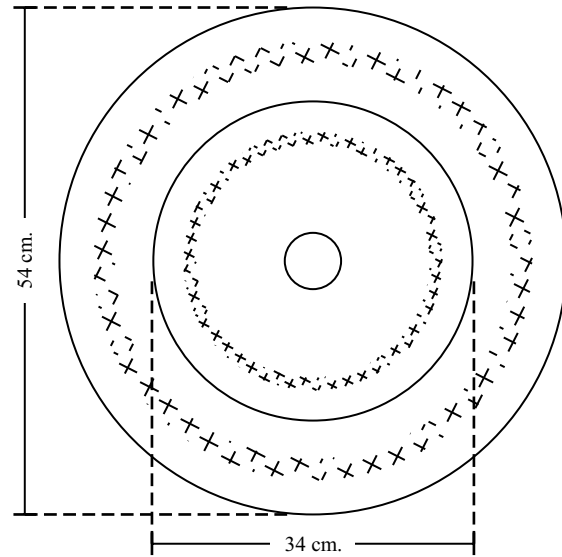
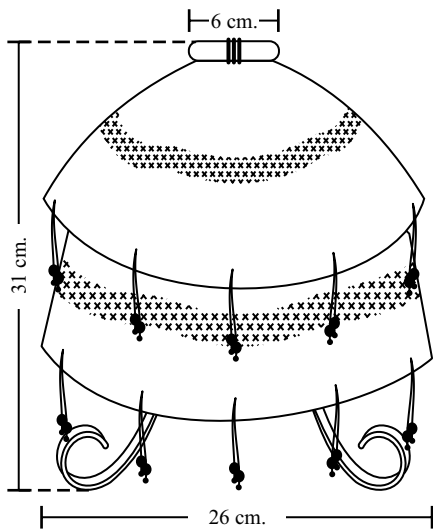

1	Caperuza	Paja toquilla	70%
2	Soporte base	Forja, estruc.	16%
3	Piezas redondas	Madera	5%
4	Inst. Eléctrica	Metal	8%
5	Soporte piezas	Hilo encerado	1%
No.	Pieza	Material	Cant. o %

Tabla de Componentes

Nombre de la Pieza: Lámpara de forja		Referencia: FG-8-1-A2-2	ESC. 1:5 y 1:8	Hoja No. 1/3
Oficio: Tejeduría	Técnica: Tejeduría en paja toquilla	Materia Prima: Paja toquilla y estructura metálica		
Especificaciones Técnicas: Mantener dimensiones y forma de las estructuras metálicas y en el diámetro de las planchas tejidas en paja toquilla. Las puntas de estas planchas deben ser en número par. Aplicación de color entero. Asegurar costuras internas del tejido a la estructura metálica. Aplicar el calado en el tejido para aprovechar la transparencia como salida de luz ambiente, su elaboración se realiza cerca al borde de la plancha.				
Color: Variado	Capacidad de Producción / mes: 20 unidades		Dimensiones Generales (mm)	
Peso (gr.): 778 grs.	Precio Unitario: \$43.500	Precio por mayor: \$43.500	Largo: No A.	Ancho: No A.
Artesano: Diana Gómez		Teléfono: 314 763 3523	Alto: 310	Diámetro: 60 y 260
Grupo o Taller: Grupo Artesanal de La Cruz		Departamento: Nariño	Ciudad: La Cruz	
Certificado Hecho a Mano Si • No <input type="checkbox"/>		Localidad <input type="checkbox"/> Vereda <input type="checkbox"/> Resguardo <input type="checkbox"/> : Tajumbina, El Troje y La Estancia		

Observaciones: Se toma como referente la carta de color (Anexa en el informe). La bombilla no debe superar los 40 watts.

Responsable: Sonia Calvache Dueñas	Dibujante: Diana Cansimanci	Terminada <input type="checkbox"/>	En proceso <input type="checkbox"/>
Aprobado por: Comité de diseño CDA	Fecha: 30/04/2008	Referente(s) <input type="checkbox"/> Línea <input type="checkbox"/> Muestra <input type="checkbox"/>	



FORMATO
Ficha de Producto y
Planos Técnicos
Carta

CODIGO: FORFAT24

V.1

FECHA: 2007 10 18



1	Caperuza	Paja toquilla	70%
2	Soporte base	Estruc. Metál.	10%
3	Piezas redondas	Madera	7%
4	Inst. Eléctrica	Metal	10%
5	Soporte piezas	Hilo encerado	3%
No.	Pieza	Material	Cant. o %

Tabla de Componentes

Nombre de la Pieza: Lámpara de techo	Referencia: FG-8-2-B1-6	ESC. No A.	Hoja No. 2/3
Oficio: Tejeduría	Técnica: Tejeduría en paja toquilla	Materia Prima: Paja toquilla y estructura metálica	

Especificaciones Técnicas: Mantener dimensiones y forma de las estructuras metálicas y de las planchas tejidas en paja toquilla. Aplicación de color entero, no mezclas de color en la misma plancha tejida. Asegurar costuras internas del tejido a la estructura metálica.

Color: Variado	Capacidad de Producción / mes: 20 unidades		Dimensiones Generales (mm)			
Peso (gr.): 362 grs.	Precio Unitario: \$ 38.000	Precio por mayor: \$38.000	Largo: No A.	Ancho: No A.	Alto: 120	Diámetro: 60 y 340
Artesano: Mila Ritha Bravo		Teléfono: 312 220 1336				
Grupo o Taller: Grupo Artesanal de La Cruz			Departamento: Nariño		Ciudad: La Cruz	
Certificado Hecho a Mano Si • No <input type="checkbox"/>			Localidad <input type="checkbox"/> Vereda <input checked="" type="checkbox"/> Resguardo <input type="checkbox"/> : Tajumbina, El Troje y La Estancia			

Observaciones: Se toma como referente la carta de color (Anexa en el informe). La bombilla no debe superar los 40 watts.

Responsable: Sonia Calvache Dueñas	Dibujante: Diana Cansimanci					
Aprobado por: Comité de diseño CDA	Fecha: 30/04/2008	Referente(s)	<input checked="" type="checkbox"/> Línea	<input type="checkbox"/> Muestra	<input checked="" type="checkbox"/>	<input type="checkbox"/>



FORMATO
Ficha de Producto y
Planos Técnicos
Carta

CODIGO: FORFAT24

V.1

FECHA: 2007 10 18

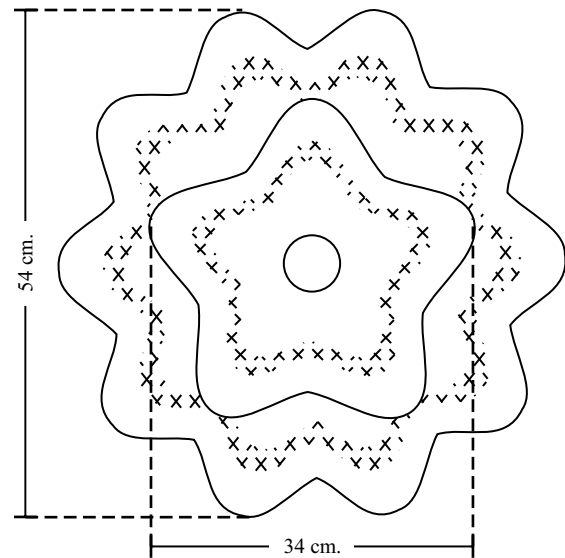
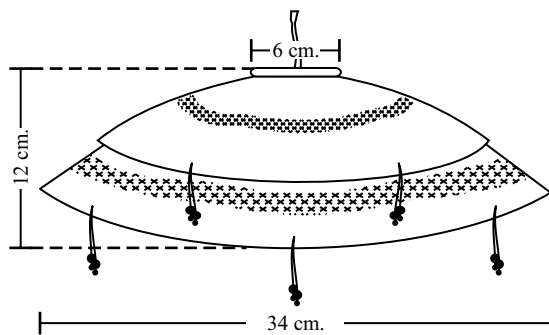

1	Caperuza	Paja toquilla	70%
2	Soporte base	Estruc. Metál.	10%
3	Piezas redondas	Madera	7%
4	Inst. Eléctrica	Metal	10%
5	Soporte piezas	Hilo encerado	3%
No.	Pieza	Material	Cant. o %

Tabla de Componentes

Nombre de la Pieza: Lámpara de techo		Referencia: FG-8-2-B1-6	ESC. 1:5 y 1:8	Hoja No. 2/3
Oficio: Tejeduría	Técnica: Tejeduría en paja toquilla	Materia Prima: Paja toquilla y estructura metálica		
Especificaciones Técnicas: Mantener dimensiones y forma de las estructuras metálicas y de las planchas tejidas en paja toquilla. Aplicación de color entero, no mezclas de color en la misma plancha tejida. Asegurar costuras internas del tejido a la estructura metálica.				
Color: Variado	Capacidad de Producción / mes: 20 unidades		Dimensiones Generales (mm)	
Peso (gr.): 362 grs.	Precio Unitario: \$ 38.000	Precio por mayor: \$38.000	Largo: No A.	Ancho: No A.
Artesano: Mila Ritha Bravo		Teléfono: 312 220 1336	Alto: 120	Diámetro: 60 y 340
Grupo o Taller: Grupo Artesanal de La Cruz		Departamento: Nariño	Ciudad: La Cruz	
Certificado Hecho a Mano Si • No <input type="checkbox"/>		Localidad <input type="checkbox"/> Vereda <input checked="" type="checkbox"/> Resguardo <input type="checkbox"/> : Tajumbina, El Troje y La Estancia		

Observaciones: Se toma como referente la carta de color (Anexa en el informe). La bombilla no debe superar los 40 watts.

Responsable: Sonia Calvache Dueñas	Dibujante: Diana Cansimanci	Terminada <input type="checkbox"/>	En proceso <input type="checkbox"/>
Aprobado por: Comité de diseño CDA	Fecha: 30/04/2008	Referente(s) <input type="checkbox"/> Línea <input type="checkbox"/> Muestra <input type="checkbox"/>	<input type="checkbox"/>



FORMATO
Ficha de Producto y
Planos Técnicos
Carta

CODIGO: FORFAT24

V.1

FECHA: 2007 10 18



1	Caperuza	Paja toquilla	70%
2	Soporte base	Estruc. Metál.	10%
3	Piezas redondas	Madera	7%
4	Inst. Eléctrica	Metal	10%
5	Soporte piezas	Hilo encerado	3%
No.	Pieza	Material	Cant. o %

Tabla de Componentes

Nombre de la Pieza: Lámpara de mesa	Referencia: FG-8-3-C1-4	ESC. No A.	Hoja No. 3/3
Oficio: Tejeduría	Técnica: Tejeduría en paja toquilla	Materia Prima: Paja toquilla y estructura metálica	

Especificaciones Técnicas: Mantener dimensiones y forma de las estructuras metálicas y de las planchas tejidas en paja toquilla. Aplicación de color entero, no mezclas de color en la misma plancha tejida. Asegurar costuras internas del tejido a la estructura metálica. La elaboración del tejido en calado se realiza cerca al borde de la plancha.

Color: Variado	Capacidad de Producción / mes: 12 unidades	Dimensiones Generales (mm)			
Peso (gr.): 366 grs.	Precio Unitario: \$41.000	Precio por mayor: \$ 41.000	Largo: No A.	Ancho: No A.	Alto: 310
Artesano: Mayela Urbano		Teléfono: 313 605 6957	Diámetro: 60 y 260		
Grupo o Taller: Grupo Artesanal de La Cruz		Departamento: Nariño	Ciudad: La Cruz		
Certificado Hecho a Mano Si • No <input type="checkbox"/>		Localidad <input type="checkbox"/> Vereda <input checked="" type="checkbox"/> Resguardo <input type="checkbox"/> : Tajumbina, El Troje y La Estancia			

Observaciones: Se toma como referente la carta de color (Anexa en el informe). La bombilla no debe superar los 40 watts.

Responsable: Sonia Calvache Dueñas	Dibujante: Diana Cansimanci	Fecha: 30/04/2008	Referente(s) <input type="checkbox"/> Línea <input type="checkbox"/> Muestra <input checked="" type="checkbox"/>
---	------------------------------------	--------------------------	--



FORMATO
Ficha de Producto y
Planos Técnicos
Carta

CODIGO: FORFAT24

V.1

FECHA: 2007 10 18

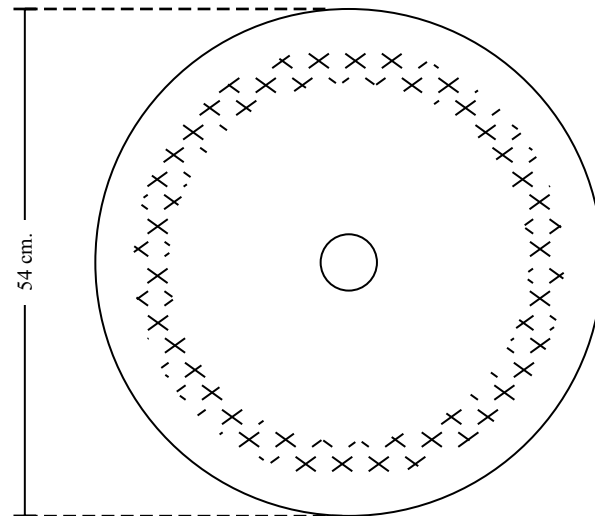
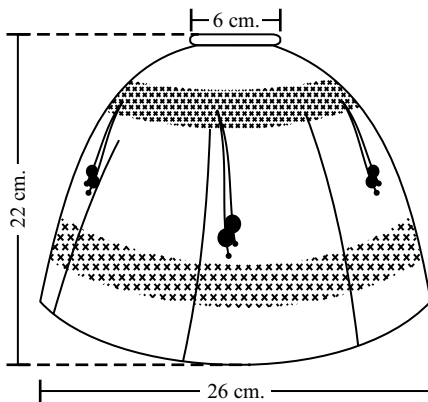

1	Caperuza	Paja toquilla	70%
2	Soporte base	Estruc. Metál.	10%
3	Piezas redondas	Madera	7%
4	Inst. Eléctrica	Metal	10%
5	Soporte piezas	Hilo encerado	3%
No.	Pieza	Material	Cant. o %

Tabla de Componentes

Nombre de la Pieza: Lámpara de mesa		Referencia: FG-8-3-C1-4	ESC. 1:5	Hoja No. 3/3
Oficio: Tejeduría	Técnica: Tejeduría en paja toquilla	Materia Prima: Paja toquilla y estructura metálica		
Especificaciones Técnicas: Mantener dimensiones y forma de las estructuras metálicas y de las planchas tejidas en paja toquilla. Aplicación de color entero, no mezclas de color en la misma plancha tejida. Asegurar costuras internas del tejido a la estructura metálica. La elaboración del tejido en calado se realiza cerca al borde de la plancha.				
Color: Variado	Capacidad de Producción / mes: 12 unidades		Dimensiones Generales (mm)	
Peso (gr.): 366 grs.	Precio Unitario: \$41.000	Precio por mayor: \$ 41.000	Largo: No A.	Ancho: No A.
Artesano: Mayela Urbano		Teléfono: 313 605 6957	Alto: 310	Diámetro: 60 y 260
Grupo o Taller: Grupo Artesanal de La Cruz		Departamento: Nariño	Ciudad: La Cruz	
Certificado Hecho a Mano Si • No <input type="checkbox"/>		Localidad <input type="checkbox"/> Vereda <input checked="" type="checkbox"/> Resguardo <input type="checkbox"/> : Tajumbina, El Troje y La Estancia		

Observaciones: Se toma como referente la carta de color (Anexa en el informe). La bombilla no debe superar los 40 watts.

Responsable: Sonia Calvache Dueñas	Dibujante: Diana Cansimanci	Terminada <input type="checkbox"/>	En proceso <input type="checkbox"/>
Aprobado por: Comité de diseño CDA	Fecha: 30/04/2008	Referente(s) <input type="checkbox"/> Línea <input type="checkbox"/> Muestra <input type="checkbox"/>	



FORMATO
Ficha de Producto y
Planos Técnicos
Carta

CODIGO: FORFAT24

V.1

FECHA: 2007 10 18



1	Flor	Paja toquilla	60%
2	Piezas redondas	Madera	10%
3	Soporte piezas	Hilo encerado	30%
No.	Pieza	Material	Cant. o %

Tabla de Componentes

Nombre de la Pieza: Cenefa navidad		Referencia: FG-8-4-D2-14		ESC. No A.		Hoja No. 1/3	
Oficio: Tejeduría		Técnica: Tejeduría en paja toquilla		Materia Prima: Paja toquilla e hilo encerado			
Especificaciones Técnicas: Mantener las dimensiones o diámetros de las planchas tejidas, aplicar calados y las puntas tejidas deben ser en números pares, los hilos de coser son del mismo color de la paja toquilla. En el tejido se puede usar color entero o en mezcla no mayor a dos colores por plancha.							
Color: Variado		Capacidad de Producción / mes: 50 unidades		Dimensiones Generales (mm)			
Peso (gr.): 100 grs.	Precio Unitario: \$35.000	Precio por mayor: \$35.000		Largo: 2.500.	Ancho: No A.	Alto: 30	Diámetro: 140
Artesano: Graciela Realpe M.		Teléfono: 313 632 8988					
Grupo o Taller: Grupo Artesanal de La Cruz				Departamento: Nariño		Ciudad: La Cruz	
Certificado Hecho a Mano Si <input type="checkbox"/> No <input checked="" type="checkbox"/>				Localidad <input type="checkbox"/> Vereda <input checked="" type="checkbox"/> Resguardo <input type="checkbox"/> : Tajumbina, El Troje y La Estancia			

Observaciones: Se toma como referente la carta de color (Anexa en el informe). El largo de la cenefa puede variar según uso para adorno árbol de navidad, decoración de pasamanos y/o ventanas.

Responsable: Sonia Calvache Dueñas		Dibujante: Diana Cansimanci					
Aprobado por: Comité de diseño CDA		Fecha: 30/04/2008		Referente(s) <input checked="" type="checkbox"/> Línea <input type="checkbox"/> Muestra <input checked="" type="checkbox"/>		Terminada <input type="checkbox"/> En proceso <input type="checkbox"/>	



FORMATO
Ficha de Producto y
Planos Técnicos
Carta

CODIGO: FORFAT24

V.1

FECHA: 2007 10 18

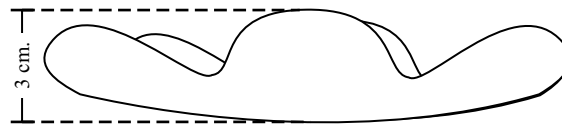

14 cm.

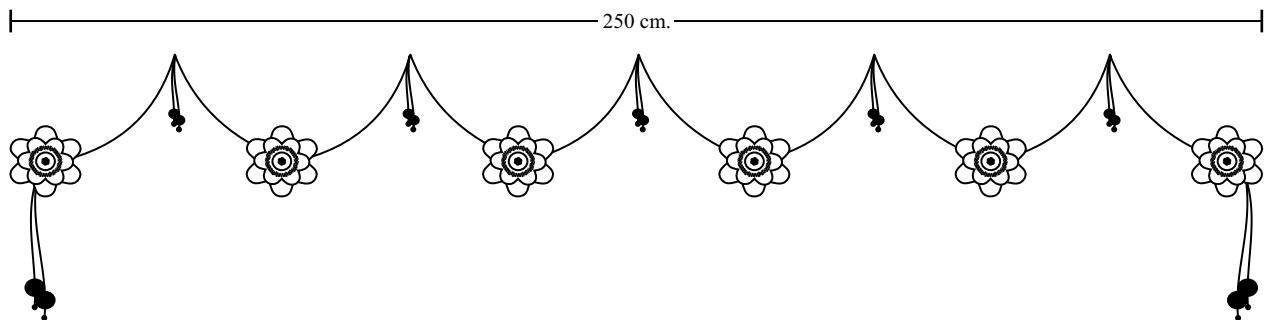

1	Flor	Paja toquilla	60%
2	Piezas redondas	Madera	10%
3	Soporte piezas	Hilo encerado	30%
No.	Pieza	Material	Cant. o %
Tabla de Componentes			

Nombre de la Pieza: Cenefa navidad		Referencia: FG-8-4-D2-14		ESC. 1:15 y 1:2		Hoja No. 1/3	
Oficio: Tejeduría		Técnica: Tejeduría en paja toquilla		Materia Prima: Paja toquilla e hilo encerado			
Especificaciones Técnicas: Mantener las dimensiones o diámetros de las planchas tejidas, aplicar calados y las puntas tejidas deben ser en números pares, los hilos de coser son del mismo color de la paja toquilla. En el tejido se puede usar color entero o en mezcla no mayor a dos colores por plancha.							
Color: Variado		Capacidad de Producción / mes: 50 unidades		Dimensiones Generales (mm)			
Peso (gr.): 100 grs.	Precio Unitario: \$35.000	Precio por mayor: \$35.000		Largo: 2.500.	Ancho: No A.	Alto: 30	Diámetro: 140
Artesano: Graciela Realpe M.		Teléfono: 313 632 8988					
Grupo o Taller: Grupo Artesanal de La Cruz				Departamento: Nariño		Ciudad: La Cruz	
Certificado Hecho a Mano Si • No <input type="checkbox"/>				Localidad <input type="checkbox"/> Vereda <input type="checkbox"/> Resguardo <input type="checkbox"/> : Tajumbina, El Troje y La Estancia			
Observaciones: Se toma como referente la carta de color (Anexa en el informe). El largo de la cenefa puede variar según uso para adorno árbol de navidad, decoración de pasamanos y/o ventanas.							
Responsable: Sonia Calvache Dueñas				Dibujante: Diana Cansimanci			
Aprobado por: Comité de diseño CDA				Fecha: 30/04/2008 Referente(s) <input type="checkbox"/> Línea <input type="checkbox"/> Muestra <input type="checkbox"/>			



FORMATO
Ficha de Producto y
Planos Técnicos
Carta

CODIGO: FORFAT24

V.1

FECHA: 2007 10 18



1	Flor	Paja toquilla	60%
2	Piezas redondas	Madera	5%
3	Tallo	Bejuco	25%
4	Soporte piezas	Hilo encerado	10%
No.	Pieza	Material	Cant. o %

Tabla de Componentes

Nombre de la Pieza: Flor bejuco		Referencia: FG-8-5-E1-18		ESC. No A.		Hoja No. 2/3	
Oficio: Tejeduría		Técnica: Tejeduría en paja toquilla		Materia Prima: Paja toquilla, hilo encerado y bejuco silvestre			
Especificaciones Técnicas: Mantener las dimensiones o diámetros de las planchas tejidas, aplicar calados y las puntas tejidas deben ser en números pares, los hilos de coser son del mismo color de la paja toquilla. En el tejido se puede usar color entero o en mezcla no mayor a dos colores por plancha.							
Color: Variado		Capacidad de Producción / mes: 50 unidades		Dimensiones Generales (mm)			
Peso (gr.): 56 grs.	Precio Unitario: \$10.000	Precio por mayor: \$10.000		Largo: 1.400	Ancho: No A.	Alto: 30	Diámetro: 160
Artesano: Denis Maribel Gaviria		Teléfono: 311 773 3627					
Grupo o Taller: Grupo Artesanal de La Cruz				Departamento: Nariño		Ciudad: La Cruz	
Certificado Hecho a Mano Si <input type="checkbox"/> No <input checked="" type="checkbox"/>				Localidad <input type="checkbox"/> Vereda <input checked="" type="checkbox"/> Resguardo <input type="checkbox"/> : Tajumbina, El Troje y La Estancia			

Observaciones: Se toma como referente la carta de color (Anexa en el informe).

Responsable: Sonia Calvache Dueñas		Dibujante: Diana Cansimanci					
Aprobado por: Comité de diseño CDA		Fecha: 30/04/2008		Referente(s) <input checked="" type="checkbox"/> Línea <input type="checkbox"/> Muestra <input checked="" type="checkbox"/>		Terminada <input type="checkbox"/> En proceso <input type="checkbox"/>	



FORMATO
Ficha de Producto y
Planos Técnicos
Carta

CODIGO: FORFAT24

V.1

FECHA: 2007 10 18

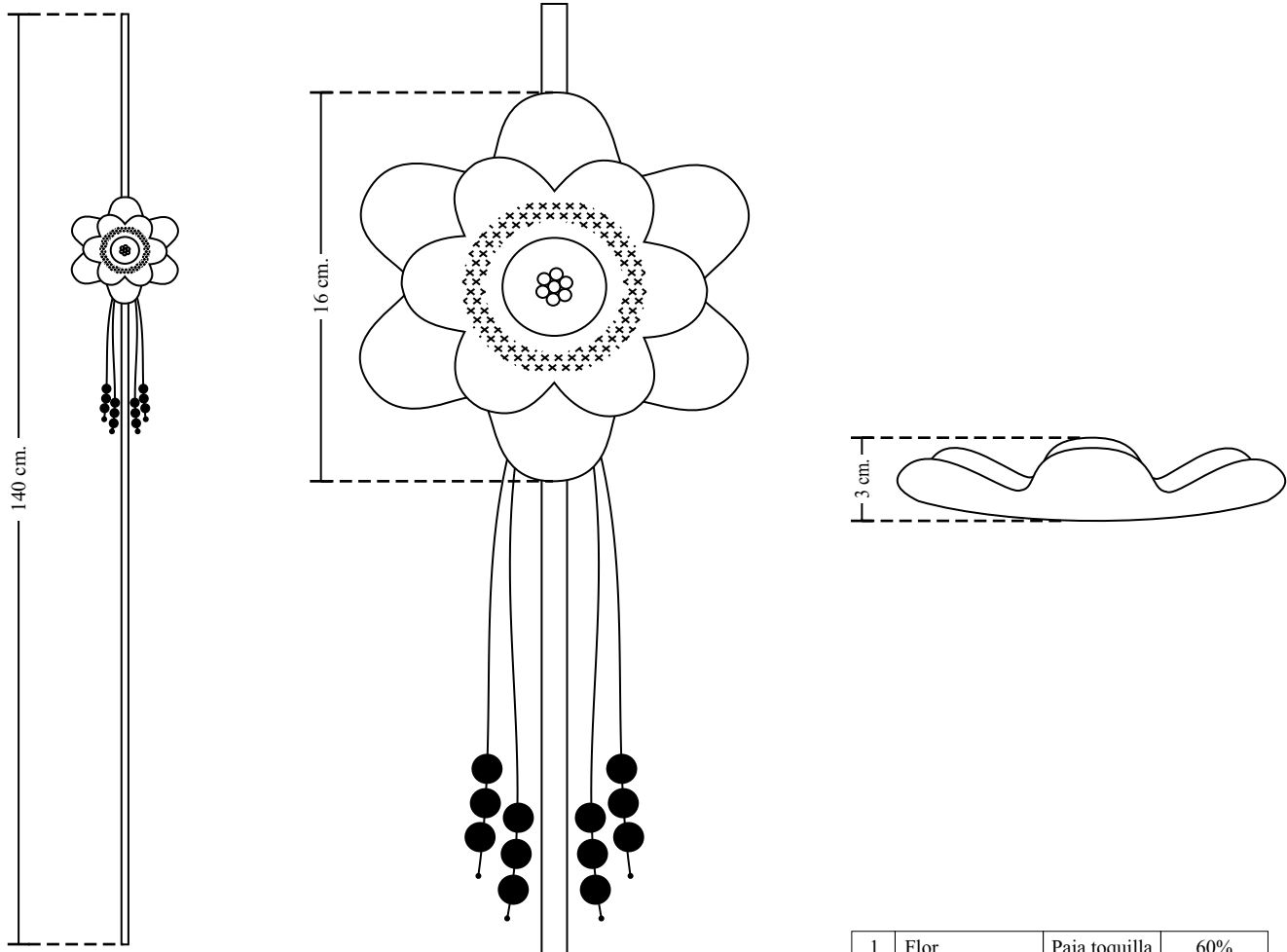

1	Flor	Paja toquilla	60%
2	Piezas redondas	Madera	5%
3	Tallo	Bejuco	25%
4	Soporte piezas	Hilo encerado	10%
No.	Pieza	Material	Cant. o %
Tabla de Componentes			

Nombre de la Pieza: Flor bejuco		Referencia: FG-8-5-E1-18		ESC. 1:11 y 1:3		Hoja No. 2/3	
Oficio: Tejeduría		Técnica: Tejeduría en paja toquilla		Materia Prima: Paja toquilla, hilo encerado y bejuco silvestre			
Especificaciones Técnicas: Mantener las dimensiones o diámetros de las planchas tejidas, aplicar calados y las puntas tejidas deben ser en números pares, los hilos de coser son del mismo color de la paja toquilla. En el tejido se puede usar color entero o en mezcla no mayor a dos colores por plancha.							
Color: Variado		Capacidad de Producción / mes: 50 unidades		Dimensiones Generales (mm)			
Peso (gr.): 56 grs.	Precio Unitario: \$10.000	Precio por mayor: \$10.000		Largo: 1.400	Ancho: No A.	Alto: 30	Diámetro: 160
Artesano: Denis Maribel Gaviria		Teléfono: 311 773 3627					
Grupo o Taller: Grupo Artesanal de La Cruz			Departamento: Nariño		Ciudad: La Cruz		
Certificado Hecho a Mano Si <input type="checkbox"/> No <input checked="" type="checkbox"/>			Localidad <input type="checkbox"/> Vereda <input checked="" type="checkbox"/> Resguardo <input type="checkbox"/> : Tajumbina, El Troje y La Estancia				

Observaciones: Se toma como referente la carta de color (Anexa en el informe).

Responsable: Sonia Calvache Dueñas		Dibujante: Diana Cansimanci		Terminada <input type="checkbox"/>	En proceso <input type="checkbox"/>
Aprobado por: Comité de diseño CDA		Fecha: 30/04/2008			
		Referente(s) <input type="checkbox"/> Línea <input type="checkbox"/> Muestra <input checked="" type="checkbox"/>			



FORMATO
Ficha de Producto y
Planos Técnicos
Carta

CODIGO: FORFAT24

V.1

FECHA: 2007 10 18



No.	Pieza	Material	Cant. o %
1	Planchas	Paja toquilla	100%

Tabla de Componentes

Nombre de la Pieza: Porta velas flor	Referencia: FG-8-6-F5-5	ESC. No A.	Hoja No. 3/3
Oficio: Tejeduría	Técnica: Tejeduría en paja toquilla	Materia Prima: Paja toquilla e hilo encerado	

Especificaciones Técnicas: Mantener las dimensiones de las planchas, las puntas de las planchas deben ser en número par, aplicar el calado en el tejido para aprovechar la transparencia como salida de luz ambiente.

Color: Variado	Capacidad de Producción / mes: 70 unidades		Dimensiones Generales (mm)			
Peso (gr.): 120 grs.	Precio Unitario: \$26.000	Precio por mayor: \$26.000	Largo: No A.	Ancho: No A.	Alto: 60	Diámetro: 180, 200 y 280
Artesano: Socorro Bravo		Teléfono: 312 220 1311		Departamento: Nariño		Ciudad: La Cruz
Grupo o Taller: Grupo Artesanal de La Cruz			Localidad: <input type="checkbox"/> Vereda <input checked="" type="checkbox"/> Resguardo <input type="checkbox"/> : Tajumbina, El Troje y La Estancia			
Certificado Hecho a Mano Si • No <input checked="" type="checkbox"/>						

Observaciones: Se toma como referente la carta de color (Anexa en el informe).

Responsable: Sonia Calvache Dueñas	Dibujante: Diana Cansimanci		Terminada <input type="checkbox"/>	En proceso <input type="checkbox"/>
Aprobado por: Comité de diseño CDA	Fecha: 30/04/2008	Referente(s) <input type="checkbox"/> Línea <input type="checkbox"/> Muestra <input checked="" type="checkbox"/>		



FORMATO
Ficha de Producto y
Planos Técnicos
Carta

CODIGO: FORFAT24

V.1

FECHA: 2007 10 18

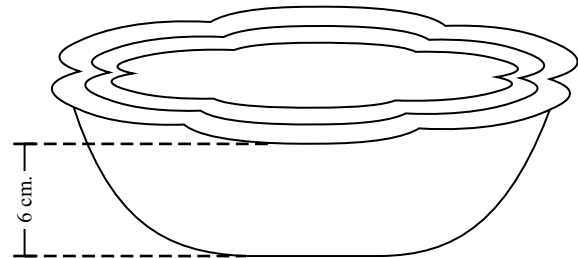
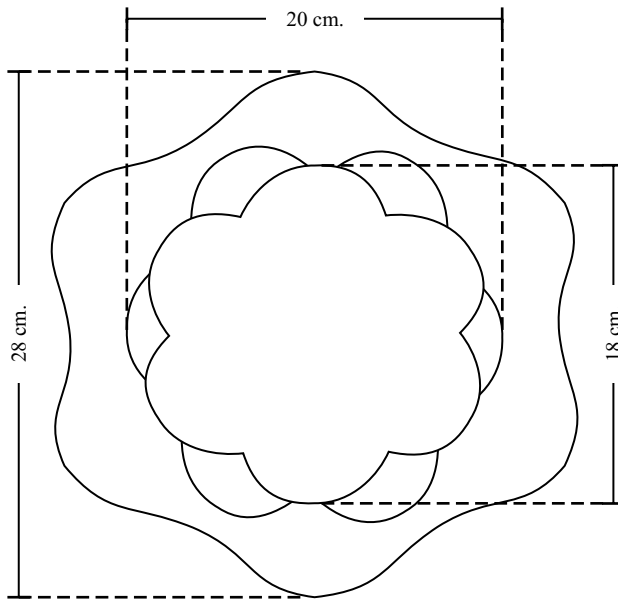

No.	Pieza	Material	Cant. o %
1	Planchas	Paja toquilla	100%

Tabla de Componentes

Nombre de la Pieza: Porta velas flor	Referencia: FG-8-6-F5-5	ESC. 1:7	Hoja No. 3/3
Oficio: Tejeduría	Técnica: Tejeduría en paja toquilla	Materia Prima: Paja toquilla e hilo encerado	

Especificaciones Técnicas: Mantener las dimensiones de las planchas, las puntas de las planchas deben ser en número par, aplicar el calado en el tejido para aprovechar la transparencia como salida de luz ambiente.

Color: Variado	Capacidad de Producción / mes: 70 unidades	Dimensiones Generales (mm)				
Peso (gr.): 120 grs.	Precio Unitario: \$26.000	Precio por mayor: \$26.000	Largo: No A.	Ancho: No A.	Alto: 60	Diámetro: 180, 200 y 280
Artesano: Socorro Bravo		Teléfono: 312 220 1311		Departamento: Nariño		
Grupo o Taller: Grupo Artesanal de La Cruz			Ciudad: La Cruz			
Certificado Hecho a Mano Si • No <input type="checkbox"/>			Localidad <input type="checkbox"/> Vereda <input type="checkbox"/> Resguardo <input type="checkbox"/> : Tajumbina, El Troje y La Estancia			

Observaciones: Se toma como referente la carta de color (Anexa en el informe).

Responsable: Sonia Calvache Dueñas	Dibujante: Diana Cansimanci			<input type="checkbox"/> Terminada	<input type="checkbox"/> En proceso
Aprobado por: Comité de diseño CDA	Fecha: 30/04/2008	Referente(s) <input type="checkbox"/> Línea <input type="checkbox"/> Muestra <input type="checkbox"/>			



FORMATO
Ficha de Producto y
Planos Técnicos
Carta

CODIGO: FORFAT24

V.1

FECHA: 2007 10 18

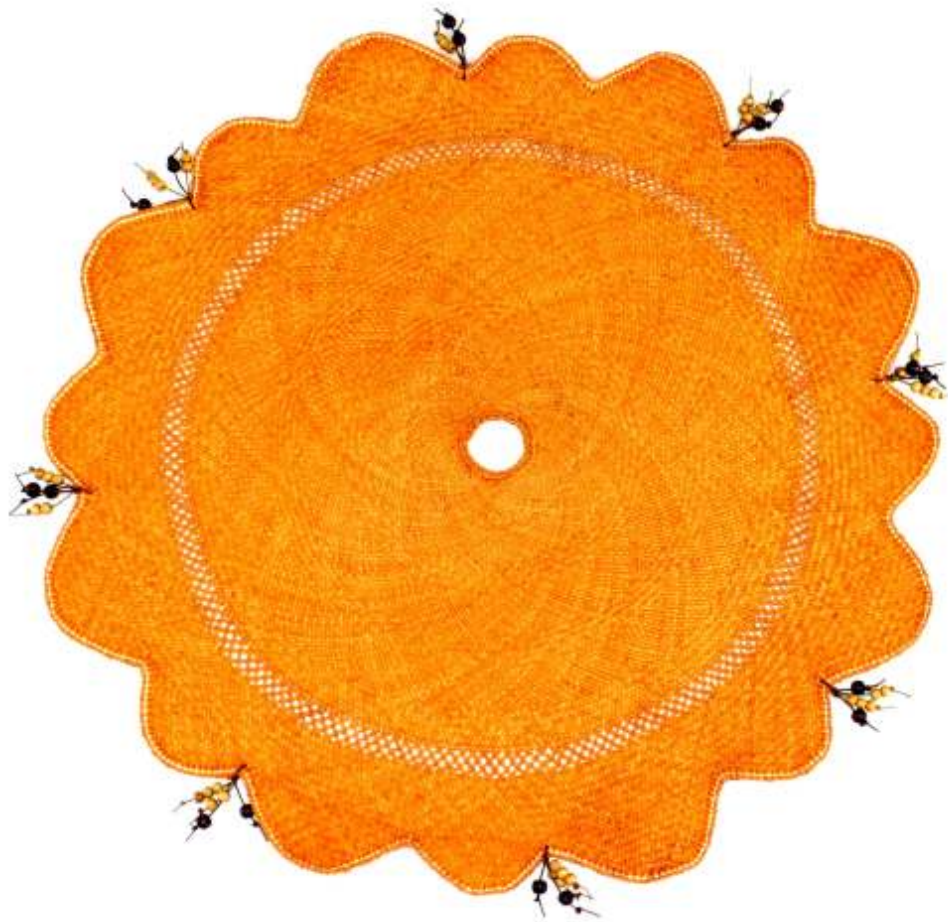

1	Plancha	Paja toquilla	90%
2	Piezas redondas	Madera	7%
3	Soporte piezas	Hilo encerado	3%
No.	Pieza	Material	Cant. o %

Tabla de Componentes

Nombre de la Pieza: Centro de mesa redondo	Referencia: FG-8-7-G1-3	ESC. No A.	Hoja No. 1/3
Oficio: Tejeduría	Técnica: Tejeduría en paja toquilla	Materia Prima: Paja toquilla e hilo encerado	

Especificaciones Técnicas: Mantener dimensiones de las planchas tejidas. Aplicación de color entero por plancha o mezcla de color en los bordes.

Color: Variado	Capacidad de Producción / mes: 20 unidades	Dimensiones Generales (mm)				
Peso (gr.): 135 grs.	Precio Unitario: \$39.000	Precio por mayor: \$39.000	Largo: No A.	Ancho: No A.	Alto: No A.	Diámetro: 80 y 560
Artesano: Mireya Beltrán		Teléfono: 311 705 6018				
Grupo o Taller: Grupo Artesanal de La Cruz			Departamento: Nariño		Ciudad: La Cruz	
Certificado Hecho a Mano Si • No <input type="checkbox"/>			Localidad <input type="checkbox"/> Vereda <input checked="" type="checkbox"/> Resguardo <input type="checkbox"/> : Tajumbina, El Troje y La Estancia			

Observaciones: Se toma como referente la carta de color (Anexa en el informe).

Responsable: Sonia Calvache Dueñas	Dibujante: Diana Cansimanci		
Aprobado por: Comité de diseño CDA	Fecha: 30/04/2008	Referente(s) <input checked="" type="checkbox"/> Línea <input type="checkbox"/> Muestra <input type="checkbox"/>	Terminada <input type="checkbox"/> En proceso <input type="checkbox"/>



FORMATO
Ficha de Producto y
Planos Técnicos
Carta

CODIGO: FORFAT24

V.1

FECHA: 2007 10 18

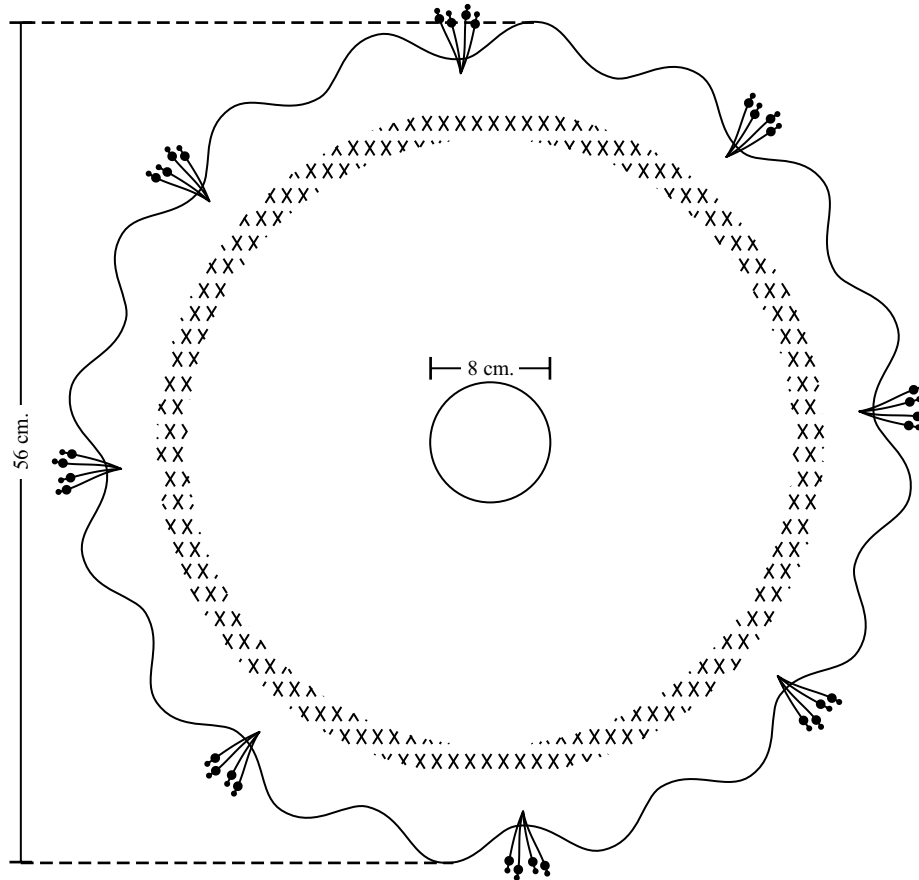

1	Plancha	Paja toquilla	90%
2	Piezas redondas	Madera	7%
3	Soporte piezas	Hilo encerado	3%
No.	Pieza	Material	Cant. o %

Tabla de Componentes

Nombre de la Pieza: Centro de mesa redondo		Referencia: FG-8-7-G1-3	ESC. 1:5	Hoja No. 1/3								
Oficio: Tejeduría	Técnica: Tejeduría en paja toquilla	Materia Prima: Paja toquilla e hilo encerado										
Especificaciones Técnicas: Mantener dimensiones de las planchas tejidas. Aplicación de color entero por plancha o mezcla de color en los bordes.												
Color: Variado		Capacidad de Producción / mes: 20 unidades		Dimensiones Generales (mm)								
Peso (gr.): 135 grs.	Precio Unitario: \$39.000	Precio por mayor: \$39.000		<table border="1"> <tr> <td>Largo:</td> <td>Ancho:</td> <td>Alto:</td> <td>Diámetro:</td> </tr> <tr> <td>No A.</td> <td>No A.</td> <td>No A.</td> <td>80 y 560</td> </tr> </table>	Largo:	Ancho:	Alto:	Diámetro:	No A.	No A.	No A.	80 y 560
Largo:	Ancho:	Alto:	Diámetro:									
No A.	No A.	No A.	80 y 560									
Artesano: Mireya Beltrán		Teléfono: 311 705 6018										
Grupo o Taller: Grupo Artesanal de La Cruz		Departamento: Nariño		Ciudad: La Cruz								
Certificado Hecho a Mano Si • No <input type="checkbox"/>		Localidad <input type="checkbox"/> Vereda <input checked="" type="checkbox"/> Resguardo <input type="checkbox"/> : Tajumbina, El Troje y La Estancia										

Observaciones: Se toma como referente la carta de color (Anexa en el informe).

Responsable: Sonia Calvache Dueñas	Dibujante: Diana Cansimanci		
Aprobado por: Comité de diseño CDA	Fecha: 30/04/2008	Referente(s) <input type="checkbox"/> Línea <input type="checkbox"/> Muestra <input checked="" type="checkbox"/>	Terminada <input type="checkbox"/> En proceso <input type="checkbox"/>



FORMATO
Ficha de Producto y
Planos Técnicos
Carta

CODIGO: FORFAT24

V.1

FECHA: 2007 10 18



1	Plancha	Paja toquilla	90%
2	Piezas redondas	Madera	5%
3	Soporte piezas	Hilo encerado	5%
No.	Pieza	Material	Cant. o %
Tabla de Componentes			

Nombre de la Pieza: Camino de mesa flor	Referencia: FG-8-8-H1-18	ESC. No A.	Hoja No. 2/3
Oficio: Tejeduría	Técnica: Tejeduría en paja toquilla	Materia Prima: Paja toquilla e hilo encerado	

Especificaciones Técnicas: Mantener la dimension de cada uno de las planchas o módulos, en el tejido se puede usar color entero o en mezcla no mayor a dos colores, la mezcla de material de paja toquilla e hilo encerado se realiza en la parte central de la plancha.

Color: Variado	Capacidad de Producción / mes: 20 unidades	Dimensiones Generales (mm)			
Peso (gr.): 175 grs.	Precio Unitario: \$52.000	Precio por mayor: \$52.000	Largo: 1.200	Ancho: 340	Alto: No A.
Artesano: Denis Maribel Gaviria		Teléfono: 311 773 3627		Diámetro: No A.	
Grupo o Taller: Grupo Artesanal de La Cruz			Departamento: Nariño		Ciudad: La Cruz
Certificado Hecho a Mano Si <input type="checkbox"/> No <input checked="" type="checkbox"/>			Localidad <input type="checkbox"/> Vereda <input checked="" type="checkbox"/> Resguardo <input type="checkbox"/> : Tajumbina, El Troje y La Estancia		

Observaciones: Se toma como referente la carta de color (Anexa en el informe).

Responsable: Sonia Calvache Dueñas	Dibujante: Diana Cansimanci	Terminada <input type="checkbox"/>	En proceso <input type="checkbox"/>
Aprobado por: Comité de diseño CDA	Fecha: 30/04/2008	Referente(s) <input checked="" type="checkbox"/> Línea <input type="checkbox"/> Muestra <input type="checkbox"/>	



FORMATO
Ficha de Producto y
Planos Técnicos
Carta

CODIGO: FORFAT24

V.1

FECHA: 2007 10 18

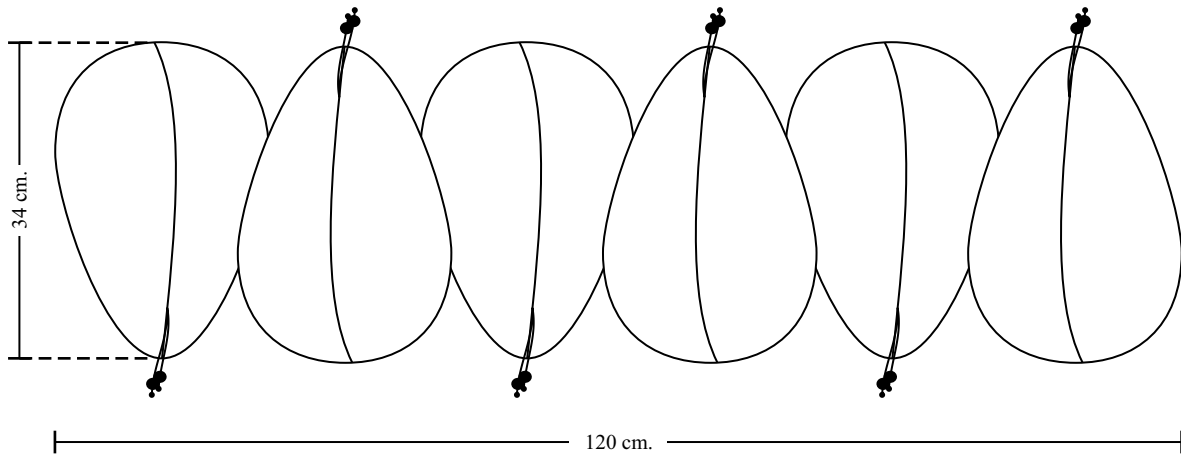

1	Plancha	Paja toquilla	90%
2	Piezas redondas	Madera	5%
3	SopORTE piezas	Hilo encerado	5%
No.	Pieza	Material	Cant. o %
Tabla de Componentes			

Nombre de la Pieza: Camino de mesa flor		Referencia: FG-8-8-H1-18		ESC. 1:8		Hoja No. 2/3	
Oficio: Tejeduría		Técnica: Tejeduría en paja toquilla		Materia Prima: Paja toquilla e hilo encerado			
Especificaciones Técnicas: Mantener la dimension de cada uno de las planchas o módulos, en el tejido se puede usar color entero o en mezcla no mayor a dos colores, la mezcla de material de paja toquilla e hilo encerado se realiza en la parte central de la plancha.							
Color: Variado		Capacidad de Producción / mes: 20 unidades		Dimensiones Generales (mm)			
Peso (gr.): 175 grs.	Precio Unitario: \$52.000	Precio por mayor: \$52.000		Largo: 1.200	Ancho: 340	Alto: No A.	Diámetro: No A.
Artesano: Denis Maribel Gaviria		Teléfono: 311 773 3627					
Grupo o Taller: Grupo Artesanal de La Cruz				Departamento: Nariño		Ciudad: La Cruz	
Certificado Hecho a Mano Si • No <input type="checkbox"/>				Localidad <input type="checkbox"/> Vereda <input type="checkbox"/> Resguardo <input type="checkbox"/> : Tajumbina, El Troje y La Estancia			

Observaciones: Se toma como referente la carta de color (Anexa en el informe).

Responsable: Sonia Calvache Dueñas		Dibujante: Diana Cansimanci					
Aprobado por: Comité de diseño CDA		Fecha: 30/04/2008		Referente(s) <input type="checkbox"/> Línea <input type="checkbox"/> Muestra <input type="checkbox"/>			



FORMATO
Ficha de Producto y
Planos Técnicos
Carta

CODIGO: FORFAT24

V.1

FECHA: 2007 10 18

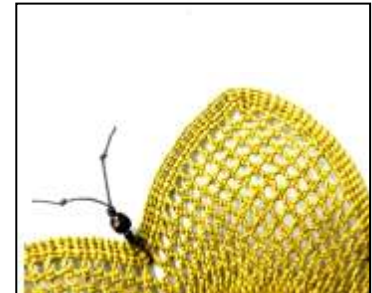

1	Plancha	Paja toquilla	90%
2	Piezas redondas	Madera	5%
3	Soporte piezas	Hilo encerado	5%
No.	Pieza	Material	Cant. o %
Tabla de Componentes			

Nombre de la Pieza: Juego de individuales x 6 flor	Referencia: FG-8-9-11-22	ESC. No A.	Hoja No. 3/3
Oficio: Tejeduría	Técnica: Tejeduría en paja toquilla	Materia Prima: Paja toquilla e hilo encerado	

Especificaciones Técnicas: Mantener las dimensiones de cada plancha, estas tienen que ser exactas por ser juego. Las puntas de las planchas tejidas deben ser en número par, el color puede ser entero o en mezcla no mayor a dos colores.

Color: Variado	Capacidad de Producción / mes: 20 juegos	Dimensiones Generales (mm)				
Peso (gr.): 146 grs.	Precio Unitario: \$55.000	Precio por mayor: \$55.000	Largo: No A.	Ancho: No A.	Alto: No A.	Diámetro: 60 y 360
Artesano: Aura Fabiola Urbano		Teléfono: 312 710 3246				
Grupo o Taller: Grupo Artesanal de La Cruz			Departamento: Nariño		Ciudad: La Cruz	
Certificado Hecho a Mano Si • No <input type="checkbox"/>			Localidad <input type="checkbox"/> Vereda <input checked="" type="checkbox"/> Resguardo <input type="checkbox"/> : Tajumbina, El Troje y La Estancia			

Observaciones: Se toma como referente la carta de color (Anexa en el informe).

Responsable: Sonia Calvache Dueñas	Dibujante: Diana Cansimanci				
Aprobado por: Comité de diseño CDA	Fecha: 30/04/2008	Referente(s) <input type="checkbox"/>	Línea <input type="checkbox"/>	Muestra <input type="checkbox"/>	<input type="checkbox"/>



FORMATO
Ficha de Producto y
Planos Técnicos
Carta

CODIGO: FORFAT24

V.1

FECHA: 2007 10 18

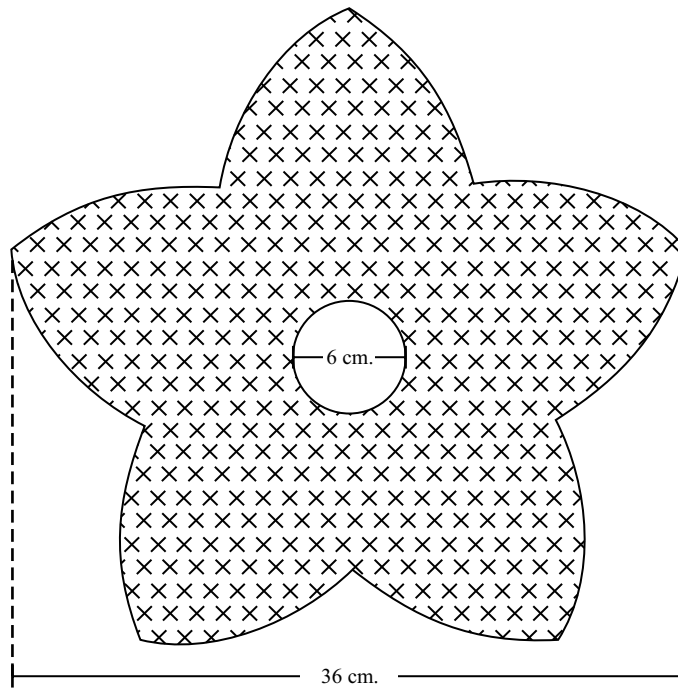

1	Plancha	Paja toquilla	90%
2	Piezas redondas	Madera	5%
3	Soporte piezas	Hilo encerado	5%
No.	Pieza	Material	Cant. o %
Tabla de Componentes			

Nombre de la Pieza: Juego de individuales x 6 flor	Referencia: FG-8-9-11-22	ESC. 1:4	Hoja No. 3/3
Oficio: Tejeduría	Técnica: Tejeduría en paja toquilla	Materia Prima: Paja toquilla e hilo encerado	

Especificaciones Técnicas: Mantener las dimensiones de cada plancha, estas tienen que ser exactas por ser juego. Las puntas de las planchas tejidas deben ser en número par, el color puede ser entero o en mezcla no mayor a dos colores.

Color: Variado	Capacidad de Producción / mes: 20 juegos	Dimensiones Generales (mm)				
Peso (gr.): 146 grs.	Precio Unitario: \$55.000	Precio por mayor: \$55.000	Largo: No A.	Ancho: No A.	Alto: No A.	Diámetro: 60 y 360
Artesano: Aura Fabiola Urbano		Teléfono: 312 710 3246				

Grupo o Taller: Grupo Artesanal de La Cruz		Departamento: Nariño		Ciudad: La Cruz	
Certificado Hecho a Mano Si • No <input type="checkbox"/>		Localidad <input type="checkbox"/> Vereda <input checked="" type="checkbox"/> Resguardo <input type="checkbox"/> : Tajumbina, El Troje y La Estancia			

Observaciones: Se toma como referente la carta de color (Anexa en el informe).

Responsable: Sonia Calvache Dueñas		Dibujante: Diana Cansimanci					
Aprobado por: Comité de diseño CDA		Fecha: 30/04/2008	Referente(s) <input type="checkbox"/>	Línea <input checked="" type="checkbox"/>	Muestra <input type="checkbox"/>	Terminada <input type="checkbox"/>	En proceso <input type="checkbox"/>



FORMATO
Ficha de Producto y
Planos Técnicos
Carta

CODIGO: FORFAT24

V.1

FECHA: 2007 10 18



No.	Pieza	Material	Cant. o %
1	Planchas	Paja toquilla	100%

Tabla de Componentes

Nombre de la Pieza: Salsero flor	Referencia: FG-8-10-J1-25	ESC. No A.	Hoja No. 1/3
Oficio: Tejeduría	Técnica: Tejeduría en paja toquilla	Materia Prima: Paja toquilla e hilo encerado	

Especificaciones Técnicas: Mantener dimensiones de las planchas tejidas. Aplicación de color entero por plancha o mezcla. Los pliegues realizados en la máquina de coser tienen que ser en largos y anchos iguales por cada plancha. Tener en cuenta que la cantidad de pétalos por plancha deben ser en números pares.

Color: Variado	Capacidad de Producción / mes: 80 unidades	Dimensiones Generales (mm)				
Peso (gr.): 37 grs.	Precio Unitario: \$19.000	Precio por mayor: \$19.000	Largo: No A.	Ancho: No A.	Alto: 60	Diámetro: 210
Artesano: Betulia Guerrero		Teléfono: No tiene				
Grupo o Taller: Grupo Artesanal de La Cruz			Departamento: Nariño		Ciudad: La Cruz	
Certificado Hecho a Mano Si <input type="checkbox"/> No <input checked="" type="checkbox"/>			Localidad <input type="checkbox"/> Vereda <input checked="" type="checkbox"/> Resguardo <input type="checkbox"/> : Tajumbina, El Troje y La Estancia			

Observaciones: Se toma como referente la carta de color (Anexa en el informe).

Responsable: Sonia Calvache Dueñas	Dibujante: Diana Cansimanci				
Aprobado por: Comité de diseño CDA	Fecha: 30/04/2008	Referente(s) <input type="checkbox"/>	Línea <input type="checkbox"/>	Muestra <input type="checkbox"/>	<input type="checkbox"/>

Terminada
 En proceso



FORMATO
Ficha de Producto y
Planos Técnicos
Carta

CODIGO: FORFAT24

V.1

FECHA: 2007 10 18

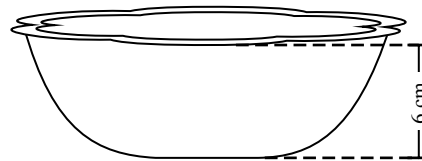
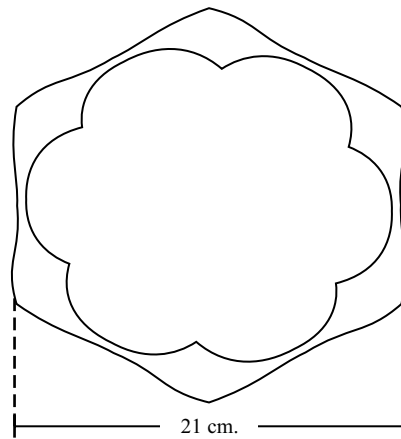

No.	Pieza	Material	Cant. o %
1	Planchas	Paja toquilla	100%

Tabla de Componentes

Nombre de la Pieza: Salsero flor		Referencia: FG-8-10-J1-25		ESC. 1:4		Hoja No. 1/3	
Oficio: Tejeduría		Técnica: Tejeduría en paja toquilla		Materia Prima: Paja toquilla e hilo encerado			
Especificaciones Técnicas: Mantener dimensiones de las planchas tejidas. Aplicación de color entero por plancha o mezcla. Los pliegues realizados en la máquina de coser tienen que ser en largos y anchos iguales por cada plancha. Tener en cuenta que la cantidad de pétalos por plancha deben ser en números pares.							
Color: Variado		Capacidad de Producción / mes: 80 unidades		Dimensiones Generales (mm)			
Peso (gr.): 37 grs.	Precio Unitario: \$19.000	Precio por mayor: \$19.000		Largo: No A.	Ancho: No A.	Alto: 60	Diámetro: 210
Artesano: Betulia Guerrero			Teléfono: No tiene				
Grupo o Taller: Grupo Artesanal de La Cruz				Departamento: Nariño		Ciudad: La Cruz	
Certificado Hecho a Mano Si • No <input type="checkbox"/>				Localidad <input type="checkbox"/> Vereda <input checked="" type="checkbox"/> Resguardo <input type="checkbox"/> : Tajumbina, El Troje y La Estancia			

Observaciones: Se toma como referente la carta de color (Anexa en el informe).

Responsable: Sonia Calvache Dueñas		Dibujante: Diana Cansimanci					
Aprobado por: Comité de diseño CDA		Fecha: 30/04/2008		Referente(s) <input checked="" type="checkbox"/> Línea <input type="checkbox"/> Muestra <input type="checkbox"/>		Terminada <input type="checkbox"/> En proceso <input type="checkbox"/>	



FORMATO
Ficha de Producto y
Planos Técnicos
Carta

CODIGO: FORFAT24

V.1

FECHA: 2007 10 18



1	Planchas	Paja toquilla	85%
2	Piezas redondas	Madera	10%
3	Soporte piezas	Hilo encerado	5%
No.	Pieza	Material	Cant. o %
Tabla de Componentes			

Nombre de la Pieza: Panera flor	Referencia: FG-8-11-K2-23	ESC. No A.	Hoja No. 2/3
Oficio: Tejeduría	Técnica: Tejeduría en paja toquilla	Materia Prima: Paja toquilla e hilo encerado	

Especificaciones Técnicas: Mantener dimensiones de las planchas tejidas. Aplicación de color entero por plancha o mezcla. Los plieguez realizados en la máquina de coser tienen que ser en largos y anchos iguales para cada plancha. Tener en cuenta que la cantidad de pétalos por plancha deben ser en números pares.

Color: Variado	Capacidad de Producción / mes: 80 unidades		Dimensiones Generales (mm)			
Peso (gr.): 47 grs.	Precio Unitario: \$23.400	Precio por mayor: \$23.400	Largo: No A.	Ancho: No A.	Alto: 60	Diámetro: 250
Artesano: Dolly Consuelo Guerrero		Teléfono: 311 773 3627				
Grupo o Taller: Grupo Artesanal de La Cruz			Departamento: Nariño		Ciudad: La Cruz	
Certificado Hecho a Mano Si • No <input type="checkbox"/>			Localidad <input type="checkbox"/> Vereda <input checked="" type="checkbox"/> Resguardo <input type="checkbox"/> : Tajumbina, El Troje y La Estancia			

Observaciones: Se toma como referente la carta de color (Anexa en el informe).

Responsable: Sonia Calvache Dueñas	Dibujante: Diana Cansimanci					
Aprobado por: Comité de diseño CDA	Fecha: 30/04/2008	Referente(s)	<input checked="" type="checkbox"/> Línea	<input type="checkbox"/> Muestra	<input checked="" type="checkbox"/>	<input type="checkbox"/>



FORMATO
Ficha de Producto y
Planos Técnicos
Carta

CODIGO: FORFAT24

V.1

FECHA: 2007 10 18

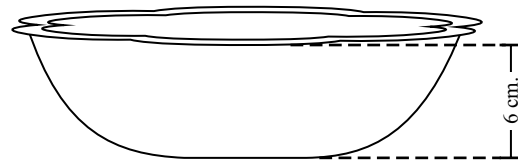
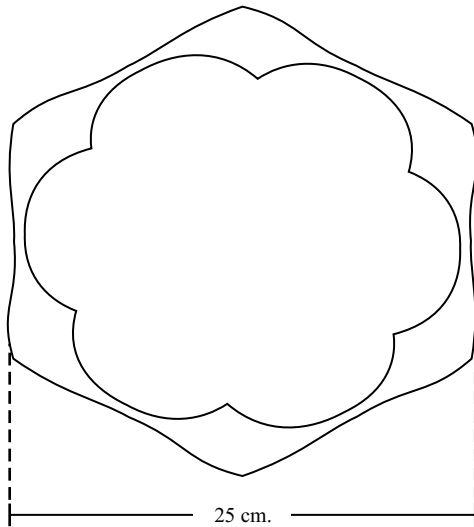

1	Planchas	Paja toquilla	85%
2	Piezas redondas	Madera	10%
3	Soporte piezas	Hilo encerado	5%
No.	Pieza	Material	Cant. o %

Tabla de Componentes

Nombre de la Pieza: Panera flor		Referencia: FG-8-11-K2-23	ESC. 1:4	Hoja No. 2/3
Oficio: Tejeduría	Técnica: Tejeduría en paja toquilla	Materia Prima: Paja toquilla e hilo encerado		
Especificaciones Técnicas: Mantener dimensiones de las planchas tejidas. Aplicación de color entero por plancha o mezcla. Los pliegues realizados en la máquina de coser tienen que ser en largos y anchos iguales por cada plancha. Tener en cuenta que la cantidad de pétalos por plancha deben ser en números pares.				
Color: Variado	Capacidad de Producción / mes: 80 unidades		Dimensiones Generales (mm)	
Peso (gr.): 47 grs.	Precio Unitario: \$23.400	Precio por mayor: \$23.400	Largo: No A.	Ancho: No A.
Artesano: Dolly Consuelo Guerrero		Teléfono: 311 773 3627	Alto: 60	Diámetro: 250
Grupo o Taller: Grupo Artesanal de La Cruz		Departamento: Nariño	Ciudad: La Cruz	
Certificado Hecho a Mano Si • No <input type="checkbox"/>		Localidad <input type="checkbox"/> Vereda <input checked="" type="checkbox"/> Resguardo <input type="checkbox"/> : Tajumbina, El Troje y La Estancia		

Observaciones: Se toma como referente la carta de color (Anexa en el informe).

Responsable: Sonia Calvache Dueñas	Dibujante: Diana Cansimanci		
Aprobado por: Comité de diseño CDA	Fecha: 30/04/2008	Referente(s) <input type="checkbox"/> Línea <input type="checkbox"/> Muestra <input checked="" type="checkbox"/>	<input type="checkbox"/>



FORMATO
Ficha de Producto y
Planos Técnicos
Carta

CODIGO: FORFAT24 **V.1**
FECHA: 2007 10 18



1	Planchas	Paja toquilla	85%
2	Piezas redondas	Madera	10%
3	Soporte piezas	Hilo encerado	5%
No.	Pieza	Material	Cant. o %
Tabla de Componentes			

Nombre de la Pieza: Frutero flor	Referencia: FG-8-12-L1-19	ESC. No A.	Hoja No. 3/3
Oficio: Tejeduría	Técnica: Tejeduría en paja toquilla	Materia Prima: Paja toquilla e hilo encerado	

Especificaciones Técnicas: Mantener dimensiones de las planchas tejidas. Aplicación de color entero por plancha o mezcla. Los pliegues realizados en la máquina de coser tienen que ser en largos y anchos iguales por cada plancha. Tener en cuenta que la cantidad de pétalos por plancha deben ser en números pares.

Color: Variado	Capacidad de Producción / mes: 60 unidades	Dimensiones Generales (mm)			
Peso (gr.): 57 grs.	Precio Unitario: \$24.700	Precio por mayor: \$24.700	Largo: No A.	Ancho: No A.	Alto: 60
Artesano: Fanny Delgado		Teléfono: 311 773 3291	Diámetro: 280		
Grupo o Taller: Grupo Artesanal de La Cruz			Departamento: Nariño		Ciudad: La Cruz
Certificado Hecho a Mano Si <input type="checkbox"/> No <input checked="" type="checkbox"/>			Localidad <input type="checkbox"/> Vereda <input checked="" type="checkbox"/> Resguardo <input type="checkbox"/> : Tajumbina, El Troje y La Estancia		

Observaciones: Se toma como referente la carta de color (Anexa en el informe).

Responsable: Sonia Calvache Dueñas	Dibujante: Diana Cansimanci
Aprobado por: Comité de diseño CDA	Fecha: 30/04/2008



FORMATO
Ficha de Producto y
Planos Técnicos
Carta

CODIGO: FORFAT24

V.1

FECHA: 2007 10 18

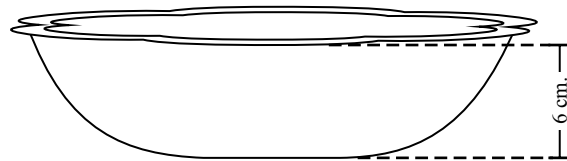
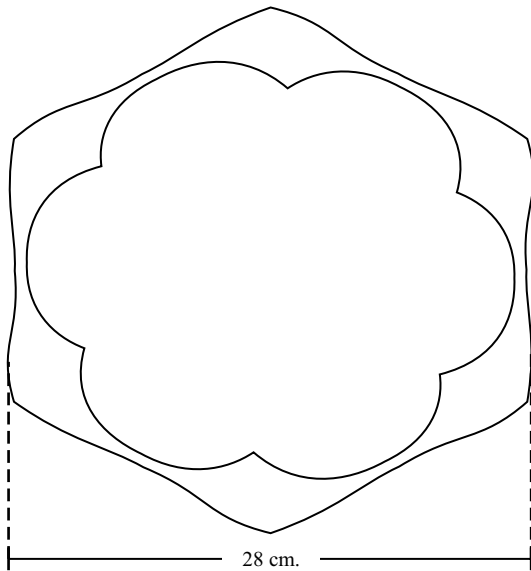

1	Planchas	Paja toquilla	85%
2	Piezas redondas	Madera	10%
3	Soporte piezas	Hilo encerado	5%
No.	Pieza	Material	Cant. o %

Tabla de Componentes

Nombre de la Pieza: Frutero flor		Referencia: FG-8-12-L1-19	ESC. 1:4	Hoja No. 3/3
Oficio: Tejeduría	Técnica: Tejeduría en paja toquilla	Materia Prima: Paja toquilla e hilo encerado		
Especificaciones Técnicas: Mantener dimensiones de las planchas tejidas. Aplicación de color entero por plancha o mezcla. Los pliegues realizados en la máquina de coser tienen que ser en largos y anchos iguales por cada plancha. Tener en cuenta que la cantidad de pétalos por plancha deben ser en números pares.				
Color: Variado	Capacidad de Producción / mes: 60 unidades		Dimensiones Generales (mm)	
Peso (gr.): 57 grs.	Precio Unitario: \$24.700	Precio por mayor: \$24.700	Largo: No A.	Ancho: No A.
Artesano: Fanny Delgado		Teléfono: 311 773 3291	Alto: 60	Diámetro: 280
Grupo o Taller: Grupo Artesanal de La Cruz		Departamento: Nariño	Ciudad: La Cruz	
Certificado Hecho a Mano Si • No <input type="checkbox"/>		Localidad <input type="checkbox"/> Vereda <input checked="" type="checkbox"/> Resguardo <input type="checkbox"/> : Tajumbina, El Troje y La Estancia		

Observaciones: Se toma como referente la carta de color (Anexa en el informe).

Responsable: Sonia Calvache Dueñas	Dibujante: Diana Cansimanci		
Aprobado por: Comité de diseño CDA	Fecha: 30/04/2008	Referente(s) <input type="checkbox"/> Línea <input type="checkbox"/> Muestra <input checked="" type="checkbox"/>	<input type="checkbox"/>



FORMATO
Ficha de Producto y
Planos Técnicos
Carta

CODIGO: FORFAT24

V.1

FECHA: 2007 10 18



1	Tejido	Paja toquilla	75%
2	Soporte	Metal	20%
3	Hilo	Metal de estaño	5%
No.	Pieza	Material	Cant. o %

Tabla de Componentes

Nombre de la Pieza: Aretes flor metal		Referencia: FG-8-13-M3-27	ESC. No A.	Hoja No. 1/5
Oficio: Tejeduría	Técnica: Tejeduría en paja toquilla	Materia Prima: Paja toquilla, soporte metálico e hilo de estaño		
Especificaciones Técnicas: Mantener dimensiones, aplicaciones de colores varios enteros, se puede aplicar diferentes formas de volumen en tejido.				
Color: Variado				
Capacidad de Producción / mes: 40 unidades		Dimensiones Generales (mm)		
Peso (gr.): 4 grs.	Precio Unitario: \$10.400	Precio por mayor: \$10.400	Largo: No A.	Ancho: No A.
Artesano: Mirtha Luz Ordoñez		Teléfono: 314 614 7148	Alto: 5	Diámetro: 30
Grupo o Taller: Grupo Artesanal de La Cruz		Departamento: Nariño	Ciudad: La Cruz	
Certificado Hecho a Mano Si • No <input type="checkbox"/>		Localidad <input type="checkbox"/> Vereda <input checked="" type="checkbox"/> Resguardo <input type="checkbox"/> : Tajumbina, El Troje y La Estancia		

Observaciones: Se toma como referente la carta de color (Anexa en el informe).

Responsable: Sonia Calvache Dueñas	Dibujante: Diana Cansimanci	Terminada <input type="checkbox"/>	En proceso <input type="checkbox"/>
Aprobado por: Comité de diseño CDA	Fecha: 30/04/2008	Referente(s) <input type="checkbox"/> Línea <input type="checkbox"/> Muestra <input checked="" type="checkbox"/>	



FORMATO
Ficha de Producto y
Planos Técnicos
Carta

CODIGO: FORFAT24

V.1

FECHA: 2007 10 18

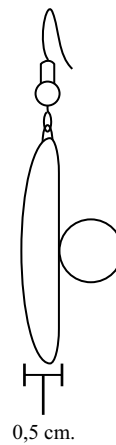
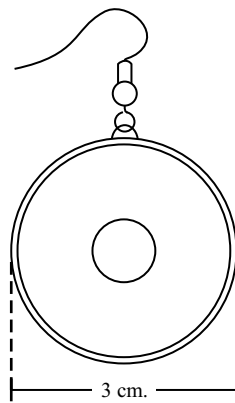

1	Tejido	Paja toquilla	75%
2	Soporte	Metal	20%
3	Hilo	Metal de estaño	5%
No.	Pieza	Material	Cant. o %

Tabla de Componentes

Nombre de la Pieza: Aretes flor metal		Referencia: FG-8-13-M3-27	ESC. 1:1	Hoja No. 1/5				
Oficio: Tejeduría	Técnica: Tejeduría en paja toquilla	Materia Prima: Paja toquilla, soporte metálico e hilo de estaño						
Especificaciones Técnicas: Mantener dimensiones, aplicaciones de colores varios enteros, se puede aplicar diferentes formas de volumen en tejido.								
Color: Variado		Capacidad de Producción / mes: 40 unidades		Dimensiones Generales (mm)				
Peso (gr.): 4 grs.	Precio Unitario: \$10.400	Precio por mayor: \$10.400		<table border="1" style="width: 100%; border-collapse: collapse;"> <tr> <td>Largo: No A.</td> <td>Ancho: No A.</td> <td>Alto: 5</td> <td>Diámetro: 30</td> </tr> </table>	Largo: No A.	Ancho: No A.	Alto: 5	Diámetro: 30
Largo: No A.	Ancho: No A.	Alto: 5	Diámetro: 30					
Artesano: Mirtha Luz Ordoñez		Teléfono: 314 614 7148						
Grupo o Taller: Grupo Artesanal de La Cruz		Departamento: Nariño		Ciudad: La Cruz				
Certificado Hecho a Mano Si • No <input type="checkbox"/>		Localidad <input type="checkbox"/> Vereda <input checked="" type="checkbox"/> Resguardo <input type="checkbox"/> : Tajumbina, El Troje y La Estancia						

Observaciones: Se toma como referente la carta de color (Anexa en el informe).

Responsable: Sonia Calvache Dueñas	Dibujante: Diana Cansimanci		
Aprobado por: Comité de diseño CDA	Fecha: 30/04/2008	Referente(s) <input type="checkbox"/> Línea <input type="checkbox"/> Muestra <input checked="" type="checkbox"/>	<div style="display: flex; flex-direction: column; align-items: center;"> <div style="display: flex; gap: 5px;"> <input checked="" type="checkbox"/> Terminada </div> <div style="display: flex; gap: 5px;"> <input type="checkbox"/> En proceso </div> </div>



FORMATO
Ficha de Producto y
Planos Técnicos
Carta

CODIGO: FORFAT24

V.1

FECHA: 2007 10 18



1	Tejido	Paja toquilla	60%
2	Soporte piezas	Hilo encerado	27%
3	Piezas redondas	Metal	8%
4	Hilo	Metal de estaño	5%
No.	Pieza	Material	Cant. o %

Tabla de Componentes

Nombre de la Pieza: Collar flor metal	Referencia: FG-8-14-N3-27	ESC. No A.	Hoja No. 2/5
Oficio: Tejeduría	Técnica: Tejeduría en paja toquilla	Materia Prima: Paja toquilla, soporte metálico e hilo de estaño	

Especificaciones Técnicas: Mantener dimensiones, aplicación de colores varios enteros. Los largos del collar dependen de la medida sugerida, de preferencia el hilo encerado debe ser del mismo o similar color de la paja toquilla teñida.

Color: Variado	Capacidad de Producción / mes: 30 unidades		Dimensiones Generales (mm)			
Peso (gr.): 18 grs.	Precio Unitario: \$15.600	Precio por mayor: \$15.600	Largo: 400	Ancho: No A.	Alto: 5	Diámetro: 35 y 50
Artesano: Mirtha Luz Ordoñez		Teléfono: 314 614 7148		Departamento: Nariño		Ciudad: La Cruz
Grupo o Taller: Grupo Artesanal de La Cruz			Localidad: <input type="checkbox"/> Vereda <input checked="" type="checkbox"/> Resguardo <input type="checkbox"/> : Tajumbina, El Troje y La Estancia			
Certificado Hecho a Mano Si • No <input checked="" type="checkbox"/>						

Observaciones: Se toma como referente la carta de color (Anexa en el informe).

Responsable: Sonia Calvache Dueñas	Dibujante: Diana Cansimanci					
Aprobado por: Comité de diseño CDA	Fecha: 30/04/2008	Referente(s) <input type="checkbox"/>	Línea <input type="checkbox"/>	Muestra <input type="checkbox"/>	<input checked="" type="checkbox"/>	<input type="checkbox"/>



FORMATO
Ficha de Producto y
Planos Técnicos
Carta

CODIGO: FORFAT24

V.1

FECHA: 2007 10 18

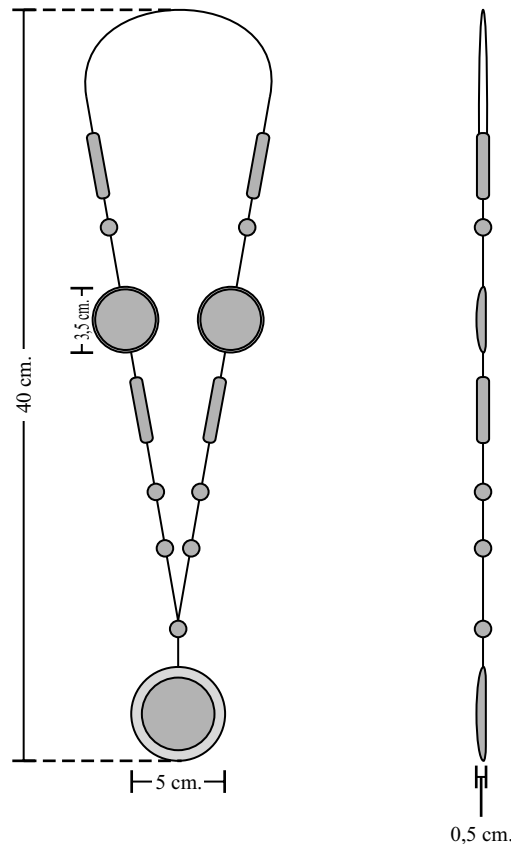

1	Tejido	Paja toquilla	60%
2	Soporte piezas	Hilo encerado	27%
3	Piezas redondas	Metal	8%
4	Hilo	Metal de estaño	5%
No.	Pieza	Material	Cant. o %

Tabla de Componentes

Nombre de la Pieza: Collar flor metal		Referencia: FG-8-14-N3-27	ESC. 1:4	Hoja No. 2/5
Oficio: Tejeduría	Técnica: Tejeduría en paja toquilla	Materia Prima: Paja toquilla, soporte metálico e hilo de estaño		
Especificaciones Técnicas: Mantener dimensiones, aplicación de colores varios enteros. Los largos del collar dependen de la medida sugerida, de preferencia el hilo encerado debe ser del mismo o similar color de la paja toquilla teñida.				
Color: Variado	Capacidad de Producción / mes: 30 unidades		Dimensiones Generales (mm)	
Peso (gr.): 18 grs.	Precio Unitario: \$15.600	Precio por mayor: \$15.600	Largo: 400	Ancho: No A.
Artesano: Mirtha Luz Ordoñez		Teléfono: 314 614 7148	Alto: 5	Diámetro: 35 y 50
Grupo o Taller: Grupo Artesanal de La Cruz		Departamento: Nariño	Ciudad: La Cruz	
Certificado Hecho a Mano Si • No <input type="checkbox"/>		Localidad <input type="checkbox"/> Vereda <input type="checkbox"/> Resguardo <input type="checkbox"/> : Tajumbina, El Troje y La Estancia		

Observaciones: Se toma como referente la carta de color (Anexa en el informe).

Responsable: Sonia Calvache Dueñas	Dibujante: Diana Cansimanci	Terminada <input type="checkbox"/>	En proceso <input type="checkbox"/>
Aprobado por: Comité de diseño CDA	Fecha: 30/04/2008	Referente(s) <input type="checkbox"/> Línea <input type="checkbox"/> Muestra <input type="checkbox"/>	



FORMATO
Ficha de Producto y
Planos Técnicos
Carta

CODIGO: FORFAT24

V.1

FECHA: 2007 10 18



1	Tejido	Paja toquilla	85%
2	Soporte	Metal	10%
3	Tejido	Hilo de estaño	5%
No.	Pieza	Material	Cant. o %
Tabla de Componentes			

Nombre de la Pieza: Anillo flor metal	Referencia: FG-8-15-O3-27	ESC. No A.	Hoja No. 3/5
Oficio: Tejeduría	Técnica: Tejeduría en paja toquilla	Materia Prima: Paja toquilla, soporte metálico e hilo de estaño	

Especificaciones Técnicas: Mantener dimensiones, aplicación de variedad en color. Asegurar bien el volumen tejido a la base metálica para tener garantía de uso.

Color: Variado	Capacidad de Producción / mes: 50 unidades	Dimensiones Generales (mm)				
Peso (gr.): 3.5 grs.	Precio Unitario: \$7.800	Precio por mayor: \$7.800	Largo: No A.	Ancho: No A.	Alto: 5	Diámetro: 30
Artesano: Mirtha Luz Ordoñez		Teléfono: 314 614 7148				
Grupo o Taller: Grupo Artesanal de La Cruz			Departamento: Nariño		Ciudad: La Cruz	
Certificado Hecho a Mano Si • No <input type="checkbox"/>			Localidad <input type="checkbox"/> Vereda <input checked="" type="checkbox"/> Resguardo <input type="checkbox"/> : Tajumbina, El Troje y La Estancia			

Observaciones: Se toma como referente la carta de color (Anexa en el informe).

Responsable: Sonia Calvache Dueñas	Dibujante: Diana Cansimanci				
Aprobado por: Comité de diseño CDA	Fecha: 30/04/2008	Referente(s) <input type="checkbox"/>	Línea <input type="checkbox"/>	Muestra <input type="checkbox"/>	<input type="checkbox"/>



FORMATO
Ficha de Producto y
Planos Técnicos
Carta

CODIGO: FORFAT24

V.1

FECHA: 2007 10 18

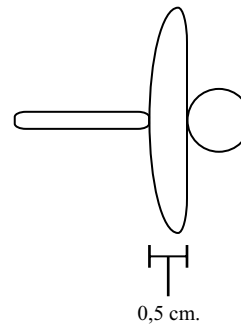
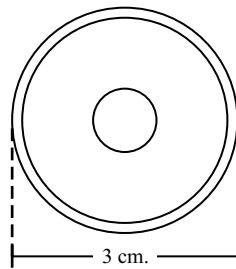

1	Tejido	Paja toquilla	85%
2	Soporte	Metal	10%
3	Tejido	Hilo de estaño	5%
No.	Pieza	Material	Cant. o %

Tabla de Componentes

Nombre de la Pieza: Anillo flor metal		Referencia: FG-8-15-O3-27		ESC. 1:1		Hoja No. 3/5	
Oficio: Tejeduría		Técnica: Tejeduría en paja toquilla		Materia Prima: Paja toquilla, soporte metálico e hilo de estaño			
Especificaciones Técnicas: Mantener dimensiones, aplicación de variedad en color. Asegurar bien el volumen tejido a la base metálica para tener garantía de uso.							
Color: Variado		Capacidad de Producción / mes: 50 unidades		Dimensiones Generales (mm)			
Peso (gr.): 3.5 grs.	Precio Unitario: \$7.800	Precio por mayor: \$7.800		Largo: No A.	Ancho: No A.	Alto: 5	Diámetro: 30
Artesano: Mirtha Luz Ordoñez		Teléfono: 314 614 7148					
Grupo o Taller: Grupo Artesanal de La Cruz				Departamento: Nariño		Ciudad: La Cruz	
Certificado Hecho a Mano Si • No <input type="checkbox"/>				Localidad <input type="checkbox"/> Vereda <input checked="" type="checkbox"/> Resguardo <input type="checkbox"/> : Tajumbina, El Troje y La Estancia			

Observaciones: Se toma como referente la carta de color (Anexa en el informe).

Responsable: Sonia Calvache Dueñas		Dibujante: Diana Cansimanci					
Aprobado por: Comité de diseño CDA		Fecha: 30/04/2008		Referente(s) <input checked="" type="checkbox"/> Línea <input type="checkbox"/> Muestra <input checked="" type="checkbox"/> <input type="checkbox"/>		Terminada <input checked="" type="checkbox"/> En proceso <input type="checkbox"/>	



FORMATO
Ficha de Producto y
Planos Técnicos
Carta

CODIGO: FORFAT24

V.1

FECHA: 2007 10 18



1	Tejido	Paja toquilla	50%
2	Soporte	Metal	50%
No.	Pieza	Material	Cant. o %

Tabla de Componentes

Nombre de la Pieza: Aretes largo metal	Referencia: FG-8-16-P3-27	ESC. No A.	Hoja No. 4/5
Oficio: Tejeduría	Técnica: Tejeduría en paja toquilla	Materia Prima: Paja toquilla y soporte metálico	

Especificaciones Técnicas: Aplicacion de variedad de colores enteros o mezclados, asegurar bien la fibra a la base metálica para tener garantía de uso.

Color: Variado	Capacidad de Producción / mes: 60 unidades		Dimensiones Generales (mm)			
Peso (gr.): 12 grs.	Precio Unitario: \$7.000	Precio por mayor: \$7.000	Largo: 83	Ancho: 30	Alto: 5	Diámetro: No A.
Artesano: Mirtha Luz Ordoñez		Teléfono: 314 614 7148				
Grupo o Taller: Grupo Artesanal de La Cruz			Departamento: Nariño		Ciudad: La Cruz	
Certificado Hecho a Mano Si <input checked="" type="checkbox"/> No <input type="checkbox"/>			Localidad <input type="checkbox"/> Vereda <input checked="" type="checkbox"/> Resguardo <input type="checkbox"/> : Tajumbina, El Troje y La Estancia			

Observaciones: Se toma como referente la carta de color (Anexa en el informe).

Responsable: Sonia Calvache Dueñas	Dibujante: Diana Cansimanci				
Aprobado por: Comité de diseño CDA	Fecha: 30/04/2008	Referente(s) <input type="checkbox"/>	Línea <input checked="" type="checkbox"/>	Muestra <input type="checkbox"/>	<input type="checkbox"/>



FORMATO
Ficha de Producto y
Planos Técnicos
Carta

CODIGO: FORFAT24

V.1

FECHA: 2007 10 18

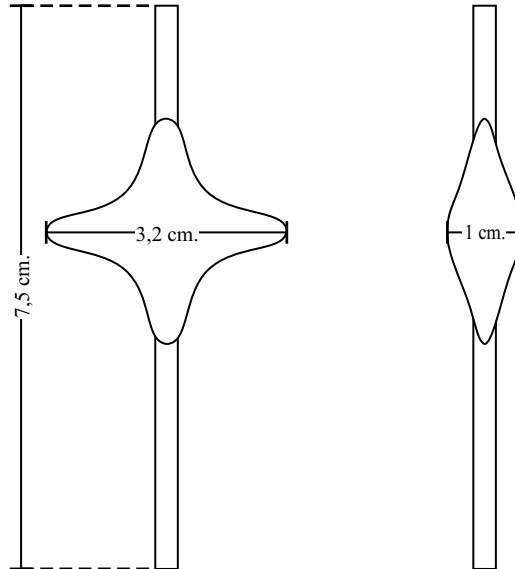

1	Tejido	Paja toquilla	50%
2	Soporte	Metal	50%
No.	Pieza	Material	Cant. o %

Tabla de Componentes

Nombre de la Pieza: Aretes largo metal		Referencia: FG-8-16-P3-27	ESC. 1:1	Hoja No. 4/5
Oficio: Tejeduría	Técnica: Tejeduría en paja toquilla	Materia Prima: Paja toquilla y soporte metálico		
Especificaciones Técnicas: Aplicación de variedad de colores enteros o mezclados, asegurar bien la fibra a la base metálica para tener garantía de uso.				
Color: Variado	Capacidad de Producción / mes: 60 unidades		Dimensiones Generales (mm)	
Peso (gr.): 12 grs.	Precio Unitario: \$7.000	Precio por mayor: \$7.000	Largo: 83	Ancho: 30
Artesano: Mirtha Luz Ordoñez		Teléfono: 314 614 7148	Alto: 5	Diámetro: No A.
Grupo o Taller: Grupo Artesanal de La Cruz		Departamento: Nariño	Ciudad: La Cruz	
Certificado Hecho a Mano Si • No <input type="checkbox"/>		Localidad <input type="checkbox"/> Vereda <input checked="" type="checkbox"/> Resguardo <input type="checkbox"/> : Tajumbina, El Troje y La Estancia		

Observaciones: Se toma como referente la carta de color (Anexa en el informe).

Responsable: Sonia Calvache Dueñas	Dibujante: Diana Cansimanci	Terminada <input type="checkbox"/>	En proceso <input type="checkbox"/>
Aprobado por: Comité de diseño CDA	Fecha: 30/04/2008	Referente(s) <input checked="" type="checkbox"/> Línea <input type="checkbox"/> Muestra <input type="checkbox"/>	



FORMATO
Ficha de Producto y
Planos Técnicos
Carta

CODIGO: FORFAT24

V.1

FECHA: 2007 10 18



1	Tejido	Paja toquilla	50%
2	Soporte	Metal	50%
No.	Pieza	Material	Cant. o %

Tabla de Componentes

Nombre de la Pieza: Aretes ovalado metal	Referencia: FG-8-17-Q1-28	ESC. No A.	Hoja No. 5/5
Oficio: Tejeduría	Técnica: Tejeduría en paja toquilla	Materia Prima: Paja toquilla y soporte metálico	

Especificaciones Técnicas: Aplicacion de variedad de colores enteros o mezclados, asegurar bien la fibra a la base metálica para tener garantía de uso.

Color: Variado	Capacidad de Producción / mes: 50 unidades	Dimensiones Generales (mm)			
Peso (gr.): 6 grs.	Precio Unitario: \$4.500	Precio por mayor: \$4.500	Largo: No A.	Ancho: 25	Alto: 30
Artesano: María Edilma Arcos		Teléfono: 312 772 4371	Diámetro: No A.		
Grupo o Taller: Grupo Artesanal de La Cruz			Departamento: Nariño		Ciudad: La Cruz
Certificado Hecho a Mano Si <input type="checkbox"/> No <input checked="" type="checkbox"/>			Localidad <input type="checkbox"/> Vereda <input checked="" type="checkbox"/> Resguardo <input type="checkbox"/> : Tajumbina, El Troje y La Estancia		

Observaciones: Se toma como referente la carta de color (Anexa en el informe).

Responsable: Sonia Calvache Dueñas	Dibujante: Diana Cansimanci	Terminada <input type="checkbox"/>	En proceso <input type="checkbox"/>
Aprobado por: Comité de diseño CDA	Fecha: 30/04/2008	Referente(s) <input type="checkbox"/> Línea <input type="checkbox"/> Muestra <input checked="" type="checkbox"/>	



FORMATO
Ficha de Producto y
Planos Técnicos
Carta

CODIGO: FORFAT24

V.1

FECHA: 2007 10 18

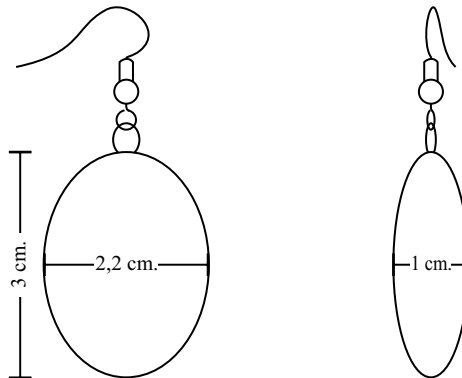

1	Tejido	Paja toquilla	50%
2	Soporte	Metal	50%
No.	Pieza	Material	Cant. o %

Tabla de Componentes

Nombre de la Pieza: Aretes ovalado metal		Referencia: FG-8-17-Q1-28	ESC. 1:1	Hoja No. 5/5
Oficio: Tejeduría	Técnica: Tejeduría en paja toquilla	Materia Prima: Paja toquilla y soporte metálico		
Especificaciones Técnicas: Aplicacion de variedad de colores enteros o mezclados, asegurar bien la fibra a la base metálica para tener garantía de uso.				
Color: Variado	Capacidad de Producción / mes: 50 unidades		Dimensiones Generales (mm)	
Peso (gr.): 6 grs.	Precio Unitario: \$4.500	Precio por mayor: \$4.500	Largo: No A.	Ancho: 25
			Alto: 30	Diámetro: No A.
Artesano: María Edilma Arcos		Teléfono: 312 772 4371		
Grupo o Taller: Grupo Artesanal de La Cruz		Departamento: Nariño	Ciudad: La Cruz	
Certificado Hecho a Mano Si • No <input type="checkbox"/>		Localidad <input type="checkbox"/> Vereda <input checked="" type="checkbox"/> Resguardo <input type="checkbox"/> : Tajumbina, El Troje y La Estancia		

Observaciones: Se toma como referente la carta de color (Anexa en el informe).

Responsable: Sonia Calvache Dueñas	Dibujante: Diana Cansimanci		
Aprobado por: Comité de diseño CDA	Fecha: 30/04/2008	Referente(s) <input type="checkbox"/> Línea <input type="checkbox"/> Muestra <input checked="" type="checkbox"/> <input type="checkbox"/>	Terminada <input type="checkbox"/> En proceso <input type="checkbox"/>