



**ALCALDIA MAYOR
BOGOTA D.C.**

Departamento Administrativo
ACCION COMUNAL



Ministerio de Comercio, Industria y Turismo
artesanías de colombia s.a.



Libertad y Orden

**“FORTALECIMIENTO DEL SECTOR ARTESANAL EN LA LOCALIDAD DE
PUENTE ARANDA, MEDIANTE CAPACITACIÓN Y ASISTENCIA TÉCNICA
ORIENTADA A LOGRAR MAYOR PRODUCTIVIDAD Y COMPETITIVIDAD EN
EL MERCADO”**

Asesoría en diseño en joyería y bisutería en la Localidad de Puente Aranda - Bogotá D.C.

D.I. Eduardo Gómez Gómez

**Convenio Artesanías de Colombia
BOGOTA D.C.
2006**

Tabla de contenido

Resumen

Introducción

- 1. Antecedentes**
- 2. Contexto**
- 3. Objetivo**
 - 3.1. Objetivos específicos
- 4. Metodología**
- 5. Ejecución**
 - 5.1. Actividad grupal teórica
 - 5.2. Asesorías de reconocimiento
 - 5.3. Asesorías puntuales
 - 5.4. Asistencia técnica
 - 5.5. Giras Educativas
 - 5.6. Desarrollo de prototipos
 - 5.7. Formatos de presentación de prototipos.
- 6. Logros e impacto**
- 7. Limitaciones y dificultades**
- 8. Conclusiones y Recomendaciones**
- 9. Anexos**

Resumen

El proceso de capacitación realizada en conjunto por artesanías de Colombia y la alcaldía local de Puente Aranda finalizó en septiembre de 2005 con el grupo de Bisutería y joyería asesorado por El Diseñador Industrial Eduardo Gómez el día con una muestra y exhibición de los productos que se desarrollaron en esta asesoría en un evento que se hizo en el salón de los espejos en las instalaciones de la empresa ; este proceso termino satisfactoriamente para 11 beneficiarios de los 12 inscritos inicialmente, donde encontramos que el grupo se puede dividir por oficios de la siguiente manera 4 joyeros y 8 en bisutería donde el total de beneficiarios fueron mujeres.

Dúrate el proceso se llevaron a cabo diferentes actividades tanto a nivel grupal como a nivel individual con los beneficiarios, lo que concluyó en el desarrollo de por lo menos una línea de productos y un prototipo por beneficiario, para un total de 12 prototipos.

Introducción

El proceso de Capacitación, Asistencia Técnica y Apoyo a la comercialización para artesanos y productores de artes manuales del Distrito Capital también se desarrollo en la localidad de Puente Aranda como parte de un programa que viene desarrollando Artesanías de Colombia en el distrito en otras localidades

La capacitación realizada por Artesanías de Colombia hace parte del modulo de capacitación técnica contemplado por el proyecto que le da continuidad a los procesos de capacitación en emprendimiento y asociativita dictado previamente a los mimos beneficiarios.

Para la localidad de Puente Aranda encontramos 13 beneficiarios atendidos en el salon comunal del barrio Veraguas divididos en 2 grupos por oficios así:

Bisutería con materiales alternativos que se ofrecen para este tipo de trabajos, que por lo general se pueden conseguir en los almacenes para mayoristas del Barrio comercial de San Victorino.

Las asesorias eran de una hora para cada beneficiaria , donde se desarrollo a través de una metodología de diseño un concepto con el cual se trabajaría de principio a fin de las propuestas. Dentro de el proceso de asesorioa en diseño se trataron varios aspectos como: diagnostico de la empresa o unidad empresarial, sistemas de trabajo, tecnicas y potencialidades de cada uno de los beneficiarios, desarrollo de concepto, investigación, diseño y elaboración de las piezas finales y por ultimo la exhibición como resultado del proceso.

1. Antecedentes

El proyecto de Capacitación, Asistencia Técnica y Apoyo a la comercialización para artesanos y productores de artes manuales del Distrito Capital hace parte de la línea trazada por Artesanías de Colombia durante otras experiencias adelantadas previamente en localidades como Teusaquillo, Rafael Uribe Uribe, Fontibón, Ciudad Bolívar, Centro, Usaquén, Y Kennedy en las que amplió el cubrimiento y campo de atención de Artesanías de Colombia a actividades no artesanales como la producción de artes manuales, con el fin mejorar la calidad y el diseño de los productos que los beneficiarios comercializan.

El proyecto surge de las necesidades del grupo de cualificar la formación para el trabajo y lograr mayor productividad y competitividad en el mercado, con este propósito se contempla el desarrollo de algunos módulos, dictados por las partes del convenio, previos al desarrollo del módulo de diseño de productos así:

- Contextualización de convenio y el sector artesanal a cargo de la alcaldía y Artesanías de Colombia.
- Emprendimiento y asociatividad
- Aprender a enseñar
- Curso Básico de administración empresarial
- Desarrollo y generación de nuevas líneas de producto (diseño)
- Imagen corporativa
- Empaques

2. Contexto

El proceso de capacitación en desarrollo de productos empezó después del desarrollo del módulo de emprendimiento y asociatividad ejecutado por el SENA, y en el cual los beneficiarios generaron cierto tipo de expectativas sobre el módulo de desarrollo de productos por lo que el grupo inició el proceso con mucho interés, buena actitud y asistencia regular.

El grupo de Joyería y bisutería dirigido por el diseñador industrial Eduardo Gómez en la localidad presenta las siguientes características :

- Están divididos por oficios, 4 beneficiarios para joyería y 8 para bisutería
- Las personas que participaron en este proyecto tenían un nivel de manejo de la técnica bastante homogéneo, pues la mayoría había tenido un entrenamiento previo en cursos que la alcaldía les había ofrecido con anterioridad, sin embargo vale la pena aclarar que los niveles son bastante básicos.
- En la mayoría de los casos las señoras eran expertas en algunas manualidades como bordados, crochet, oficio que sirvió como soporte para el desarrollo de productos con alguna diferenciación.
- 3 de las personas que manejaban joyería estaban recién egresadas del centro de metalurgia del SENA y la restante había aprendido con unos compañeros.
- En cuanto a las materias primas encontramos que casi todas las personas las adquirían en San Victorino por costos.
- Deficiente organización de la producción.
- Falta de formación de personal y de tecnificación de la producción.
- Falta de cultura empresarial.
- Falta de conciencia sobre la necesidad de trabajar con perspectiva de "Cadena Productiva".
- Deficiente calidad del producto artesanal.
- Diseños improvisados sin desarrollo de concepto.
- Deficiencias en la presentación de los productos y sus empaques.
- Amplia intermediación lo cual no permite al artesano obtener mejores ingresos por sus productos.
- Baja capacidad de gestión empresarial, tendencia al trabajo individual y baja asociatividad que limita la capacidad productiva y acceso a beneficios que se pudieran obtener del gobierno o de la empresa privada.
- Poco respaldo por parte de los entes de gobierno local o departamental al sector.
- Deficiencias en manejo de imagen corporativa.

- Procesos de comercialización deficientes, inadecuados o inexistentes. Desconocimiento del mercado en el cual pueden posicionar sus productos.
- Un 50 % de los beneficiarios no comercializan sus productos, si hacen algo es para consumo doméstico, pues la mayoría de ellos manejan este oficio como un pasatiempo.
- En el caso de las tres joyeras, tienen una especie de convenio para utilizar el taller de una de ellas (el más completo) y el resto de labores son desarrolladas por empresas de apoyo productivo por lo general ubicada en la zona del centro de la ciudad.

3. Objetivo

Fortalecer el sector artesanal del Distrito Capital, mediante procesos de formación, capacitación, y asistencia técnica, orientados a cualificar la formación para el trabajo y lograr mayor productividad y competitividad en el mercado.

3.1 Objetivos específicos

Prestar asesoría en diseño para el mejoramiento de la calidad y desarrollo de nuevos productos en las diferentes técnicas de arte manual y oficios artesanales, a los artesanos resultantes del proceso de selección en la localidad de Puente Aranda . Así como prestar asistencia técnica a los talleres de producción de los participantes.

4. Metodología

La metodología de trabajo se definió en dos etapas una teórica y la otra práctica, la primera con el fin de acercar el grupo de beneficiarios a una metodología, al concepto de diseño aplicado a la artesanía y a la determinación de los componentes del producto artesanal, y la segunda etapa proporciona un encuentro entre el artesano o productor de arte manual y un producto del para identificar sus debilidades y fortalezas mediante un proceso creativo de diseño que culmine con la generación de una propuesta con identidad cultural, comercialmente viable y dotada de elementos para su presentación final.

Los contenidos teóricos se desarrollan bajo el esquema de seminarios en donde los asesores y beneficiarios dialogan sobre conocimientos y experiencias. Los ejercicios prácticos del diseño aplicado se llevan a cabo bajo el esquema de

asesoría puntual donde el asesor deja tareas al artesano (bisutería o joyería) o y se genera un registro del proceso.

El proceso de diseño aplicado basó en el reconocimiento del producto, la identificación de falencias y el planteamiento de posibles soluciones para ser aplicadas, ya fuera en el desarrollo de un producto nuevo o en el rediseño o mejora del producto existente, por parte del beneficiario siempre guiado por el asesor.

La actividad mas importante que se realizó durante este proceso fue la asesoría puntual, donde los beneficiarios asistían a citas puntuales con horarios específicos para llevar un proceso y hacer que se les facilitara la asistencia, ya que estas personas tenían otro tipo de ocupaciones y a esto se les sumaba los seminarios que complementan el modulo.

La metodología de trabajo busca entonces que los beneficiarios tomen conciencia de la importancia y escasa diferenciación de sus productos.

Por medio de conceptos básicos de diseño encontrar elementos de identidad de producto, de marca y de su propio taller.

Hacer una identificación del mercado objetivo de cada uno de los beneficiarios.

Y con la aplicación de dichos conceptos de diseño desarrollar una línea de productos que este acorde con el mercado previamente identificado.

5. Ejecución

5.1. Actividad grupal teórica

Descripción: Durante las actividades grupales teóricas se realizaron seminarios sobre diferentes temáticas de gran interés para los beneficiarios y que sirvieron de introducción al tema de diseño que era en fuerte del estas capacitaciones.

Los contenidos de estos seminarios fueron:

- Desarrollo de líneas de productos
- Diseño aplicado a la artesanía
- Tendencias 2005 – 2006
- Teoría del color
- Componentes del producto artesanal

Objetivos: Brindar conceptos básicos en las diferentes temáticas de los seminarios, plantear inquietudes y expectativas para ser resueltas en el desarrollo del proyecto y de las asesorías como tal.

5.2. Asesorías de reconocimiento

Descripción: Busca identificar características del producto referente, hacer un reconocimiento de los procesos productivos y materiales empleados para la elaboración del producto.

Objetivos: Diagnosticar la situación actual del producto en cuanto a diseño, calidad y repuesta en el mercado.

5.3. Asesorías puntuales.

Descripción: Busca hacer un reconocimiento de línea de productos, del mercado, del usuario, de la competencia, manejo de identidad en el producto, mejoramiento de la calidad y desarrollo de nuevos productos.

Objetivos: Crear aprehensión y apropiación del manejo de conceptos de mercado, usuario, identidad, entre otros para la aplicación en el diseño, rediseño y mejora de los productos referentes.

5.4 De la idea al objeto

1. Diagnostico del la empresa o taller: 1 hora

2. Concientizacion de la importancia de generar identidad por medio de un tema especifico para trabajar durante el proceso ½ hora

3. Escogencia del tema e investigación básica sobre el mismo: ½ hora



en este caso se escogió la mariposa como fuente

4. Justificación: Por que escogió el tema, como se siente identificado con el, por que le llama la atención y como cree que pueda proyectarlo por medio de su oficio. ½ hora

5. Apertura de la bitácora como banco de diseños y forma de plasmar la información obtenida y el desarrollo de la misma : ½ hora

6. Análisis formal: por medio de las imágenes del tema escogido (Entre 6 y 7), el artesano debía dibujar de la forma mas literal posible el motivo con el fin de que haya una inmersión en las formas que componen su motivo. ½ hora

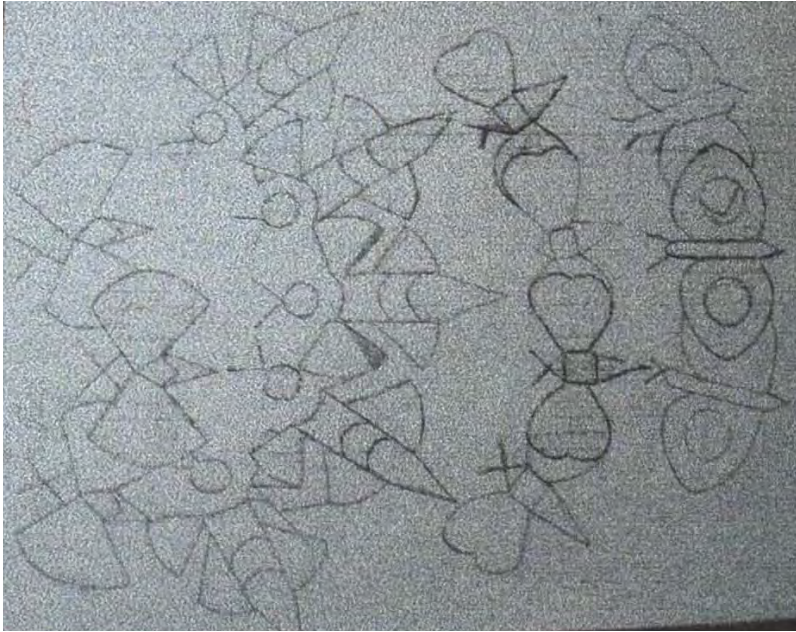

7. Simplificación: Por medio de la simplificación de formas , con líneas muy sencillas hacer una geometrización del motivo, analizando además de su forma exterior, su composición estructural. ½ hora

8. Abstracción: con el paso anterior plenamente desarrollado hacer unas nuevas interpretaciones de la forma de el motivo (como el artesano observa su entorno y lo reinterpreta). Es posible, hacer una profundización en este aspecto adicionando un despiece del motivo y desarrollando ejercicios similares pero con partes:
½ hora

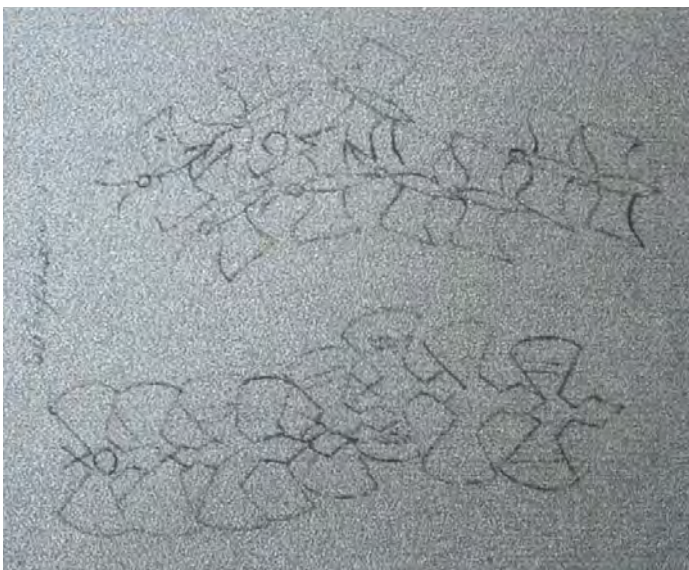

9. En busca del modulo: con el concepto claro, ya sea del despiece o de la estructura general, sumada a la interpretación del "diseñador" en este caso el

artesano, la idea es hallar el modulo que mas identidad genere sin perder el motivo inicial, es decir que de alguna manera no tan literal se pueda leer el origen o de donde parte todo el concepto:

10. Ejercicios básicos de modulación : por lo general se trabaja con Rotación, gradación, sobre posición y para la generación de contrastes "positivo y negativo":
1 hora

11. Con el trabajo de los módulos se pretende que el beneficiario los convine , de tal modo que genere un sinnúmero de posibilidades que puedan ser aplicadas a su oficio, en este caso la joyería y la bisutería: ½ hor

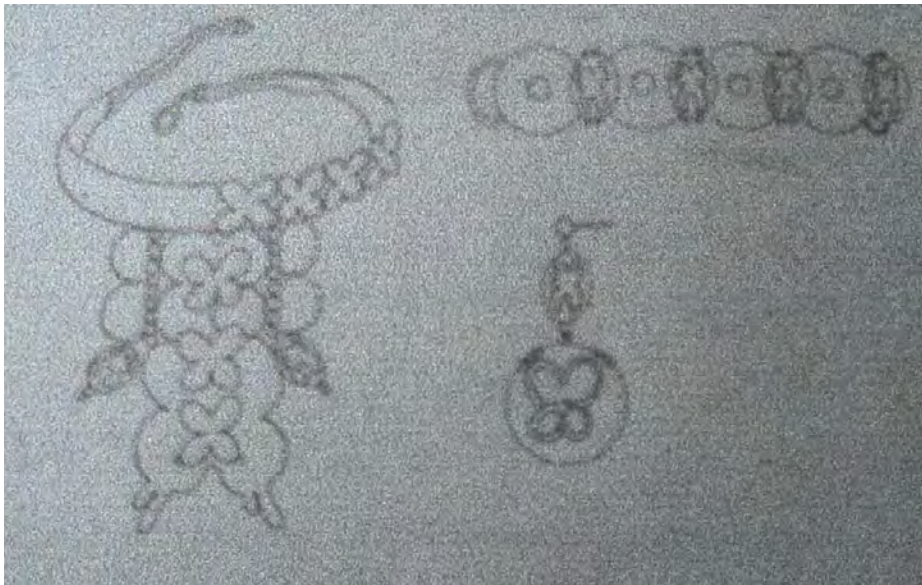

12. Se generan varias propuestas y se examinan las que mayores posibilidades tienen para su realización, en cuento a tecnica , color, y comercializacion

13. Cuando ya se tiene la definitiva se procede a sacar un estimativo de los materiales con su respectivo costo.

14. Realización de la lista de materiales teniendo en cuenta el presupuesto

15. Compra de materiales

16. Primera etapa de realización, donde se hacen los ajustes necesarios

17. Entrega de la propuesta o prototipo por parte del artesano al asesor.

TABLA 1. LISTADO DE BENEFICIARIOS INSCRITOS Y SU NIVEL DE PARTICIPACIÓN

Nº	Nombre	Apellidos	Oficio	Participacion
1	Lilia	Camacho Cardona	Bisutería	Beneficiarios que asistieron al proceso de capacitación, desarrollaron y entregaron prototipos finales
2	Maria	Cardenas Camelo	Bisutería	
3	Blanca	Bernal de Riaño	Bisutería	
4	Alejandrina	Riaño Bernal	Bisutería	
5	July Paola	Gomez R	Bisutería	
6	Elena	Obando Huertas	Bisutería	
7	Nubia Stella	Quecan M	Bisutería	
8	Mireya	Hernandez Sandoval	Bisutería	
9	Flor	Rodriguez de Cardenas	Bisutería	
10	Raquel	Tarazona	Joyería	
11	Nohora	Alvarez	Joyería	
12	Ana Lorena	Olivera	Joyería	

13	Irma	Rios Mendez	Joyería	Beneficiarios que asistieron al proceso de capacitación pero no hicieron entrega de prototipos finales
----	------	-------------	---------	--

18. Exhibición.



Collar



aretes

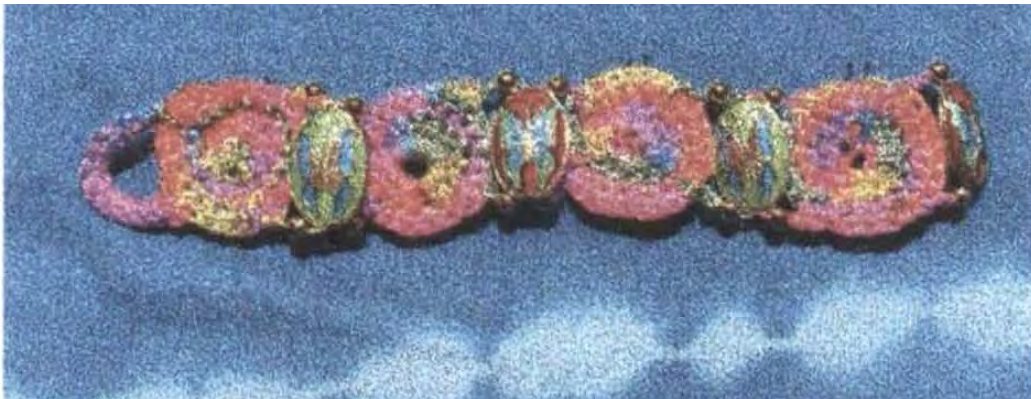

Pulsera

6. Logros e impacto

A través del proceso de capacitación y asistencia técnica en diseño a los beneficiarios de este proyecto se logran que el artesano y el productor de Joyería y bisutería de a localidad implementen conceptos básicos de diseño así como conceptos tales como moda o tendencias que mejoran el valor percibido del producto y permitir mejorar la comercialización del mismo.

La dignificación del trabajo de los artesanos y productores de bisutería y joyería al tomar conciencia del valor cultural y humano de sus productos evidenciado en los comentarios de los mismos beneficiarios después de poner dichos productos en el mercado durante la muestra que tubo lugar en el salon de laos espejos en las instalaciones de Artesanias de Colombia.

Disminución de la reticencia o miedo al cambio que manifiestan los artesanos al inicio del proceso y que les permite contar con herramientas par transformar sus productos según las necesidades del mercado y los cambios que este tenga de ahora en adelante.

Reconocimiento de la actividad artesanal como un renglón productivo en la economía de las localidades.

Mejoramiento del ingreso, proporcional al tiempo de dedicación a la producción artesanal o a las manualidades.

7. Limitaciones y dificultades

El grupo de Joyería y bisutería se puede definir como un grupo característicamente heterogéneo esta característica fundamental representó dificultades en el desarrollo del proyecto.

Heterogéneo en cuanto a los diferentes oficios que componen el grupo y en el cual es importante hacer la diferenciación ente los que son artesanos y productores de arte manual, esta multiplicidad de oficios limita las posibilidades del trabajo en grupo y la retroalimentación entre compañeros de asesoría.

Heterogéneo en cuanto a los rangos de edad que maneja por que tal diferencia de edad genera diferentes percepciones de las asesorías y por lo mismo que en el grupo no avancen a la misma velocidad todos sus integrantes, dado que los beneficiarios de mayor edad son más reticentes al cambio y aceptan con menos agrado las sugerencias del asesor. Casualmente para este grupo las personas de joyería no superaban los 25 años en promedio, mientras que la población de bisutería su promedio oscilaba entre los 45 y 50 años

Las dificultades económicas que manifestaban los participantes es sin duda una de las grandes dificultades que se presentaron durante el desarrollo del proyecto ya que esto aumenta la inasistencia y en un caso particular la deserción. Sin embargo en este caso se notó un esfuerzo importante por parte de las beneficiarias pues de las 14 personas que se vincularon solo una no terminó con el proceso.

El miedo y celo a la copia o plagio durante el desarrollo del proyecto fue un problema difícil de superar y que de una u otra forma retrazo los avances en el desarrollo y entrega de los prototipos.

El retraso en la entrega de insumos y materias primas fue la dificultad más grande que hubo en cuanto a la elaboración y entrega de los prototipos.

En un caso particular se evidencio el poco dominio de la técnica presentado por uno de los artesanos lo que hace notar un problema en la selección de los beneficiarios.

8. Conclusiones y Recomendaciones

El porcentaje de retiros registrados por el grupo de artes manuales de la localidad del centro asesorado por la diseñadora Eduardo Gómez fue de 1 de 14 beneficiarios seleccionados.

Los resultados del proceso de capacitación fueron satisfactorios dado que el potencial creativo de los beneficiarios esta presente y se vio explotado al máximo durante el desarrollo de las asesorías.

El proceso no busca intervenir de forma arbitraria en las decisiones de los beneficiarios sobre su producto, la idea en realidad es hacer un acercamiento a los conceptos de diseño y que el artesano o productor de arte manual lo apropie y lo ponga en evidencia es sus procesos creativos.

Una de las sugerencias mas importantes para mejorar este tipo de procesos tiene que ver con la convocatoria delas personas que se beneficiaran con el programa, para el futuro, pues al parecer los beneficiarios que se matricularon para la participación en el proceso son las que siempre están pendientes de las actividades de la alcaldía , lo que da como resultado que los artesanos y personas mas calificadas no se enteren nunca de estos procesos, la sugenencia va encaminada a que se tenga en cuenta un presupuesto para la “publicidad “ de este tipo de eventos con el fin de beneficiar a los que verdaderamente le van a dar una aplicación empresarial.

Alejandrina Riaño



FINAL





Subgerencia de Desarrollo - Centro de Diseño para la Artesanía y las Pymes

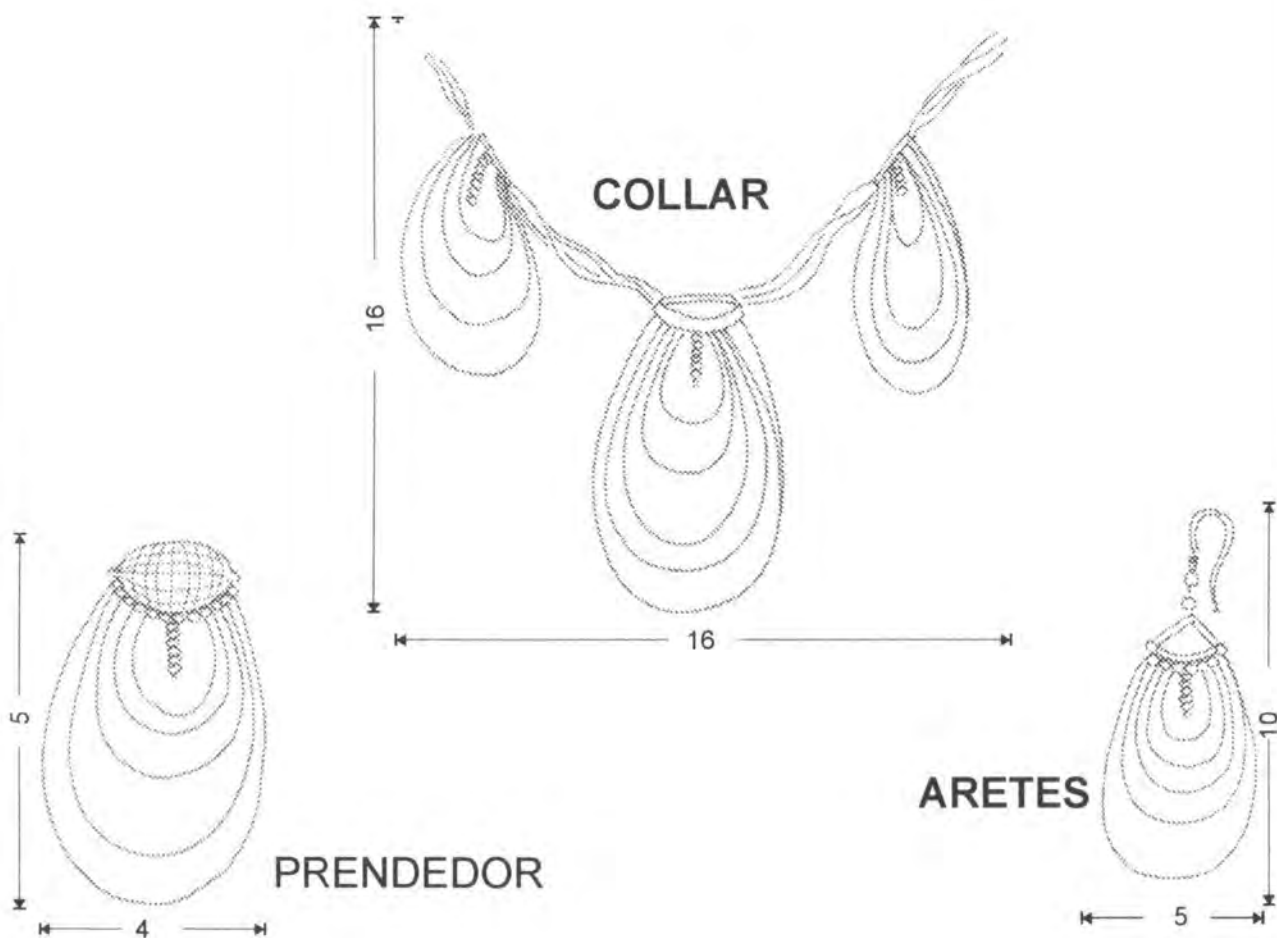

Pieza: prendedor, aretes y collar

Línea: Pavo real

ESC. (Cm): PL.

Nombre: Alejandrina Riaño

Referencia: N/A

Oficio: Bisutería

Materia Prima: Canutillos, mostacillas, herrajes

Técnica: Ensartado

Proceso de Producción: se ensartan los canutillo por el nylon, se forman las líneas, se amarra y se arma según el diseño

Observaciones: se trabajaron principalmente los modulos que la beneficiaria halló en el estudio de la cola del animal

Responsable: D.I Eduardo Gómez

Fecha: Octubre 2006

Referente(s)

Muestra Línea Empaque



FORMATO

**Ficha de
Dibujo y Planos
Técnicos**

CODIGO: FORASD 07

FECHA: 2006 10 04

VERSION: 1

Página 1 de 2



**ALCALDIA MAYOR
BOGOTÁ D.C.**
SECRETARÍA DE PLANEACIÓN
ACCIÓN COMUNITARIA

Subgerencia de Desarrollo - Centro de Diseño para la Artesanía y las Pymes

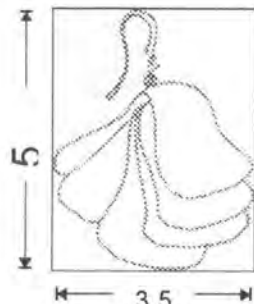

ARETE

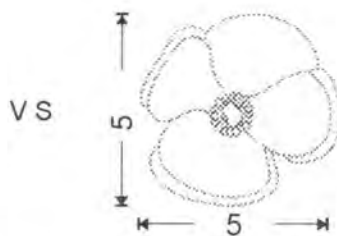

PRENDEDOR

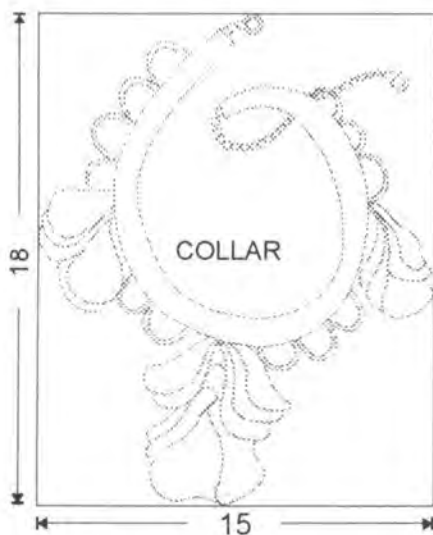
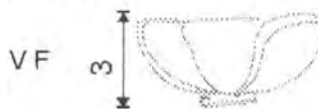

COLLAR

Pieza: Collar, prendedor y aretes

Línea: Violetas de los alpes

ESC. (Cm): PL.

Nombre: Blanca de Riño

Referencia: N/A

Oficio: Bisutería

Materia Prima: Módulos planos, plásticos y traslucidos , mostacillas y alambre

Técnica: Bisutería, ensartado y anudado

Proceso de Producción:

Se ensartan las mostacillas y el canutillo en el nylon, se dan las formas según el diseño, se ensartan los módulos de tal forma que simulen la caída de los pétalos

Observaciones: Es una señora a que se encuentra muy reacia al cambio en el proceso de diseño

Responsable: D.I Eduardo Gómez

Fecha: Octubre 2006

Referente(s)

Muestra Línea Empaque

Blanca Bernal de Riaño



REFERENTE



FINAL



Mireya Hernández



REFERENTE



FINAL

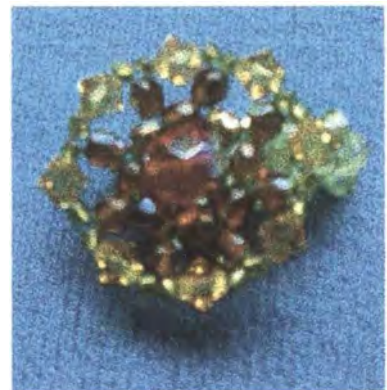



FORMATO
Ficha de Dibujo y Planos Técnicos

CODIGO: FORASD 07

FECHA: 2006 10 04

VERSION: 1

Página 1 de 2



Subgerencia de Desarrollo - Centro de Diseño para la Artesanía y las Pymes

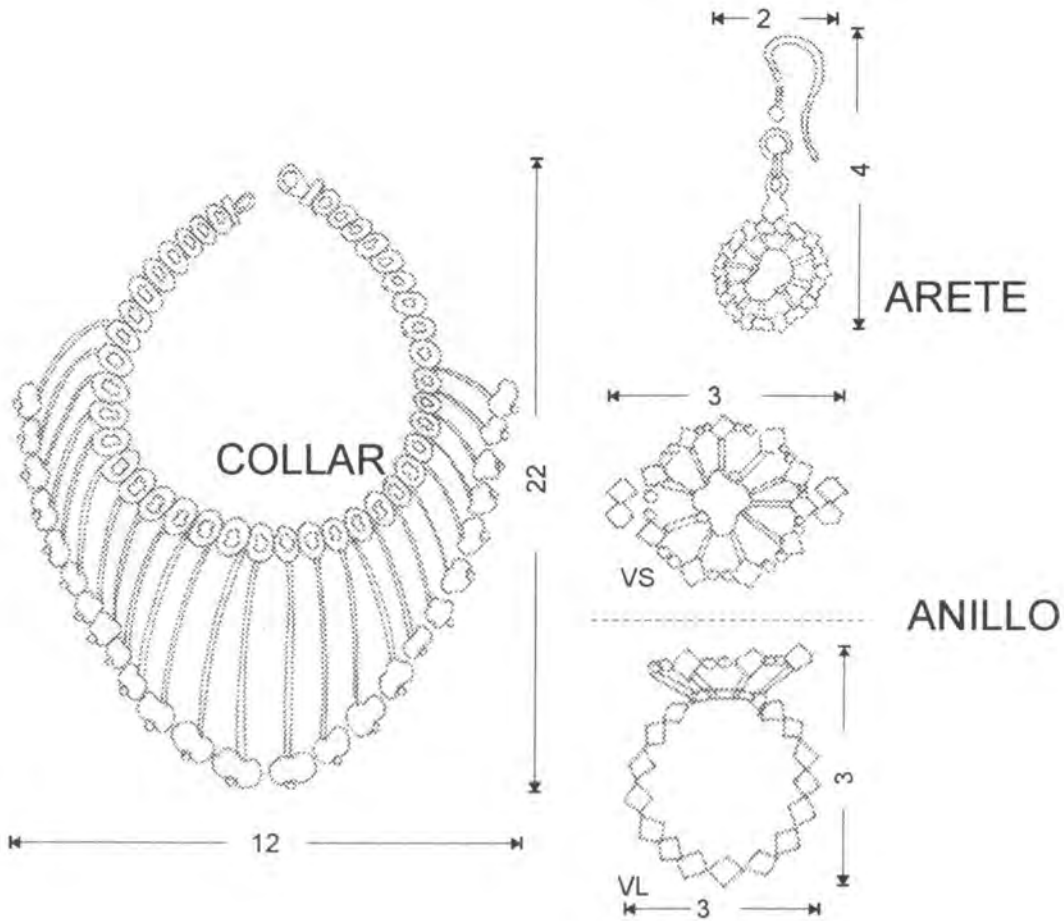

Pieza: Collar, aretes y anillo	Línea: Girasoles	ESC. (Cm): PL.
Nombre: Mireya Hernandez	Referencia: N/A	
Oficio: Bisutería	Materia Prima: Pedrería y cristales ensartadas con nylon	
Técnica: Argolla de 4		

Proceso de Producción: Se ensartan las piezas u se anuda el nylon deonde se requera, los remates se esconden con e fin de mejorar la apariencia de la propuesta

Observaciones: Esta es una de las técnicas que mejor manejava la artesana

Responsable: D.I Eduardo Gómez **Fecha:** Octubre 2006

Referente(s)

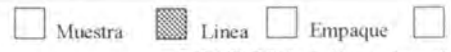

July Paola Gómez

REFERENTE



FINAL





FORMATO
Ficha de Dibujo y Planos Técnicos

CODIGO: FORASD 07

FECHA: 2006 10 04

VERSION: 1

Página 1 de 2



Subgerencia de Desarrollo - Centro de Diseño para la Artesanía y las Pymes

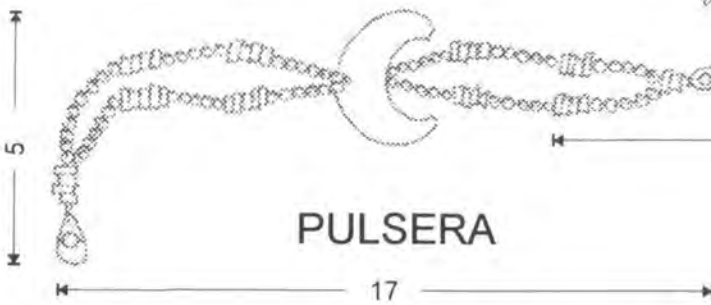
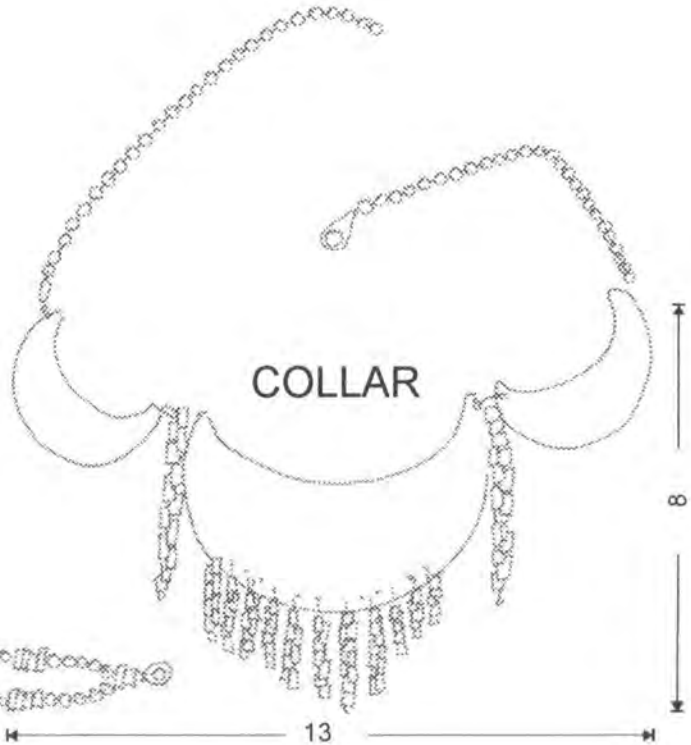

Pieza : Pulsera, collar y aretes	Línea: Satelital	ESC. (Cm): PL.
Nombre: J Paola Gómez	Referencia: N/A	
Oficio: Bisutería	Materia Prima: Cuero, piedra picada y alambre de alpaca	
Técnica: ensartado de piedras en alambre de alpaca y corte y perforación de cuero		

Proceso de Producción: Se corta, y se dobla el alambre luego en cada modulo se ensarta las piedras que se necesiten de acuerdo al diseño, al final se arman las partes.

Observaciones: la artesana entregó una propuesta en primer instancia para tubo que replantearla pues no cumplía con el proceso de diseño

Responsable: D.I Eduardo Gómez . **Fecha:** Octubre 2006

Referente(s)

- Muestra
 Línea
 Empaque

Nubia Estela Quecan

REFERENTE



FINAL





FORMATO
Ficha de Dibujo y Planos Técnicos

CODIGO: FORASD 07

FECHA: 2006 10 04

VERSION: 1

Página 1 de 2



Subgerencia de Desarrollo - Centro de Diseño para la Artesanía y las Pymes

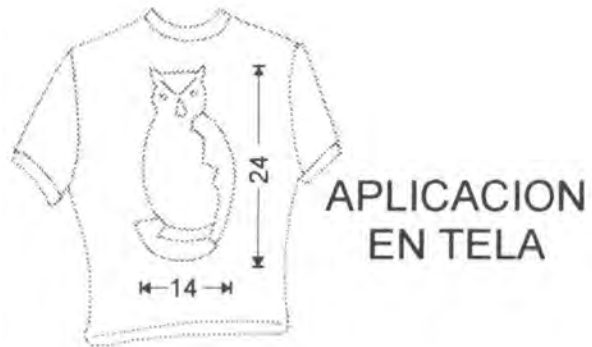
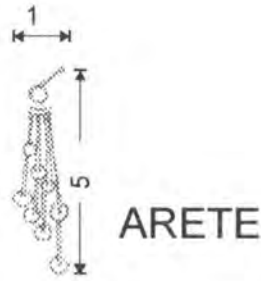

Pieza: aplicacion en tela (camiseta), artes y collar	Línea: Aves de la noche (El búho)	ESC. (Cm): PL.
Nombre: Nubia estrella Quecan	Referencia: N/A	
Oficio: Bisutería y aplicación en tela	Materia Prima: Lentejuelas, alambre de bronce y canutillos	
Técnica: bordado con nylon sobre tela, ensartado y doblado de alambre		

Proceso de Producción: se ensartan los canutillo, las mostacillas y los elementos de metal en alambre de bronce, luego se arma de acuerdo al diseño.

Observaciones: en el oficio de la bisutería la persona beneficiaria no poseía una capacitación su fuerte en realidad era la aplicación en tela, los objetos de bisutería fueron en una técnica improvisada
a

Responsable: D.I Eduardo Gómez .	Fecha: Octubre 2006
---	----------------------------

Referente(s) Muestra Línea Empaque

Maria Cárdenas

REFERENTE



FINAL





FORMATO
Ficha de Dibujo y Planos Técnicos

CODIGO: FORASD 07

FECHA: 2006 10 04

VERSION: 1

Página 1 de 2



Subgerencia de Desarrollo - Centro de Diseño para la Artesanía y las Pymes

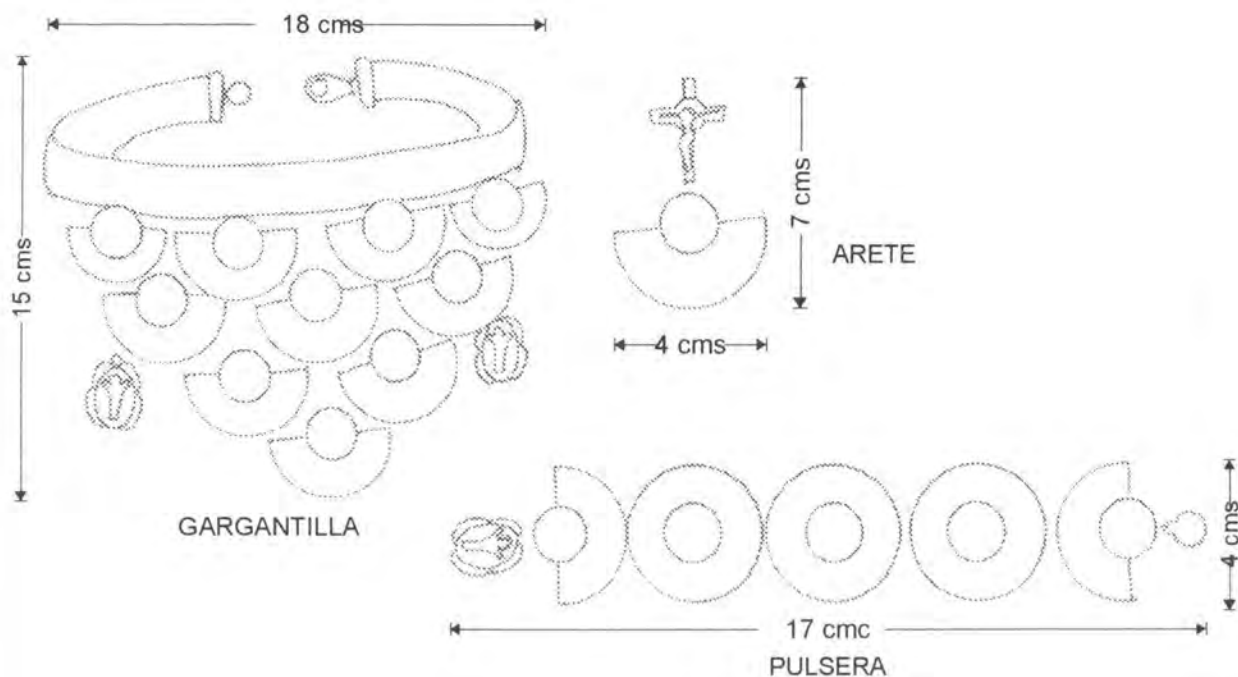

Pieza: Pulsera, aretes y gargantilla	Línea: La imagen del divino	ESC. (Cm): PL.
Nombre: Maria Cardenas	Referencia: N/A	
Oficio: Bisutería	Materia Prima: Canutillos, mostacillas , redondeles de nácar imagines)	
Técnica: ensartado y armado		

Proceso de Producción: Con la tecnica de esartado se van acomodando los elementos basicos de manera altermada, los nudos del mulon se quemam para realizar un buen rematye del trabajo adenas los redondeles en la parte posterior de las piezas son pegados con silicona

Observaciones: Para poder realizar este tipo de trabajo fue necesario un proceso de exploracion por parte de la artesana aplicabel a otro tipo de y generando nuevas posibilidades

Responsable: D. I Eduardo Gómez . **Fecha:** Octubre 2006

Referente(s)



Elena Obando



REFERENTE

FINAL





Subgerencia de Desarrollo - Centro de Diseño para la Artesanía y las Pymes

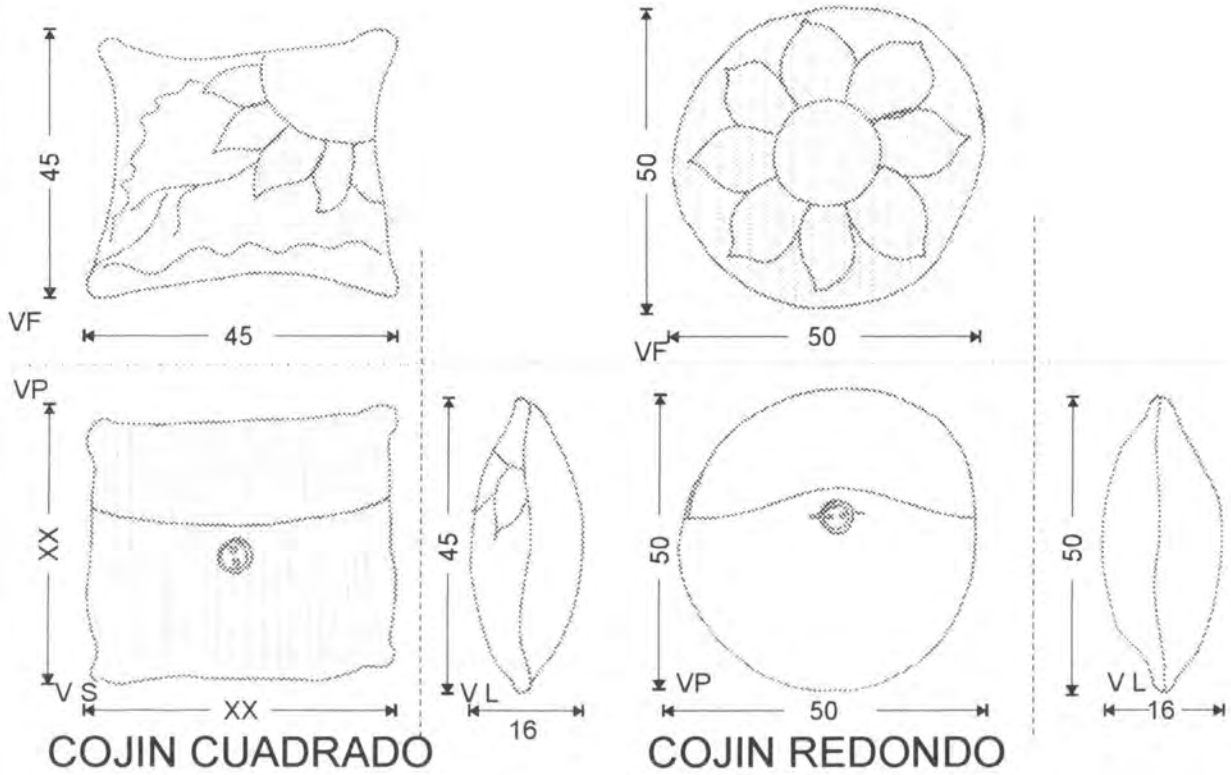

COJIN CUADRADO

COJIN REDONDO

Pieza: 2 cojines, (cuadrado y redondo)	Línea: Girasoles	ESC. (Cm): PL.
Nombre: Elena Obando	Referencia: N/A	
Oficio: Bisutería , aplicación en tela	Materia Prima: tela pana, y perlas sintéticas	
Técnica: bordado con perlas artificiales - confección		

Proceso de Producción: Se confecciona el cojín, luego por medio del bordado se aplican las perlas formando las figuras que se requieran

Observaciones: Aunque al principio se pensó en un aderezo en bisutería , al final esta aplicación fue cambiado por los 2 cojines como propuesta, manejando todo el proceso de diseño inicial

Responsable: D.I Eduardo Gómez	Fecha: Octubre 2006
---------------------------------------	----------------------------

Referente(s) Muestra Línea Empaque

Lilia Camacho

REFERENTE



FINAL





FORMATO

**Ficha de
Dibujo y Planos
Técnicos**

CODIGO: FORASD 07

FECHA: 2006 10 04

VERSION: 1

Página 1 de 2



**ALCALDIA MAYOR
BOGOTÁ D.C.**
SECRETARÍA DE ECONOMÍA Y
ACCIÓN COMERCIAL

Subgerencia de Desarrollo - Centro de Diseño para la Artesanía y las Pymes

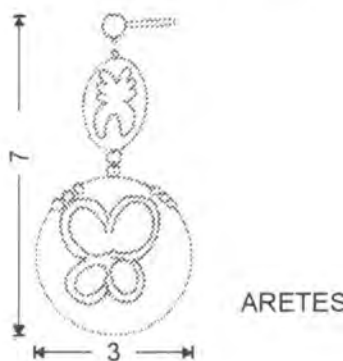
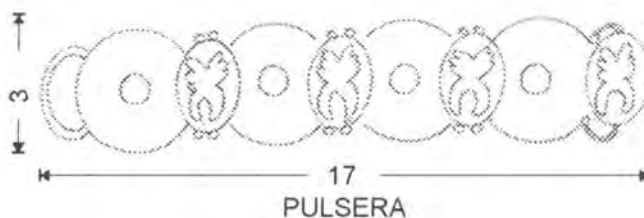
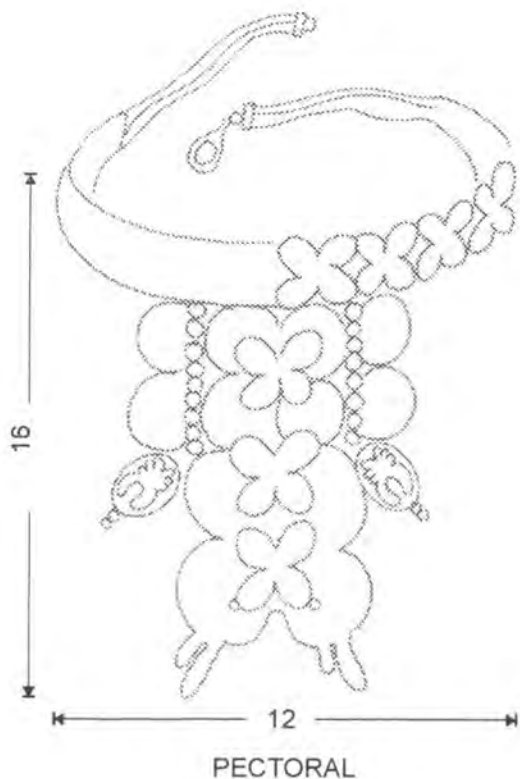

Pieza: Aretes, pectoral y pulsera	Línea: Mariposas colombianas	ESC. (Cm): PL.
Nombre: Lilia Camacho	Referencia: N/A	
Oficio: Joyería	Materia Prima: Hilos, perlas y adornos de mariposas	
Técnica: Bisutería con base de crochet		

Proceso de Producción: Se hace una base compleja con la técnica de crochet, se montan los módulos hechos en frivolidad, y por último se bordan los adornos con perlas y figuras

Observaciones: la técnica que más dominaba esta artesana era la del tejido en crochet, por eso se potencializó en su trabajo

Responsable: D.I Eduardo Gómez. **Fecha:** Octubre 2006

Referente(s) Muestra Línea Empaque

Flor de Cárdenas

REFERENTE



FINAL

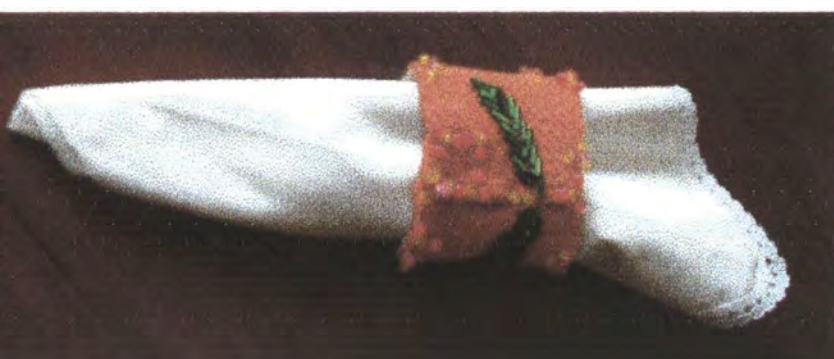



Subgerencia de Desarrollo - Centro de Diseño para la Artesanía y las Pymes

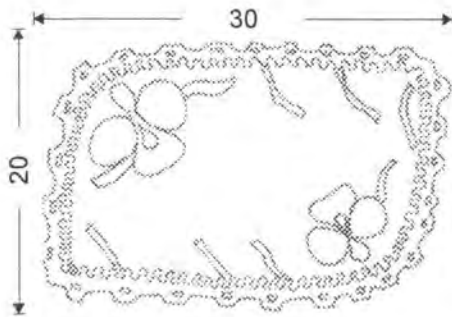

INDIVIDUAL

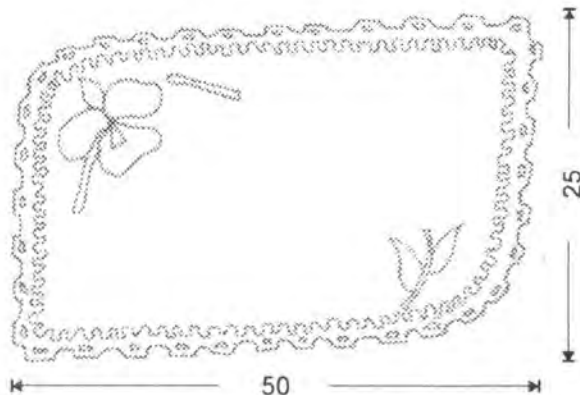

CENTRO DE MESA

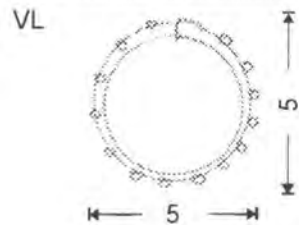
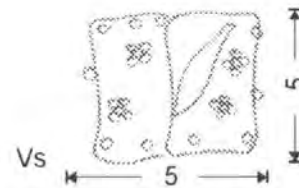

SERVILLETERO

Pieza: Centro de mesa, individual y servilletero	Línea: La Orquídea	ESC. (Cm): PL.
Nombre: Flor de Cárdenas	Referencia: N/A	
Oficio: Bisutería aplicada a objetos ornamentales	Materia Prima: Tela, canutillos y aplicación de mostacillas	
Técnica: confeccion y aplicación en tela popr medio de bordados		

Proceso de Producción: Se cortan las piezas de tela, se filetean y se adoman con la cinta. Luego por medio de las agujas mostacilleras se procede a hacer el bordado de las mostacillas y los canutillos

Observaciones: En un principio se palteó que fuera un juego o aderezo, al ver yanto de los mismo en el mercado la artesana decidió cambiar el producto, pero respetar el proceso de diseño

Responsable: D.I Eduardo Gómez .	Fecha: Octubre 2006
---	----------------------------

Referente(s)



Raquel Tarazona

REFERENTE



FINAL





Subgerencia de Desarrollo - Centro de Diseño para la Artesanía y las Pymes

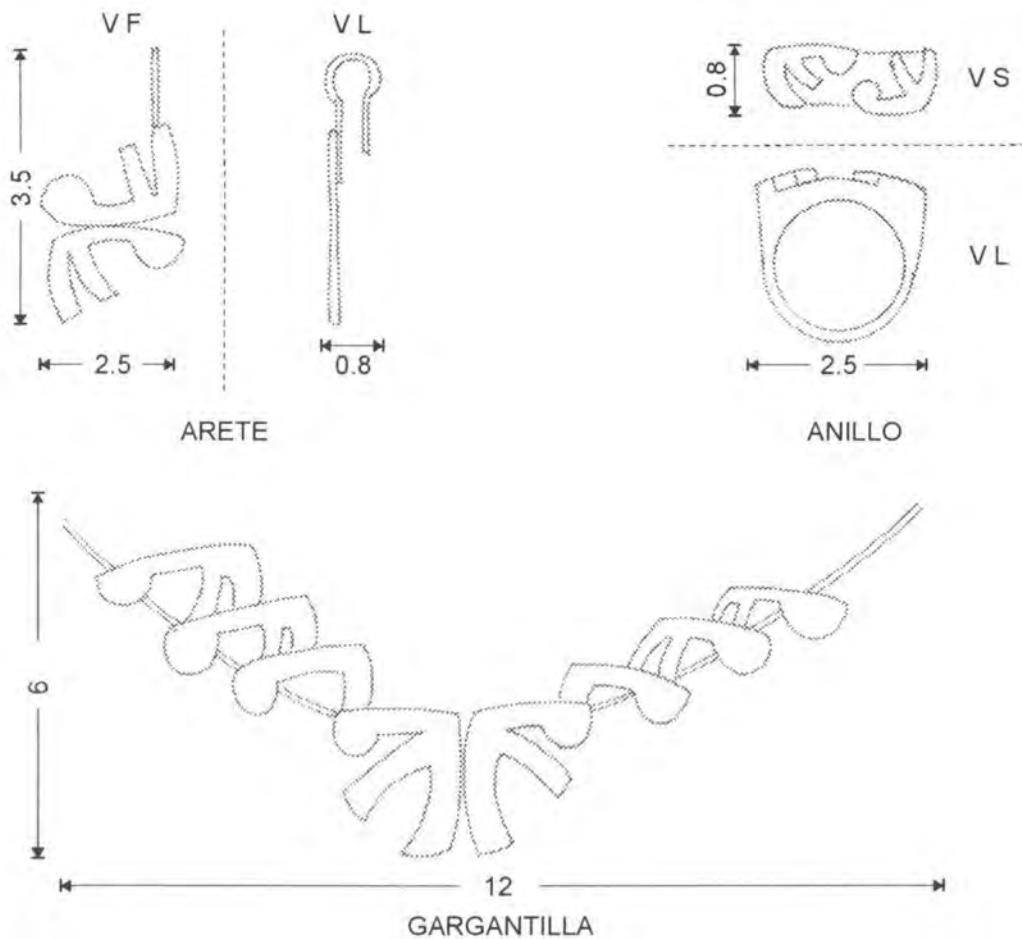

Pieza: Gargantilla, anillo y aretes	Línea: Gotas de agua en movimiento	ESC. (Cm): PL.
Nombre: Raquel Tarazona	Referencia: N/A	
Oficio: Joyería	Materia Prima: Plata 925 y guava	
Técnica: Calado y armado		

Proceso de Producción: Se cortan las laminas, por medio de la tecnica de calado, luego se arma con soldadura

Observaciones: La beneficiaria en este caso era una alumna recién egresada del Sena en joyería

Responsable: D.I Eduardo Gómez **Fecha:** Octubre 2006

Referente(s) Muestra Línea Empaque

Lorena Olivera



REFERENTE



FINAL





Subgerencia de Desarrollo - Centro de Diseño para la Artesanía y las Pymes

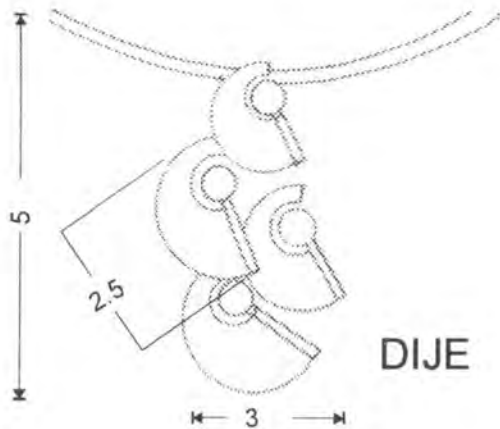

DIJE

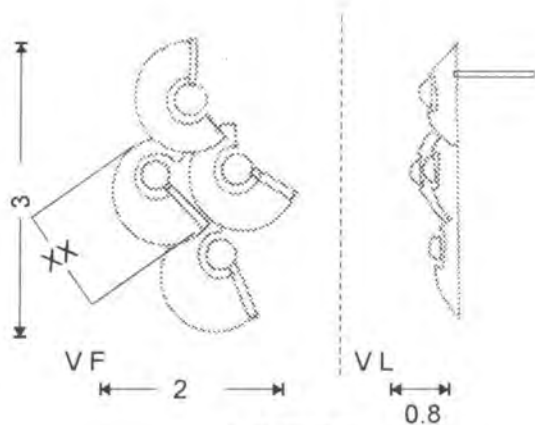

ARETE

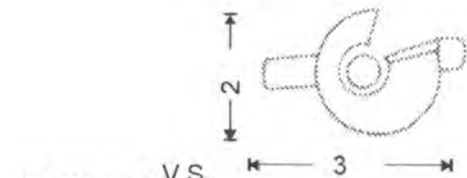

ANILLO VS

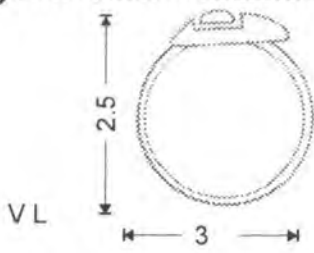

VL

Pieza: Anillo, aretes y dije	Línea: Biblioteca Virgilio Barco	ESC. (Cm): PL.
Nombre: Lorena Olivera	Referencia: N/A	
Oficio: Joyería	Materia Prima: Plata 925	
Técnica: Técnica		

Proceso de Producción: se calana las laminas, luego se embuten para darles volumen, se arman y por ultimo se ensambla

Observaciones: La persona que hizo el trabajo de joyería estaba recién egresada de la escuela.

Responsable: D.I Eduardo Gómez. **Fecha:** Octubre 2006

Referente(s) Muestra Línea Empaque

Norah Álvarez



REFERENTE

FINAL





FORMATO

**Ficha de
Dibujo y Planos
Técnicos**

CODIGO: FORASD 07

FECHA: 2006 10 04

VERSION: 1

Página 1 de 2



**ALCALDIA MAYOR
BOGOTÁ D.C.**
MUNICIPIO LIBERTAD PARA
LA ACCIÓN COMUNITARIA

Subgerencia de Desarrollo - Centro de Diseño para la Artesanía y las Pymes

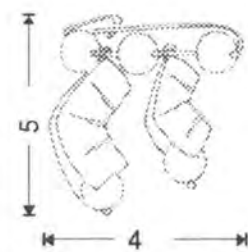

PRENDEDOR

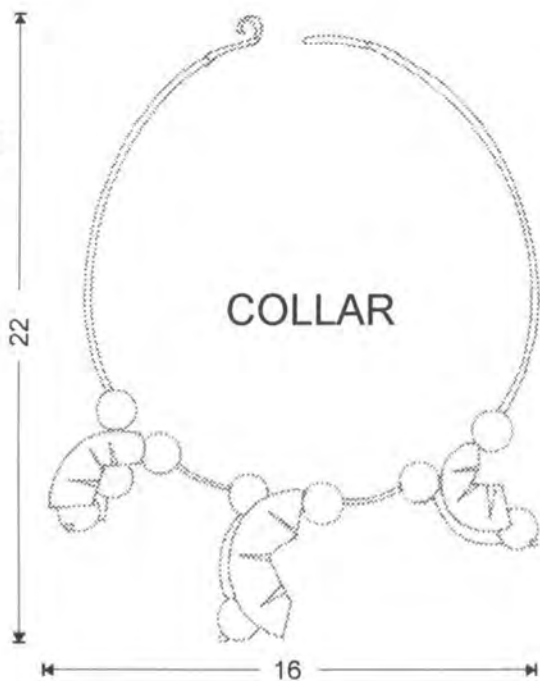

COLLAR

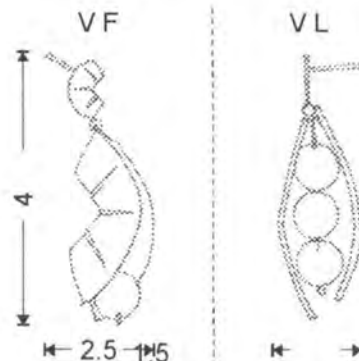

ARETE

Piezas : Gargantilla, prendedor y aretes

Línea: Planta de café

ESC. (Cm): PL.

Nombre: Norah Alvares

Referencia: N/A

Oficio: Joyería

Materia Prima: plata 925 y jaspe

Técnica: calado, embutido y ensartado

Proceso de Producción: Se calan los módulos que van a servir como "vainas " dentro de el diseño, se embuten para darles volumen y se burilan para generar las nervaduras de las hoja.

Observaciones: La beneficiaria estaba recién egresada de la escuela de joyería del Sena

Responsable: D.I Eduardo Gómez .

Fecha: Octubre 2006

Referente(s)

Muestra Línea Empaque