

	FORMATO Ficha de Producto	CODIGO: FORASD 08 FECHA: 2004 06 04		 
		VERSION: 1	Página 1 de 1	

Subgerencia de Desarrollo - Centro de Diseño para la Artesanía y las Pymes





Pieza: Servilletero	Artresano: Glenda Viloría
Nombre: Servilletero Cóncavo / Convexo	Grupo:
Oficio:	Departamento: Atlántico
Técnica: Varias	Ciudad:
Materia Prima Totumo	Localidad/vereda: Tubara
Certificado Hecho a Mano Si <input type="checkbox"/> No <input checked="" type="checkbox"/>	Resguardo:

Dimensiones Generales:		Producción mes: 300 unidades
Largo (cm) 5 cm	Diametro (cm) 2.8 cm	Precio en Bogotá: 3.700 pesos
Ancho (cm) 5 cm	Peso (gr) 7 gr	Unitario \$ 3.700 pesos
Alto (cm) 1.2 cm	Color	Por mayor \$ 3.500 pesos

Observaciones:

Responsable: D.I. Angela Carrillo G.	Fecha: Junio del 2005
---	------------------------------

Referente(s) Muestra Línea Empaque

	FORMATO Ficha de Producto	CODIGO: FORASD 08 FECHA: 2004 06 04		
		VERSION: 1	Página 1 de 1	

Subgerencia de Desarrollo - Centro de Diseño para la Artesanía y las Pymes





Pieza: Portavelas	Artresano: Oscar Mendoza
Nombre: Portavelas Cóncavo / Convexo	Grupo:
Oficio:	Departamento: Atlantico
Técnica: Varias	Ciudad:
Materia Prima Totumo	Localidad/vereda: Tubara
Certificado Hecho a Mano Si <input type="checkbox"/> No <input checked="" type="checkbox"/>	Resguardo:

Dimensiones Generales:		Produccion mes: 50 unidades
Largo (cm) 5 cm	Diametro (cm) 1.8 cm	Precio en Bogota: 11.500 pesos
Ancho (cm) 5.5 cm	Peso (gr) 41.3 gr	Unitario \$ 11.500 pesos
Alto (cm) 5.5 cm	Color	Por mayor \$ 10.500 pesos

Observaciones:

Responsable: D.I. Angela Carrillo G.	Fecha: Junio del 2005
---	------------------------------

Referente(s) Muestra Línea Empaque

	FORMATO Ficha de Producto	CODIGO: FORASD 08		 
		FECHA: 2004 06 04	VERSION: 1	

Subgerencia de Desarrollo - Centro de Diseño para la Artesanía y las Pymes





Pieza: Portavasos	Artresano: Oscar Mendoza
Nombre: Portavasos Cóncavo / Convexo	Grupo:
Oficio:	Departamento: Atlantico
Técnica: Varias	Ciudad:
Materia Prima Totumo	Localidad/vereda: Tubara
Certificado Hecho a Mano Si <input type="checkbox"/> No <input checked="" type="checkbox"/>	Resguardo:

Dimensiones Generales:		Produccion mes: 140 unidades
Largo (cm) 10.5 cm	Diametro (cm) 7.5 cm	Precio en Bogota: 6.500 pesos
Ancho (cm) 10.5 cm	Peso (gr) 26.3 gr	Unitario \$ 6.500 pesos
Alto (cm) 3 cm	Color	Por mayor \$ 6.000 pesos

Observaciones:

Responsable: D.I. Angela Carrillo G.	Fecha: Junio del 2005
---	------------------------------

Referente(s) Muestra Línea Empaque

	FORMATO Ficha de Producto	CODIGO: FORASD 08		 
		FECHA: 2004 06 04		
		VERSION: 1	Página 1 de 1	

Subgerencia de Desarrollo - Centro de Diseño para la Artesanía y las Pymes





Pieza: Portapasabocas	Artesano: Lourdes Corro
Nombre: Portapasabocas Cóncavo / Convexo	Grupo:
Oficio:	Departamento: Atlantico
Técnica: Varias	Ciudad:
Materia Prima Totumo	Localidad/vereda: Tubara
Certificado Hecho a Mano Si <input type="checkbox"/> No <input checked="" type="checkbox"/>	Resguardo:

Dimensiones Generales:		Produccion mes: 70 unidades
Largo (cm) 15 cm	Diametro (cm) 11 cm	Precio en Bogota: 14.500 pesos
Ancho (cm) 15 cm	Peso (gr) 154.4 gr	Unitario \$ 14.500 pesos
Alto (cm) 6 cm	Color	Por mayor \$ 13.000 pesos

Observaciones:

Responsable: D.I. Angela Carrillo G.	Fecha: Junio del 2005
---	------------------------------

Referente(s) Muestra Línea Empaque

	FORMATO Ficha de Producto	CODIGO: FORASD 08 FECHA: 2004 06 04		
		VERSION: 1	Página 1 de 1	

Subgerencia de Desarrollo - Centro de Diseño para la Artesanía y las Pymes





Pieza: Sal Pimentero	Artresano: Jorge Mario Mendoza
Nombre: Sal Pimentero Cóncavo / Convexo	Grupo:
Oficio:	Departamento: Atlantico
Técnica: Varias	Ciudad:
Materia Prima Totumo	Localidad/vereda: Tubara
Certificado Hecho a Mano Si <input type="checkbox"/> No <input checked="" type="checkbox"/>	Resguardo:

Dimensiones Generales:		Produccion mes: 90 unidades
Largo (cm) 13 cm	Diametro (cm) 3.5 cm	Precio en Bogota: 13.000 pesos
Ancho (cm) 12 cm	Peso (gr) 78.6 gr	Unitario \$ 13.000 pesos
Alto (cm) 4 cm	Color	Por mayor \$ 12.000 pesos

Observaciones:

Responsable: D.I. Angela Carrillo G.	Fecha: Junio del 2005
---	------------------------------

Referente(s) Muestra Línea Empaque

	FORMATO Ficha de Producto	CODIGO: FORASD 08		
		FECHA: 2004 06 04		
		VERSION: 1	Página 1 de 1	

Subgerencia de Desarrollo - Centro de Diseño para la Artesanía y las Pymes





Pieza: Florero	Artresano: Jorge Mario Mendoza
Nombre: Florero Complemento	Grupo:
Oficio:	Departamento: Atlantico
Tecnica: Varias	Ciudad:
Materia Prima Totumo	Localidad/vereda: Tubara
Certificado Hecho a Mano Si <input type="checkbox"/> No <input checked="" type="checkbox"/>	Resguardo:

Dimensiones Generales:		Produccion mes: 70 unidades
Largo (cm) 14 cm	Diametro (cm) 3 cm	Precio en Bogota: 20.500 pesos
Ancho (cm) 7 cm	Peso (gr) 160.5 gr	Unitario \$ 20.000 pesos
Alto (cm) 21 cm	Color	Por mayor \$ 18.500 pesos

Observaciones:

Responsable: D.I. Angela Carrillo G.	Fecha: Junio del 2005
---	------------------------------

Referente(s) Muestra Línea Empaque

	FORMATO Ficha de Producto	CODIGO: FORASD 08 FECHA: 2004 06 04		
		VERSION: 1	Página 1 de 1	

Subgerencia de Desarrollo - Centro de Diseño para la Artesanía y las Pymes





Pieza: Portalápices	Artresano: Lourdes Corro
Nombre: Portalápices Complemento	Grupo:
Oficio:	Departamento: Atlántico
Técnica: Varias	Ciudad:
Materia Prima: Totumo	Localidad/vereda: Tubara
Certificado Hecho a Mano: Si <input type="checkbox"/> No <input checked="" type="checkbox"/>	Resguardo:

Dimensiones Generales:		Producción mes: 100 unidades
Largo (cm): 11 cm	Diametro (cm): 4 X 3 cm	Precio en Bogotá: 10.600 pesos
Ancho (cm): 5.5 cm	Peso (gr): 53.5 gr	Unitario \$: 10.600 pesos
Alto (cm): 10.5 cm	Color:	Por mayor \$: 9.500 pesos

Observaciones:

Responsable: D.I. Angela Carrillo G. **Fecha:**

Referente(s) Muestra Línea Empaque

	FORMATO Ficha de Producto	CODIGO: FORASD 08 FECHA: 2004 06 04		 
		VERSION: 1	Página 1 de 1	

Subgerencia de Desarrollo - Centro de Diseño para la Artesanía y las Pymes





Pieza: Portarretratos	Artesano: Juan Meza
Nombre: Portarretratos Complemento	Grupo:
Oficio:	Departamento: Atlantico
Tecnica: Varias	Ciudad:
Materia Prima Totumo	Localidad/vereda: Tubara
Certificado Hecho a Mano Si <input type="checkbox"/> No <input checked="" type="checkbox"/>	Resguardo:

Dimensiones Generales:		Produccion mes: 120 unidades
Largo (cm) 15 cm	Diametro (cm) cm	Precio en Bogota: 14.500 pesos
Ancho (cm) 5 cm	Peso (gr) 42.7 gr	Unitario \$ 14.500 pesos
Alto (cm) 3.1 cm	Color	Por mayor \$ 13.000 pesos

Observaciones:

Responsable: D.I. Angela Carrillo G.	Fecha: Junio del 2005
---	------------------------------

Referente(s) Muestra Línea Empaque

	FORMATO Ficha de Producto	CODIGO: FORASD 08 FECHA: 2004 06 04		
		VERSION: 1	Página 1 de 1	

Subgerencia de Desarrollo - Centro de Diseño para la Artesanía y las Pymes





Pieza: Tarjetero	Artresano: Juan Meza
Nombre: Tarjetero Complemento	Grupo:
Oficio:	Departamento: Atlantico
Tecnica: Varias	Ciudad:
Materia Prima Totumo	Localidad/vereda: Tubara
Certificado Hecho a Mano Si <input type="checkbox"/> No <input checked="" type="checkbox"/>	Resguardo:

Dimensiones Generales:		Produccion mes: 120 unidades
Largo (cm) 11.0 cm	Diametro (cm) cm	Precio en Bogota: 8.000 pesos
Ancho (cm) 4 cm	Peso (gr) 21.4 gr	Unitario \$ 8.000 pesos
Alto (cm) 3 cm	Color	Por mayor \$ 7.500 pesos

Observaciones:

Responsable: D.I. Angela Carrillo G.	Fecha: Junio del 2005
---	------------------------------

Referente(s) Muestra Línea Empaque

	FORMATO Ficha de Producto	CODIGO: FORASD 08 FECHA: 2004 06 04		
		VERSION: 1	Página 1 de 1	

Subgerencia de Desarrollo - Centro de Diseño para la Artesanía y las Pymes



Pieza: Portaclips	Artresano: Juan Meza
Nombre: Portaclips Complemento	Grupo:
Oficio:	Departamento: Atlantico
Tecnica: Varias	Ciudad:
Materia Prima Totumo	Localidad/vereda: Tubara
Certificado Hecho a Mano Si <input type="checkbox"/> No <input checked="" type="checkbox"/>	Resguardo:

Dimensiones Generales:		Produccion mes: 120 unidades
Largo (cm) 16 cm	Diametro (cm) cm	Precio en Bogota: 8.500 pesos
Ancho (cm) 4 cm	Peso (gr) 44.4 gr	Unitario \$ 8.500 pesos
Alto (cm) 3 cm	Color	Por mayor \$ 8.000 pesos

Observaciones:

Responsable: D.I. Angela Carrillo G.	Fecha: Junio del 2005
---	------------------------------

Referente(s) Muestra Línea Empaque

Subgerencia de Desarrollo - Centro de Diseño para la Artesanía y las Pymes

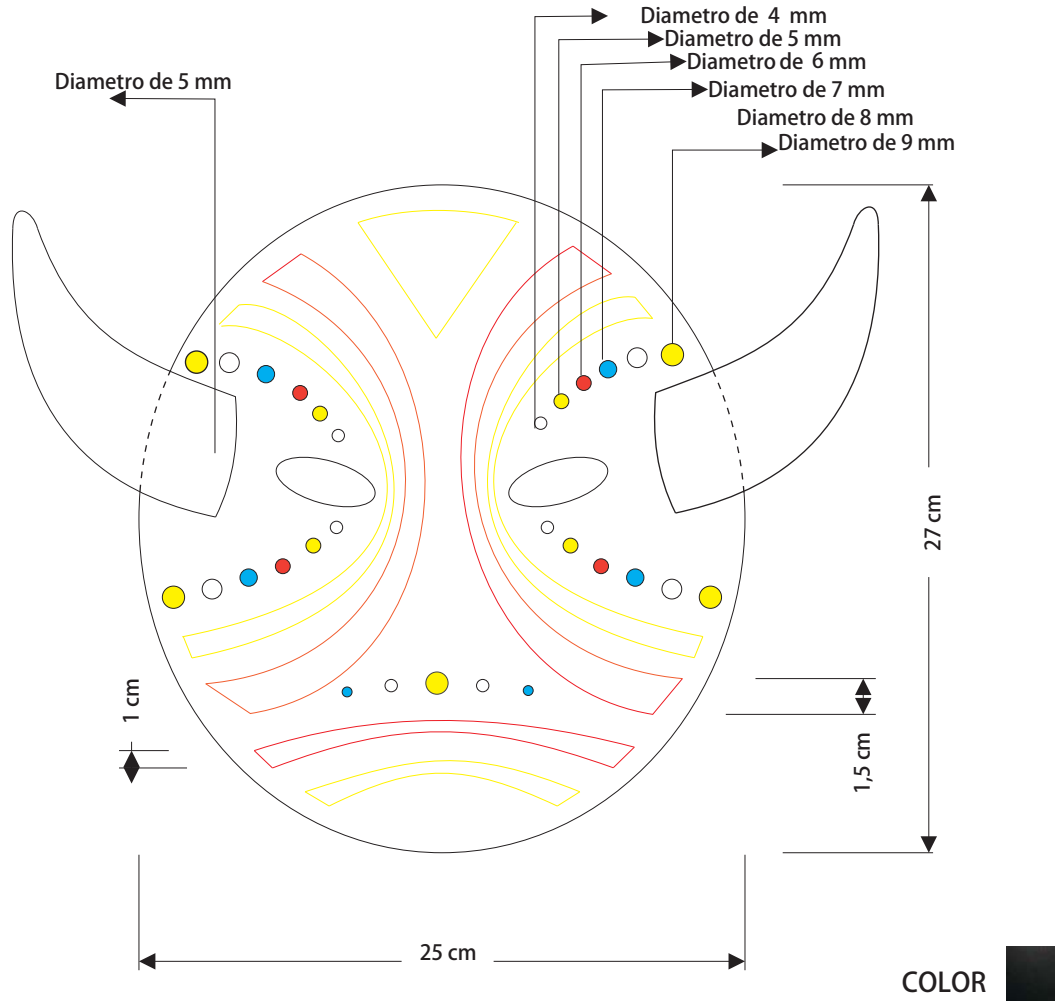

Pieza: Mascara	Línea: Piezas Decorativas	ESC. (Cm): 1:3 PL 1 de 1
Nombre: Mascara Canaval	Referencia: N.A	
Oficio:	Materia Prima: Totumo	
Técnica: Calado		

Proceso de Producción:
Lijar el totumo hasta liga 600 sin dejar poros.
Trazar ejes de simetria y trazar los segmentos a calar. Rectificar con limas bastarda o de joyero los cortes realizados.
Aplicar sellador lijando entre cada mano -de 2 a 3 manos-
Los cachos se introduce un segmento de madera en el contorno interior, para atornillarlo dentro del totumo
En la parte interior pegar los segmentos de tela de colores con boxer segun cada perforacion . Luego cubrir con tela satin rojo.

Observaciones:

Responsable: **D.I. Angela Carrillo Gamboa** Fecha: **Junio 2005**

Referente(s)

Muestra Línea Empaque



FORMATO
Ficha de Dibujo y Planos Técnicos

CODIGO: FORASD 07

FECHA: 2004 06 04

VERSION 1

Página 1 de 2



Subgerencia de Desarrollo - Centro de Diseño para la Artesanía y las Pymes

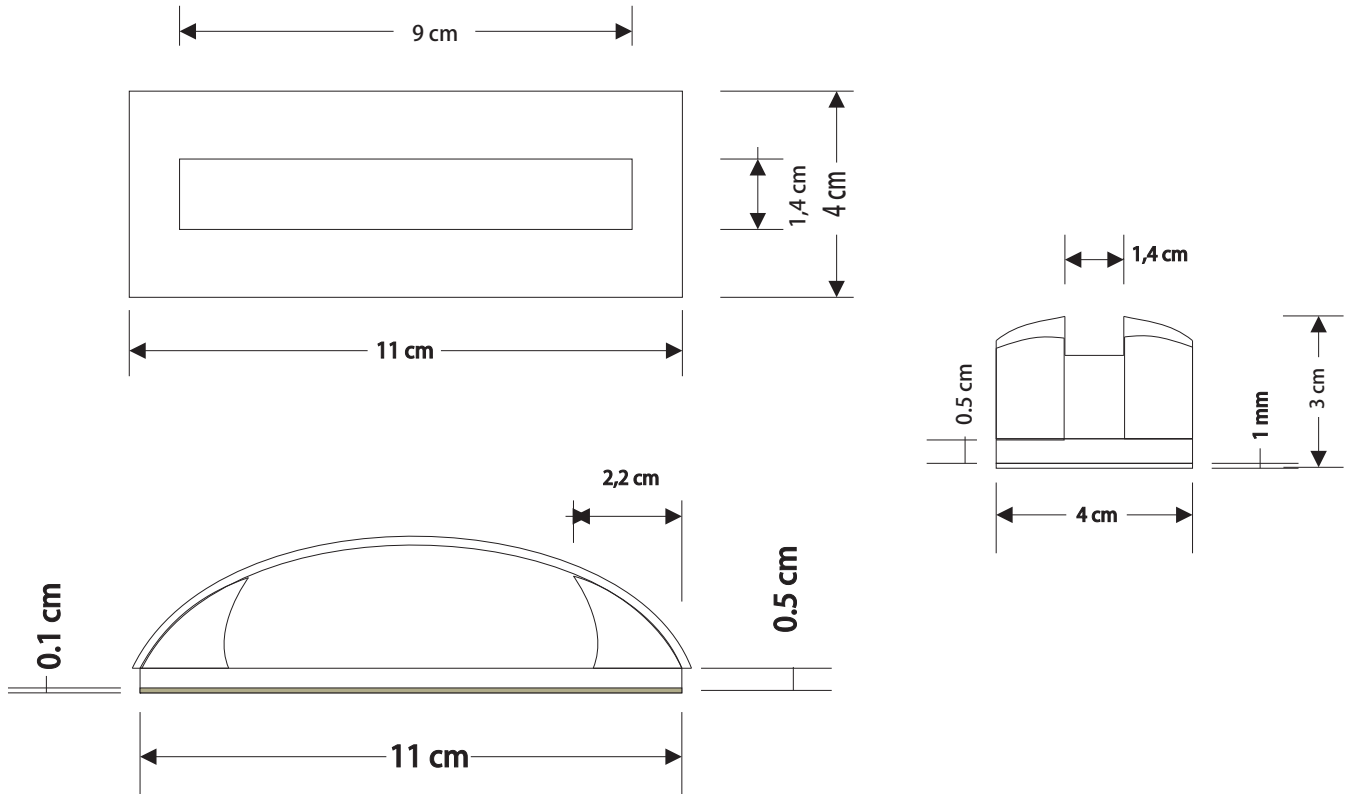

COLOR



Pieza: Tarjetero	Línea: Escritorio	ESC. (Cm): 1:1,5 PL. 1 de 1
Nombre: Tarjetero Complemento	Referencia:	
Oficio:	Materia Prima: Totumo	
Técnica: Varias		

Proceso de Producción:
Corte según patrón, rectificar cortes con limas bastardas.
Lijar hasta liga 600, aplicar de 2 a 3 manos de sellador con tinte para madera -mezclar tinte color miel mezclado con color café-lijar entre cada mano .Aplicar tinte diluido para emparejar color. Luego entregar segmento al carpintero para que elabore las bases en madera y acople. Pegar con sintesolda o resina poliéster. Lacar con aerosol de laca brillante transparente..
Ya terminado en parte inferior pegar con boxer una lamina de corcho de 1 mm

Responsable: **D.I. Angela Carrillo Gamboa** Fecha: **Junio 2005**

Observaciones:
Tener precaución con la absorción del totumo .
Rectificar medidas constantemente

Referente(s)

Muestra Línea Empaque



FORMATO
Ficha de Dibujo y Planos Técnicos

CODIGO: FORASD 07

FECHA: 2004 06 04

VERSION 1

Página 1 de 2



Subgerencia de Desarrollo - Centro de Diseño para la Artesanía y las Pymes

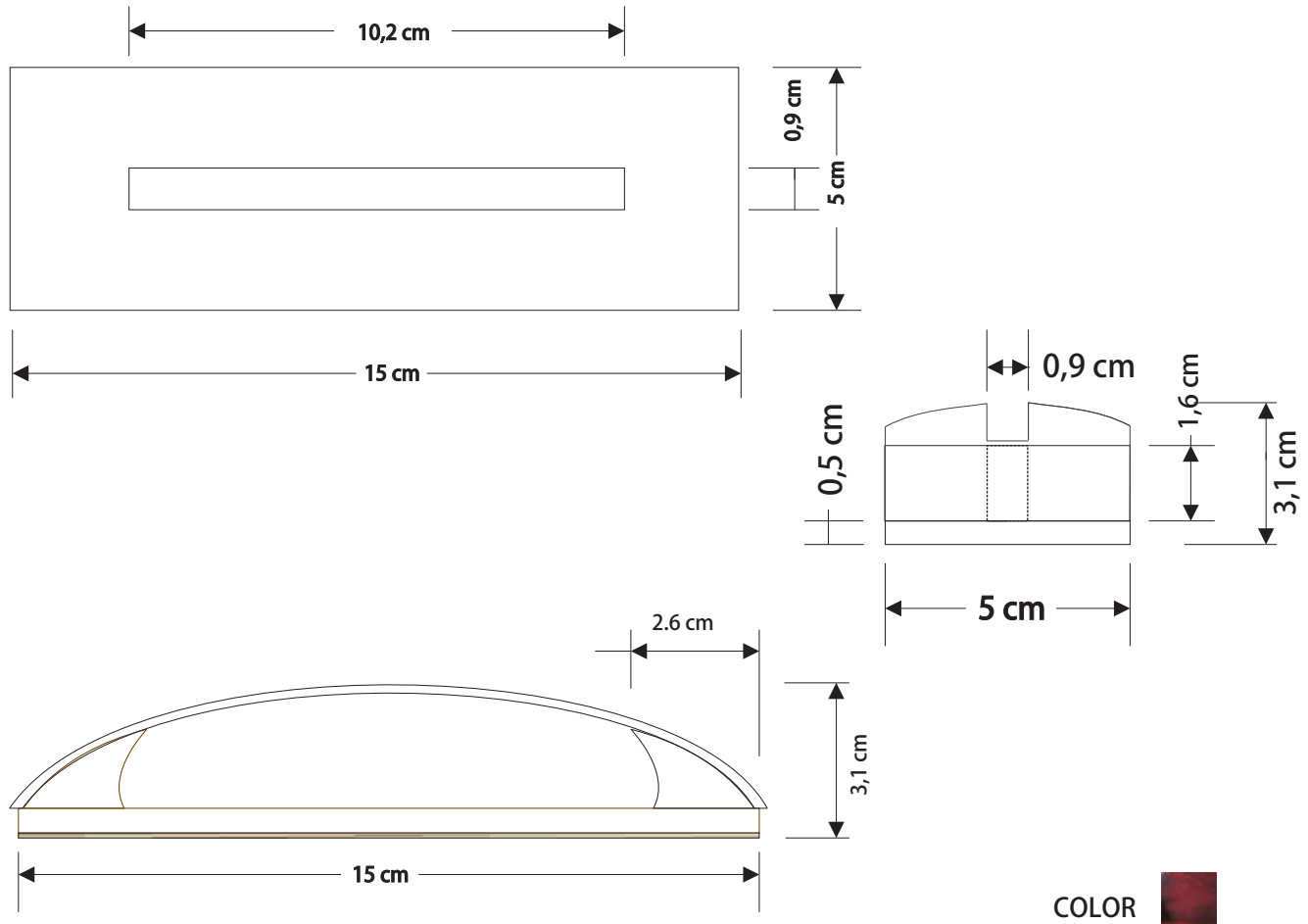

Pieza: Portarretratos .	Línea: Escritorio	ESC. (Cm): 1:1,5 PL. 1 de 1
Nombre: Portarretratos Complemento	Referencia:	
Oficio:	Materia Prima: Totumo	
Técnica: Varias		



Proceso de Producción:
Corte según patrón, rectificar cortes con limas bastardas.
Lijar hasta liga 600, aplicar de 2 a 3 manos de sellador con tinte para madera -mezclar tinte color miel mezclado con color café-lijar entre cada mano .Aplicar tinte diluido para emparejar color. Luego entregar segmento al carpintero para que elabore las bases en madera y acople. Pegar con sintesolda o resina poliéster. Lacar con aerosol de laca brillante transparente..
Ya terminado en parte inferior pegar con boxer una lamina de corcho de 1 mm

Responsable: **D.I. Angela Carrillo Gamboa** Fecha: **Junio 2005**

Observaciones:
Tener precaución con la absorción del totumo .
Rectificar medidas constantemente
Vidrio 10.2 cm X 18 Cm
4 mm de espesor
2 unidades

Referente(s)

Muestra Línea Empaque

	FORMATO	CODIGO: FORASD 07		 
	Ficha de Dibujo y Planos Técnicos	FECHA: 2004 06 04	VERSION 1	

Subgerencia de Desarrollo - Centro de Diseño para la Artesanía y las Pymes

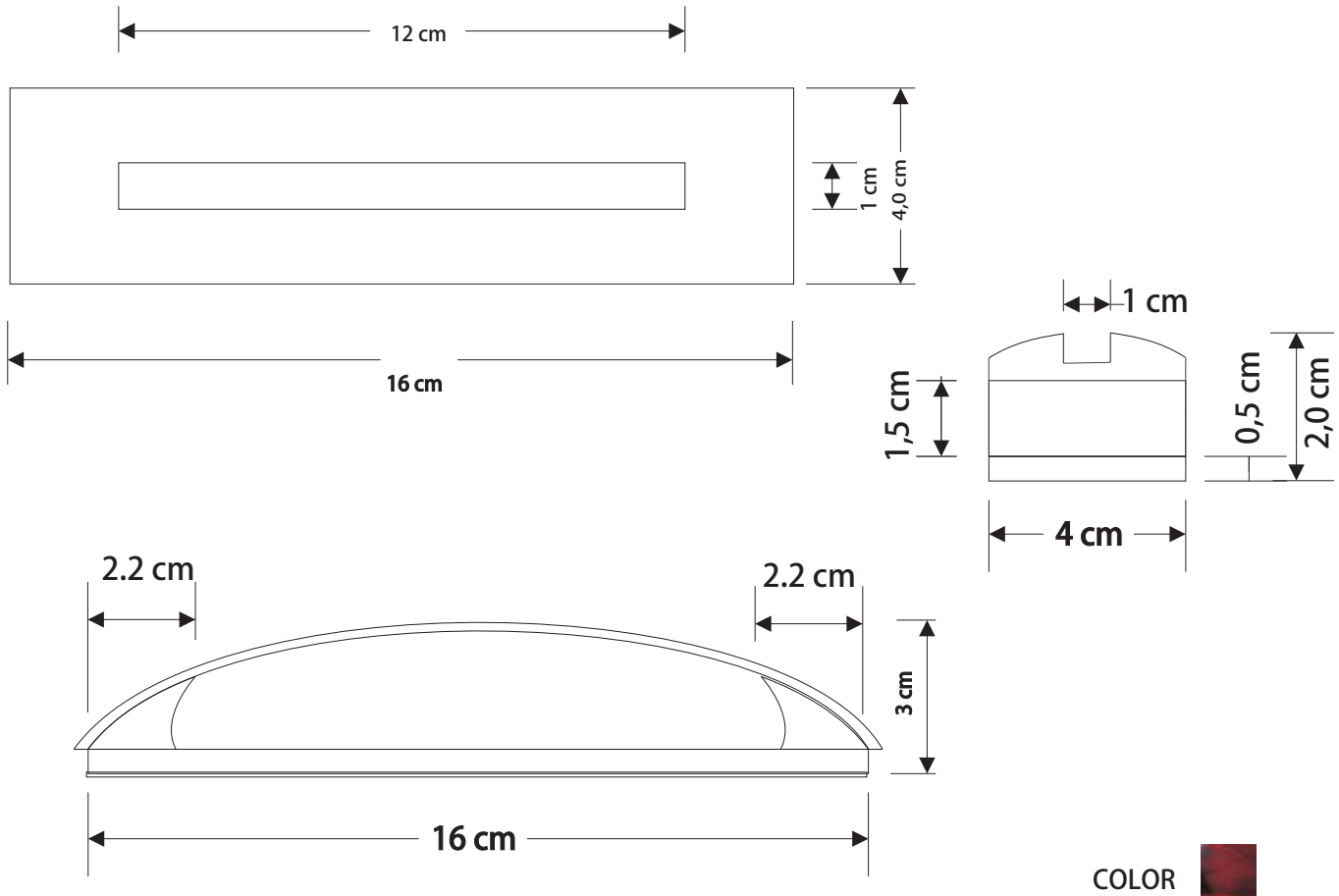

Pieza: Portaclips.	Línea: Escritorio	ESC. (Cm): 1:1,5 PL. 1 de 1
Nombre: Portaclips. Complemento	Referencia:	
Oficio:	Materia Prima: Totumo	
Técnica: Varias		

Proceso de Producción:

Corte según patrón, rectificar cortes con limas bastardas.

Lijar hasta lija 600, aplicar de 2 a 3 manos de sellador con tinte para madera -mezclar tinte color miel mezclado con color café- lijarse entre cada mano. Aplicar tinte diluido para emparejar color. Luego entregar segmento al carpintero para que elabore las bases en madera y acople. Pegar con sintesolda o resina poliéster. Lacar con aerosol de laca brillante transparente..

Ya terminado en parte inferior pegar con boxer una lamina de corcho de 1 mm

Responsable: **D.I. Angela Carrillo Gamboa** Fecha: **Junio 2005**



Observaciones:

Tener precaución con la absorción del totumo .

Rectificar medidas constantemente

Referente(s)

Muestra Línea Empaque

	FORMATO Ficha de Dibujo y Planos Técnicos	CODIGO: FORASD 07 FECHA: 2004 06 04		 
		VERSION 1	Página 1 de 2	

Subgerencia de Desarrollo - Centro de Diseño para la Artesanía y las Pymes

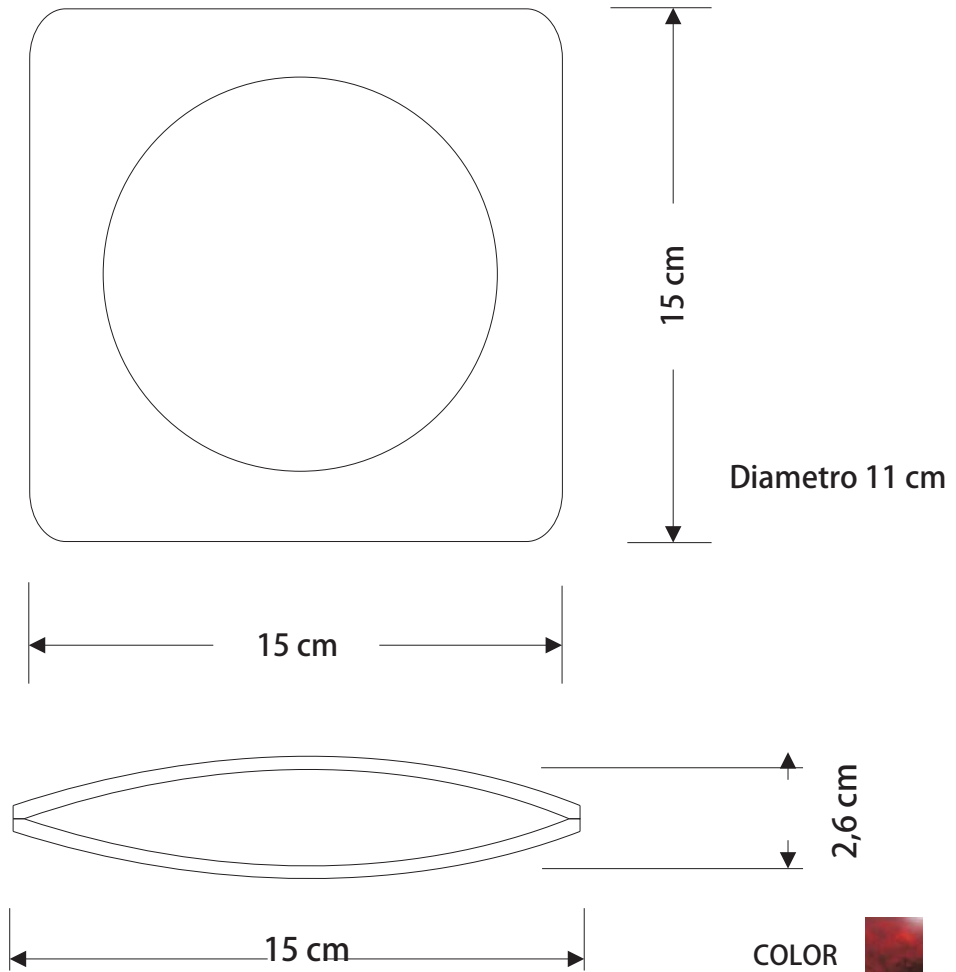

Pieza: Portapasabocas	Línea: Mesa	ESC. (Cm): 1:2 PL.1 de 2
Nombre: Portapasabocas Concavo Convexo	Referencia:	
Oficio:	Materia Prima: Totumo	
Técnica: Varias		



Proceso de Producción:
Corte según patrón, rectificar cortes con limas bastardas. Rectificar acoples y puntos de contacto entre las 2 piezas.
Lijar hasta liga 600, aplicar de 2 a 3 manos de sellador con tinte para madera -mezclar tinte color miel mezclado con color café -lijar entre cada mano . Aplicar tinte diluido para emparejar color. Pegar las piezas entre si con sintesolda o resina poli éster. Lacar con laca mate transparente en aerosol - De 2 a 3 manos - Coser con nylon las partes para asegurarlas

Observaciones:
Tener precaución con la absorción del totumo .
Rectificar medidas constantemente
Marcar piezas con lápiz , para mantener la coincidencia y la dirección del acople.

Responsable: **D.I. Angela Carrillo Gamboa** Fecha: **Junio 2005**

Referente(s)

- Muestra
 Línea
 Empaque

	FORMATO Ficha de Dibujo y Planos Técnicos	CODIGO: FORASD 07 FECHA: 2004 06 04		
		VERSION 1	Página 1 de 2	

Subgerencia de Desarrollo - Centro de Diseño para la Artesanía y las Pymes

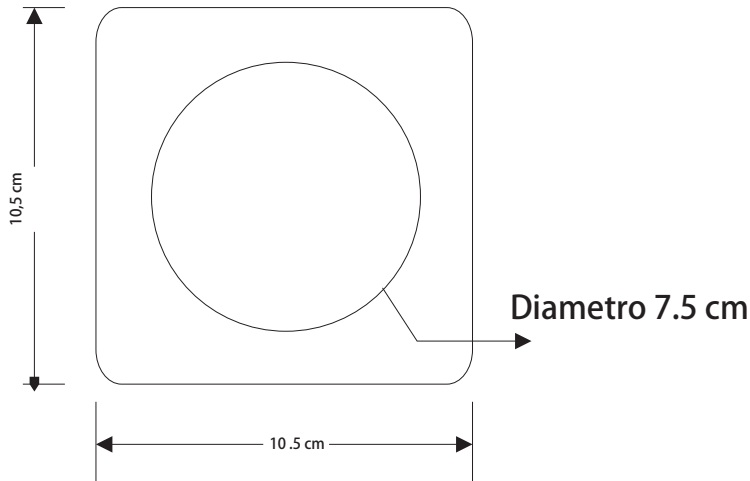

BASE EN MADERA DE PORTAVASOS

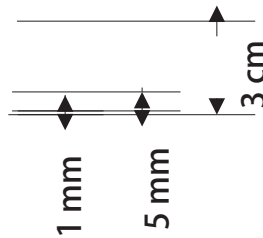
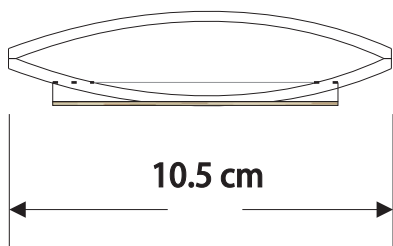
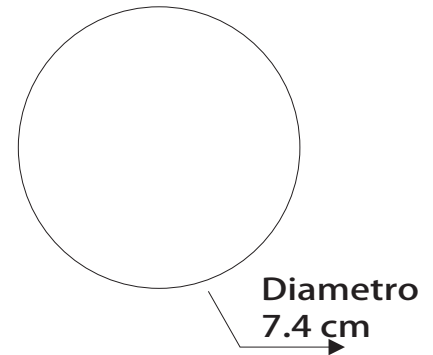

COLOR 

Pieza: Portavasos	Línea: Mesa	ESC. (Cm):1:2 PL.1 de 1
Nombre: Portavasos Concavo Convexo	Referencia:	
Oficio:	Materia Prima: Totumo	
Técnica: Varias		



Proceso de Producción:
Corte según patrón, rectificar cortes con limas bastardas. Rectificar acoples y puntos de contacto entre las 2 piezas.
Lijar hasta lija 600, aplicar de 2 a 3 manos de sellador con tinte para madera -mezclar tinte color miel con color café -
Lijar entre cada mano. Aplicar tinte diluido para emparejar color. Pegar las piezas entre si con sintesolda o resina poliéster.
Lacar con laca mate transparente en aerosol - De 2 a 3 manos -
Coser con nylon las partes para asegurarlas. En el corte circular del totumo acoplar e insertar las base circulares en madera.

Responsable: **D.I. Angela Carrillo Gamboa** Fecha: **Junio 2005**

Observaciones:
Tener precaución con la absorción del totumo.
Rectificar medidas constantemente
Marcar piezas con lápiz, para mantener la coincidencia y la dirección del acople.
Y por ultimo en la parte posterior de la base pegar corcho con Bó xer.

Referente(s)

Muestra Línea Empaque

	FORMATO Ficha de Dibujo y Planos Técnicos	CODIGO: FORASD 07 FECHA: 2004 06 04	 
		VERSION 1	Página 1 de 2

Subgerencia de Desarrollo - Centro de Diseño para la Artesanía y las Pymes

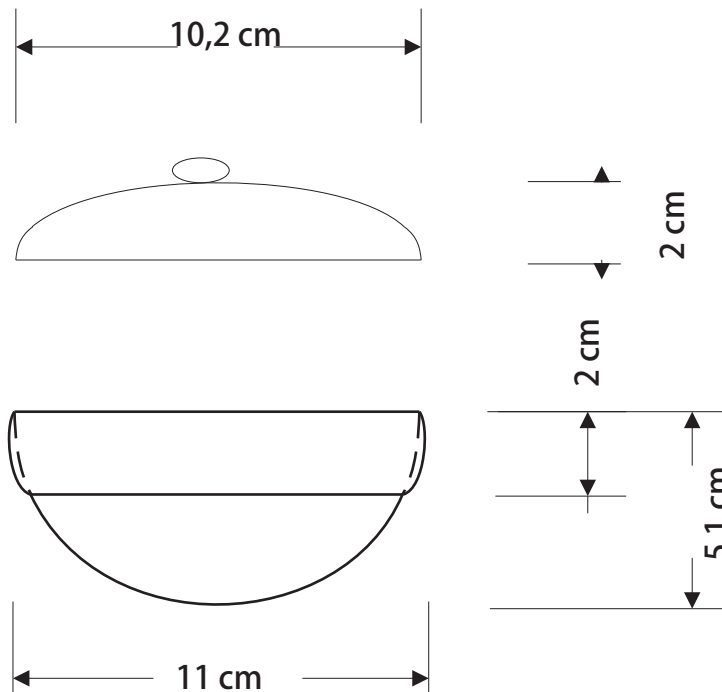

COLOR 

Pieza: Portapasabocas -Contenedor-	Línea: Mesa	ESC. (Cm): 1:2 PL. 2 de 2
Nombre: Portapasabocas Concavo Convexo	Referencia:	
Oficio:	Materia Prima: Totumo	
Técnica: Varias		

Proceso de Producción:

Adecuar un medio totumo con las dimensiones anotadas anteriormente o aceduar el diametro del soporte con el contenedor.

Verificar los puntos de contacto entre las 2 piezas. Eliminar las luces generadas en el diametro de la base del Porta pasabocas.

Lijar hasta liga 600, aplicar de 2 a 3 manos de sellador con tinte para madera -mezclar tinte color miel -mezclado con color café -lijar entre cada mano -hasta liga 600 Pegar el contenedor y el reborde con sintesolda en la parte exterior , eliminar excesos.

Con diluyente .Lacar con laca mate transparente en aerosol -

Responsable: **D.I. Angela Carrillo Gamboa** Fecha: **Junio 2005**

Observaciones:

Tener precaución con la absorción del totumo .

Rectificar medidas constantemente

El reborde utilizado en el contenedor lacarlo con Laca transparente brillante, para generar contraste con el lacado mate del total del contenedor.

Como manija utilizar una semilla.

Referente(s)

Muestra Línea Empaque



FORMATO
Ficha de Dibujo y Planos Técnicos

CODIGO: FORASD 07

FECHA: 2004 06 04

VERSION 1

Página 1 de 2



Subgerencia de Desarrollo - Centro de Diseño para la Artesanía y las Pymes

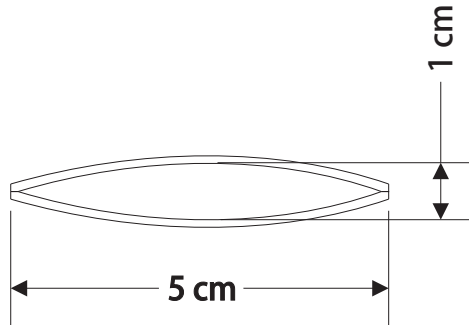

Diametro 2.8 cm

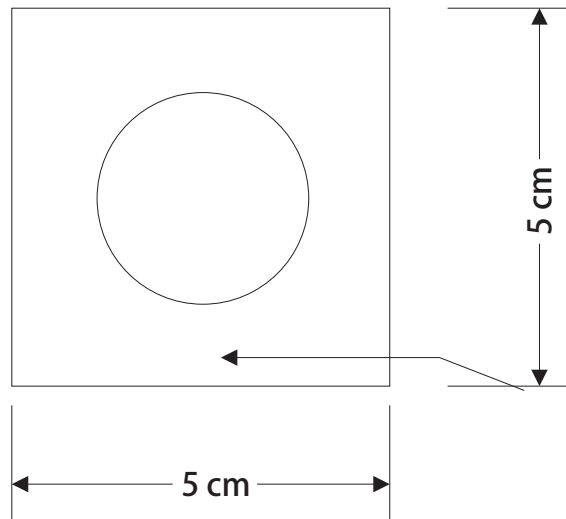

COLOR



Pieza: Servilletero	Línea: Mesa	ESC. (Cm): 1:1	PL 1.
Nombre: Servilletero Cóncavo Convexo	Referencia:		
Oficio:	Materia Prima: Totumo		
Técnica: Varias			

Proceso de Producción:
Corte según un patrón, rectificar cortes con limas bastardas. Rectificar acoples y puntos de contacto entre las 2 piezas.
Lijar hasta liga 600, aplicar de 2 a 3 manos de sellador con tinte para madera -mezclar tinte color miel mezclado con color café -lijar entre cada mano . Aplicar tinte diluido para emparejar color. Pegar las piezas entre si con sintesolda o resina poli é ster. Lacar con laca mate transparente en aerosol - De 2 a 3 manos - Coser con nylon las partes para asegurarlas

Observaciones:
Tener precaución con la absorción del totumo .
Rectificar medidas constantemente
Marcar piezas con lápiz , para mantener la coincidencia y la dirección del acople.

Responsable: **D.I. Angela Carrillo Gamboa** Fecha: **Junio 2005**

Referente(s)

Muestra Línea Empaque



FORMATO
Ficha de Dibujo y Planos Técnicos

CODIGO: FORASD 07

FECHA: 2004 06 04

VERSION 1

Página 1 de 2



Subgerencia de Desarrollo - Centro de Diseño para la Artesanía y las Pymes

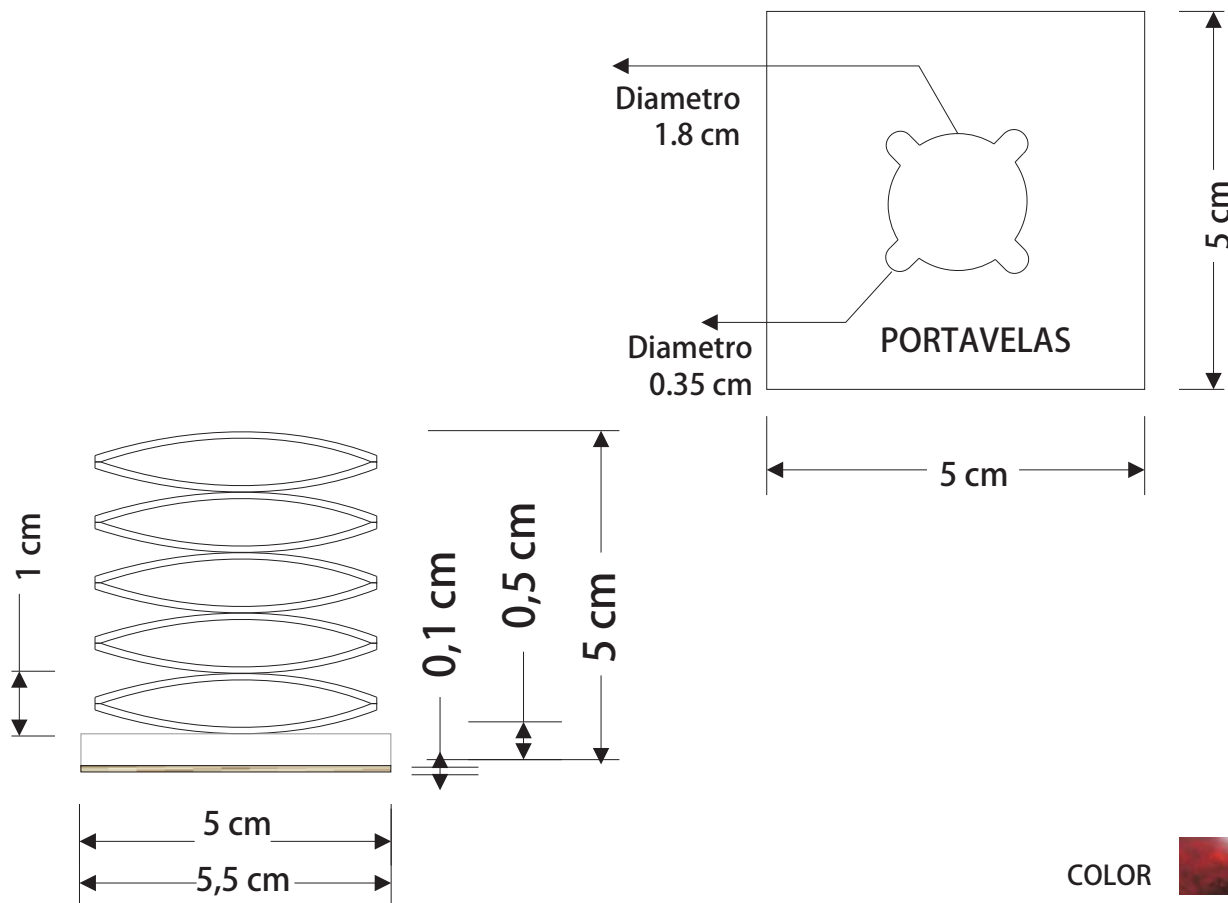

COLOR



Pieza: Portavelas	Línea: Mesa	ESC. (Cm):1:1.25 P11 de 1.
Nombre: Portavelas Cóncavo Convexo	Referencia:	
Oficio:	Materia Prima: Totumo	
Técnica: Varias		



Proceso de Producción:
Corte según patrón, rectificar cortes con limas bastardas. Rectificar acoples y puntos de contacto entre las 2 piezas.
Lijar hasta lija 600, aplicar de 2 a 3 manos de sellador con tinte para madera -mezclar tinte color miel mezclado con color café -lijar entre cada mano. Aplicar tinte diluido para emparejar color. Pegar las piezas entre si con sintesolda o resina poliéster.
Lacar con laca mate transparente en aerosol -De 2 a 3 manos-
Coser con nylon las partes para asegurarlas -Y por ultimo pegar la seriacion de módulos verticales y pegar corcho en la base.

Responsable: **D.I. Angela Carrillo Gamboa** Fecha: **Junio 2005**

Observaciones:
Tener precaución con la absorción del totumo.
Rectificar medidas constantemente
Marcar piezas con lápiz, para mantener la coincidencia y la dirección del acople.

Referente(s)

Muestra Línea Empaque

	FORMATO Ficha de Dibujo y Planos Técnicos	CODIGO: FORASD 07 FECHA: 2004 06 04		
		VERSION 1	Página 1 de 2	

Subgerencia de Desarrollo - Centro de Diseño para la Artesanía y las Pymes

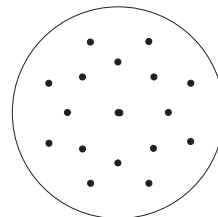
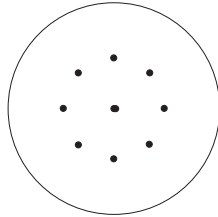

Diametro 3,5 cm

Sal

Pimienta

Diametro 3,5 cm

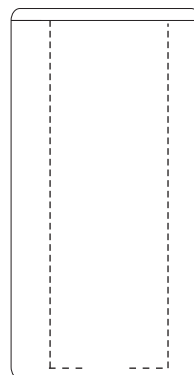
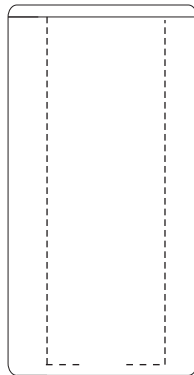

COLOR



Pieza: Sal Pimentero	Línea: Mesa	ESC. (Cm):1:125	PL 3 de3
Nombre: Sal Pimentero C ó ncavo Convexo	Referencia:		
Oficio:	Materia Prima: Totumo		
Técnica: Varias			

Proceso de Producción:
Entregar medidas al carpintero, el cilindro deben ir con una perforación interna .En la parte superior utilizar segmento circular del mismo di á metro de Totumo y perforar ,para la salida de los condimentos.

Observaciones:
Carpintero:
Angel Merlano (Tubara)

Responsable: **D.I. Angela Carrillo Gamboa** Fecha: **Junio 2005**

Referente(s)

- Muestra
 Línea
 Empaque



FORMATO
Ficha de Dibujo y Planos Técnicos

CODIGO: FORASD 07

FECHA: 2004 06 04

VERSION 1

Página 1 de 2



Subgerencia de Desarrollo - Centro de Diseño para la Artesanía y las Pymes

BASE SALPIMENTERO Espesor de 3 mm

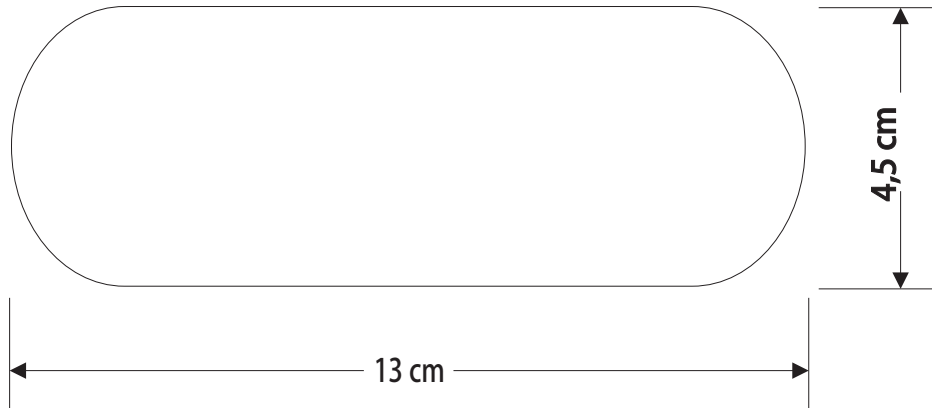

BASECON PERFORACION Espesor de 3 mm

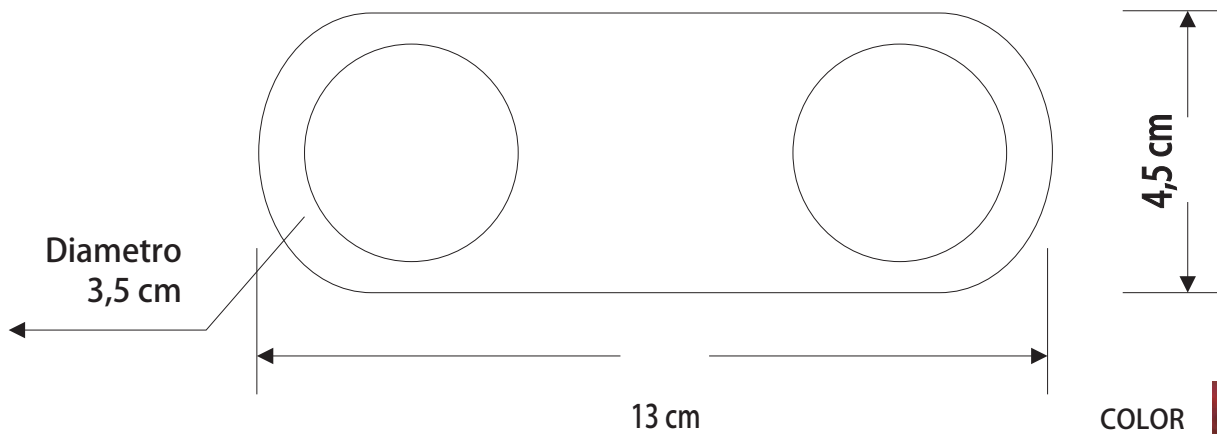

COLOR 

Pieza: Sal Pimentero	Línea: Mesa	ESC. (Cm):1:125 PL.2 de3
Nombre: Sal Pimentero Cóncavo Convexo	Referencia:	
Oficio:	Materia Prima: Totumo	
Técnica: Varias		

Proceso de Producción:
Corte según patrón, entregado al carpintero, Ya que el taller de carpintero Angel Merlano no cuenta con broca de pala, y las perforación no es completa, Se segmentó la base en dos, donde una ellas va las perforaciones y la otra no. El pegamento ha utilizar para los dos segmentos de madera debe ser Colbon.

Observaciones:
Los acabados finales de la madera los realizaron los artesanos. Los mismos tintes utilizados en el Totumo, los aplicaron a la madera, para mantener la misma tonalidad

Responsable: **D.I. Angela Carrillo Gamboa** Fecha: **Junio 2005**

Referente(s)

- Muestra Línea Empaque



FORMATO
Ficha de Dibujo y Planos Técnicos

CODIGO: FORASD 07

FECHA: 2004 06 04

VERSION 1

Página 1 de 2



Subgerencia de Desarrollo - Centro de Diseño para la Artesanía y las Pymes

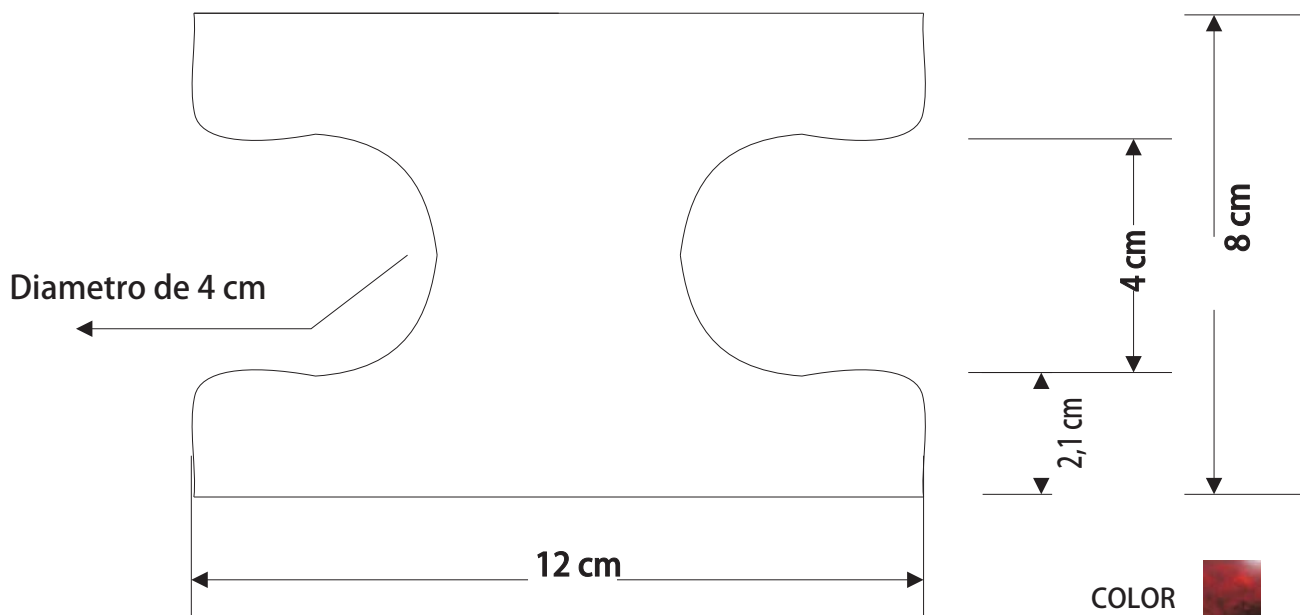
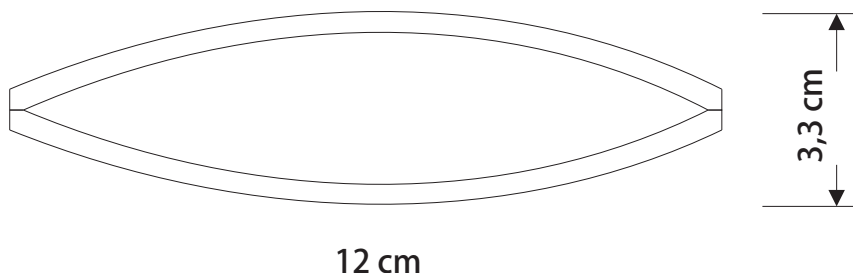

Pieza: Sal Pimentero	Línea: Mesa	ESC. (Cm):1:125 PL 1 de3
Nombre: Sal Pimentero Cóncavo Convexo	Referencia:	
Oficio:	Materia Prima: Totumo	
Técnica: Varias		

Proceso de Producción:
Corte segun patron, rectificar cortes con limas bastardas. Rectificar acoples y puntos de contacto entre las 2 piezas.
Lijar hasta liga 600, aplicar de 2 a 3 manos de sellador con tinte para madera -mezclar tinte color miel mezclado con color cafe-lijar entre cada mano . Aplicar tinte diluido para emparejar color. Pegar las piezas entre si con sintesolda o resina poliester.
Lacar con laca mate transparente en aerosol - De 2 a 3 manos- Coser con nylon las partes para asegurarlas -Y por ultimo ensamblar y pegar con la base en madera
Responsable: D.I. Angela Carrillo Gamboa Fecha: Junio 2005

Observaciones:

Referente(s)

Muestra Línea Empaque

Subgerencia de Desarrollo - Centro de Diseño para la Artesanía y las Pymes

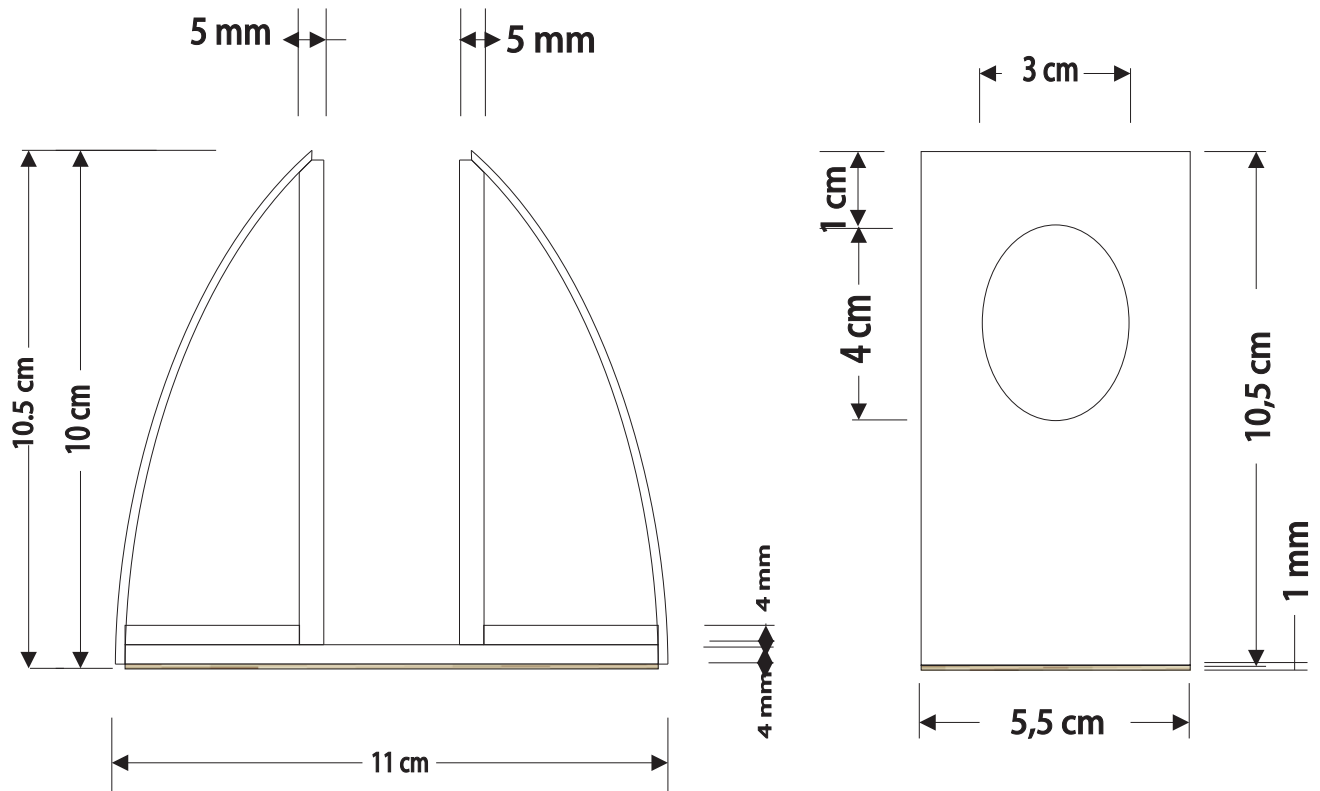

COLOR



Pieza: Portal á pices	Línea: Escritorio	ESC. (Cm): 1:1.5 PL. 1
Nombre: Portal á pices Complemento	Referencia:	
Oficio:	Materia Prima: Totumo	
Técnica: Varias		

Proceso de Producción:
Corte seg ú n patr ó n, rectificar cortes con limas bastardas.
Lijar hasta liga 600, aplicar de 2 a 3 manos de sellador con tinte para madera -mezclar tinte color miel mezclado con color cafe-lijar entre cada mano .Aplicar tinte diluido para emparejar color. Luego entregar segmento al carpintero para que elabore las bases en madera y acople. Pegar con sintesolda o resina poli-éster. Lacar con aerosol de laca brillante transparente..
Ya terminado en parte inferior pegar con boxer una lamina de corcho de 1 mm

Responsable: **D.I. Angela Carrillo Gamboa** Fecha: **Junio 2005**

Observaciones:
Tener precauci ó n con la absorci ó n del totumo .
Rectificar medidas constantemente

Referente(s)

Muestra Línea Empaque



FORMATO
Ficha de Dibujo y Planos Técnicos

CODIGO: FORASD 07

FECHA: 2004 06 04

VERSION 1

Página 1 de 2



Subgerencia de Desarrollo - Centro de Diseño para la Artesanía y las Pymes

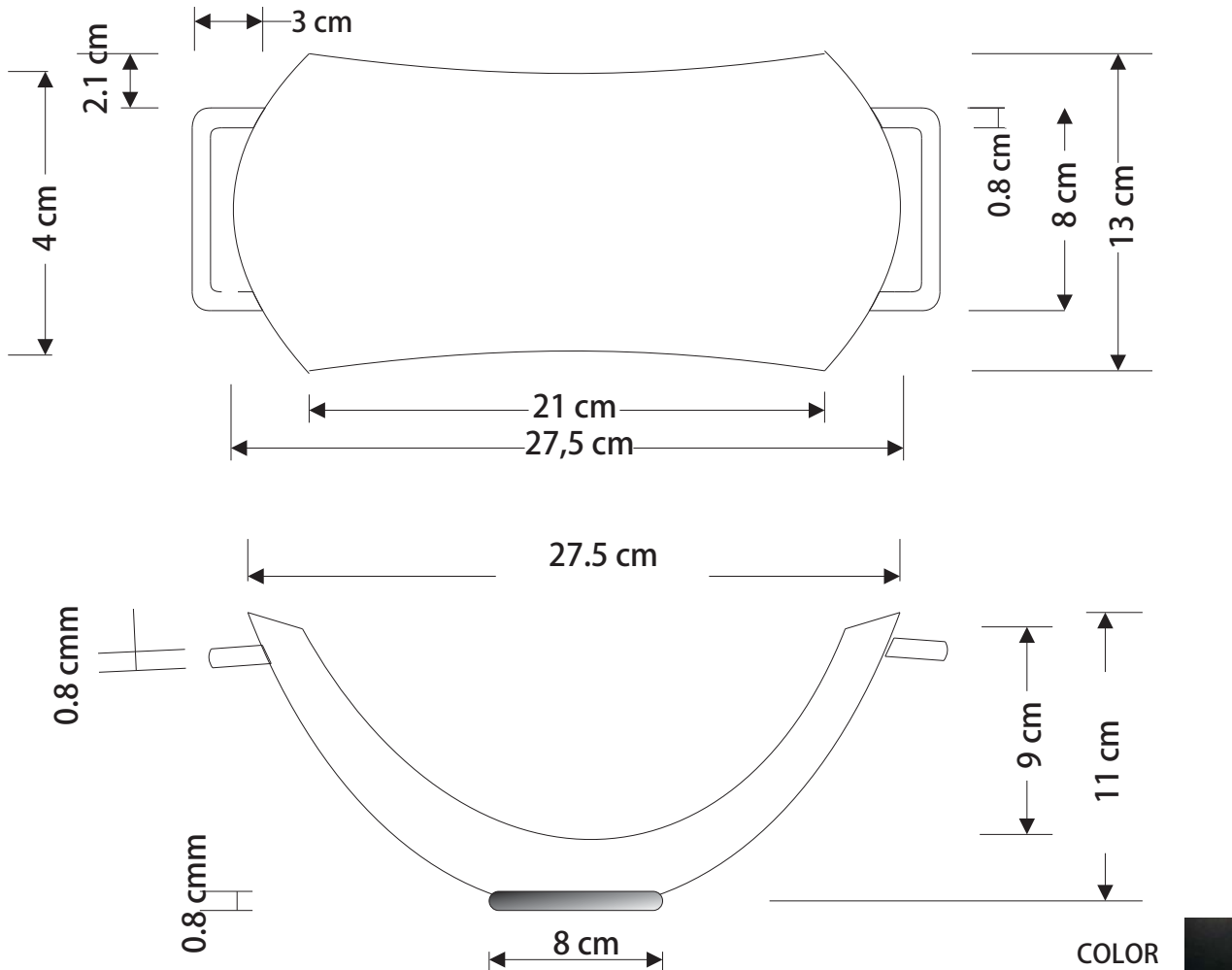

Pieza: Bandeja	Línea: Mesa	ESC. (Cm): 1:3 PL.1 de 1
Nombre: Bandeja Carnaval	Referencia:	
Oficio:	Materia Prima: Totumo	
Técnica: Varias		

Proceso de Producción:
Trazar ejes de simetría y cortar según medidas. Sumergir el segmento cortado en alcohol, y realizar extensiones del extremo horizontal con un segmento de madera -para lograr elongarlo- Y tensiones con unas cuerdas, en el sentido vertical -para lograr contraer sus dimensiones-. Dejar curar al sol de 1 a 2 días. Lijar hasta lija 600 y utilizar de 3 manos de sellador. Pintar con los motivos del gráfico, y enmascarar el contorno. Pintar con aerosol negro mate. Retirar después de seco el enmascarado. Acoplar manijas con la curvatura del totumo.

Responsable: **D.I. Angela Carrillo Gamboa** Fecha: **Junio 2005**

Observaciones:
La base esta conformada por la unión de dos manijas con los tornillos y pegadas con sintesolda. Las manijas metólicas se compraron en la Ferreteria a Jaime Rueda - Norte (Barranquilla). Para asegurar las manijas introducir empaques de plomería, cortados de forma diagonal y recortar excesos con respecto a la cabeza del tornillo. Esta ultima recubrir con resina poliéster mezclada con pigmento mineral negro.

Referente(s)

Muestra Línea Empaque

Subgerencia de Desarrollo - Centro de Diseño para la Artesanía y las Pymes

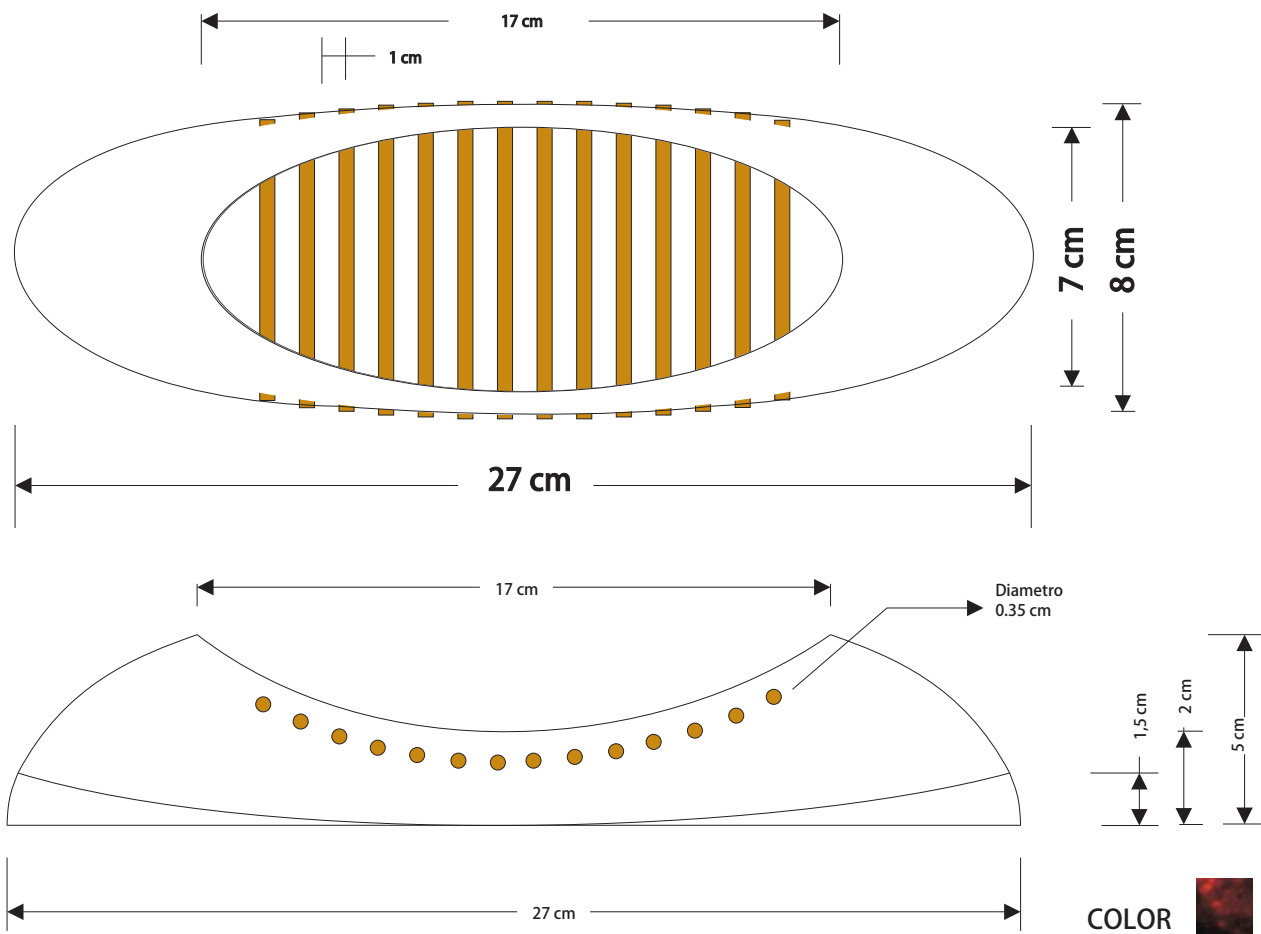

Pieza: Frutero	Línea: Mesa	ESC. (Cm): 1:2 PL. 1 de 1
Nombre: Frutero Musical	Referencia:	
Oficio:	Materia Prima: Totumo	
Técnica: Varias		

Proceso de Producción:
Trazar ejes de simetría y cortar según medidas. Sumergir el segmento cortado en alcohol, y realizar tensiones con unas cuerdas, en el sentido vertical -para lograr contraer sus dimensiones..Dejar curar al sol de 1 a 2 días. Trazar puntos de perforación equidistantes, con la ayuda de un compas (para transportar medidas). Lijar hasta lija 600 y utilizar de 3 manos de sellador. Pegar segmento inferiores con Colbon y segmentos de madera que se ubican de manera vertical, con Sintesolda transparente y eliminar excesos. Lacar con laca transparente mate

Responsable: **D.I. Angela Carrillo Gamboa** Fecha: **Junio 2005**

Observaciones:
Los dos segmentos inferiores de madera enviar pieza con dimensiones estables al carpintero para que aco-ple. Para obtener textura, primero mezclar el sellador con Tinte para madera Pintuco color café. Lijar hasta lija 600. La segunda mano mezclar sellador con tinte para madera Pintuco color miel. Lijar hasta lija 600. La ultima mano de sellador transparente.

Referente(s)

Muestra Línea Empaque

Subgerencia de Desarrollo - Centro de Diseño para la Artesanía y las Pymes

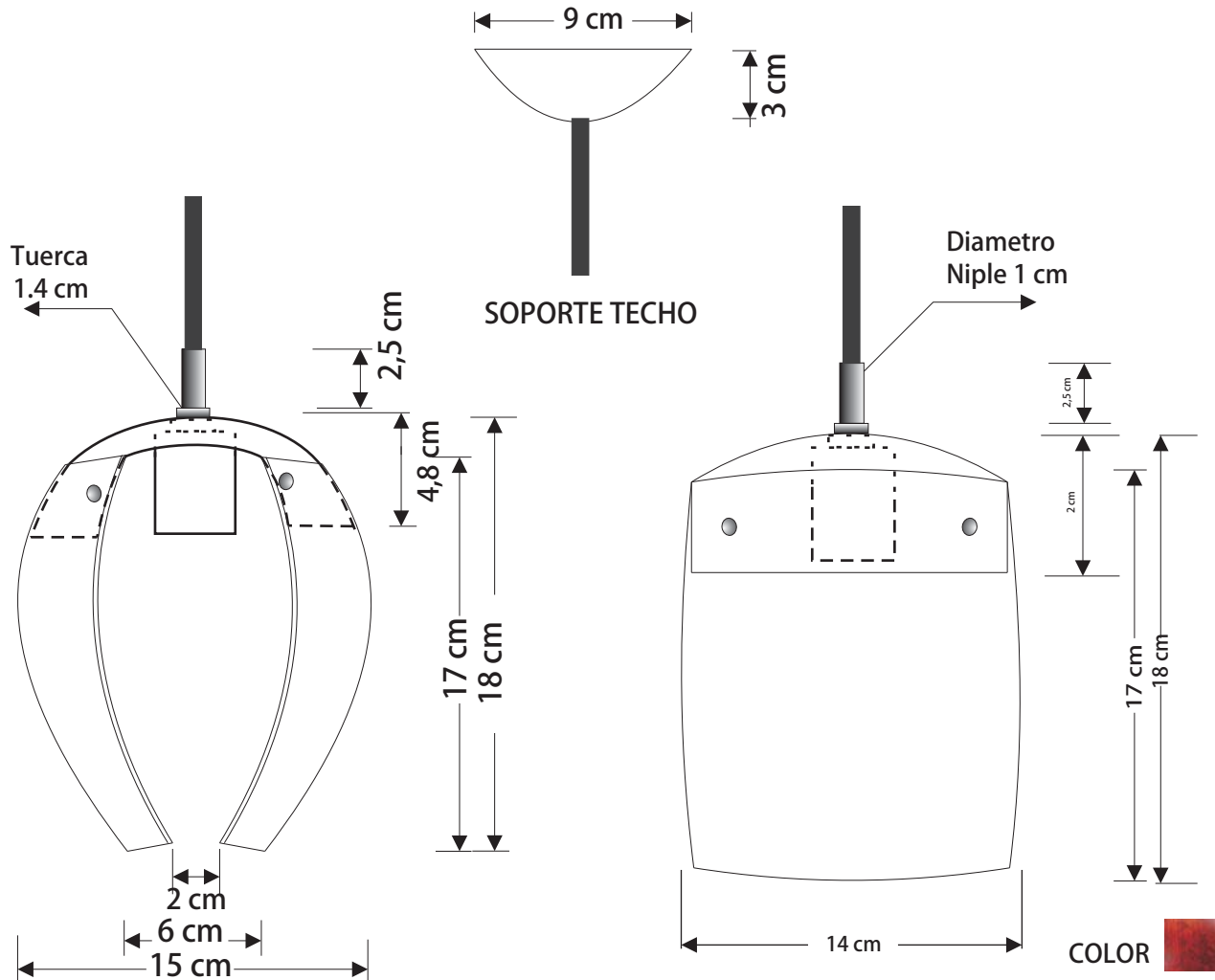

Pieza: Lampara de Techo	Línea: Iluminacion	ESC. (Cm): 1:3	PL.1 de 1
Nombre: Lampara de Techo Angular	Referencia:		
Oficio:	Materia Prima: Totumo		
Técnica: Varias			

Proceso de Producción:
Trazar ejes de simetría y cortar según patrón. Utilizar los segmentos rectangulares de un mismo Totumo, para obtener la misma curvatura. Lijar hasta lija 600, utilizar sellante mezclado con tinte Pintuco color miel y color café. La pieza de la parte superior tiene que ser del mismo diámetro del contorno de los segmentos rectangulares. Hacer perforación en la parte superior del medio totumo para introducir el Portalamparas. Ya acopladas las piezas entre si, unir las piezas con tornillo de tuerca (Diámetro de 2.7 mm) y cortar exceso con segueta. Recubrir la cabeza del Tornillo con Resina poliéster mezclada con tinte.

Observaciones:
Tener precaución en el envío, de acomodar bien las piezas y rellenarlas en interior, ya que son propensas a deformarse con la compresión.

Responsable: **D.I. Angela Carrillo Gamboa** Fecha: **Junio 2005**

Referente(s) Muestra Línea Empaque



FORMATO
Ficha de Dibujo y Planos Técnicos

CODIGO: FORASD 07

FECHA: 2004 06 04

VERSION 1

Página 1 de 2



Subgerencia de Desarrollo - Centro de Diseño para la Artesanía y las Pymes

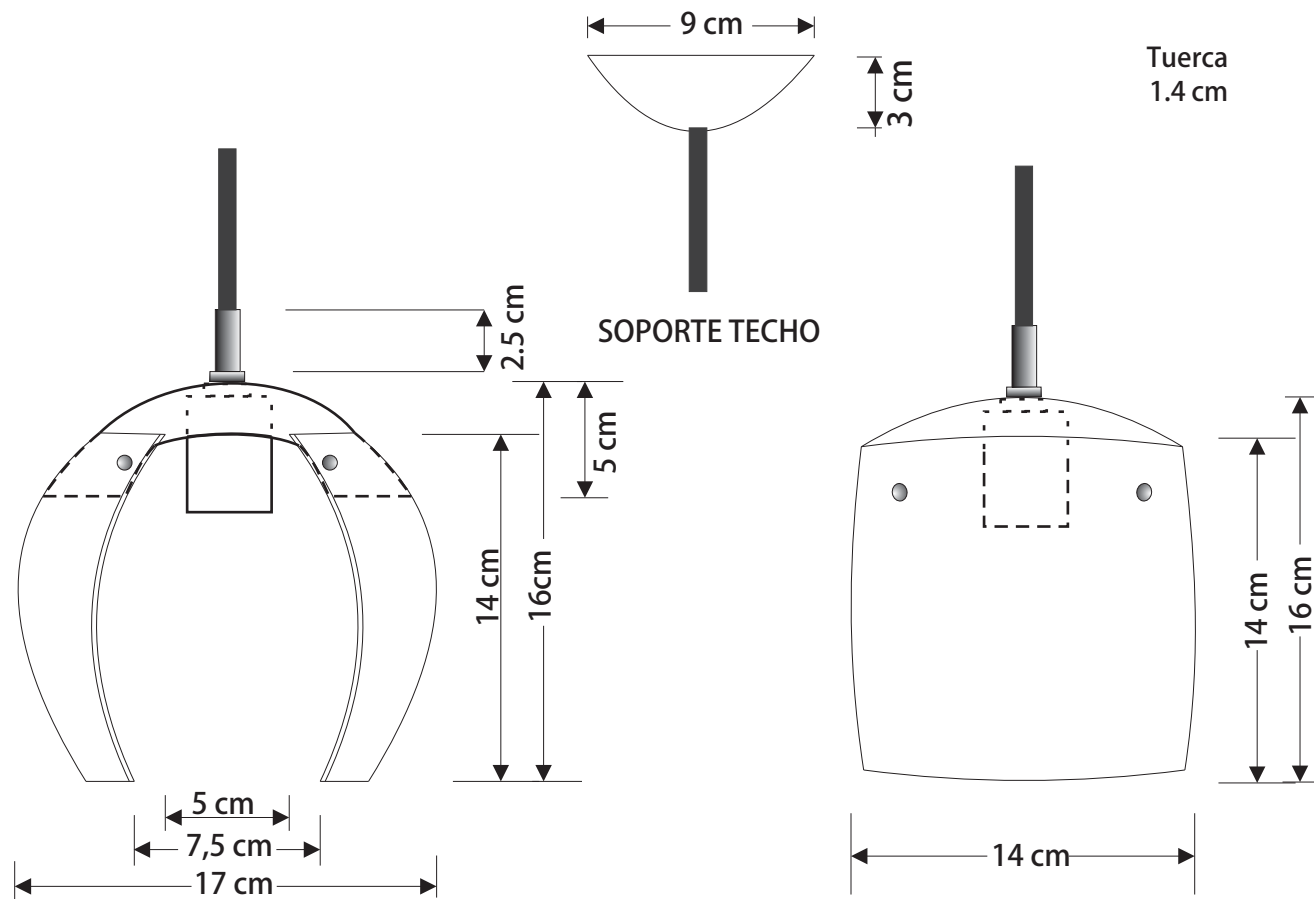

Tuerca
1.4 cm

SOPORTE TECHO

COLOR 

Pieza: Lampara de Techo	Línea: Iluminacion	ESC. (Cm): 1:3	PL.1 de 1
Nombre: Lampara de Techo Paralela	Referencia:		
Oficio:	Materia Prima: Totumo		
Técnica: Varias			

Proceso de Producción:
Trazar ejes de simetría y cortar según patrón. Utilizar los segmentos rectangulares de un mismo Totumo, para obtener la misma curvatura. Lijar hasta lija 600, utilizar sellante mezclado con tinte Pintuco color miel y color café. La pieza de la parte superior tiene que ser del mismo diámetro del contorno de los segmentos rectangulares. Hacer perforación en la parte superior del medio totumo para introducir el Portalamparas. Ya acopladas las piezas entre si, unir las piezas con tornillo de tuerca (Diámetro de 2.7 mm) y cortar exceso con segueta. Recubrir la cabeza del Tornillo con Resina poliéster mezclada con tinte.

Observaciones:
Tener precaución en el envío, de acomodar bien las piezas y rellenarlas en interior, ya que son propensas a deformarse con la compresión.

Responsable: **D.I. Angela Carrillo Gamboa** Fecha: **Junio 2005**

Referente(s)

Muestra Línea Empaque



FORMATO
Ficha de Dibujo y Planos Técnicos

CODIGO: FORASD 07

FECHA: 2004 06 04

VERSION 1

Página 1 de 2



Subgerencia de Desarrollo - Centro de Diseño para la Artesanía y las Pymes

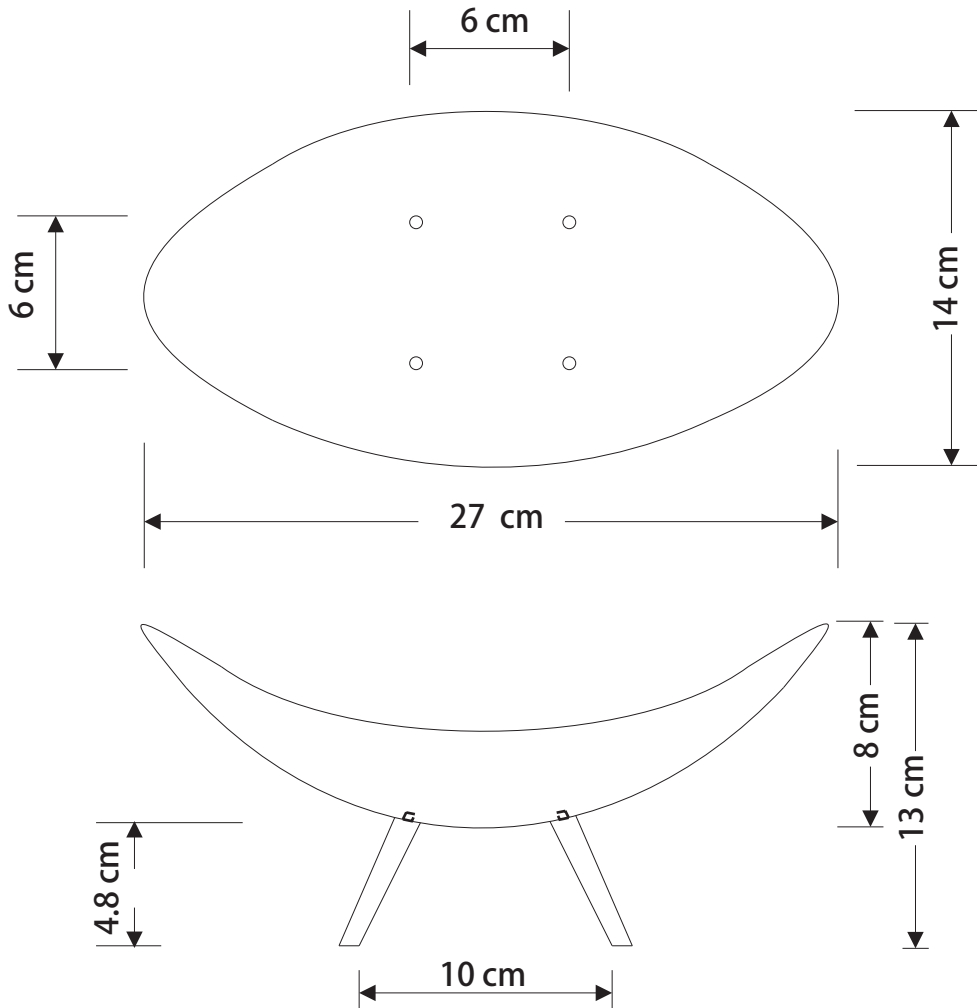

Pieza: Frutero	Línea: Mesa	ESC. (Cm): 1:3 PL.1 de 1
Nombre: Frutero Organico	Referencia:	
Oficio:	Materia Prima: Totumo	
Técnica: Varias		

Proceso de Producción:
Trazar ejes de simetría y trazar medidas de corte. Lijar hasta lija 600 y utilizar sellador con tinte par madera -Pintuco color color cafe-, en al parte externa y la interna sellador transparente.
Lijar entre cada mano. Hacer perforación de los soportes. Y acoplar los soportes. Pegar con sintesolda.

Observaciones:

Responsable: **D.I. Angela Carrillo Gamboa** Fecha: **Junio 2005**

Referente(s)

Muestra Línea Empaque

	FORMATO Ficha de Dibujo y Planos Técnicos	CODIGO: FORASD 07 FECHA: 2004 06 04		
		VERSION 1	Página 1 de 2	

Subgerencia de Desarrollo - Centro de Diseño para la Artesanía y las Pymes

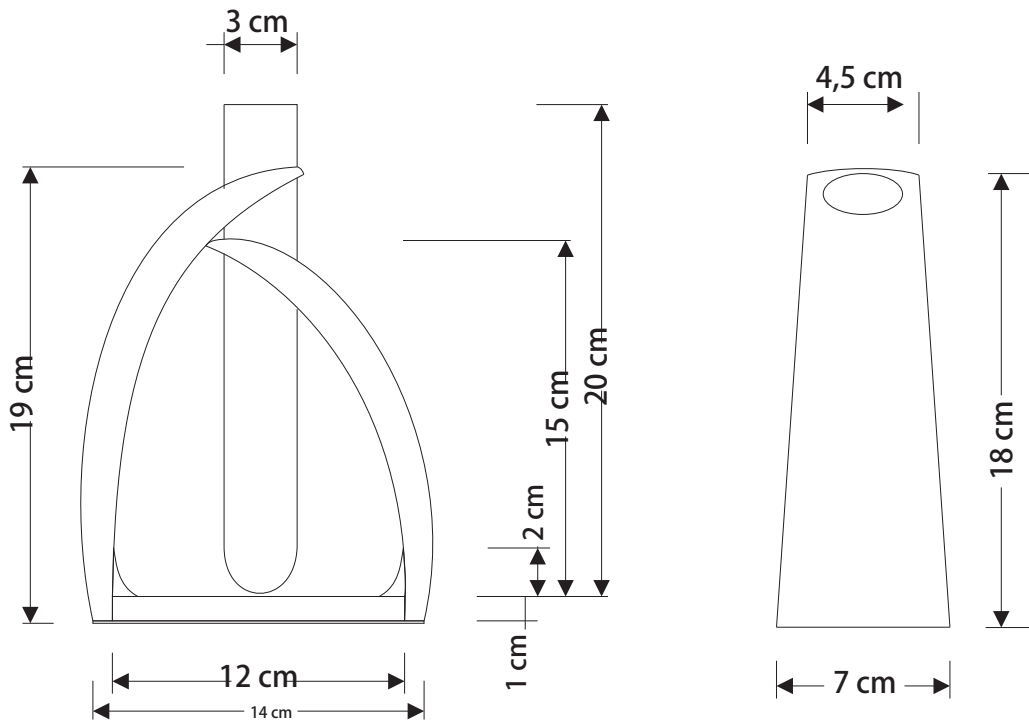

Pieza: Florero	Línea: Escritorio	ESC. (Cm):1:3 PL. 1 de 2
Nombre: Florero Complemento	Referencia:	
Oficio:	Materia Prima: Totumo	
Técnica: Varias		



Proceso de Producción:
Corte según patrón, rectificar cortes con limas bastardas.
Lijar hasta lija 600, aplicar de 2 a 3 manos de sellador con tinte para madera -mezclar tinte color miel mezclado con color café-lijar entre cada mano .Aplicar tinte diluido para emparejar color. Luego entregar segmento al carpintero para que elabore las bases en madera y acople. Pegar con sintesolda o resina poliéster con el tubo insertado entre los segmentos de totumo y mantener con tensiones las piezas hasta sequen. Lacar con aerosol de laca brillante transparente.(2 a 3 manos)

Responsable: **D.I. Angela Carrillo Gamboa** Fecha: **Junio 2005**

Observaciones:
Tener precaución con la absorción del totumo .
Rectificar medidas constantemente
Ya terminado en parte inferior pegar con boxer una lamina de corcho de 1 mm
Tubo de Ensayo de Diametro de 3 cm por 20 de largo.
Proveedor Barranquilla:
Dotaciones Quimico Clinicas
Cr 53 No 59 200 Local 1 Tel:3442472

Referente(s)

Muestra Línea Empaque

	FORMATO Ficha de Dibujo y Planos Técnicos	CODIGO: FORASD 07 FECHA: 2004 06 04	 
		VERSION 1	

Subgerencia de Desarrollo - Centro de Diseño para la Artesanía y las Pymes

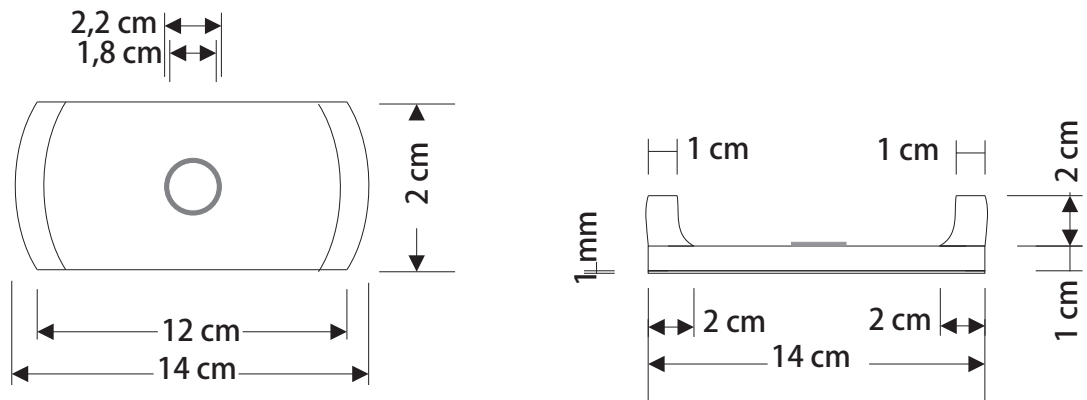

Pieza: Florero	Línea: Escritorio	ESC. (Cm):1:3 PL.2 de 2
Nombre: Florero Complemento	Referencia:	
Oficio:	Materia Prima: Totumo	
Técnica: Varias		

Proceso de Producción:

Entregar medidas al carpintero y segmentos en totumo, para que acople las partes.

El acabado de la madera es color natura. Los segmentos de madera con curvatura que se visualizan en el interior, se deben integrar hasta que se complementen con los segmentos de totumo.

Observaciones:



Carpintero: Angel Merlano

Tubara

Responsable: **D.I. Angela Carrillo Gamboa** Fecha: **Junio 2005**

Referente(s)

Muestra Línea Empaque

	FORMATO Ficha de Producto	CODIGO: FORASD 08 FECHA: 2004 06 04		
		VERSION: 1	Página 1 de 1	

Subgerencia de Desarrollo - Centro de Diseño para la Artesanía y las Pymes



Pieza: BANDEJA	Artresano: Luis Galindo
Nombre: BANDEJA CARNAVAL	Grupo:
Oficio:	Departamento: Atlantico
Tecnica: Varias	Ciudad:
Materia Prima Totumo	Localidad/vereda: Tubara
Certificado Hecho a Mano Si <input type="checkbox"/> No <input checked="" type="checkbox"/>	Resguardo:

Dimensiones Generales:		Produccion mes: 100 unidades
Largo (cm) 27.5 cm	Diametro (cm) cm	Precio en Bogota: 26.500 pesos
Ancho (cm) 13 cm	Peso (gr) 282.4 gr	Unitario \$ 26.500 pesos
Alto (cm) 11. cm	Color	Por mayor \$ 24.000 pesos

Observaciones:

Responsable: D.I. Angela Carrillo G.	Fecha: Junio del 2005
---	------------------------------

Referente(s) Muestra Línea Empaque



FORMATO

**Ficha de
Producto**

CODIGO: FORASD 08

FECHA: 2004 06 04

VERSION: 1

Página 1 de 1



Subgerencia de Desarrollo - Centro de Diseño para la Artesanía y las Pymes





Pieza: Mascara	Artesano: Adolfo Coll
Nombre: Mascara CARNAVAL	Grupo:
Oficio:	Departamento: Atlantico
Tecnica: Varias	Ciudad:
Materia Prima Totumo	Localidad/vereda: Tubara
Certificado Hecho a Mano Si <input type="checkbox"/> No <input checked="" type="checkbox"/>	Resguardo:

Dimensiones Generales:		Produccion mes: 50 unidades
Largo (cm) 25 cm	Diametro (cm) cm	Precio en Bogota: 32.500 pesos
Ancho (cm) 27 cm	Peso (gr)	Unitario \$ 32.500 pesos
Alto (cm) 11 cm	Color	Por mayor \$ 30.00 pesos

Observaciones:

Responsable: **D.I. Angela Carrillo G.** Fecha: **Junio del 2005**

Referente(s) Muestra Línea Empaque

	FORMATO Ficha de Producto	CODIGO: FORASD 08 FECHA: 2004 06 04		
		VERSION: 1	Página 1 de 1	

Subgerencia de Desarrollo - Centro de Diseño para la Artesanía y las Pymes





Pieza: Frutero	Artresano: Glenda Gisela Vioria
Nombre: Frutero Organico	Grupo:
Oficio:	Departamento: Atlantico
Tecnica: Varias	Ciudad:
Materia Prima Totumo	Localidad/vereda: Tubara
Certificado Hecho a Mano Si <input type="checkbox"/> No <input checked="" type="checkbox"/>	Resguardo:

Dimensiones Generales:		Produccion mes: 120 unidades
Largo (cm) 27 cm	Diametro (cm) cm	Precio en Bogota: 12.000 pesos
Ancho (cm) 14 cm	Peso (gr) 95.0 gr	Unitario \$ 12.000 pesos
Alto (cm) 13 cm	Color	Por mayor \$ 11.000 pesos

Observaciones:

Responsable: D.I. Angela Carrillo G.	Fecha: Junio del 2005
---	------------------------------

Referente(s) Muestra Línea Empaque

	FORMATO Ficha de Producto	CODIGO: FORASD 08 FECHA: 2004 06 04		
		VERSION: 1	Página 1 de 1	

Subgerencia de Desarrollo - Centro de Diseño para la Artesanía y las Pymes





Pieza: Frutero	Artresano: Jesus Meza
Nombre: Frutero Musical	Grupo:
Oficio:	Departamento: Atlantico
Tecnica: Varias	Ciudad:
Materia Prima Totumo	Localidad/vereda: Tubara
Certificado Hecho a Mano Si <input type="checkbox"/> No <input checked="" type="checkbox"/>	Resguardo:

Dimensiones Generales:		Produccion mes: 70 unidades
Largo (cm) 27 cm	Diametro (cm) cm	Precio en Bogota: 13.500 pesos
Ancho (cm) 8 cm	Peso (gr) 70.1 gr	Unitario \$ 13.500 pesos
Alto (cm) 5 cm	Color	Por mayor \$ 12.500 pesos

Observaciones:

Responsable: D.I. Angela Carrillo G.	Fecha: Junio del 2005
---	------------------------------

Referente(s) Muestra Línea Empaque

	FORMATO Ficha de Producto	CODIGO: FORASD 08 FECHA: 2004 06 04		
		VERSION: 1	Página 1 de 1	

Subgerencia de Desarrollo - Centro de Diseño para la Artesanía y las Pymes





Pieza: Frutero	Artresano: Glenda Gisela Vioria
Nombre: Frutero Batea	Grupo:
Oficio:	Departamento: Atlantico
Tecnica: Varias	Ciudad:
Materia Prima Totumo	Localidad/vereda: Tubara
Certificado Hecho a Mano Si <input type="checkbox"/> No <input checked="" type="checkbox"/>	Resguardo:

Dimensiones Generales:		Produccion mes: 100 unidades
Largo (cm) 34 cm	Diametro (cm) cm	Precio en Bogota: 15.500 pesos
Ancho (cm) 17 cm	Peso (gr) 283.5 gr	Unitario \$ 15.500 pesos
Alto (cm) 13cm	Color	Por mayor \$ 14.000 pesos

Observaciones:

Responsable: D.I. Angela Carrillo G.	Fecha: Junio del 2005
---	------------------------------

Referente(s) Muestra Línea Empaque

	FORMATO Ficha de Producto	CODIGO: FORASD 08 FECHA: 2004 06 04		
		VERSION: 1	Página 1 de 1	

Subgerencia de Desarrollo - Centro de Diseño para la Artesanía y las Pymes





Pieza: Lampara de Techo	Artresano: Alex Castro
Nombre: Lampara de Techo Angular	Grupo:
Oficio:	Departamento: Atlantico
Tecnica: Varias	Ciudad:
Materia Prima Totumo	Localidad/vereda: Tubara
Certificado Hecho a Mano Si <input type="checkbox"/> No <input checked="" type="checkbox"/>	Resguardo:

Dimensiones Generales:		Produccion mes: 100 unidades
Largo (cm) 15 cm	Diametro (cm) cm	Precio en Bogota: 19.500 pesos
Ancho (cm) 14 cm	Peso (gr) 220.0 gr aprox	Unitario \$ 19.500 pesos
Alto (cm) 18 cm	Color	Por mayor \$ 17.500 pesos

Observaciones:

Responsable: D.I. Angela Carrillo G.	Fecha: Junio del 2005
---	------------------------------

Referente(s) Muestra Línea Empaque

	FORMATO Ficha de Producto	CODIGO: FORASD 08 FECHA: 2004 06 04		
		VERSION: 1	Página 1 de 1	

Subgerencia de Desarrollo - Centro de Diseño para la Artesanía y las Pymes



Pieza: Lampara de Techo	Artresano: Alex Castro
Nombre: Lampara de Techo Paralela	Grupo:
Oficio:	Departamento: Atlantico
Tecnica: Varias	Ciudad:
Materia Prima Totumo	Localidad/vereda: Tubara
Certificado Hecho a Mano Si <input type="checkbox"/> No <input checked="" type="checkbox"/>	Resguardo:

Dimensiones Generales:		Produccion mes: 100 unidades
Largo (cm) 17 cm	Diametro (cm)	Precio en Bogota: 19.500 pesos
Ancho (cm) 14 cm	Peso (gr) 220.0 gr aprox	Unitario \$ 19.500 pesos
Alto (cm) 16 cm	Color	Por mayor \$ 17.500 pesos

Observaciones:

Responsable: D.I. Angela Carrillo G.	Fecha: Junio del 2005
---	------------------------------

Referente(s) Muestra Línea Empaque