



**Programa Nacional de Conformación de
Cadenas Productivas para el Sector Artesanal
Colombiano**

**Estructuración Cadena Productiva de la
Palma Estera Departamento del Cesar**

ANEXO 17

**Asesoría en diseño de producto en palma de
estera**

Centro de Documentación para la Artesanía – CENDAR

**Artesanías de Colombia
Bogotá D.C.**

2.34. Asesoría en diseño para el mejoramiento de la calidad y desarrollo de nuevos productos de las cadenas atendidas por el proyecto. PC-08

Objetivos

Prestar asesoría en Diseño para el mejoramiento de la calidad de los productos, a los grupos artesanales organizados en los municipios de Chimichagua, Candelaria, Mandinguilla y Saloa cubiertos en la Cadena de Palma de Estera.

Actividades

La necesidad de mejoramiento de la calidad se hizo tangible en cada parte del proceso productivo, iniciando con la necesidad de sensibilización a todo el grupo para no perder la tradición del urdido tradicional con fique, ya que en la actualidad un número importante de artesanas están empleando un hilo de propileno para el urdido.

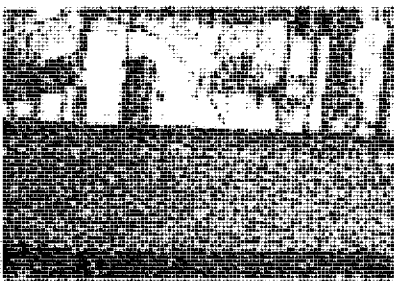

Se divisó la necesidad de emplear dispositivos que ayuden a controlar la distancia entre los hilos de la urdimbre, esta medida se debe tener entre 1.5 y 2cm. Se propuso trazar un surco en el arquillo del telar demarcando esta distancia, para evitar que los hilos se desplacen por efecto del atesado del tejido.

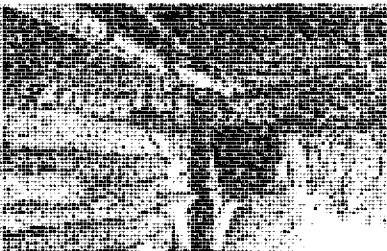

Se resaltó la necesidad de estar controlando permanentemente el ancho de las piezas, evitando entregar productos que no contemplen los requerimientos de calidad. (Recalcando la importancia de mantener un metro para estar verificando el ancho del tejido)

Se recalco la importancia de un adecuado proceso de tinturado para evitar una decoloración de los productos.

Mejoramiento tecnológico

Destroncado de la palma estera: Consiste en quitar los pedacitos de paja o puntas de la palma, que han quedado fuera del tejido.

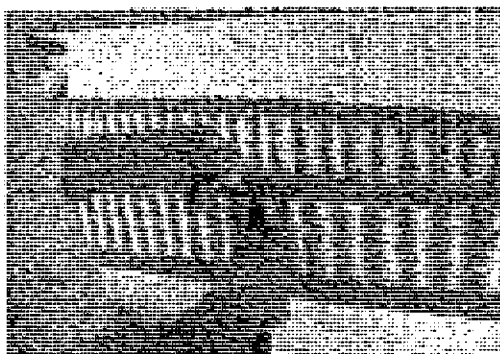

Forma de corte tradicional de la fibra de palma con cuchilla, presenta riesgo para la tejedora.

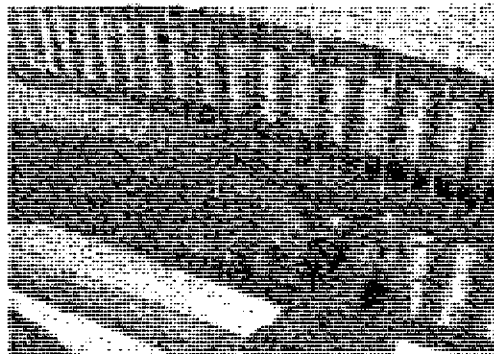

Forma de corte propuesta, utilizando un cortador que cubre la superficie de la cuchilla aislando el potencial riesgo de la tejedora a cortarse.

Los siguientes son los requisitos de calidad establecidos en el documento referencial de oficio de Tejeduría de Palma de Estera:

1. La estera tejida en telar vertical se caracteriza por:
Un tejido parejo y homogéneo en cada en cada una de sus partes.
La superficie de la estera debe ser completamente pareja, sin palmas sueltas en la trama.
El ancho debe ser igual en el extremo superior e inferior.
2. El orillo debe ser recto, uniforme y ajustado a lo largo del tejido.
3. El remate que se hace en los extremos, superior e inferior, del tejido para evitar que este no se desbarate, debe ser homogéneo de modo que la apariencia sea fina.
4. La urdimbre del tejido debe ser en fibra natural (ideal que sea fique) para obtener un tejido de alta calidad ya que la fibra sintética no es apta para estos productos.

5. El color debe ser uniforme en toda la extensión del producto.
6. La separación de los hilos de urdimbre debe ser de 1.5 y 2 cms., aproximadamente para dar mas estructura al tejido.
7. Las fibras tinturadas deben tener resistencia a la luz solar y al roce. Estas deben ser muy bien lavadas para evitar el desangre.

Logros

Se animó al grupo a generar estrategias para el mejoramiento de calidad, empezando por una exigencia personal y realización de jornadas de evaluación del producto en grupo, haciendo jornadas de trabajo con el fin de actualizar y nivelar a todas las integrantes especialmente las más nuevas.

En los grupos contactados se contó con la participación activa de las artesanas; permitiendo y facilitando la socialización de cada uno de los temas, además se dio la posibilidad de compartir conocimientos y experiencias.

Conclusiones

El empleo de la fibra sintética en el momento, atiende a una situación económica, por cuanto la consecución del fique hilado puede incrementar el costo final del producto.

El proceso de tinturado se debe fortalecer, partiendo por establecer una base de información del método y cantidad de suministros empleados para obtener un color específico tanto en tinte natural como sintético, no se encuentra una memoria de estos procedimientos en los grupos y se debe retomar los recuerdos de esta información en la memoria de algunas artesanas.

Recomendaciones

Se plantea tener producto para diversos nichos de mercado, por ejemplo las esteras tradicionales se pueden elaborar con urdimbre en fibra sintética para un mercado local, pero para un mercado nacional o clientes especializados se pide que se utilice como urdimbre hilo de fique.

1. Introducción

A continuación se presentan los resultados de la asesoría en diseño para el mejoramiento y desarrollo de nuevos productos a los microempresarios de la Cadena de la Palma Estera en el departamento del Cesar, en las comunidades de Chimichagua, Mandinguilla, Candelaria, Soledad, Saloa y en el municipio de Tamalameque la comunidad de Antequera, actividad que se desarrolla en el marco del Proyecto Cadena Productiva de la Palma Estera ,Programa Nacional de Cadenas Productivas para el Sector Artesanal FIDUIFI – Artesanías de Colombia S. A - Fomipyme

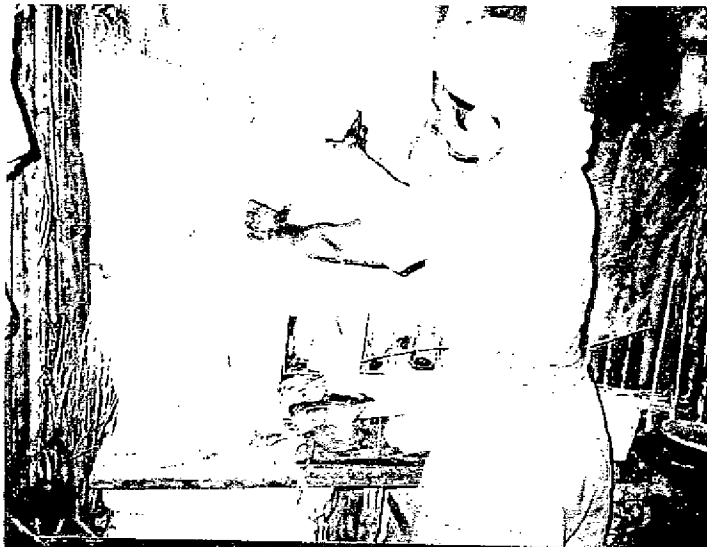

Artesana con manojos de palma estera

2. Asesoría en diseño para el mejoramiento y desarrollo de nuevos productos a los microempresarios de la Cadena de la Palma Estera

En Chimichagua existen las siguientes asociaciones de artesanos, algunas de las cuales están legalmente constituidas y otras están en proceso de constitución:

- ASARUCHI, Asociación de artesanas de Chimichagua. cuenta con 12 asociadas activas y su presidente es la señora Osmelia Pedrozo.
- ASOARPI, Asociación de artesanos La Piragua, grupo de Juana Díaz, no están legalmente constituida.
- En Saloa, está ASOARTA, Asociación de artesanos de Saloa, están adelantando las diligencias pertinentes para su constitución legal.
- En Candelaria está ARTECAN, Artesanas de Candelaria, su presidenta es la señora Jadis Garrido.
- En Mandinguilla, localidad de Luna Nueva, está ARTEMAN, Asociación de artesanas de Mandinguilla. Están en proceso de legalizar su asociación.
- En Antequera, está el Grupo AMOR POR EL ARTE.
- En Santo Domingo, las artesanas están afiliadas a ASARUCHI. También hay artesanas independientes.

La totalidad de estas empresas fueron atendidas dentro del producto de asesoría en diseño para el mejoramiento y el desarrollo de nuevos productos.

El énfasis de esta asesoría consistió en el mejoramiento de los hilos de urdimbres y acabados, dando como resultado el desarrollo de productos con buenos terminados y mejor apariencia.

Para el mejoramiento, se asesoró en el empleo de medidas, la combinación adecuada de colores y el reemplazo de la fibra sintética que actualmente están trabajando, por un hilo natural, en este caso, adoptando el hilo de fique.

- Medidas:

Se enfatizó en el manejo del metro lineal, ya que la mayor parte de los artesanos manejan medidas corporales como la palma y el brazo, esto con el objeto de poder estandarizar medidas.

- Color:

Con el apoyo realizado el taller de tintes, se amplió la posibilidad de extender la carta de color que venían trabajando, así como la combinación y el adecuado manejo de los colores, llegando a ofrecer contrastes altos y degradés. De igual forma optimizando el tinturado de la fibra, tanto con tintes industriales como con los naturales, se vio la importancia de éste en la calidad del producto final y en la necesidad de recurrir a las tendencias para poder ser comercializado nacional e internacionalmente.

- **Sustitución de urdimbre:**

Sabiendo de antemano que en la comunidad se estaban empleando las fibras sintéticas como soportes de urdimbre, se volvió a recalcar que esto no puede darse en los productos artesanales y así se acudió de nuevo al empleo del hilo de fique, dejando en claro que para un sistema de calidad este aspecto es fundamental y es determinante para el Sello de Calidad. Como medida de aseguramiento para que los artesanos sigan trabajando con el fique, se dio el dato de la empresa que puede ofrecerles el material y así mismo durante la feria de Expoartesánias 2004 se llevó a la representante del grupo de Candelaria para que hablara directamente con la empresa de Ecofibras (Empresa Cooperativa de Fibras Naturales, Cra 9 No. 9-43, Cuntí-Santander).



Artesana empleando la urdimbre en hilo de fique

Los mejoramientos realizados durante esta asesoría, deben ser de aquí en adelante, adecuados en el desarrollo de todos los productos que los artesanos realicen, y se adecuaron en las líneas de productos que se adelantaron para su comercialización en la feria de Expoartesánias 2004, pudiendo entrar con éxito al mercado nacional.

2.20. Desarrollo de Líneas de Productos acorde con los nichos de mercado seleccionados para la Cadena de la Palma de Estera. PC12

Objetivos

Desarrollar líneas de productos acordes con los nichos de mercado seleccionados para la Cadena Palma de Estera.

Actividades

Con base en los antecedentes de las Asesoría en Diseño en cada comunidad, se definió el diseño de productos enmarcados en el concepto de diseño de Casa Colombiana. El siguiente es el módulo base que se tomó como punto de inspiración para generar el hilo conductor de la colección:

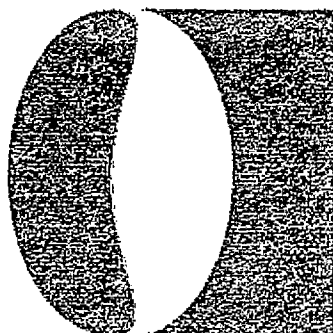

Casa Colombiana es un proyecto estratégico de Artesanías de Colombia que busca generar una imagen universal y distintiva de la artesanía Colombiana como herramienta para posicionar el producto artesanal con identidad Cultural Colombiana en mercados nacionales e internacionales con el objetivo de favorecer el desarrollo socio económico en las regiones generando empleo y a su vez mejorando el nivel sociocultural del sector artesanal.

Para la colección 2005 se trabajó con los materiales que participaron del proyecto Programa Nacional para la Consolidación de Cadenas Productivas en el Sector Artesanal, asegurando de esta manera las condiciones necesarias en cuanto a calidad de las materias primas, calidad en el producto volúmenes de producción adecuados y oportunidad en los tiempos de entrega

La paleta de color se inspiró en la maduración del café, estableciendo para cada ambiente una gama cromática con colores dominantes y de acento los utilizados fueron:

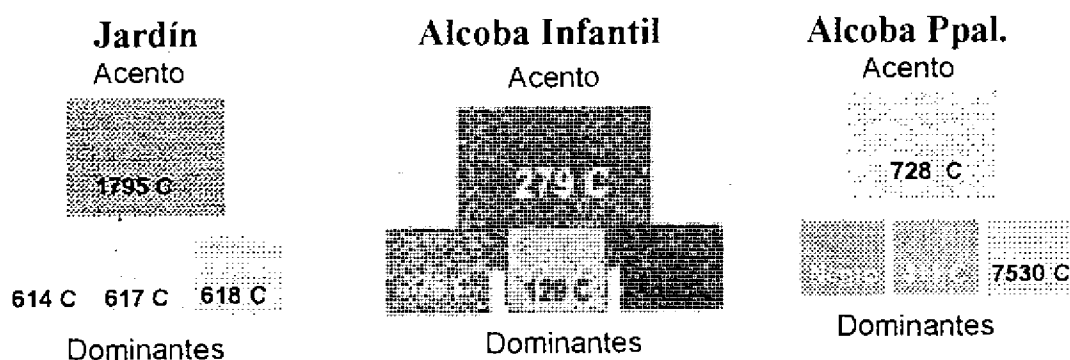

Se desarrollaron e implementó seis líneas de producto acorde a los nichos de mercado atendiendo el esquema formal y gama de colores de la Colección Casa Colombiana 2004-2005, distribuidos así:

1- Grupo Artecan: Se desarrolló una *línea de contenedores*, Con tapa circular x tres unidades, Con tapa ovalado x dos unidades y un Frutero redondo, La *línea de jardín*: conformado por dos cojines de piso y un tapete. Todos los productos se desarrollaron con palma estera tinturada con tinte natural.

2- Grupo Asaruchi: Se desarrollo una *línea de divisorias* con calado y tinte natural (en dos tonos) y se trabajo *línea de tapetes* en formato grande para comedor y cuarto infantil de formato grande y tinturado natural.

3- Grupo Asoarpi: Se desarrolló la línea de alcoba infantil: compuesta por tres cojines con diferente motivo de grano de café y un tapete; esta línea se trabajó con tinte sintético en colores primarios.

Se realizó una línea de telas para mueble en dos tonos con tinte natural.

Producto	Dimensiones (ancho, profundo, diámetro, alto)	Proyecto / Línea	Dpto.	Localidad	Proveedor Responsable
Cojín	80cm x 80cm	Jardín	Cesar	Candelaria	Grupo "Artecan" Jadis Garrido
Cojín	80cm x 80cm	Jardín	Cesar	Candelaria	Grupo "Artecan" Jadis Garrido
Tapete	120cm x 90cm	Jardín	Cesar	Candelaria	Grupo "Artecan" Jadis Garrido
Tarro Circular con Tapa	Grande Color verde y crudo	Contenedores	Cesar	Candelaria	Grupo "Artecan" Jadis Garrido
Tarro Circular con Tapa	Mediano Color verde y crudo	Contenedores	Cesar	Candelaria	Grupo "Artecan" Jadis Garrido
Tarro Circular con Tapa	Pequeño Color verde y crudo	Contenedores	Cesar	Candelaria	Grupo "Artecan" Jadis Garrido
Contenedor ovalado con Tapa	Grande Color Naranja y Verde	Contenedores	Cesar	Candelaria	Grupo "Artecan" Jadis Garrido
Contenedor ovalado con Tapa	Mediano Color Naranja y Verde	Contenedores	Cesar	Candelaria	Grupo "Artecan" Jadis Garrido
Frutero	Naranja a verde	Contenedores	Cesar	Candelaria	Grupo "Artecan" Jadis Garrido
Divisoria	50cm x 180cm	Divisorias	Cesar	Chimichagua	Grupo "Asaruchi" Osmelia pedrozo
Divisoria		Divisorias	Cesar	Chimichagua	Grupo "Asaruchi" Osmelia pedrozo
Tapete	350cm x 240cm	Comedor	Cesar	Chimichagua	Grupo "Asaruchi" Osmelia pedrozo

Cojin	50cm x 50cm	Alcoba Infantil	Cesar	Chimichagua	Maria Concepcion Florez
Cojin	50cm x 50cm	Alcoba Infantil	Cesar	Chimichagua	Maria Concepcion Florez
Cojin	50cm x 50cm	Alcoba Infantil	Cesar	Chimichagua	Maria Concepcion Florez
Tapete	100cm x 120cm	Alcoba Infantil	Cesar	Chimichagua	Maria Concepcion Florez
Tela	30cm x 90cm Color verde oliva	Mobiliario	Cesar	Chimichagua	Maria Concepcion Florez
Tela	30cm x 252cm Color verde oliva	Mobiliario	Cesar	Chimichagua	Maria Concepcion Florez
Telas	30cm x 30cm	Mobiliario	Cesar	Chimichagua	Maria Concepcion Florez
Tela	30cm x 249cm Color beige	Mobiliario	Cesar	Chimichagua	Maria Concepcion Florez
Tela	30cm x 90cm Color beige	Mobiliario	Cesar	Chimichagua	Maria Concepcion Florez
Tela	30cm x 80cm Color beige	Mobiliario	Cesar	Chimichagua	Maria Concepcion Florez

Logros

Se trabajó el desarrollo de tapetes de grande y mediano formato los cuales han sido de tradición en la comunidad, como también el desarrollo de divisoria caladas. En todos los productos se trabajó incursionando el concepto de diseño de curvas en el diseño gráfico es muy complejo obtener este resultado y por esto se opto llevar plantillas en tamaño 1:1 para su guía:

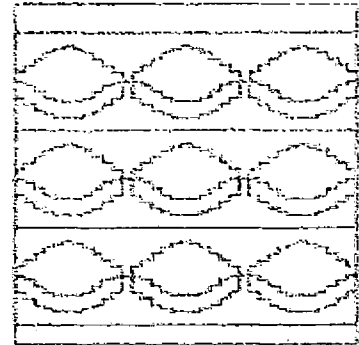
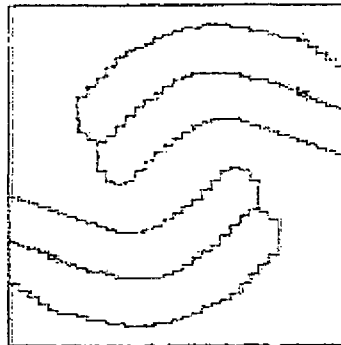
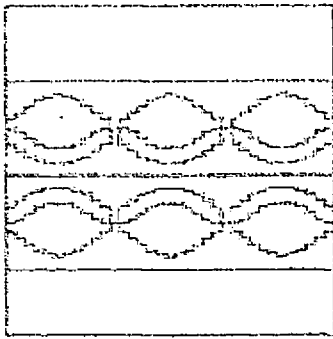

Especialmente el diseño de las curvas (abstracción del grano de café) en tamaño pequeño no se pudo obtener en el tejido:

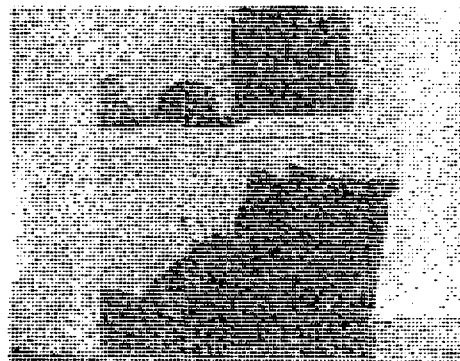

En los grupos contactados se contó con la participación activa de las artesanas; permitiendo y facilitando la socialización de cada uno de los diseños, además se dio la posibilidad de compartir conocimientos y experiencias. Cada grupo quedó con la información necesaria para la elaboración de los diseños.

Los productos realizados se exhibieron en el marco de Expoartesánias 2004-2005, algunos productos para el Stand de Cadenas (Divisorias, línea infantil, línea de contenedores, telas de Mobiliario) y otros para Casa Colombiana (Tapetes y línea de Jardín)

Conclusiones

El proceso de apropiación de un diseño nuevo por parte del grupo artesanal necesita de una fase para realizar ajustes antes de pasar a un proceso productivo; especialmente con el manejo de la gama cromática.

Las esteras no requieren ajustes por ser productos de elaboración tradicional, pero a las líneas de cojines se les debe mejorar la forma de unión o cierre.

Las líneas de contenedores necesitan de ajustes en calidad y estructuración del mismo; para desarrollar ésta línea de contenedores se retomó la técnica de tejido manual sobre base, se emplearon moldes contenedores con tapa plásticos.

Es necesario el proceso de socialización con todos los grupos de artesanas y con las comunidades entre sí, con el fin de lograr capacidad productiva y un mayor margen de competitividad en el mercado.

Recomendaciones

El mejoramiento de la calidad del producto, especialmente el manejo del proceso de tinturado y el manejo de información para obtener el costo del mismo, son temas que se deben seguir trabajando y controlado para potencializar la capacidad de respuesta productiva en la cadena productiva.

Es importante socializar los procesos de asesoría para que todos los artesanos adopten una actitud de apropiación de los procesos de capacitación.

INTRODUCCIÓN

El desarrollo de productos acorde con los nichos de mercado identificados para cada cadena, se presenta como la oportunidad para diversificar en diseños y ampliar mercados acorde con las preferencias de los clientes potenciales. Por ello, éste informe contiene el desarrollo de líneas de productos para la cadena productiva de palma estera.

Las líneas de producto estudiadas para éste trabajo fueron alcoba, tapetes para baño, cocina, pasillo y comedor, estudio, divisorias, infantil y cocina. Los productos resultado son tapetes, caminos, bimbos, marcos, entre otros, con efectos en degradé, innovaciones en colores y mezclas con texturas y materiales.

De igual forma, éste informe incluye las asesorías en diseño para el mejoramiento y desarrollo de nuevos productos a los microempresarios de la Cadena de Palma Estera, las cuales se desarrollaron con la participación de las asociaciones de las localidades de Chimichagua, Saloa, Candelaria, Mandinguilla, Antequera y Santo Domingo, Las asesorías se enfocaron en temas de color, dimensiones, medidas y manejo de materiales.

Al final de éste documento, se encuentra el informe de capacitación a los artesanos de las cadenas atendidas en diseño para la diversificación de productos. Las metodologías desarrolladas en ésta capacitación se refieren a talleres de creatividad, de tintes y de teoría del color. Al igual que en las actividades descritas en el informe, en ésta participaron la asociaciones de las localidades, lo que facilitó la apropiación de conceptos y la adaptación de nuevos conocimientos a los procesos artesanales de palma estera.

1. SELECCIÓN DE NICHOS DE MERCADO PARA LA CADENA PRODUCTIVA DE LA PALMA ESTERA, EN EL MARCO DEL PROGRAMA NACIONAL DE CONFORMACIÓN DE CADENAS PRODUCTIVAS.

A través de las asesorías realizadas por Artesanías de Colombia en el marco del Programa Nacional de Conformación de Cadenas Productivas, se han identificado las posibles plazas y nichos de mercado para los diferentes productos. En el caso específico de Palma Estera, se han tenido en cuenta las características propias de los productos, su precio y su uso.

Igualmente, las particularidades geográficas y las costumbres de los habitantes de la región en la cual se producen las artesanías en palma estera, se consideraron como factor importante para identificar los canales y las formas de comercialización.

Por ello, se encontró que el principal canal de comercialización es directo y los nichos de mercado que cubre son locales y se refieren principalmente a los habitantes de la región. En segundo orden de participación, se encuentran las ferias regionales, las cuales son excelentes oportunidades de comercialización para las diferentes asociaciones participantes en la cadena.

En las ferias, los nichos de mercado son mas especializados, se refieren a turistas tanto nacionales como internacionales, como es el caso del Festival Vallenato, evento en el cual participan autores colombianos y venezolanos, además de presentarse espectáculos con artistas extranjeros. Allí las asociaciones acercan sus productos, reforzando en éstas plazas los valores agregados en diseño, materia prima y utilitaria de los mismos.

Un nicho de mercado mas especializado y exclusivo se reúne cada año en Bogotá en Expoartesanías, allí los canales de comercialización son directos, pues los artesanos

promueven y ofrecen sus productos y tienen contacto directo con los consumidores finales de los mismos.

La feria, como la oportunidad para promover productos con valores agregados y destacar el trabajo artesanal de una comunidad específica, como es el caso de las tejedoras de palma estera, representa el nicho de mercado nacional en el cual es muy necesario ofrecer productos para diferentes ambientes y líneas.

Por ello, para la Cadena Productiva de Palma Estera, se seleccionaron tres nichos de mercado, acordes con la necesidad de ofrecer productos en diferentes líneas y con la intención de satisfacer las necesidades de cada uno de ellos:

1. Habitantes de la región: Acceden a los productos de palma estera en los talleres, mercados locales y tiendas de carretera, se compran por su uso y en ocasiones con fines decorativos. No exige mucho en diseño y en acabados.
2. Ferias regionales: En eventos como el Festival Vallenato, se acercan productos con orientaciones claras hacia el mejoramiento en el diseño, el uso de materiales y la finalidad de los mismos. (decorativo y/o utilitario).
3. Ferias Nacionales: Acceso directo a clientes nacionales y extranjeros, especializados y con orientación hacia la compra de productos exclusivos, en los cuales, la calidad de los acabados, el manejo del color y los materiales influyen notablemente en su decisión de compra.

Las seis líneas de producto presentadas e continuación, buscan ampliar la participación en el mercado de las artesanías en palma estera, por ello, propone productos con variaciones en su uso, colores, materiales y mezclas, desarrollados para satisfacer las necesidades de los nichos seleccionados.

2. Desarrollo de líneas de productos acorde con los nichos de mercado seleccionados para la Cadena de la Palma Estera

El desarrollo de nuevas líneas de productos se realiza teniendo en cuenta las técnicas, rediseño de productos tradicionales, diversificación y talleres de creatividad. Con el desarrollo de nuevas líneas de productos se busca que los artesanos amplíen su mercado y sean más competitivos en el medio.

Después de realizar los talleres de creatividad, tinturado y tendencias, los artesanos estaban listos para diseñar con la guía y apoyo del asesor, las nuevas líneas de productos.

Se inició la elaboración de seis (6) líneas de productos:

- **Línea de Alcoba:** Grupo la Piragua en Chimichagua: Blanco y negro. Consta de: Tapete grande, pié de camas, cojines y cabecero.

- **Línea de tapetes para baño, cocina, pasillo y comedor :** Grupo Asaruchi, Chimichagua: Tapetes cuadrados, rectangulares, resaltando los marcos.

- **Línea de Estudio.** Grupo Artecan en Candelaria. Costa de tapete escritorio, tapete grande, paneles para biombo y marco para espejo.

- **Línea de Divisorias y tapetes:** Grupo Artecan. Costa de divisorias y tapetes para áreas de jardín, sala y comedor.
- **Línea de alcoba Infantil.** Grupo La piragua. Consta de tapetes, pié de camas y cojines de piso.
- **Línea de cocina:** Grupo Asaruchi. Costa de tapetes de áreas e individuales.



FORMATO

Ficha de
Producto

CODIGO: FORASD 08

FECHA: 2004 03 01

VERSION: 1

Página 1 de 2

Subgerencia de Desarrollo - Centro de Diseño para la Artesanía y las Pymes

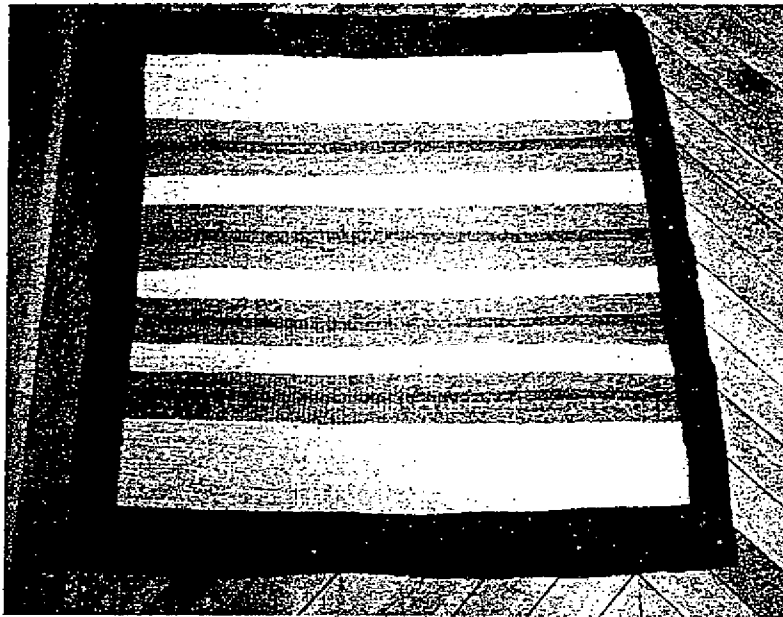

Pieza: Tapete		Artresano:
Nombre: Rallas		Grupo: Artecun
Oficio: Tejeduría		Departamento: Cesar
Tecnica: Telar vertical		Ciudad:
Materia Prima: Palma estera		Localidad/vereda: Chimichagua
Certificado Hecho a Mano Si <input type="checkbox"/> No <input type="checkbox"/>		Resguardo:
Dimensiones Generales:		Produccion mes: 2 unidades /mes
Largo (cm) 150	Diametro (cm)	Precio en Bogota: 150.000
Ancho (cm) 150	Peso (gr) 1.500 gr	Unitario \$ 150.000
Alto (cm)	Color: blanco, rojo y negro	Por mayor \$ 140.000
Observaciones:		

Responsable: Maria Elena Uribe

Fecha: 05-2004

Referente(s)

Muestra

Línea

Empaque



FORMATO

Ficha de
Dibujo y Planos
Técnicos

CODIGO: FORASD 07

FECHA: 2004 08 17

VERSION 1

Página 1 de 2

Subgerencia de Desarrollo - Centro de Diseño para la Artesanía y las Pymes

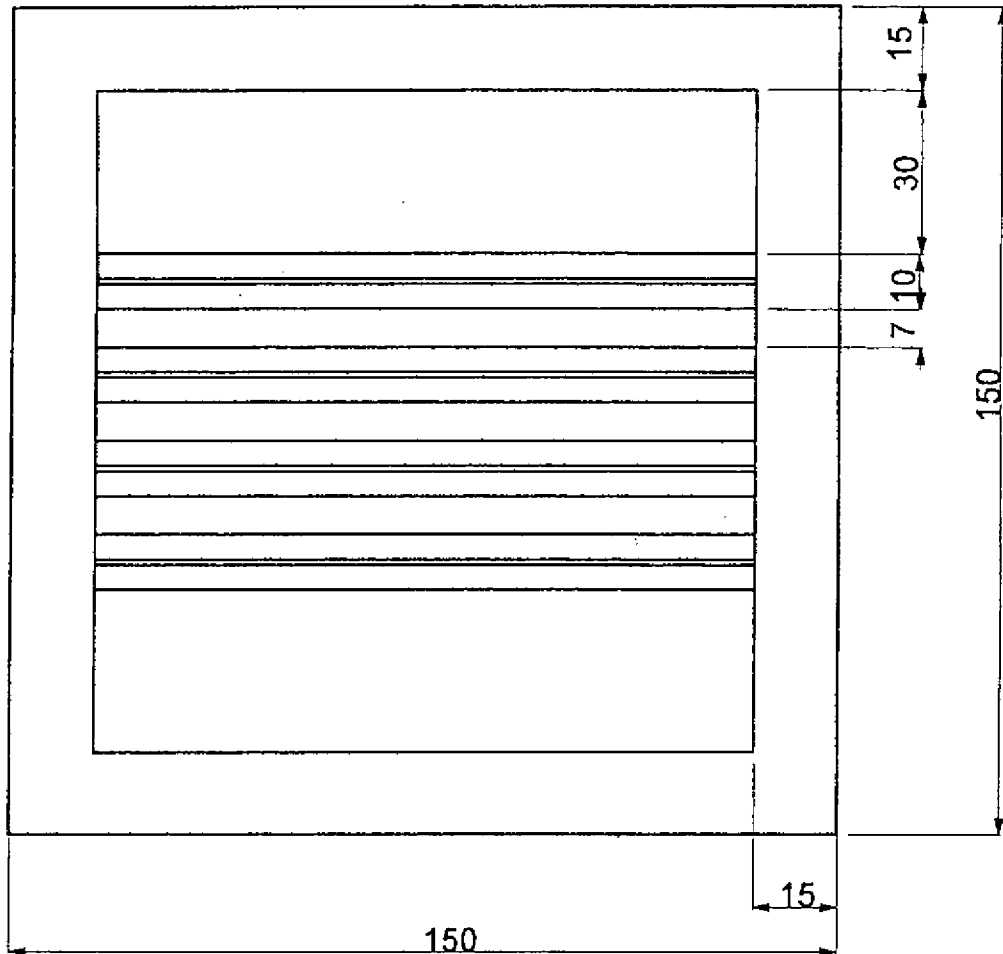

Tapete	Línea: Estudio	ESC. (Cm) 1:15	PL.
Rayas	Referencia:		
Tejeduría	Materia Prima: Palma Estera		
Tejido: Telar vertical			

de Producción:

1. Se recoge la palma estera

2. Se prepara la tura del color necesario.

3. Se monta la urdimbre en telar vertical

4. Se teje siguiendo el diseño establecido

5. Se desmonta el tejido

6. Se limpia y se seca el tejido

7. Se dobla el tejido

8. Se empaqueta el tejido

9. Se almacena el tejido

10. Se entrega el tejido

Elaborado por: Maria Elena Uribe

Fecha: 05-06-2004

Observaciones:

Referente(s) Muestra Línea Empaque



FORMATO

Ficha de
Producto

CODIGO: FORASD 08

FECHA: 2004 03 01

VERSION: 1

Página 1 de 2

Subgerencia de Desarrollo - Centro de Diseño para la Artesanía y las Pymes

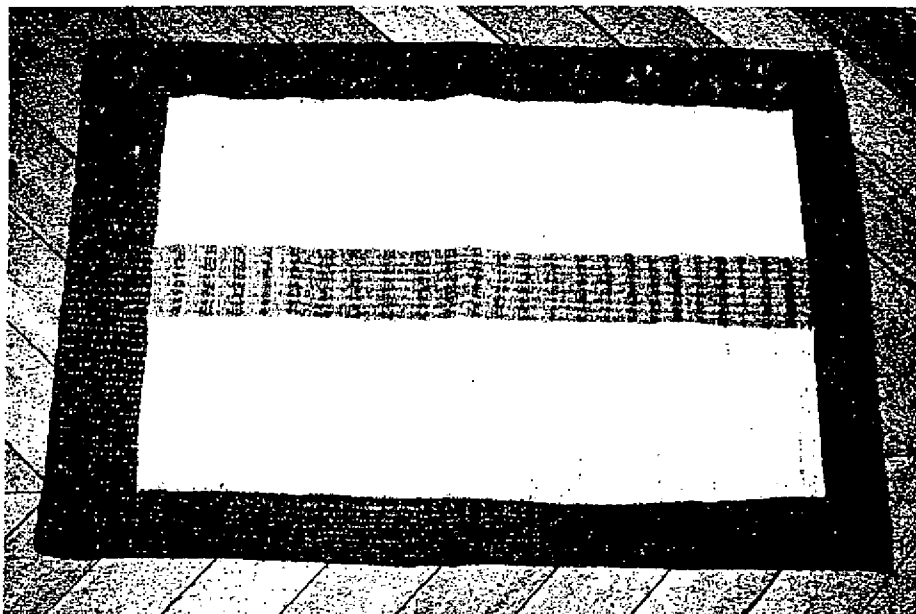

Pieza: Tapete rectangular	Artesano:	
Nombre: Rallas	Grupo: Artecun	
Oficio: Tejeduría	Departamento: Cesar	
Técnica: Tejar vertical	Ciudad:	
Materia Prima: Palma estera	Localidad/vereda: Chimichagua	
Certificado Hecho a Mano: Si <input type="checkbox"/> No <input type="checkbox"/>	Resguardo:	
Dimensiones Generales:	Producción mes: 4 unidades /mes	
Largo (cm) 80	Diametro (cm)	Precio en Bogota: 80.000
Ancho (cm) 60	Peso (gr) 1.500 gr	Unitario \$ 80.000
Alto (cm)	Color: blanco, rojo y negro	Por mayor \$ 70.000
Observaciones:		

Responsable: María Elena Uribe

Fecha: 05-2004

Referente(s)

Muestra

Línea

Empaque



de Comercio, Incaucris y Turismo
S.A.S. de Colombia S.A.

FORMATO

Ficha de
Dibujo y Planos
Técnicos

CODIGO: FORASD 07

FECHA: 2004 08 17

VERSION 1

Página 1 de 2

Subgerencia de Desarrollo - Centro de Diseño para la Artesanía y las Pymes

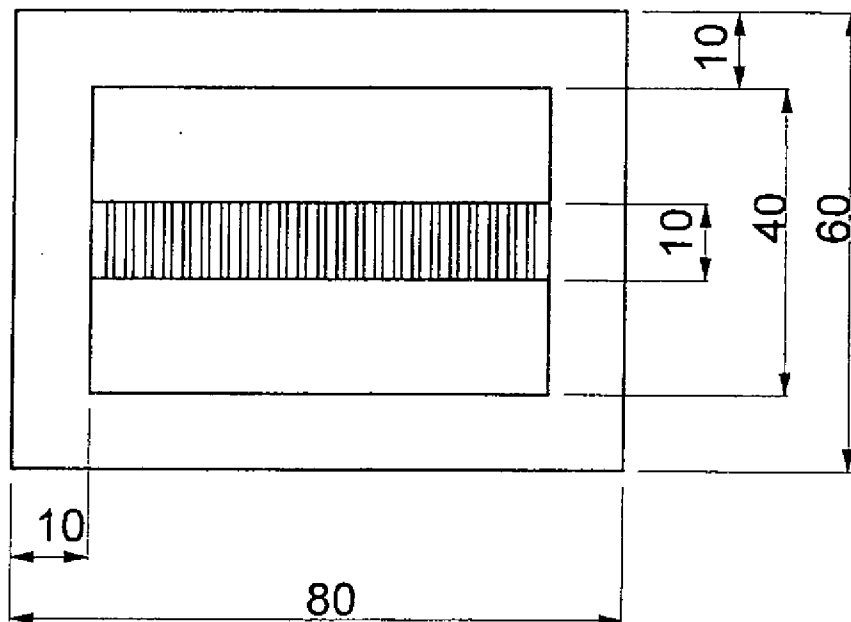

Tapete rectangular	Linea: Estudio	ESC. (Cm) 1:10	PL.
Rayas	Referencia:		
Tejeduría	Materia Prima: Palma Estera		
Telar vertical			

de Producción:

1. Coge la palma estera

2. Tinte de color necesario.

3. Se monta la urdimbre en telar vertical

4. Se sigue el diseño establecido

Elaborado: Maria Elena Uribe Fecha: 05-06-2004

Observaciones:

Referente(s)

Muestra Linea Empaque



Ministerio de Comercio, Industria y Turismo
artesanías de Colombia s.a.

FORMATO

Ficha de
Producto

CODIGO: FORASD 08

FECHA: 2004 03 01

VERSION: 1

Página 1 de 2

Subgerencia de Desarrollo - Centro de Diseño para la Artesanía y las Pymes

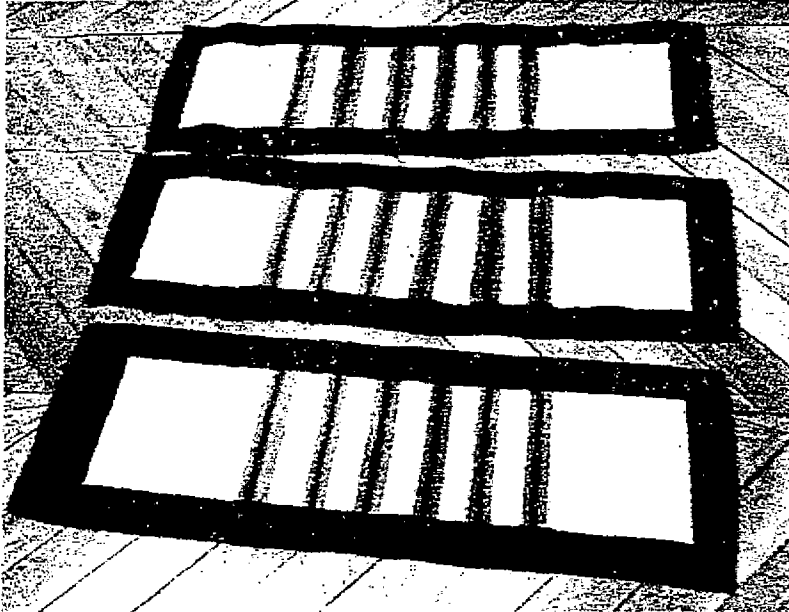

Pieza: Biombo		Artresano:
Nombre: Rallas		Grupo: Artecun
Oficio: Tejeduría		Departamento: Cesar
Tecnica: Telar vertical		Ciudad:
Materia Prima: Palma estera		Localidad/vereda: Chimichagua
Certificado Hecho a Mano: Si <input type="checkbox"/> No <input type="checkbox"/>		Resguardo:
Dimensiones Generales:		Produccion mes: 1 unidades /mes
Largo (cm) 120	Diametro (cm)	Precio en Bogota: 360.000
Ancho (cm) 180	Peso (gr) 3.500 gr	Unitario \$ 360.000
Alto (cm)	Color: blanco, rojo y negro	Por mayor \$ 330.000
Observaciones:		
Responsable: Maria Elena Uribe		Fecha: 05-2004

Referente(s)

Muestra

Línea

Empaque



FORMATO

Ficha de
Dibujo y Planos
Técnicos

CODIGO: FORASD 07

FECHA: 2004 08 17

VERSION 1

Página 1 de 2

Subgerencia de Desarrollo - Centro de Diseño para la Artesanía y las Pymes

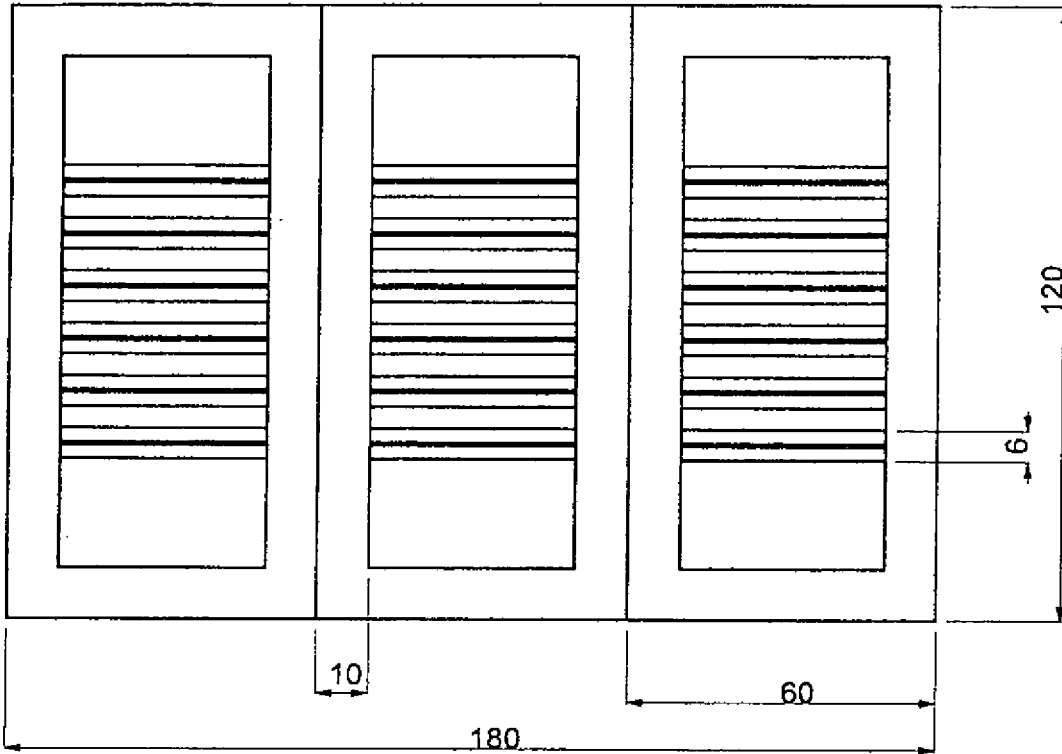

Nombre	Línea: Estudio	ESC. (Cm) 1:10 PL.
Rayas	Referencia:	
Tejeduría	Materia Prima: Palma Estera	
Telar vertical		

de Producción:
Se recoge la palma estera
Se prepara el color necesario.
Se monta la urdimbre en telar vertical
siguiendo el diseño establecido
Elaborada por: Maria Elena Uribe
Fecha: 05-06-2004

Observaciones:

Referente(s)

Muestra
 Línea
 Empaque



Ministerio de Comercio, Industria y Turismo
artesanías de Colombia S.A.

FORMATO

Ficha de
Producto

CODIGO: FORASD 08

FECHA: 2004 03 01

VERSION: 1

Página 1 de 2

Subgerencia de Desarrollo - Centro de Diseño para la Artesanía y las Pymes

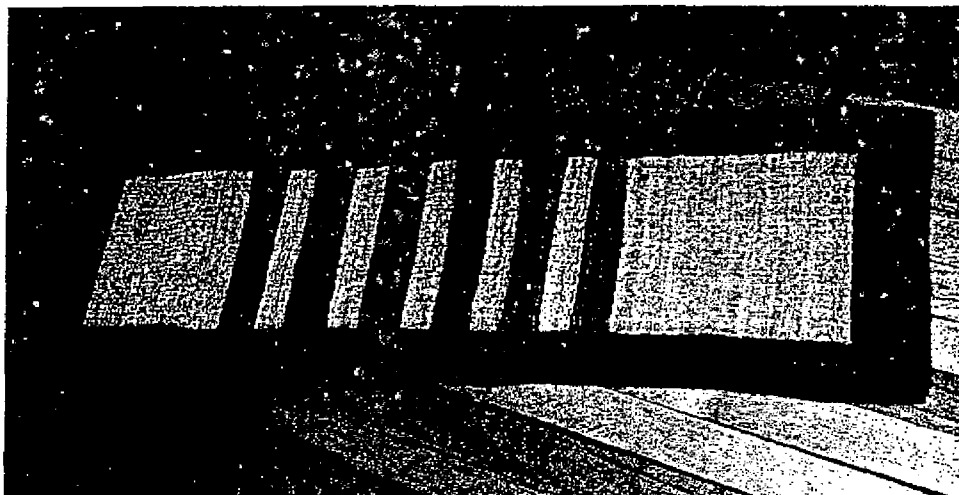

Pieza: Camino	Artresano:
Nombre: Rallas	Grupo: Artecun
Oficio: Tejeduría	Departamento: Cesar
Técnica: Telar vertical	Ciudad:
Materia Prima: Palma estera	Localidad/vereda: Chimichagua
Certificado Hecho a Mano Si <input type="checkbox"/> No <input type="checkbox"/>	Resguardo:
Dimensiones Generales:	Produccion mes: 3 unidades /mes
Largo (cm) 120	Diametro (cm)
Ancho (cm) 60	Peso (gr) 1.000 gr
Alto (cm)	Color: blanco, rojo y negro
	Precio en Bogota: 120.000
	Unitario \$ 120.000
	Por mayor \$ 110.000
Observaciones:	
Responsable: Maria Elena Uribe	Fecha: 05-2004

Referente(s)

Muestra

Línea

Empaque



FORMATO
 Ficha de
 Dibujo y Planos
 Técnicos

CODIGO: FORASD 07

FECHA: 2004 08 17

VERSION 1

Página 1 de 2

Subgerencia de Desarrollo - Centro de Diseño para la Artesanía y las Pymes

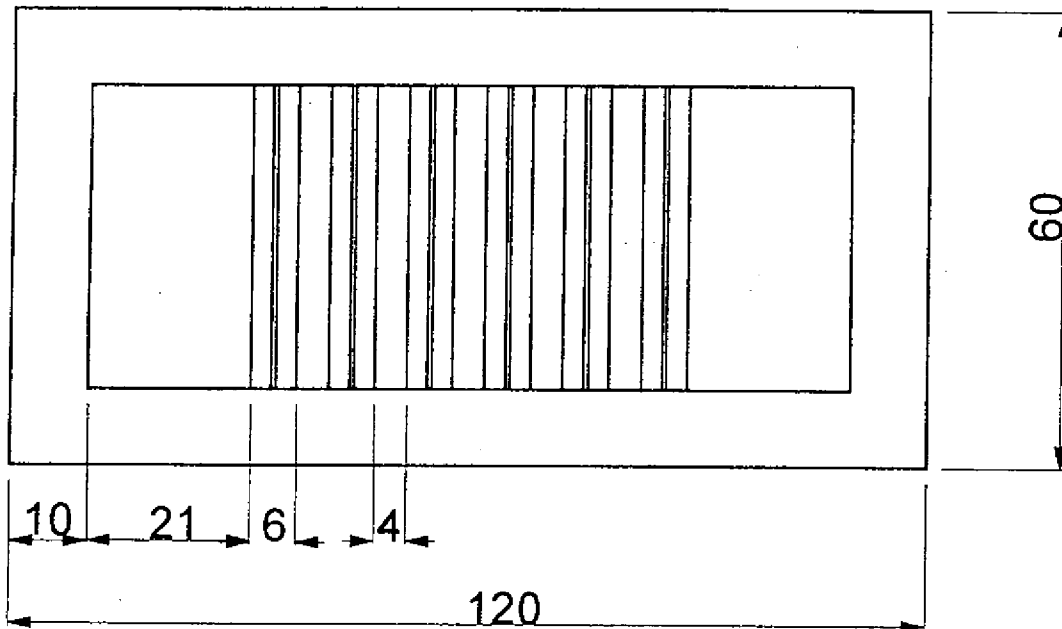

Camino	Línea: Estudio	ESC. (Cm) 1:10 PL.
Nombre: Rayas	Referencia:	
Tecnicidad: Tejeduría	Materia Prima: Palma Estera	
Proceso: Telar vertical		

Procedimiento de Producción:

1. Seleccionar la palma estera

2. Preparar el color necesario.

3. Se monta la urdimbre en telar vertical

4. Se teje siguiendo el diseño establecido

Observaciones:

Elaborado por: Maria Elena Uribe Fecha: 05-06-2004

Referente(s)

Muestra Línea Empaque



FORMATO

Ficha de
Producto

CODIGO: FORASD 08

FECHA: 2004 03 01

VERSION: 1

Página 1 de 2

Subgerencia de Desarrollo - Centro de Diseño para la Artesanía y las Pymes

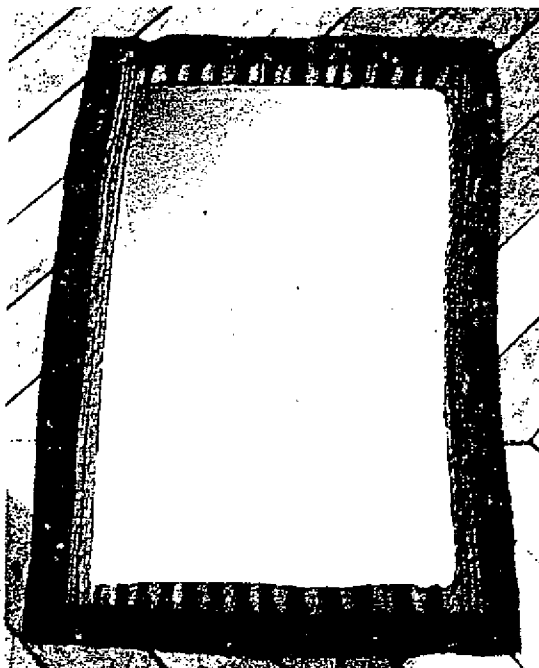

Pieza: Espejo	Artesano:	
Nombre: Rallas	Grupo: Artecun	
Oficio: Tejeduría	Departamento: Cesar	
Técnica: Telar vertical	Ciudad:	
Materia Prima: Palma estera	Localidad/vereda: Chimichagua	
Certificado Hecho a Mano: Si <input type="checkbox"/> No <input type="checkbox"/>	Resguardo:	
Dimensiones Generales:	Producción mes: 4 unidades /mes	
Largo (cm) 50	Diametro (cm)	Precio en Bogota: 80.000
Ancho (cm) 80	Peso (gr) 800 gr	Unitario \$ 80.000
Alto (cm)	Color: blanco, rojo y negro	Por mayor \$ 70.000
Observaciones:		

Responsable: Maria Elena Uribe

Fecha: 05-2004

Referente(s)

Muestra

Línea

Empaque



FORMATO

Ficha de
Producto

CODIGO: FORASD 08

FECHA: 2004 03 01

VERSION: 1

Página 1 de 2

Subgerencia de Desarrollo - Centro de Diseño para la Artesanía y las Pymes

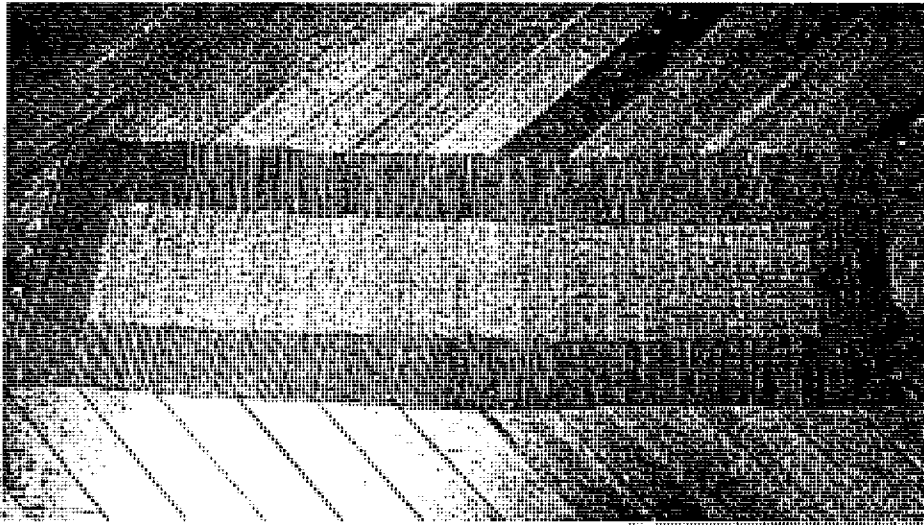

Pieza: Camino	Artesano:	
Nombre: Naranja	Grupo: Grupo Asaruchi	
Oficio: Tejeduría	Departamento: Cesar	
Técnica: Telar vertical	Ciudad:	
Materia Prima: Palma estera	Localidad/vereds: Chimichagua	
Certificado Hecho a Mano: Si <input type="checkbox"/> No <input type="checkbox"/>	Resguardo:	
Dimensiones Generales:	Produccion mes: 1 unidades /mes	
Largo (cm) 120	Diametro (cm)	Precio en Bogota: 120.000
Ancho (cm) 60	Peso (gr) 1.000 gr	Unitario \$ 120.000
Alto (cm)	Color: naranja y rojo	Por mayor \$ 110.000
Observaciones:		
Responsable: Maria Elena Uribe	Fecha: 05-2004	

Referente(s)

Muestra

Línea

Empaque



FORMATO

Ficha de Dibujo y Planos Técnicos

CODIGO: FORASD 07

FECHA: 2004 08 17

VERSION 1

Página 1 de 2

Subgerencia de Desarrollo - Centro de Diseño para la Artesanía y las Pymes

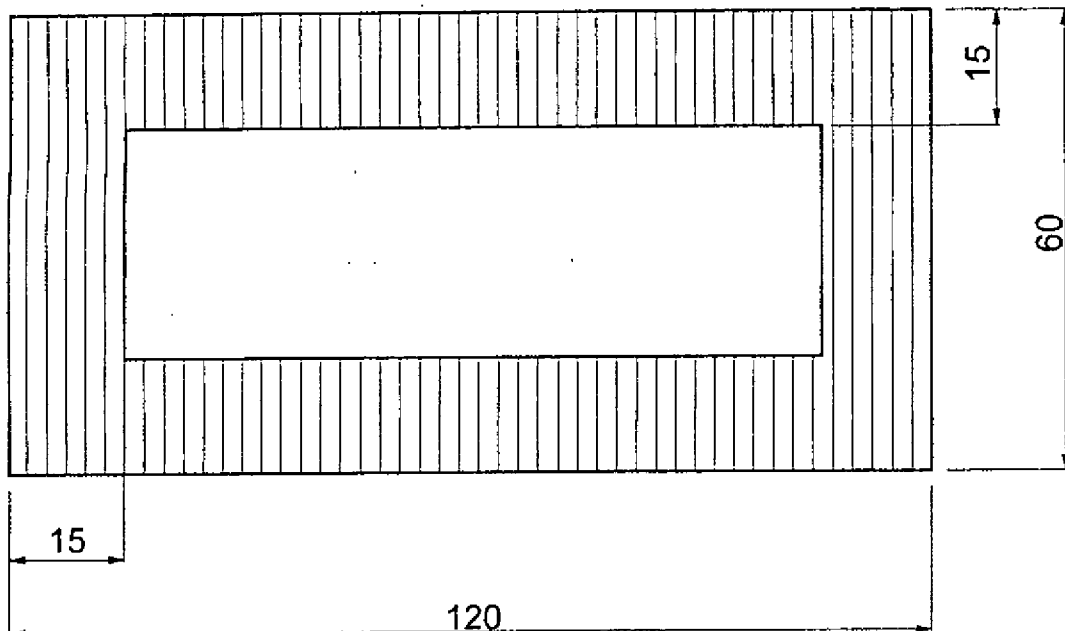

Camino	Línea: Varios (piso)	ESC. (Cm) 1:10 PL.
Forma: recuadro	Referencia:	
Tejeduría	Materia Prima: Palma Estera	
Equipo: Telar vertical		

de Producción:

1. Coge la palma estera

2. Teñe el color necesario.

3. Se monta la urdimbre en telar vertical

4. Se sigue el diseño establecido

Observaciones:

Elaborado: María Eiena Unibe Fecha: 05-06-2004

Referente(s) Muestra Línea Empaque



Ministerio de Comercio, Industria y Turismo
artesanías de Colombia s.a.

FORMATO

**Ficha de
Producto**

CODIGO: FORASD 08

FECHA: 2004 03 01

VERSION: 1

Página 1 de 2

Subgerencia de Desarrollo - Centro de Diseño para la Artesanía y las Pymes

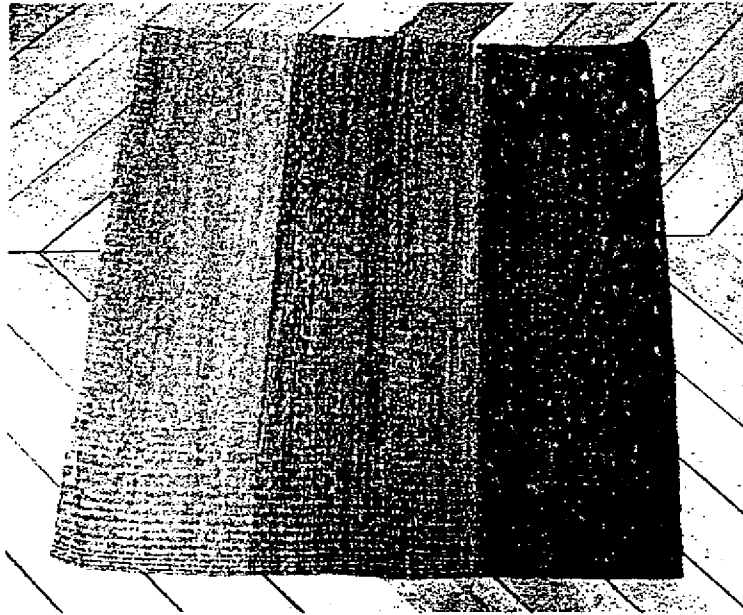

Pieza: Tapete cuadrado		Artresano:
Nombre: Degrade		Grupo: Grupo Asaruchi
Oficio: Tejeduría		Departamento: Cesar
Tecnica: Telar vertical		Ciudad:
Materia Prima: Palma estera		Localidad/vereda: Chimichagua
Certificado Hecho a Mano: Si <input type="checkbox"/> No <input type="checkbox"/>		Resguardo:
Dimensiones Generales:		Produccion mes: 2 unidades /mes
Largo (cm) 100	Diametro (cm)	Precio en Bogota: 100.000
Ancho (cm) 100	Peso (gr) 1.000 gr	Unitario \$ 100.000
Alto (cm)	Color: tres tonos de azul	Por mayor \$ 90.000
Observaciones:		
Responsable: Maria Elena Uribe		Fecha: 05-2004

Referente(s)

Muestra

Línea

Empaque



FORMATO

Ficha de
Dibujo y Planos
Técnicos

CODIGO: FORASD 07

FECHA: 2004 08 17

VERSION 1

Página 1 de 2

Subgerencia de Desarrollo - Centro de Diseño para la Artesanía y las Pymes

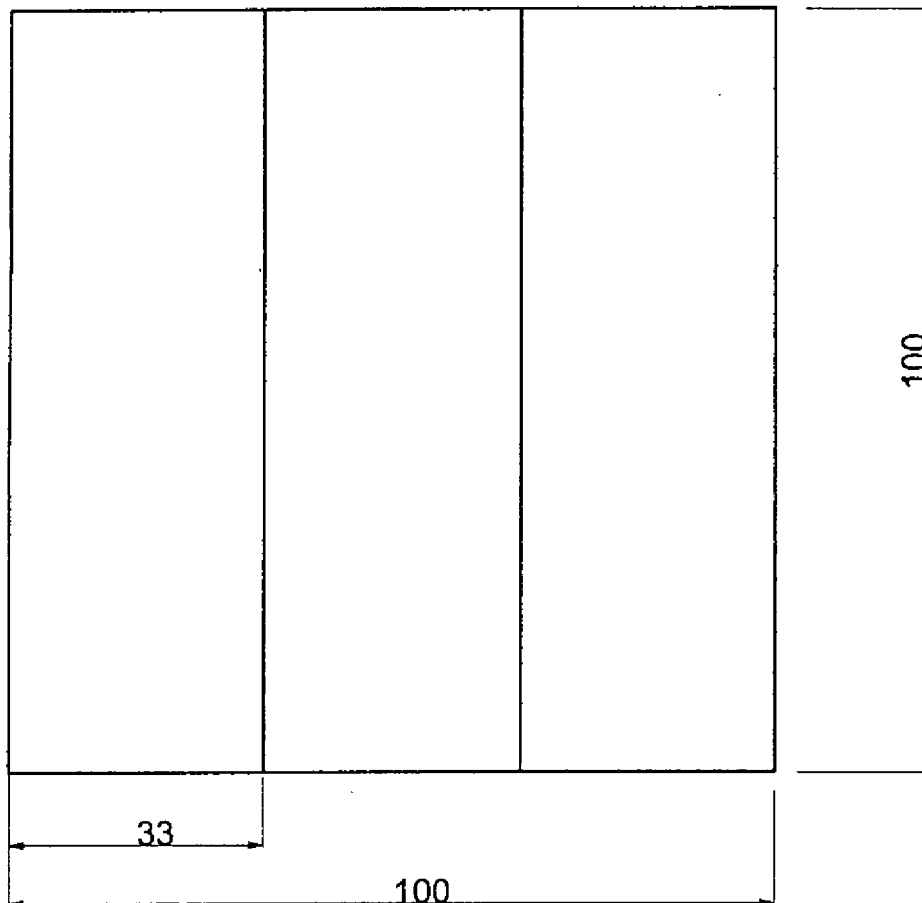

Tapete cuadrado	Línea: Varios (piso)	ESC. (Cm) 1:10 PL.
Color: Degradé	Referencia:	
Tejeduría	Materia Prima: Palma Estera	
Maquinaria: Telar vertical		

Procedimiento de Producción:

1. Se recoge la palma estera

2. Se prepara el color necesario.

3. Se monta la urdimbre en telar vertical

4. Se teje siguiendo el diseño establecido

5. Se termina el tejido

6. Se desmonta el tejido

7. Se limpia el tejido

8. Se seca el tejido

9. Se dobla el tejido

10. Se empaqueta el tejido

Elaborado por: Maria Elena Uribe

Fecha: 05-06-2004

Observaciones:

Referente(s)

Muestra Línea Empaque



FORMATO

Ficha de
Producto

CODIGO: FORASD 08

FECHA: 2004 03 01

VERSION: 1

Página 1 de 2

Subgerencia de Desarrollo - Centro de Diseño para la Artesanía y las Pymes

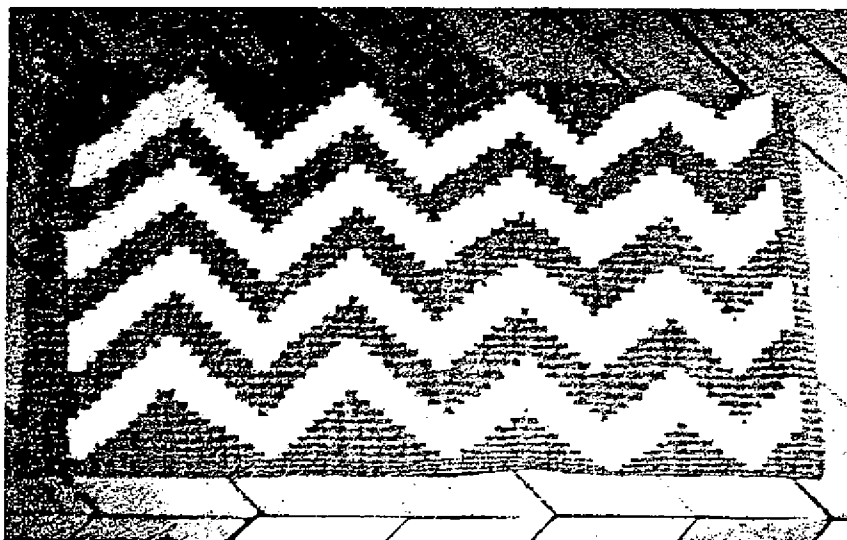

Pieza: Tapete rectangular		Artesano:
Nombre: zig zag		Grupo: Grupo Asaruchi
Oficio: Tejeduría		Departamento: Cesar
Técnica: Telar vertical		Ciudad:
Materia Prima: Palma estera		Localidad/vereda: Chimichagua
Certificado Hecho a Mano: Si <input type="checkbox"/> No <input type="checkbox"/>		Resguardo:
Dimensiones Generales:		Producción mes: 3 unidades /mes
Largo (cm) 80	Diametro (cm)	Precio en Bogota: 80.000
Ancho (cm) 50	Peso (gr) 800 gr	Unitario \$ 80.000
Alto (cm)	Color: cafe/ blanco	Por mayor \$ 70.000
Observaciones:		
Responsable: Maria Elena Uribe		Fecha: 05-2004

Referente(s)

Muestra Línea Empaque



FORMATO

**Ficha de
 Dibujo y Planos
 Técnicos**

CODIGO: FORASD 07

FECHA: 2004 08 17

VERSION 1

Página 1 de 2

Subgerencia de Desarrollo - Centro de Diseño para la Artesanía y las Pymes

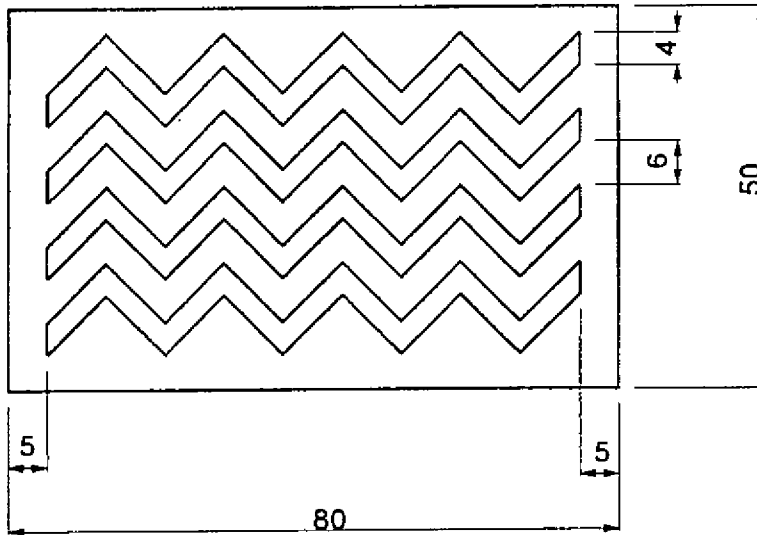

Pie de cama	Línea: Varios (piso)	ESC. (Cm) 1:10	PL.
Diseño: zig zag	Referencia:		
Tejeduría	Materia Prima: Palma Estera		
Maquina: Telar vertical			

Procedimiento de Producción:
1. Se recoge la palma estera
2. Se prepara el color necesario.
3. Se monta la urdimbre en telar vertical
4. Se teje siguiendo el diseño establecido

Observaciones:

Elaborado por: Maria Elena Uribe	Fecha: 05-06-2004
----------------------------------	-------------------

Referente(s) Muestra Línea Empaque

	FORMATO Ficha de Producto	CODIGO: FORASD 08 FECHA: 2004 03 01	Página 1 de 2
		VERSION: 1	

Subgerencia de Desarrollo - Centro de Diseño para la Artesanía y las Pymes

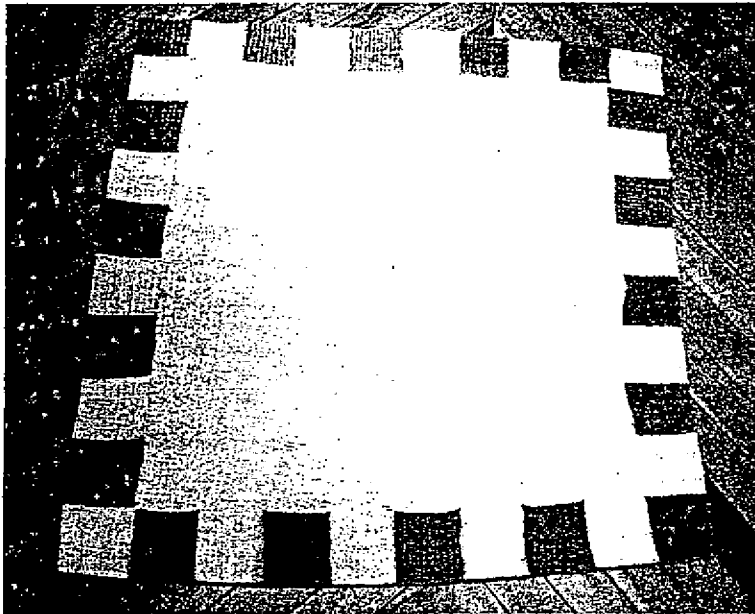

Pieza: Tapete cuadrado	Artesano:
Nombre: Borde	Grupo: Grupo Asaruchi
Oficio: Tejeduría	Departamento: Cesar
Tecnica: Telar vertical	Ciudad:
Materia Prima Palma estera	Localidad/vereda: Chimichagua
Certificado Hecho a Mano Si <input type="checkbox"/> No <input type="checkbox"/>	Resguardo:
Dimensiones Generales:	Produccion mes: 1 unidades /mes
Largo (cm) 150	Diametro (cm)
Ancho (cm) 150	Peso (gr) 1.500 gr
Alto (cm)	Color cafe/ blanco
	Precio en Bogota: 150.000
	Unitario \$ 150.000
	Por mayor \$ 140.000
Observaciones:	

Responsable: Maria Elena Uribe	Fecha: 05-2004
--------------------------------	----------------

Referente(s) Muestra Línea Empaque



FORMATO

Ficha de Dibujo y Planos Técnicos

CODIGO: FORASD 07

FECHA: 2004 08 17

VERSION 1

Página 1 de 2

Subgerencia de Desarrollo - Centro de Diseño para la Artesanía y las Pymes

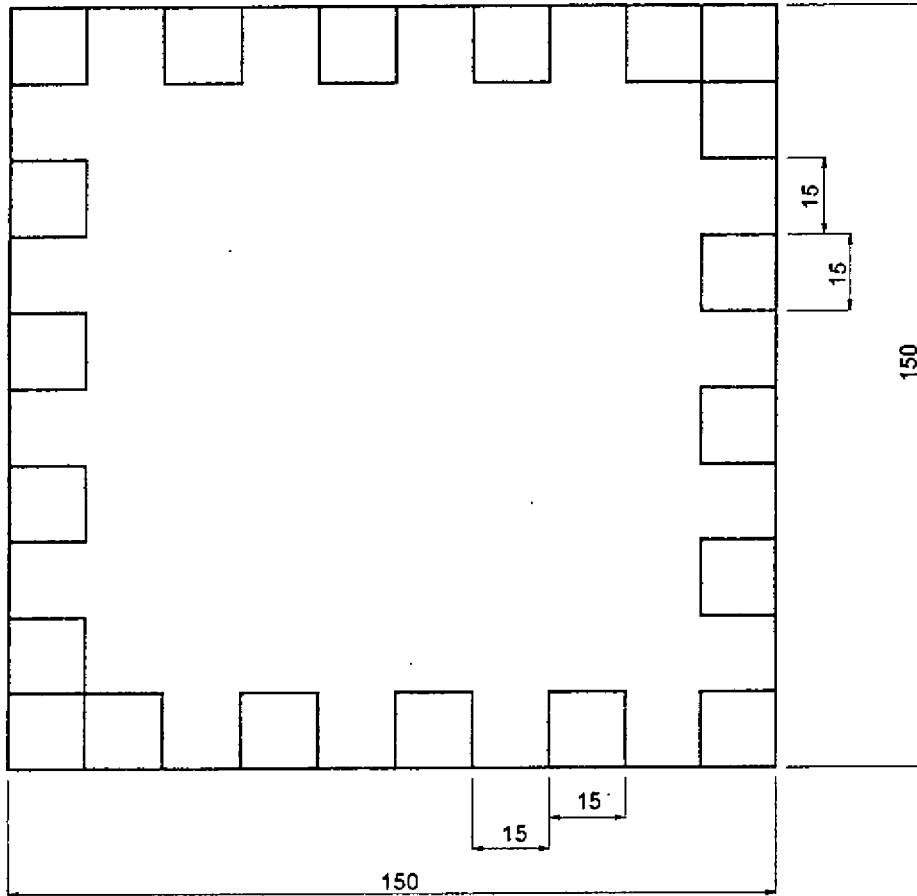

Tapete cuadrado	Línea: Varios (piso)	ESC. (Cm) 1:15	PL.
Referencia:	Referencia:		
Tejeduría	Materia Prima: Palma Estera		
Tejeduría:	Telar vertical		

de Producción:

1. Coge la palma estera

2. Teñe de la color necesario.

3. Se monta la urdimbre en telar vertical

4. Se teje siguiendo el diseño establecido

Observaciones:

Elaborado por: María Elena Uribe Fecha: 05-06-2004

Referente(s)

- Muestra
- Línea
- Empaque
- Referente(s)

	FORMATO	CODIGO: FORASD 08	
	Ficha de Producto	FECHA: 2004 03 01	VERSION: 1
		Página 1 de 2	

Subgerencia de Desarrollo - Centro de Diseño para la Artesanía y las Pymes

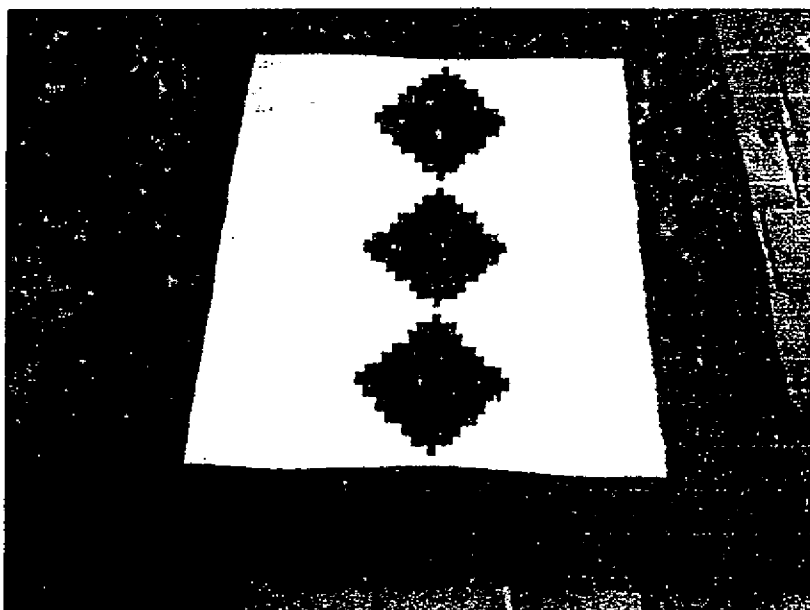

Pieza: Tapete	Artresano:
Nombre: Rombo	Grupo: Grupo Piragua
Oficio: Tejeduria	Departamento: Cesar
Tecnica: Telar	Ciudad:
Materia Prima Palma estera	Localidad/vereda: Chumichagua
Certificado Hecho a Mano Si <input type="checkbox"/> No <input type="checkbox"/>	Resguardo:
Dimensiones Generales:	Produccion mes: 1 unidades /mes
Largo (cm) 150	Diametro (cm)
Ancho (cm) 150	Peso (gr) 1.500 gr
Alto (cm)	Color blanco y negro
	Precio en Bogota: 150.000
	Unitario \$ 150.000
	Por mayor \$ 140.000
Observaciones:	
Responsable: Maria Elena Uribe	Fecha: 05-2004

Referente(s)

Muestra
 Línea
 Empaque

	FORMATO	CODIGO: FORASD 08	
	Ficha de Producto	FECHA: 2004 03 01	
		VERSION: 1	Página 1 de 2

Subgerencia de Desarrollo - Centro de Diseño para la Artesanía y las Pymes



Pieza: Cojin		Artesano:	
Nombre: Rombo		Grupo: Grupo Piragua	
Oficio: Tejeduria		Departamento: Cesar	
Tecnica: Telar		Ciudad:	
Materia Prima: Palma estera		Localidad/vereda: Chimichagua	
Certificado Hecho a Mano: Si <input type="checkbox"/> No <input type="checkbox"/>		Resguardo:	
Dimensiones Generales:		Produccion mes: 4 unidades /mes	
Largo (cm) 50	Diametro (cm)	Precio en Bogota: 50.000	
Ancho (cm) 50	Peso (gr) 500 gr	Unitario \$ 50.000	
Alto (cm)	Color: blanco y negro	Por mayor \$ 45.000	
Observaciones:			
Responsable: Maria Elena Uribe		Fecha: 05-2004	

Referente(s)

Muestra
 Línea
 Empaque



FORMATO

Ficha de Producto

CODIGO: FORASD 08

FECHA: 2004 03 01

VERSION: 1

Página 1 de 2

Subgerencia de Desarrollo - Centro de Diseño para la Artesanía y las Pymes

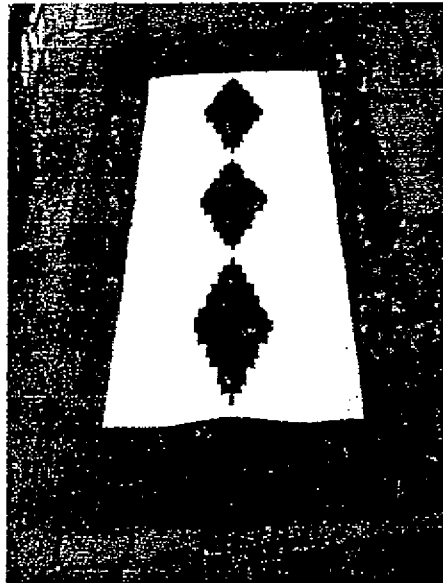

Pieza: Pie de cama	Artesano:
Nombre: Rombo	Grupo: Grupo Piragua
Oficio: Tejeduría	Departamento: Cesar
Técnica: Telar vertical	Ciudad:
Materia Prima: Palma estera	Localidad/vereda: Chimichagua
Certificado Hecho a Mano: <input type="checkbox"/> Si <input type="checkbox"/> No	Resguardo:

Dimensiones Generales:		Producción mes: 2 unidades /mes
Largo (cm) 120	Diametro (cm)	Precio en Bogota: 120.000
Ancho (cm) 60	Peso (gr) 1.000 gr	Unitario \$ 120.000
Alto (cm)	Color: blanco y negro	Por mayor \$ 110.000

Observaciones:

Responsable: Maria Elena Uribe Fecha: 05-2004

Referente(s) Muestra Línea Empaque



Ministerio de Comercio, Industria y Turismo
Artesanías de Colombia S.A.

FORMATO

**Ficha de
Producto**

CODIGO: FORASD 08

FECHA: 2004 06 04

VERSION: 1

Página 1 de 2

Subgerencia de Desarrollo - Centro de Diseño para la Artesanía y las Pymes

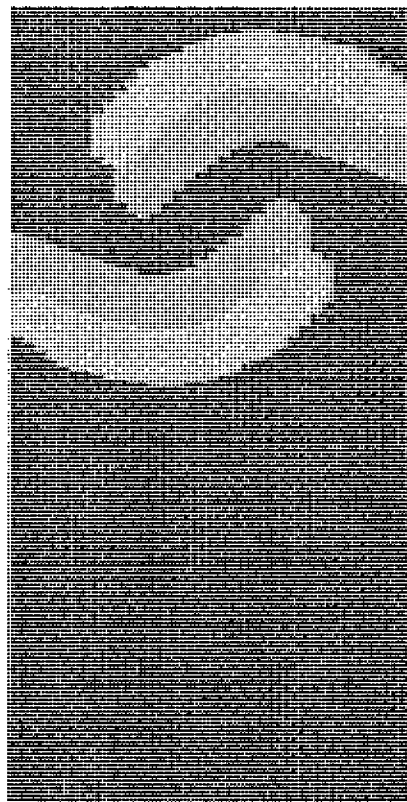
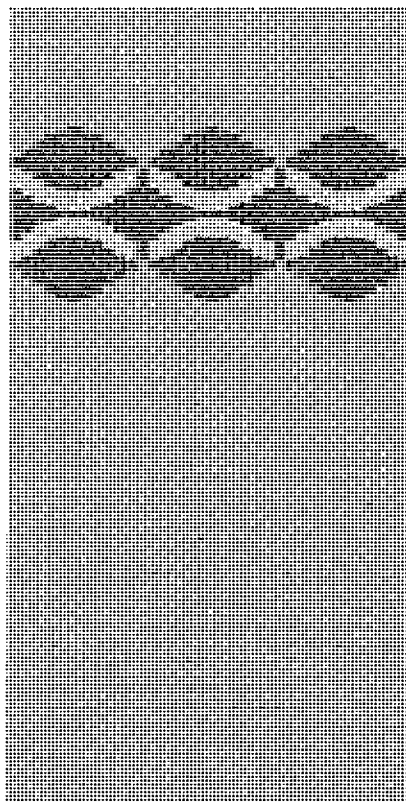
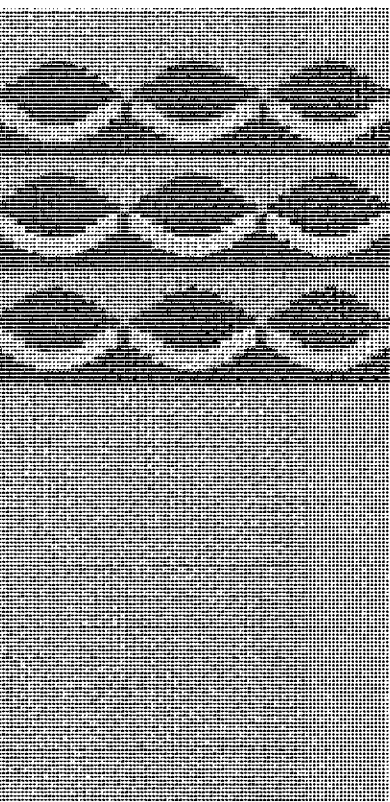

Pieza: Cojin		Artesano: Maria Concepcion Florez Diaz
Nombre: Grano de Cafe		Grupo: Asoarpi
Oficio: Tejeduria		Departamento: Cesar
Técnica: Telar Vertical		Ciudad: Chirichagua
Materia Prima: Palma estera		Localidad/vereda: NA
Certificado Hecho a Mano Si <input type="checkbox"/> No <input type="checkbox"/>		Resguardo: NA
Dimensiones Generales:		Produccion mes: <input type="checkbox"/>
Largo (cm) 50	Diametro (cm) NA	Precio en Bogota:
Ancho (cm) 50	Peso (gr)	Unitario \$50.0000
Alto (cm) NA	Color: Azul, Rojo, Amarillo, Verde	Por mayor \$50.000
Observaciones: El costo del cojin es sin relleno, este se elabora con tapiceros de Bogota		
Responsable: Marisol Perez		Fecha: Octubre 2004

Referente(s)

Muestra

Línea

Empaque

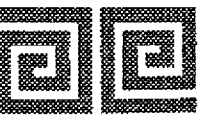

Asociación de Comercio, Industria y Turismo Artesanías de Colombia S.A.

FORMATO

Ficha de Producto

CODIGO: FORASD 08

FECHA: 2004 06 04

VERSION: 1

Página 1 de 2

Subgerencia de Desarrollo - Centro de Diseño para la Artesanía y las Pymes

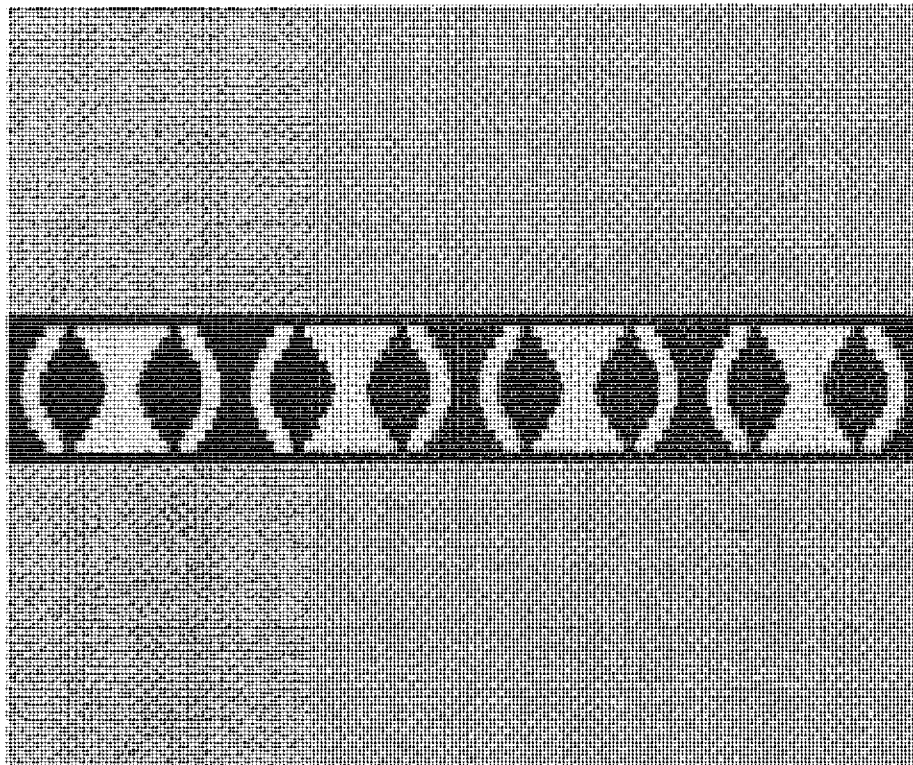

Especie: Tapete		Artesano: Maria Concepcion Florez Diaz
Nombre: Grano de Cafe		Grupo: Asoarpi
Oficio: Tejeduría		Departamento: Cesar
Técnica: Telar Vertical		Ciudad: Chimichagua
Materia Prima: Palma estera		Localidad/vereda: NA
Certificado Hecho a Mano <input type="checkbox"/> Si <input type="checkbox"/> No <input type="checkbox"/>		Resguardo: NA
Dimensiones Generales:		Produccion mes: XXXXXX
Largo (cm) 120	Diametro (cm) NA	Precio en Bogota:
Ancho (cm) 100	Peso (gr)	Unitario \$100.0000
Alto (cm) NA	Color: Azul, rojo, amarillo	Por mayor \$100.000
Observaciones:		
Responsable: Marisol Perez		Fecha: Octubre 2004

Referente(s)

Muestra

Línea

Empaque



FORMATO
Ficha de Dibujo y Planos Técnicos

CODIGO: FORASD 07
FECHA: 2004 06 04
VERSION 1 **Página 1 de 2**



Subgerencia de Desarrollo - Centro de Diseño para la Artesanía y las Pymes

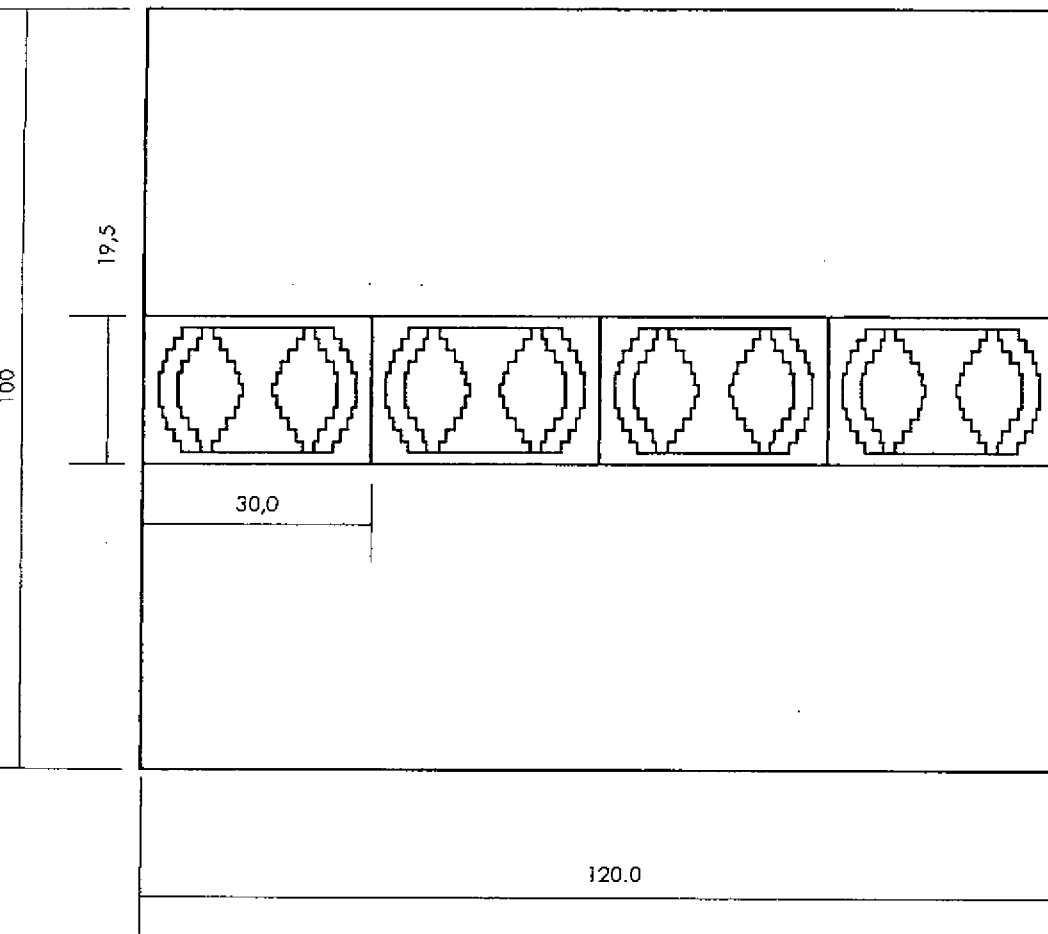

Clase: Tapete	Línea: Alcoba Infantil	ESC. (Cm): 1:10	PL. 1 de 1
Nombre: Grano de café	Referencia: ~~~~~		
Oficio: Tejeduría	Materia Prima: Palma Estera		
Técnica: Telar Vertical			

Proceso de Producción:
 Selección y preparación de la materia prima, tinturado de la fibra con tintes Sibacet para obtener colores fuertes primarios, urdido con fique, inicio del tejido según las medidas del plano.
 finaliza con los remates del tejido.

Responsable: Marisol Perez **Fecha:** Noviembre 2004

Observaciones: Se les estrego una matriz a escala 1:1 como guía para el tejido

Referente(s)

- Muestra
 Línea
 Empaque

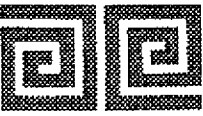

Ministerio de Comercio, Industria y Turismo
Artesanías de Colombia S.A.

FORMATO

**Ficha de
Dibujo y Planos
Técnicos**

CODIGO: FORASD 07

FECHA: 2004 06 04

VERSION 1

Página 1 de 2



Subgerencia de Desarrollo - Centro de Diseño para la Artesanía y las Pymes

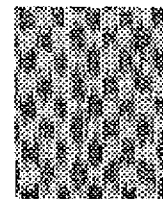
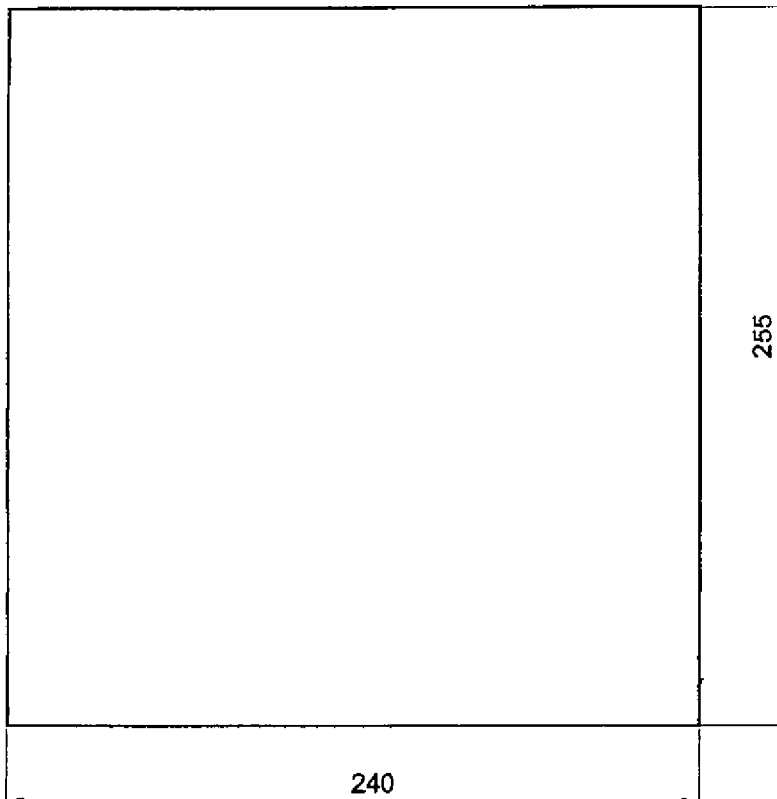

Detalle textura

Pieza: Tapete	Línea: Tapetes	ESC. (Cm) 1:10	PL. 1 de 1
Nombre: Moteado	Referencia: ---		
Oficio: Tejeduría	Materia Prima: Palma Estera		
Técnica: Telar Vertical			

Proceso de Producción:
Selección y preparación de la materia prima, tinturado de las fibra con bija
Inicio del tejido según el diseño, remate y acabados

Observaciones:
Diseño figuras en morrocoes en cafe y natural

Responsable: Marisol Perez	Fecha: Noviembre 2004
----------------------------	-----------------------

Referente(s)

- Muestra
 Línea
 Empaque



Ministerio de Comercio, Industria y Turismo
Artesanías de Colombia S.A.

FORMATO

Ficha de
Producto

CODIGO: FORASD 08

FECHA: 2004 06 04

VERSION: 1

Página 1 de 2

Subgerencia de Desarrollo - Centro de Diseño para la Artesanía y las Pymes

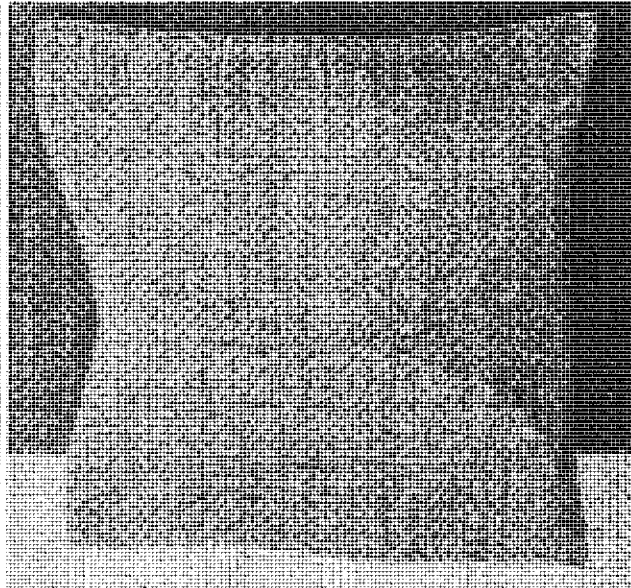
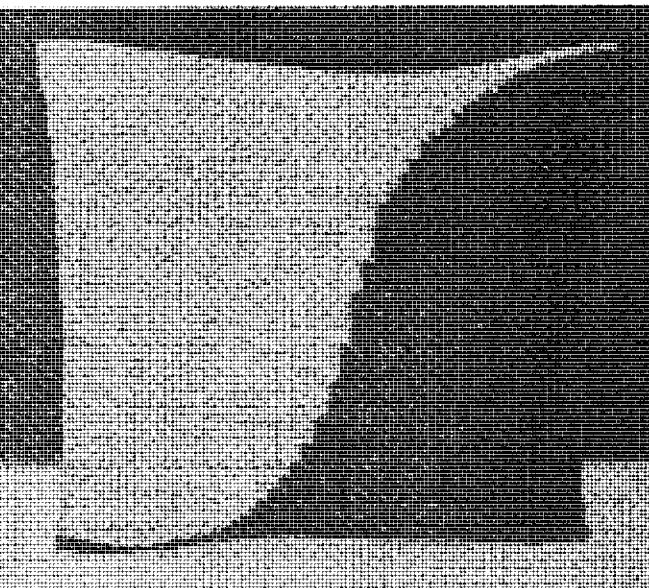

Especie: Cojín		Artesano: Jadis Garrido
Nombre: Cojín Grano de Cafe		Grupo: Artecan
Oficio: Tejeduría		Departamento: Cesar
Técnica: Telar Vertical		Ciudad: Chimichagua
Materia Prima Palma estera		Localidad/vereda:
Certificado Hecho a Mano Si <input type="checkbox"/> No <input type="checkbox"/>		Resguardo:
Dimensiones Generales:		Producción mes: <input checked="" type="checkbox"/>
Alargo (cm) 80	Diametro (cm) NA	Precio en Bogota:
Ancho (cm) 80	Peso (gr) 2000 aprox	Unitario \$ 80.000
Alto (cm) NA	Color crudo y verde/naranja	Por mayor \$ 80.000
Observaciones: El costo del cojín es sin relleno, este se elabora con tapiceros de Bogota		
Responsable: Marisol Perez		Fecha: Noviembre 2004

Referente(s)

Muestra

Línea

Empaque



FORMATO
Ficha de Dibujo y Planos Técnicos

CODIGO: FORASD 07

FECHA: 2004 06 04

VERSION 1

Página 1 de 2

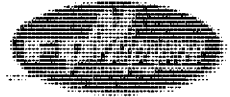

Subgerencia de Desarrollo - Centro de Diseño para la Artesanía y las Pymes

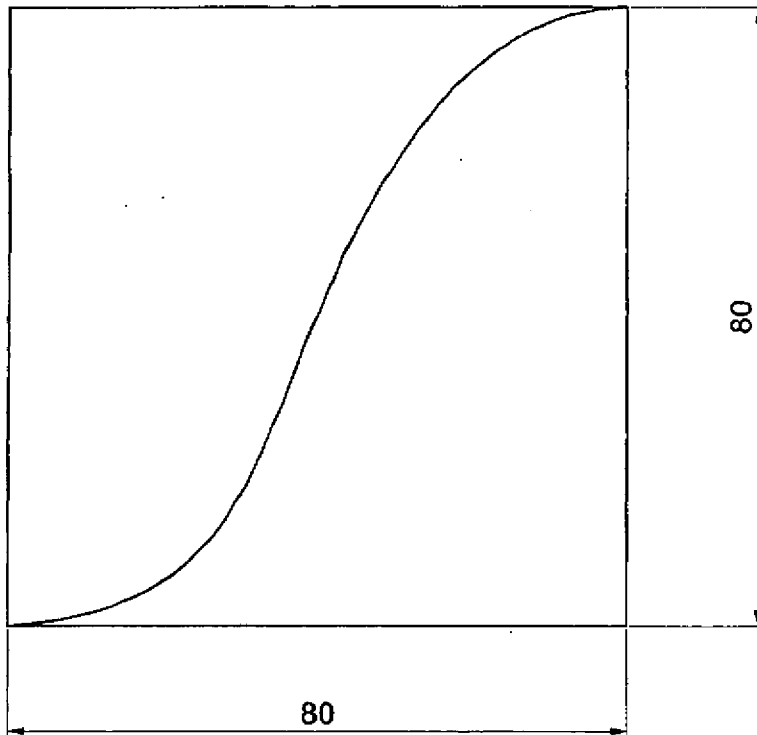

Pieza: Tapete	Línea: Jardin	ESC. (Cm): 1:10	PL. 1 de 1
Nombre: Grano de Cafe	Referencia:		
Oficio: Tejeduria	Materia Prima: Palma Estera		
Técnica: Telar Vertical			

Proceso de Producción:
 Selección de la materia prima, tinturado de la fibra con tintes naturales, inicio del tejido según las medidas del plano y el diseño, se finaliza con los remates del tejido

Observaciones: Se les estrego una matriz a escala 1:1 como guía para el tejido

Responsable: Marisol Perez Fecha: Noviembre 2004

Referente(s)

- Muestra
 Línea
 Empaque

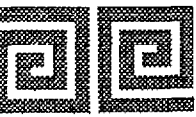

Instituto de Comercio, Industria y Turismo
Artesanías de Colombia S. A.

FORMATO

**Ficha de
Producto**

CODIGO: FORASD 08

FECHA: 2004 06 04

VERSION: 1

Página 1 de 2

Subgerencia de Desarrollo - Centro de Diseño para la Artesanía y las Pymes

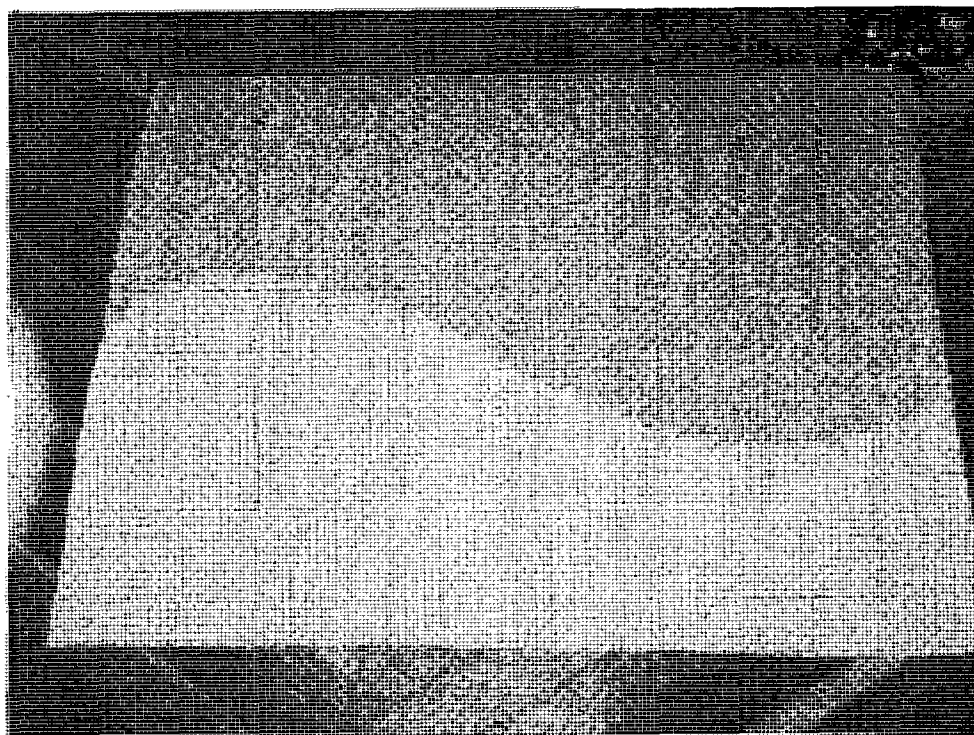

Especie: Tapete		Artesano: Jadis Garrido
Nombre: Tapete Grano de Cafe		Grupo: Artecan
Técnica: Tejeduría		Departamento: Cesar
Materia prima: Telar vertical		Ciudad: Chimichagua
Materia prima: Prima Palma estera		Localidad/vereda:
Certificado Hecho a Mano <input type="checkbox"/> Si <input type="checkbox"/> No <input type="checkbox"/>		Resguardo:
Dimensiones Generales:		Producción mes:
Ancho (cm) 120	Diametro (cm) NA	Precio en Bogota:
Alto (cm) 90	Peso (gr)	Unitario \$ 95.000
Color (cm) NA	Color crudo y verde	Por mayor \$ 95.000
Observaciones:		
Responsable: Marisol Perez		Fecha: Noviembre 2004

Referente(s)

Muestra

Línea

Empaque



FORMATO

Ficha de Dibujo y Planos Técnicos

CODIGO: FORASD 07

FECHA: 2004 06 04

VERSION 1

Página 1 de 2



Subgerencia de Desarrollo - Centro de Diseño para la Artesanía y las Pymes

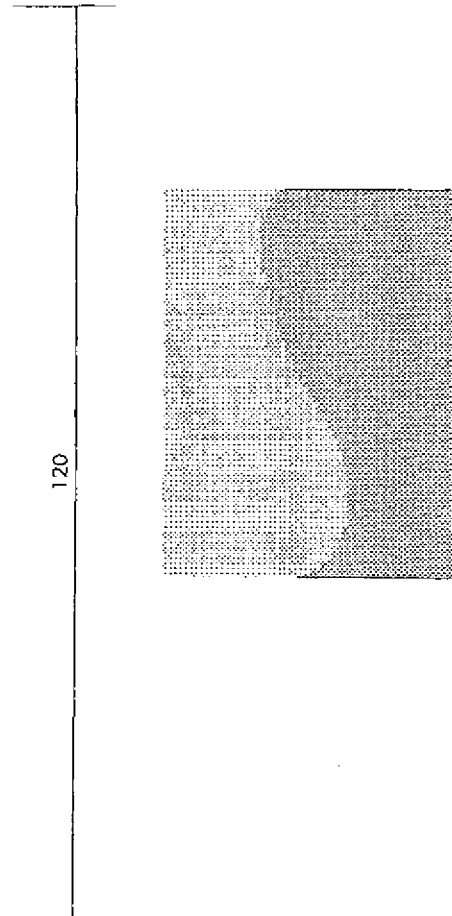
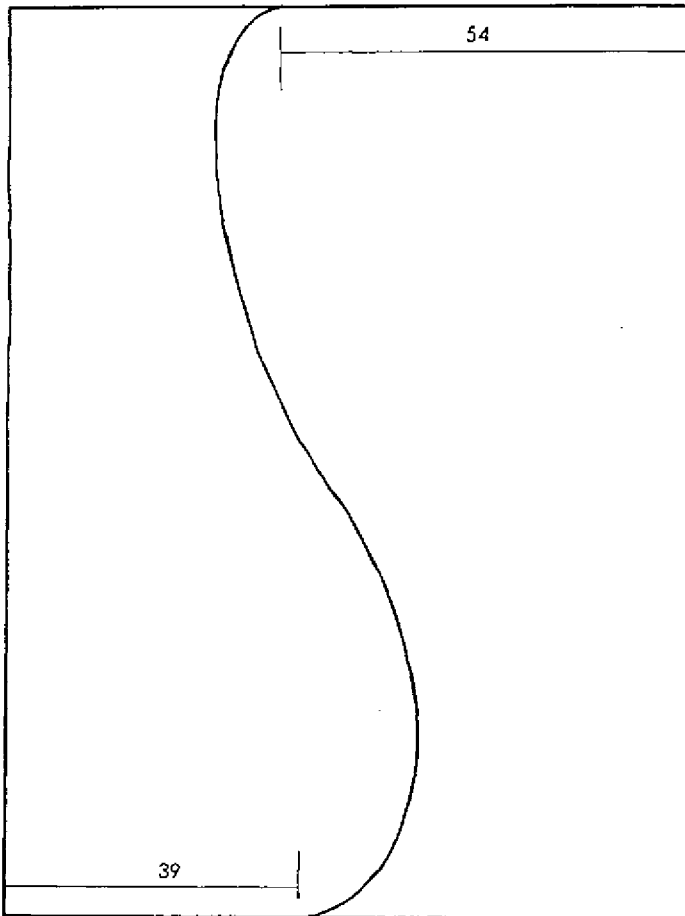

Material: Tapete	Línea: Jardin	ESC. (Cm): 10	PL. 1 de 1
Nombre: Grano de cafe	Referencia: ~~~~~		
Oficio: Tejeduria	Materia Prima: Palma Estera		
Técnica: Telar Vertical			

Proceso de Producción:

Selección de la materia prima, tinturado de la fibra con tintes naturales, inicio del tejido segun las medidas del plano y el diseño, se finaliza con los remates del tejido

Observaciones: Se les estrego una matriz a escala 1:1 como guia para el tejido

Responsable: Marisol Perez Fecha: Noviembre 2004

Referente(s)

- Muestra Línea Empaque



FORMATO

Ficha de Producto

CODIGO: FORASD 08

FECHA: 2004 06 04

VERSION: 1

Página 1 de 2

Subgerencia de Desarrollo - Centro de Diseño para la Artesanía y las Pymes



Ejeza: Divisoria		Artesano: Osmelia Pedrozo
Nombre: Calada		Grupo: Artecan
Oficio: Tejeduría		Departamento: Cesar
Técnica: Telar Vertical		Ciudad: Chimichagua
Materia Prima: Palma estera		Localidad/vereda: NA
Certificado Hecho a Mano Si <input type="checkbox"/> No <input type="checkbox"/>		Resguardo: NA
Dimensiones Generales:		Produccion mes:
Largo (cm) 180	Diametro (cm) NA	Precio en Bogota:
Ancho (cm) 50	Peso (gr)	Unitario \$80.000
Alto (cm) NA	Color: Natural, gris, naranja, negro	Por mayor \$80.000
Observaciones:		
Responsable: Marisol Perez		Fecha: Octubre 2004

Referente(s)

Muestra Línea Empaque



FORMATO
 Ficha de
**Dibujo y Planos
 Técnicos**

CODIGO: FORASD 07

FECHA: 2004 06 04



VERSION 1

Página 1 de 2

Subgerencia de Desarrollo - Centro de Diseño para la Artesanía y las Pymes

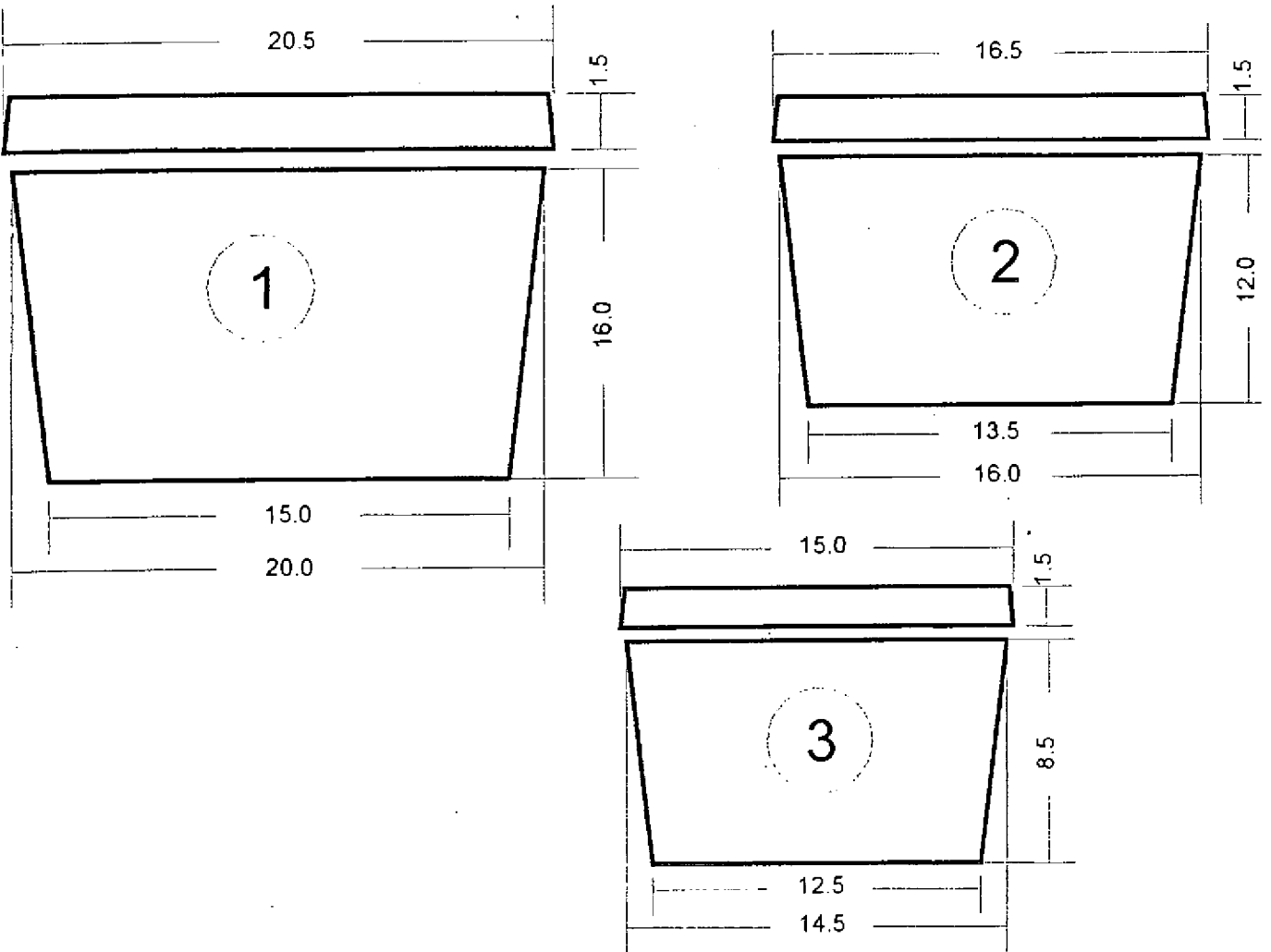

Pieza: Juego de Tarros x 3	Línea: Contenedores	ESC. (Cm)	PL. 1 de 1
Nombre: Circulares con tapa	Referencia:		
Oficio: Tejeduría	Materia Prima: Palma Estera		
Técnica: Tejido Manual con Base			

Proceso de Producción:
 Selección y preparación de la materia prima, tinturado de la fibra con tintes Naturales, sobre el molde se realiza el urdido con lique, se inició el tejido según las especificaciones de color. Se finaliza con los remates del tejido. Se trabajó con palma en verde y natural.

Responsable: Marisol Perez Fecha: Noviembre 2004

Observaciones: Se les estrego un recipiente de plástico para que sirva como molde



FORMATO

Ficha de
Producto

CODIGO: FORASD 08

FECHA: 2004 06 04

VERSION: 1

Página 1 de 2



Subgerencia de Desarrollo - Centro de Diseño para la Artesanía y las Pymes

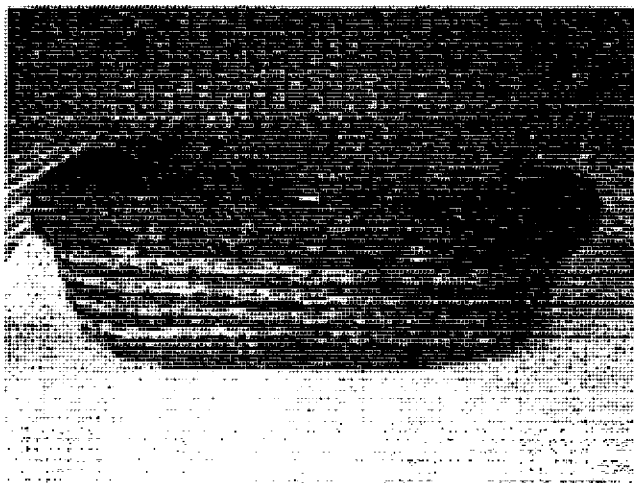

Pieza: Juego de tarros x 3 und	Artesano: Jadis Garrido
Nombre: Ovalados con tapa	Grupo: Artecan
Oficio: Tejeduría	Departamento: Cesar
Técnica: Tejido manual con base	Ciudad: Candelaria
Materia Prima: Palma estera	Localidad/vereda: NA
Certificado Hecho a Mano <input type="checkbox"/> Sí <input type="checkbox"/> No <input type="checkbox"/>	Resguardo: NA

Dimensiones Generales:		Produccion mes:
Largo (cm)	Diametro (cm)	Precio en Bogota:
Ancho (cm)	Peso (gr)	Unitario
Alto (cm)	Color:	Por mayor

Observaciones:

Responsable: Marisol Perez

Fecha: Octubre 2004

Referente(s)

Muestra Línea Empaque



FORMATO
Ficha de Dibujo y Planos Técnicos

CODIGO: FORASD 07

FECHA: 2004 06 04

VERSION 1

Página 1 de 2



Subgerencia de Desarrollo - Centro de Diseño para la Artesanía y las Pymes

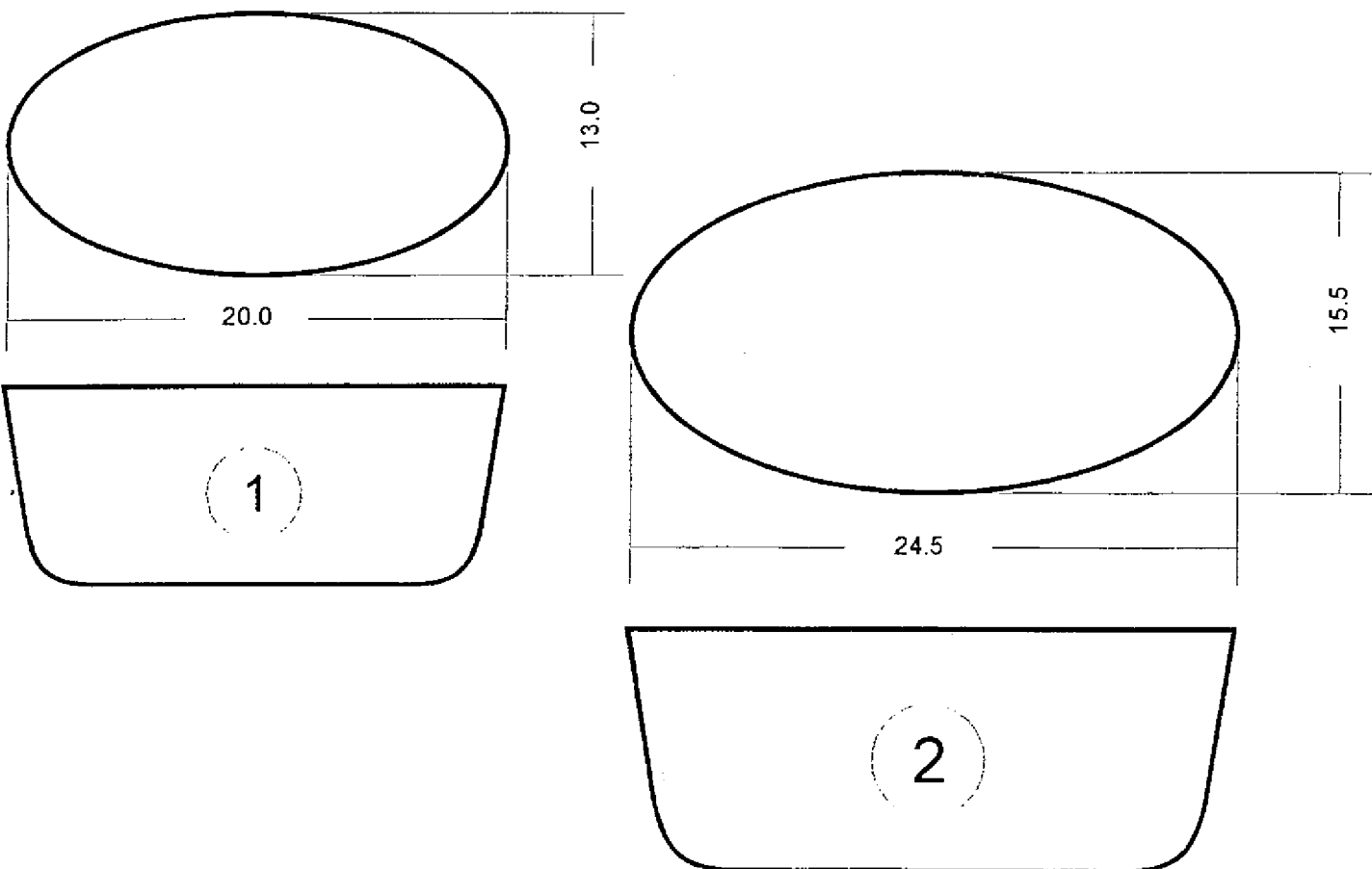

Pieza: Juego de Tarros x 2	Línea: Contenedores	ESC. (Cm)	PL. 1 de 1
Nombre: Ovalados con tapa	Referencia:		
Oficio: Tejeduría	Materia Prima: Palma Estera		
Técnica: Tejido Manual con Base			

Proceso de Producción:
 Selección y preparación de la materia prima, tinturado de la fibra con tintes Naturales, sobre el molde se realiza el urdido con fique, se inicio el tejido según las especificaciones de color
 Se finaliza con los remates del tejido. Se trabajo con palma en tonos rojos y beige

Responsable: Marisol Perez

Fecha: Noviembre 2004

Observaciones: Se les estrego unrecipiente de plastico para que sirva como molde

Referente(s)

- Muestra Línea Empaque

Subgerencia de Desarrollo - Centro de Diseño para la Artesanía y las Pymes

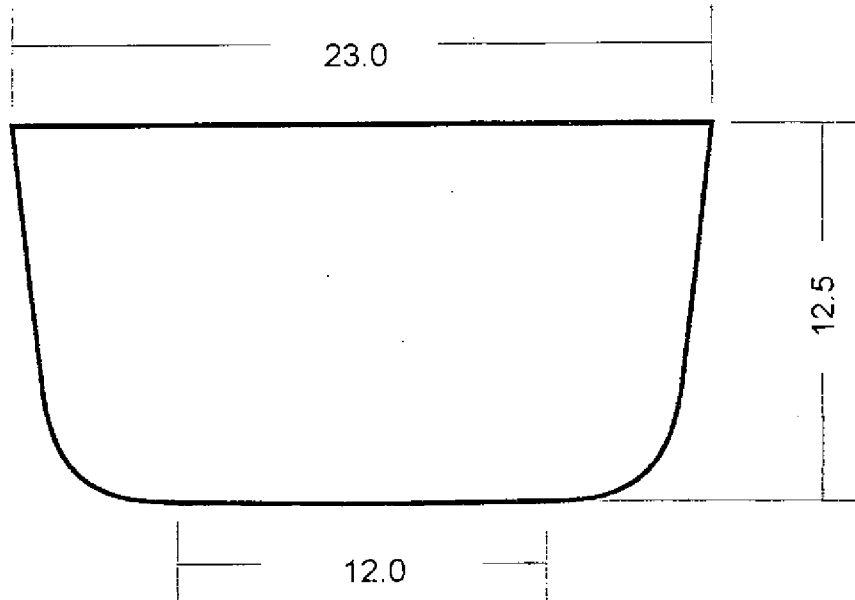

Pieza: Frutero	Línea: Contenedores	ESC. (Cm)	PL. 1 de 1
Nombre: Redondo	Referencia:		
Oficio: Tejeduría	Materia Prima: Palma Estera		
Técnica: Tejido Manual con Base			

Proceso de Producción:
 Selección y preparación de la materia prima, tinturado de la fibra con tintes Naturales, sobre el molde se realiza el urdido con fique, se inicia el tejido según las especificaciones de color. Se finaliza con los remates del tejido. Se trabajo con palma en tonos naranja y verdes

Observaciones: Se les estrego unrecipiente de plastico para que sirva como molde

Responsable: Marisol Perez Fecha: Noviembre 2004

Referente(s) Muestra Línea Empaque



FORMATO

**Ficha de
Dibujo y Planos
Técnicos**

CODIGO: FORASD 07

FECHA: 2004 06 04

VERSION 1

Página 1 de 2



Subgerencia de Desarrollo - Centro de Diseño para la Artesanía y las Pymes

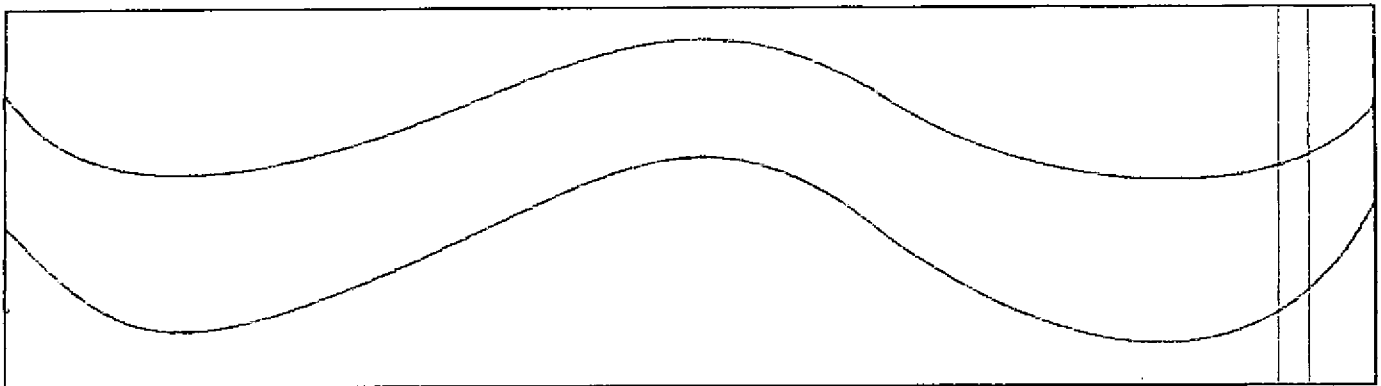

180

4

Pieza: Divisoria	Línea: Divisorias
Nombre: Calada	Referencia:
Oficio: Tejeduría	Materia Prima: Palma Estera
Técnica: Telar Vertical	

Proceso de Producción: Selección y preparación de materias primas, proceso de tinturado natural con bija, dividivi y jagua, elaboración de urdido con fique y paso de la trama con palma estera de acuerdo al diseño.

Observaciones:

Responsable: Marisol Pérez

Fecha: Noviembre 2009

Referente(s)

Muestra Línea Empaque



FORMATO

Ficha de
Producto

CODIGO: FORASD 08

FECHA: 2004 06 04

VERSION: 1

Página 1 de 2



Subgerencia de Desarrollo - Centro de Diseño para la Artesanía y las Pymes

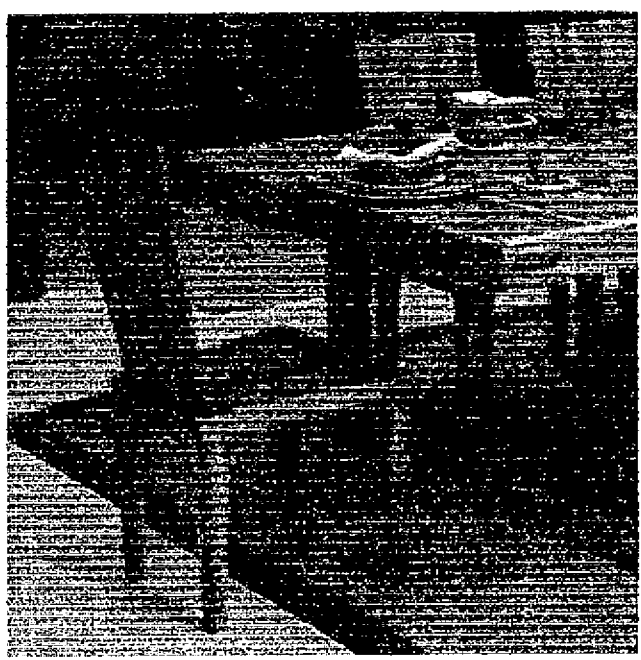

Pieza: Tapete	Artesano: Osmelia Pedrozo
Nombre: Natural	Grupo: Asaruchi
Oficio: Tejeduría	Departamento: Cesar
Técnica: Telar Vertical	Ciudad: Chimichagua
Materia Prima: Palma estera	Localidad/vereda: NA
Certificado Hecho a Mano: Si <input type="checkbox"/> No <input type="checkbox"/>	Resguardo: NA

Dimensiones Generales:	Producción mes: XXXXXX
Largo (cm) 350	Diametro (cm) NA
Ancho (cm) 240	Peso (gr)
Alto (cm) NA	Color: natural
	Precio en Bogotá: Unitario \$500.000
	Por mayor \$500.000

Observaciones:

Responsable: Marisol Perez Fecha: Octubre 2004

Referente(s) Muestra Línea Empaque



FORMATO

**Ficha de
Producto**

CODIGO: FORASD 08

FECHA: 2004 06 04

VERSION: 1

Página 1 de 2



Subgerencia de Desarrollo - Centro de Diseño para la Artesanía y las Pymes

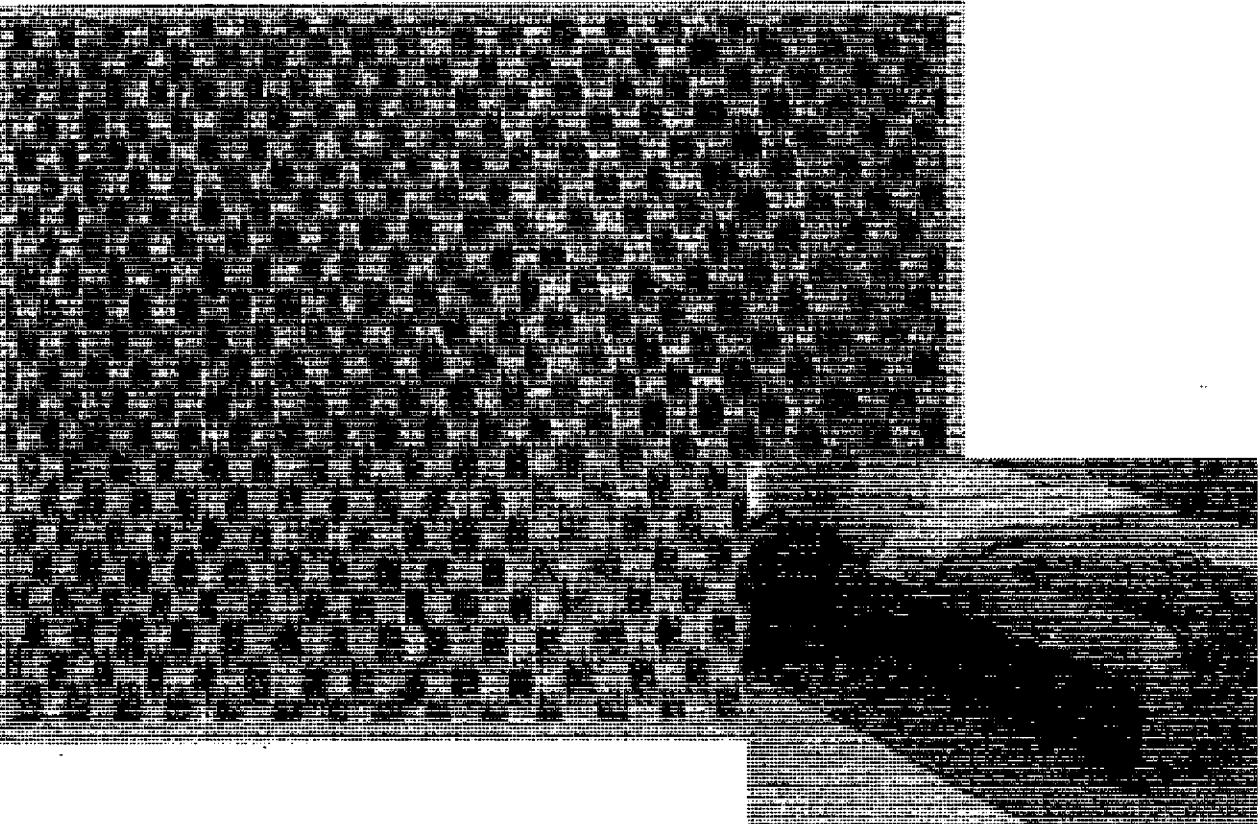

Pieza: Tapete	Artresano: Juana Diaz Tel 955280360
Nombre: Moteado	Grupo: NA
Oficio: Tejeduría	Departamento: Cesar
Técnica: Telar Vertical	Ciudad: Chimichagua
Materia Prima: Palma estera	Localidad/vereda: NA
Certificado Hecho a Mano Si <input type="checkbox"/> No <input type="checkbox"/>	Resguardo: NA

Dimensiones Generales:	Produccion mes: =====
Largo (cm) 255	Diametro (cm) NA
Ancho (cm) 240	Peso (gr) 4000 aprox
Alto (cm) NA	Color: café y natural
	Precio en Bogota: Unitario \$365.000 Por mayor \$365.000

Observaciones:

Responsable: Marisol Perez Fecha: Octubre 2004

Referente(s) Muestra Línea Empaque



FORMATO

**Ficha de
Producto**

CODIGO: FORASD 08

FECHA: 2004 06 04

VERSION: 1

Página 1 de 2



Subgerencia de Desarrollo - Centro de Diseño para la Artesanía y las Pymes

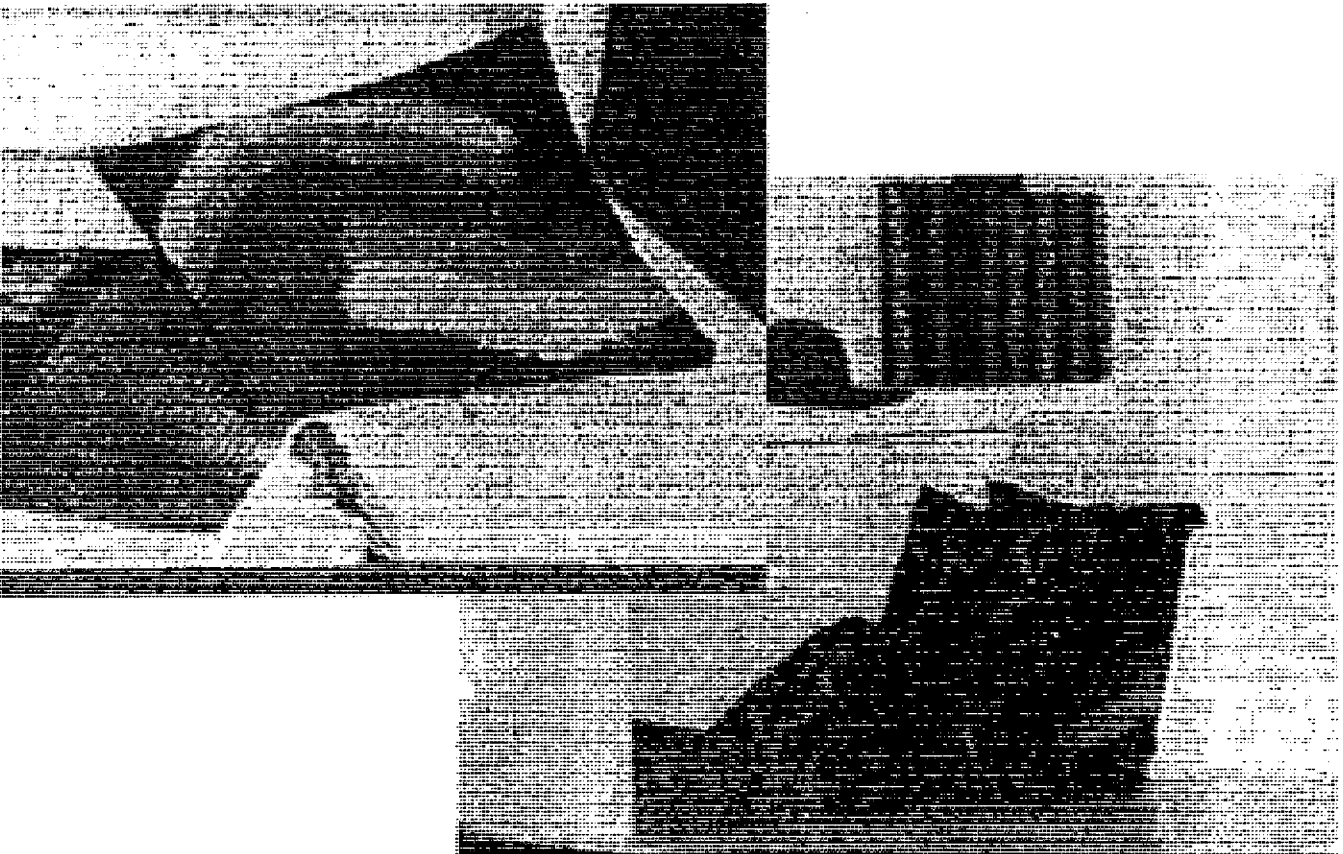

Pieza: Cojín		Artresano: Maria Concepcion Florez Diaz
Nombre: Crano de Cafe		Grupo: Asoarpi
Oficio: Tejeduria		Departamento: Cesar
Técnica: Telar Vertical		Ciudad: Chimichagua
Materia Prima: Palma estera		Localidad/vereda: NA
Certificado Hecho a Mano <input type="checkbox"/> Si <input type="checkbox"/> No <input type="checkbox"/>		Resguardo: NA
Dimensiones Generales:		Produccion mes: 600000
Largo (cm) 50	Diametro (cm) NA	Precio en Bogota:
Ancho (cm) 50	Peso (gr)	Unitario \$50.0000
Alto (cm) NA	Color: Azul, Rojo, Amarillo, Verde	Por mayor \$50.000
Observaciones: El costo del cojín es sin relleno, este se elabora con tapiceros de Bogota		
Responsable: Marisol Perez		Fecha: Octubre 2004

Referent(s)

Muestra Línea Empaque



FORMATO
Ficha de Dibujo y Planos Técnicos

CODIGO: FORASD 07

FECHA: 2004 06 04

VERSION 1

Página 1 de 2



Subgerencia de Desarrollo - Centro de Diseño para la Artesanía y las Pymes

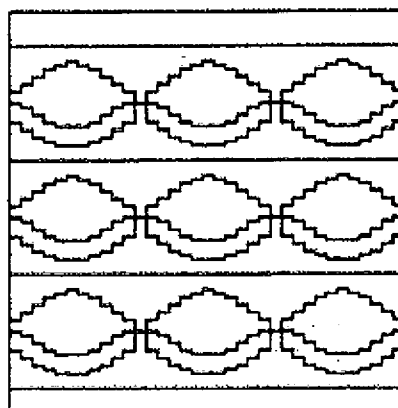
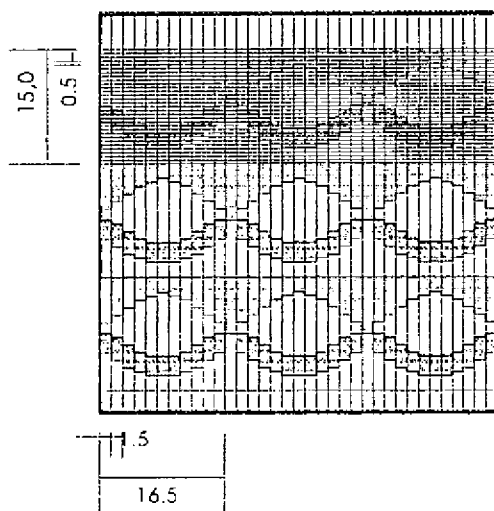
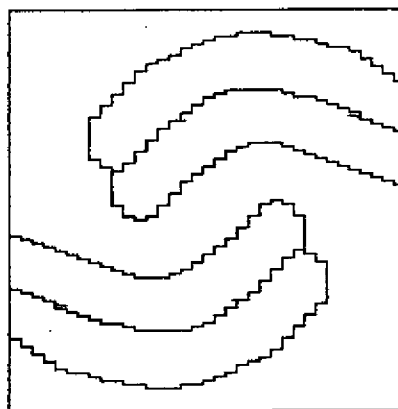
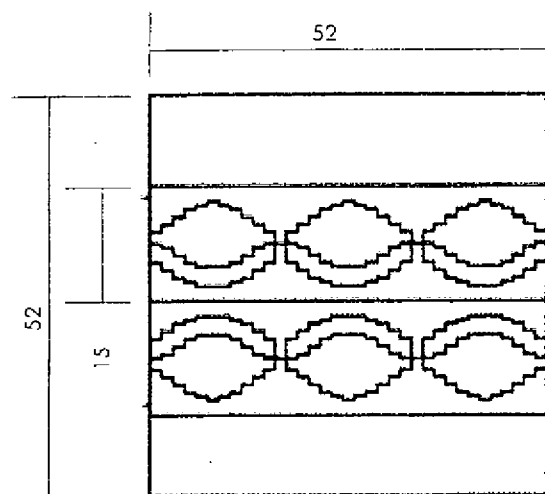

Pieza: Cojín	Línea: Aleoba Infantil	ESC. (Cm): 1:10	PL. 1 de 1
Nombre: Grano de Café	Referencia:		
Oficio: Tejeduría	Materia Prima: Palma Estera		
Técnica: Telar Vertical			

Proceso de Producción:
 Selección y preparación de la materia prima, tinturado de la fibra con tintes Sibacet para obtener colores fuertes primarios, urdido con lique, inicio del tejido según las medidas del plano.
 Se finaliza con los remates del tejido.

Observaciones: Se les estrego una matriz a escala 1:1 como guía para el tejido

Responsable: Marisol Pérez Fecha: Noviembre 2004

Referente(s)

Muestra Línea Empaque



FORMATO

**Ficha de
Producto**

CODIGO: FORASD 08

FECHA: 2004 06 04



VERSION: 1

Página 1 de 2

Subgerencia de Desarrollo - Centro de Diseño para la Artesanía y las Pymes

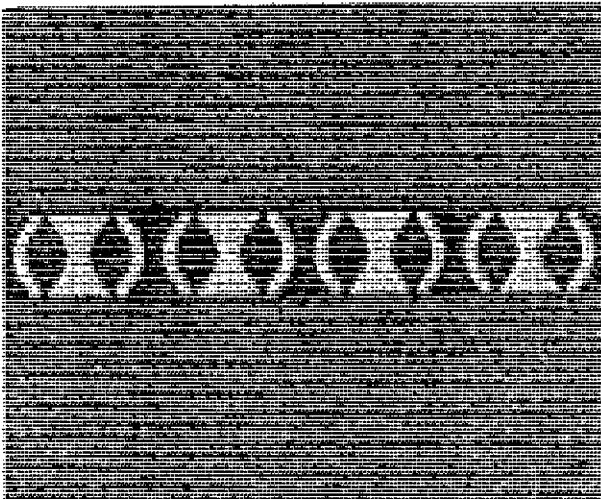

Pieza: Tapete		Artesano: Maria Concepcion Florez Diaz
Nombre: Grano de Cafe		Grupo: Asoarpi
Oficio: Tejeduría		Departamento: Cesar
Técnica: Telar Vertical		Ciudad: Chimichagua
Materia Prima: Palma estera		Localidad/vereda: NA
Certificado Hecho a Mano: Si <input type="checkbox"/> No <input type="checkbox"/>		Resguardo: NA
Dimensiones Generales:		Produccion mes: 10000
Largo (cm) 120	Diametro (cm) NA	Precio en Bogota:
Ancho (cm) 100	Peso (gr)	Unitario \$100.0000
Alto (cm) NA	Color: Azul, rojo, amarillo	Por mayor \$100.000
Observaciones:		
Responsable: Marisol Perez		Fecha: Octubre 2004

Referente(s)

Muestra Línea Empaque