



**Programa Nacional de Conformación de
Cadenas Productivas para el Sector Artesanal
Colombiano**

**Estructuración de la Cadena Productiva de
Arcillas, Producción y Comercialización
Cerámica en el Departamento del Huila**

ANEXO 29

**NUEVOS DISEÑO, FICHAS Y PLANOS DE
PRODUCTOS**

Centro de Documentación para la Artesanía – CENDAR

Artesanías de Colombia

Bogotá D.C. 2005

Cadena Productiva de la Cerámica

Codigo	Producto	Nombre	Materia Prima	Comunidad	Costo	Costo Producción	Diseñado por	Diseñador ejecutor
1	Fuentes para la mesa		Barbotina	Pitalito	45.000	135.000	Diego Añez	
2	Platos geometricos	triangular	Placa	Pitalio	12.500	37.500	Diego Añez	
3	Platos geometricos	Cuadrado	Placa	Pitalio	12.500	37.500	Diego Añez	
4	Florero		Tomo Paleteado	Pitalito	53.000	159.000	Diego Añez	
5	Bandeja	grande	Placa	San Agustín	42.000	126.000	Diego Añez	
6	Bandeja	mediana	Placa	San Agustín	42.000	126.000	Diego Añez	
7	Bandeja	pequeña	Placa	San Agustín	42.000	126.000	Diego Añez	
8	Floreros	grande	Barbotina	Neiva	48.000	144.000	Diego Añez	
9	Floreros	mediano	Barbotina	Neiva	48.000	144.000	Diego Añez	
10	Floreros	pequeño	Barbotina	Neiva	48.000	144.000	Diego Añez	
11	Frutero Copa		Tomo	San Agustín	23.000	69.000	Diego Añez	
12	Porta vasos		placa	San Agustín	23.000	69.000	Diego Añez	
13	Platos sopero triangular		Tomo	Neiva	12.000	36.000	Diego añez	
14	Platos decorativos	lagartija g-m-p	Barbotina	Neiva	38.000	114.000	Diego Añez	
15	Platos decorativos	geometrico	Barbotina	Neiva	38.000	114.000	Diego Añez	
16	Platos decorativos	geometrico	Barbotina	Neiva	38.000	114.000	Diego Añez	

17	Esferas		Barbotina	San Agustín	12.500	37.500	Diego Añez
18	Accesorios	lisos	Barbotina	Pitalito	32.000	96.000	Diego Añez
19	Accesorios	textura	Barbotina	Pitalito	32.000	96.000	Diego Añez
20	Accesorios	rayas	Barbotina	Pitalito	32.000	96.000	Diego Añez
21	Germinador		Barbotina	Pitalito	35.000	105.000	Diego Añez
22	Pasaboquero		Barbotina	Neiva	26.000	78.000	Diego Añez
23	Cepillero Portalapices		Barbotina	San Agustín	7.500	22.500	Diego Añez
24	Candeleros Geometricos	g-m-p	Barbotina	Pitalito	6.800	20.400	Diego Añez
25	Bowl		Placa	Neiva	23.000	69.000	Diego Añez
26	Candeleros Geometricos		Barbotina	Neiva	8.900	26.700	Diego Añez
27	Candeleros Geometricos		Barbotina	Neiva	8.900	26.700	Diego Añez
28	Candeleros Geometricos		Barbotina	Neiva	8.900	26.700	Diego Añez
29	Lamparas Jardín	grande	Barbotina	Pitalito	5.300	15.900	Diego Añez
30	Lamparas Jardín	mediano	Barbotina	Pitalito	5.300	15.900	Diego Añez
31	Lamparas Jardín	pequeño	Barbotina	Pitalito	5.300	15.900	Diego Añez
32	Floreros	alto	Barbotina	Neiva	25.600	76.800	Diego Añez
33	Floreros	bajo	Barbotina	Neiva	25.600	76.800	Diego Añez
34	Salero - Pimentero		Barbotina	Pitalito	2.500	7.500	Diego Añez
35	Vajilla de te verde y amarillo		Barbotina	Pitalito	52.000	156.000	Diego Añez
36	Vajilla café recta		Barbotina	Pitalito	52.000	156.000	Diego Añez

37	Pasaboquero tres modulos		Barbotina	Pitalito	45.000	135.000	Diego Añez	
38	Porta retratos		Placa	Pitalito	4.500	13.500	Diego añez	
39	Servilleteros juego x 4		Barbotina	Pitalito	4.200	12.600	Diego Añez	
40	Cubiertero Geometrico		Barbotina	Pitalito	25.000	75.000	Diego añez	
41	Juego de solitarios		Barbotina	Pitalito	23.000	69.000	Diego añez	
42	Candelabro modular		Barbotina	Pitalito	4.300	12.900	Diego añez	
43	Platos geometricos		Torno	San Agustín	5.200	15.600	Diego añez	
44	Anfora Pantalla		Barbotina	Neiva	32.800	98.400	Diego Añez	
45	Anfora Bombonera		barbotina	Neiva	24.000	72.000	Diego Añez	
46	Tarros de cocina		barbotina	Neiva	12.400	37.200	Diego Añez	
47	Juego de tinto mancha blanca		barbotina	Neiva	52.000	156.000	Diego Añez	
48	Juego de pocillo y plato set x4		barbotina	Neiva	28.000	84.000	Diego Añez	
49	Vajilla de te amarillo		barbotina	Neiva	52.000	156.000	Diego Añez	
50	Vajilla asa bambu		barbotina	Neiva	52.000	156.000	Diego Añez	
				Totales	1.526.500	4.477.500		

COMITE TÉCNICO

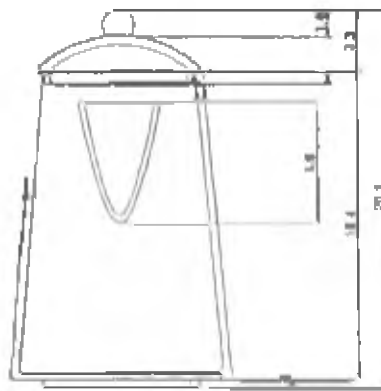
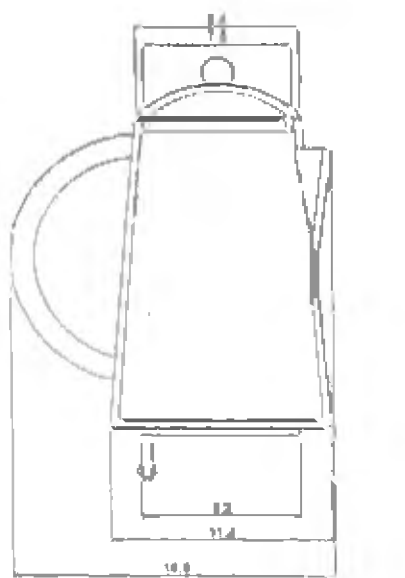
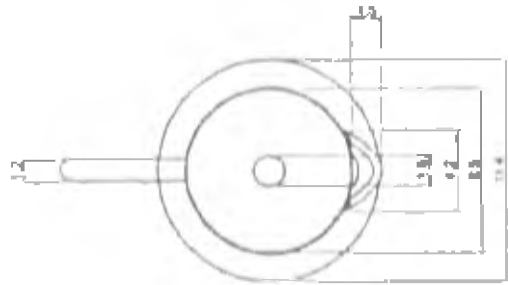

COD:

Color/Textura:

Tono:

DEPARTAMENTO

DEPARTAMENTO	Hulla
CIUDAD	
MUNICIPIO	Pitalito
LOCALIDAD	

Nombre: Jarra Café	LÍNEA: Servicio de mesa	ESC. (Cm):	PL. 1
Materia: Pura	REFERENCIA: IVO7DIAC3		
Técnica: Tejeduría	RECURSO (S) NATURAL (ES):	Caolín, Feldespato, Cuarzo, Caolín Porcelano	
Descripción: Torno de levante Matiz , serie por vaciado barbotina.	MATERIA PRIMA: Arcilla	COSTO:	40.000

PROCESO DE PRODUCCIÓN: Preparación de materiales en polvo, para mezcla de
 componentes químicos de acuerdo a fórmula balanceada para gres de 1200 grados
 1100 grados (Preparación de barbotina, para añejado de 15 días como mínimo
 sustitución de maliz marca en torno de levante con arcilla chamote
 regulada con plantillas plásticas de acuerdo a las medidas del plano. Retomada de
 maliz con el 10% de ennegamiento.
 10. Empaque por bicocación primera en bicoccho de 950 ml. en plástico nuevo y
 11. todo de alta temperatura a 1200 grados en atmósfera oxidante.
 12. Las piezas son productos de línea aprobados por la unidad de diseño para la cerámica
 de la colección de casa colombiana ..

OBSERVACIONES:

REVISADO POR:

RESPONSABLE: DIEGO ANÍZ YEPES FECHA: Sep 23/2003

REFERENCIA

Tipo de ficha: REFERENTE(S) MUESTRA LÍNEA EMPAQUE

COMITE TÉCNICO

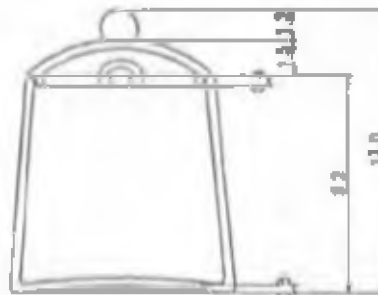
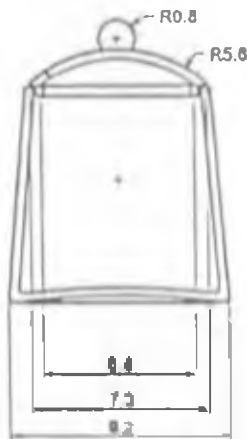
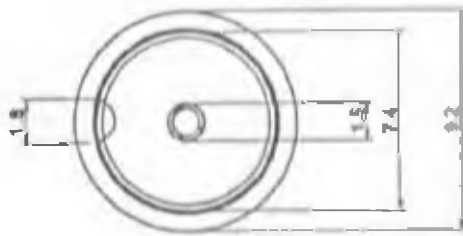

COD:

Textura:

Line:

DEPARTAMENTO	Hulla
CIUDAD	
MUNICIPIO	Pitalito
LOCALIDAD	

Azucarera	LÍNEA: Vajilla de servicio de mesa	ESC. (Cm):	PL. 2
TE: Pura	REFERENCIA: LVD7DIAC3		
Q: Cerámica	RECURSO (S) NATURAL (ES): Caolín, Feldespato, Cuarzo, Caolín Porcelano		
CA Tomo de levante Matiz, serie en vaciado Barbotina ::	MATERIA PRIMA: Algodón	COSTO:	12.000 7.500

PROCESO DE PRODUCCIÓN: Preparación de materiales en Polvo, para mezcla de los químicos de acuerdo a fórmula balanceada para gres de 1200 grados. Preparación de Barbotina, para añejado de 15 días como mínimo. Fabricación de matriz maciza en tomo de levante con arcilla chamote. Pulido con plantillas plásticas de acuerdo a las medidas del plano. Retomeado de la matriz con el 10 % de encogimiento. Cocción por blocción primera en blocco de 950 grados, luego segunda quema del tomo de alta temperatura a 1200 grados en atmósfera oxidante. Las piezas son productos de línea aprobados por la unidad de diseño para la cerámica de colección de casa colombiana ..

OBSERVACIONES:

RESPONSABLE: DIEGO AÑEZ Y RES FECHA: Sep 23/2003

REVISADO POR:

REFERENCIA:

Tipo de ficha: REFERENTE(S) MUESTRA LÍNEA EMPAQUE



Dibujo y Planos Técnicos

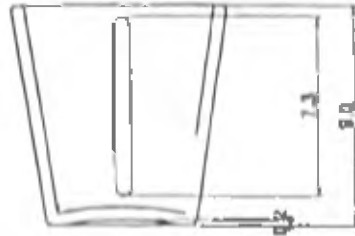
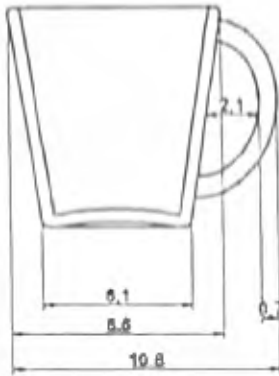
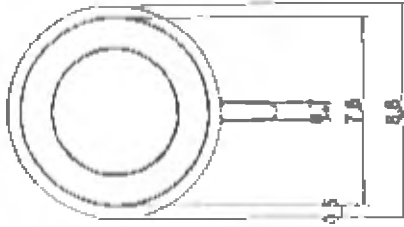

COD:

Color/Textura:

Tono:

DEPARTAMENTO	Hulla
CIUDAD	
MUNICIPIO	Pitalito
LOCALIDAD	

Material: Pociño	LÍNEA: Vajilla de servicio de mesa	ESC. (Cm):	PL. 3
Material: Pura	REFERENCIA: LV07DIAC3		
Material: Cerámica	RECURSO (S) NATURAL (ES):	Coolin, Feldespato, Cuarzo, Caolín Porcelana	
Material: NICA Tomo de levante Matriz, serie en vaciado Barbotina ..	MATERIA PRIMA: Algodón	COSIO:	

PROCESO DE PRODUCCIÓN: Reparación de materiales en Polvo, para mezcla de
 mas químicas de acuerdo a fórmula balanceada para gres de 1200 grados
 1100 grados. Preparación de Barbotina, para añejado de 15 días como mínimo
 construcción de matriz matriz en tomo de levante con arcilla chomote
 guiado con planillas plásticas de acuerdo a las medidas del plano. Retorneado de
 la matriz con el 10 % de encogimiento.
 cocción por biscocción primera en biscocho de 950 grados, luego segunda quema del
 grado de alta temperatura a 1200 grados en atmósfera oxidante.
 las piezas son productos de línea corabados por la unidad de diseño para la cerámica
 de la colección de casa colombiana.

OBSERVACIONES:

RESPONSABLE: DIEGO AÑEZEPES FECHA: Sep 23/ 2003

REVISADO POR:

Material:

tipo de ficha: REFERENTE(S) MUESTRA LÍNEA EMPAQUE

COMITE TÉCNICO

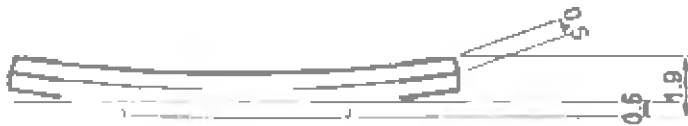
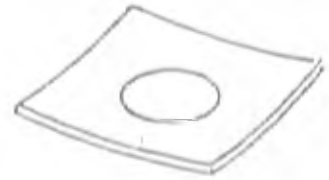
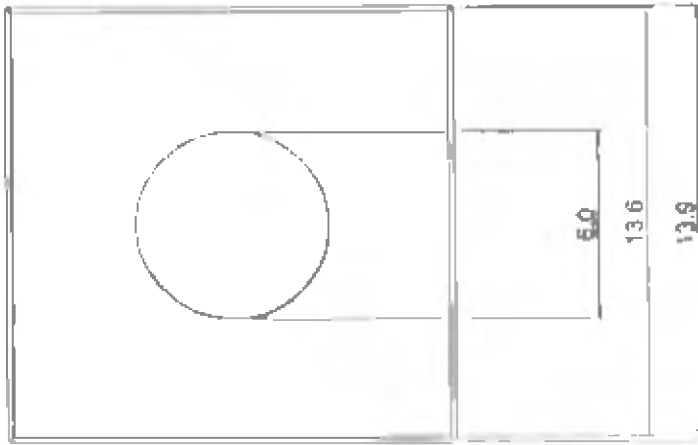

COD:

Color/Textura:

Función:

DEPARTAMENTO	Huila
CIUDAD	
MUNICIPIO	Pocillo
LOCALIDAD	

NOMBRE: Plato Pocillo	LÍNEA: vajilla servicio de mesa	ESC. (Cm):	PL. 4
MATERIAL: Puro	REFERENCIA: IVO7DIAC3		
TIPO: Tejedoría	RECURSO (S) NATURAL (ES):	Coolin, Faldespata, Cuarzo, Caolín, Porcelana	
ORIGEN: Torno de Levante (Matriz) serie vaciado Barbolina	MATERIA PRIMA: Arcilla	COSTO:	7.500

PROCESO DE PRODUCCIÓN: Preparación de materiales en polvo, para mezcla de
 componentes químicos de acuerdo a fórmula balanceada para gres de 1200 grados
 (1100 grados). Preparación de Barbolina; para añejado de 15 días como mínimo.
 Construcción de matriz maciza en torno de levante con arcilla chamote
 y guiado con plantillas plásticas de acuerdo a las medidas del plano. Retomeado de
 la matriz con el 10 % de encogimiento.
 Cocción por bicocción primera en bizcocho de 950 grados, luego segunda cocción del
 todo de alta temperatura a 1200 grados en atmósfera oxidante.
 Las piezas son productos de línea aprobados por la unidad de diseño para la cerámica
 de la colección de casa colombiana ..

OBSERVACIONES:

RESPONSABLE: DIEGO AÑEZ YEPES FECHA: Sep 23/2003

REVISADO POR:

REFERENCIA

Tipo de ficha: REFERENTE(S) MUESTRA LÍNEA EMPAQUE

COMITE TÉCNICO

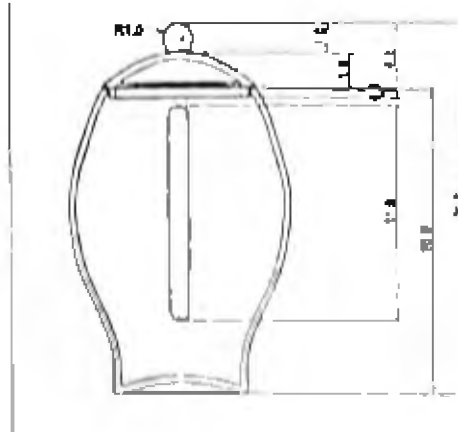
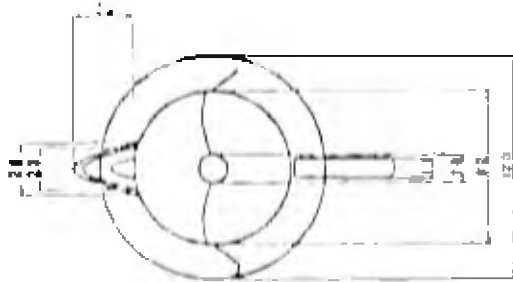

COD:

Color/Textura:

Color:

Nombre: Jara Café
 Línea: Jara Grana de Cole
 Material: Cerámica
 Técnica: Tomeado de levante (Matriz) serie por vaciado

Línea: Servicio de mesa
 Referencia: LV 07DIAC3
 Recurso (s) Natural (ES): Coalín , Feldespato, Cuarzo, Coalín Parcelano
 Materia Prima: Arcilla
 Esc. (Cm): PL. 1
 Costo: \$ 85.000

PROCESO DE PRODUCCIÓN: Preparación de materiales en polvo, para mezcla de los químicos de acuerdo a fórmula balanceada para gres de 1200 grados. Preparación de Barballina para abejacón de 15 mm para vaciado en matriz. Mezcla en tomo de levante con arcilla chomale. Moldeado con plantillas plásticas de acuerdo a las medidas del plano. Retomado de la matriz con el 10% de encogimiento. Fritado por sinterización preliminar a 950 grados, luego segunda quemada de sado de alta temperatura a 1200 grados en atmósfera oxidante. Las piezas son productos de línea aprobados por la unidad de diseño para la cerámica de la colección de casa colombiana.

OBSERVACIONES: Jara de Café diseñada para ambiente de Sala.

Diseñador: DIEGO ANEZ YEPES
 Fecha: Sep 23/2003

REVISADO POR:

Referencia:

Tipo de ficha: REFERENTE MUESTRA LÍNEA EMPAQUE

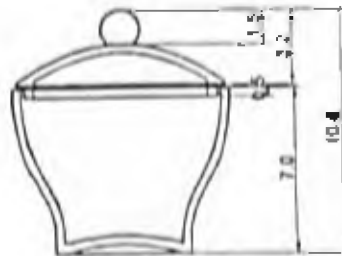
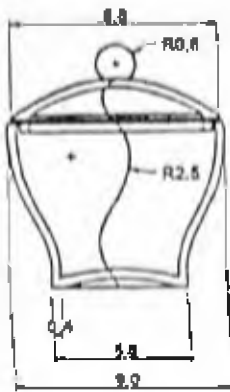
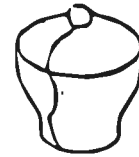
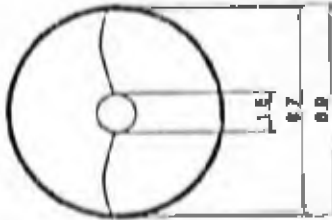

COD:

Textura:

One:

DEPARTAMENTO	Huila
CIUDAD	
MUNICIPIO	Pitalito
LOCALIDAD	

Azucarera	LÍNEA: Vajillas de servicio de mesa	ESC. (Cm):	PL. 2
PRE: Grano Cate	REFERENCIA: Lv 07diac3		
Q: Cerámica	RECURSO (S) NATURAL (ES): Coallín Feldespato Cuarzo Coallín Parcelana		
CA: Vaciado de Barbotina de gres	MATERIA PRIMA: Arcilla de gres de 1200 grados	COSTO:	

PESO DE PRODUCCIÓN: Preparación de materiales en polvo, para mezcla de los químicos de acuerdo a fórmula balanceada para gres de 1200 grados. Preparación de Barbotina, para ahñado de 15 días como mínimo. Secado de malla mojada en lomo de levante con arcilla chamote. Moldeo con planillas plásticas de acuerdo a las medidas del plano. Retomeado de la malla con el 10 % de encogimiento. Cocción por blocaión primera en blocaño de 950 grados, luego segunda cocción de alta temperatura a 1200 grados en atmósfera oxidante. Las piezas son productos de línea aprobados por la unidad de diseño para la cerámica colección de casa colombiana.

OBSERVACIONES:
Diseño de Vajilla para el ambiente de SALA.

INSALABLE: DIEGO AÑEZ-YEPES FECHA: Sep 23/2003

REVISADO POR:

PRENCIA

Tipo de ficha: REFERENTE MUESTRA LÍNEA EMPAQUE

COMITE TÉCNICO

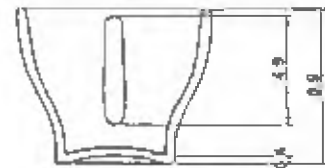
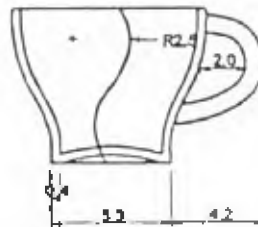
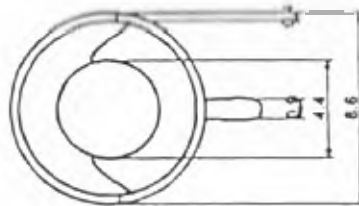
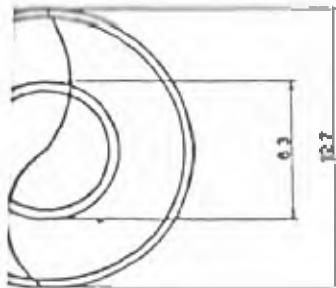

COD:

Material:

DEPARTAMENTO	Bolívar
CIUDAD	
MUNICIPIO	San Jacinto
LOCALIDAD	

Nombre y Plato

LÍNEA: Vajilla de Servicio de Mesa ESC. (Cm): PL. 3

Nombre de la Vajilla

REFERENCIA: LV07DIAC3

Material

RECURSO(S) NATURAL (ES): 8 Caolín, Feldespato, Cuarzo, Caolín parcelana

Proceso de fabricación

MATERIA PRIMA: Arcilla

COSTO p \$ 12,000
7,500

PROCEDIMIENTO DE PRODUCCIÓN: Preparación de materiales en Polvo, para mezcla de
químicos de acuerdo a fórmula balanceada para grés de 1200 grados
Preparación de Barbotina, para añejado de 15 días como mínimo
Preparación de matriz mojada en tamo de levante con brilla chamote
Moldeo de la pieza con plantillas plásticas de acuerdo a las medidas del plano. Retorneado de
la pieza con el 10 % de encogimiento.
Cocción por primera vez en bricocho de 950 grados, luego segunda cocción en
bricocho de esta temperatura a 1200 grados en atmósfera oxidante.
Las piezas son productos de línea aprobados por la unidad de diseño para la cerámica
de tradición de casa colombiana.

OBSERVACIONES:

Elaborado por: DIEGO AÑEZ YEPES

FECHA: Sep 23/2003

REVISADO POR:

Material:

Tipo de ficha: REFERENTE(S) MUESTRA LÍNEA EMPAQUE

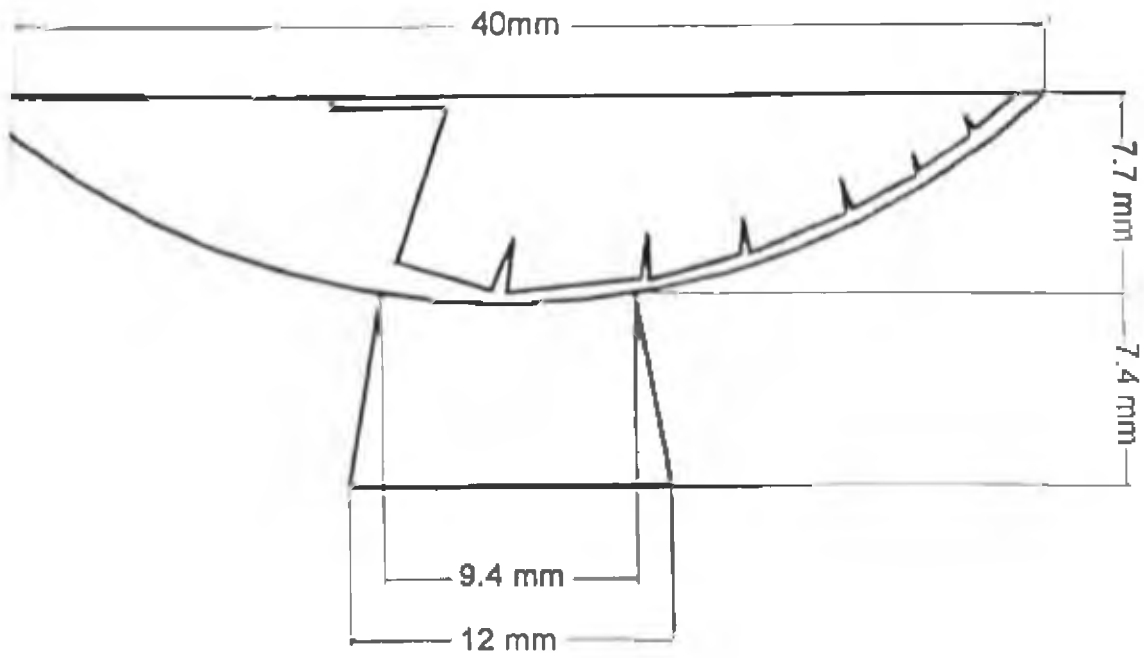

COD:

Clasificación:

DEPARTAMENTO	Hulla
CIUDAD	
MUNICIPIO	Pitalito
LOCALIDAD	

Clasificación	LÍNEA: Accesorios	ESC. (Cm):	PL
Nombre de Platano	REFERENCIA: VD7DIAC3		
Material Cerámico	RECURSO(S) NATURAL (ES):	Cuarzo, Feldespato, Cuarzo, Chamote	
Origen de Levante	MATERIA PRIMA: Arcilla	COSTO:	150.000

DE PRODUCCIÓN: Preparación de materiales en Polvo, para mezcla de
 químicos de acuerdo a fórmula balanceada para gres de 1200 grados
 (Preparación de Barbotina, para añejado de 15 días como mínimo
 de malitz maciza en torno de levante con arcilla chamote
 con planillas plásticas de acuerdo a las medidas del plano. Retomado de
 alit con el 10 % de encogimiento .
 y bicocción primera en bizcocho de 950 grados , luego segunda quema del
 a alta temperatura a 1200 grados en atmósfera oxidante .
 son productos de línea aprobados por la unidad de diseño para la cerámica
 de casa colombiana ..

OBSERVACIONES:

ELABORADO POR: DIEGO AÑEZ YEPES FECHA: Sep 23/2003

Clasificación:

Tipo de ficha: REFERENTE(S) MUESTRA LÍNEA EMPAQUE

COMITE TÉCNICO

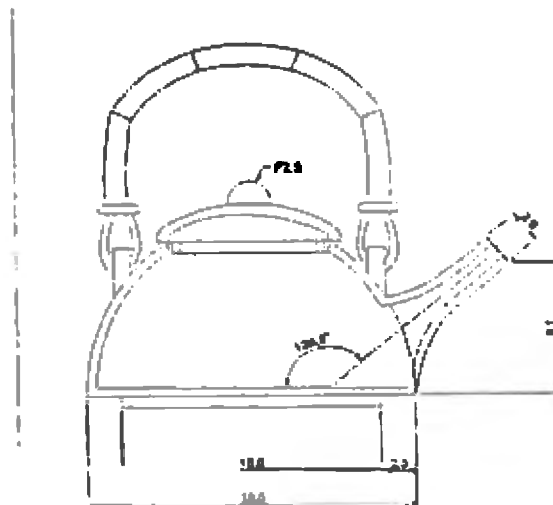
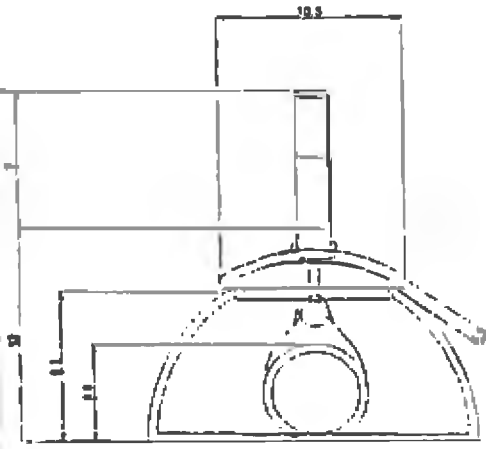
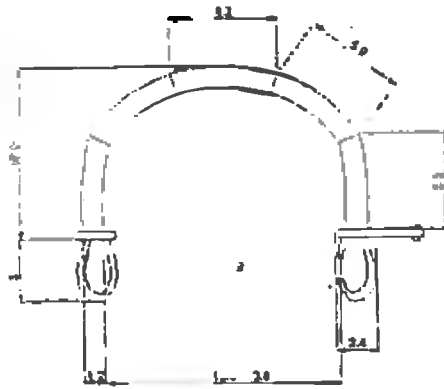

COD:

/Textura:

one:

DEPARTAMENTO	Hulla
CIUDAD	
MUNICIPIO	Pitalito
LOCALIDAD	

Tetera	LINEA: Menaje	ESC. (Cm):	PL. I
PRE: Vajilla bambu	REFERENCIA:		
CO: Ceramica	RECURSO(S) NATURAL(ES): Arcilla		
CA: Modelado	MATERIA PRIMA: Pasta de arcilla	COSTO:	000

MODO DE PRODUCCION:
 Se graban moldes de la pieza en torno. De ellas se hace molde, para
 los vaciados, los ciclos se abstraccion, luego se aplica el esmalte y se cocca la
 a 1150 grados centigrados.
 Se cota el bambu y aun verde se somete a la cancheta de la hoguera y se va
 endo paulatinamente

OBSERVACIONES:

REVISADO POR:

DISEÑADO POR: Alejandro Rincón FECHA: Sep 25/2003

REFERENCIA:

tipo de ficha: REFERENTE(S) MUESTRA LINEA EMPAQUE

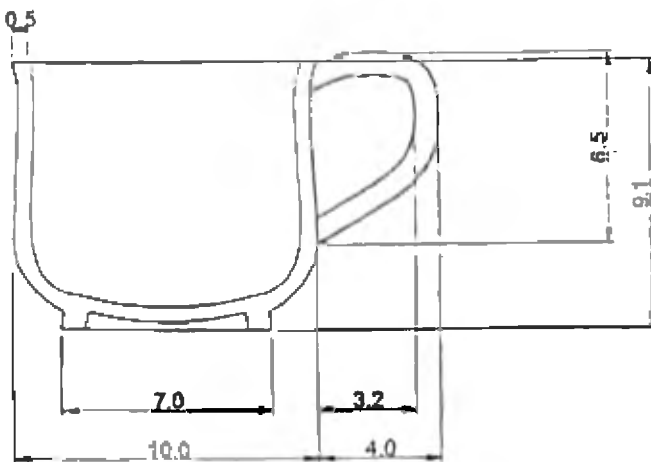
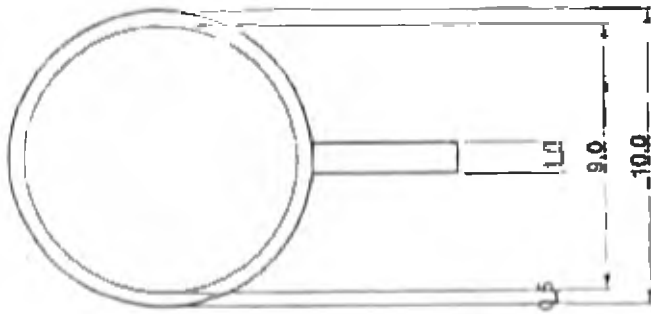

COD: .

Color/Textura:

Material:

DEPARTAMENTO	Hulla
CIUDAD	
MUNICIPIO	Pitalito
LOCALIDAD	

Nombre: Pocillo	LÍNEA: Menaje	ESC. (Cm):	PL. 4
Material: Vajilla bambu	REFERENCIA:		
Material: Ceramica	RECURSO (S) NATURAL (ES): Arcilla		
Técnica: Modelado	MATERIA PRIMA: Pasta de arcilla	COSTO:	000

PROCESO DE PRODUCCIÓN:
 Ceramica: Se elaboran matrices de la pieza en tierra. De ellas se hace molde, para
 hacer los vaciados, los cuales se aborochan. Luego se aplica el esmalte y se coccen a
 1150 grados centigrados.

OBSERVACIONES:

REVISADO POR:

RESPONSABLE: Alejandro Rincón FECHA: Sep 25/2003

Material Referencia:

Tipo de ficha: REFERENTE(S) MUESTRA LÍNEA EMPAQUE

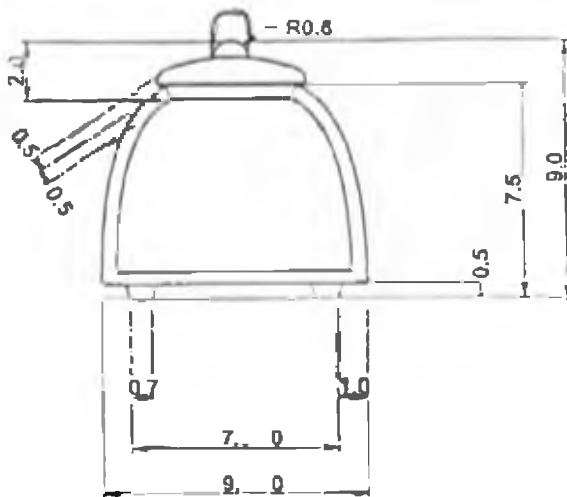
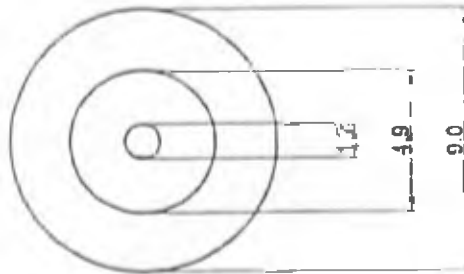

COD:

Textura:

One:

DEPARTAMENTO	Hula
CIUDAD	
MUNICIPIO	Pitalito
LOCALIDAD	

Azucarina	UNEA: Menaje	ESC. (Cm):	PL. 2
RE: Vajilla bambu	REFERENCIA:		
CA: Cerámica	RECURSO (S) NATURAL (ES):	Arcilla	
CA: Modelado	MATERIA PRIMA: Pasta de arcilla	COSTO:	000

PROCESO DE PRODUCCIÓN:
 Se elaboran matrices de la pieza en laina. De ellas se hace molde, para
 vaciarlos, los cuales se abocchan, luego se aplica el esmalte y se coccen
 a 1150 grados centigrados.

OBSERVACIONES:

REVISADO POR:

Elaborado por: Alejandro Rincón Fecha: Sep 25/2003

Material: Tipo de ficha: REFERENTE(S) MUESTRA LÍNEA EMPAQUE

Detalle VISTA SUPERIOR
parte derecha bandeja
esquina redondeada

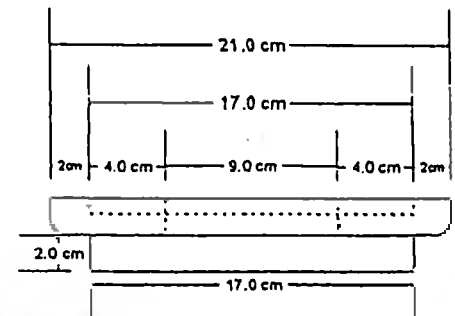
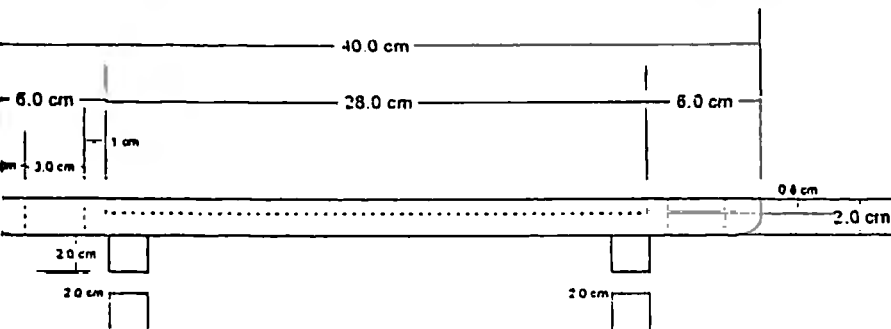
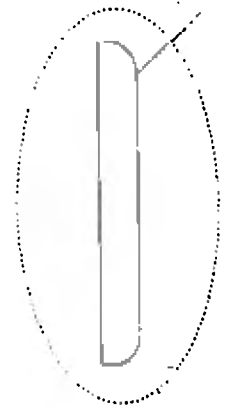
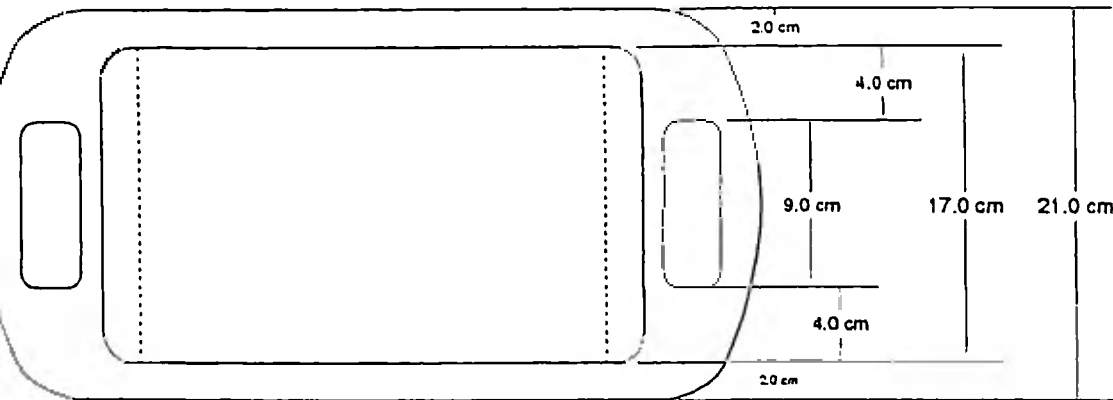

Textura:
Madera color natural / Cerámica 5807 con acentos en 188C

Departamento: Antioquia/Huila
Ciudad:
Municipio: El Retiro/Pitalito
Localidad:

Bandeja mediana (2 de 3)	Referencia:	Esc.(cm): 1:4	PI1/2
Materia: Madera/Cerámica "Heliconias"	Línea: Enseres y Menaje: Mesa "Heliconias"		
Trabajo en madera/Cerámica	Recurso Natural: Madera/Arcilla		
Proceso: Ebanistería/Incisión-Esmaltado	Materia prima: Madera Nopal / Arcilla	Costo: Aprox \$30.000	

Proceso de producción: 1. Elaborar matriz de la parte en cerámica en madera o arcilla, determine el Diseñador ejecutor de los objetos en Cerámica de Casa Co. 2-Proporcionar al artesano la plantilla en cartulina de la pieza en cerámica para elaborar molde de reproducción en yeso. 4-Hacer vaciado de la pieza por . 5-Para los acabados de la pieza en cerámica realizar dibujo con línea incrustada con textura visual en pantone 188C. 8-Después de elaborar la pieza en cerámica fabricar la pieza en madera, con acabado natural mate. 7-Pegar la pieza en cerámica a la madera con resina poliéster.

Observaciones:
1- Bandeja 2 de 3 de línea "Heliconias".
2- Producir primero pieza en cerámica y luego la parte de madera.
3- Lograr la mayor aproximación posible a la paleta de color para la pieza en cerámica.
4- Elabora pieza en cerámica: "Grupo Asociativo CoarteHuila".
5-Asesoría proceso de producción Clara Fierro.

Elaborado por: Ana Ximena Arango G Fecha: Septiembre 1 de 2003

Revisado por:

Material: Tipo de ficha: Referente(s) Muestra Línea Empaque

COMITE TÉCNICO

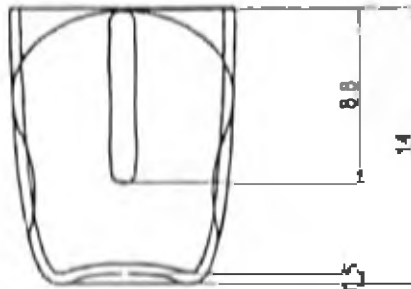
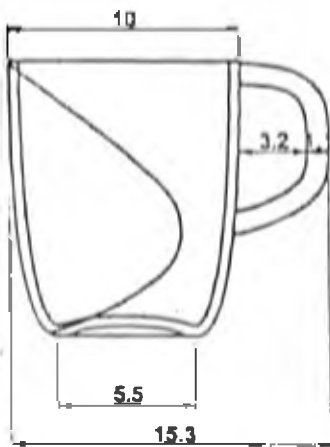
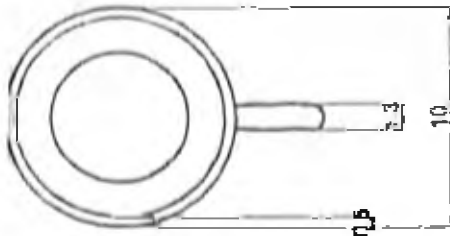

URA:

471C - 136C

DEPARTAMENTO	Huila
CIUDAD	
MUNICIPIO	Pitalito
LOCALIDAD	

g	LÍNEA: Estudio	ESC. (Cm):	PL
co	REFERENCIA: ST22 JALC3		
ramica	RECURSO (S) NATURAL (ES): Arcilla		
modelado	MATERIA PRIMA: Pasta de arcilla	COSTO:	0.000

DE PRODUCCIÓN:

la pasta, se amasa.
 las paredes segun las medidas del plano
 en el volumen mas grande y por separado los volúmenes interiores

OBSERVACIONES:

LE: Jose Alexis Renteria FECHA: Oct 24/2003

REVISADO POR:



Tipo de ficha: REFERENTE(S) MUESTRA LÍNEA EMPAQUE

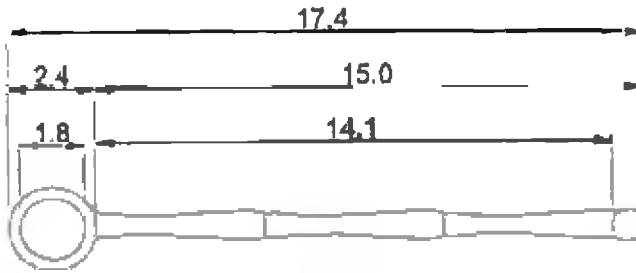

COD:

Textura:

Color:

DEPARTAMENTO	Hula
CIUDAD	
MUNICIPIO	Pitalito
LOCALIDAD	

Cucharas	LÍNEA: Menaje	ESC. (Cm):	PL 5
RE: Vajilla bambu	REFERENCIA:		
Y: Ceramica	RECURSO(S) NATURAL (ES): Arcilla		
CA: Modelado	MATERIA PRIMA: Pasta de arcilla	COSTO:	000

PROCESO DE PRODUCCIÓN:
1. Se modela la cuchara
2. Se corta el bambu y con verde se somete a la candela de la hoguera y se va dando paulatinamente

OBSERVACIONES:

RESPONSABLE: Alejandra Rincon	FECHA: Sep 25/2003
-------------------------------	--------------------

REFERENCIA: Tipo de ficha: REFERENTE(S) MUESTRA LÍNEA EMPAQUE

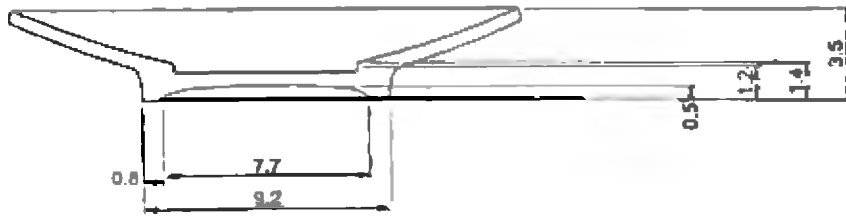
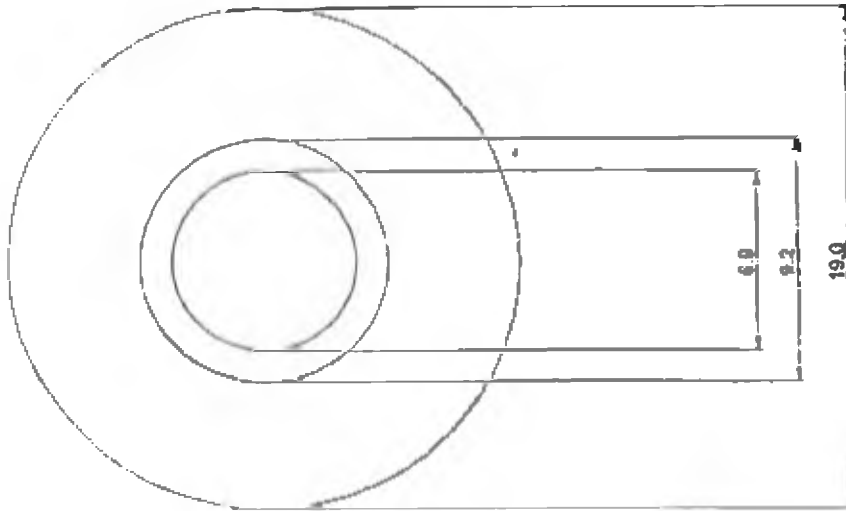

COD:

Color/Textura:

Ante:

DEPARTAMENTO	Huila
CIUDAD	
MUNICIPIO	Pitalito
LOCALIDAD	

ZA: Plato	LÍNEA: Menaje	ESC. (Cm):	PL. 3
NOMBRE: Vajilla bambu	REFERENCIA:		
MATERIAL: Ceramica	RECURSO(S) NATURAL (ES): Arcilla		
TÉCNICA: Modelado	MATERIA PRIMA: Pasta de arcilla	COSTO:	000

PROCESO DE PRODUCCIÓN:
 Ceramica Se elaboran matrices de la pieza en torno. De ellas se hace molde, para
 hacer los vaciados, los cuales se ablozochan, luego se aplica el esmalte y se cocc la
 pieza a 1150 grados centigrados.

OBSERVACIONES:

RESPONSABLE: Alejandro Rincon FECHA: Sep 25/2003

REVISADO POR:

EMA REFERENCIA:

Tipo de ficha: REFERENTE(S) MUESTRA LÍNEA EMPAQUE

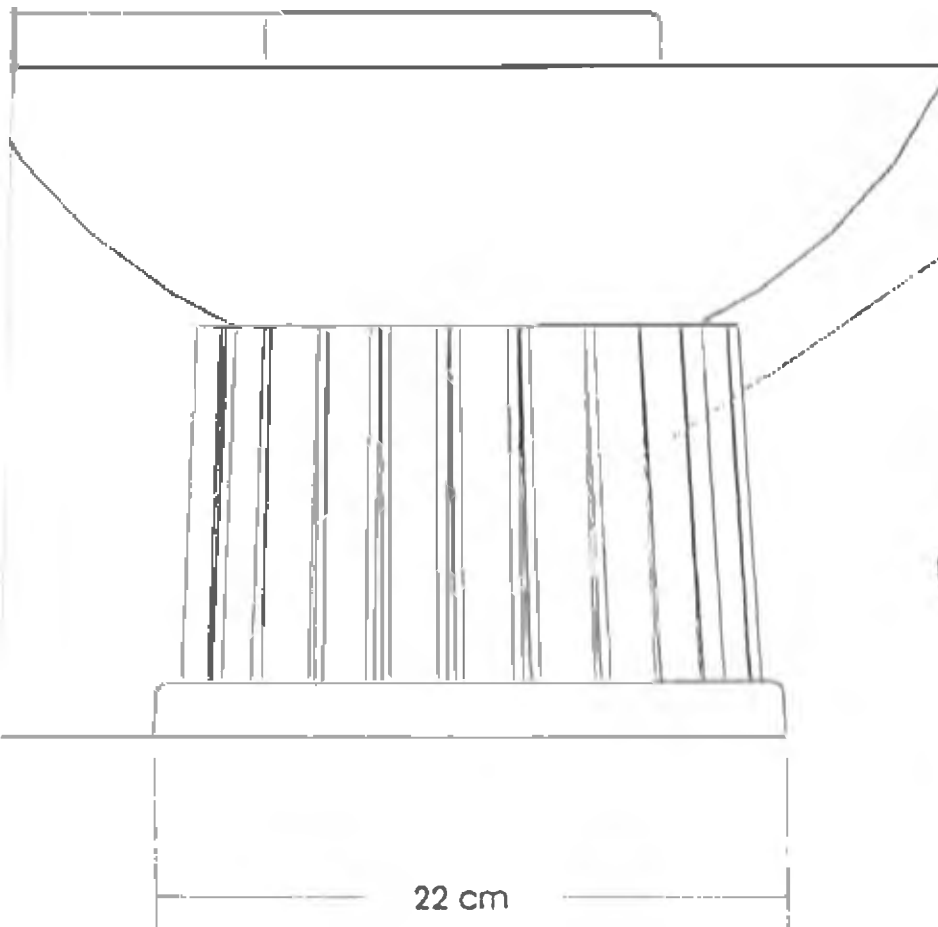

Entibillado en guadua



22 cm

Textura: Color arcilla natural

es:

Candelabro	Referencia:	Esc. (cm)	Pl.
Material:	Linea:		
Ceramica	Recursos Naturales: Arcilla Chamote Fino:		
Material: Torno de Levante	Materia prima: Arcilla Chamote	Costo: 30.000,00	

Proceso de producción: Pieza elaborada en torno de levante en la tecnica de...
Piezas pegadas antes de bizcocho y ensambladas para primera quema...
ensamblada el bambu sobre la superficie del cilindro inferior con...
temperatura. La pieza corresponde a la pasta de estone verde para que quede...
de mayor color.

Observaciones: Los productores son los artesanos del grupo pre cooperativo Coartehuila, quienes reciben la capacitación de torno. Producto creado para diversificación de la producción

Elaborado por: Diego Antonio Añez Yapei

Fecha: 22 Oct 2003

Revisado por:

Material: Tipo de ficha: Referencia(s) Muestra Linea Empaque

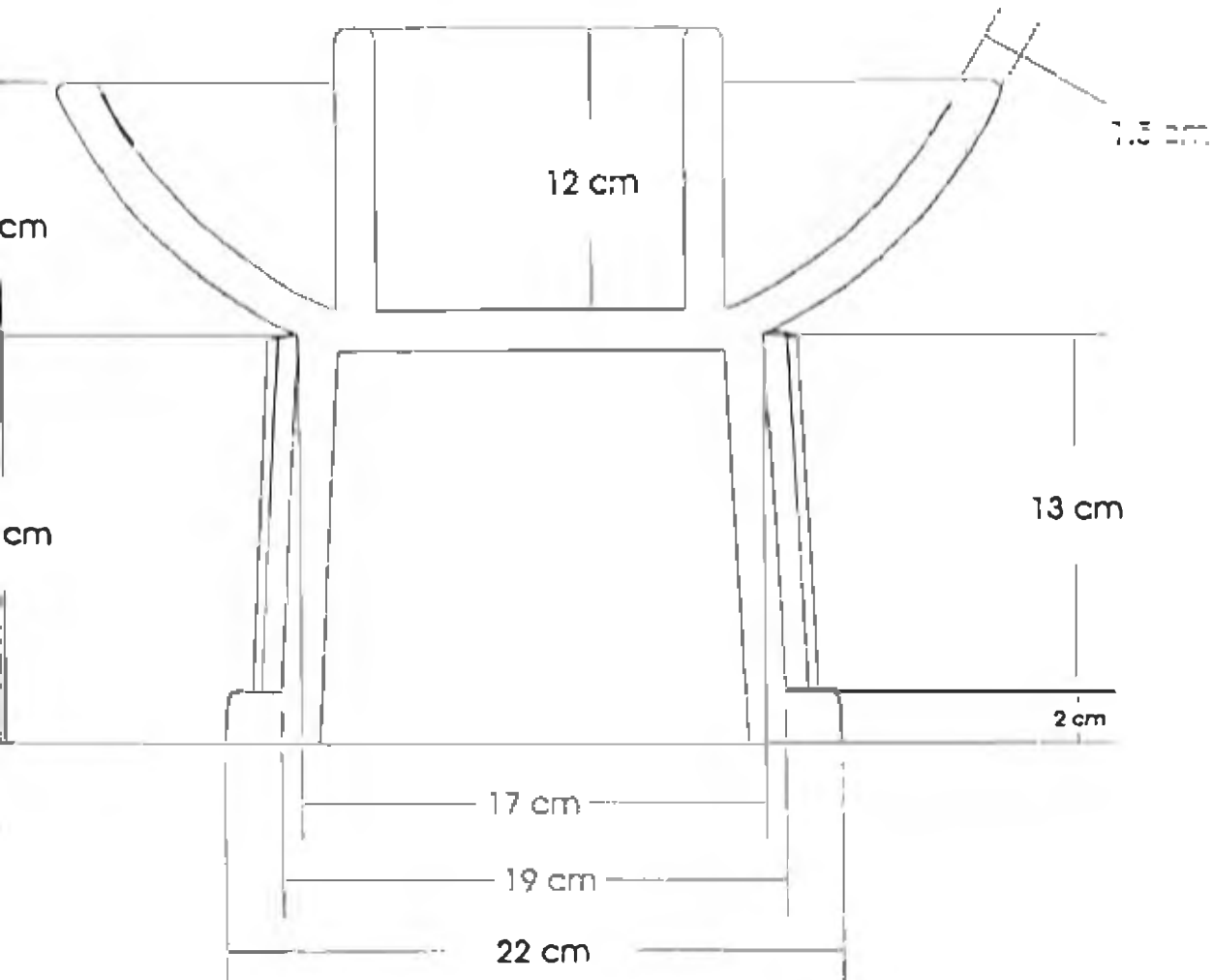

Textura: Color arcilla natural

Departamento: Huila
Ciudad: Pitalito
Municipio: Pitalito
Localidad:

Bandelabro	Referencia:	Esc. (cm)	Pl.
Material: Ceramica	Línea:		
Torno de Levante	Recursos Naturales: Arcilla Chamote fino:		
	Materia prima: Arcilla Chamote	Costo: -30.000.00	

Proceso de producción: Pieza elaborada en torno de levante en la técnica de...
Piezas pegadas antes de bizcocho y ensambladas para primera quemá...
ensambladas al bambú sobre la superficie del cilindro inferior con cilindrada de...
temperatura; la pieza corresponde a la pasta de estone wera para que quede...
un moron claro.

Observaciones: Los productores son los artesanos del grupo pre cooperativo Coopartehula, quienes reciben la capacitación de torno. Producto creado para diversificar de la producción

Elaborado por: Diego Antonio Añez Yepes Fecha: 22 Oct 2003

Revisado por:

Material: Tipo de ficha: Referente(s) Muestra Línea Empaque

Comité Técnico

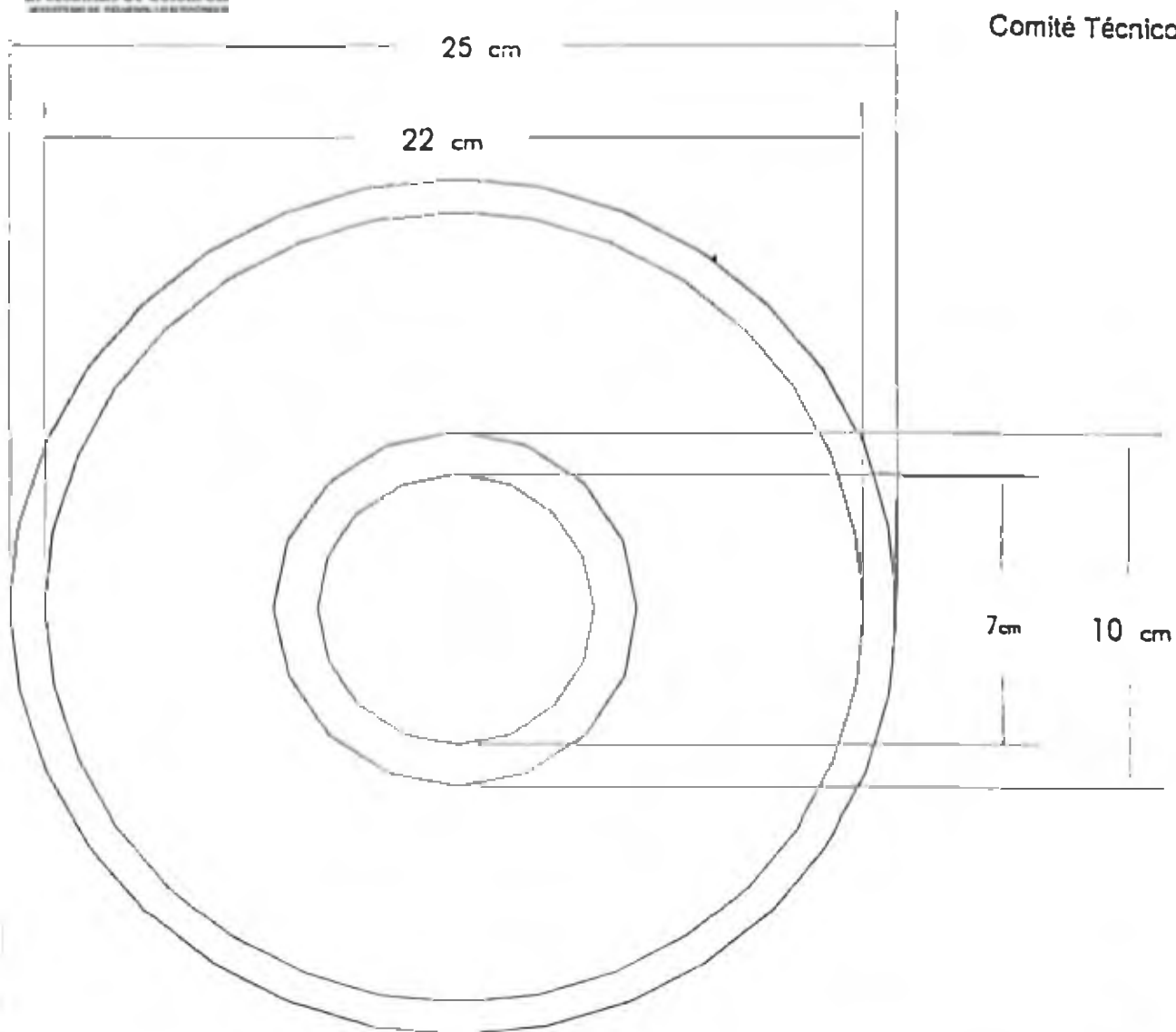

Color / Textura: Color arcilla natural

Nombre:

Categoría: Candelabro

Material:

Material: Cerámica

Técnica: Torno de Levante

Referencia:

Línea:

Recursos Naturales: Arcilla Chamote Fino;

Materia prima: Arcilla Chamote

Departamento: Huila

Ciudad: Pitalito

Municipio: Pitalito

Localidad:

Esc. (cm)

Pl.

Costo: 30.000.00

Caso de producción: Pieza elaborada en torno de levante en la técnica de
 cable. Piezas pegadas antes de bizcocho y ensambladas para primera quemada
 y ensambladas en forma sobre la superficie del cilindro inferior con cónica de
 temperatura: la pieza corresponde a la pasta de estone were para que quede
 color marrón claro

Observaciones: Los productores son los
 artesanos del grupo pre cooperativo
 Coorahulla, quienes reciben la capacitación
 de torno. Producto creado para diversificar
 de la producción

Responsable: Diego Antonio Añez Yepes

Fecha: 22 Oct 2003

Referencia

Tipo de ficha:

Referente(s)

Muestra

Línea

Empaque

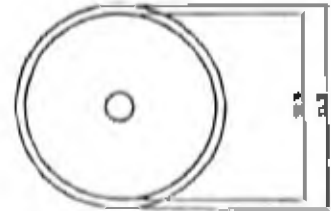
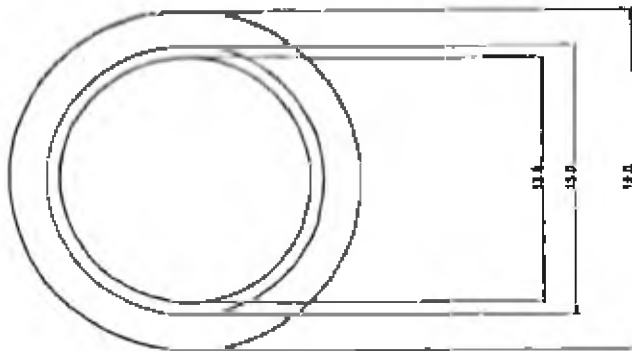
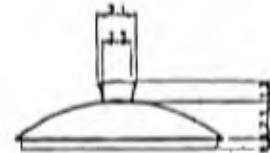
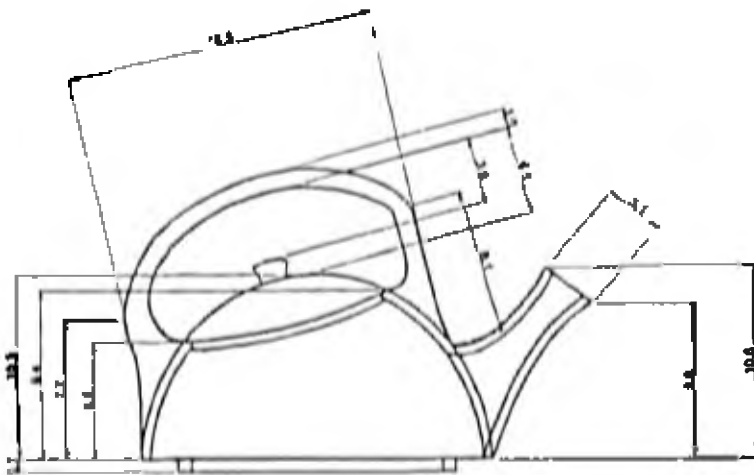

Color/Textura:

Color:

DEPARTAMENTO	Huíla
CIUDAD	
MUNICIPIO	Piloita
LOCALIDAD	

Material: Tetera	LÍNEA: Menaje	Escala (Cm):	PL. 1
Nombre: Vajilla	REFERENCIA:		
Material: Cerámica	RECURSO(S) NATURAL (ES): Arcilla		
Técnica: Modelado	MATERIA PRIMA: Pasta de arcilla	COSTO:	000

PROCESO DE PRODUCCIÓN:
 Descripción: Se elaboran matrices de la pieza en torno. De ellas se hace molde, para
 para los vaclados, los cuales se abloquean, luego se aplica el esmalte y se coccen a
 a 1150 grados centígrados.

OBSERVACIONES:

RESPONSABLE: Alejandro Rincon FECHA: Sep 25/2003

REVISADO POR:

REFERENCIA:

Tipo de ficha: REFERENTE(S) MUESTRA LÍNEA EMPAQUE

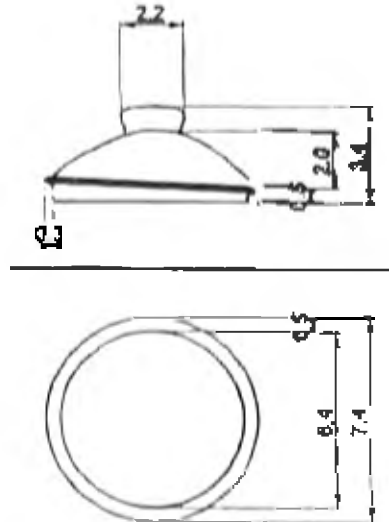
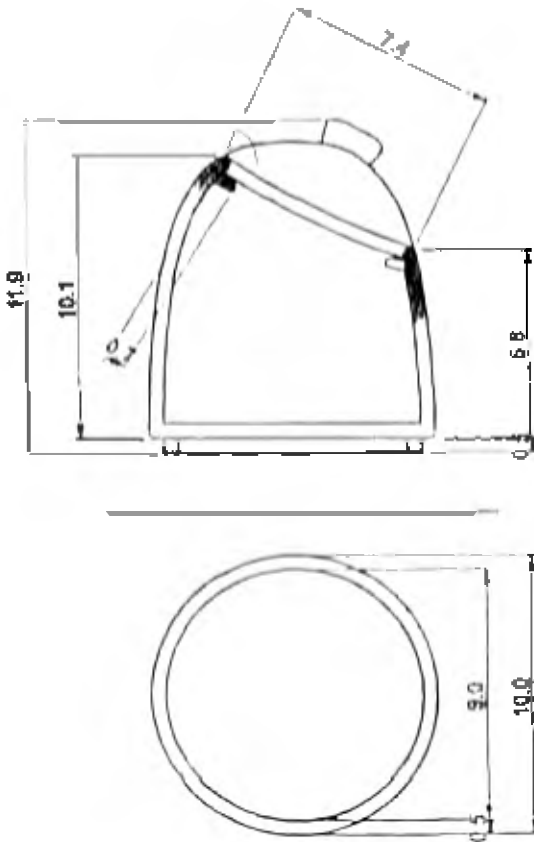

COD:

Textura:

ne:

DEPARTAMENTO	Hulla
CIUDAD	
MUNICIPIO	Pitalito
LOCAUIDAD	

Azucarera	LINEA: Menaje	ESC. (Cm):	PL. 2
RE: Vajilla	REFERENCIA:		
Material: Cerámica	RECURSO(S) NATURAL (ES): Arcilla		
Técnica: Modelado	MATERIA PRIMA: Pasta de arcilla	COSTO:	000

MODO DE PRODUCCIÓN:

Se elaboran matrices de la pieza en torno. De ellas se hace molde, para los vasos, los cuales se abisacan. Luego se aplica el esmalte y se cocc a 1150 grados centigrados.

OBSERVACIONES:

REVISADO POR

RESPONSABLE: Alejandro Rincón FECHA: Sep 25 2003

REFERENCIA

Tipo de ficha: REFERENTE(S) MUESTRA LINEA EMPAQUE

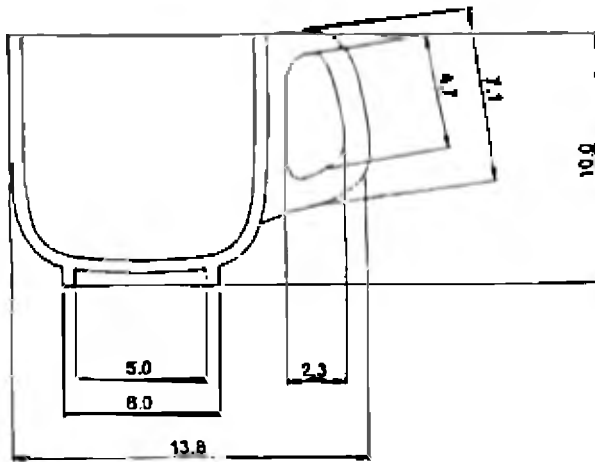
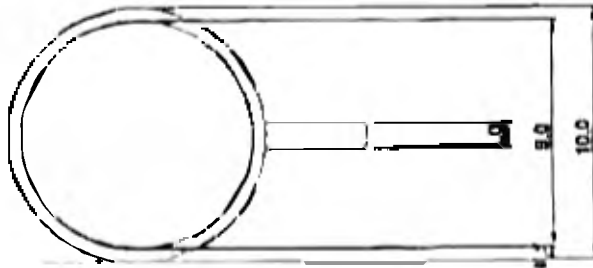

COD:

Textura:

Color:

DEPARTAMENTO	Huila
CIUDAD	
MUNICIPIO	Pitalito
LOCALIDAD	

Paçilla	LÍNEA: Menaje	ESC. (Cm):	PL. 3
RE: Vajilla	REFERENCIA:		
Q: Cerámica	RECURSO (S) NATURAL (ES): Arcilla		
CA: Modelado	MATERIA PRIMA: Pasta de arcilla	COSTO:	000

PESO DE PRODUCCIÓN:

Se elaboran matrices de la pieza en torno. De ellas se hace molde, para hacer los vaciados, los cuales se abstrachan, luego se aplica el esmalte y se cocina a 1150 grados centígrados.

OBSERVACIONES:

RESPONSABLE: Alejandro Rincón FECHA: Sep 25/2003

REVISADO POR:

REFERENCIA

Tipo de ficha: REFERENCIE(S) MUESTRA LÍNEA EMPAQUE

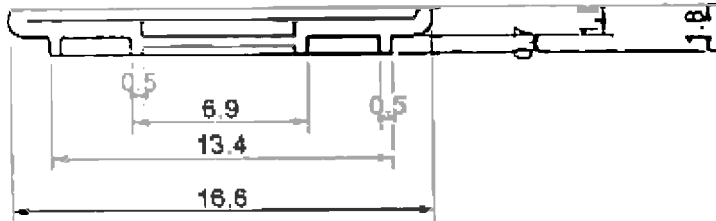
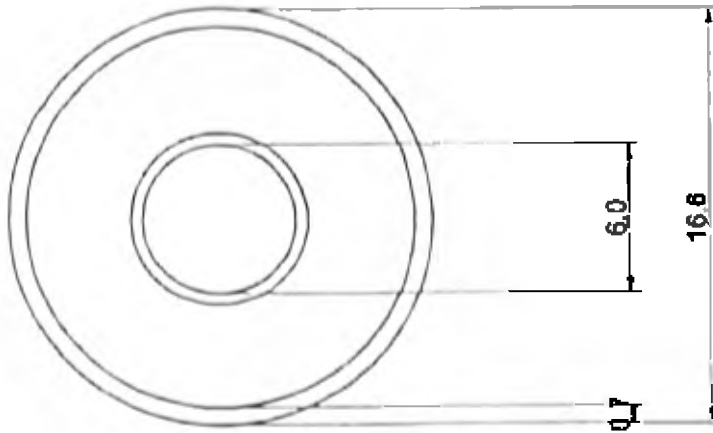

COD:

Color/Textura:

Ante:

DEPARTAMENTO	Hulla
CIUDAD	
MUNICIPIO	Pitalito
LOCALIDAD	

USO: Plato	LINEA: Menaje	ESC. (Cm):	PL 4
TIPO: Vajilla	REFERENCIA:		
MATERIAL: Cerámica	RECURSO(S) NATURAL (ES): Arcilla		
TÉCNICA: Modelado	MATERIA PRIMA: Pasta de arcilla	COSTO:	000

PROCESO DE PRODUCCIÓN:

Elaboración: Se elaboran matrices de la pieza en torno. De ellas se hace molde, para
 hacer los vajillados, los cuales se abizcochan. Luego se aplica el esmalte y se cocc la
 pieza a 1150 grados centígrados.

OBSERVACIONES:

REVISADO POR:

RESPONSABLE: Alejandro Rincón FECHA: Sep 25/2003

EMA
 REFERENCIA

Tipo de ficha: REFERENTE(S) MUESTRA ÚNEA EMPAQUE

Código del producto
Código comercial
Producto Fuentes para la mesa
Diseñador D.A
Código del diseñador
Comunidades Pitalito-Neiva
Especificaciones Cerámica esmalta
Materiales Bocilla
Color oc. 04
Fecha
Aprobación
Creativo <input checked="" type="checkbox"/>
Técnico
Producción

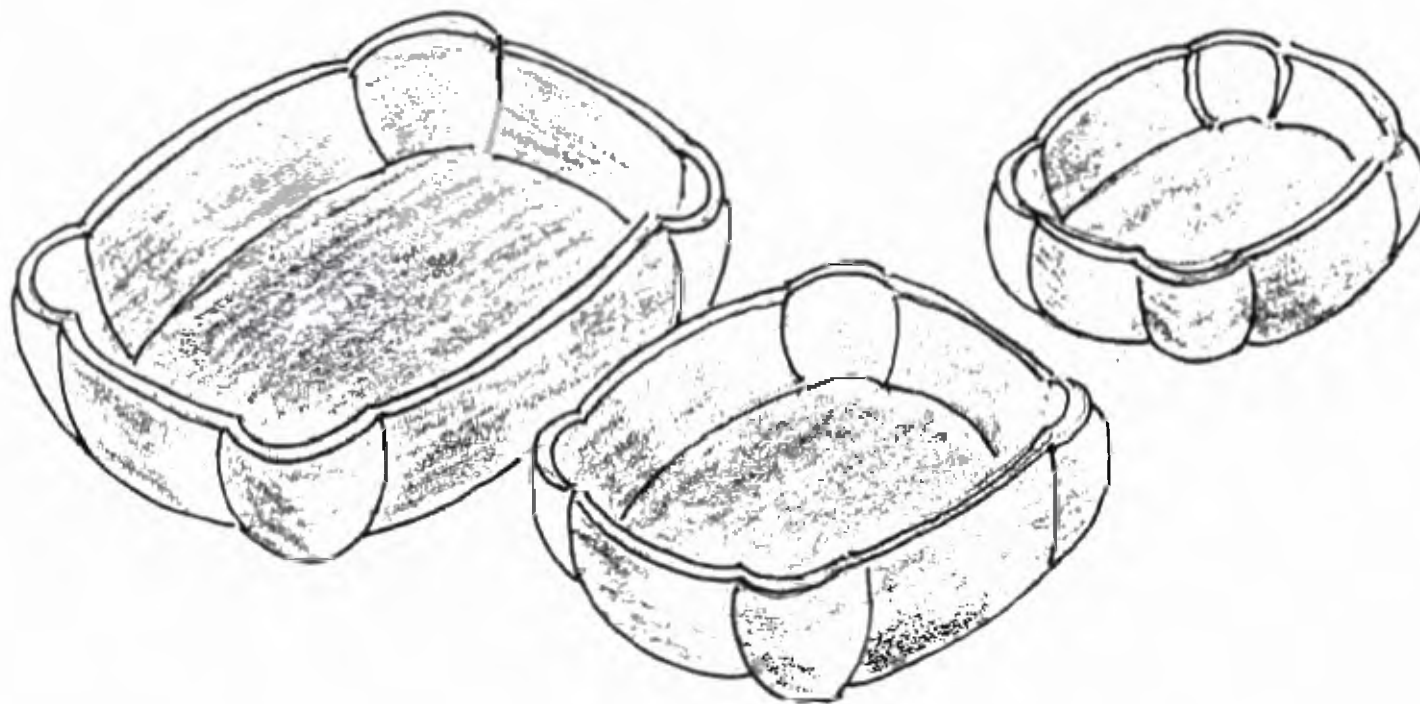

Observaciones y recomendaciones

Código del producto

Código comercial

Producto

Platos geométricos

Diseñador

D.A

Código del diseñador

Comunidades

Pitalito - Neiva.

Especificaciones

Materiales

cerámica

Color

Fecha

oct. 04

Aprobación

Creativo



Técnico

Producción

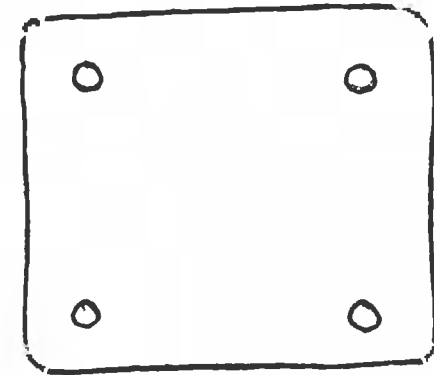
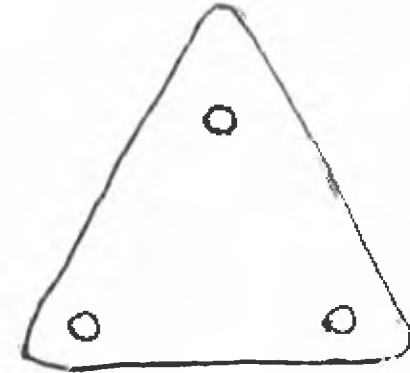

Código del producto
Código comercial
Producto <i>Florero redondeado</i>
Diseñador <i>D.A</i>
Código del diseñador
Comunidades <i>Nleiva pitulita</i>
Especificaciones
Materiales <i>CERAMICA</i>
Color
Fecha <i>oct 01</i>
Aprobación
Creativo <i>←</i>
Técnico
Producción

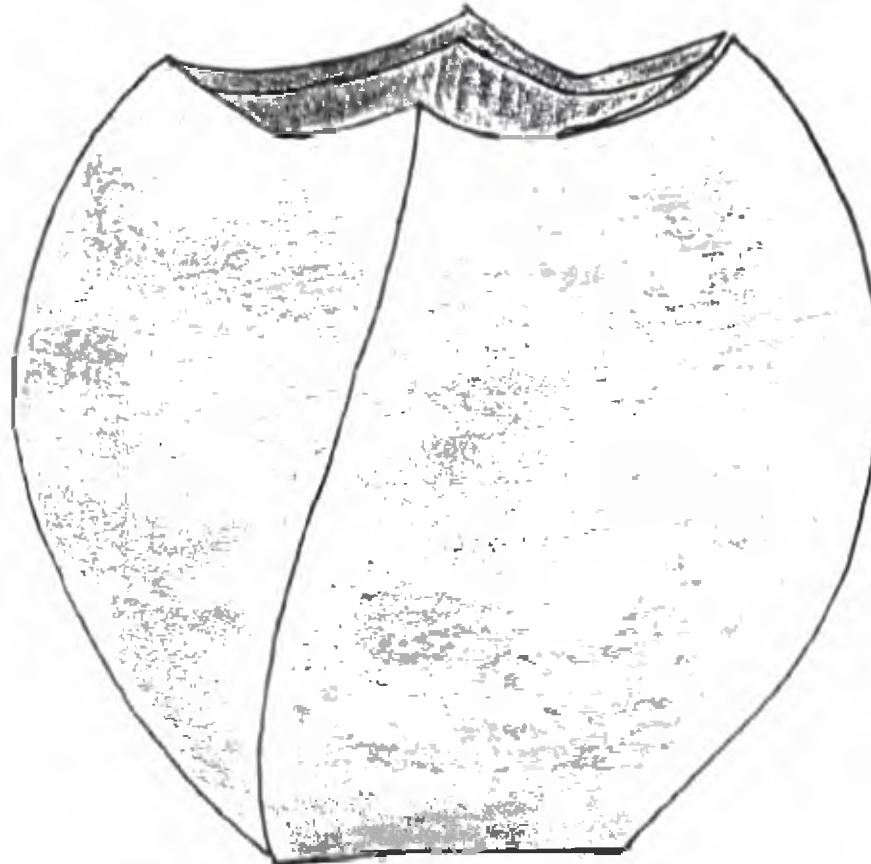

Observaciones y recomendaciones

Código del producto
Código comercial
Producto Bandeja larga
Diseñador D. A
Código del diseñador
Comunidades NEIVA - SAN AGUSTÍN
Especificaciones
Materiales CEGLICA
Color
Fecha oct. 01
Aprobación
Creativo <input checked="" type="checkbox"/>
Técnico
Producción

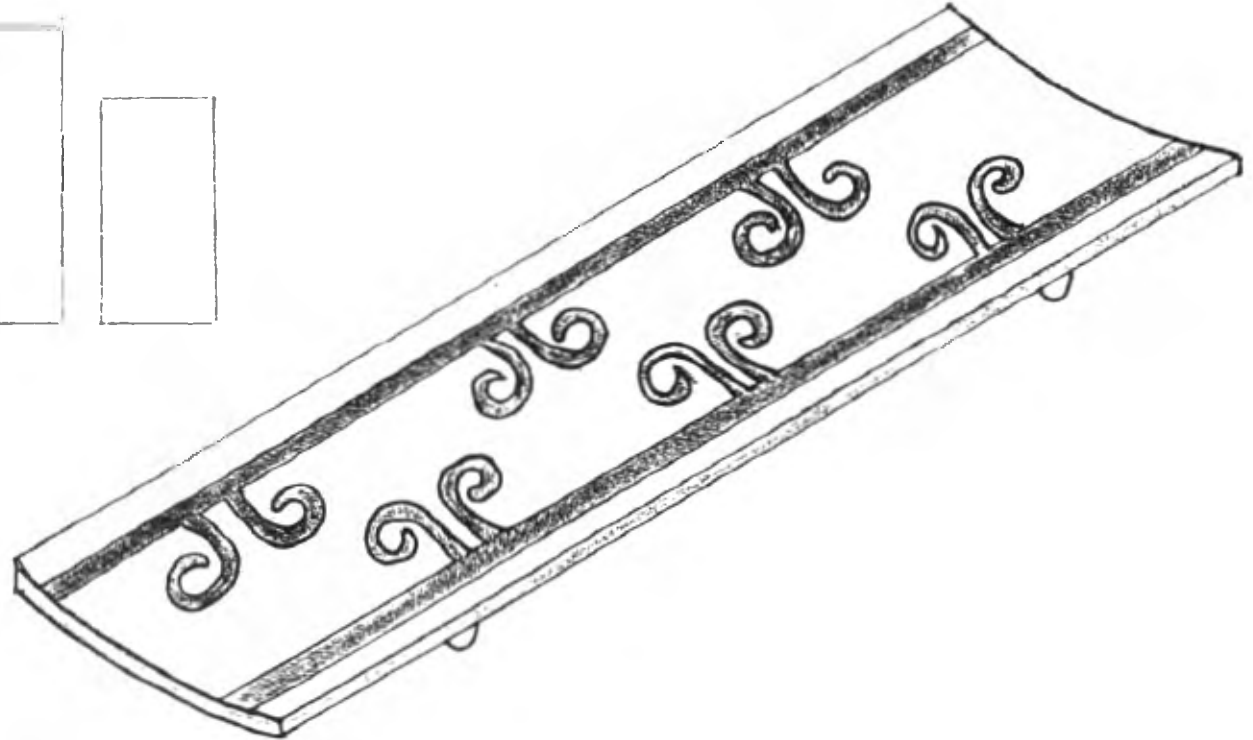
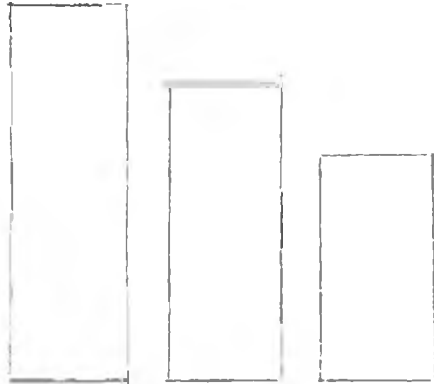

Observaciones y recomendaciones

Código del producto
Código comercial
Producto Florerios
Diseñador graficos DA
Código del diseñador
Comunidades SAN AGUSTÍN
Especificaciones
Materiales ARCILLA
Color
Fecha oct-04
Aprobación
Creativo <input checked="" type="checkbox"/>
Técnico
Producción

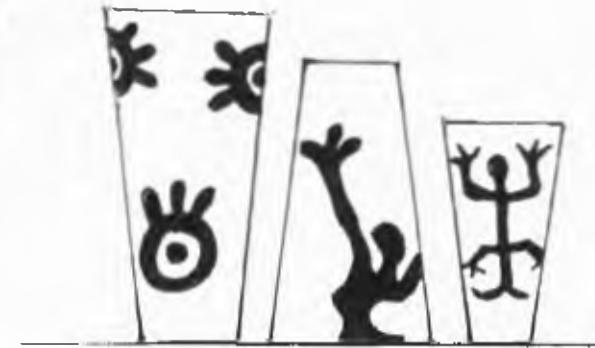

Observaciones y recomendaciones

Código del producto
Código comercial
Producto Frutero peribista
Diseñador D.A
Código del diseñador
Comunidades SAN AGUSTÍN
Especificaciones
Materiales Arcilla
Color
Fecha Oct-04
Aprobación
Creativo
Técnico
Producción



Observaciones y recomendaciones

Código del producto
Código comercial
Producto <i>Portavozes</i>
Diseñador <i>D.A.</i>
Código del diseñador
Comunidades <i>SAN AGUSTÍN</i>
Especificaciones
Materiales <i>ARCILLA</i>
Color
Fecha <i>oct-04</i>
Aprobación
Creativo
Técnico
Producción

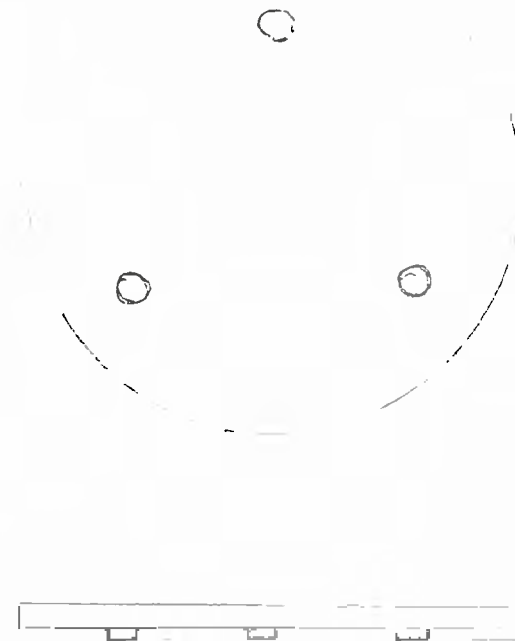
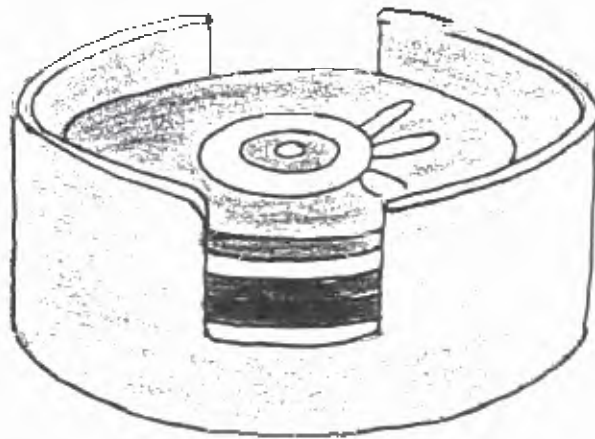

Observaciones y recomendaciones

Código del producto
Código comercial
Producto <i>Sopas triangulares</i>
Diseñador <i>D.A</i>
Código del diseñador
Comunidades <i>Neiva-Pitalito</i>
Especificaciones
Materiales <i>arcilla</i>
Color
Fecha <i>oct-04</i>
Aprobación
Creativo <input checked="" type="checkbox"/>
Técnico
Producción

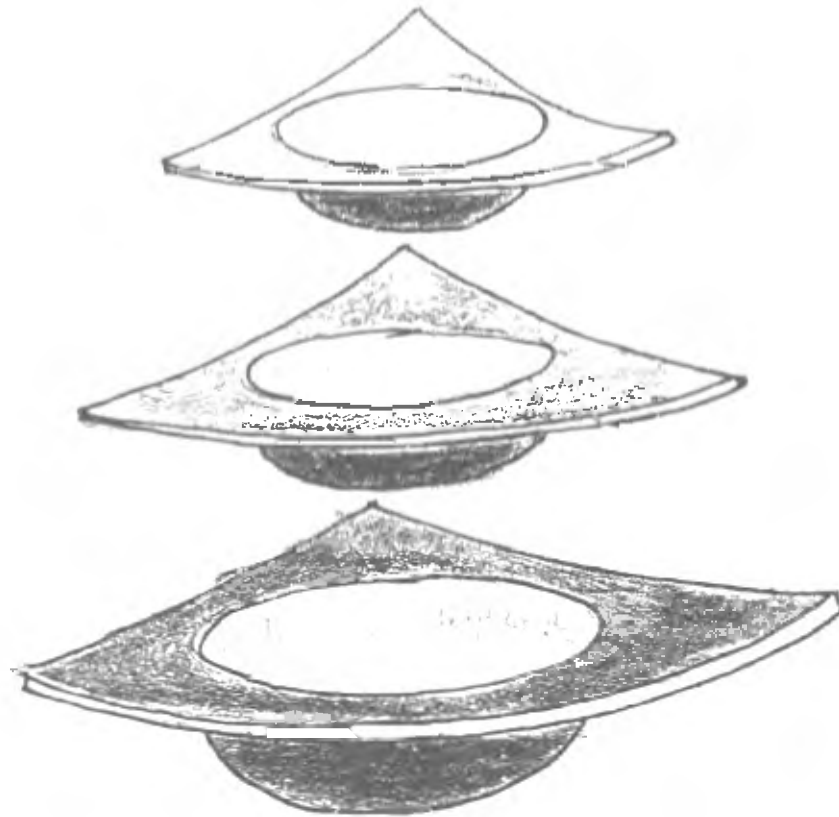

Observaciones y recomendaciones

Código del producto
Código comercial
Producto <i>Vaquilla</i>
Diseñador <i>D.A</i>
Código del diseñador
Comunidades <i>SAN AGUSTIN.</i>
Especificaciones
Materiales <i>ARCILLA.</i>
Color
Fecha <i>02/04</i>
Aprobación
Creativo
Técnico
Producción



Observaciones y recomendaciones

Código del producto
Código comercial
Producto PLATOS DECORATIVOS
Diseñador D. AÑEZ.Y.
Código del diseñador
Comunidades
Especificaciones
Materiales
Color
Fecha
Aprobación
Creativo
Técnico
Producción

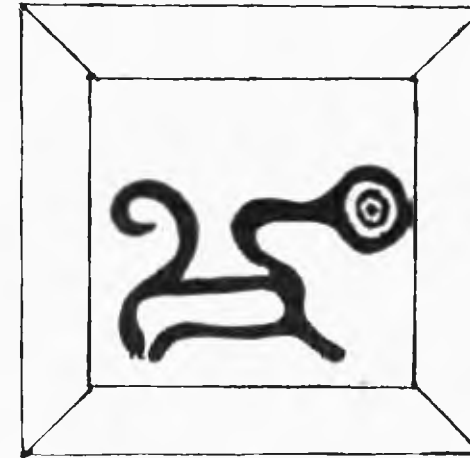
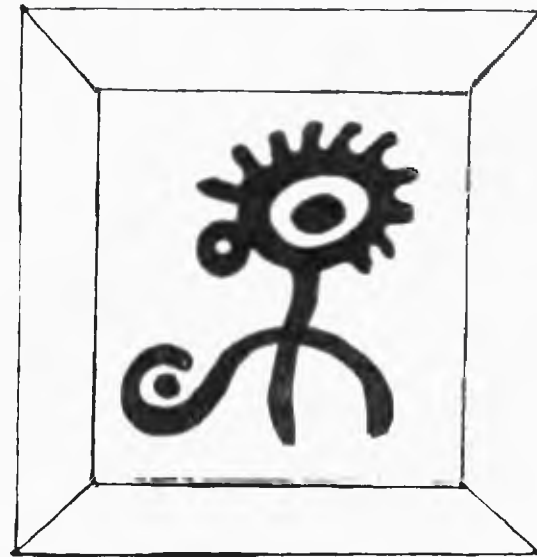

Observaciones y recomendaciones

Código del producto
Código comercial
Producto ESFERAS
Diseñador D. ANEZ. Y.
Código del diseñador
Comunidades
Especificaciones
Materiales
Color
Fecha
Aprobación Creativo Técnico Producción



Observaciones y recomendaciones

Centro de Diseño para la
artesanía y las pymes

Código del producto

Código comercial

Producto

ACCESORIOS.

Diseñador

D. ADEZ. J.

Código del diseñador

Comunidades NEIVA

PITALITO-SAN DOMINGO

Especificaciones

Materiales

CERAMICA.

Color VERDE

PAUL

Fecha

Aprobación

Creativo

Técnico

Producción

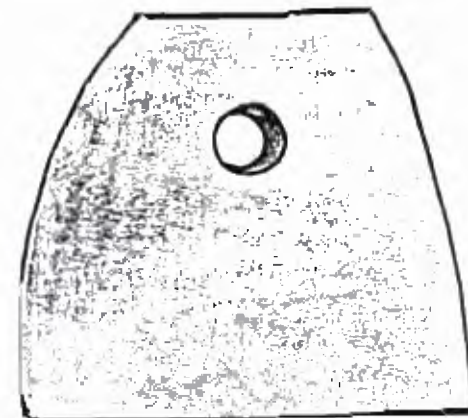
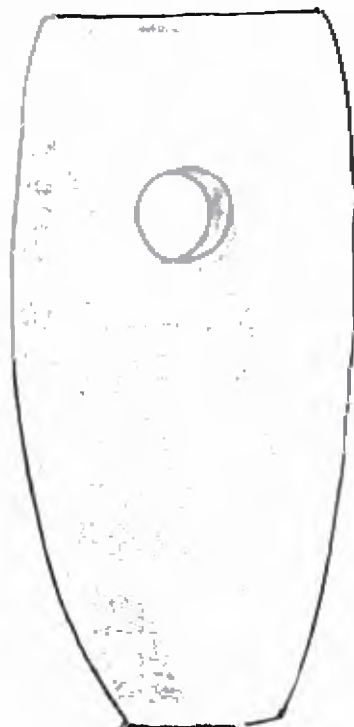

Observaciones y recomendaciones

Código del producto
Código comercial
Producto GERMINADOR
Diseñador D. ADET. 7.
Código del diseñador
Comunidades
Especificaciones
Materiales
Color
Fecha
Aprobación
Creativo
Técnico
Producción

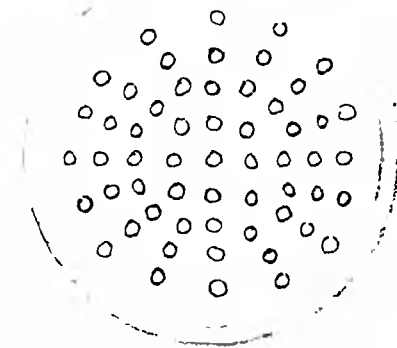

Observaciones y recomendaciones

Código del producto
Código comercial
Producto PASABOQUENO
Diseñador D. APERA Y.
Código del diseñador
Comunidades
Especificaciones
Materiales
Color
Fecha
Aprobación Creativo Técnico Producción

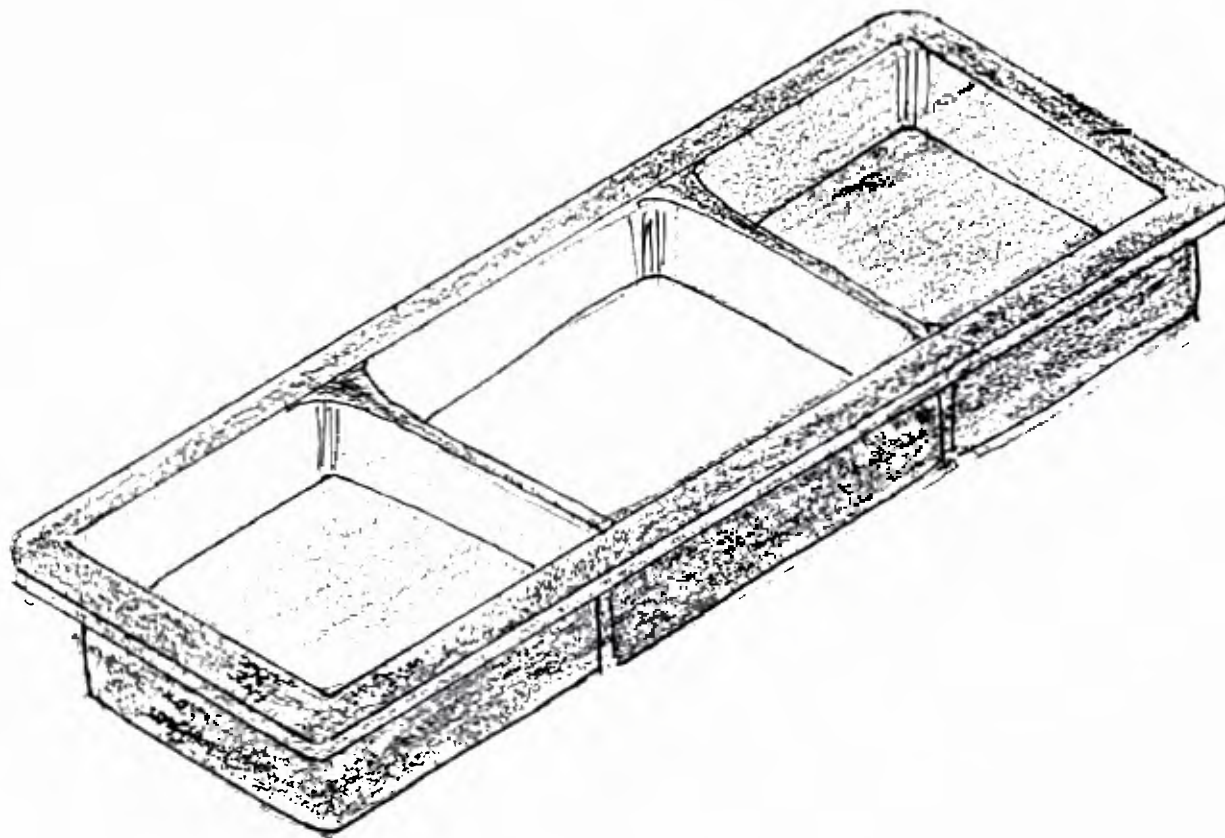

Observaciones y recomendaciones

Centro de Diseño para la
artesanía y las pymes

Código del producto
Código comercial
Producto <i>Cepilleros Portales caros</i>
Diseñador <i>D.A</i>
Código del diseñador
Comunidades <i>XEIVS</i>
Especificaciones
Materiales <i>ARCILLA</i>
Color
Fecha <i>Oct-04</i>
Aprobación
Creativo <input checked="" type="checkbox"/>
Técnico
Producción

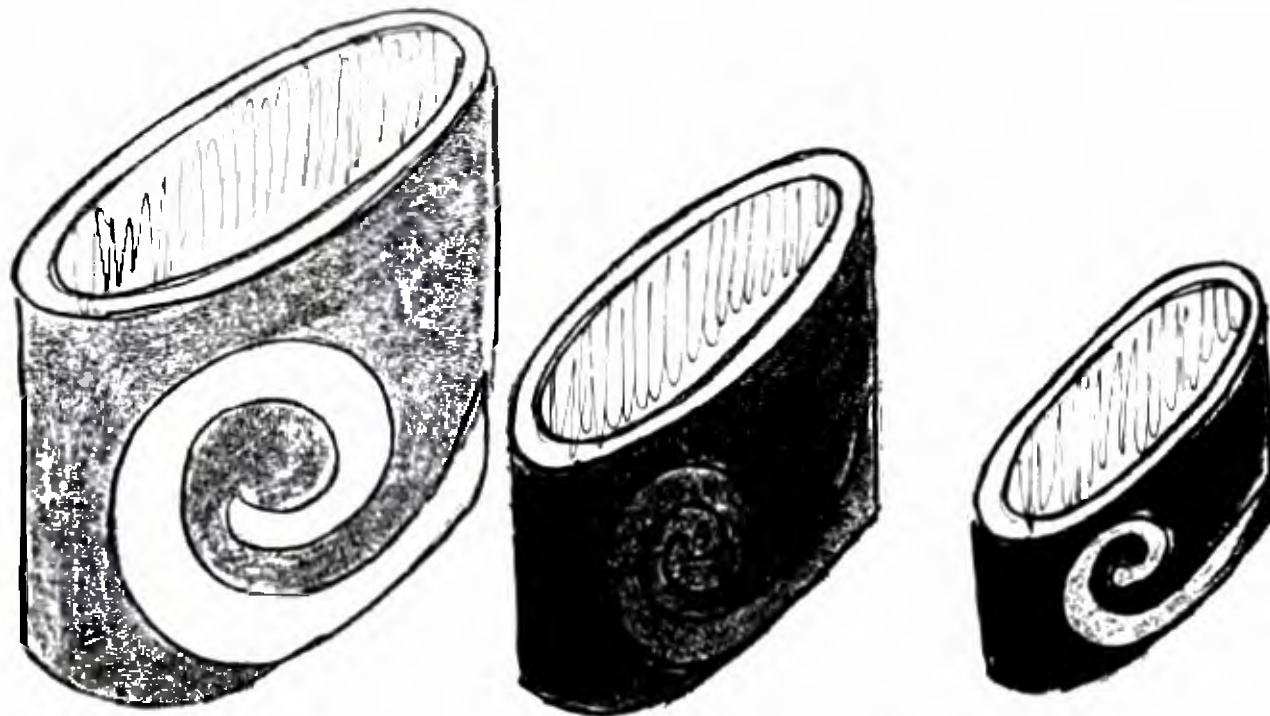

Observaciones y recomendaciones



Casa
Colombiana 2004

Código del producto
Código comercial
Producto <i>Cardelero Bauhaus</i>
Diseñador <i>D.A</i>
Código del diseñador
Comunidades <i>Neiva</i>
Especificaciones
Materiales <i>ADcilla</i>
Color
Fecha <i>Oct-04</i>
Aprobación
Creativo <input checked="" type="checkbox"/>
Técnico
Producción

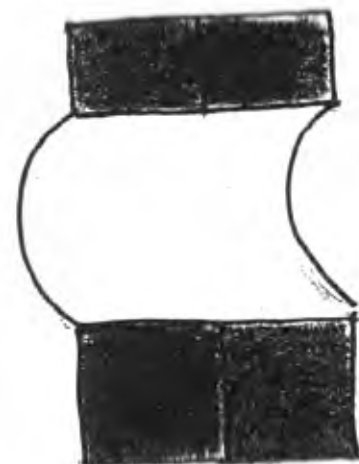
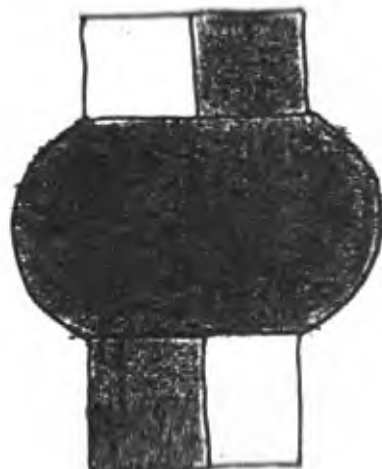

Observaciones y recomendaciones



Casa
Colombiana 2004

Centro de Diseño para la
artesanía y las pymes

Código del producto
Código comercial
Producto BOWL
Diseñador D.A
Código del diseñador
Comunidades Pitalito-Neiva
Especificaciones
Materiales ARCILLA
Color
Fecha 02/04
Aprobación
Creativo <input checked="" type="checkbox"/>
Técnico
Producción

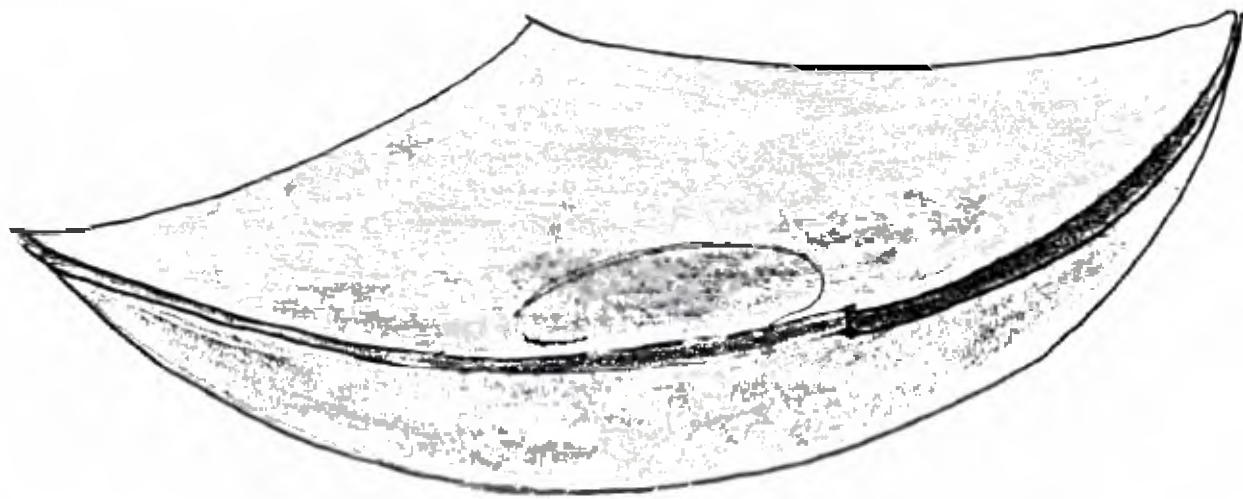

Observaciones y recomendaciones



Casa
Colombiana 2004

Código del producto
Código comercial
Producto <i>farfaleños</i>
Diseñador <i>D.A</i>
Código del diseñador
Comunidades <i>Neiva</i>
Especificaciones
Materiales <i>arcilla</i>
Color
Fecha <i>oct. 04.</i>
Aprobación
Creativo
Técnico
Producción



Observaciones y recomendaciones

Código comercial
Producto <i>Lunaparas Jardín</i>
Diseñador <i>DA.</i>
Código del diseñador
Comunidades <i>NEIVA.</i>
Especificaciones
Materiales <i>ADUHO</i>
Color
Fecha <i>04.04</i>
Aprobación
Creativo <input checked="" type="checkbox"/>
Técnico
Producción

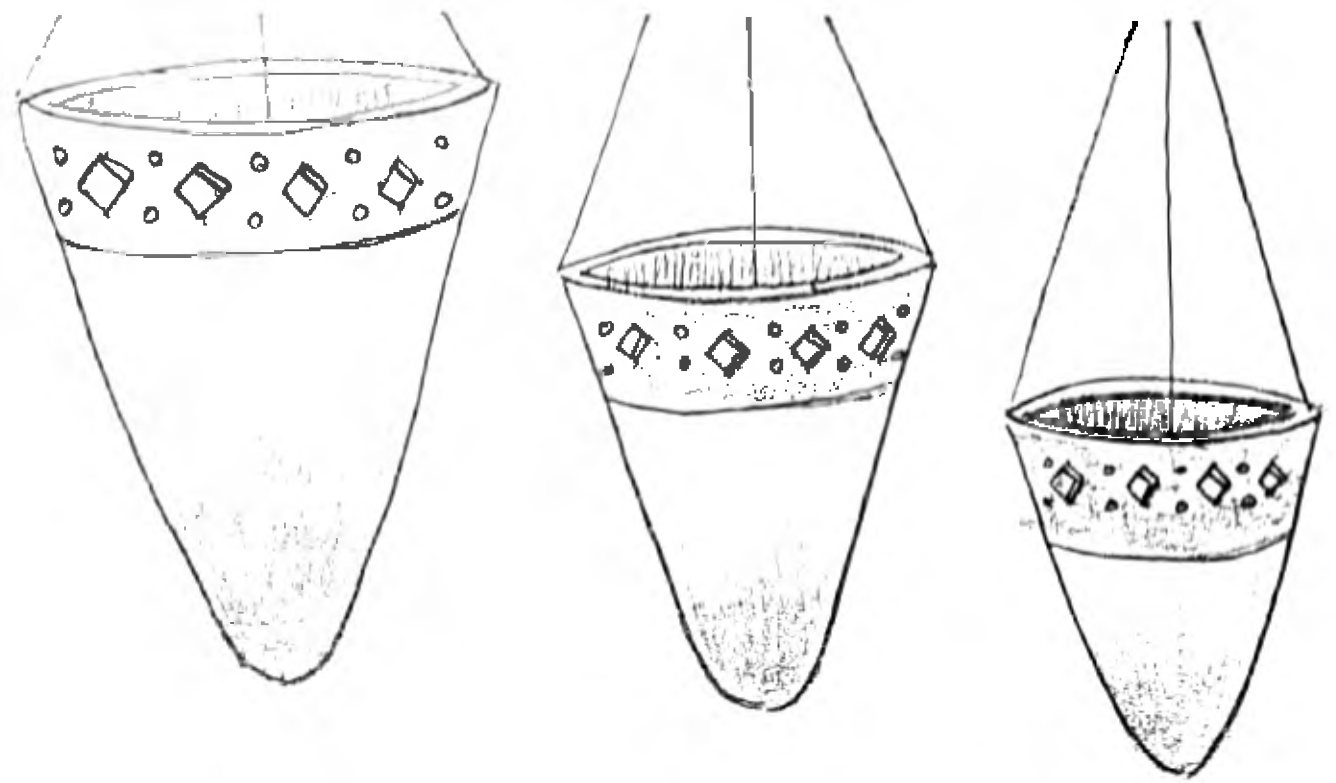

Observaciones y recomendaciones



Casa Colombiana 2004

Código del producto
Código comercial
Producto Floreos . rajas
Diseñador D. D. Y.
Código del diseñador
Comunidades
Especificaciones
Materiales
Color
Fecha
Aprobación
Creativo
Técnico
Producción

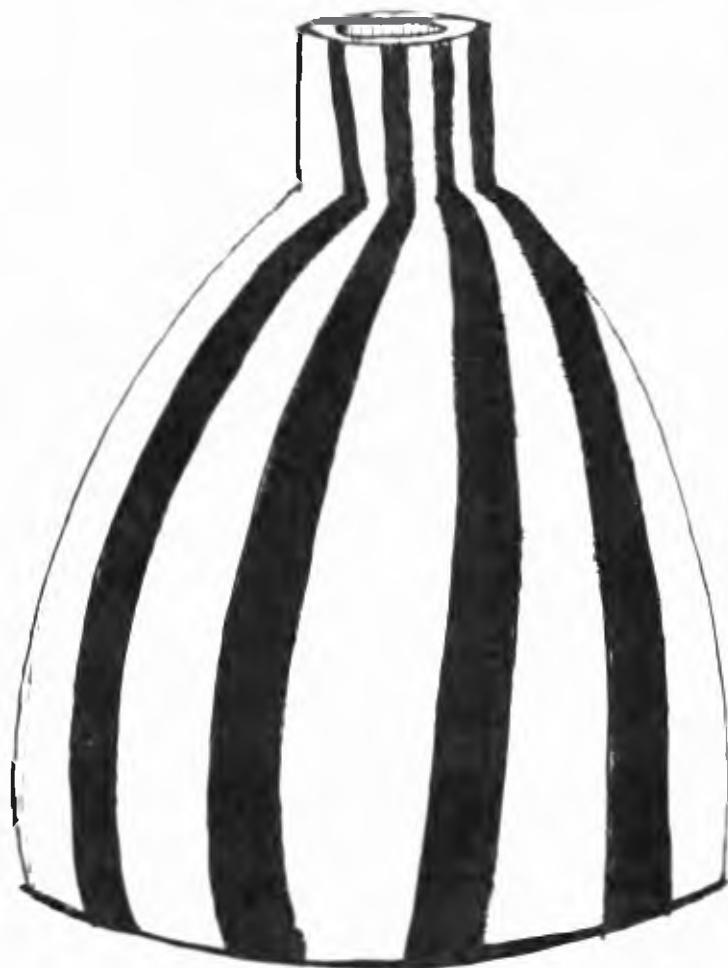

Observaciones y recomendaciones



Ministerio de Comercio, Industria y Turismo
Artesanías de Colombia S.A.

FORMATO

Ficha de
Producto

CODIGO: FORASD 08

FECHA: 2004 06 04

VERSION: 1

Página 1 de 2

Subgerencia de Desarrollo - Centro de Diseño para la Artesanía y las Pymes



Escriba: ACCESORIOS CERAMICA		Artesano: MANTHA BELTRAN. ① ②	
Nombre: CERAMICA WOMANA		Grupo: GUILLERMO QUIBAYO. ③ ④	
Precio: 10.000		Departamento: HUILA	
Materia Prima: ARCILLA PITONITO		Ciudad: CENTRO	
Certificado Hecho a Mano Si <input type="checkbox"/> No <input type="checkbox"/>		Localidad/vereda: CENTRO	
Resguardo:		Produccion mes: ① 150 ② 30 ③ 20 ④ 20	
Dimensiones Generales:		Precio en Bogota:	
Alto (cm)	Diametro (cm)	Unitario \$ ① 3.800 ② 30.000 ③ 52.000 ④ 52.000	
Ancho (cm)	Peso (gr)	Por mayor \$	
Observaciones: PROTOTIPOS DESARROLLADOS DURANTE LOS TALLERES DE CAPACITACION. MUESTRAS ENTREGADAS PARA EVALUACION UNIDAD DE DISEÑO			
Responsable: DIEGO MEYER		Fecha:	

Referente(s)

Muestra Linea Empaque



FORMATO

Ficha de
Producto

CODIGO: FORASD 08

FECHA: 2004 06 04

VERSION: 1

Página 1 de 2

Subgerencia de Desarrollo - Centro de Diseño para la Artesanía y las Pymes

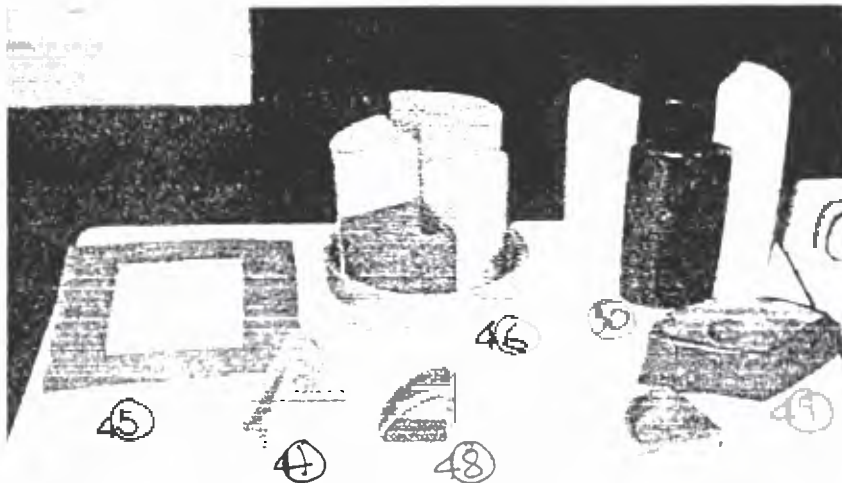

Pieza: ACCESORIOS CERAMICA		Artesanista: NANTHA BEUTMAN	
Nombre:		Grupo:	
Oficio: CERAMICA		Departamento: HUENA	
Técnica: PANAÇA, BAMBOLINA		Ciudad: PITAITO	
Materia Prima: ARGILLA PITAITO		Localidad/vereda:	
Certificado Hecho a Mano Si <input type="checkbox"/> No <input type="checkbox"/>		Resguardo:	
Dimensiones Generales:		Produccion mes: (5) 100 (6) 50 (7) 200 (8) 200 (9) 150 (10) 30	
Largo (cm)	Diametro (cm)	Precio en Bogota:	
Ancho (cm)	Peso (gr)	Unitario \$ (5) 17.000 (6) 25000 (7) 3800 (8) 2300 (9) 43000	
Alto (cm)	Color	Por mayor \$ (10) 22.000-	
Observaciones: PROTOTIPO DESARROLLADO DURANTE LAS FASES DE LA ACTIVIDAD MUESTRA FUTURA PARA FUNDACION UNIDAD DE DISEÑO MUESTRAS SCRIPTIVAS A COMERCIO Y PRODUCCION DEL ESTAND DE CADENA PRODUCTIVA			
Responsable: DIEGO ANTA. I.		Fecha:	

Referente(s)

Muestra Línea Empaque



Ministerio de Comercio, Industria y Turismo
Artesanías de Colombia S.A.

FORMATO

Ficha de
Producto

CODIGO: FORASD 08

FECHA: 2004 06 04

VERSION: 1

Página 1 de 2

Subgerencia de Desarrollo - Centro de Diseño para la Artesanía y las Pymes



Nombre: AUTOMA BOMBONERA		Artesano: ALMO PARRA
Oficio:		Grupo:
Técnica: BAMBONERA		Departamento: ATLANTICA
Materia Prima: CAOLIN ENGRASADO UNIFORME		Ciudad: VEGUITA
Certificado Hecho a Mano Si <input type="checkbox"/> No <input type="checkbox"/>		Localidad/vereda:
		Resguardo:
Dimensiones Generales:		Produccion mes: 180 UNIDADES.
Alto (cm) 17	Diametro (cm) 14	Precio en Bogota:
Ancho (cm)	Peso (gr)	Unitario \$ 24.000 =
	Color VARIOS	Por mayor \$ 20.000 =
Observaciones: PRODUCTO DE MUESTRA DESARROLLADO DURANTE LOS TALLERES DE CREATIVIDAD. MUESTRA EN PROCESO DE CONFECCION PARA EL ESTAND DE LA CADENA PRODUCTIVA.		
Responsable: DIEGO NEPOMUCENO		Fecha:

Referente(s)



Muestra



Línea



Empaque





FORMATO

Ficha de Producto

CODIGO: FORASD 08

FECHA: 2004 06 04

VERSION: 1

Página 1 de 2

Subgerencia de Desarrollo - Centro de Diseño para la Artesanía y las Pymes



56

Pieza: VANILLA CAFÉ.	Artesano: GUILLERMO RUIBARRO.
Nombre: GERMINALIA MARIANO.	Grupo:
Oficio: CERAMICA.	Departamento: HUILA.
Técnica: TORNADO DE LANA ROJA.	Ciudad: PITAGAITO.
Materia Prima: ANGLINA MARIANO.	Localidad/vereda:
Certificado Hecho a Mano Si <input type="checkbox"/> No <input type="checkbox"/>	Resguardo:

Dimensiones Generales:		Produccion mes: 50 UNIDAD.
Alargo (cm)	Diametro (cm)	Precio en Bogota:
Ancho (cm)	Peso (gr)	Unitario \$ 57.000=
Alto (cm)	Color	Por mayor \$ 50.000=

Observaciones: PRODUCTO HECHO MANO TALLA DE CALIDAD, DIVERSIFICACION DE LA PRODUCCION FORTALECIDO CON UNIDAD SIN PUNTO CROMA. MANEJO OSCURO CON MANEJOS ESTABLES BLANCO.

Responsable: DIEGO ADRIAN.	Fecha:
----------------------------	--------

Referente(s)

Muestra Línea Empaque



Ministerio de Comercio, Industria y Turismo
Artesanías de Colombia S.A.

FORMATO

Ficha de
Producto

CODIGO: FORASD 08

FECHA: 2004 06 04

VERSION: 1

Página 1 de 2

Subgerencia de Desarrollo - Centro de Diseño para la Artesanía y las Pymes



56

Nombre: VANILLA CAFÉ.	Artesano: GUILLERMO BARRERA.
Diseñador: GEORGINA MORALES.	Grupo:
Material: CERÁMICA.	Departamento: HUILA.
Técnica: TORNADO DE LEUANTO.	Ciudad: PITAGUO.
Materia Prima: ANEJINA MORALES.	Localidad/vereda:
Certificado Hecho a Mano <input type="checkbox"/> Sí <input type="checkbox"/> No <input type="checkbox"/>	Resguardo:

Dimensiones Generales:		Producción mes: 50 unidades.
Alto (cm)	Dímetro (cm)	Precio en Bogotá:
Ancho (cm)	Peso (gr)	Unitario \$ 57.000 [≈]
Profundidad (cm)	Color	Por mayor \$ 50.000 [≈]

Observaciones: PRODUCTO HECHO A MANO TALLER DE CALIDAD OBTENIDA DE LA PRODUCCIÓN FORTALECIDO CON FORTALECIMIENTO TECNOLÓGICO. MARCA MORALES CON MARCA REGISTRADA BARRERA.

Responsable: DIEGO BARRERA.	Fecha:
-----------------------------	--------

Referente(s)

Muestra Línea Empaque



Ministerio de Comercio, Industria y Turismo
Artesanías de Colombia S.A.

FORMATO

Ficha de
Producto

CODIGO: FORASD 08

FECHA: 2004 06 04

VERSION: 1

Página 1 de 2

Subgerencia de Desarrollo - Centro de Diseño para la Artesanía y las Pymes



56

Nombre: VANILIA CAFE.	Artesano: GUILLERMO GUIMARAEN.
Diseño: GIOVANNINA MARIANO.	Grupo:
Técnica: CERAMICA.	Departamento: HUILA.
Material: TERNOS DE LEONARDO.	Ciudad: PITAGUO.
Categoría: ANEJADA MARIANO.	Localidad/vereda:
Verificado Hecho a Mano <input type="checkbox"/> Si <input type="checkbox"/> No <input type="checkbox"/>	Resguardo:

Dimensiones Generales:		Producción mes: 50 UNIDADES.
Alto (cm)	Diametro (cm)	Precio en Bogota:
Ancho (cm)	Peso (gr)	Unitario \$ 52.000 ⁺
Profundidad (cm)	Color	Por mayor \$ 50.000 ⁺

Observaciones: PRODUCTO EN UNO TALLER DE CALIDAD DIVERSIFICADO DE LA PRODUCCION FORMALIZADO CON UNIDAD SIN PUNTO DE VENTA MA MAMON QUENO CON MANCANA ESTANTE (BANCOS).

Responsable: DIEGO ADRIAN. Fecha:

Referente(s)

Muestra Línea Empaque



Ministerio de Comercio, Industria y Turismo
Artesanías de Colombia S.A.

FORMATO Ficha de Producto	CODIGO: FORASD 08		Centro de Documentación CENDAR
	FECHA: 2004 06 04		
	VERSION: 1	Página 1 de 2	

Subgerencia de Desarrollo - Centro de Diseño para la Artesanía y las Pymes



Marca: POCUMS SIN ASA Y PUADO	Artesano: GILBERTO QUINTANA
Nombre: SIT GROMANUS	Grupo:
Oficio: CRAMERICA	Departamento: HUILA
Técnica: TORNADO DE MADERA	Ciudad: PITALITO
Materia Prima: MADERA DE CAJUMANI	Localidad/vereda:
Certificado Hecho a Mano <input type="checkbox"/> Si <input type="checkbox"/> No <input type="checkbox"/>	Resguardo:

Dimensiones Generales:		Produccion mes: 500 UNIDADES
Largo (cm)	Diametro (cm) 9	Precio en Bogota:
Ancho (cm)	Peso (gr)	Unitario \$ SIT. 4. 28.000=
Alto (cm) 10	Color WISANO	Por mayor \$ 22.300=

Observaciones: **PROYECTO DE FAMILIARIZACIÓN DE LA PRODUCCIÓN DE LA CRAMERICA TRADICIONAL**

Responsable: **DIEGO JOTA Y** Fecha:

Referente(s) Muestra Línea Empaque



Departamento de Comercio Industrial y Turismo
Artesanías de Colombia S.A.

FORMATO

Ficha de
Producto

CODIGO: FORASD 08

FECHA: 2004 06 04

VERSION: 1

Página 1 de 2

Subgerencia de Desarrollo - Centro de Diseño para la Artesanía y las Pymes

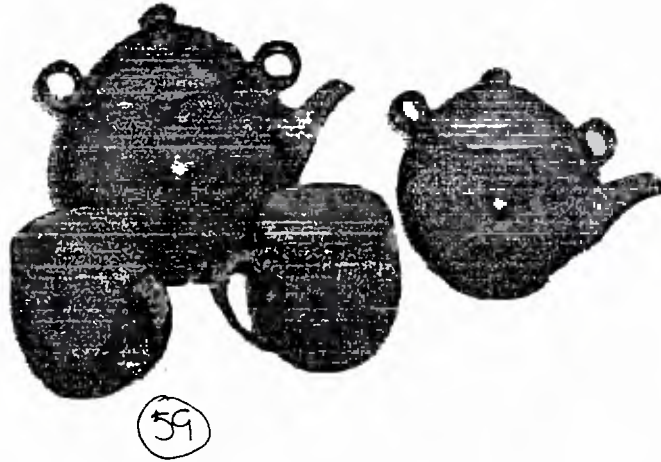

Nombre: Vanilla Granizada	Artesano: GUSTAVO GIMBAYO
Forma: ESFERICA	Grupo:
Material: CEMA LUCA	Departamento: HUILA
Técnica: TOMO DE LEVANTE	Ciudad: PITALITO
Categoría: ANCIANA PITALITO	Localidad/vereda:
Autenticado Hecho a Mano Si <input type="checkbox"/> No <input type="checkbox"/>	Resguardo:

Dimensiones Generales:		Producción mes: 50 UNIDAD
Alto (cm)	Diametro (cm)	Precio en Bogota:
Profundo (cm)	Peso (gr)	Unitario \$ 52.000=
Ancho (cm)	Color	Por mayor \$ 50.000=

Observaciones: **PRODUCTO MANUFACTURADO MANANTE LAS FUENTES DE CANTAGUANA CON MUEBLES A SU AMORADO PARA SU PRODUCCION, PARA EL ESTAND DE CADENA PRODUCTIVA.**

Responsable: **DIEGO NEKA Y** Fecha:

Referente(s)



Muestra



Línea



Empaque



Código del producto
Código comercial
Producto
Diseñador <i>DEA.</i>
Código del diseñador
Comunidades <i>NEVA.</i>
Especificaciones Materiales <i>CFMATELVA.</i>
Color
Fecha <i>24 NOVI/04.</i>
Aprobación
Creativo
Técnico
Producción
Exhibición



Observaciones y recomendaciones

- ① VAJILLA DE TIPO DECO. AZUL. AMANILLA.
- ② TAZAS
- ③ BANDEJA HÉRCULEA.

Archivo: Formato Propuesta.ppt

Código del producto
Código comercial
Producto <i>MAXIMA CAFE.</i>
Diseñador <i>DIEGO ARA.</i>
Código del diseñador
Comunidades
Especificaciones
Materiales
Color
Fecha
Aprobación
Creativo
Técnico
Producción
Exhibición



Observaciones y recomendaciones

Archivo: Formato Propuesta.ppt

Artesanías de Colombia

Centro de diseño

Código del producto
Código comercial
Producto
Diseñador
Código del diseñador
Comunidades
Especificaciones
Materiales
Color
Fecha
Aprobación
Creativo
Técnico
Producción
Exhibición



Observaciones y recomendaciones

Archivo: Formato Proyección.ppt

Código del producto
Código comercial
Producto
Diseñador
Código del diseñador
Comunidades
Especificaciones
Materiales
Color
Fecha
Aprobación
Creativo
Técnico
Producción
Exhibición



Observaciones y recomendaciones

Código del producto
Código comercial
Producto
Diseñador
Código del diseñador
Comunidades
Especificaciones
Materiales
Color
Fecha
Aprobación
Creativo
Técnico
Producción
Exhibición



Observaciones y recomendaciones

Código del producto
Código comercial
Producto
Diseñador
Código del diseñador
Comunidades
Especificaciones
Materiales
Color
Fecha
Aprobación
Creativo
Técnico
Producción
Exhibición



Observaciones y recomendaciones

Código del producto
Código comercial
Producto
Diseñador
Código del diseñador
Comunidades
Especificaciones
Materiales
Color
Fecha
Aprobación
Creativo
Técnico
Producción
Exhibición

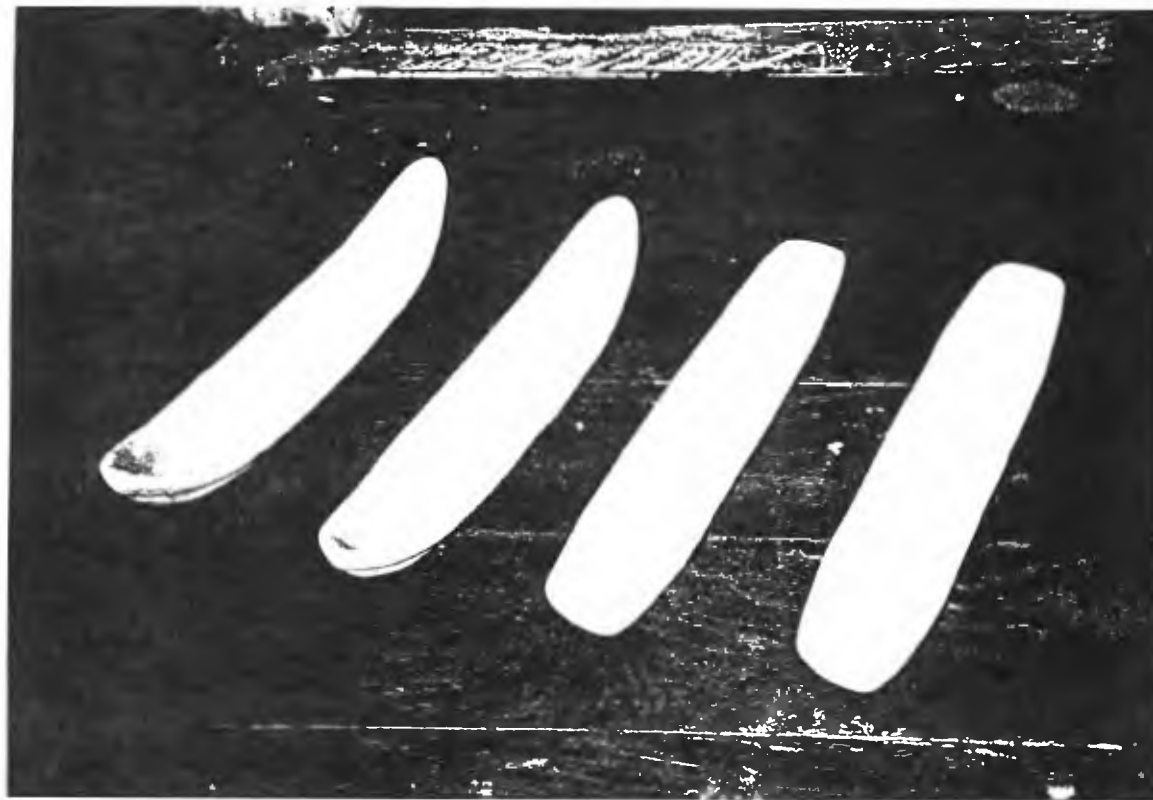

Observaciones y recomendaciones

Artesanías de Colombia

Centro de diseño

Código del producto
Código comercial
Producto
Diseñador
Código del diseñador
Comunidades
Especificaciones
Materiales
Color
Fecha
Aprobación
Creativo
Técnico
Producción
Exhibición

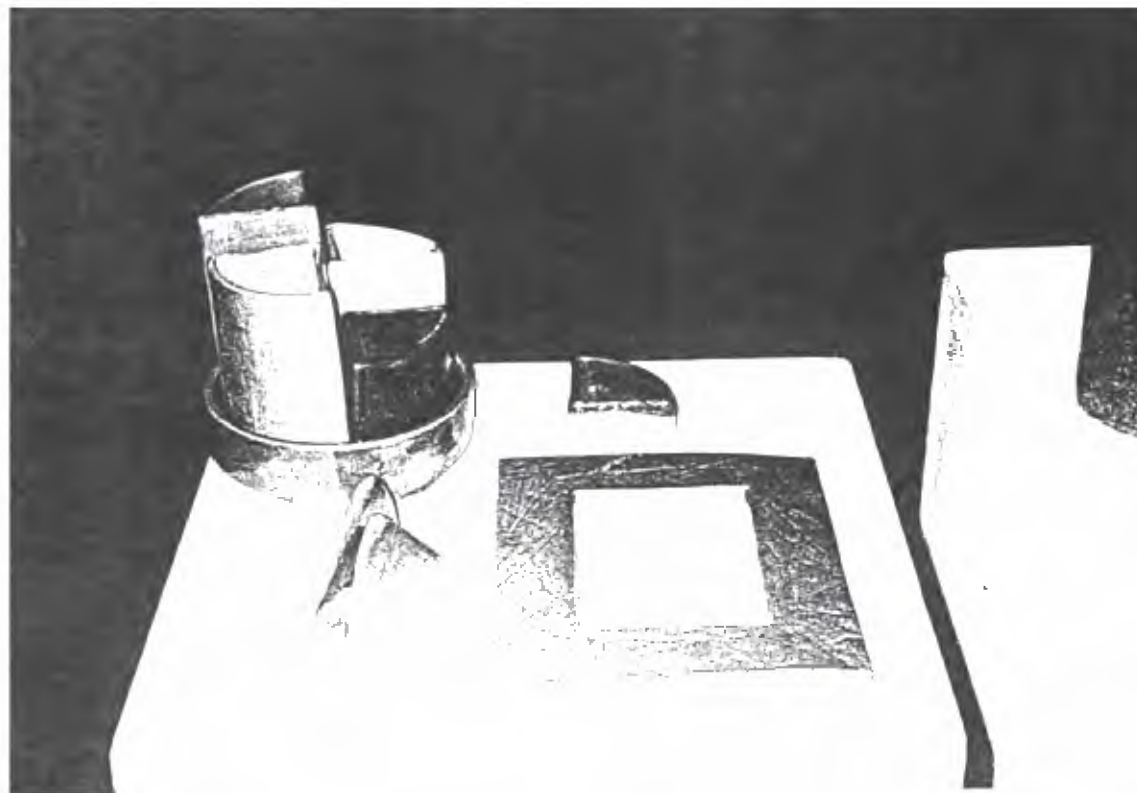

Observaciones y recomendaciones

Archivo: Formato Propuesta.ppt

Código del producto

Código comercial

Producto

Diseñador

Código del diseñador

Comunidades

Especificaciones

Materiales

Color

Fecha

Aprobación

Creativo

Técnico

Producción

Exhibición

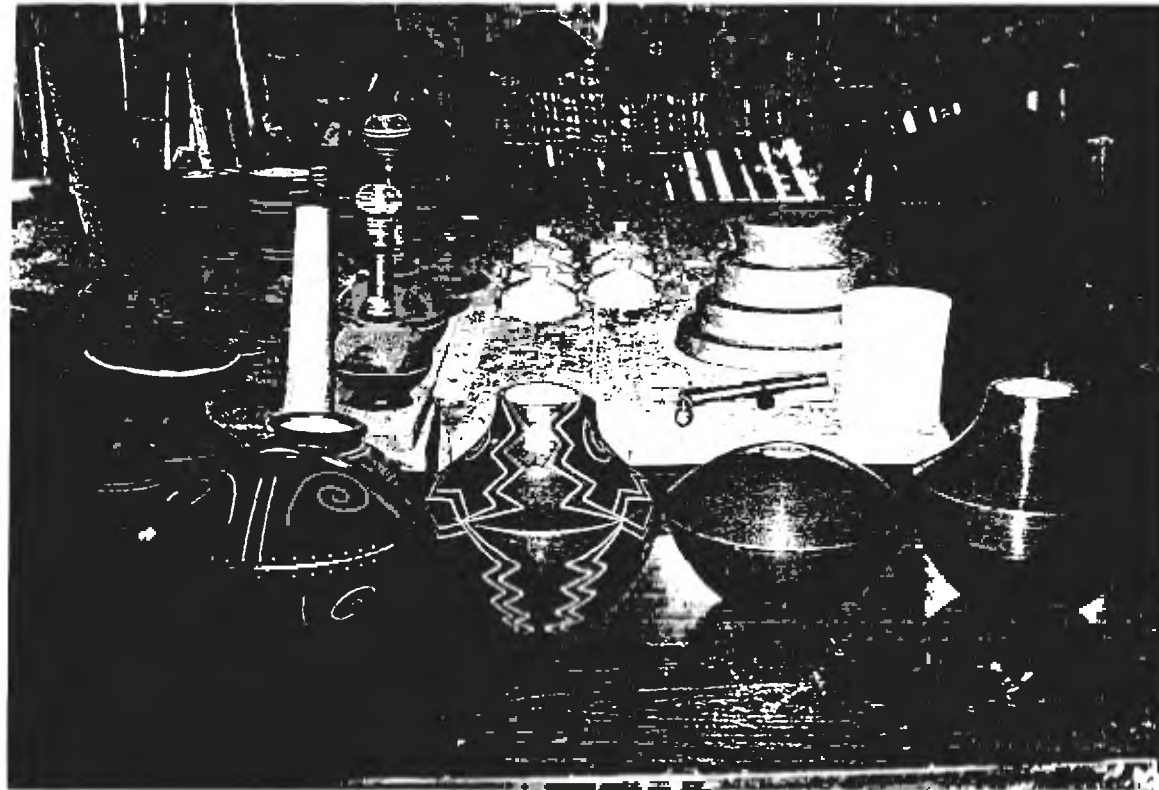

Observaciones y recomendaciones

Código del producto
Código comercial
Producto
Diseñador
Código del diseñador
Comunidades
Especificaciones
Materiales
Color
Fecha
Aprobación
Creativo
Técnico
Producción
Exhibición

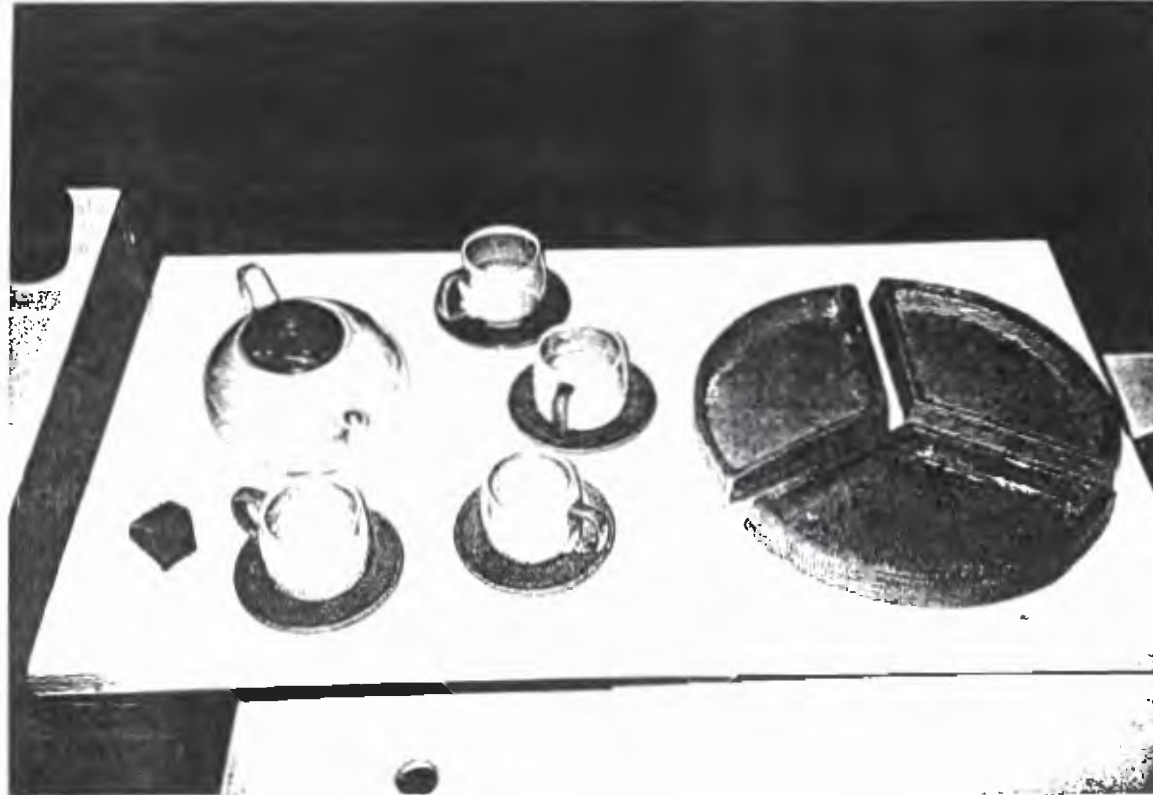

Observaciones y recomendaciones

Código del producto
Código comercial
Producto
Diseñador
Código del diseñador
Comunidades
Especificaciones
Materiales
Color
Fecha
Aprobación
Creativo
Técnico
Producción
Exhibición



Observaciones y recomendaciones

Código del producto
Código comercial
Producto
Diseñador
Código del diseñador
Comunidades
Especificaciones
Materiales
Color
Fecha
Aprobación
Creativo
Técnico
Producción
Exhibición



Observaciones y recomendaciones

Código del producto
Código comercial
Producto TAMBO PARA COCINA
Diseñador AYO DEITA
Código del diseñador
Comunidades PITAGUITO
Especificaciones
Materiales BUCINA
Color ESTALACTADO
Fecha
Aprobación
Creativo x
Técnico
Producción
Exhibición



Observaciones y recomendaciones TAMBO PARA COCINA. ELABORADOS POR LA FAMILIA BOLANOS. # # #
 ELABORADOS POR LA FAMILIA BOLANOS. # # #
 NUEVA DAD.

FICHA TÉCNICA

Artesanías de Colombia

Centro de diseño

Código del producto
Código comercial
Producto
Diseñador DIEGO NOBA
Código del diseñador SAN DORADO
Comunidades
Especificaciones FRONTEO PRECOLOMBIANO
Materiales CERAMICA
Color PÁLIDA
Fecha 21/05/2004
Aprobación
Creativo
Técnico
Producción
Exhibición

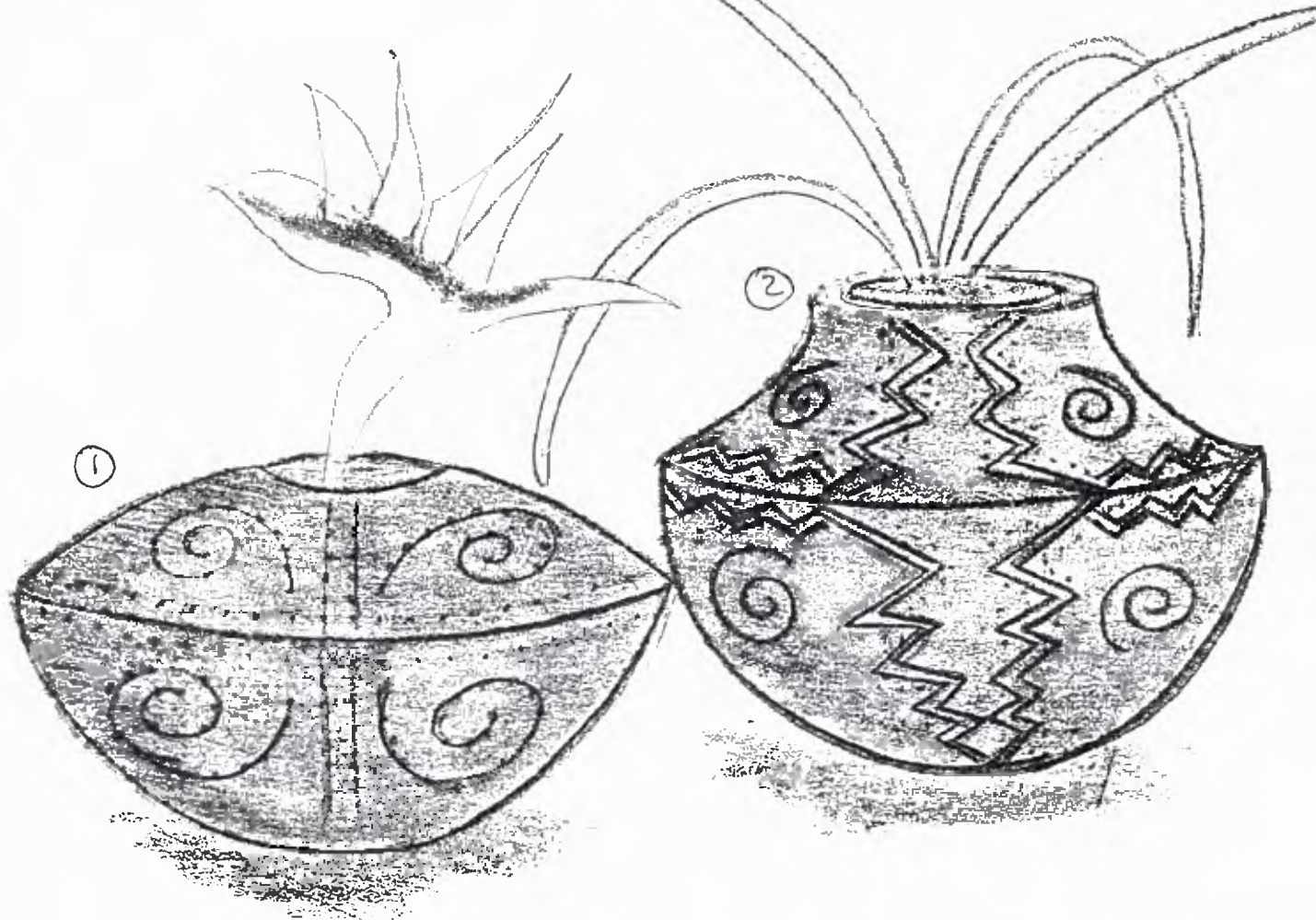

Observaciones y recomendaciones **JUEGO DE FRONTEOS EN TALLADO DE FUEVAUTE, DECORADO EN TALLADO. ELABORADOS CON FUEVA. CERAMICA.**

① 25 φ 22 ms DITO. \$ 42.000 = ② 35 φ 30 DITO. \$ 54.000 =

Archivo: Formato Propuesta.ppt

Código del producto
Código comercial
Producto
Diseñador
Código del diseñador
Comunidades
Especificaciones
Materiales
Color
Fecha
Aprobación
Creativo
Técnico
Producción
Exhibición

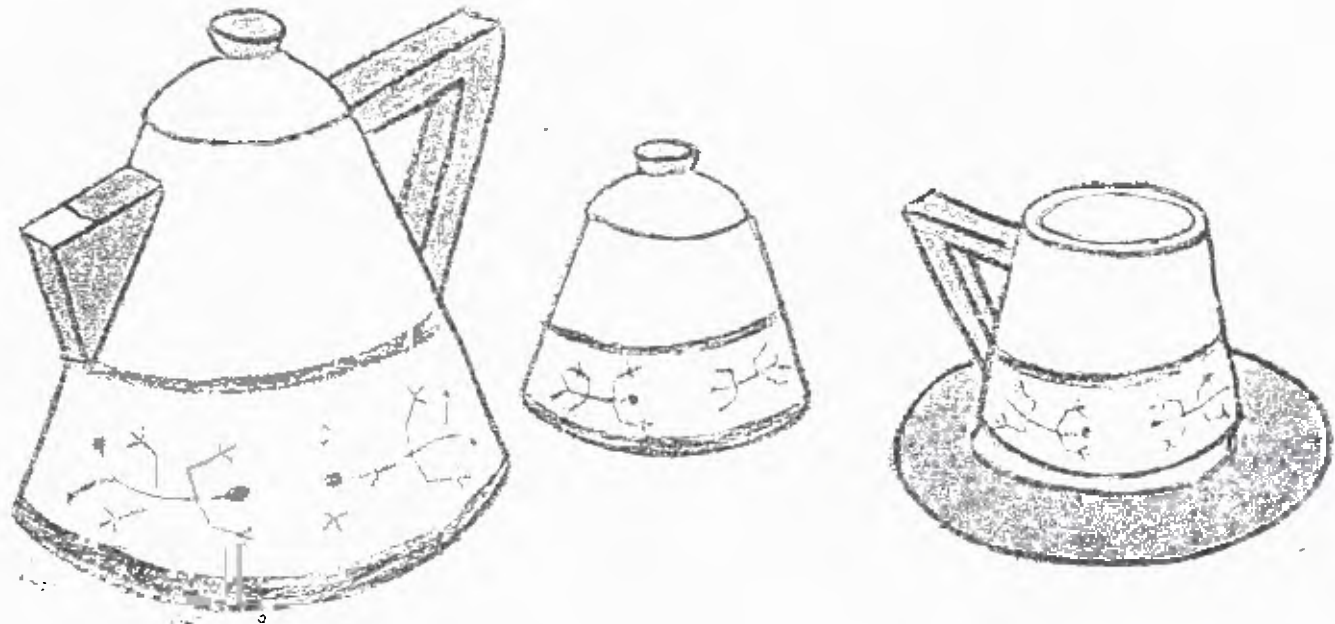

Observaciones y recomendaciones

Código del producto
Código comercial
Producto
Diseñador
Código del diseñador
Comunidades
Especificaciones
Materiales
Color
Fecha
Aprobación
Creativo
Técnico
Producción
Exhibición

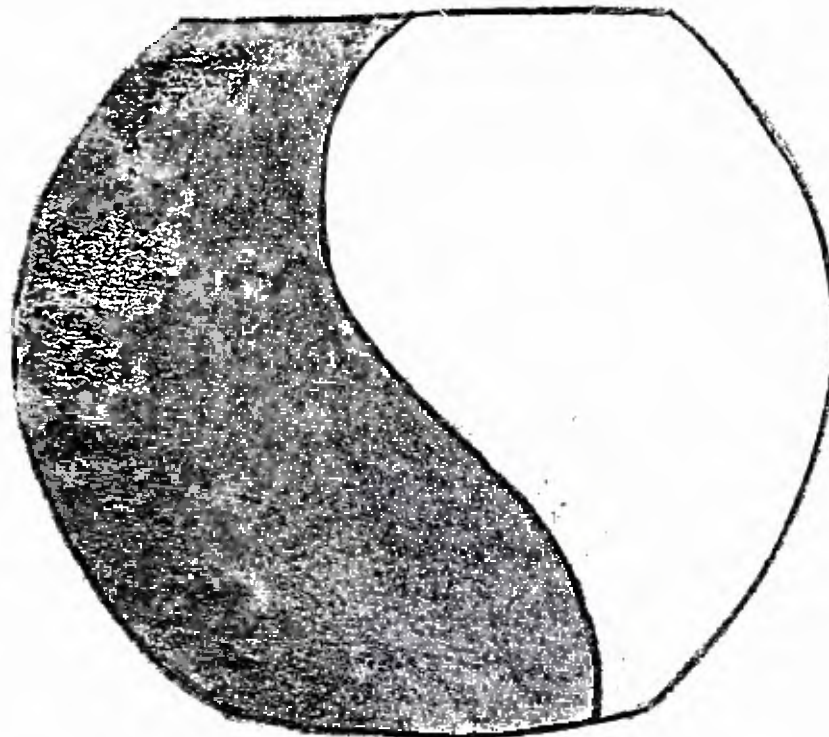

Observaciones y recomendaciones

Código del producto
Código comercial
Producto JUEGO FORMAS 3
Diseñador DEGO DITAITO
Código del diseñador
Comunidades
Especificaciones FLOR. COMO 3.
Materiales CEMENTA MICA.
Color NEGRO.
Fecha 21/05/2004
Aprobación
Creativo
Técnico
Producción
Exhibición

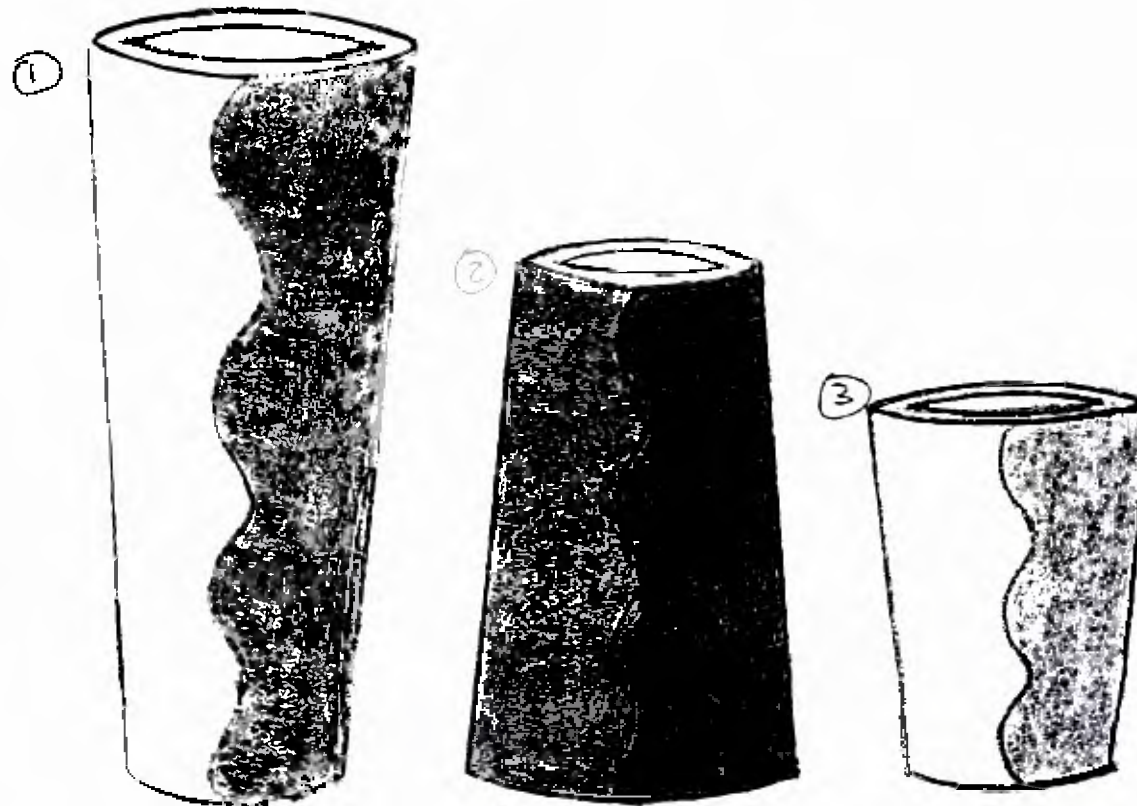

Observaciones y recomendaciones **JUEGO DE FORMAS COMO ELABORADOS FIBRADOS DE WASTÉ. HECHOS EN BARRANCO COATEHUILA. DITAITO.**

①

Código del producto
Código comercial
Producto
Diseñador
Código del diseñador
Comunidades
Especificaciones
Materiales
Color
Fecha
Aprobación
Creativo
Técnico
Producción
Exhibición

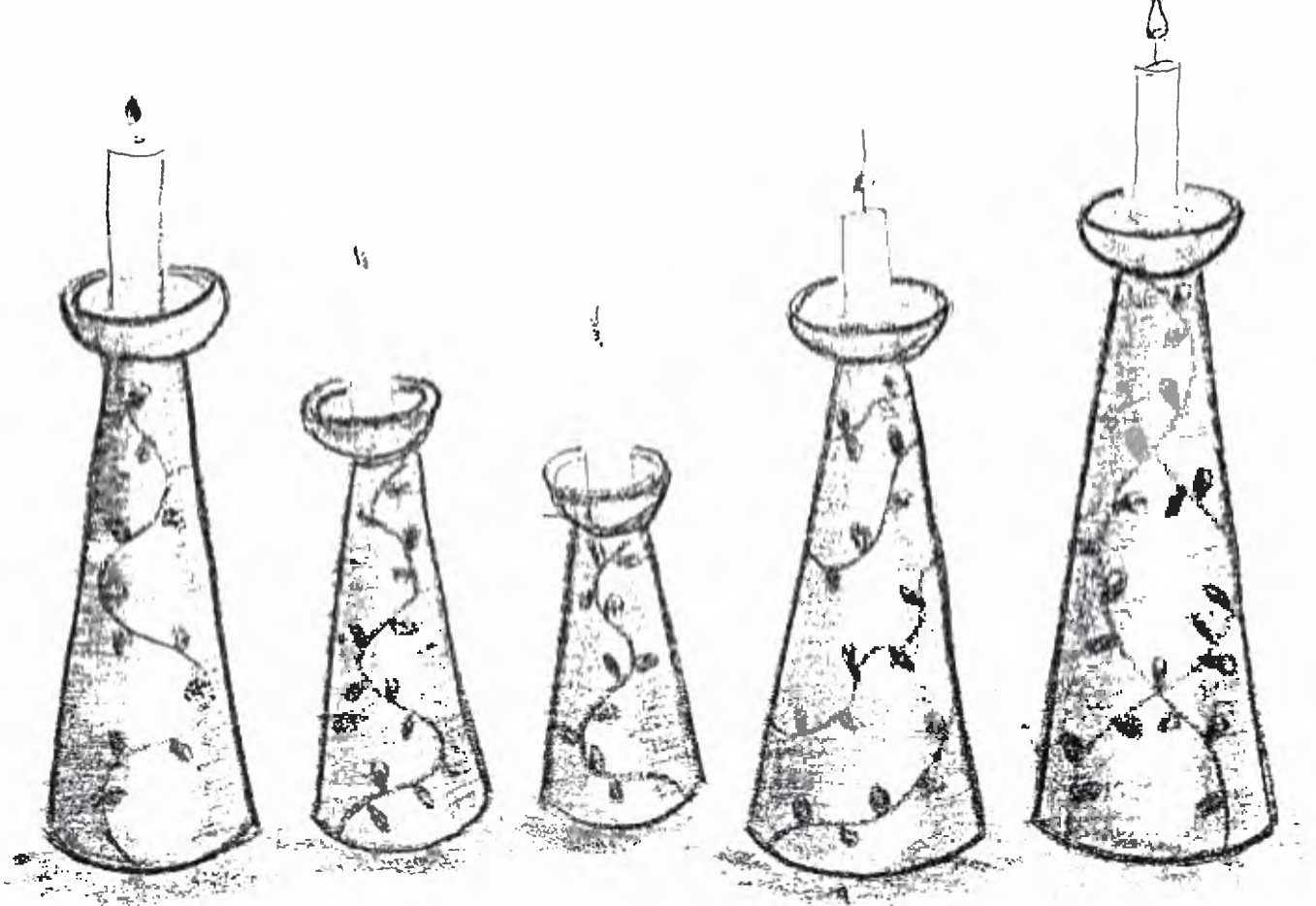

Observaciones y recomendaciones