

D1-2003.43

*Oficina de Diseño*

MINISTERIO DE COMERCIO, INDUSTRIA Y TURISMO  
ARTESANIAS DE COLOMBIA  
UNIDAD DE DISEÑO

✓ INFORME TALLERES DE CREATIVIDAD  
EN EMPAQUES Y EMBALAJES  
ARTESANOS PARTICIPANTES EN EXPOARTESANIAS 2003

ANA XIMENA ARANGO GAVIRIA  
DISEÑADORA INDUSTRIAL

✓ FIDUIFI – ARTESANIAS DE COLOMBIA – FOMIPYME

BOGOTA, D.C., OCTUBRE DE 2003

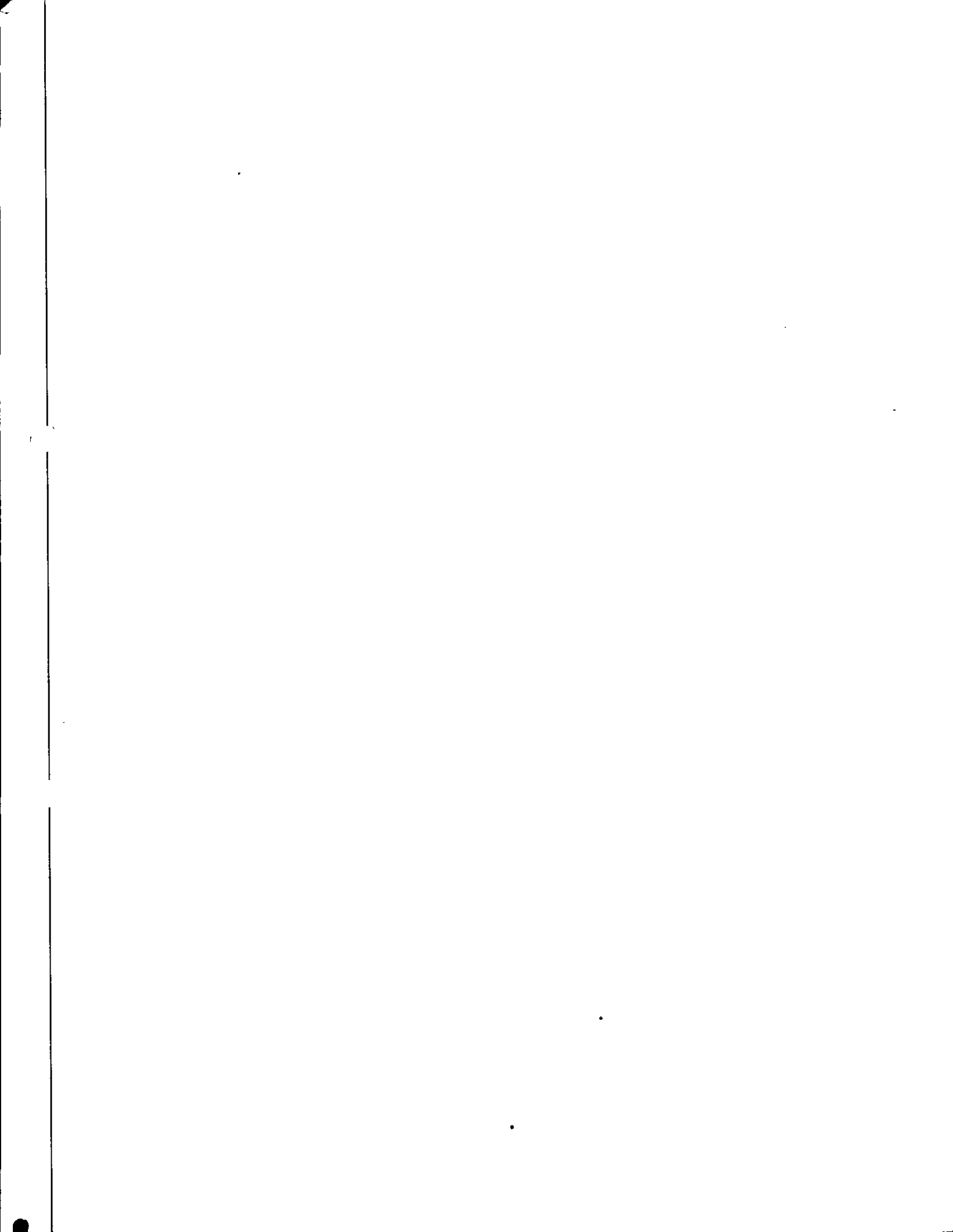



OFICINA DE DISEÑO

**INFORME TALLERES DE CREATIVIDAD EN EMPAQUES Y EMBALAJES  
ARTESANOS PARTICIPANTES EN EXPOARTESANIAS 2003**

**CECILIA DUQUE DUQUE**  
Gerente General

**ERNESTO ORLANDO BENAVIDES**  
Subgerente Administrativo y Financiero

**LYDA DEL CARMEN DIAZ**  
Directora Unidad de Diseño

**ANA XIMENA ARANGO GAVIRIA**  
Asesora en Diseño

**BOGOTA, D.C., OCTUBRE DE 2003**

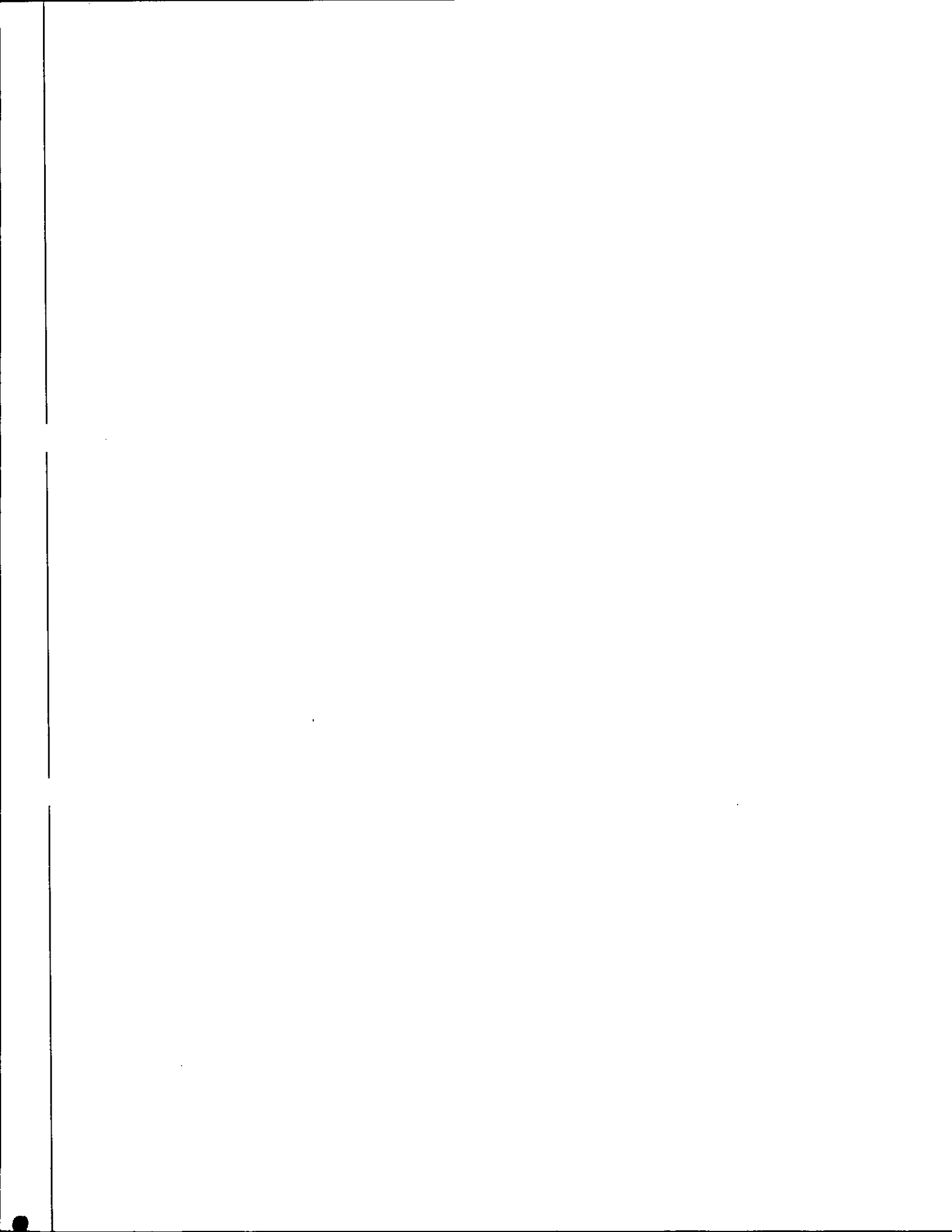

## **INTRODUCCION**

En este Informe se presentan los resultados de los cursos-talleres de creatividad en Empaques y Embalajes dictados a artesanos de Bogotá y Cundinamarca seleccionados a participar en Expoartesánias 2003.

Teniendo en cuenta la importancia que tiene Expoartesánias en el sector y en la economía del país, se hace evidente que el tema de Empaques debe estar a la altura de los productos allí exhibidos y comercializados. Es por esto, que surge la necesidad de sensibilizar al artesano de la importancia de los empaques y embalajes para la adecuada comercialización y exhibición de sus productos, empaques que permitan que sus productos lleguen en óptimas condiciones al consumidor final y que a su vez sirvan como herramienta de mercadeo que informe y conquiste al consumidor para que se genere el proceso de compra, buscando que el artesano sea cada vez más competitivo en el mercado nacional e internacional.

Para lograr este objetivo, se diseñó este curso-taller de creatividad que le brinda al artesano las herramientas para que él mismo diseñe sus empaques y embalajes teniendo en cuenta aspectos de diseño, normatividad nacional e internacional, así como el adecuado uso de los diferentes materiales.

El curso-taller se ejecutó en 4 módulos teóricos y una sesión de práctica en las 2 últimas horas de la jornada, donde los participantes se dividían en grupos de 2 o 3 personas y trabajaban el empaque para un producto que ellos mismos definían.

Los cursos-taller se realizaron en la Plaza de los Artesanos los días 29 y 30 de Septiembre y el 1, 2 y 3 de Octubre del año en curso, de 8:30 am a 6:00 pm., cada uno de los días con un grupo de artesanos diferente.

Los temas tratados en el taller fueron los siguientes:

### 1. Conceptos básicos

El por qué del emp. y el emb.  
 Funciones del emp. y el emb.  
 Tipos de empaque  
 Complemento de los empaques

### 2. Materiales

Naturales (Maderas y fibras)  
 Celulósicos (Papeles y cartones)  
 Metales  
 Vidrio

### 3. Normatividad

Rotulado  
 Dimensiones  
 Simbología de manipulación  
 Eco empaque y eco embalaje  
 Normas ISO 14000 y 9000

### 4. Como diseñar un empaque

Análisis del mercado  
 Códigos estructurales  
 Códigos visuales  
 Condiciones físicas  
 Geometrización

La convocatoria fue realizada directamente por el equipo de Expoartesanias, buscando grupos homogéneos en cuanto a requerimientos de Empaque:

FECHA	OFICIOS
Lunes 29 de Septiembre	Cerámica y Vidrio
Martes 30 de Septiembre	Joyería, Metales y Accesorios
Miércoles 1 de Octubre	Madera, Juguetería, Cerería y Tela encolada
Jueves 2 de Octubre	Textiles, Fibras Vegetales y Cuero
Viernes 3 de Octubre	Iluminación, Madera y Papel

Si sus productos son especiales...  
usted necesita empaques especiales...



Ministerio de Comercio, Industria y Turismo  
artesanías de colombia.s.a.

Lo invita a participar en el curso-taller sobre

## **EMPAQUES Y EMBALAJES PARA EL SECTOR ARTESANAL**

Comprenda la importancia que tienen los empaques y los embalajes para la adecuada y exitosa comercialización de sus productos y obtenga los conocimientos necesarios para diseñar sus propios empaques.

**DIRIGIDO A :** Artesanos participantes en Expoartesanías 2003.

**FECHAS Y HORARIO :** Una jornada de 8:30am a 6:00pm, almuerzo libre de 1:00pm a 2:00pm.

En el momento de llamar a reservar su cupo se le asignara la fecha del taller, que puede ser Septiembre 29,30 o Octubre 1,2 o 3.

**LUGAR :** Plaza de los Artesanos, Trans. 48 # 63A – 52, Bogotá.

### **REQUERIMIENTOS :**

-Muestra física del producto (el más representativo o aquel al que desee resolverle su empaque).

-1 lámina de cartón corrugado (liso por las 2 caras), 1 lámina de single face o micro corrugado (liso por 1 sola cara), 1 pliego de papel kraft y 1 pliego de papel periódico.

-Bisturí, regla (preferiblemente metálica), escuadra, lápiz, borrador, colbón.

-Recortes de cabuya, lana o cualquier fibra flexible natural.

## CONTENIDO

### • **CONCEPTOS BÁSICOS:**

- El por qué del empaque y el embalaje
- Funciones del empaque y el embalaje
- Tipos de empaque
- Complemento de los empaques

### • **MATERIALES:**

- Naturales (Maderas y fibras naturales)
- Celulósicos (Papeles y cartones)
- Metales
- Vidrio

### • **NORMATIVIDAD:**

- Rotulado
- Dimensiones
- Simbología de manipulación
- Eco empaque y eco embalaje
- Normas ISO 14000 y 9000

### • **COMO DISEÑAR UN EMPAQUE:**

- Análisis del mercado
- Códigos estructurales
- Códigos visuales
- Condiciones físicas
- Geometrización

La sesión de la tarde se destinará a poner en práctica los conceptos tratados en el taller para llegar a una propuesta de diseño de empaque.

Inscríbase antes del 25 de Septiembre en el teléfono 344 5413

**CUPO LIMITADO**





Ministerio de Comercio, Industria y Turismo  
artesanías de colombia.s.a.

## TALLERES PARTICIPANTES

Representante	Taller	Dirección	Teléfono	Fax	Ciudad	E Mail	Productos	Area	Subárea
Beatriz Gandur C	Beatriz Gandur	Vereda Valle del Abra Subachoque	(1)8247222		Subachoque	gandur_beatriz@yahoo.com	Vajillas y accesorios en cerámica, jarras, jarros, cuadros, móviles, bandejas y portacalientes	Cerámica	
Diana E. Farfan	Código de Barro	Cra. 28 No. 46-07 Apto 302	(1)2695703 2498541	3407682	Bogotá	codigodebarro@hotmail.com	Bandejas, fruteros, floreros, materas, paneras, apliques de pared, recipientes multiusos, portavasos, animales, mesas en madera, espejos, servilleteros, copa para vino, portaplátos, botones y prendedores	Cerámica	Contemp
Carmen Rodríguez M	Alfahar	Avda El Libertador Casa Rancho Alegre Vereda Cetime	(1)8640104	3420398	Cota	martineu56@hotmail.com	Portahuevos, candeleros, pebeteros, botellas y fruteros pájaros y apliques de ángel en cerámica esmaltada	Cerámica	Vajilla Contemp
Carolina Escobar L	Matices	Cra. 53A No. 142A-70 Int3 Apto 202	(1)6133075		Bogotá	matices-28@yahoo.com	Platos, tazas, difusores, mezcladores, esculturas, cajas, portarretratos, floreros, relojes, mesas y móviles	Vidrio	Fundido
Angela Marfa Caceres	Architectur & Vitraux	Cra. 9a. No. 123-58	(1)2142179	6199035	Bogotá	ququenene@hotmail.com	Vidrio fundido, lámparas y platos	Vidrio	
Miryam Maldonado	Crearte	Cra. 5A No. 12-72 Sur	(1)2804439		Bogotá		Salseras, vajillas aguateras, vinagreras, candelabros, campanas, lámparas, aceites móviles y pesebres	Vidrio	
Armando Sanabria	Artemis	Parcelación Tamales Tabio	(1)8648178	2345416	Tabio	artemi@terra.com	Pebeteros, pocillos, materas, faroles, briceros, cazuelas, floreros, jarrones, ceniceros, platos decorativos, fruteros y regaderas	Cerámica	
Mercedes Vanegas E	Estudio de arte Gaia	Clle 11 No. 4-33 Este	(1)2435513		Bogotá	mevaes@hotmail.com	Orquídeas medianas, hojas de papayuelo, ahuyama, higuero, brevo	Cerámica	
Hernando Gómez	Arte y Leyenda	Cra. 91 No. 46-22 Sur	(1)4503821	4523809	Bogotá	art_leyenda@hotmail.com	Precolombinos con el reysuelo antropomorfo, figuras de San Agustín y rodillos indígenas	Velas	
Patricia Smith R	Patpad	Clle. 144 No. 19-71 Int. 12	(1)6152034		Bogotá	patty-sr@hotmail.com	Juguetes productos de decoración, regalos, productos utilitarios en madera, mdf con acabados en vinilo y laca	Madera	
Carolina Ruiz R	Tory Muñecos y Accesorios	Cra. 77 No. 38A-34 Sur	(1)4030020 2934057		Bogotá	karo572@yahoo.com	Muñecos de trapo, representaciones indígenas colombianas, con muñecos para armar	Juguetes	Tela
Julia Mireya Fonseca H	Muñecos Lilliput	Cra. 19a No. 63-19	(1)6087162	2491270	Bogotá	tiendalilliput@hotmail.com	Muñecos en tela	Juguetes	Tela
Leonor Montoya	Taller Artesanal Santa Bernardita	Clle. 14 Sur No. 97A-70 Barrio Patio Bonito	(1)2710283 4538564		Bogotá	lmontoya@telesat.com.co	Juegos, tripticos, rompecabezas, marcacubros, cajas de madera, fosforeras, cruces	Madera	
Josefina Aya A	Cerámica Suaty	Casa Restaurante Juan Andres	(1)8570054	091-8570054	Sopo	josefaya@andinet.com	Vela cerámica, aplique teja rústica blanca, aviso rompecabezas, señalización general	Cerámica	Baldosas
Nohora Andrea Ortiz L	J.A.D. Joyería arte y diseño	Cra. 67A No. 11-54/56	(1)4202577	4136649	Bogotá	jadandina@hotmail.com	Joyería en plata y madera	Joyería	Contemp
Luciano G Espinola	Arte Cu Ltda	Cra. 23 No. 20-60 Sur	(1)2390948	2390948	Bogotá	guillermoespinola942@hotmail.com	Aguamaniles en aluminio y cobre, en calabazo, pebeteros, jarras en calabazos, jarras en huevos de avestruz utensilios en guasimo y metal cocos fruteros plateados.	Metales	Repujado
Lisbet C. Cepeda R.	Oko Telar	Trasn. 42 No. 113-82 Garaje	(1)6132662		Bogotá	okotelar@yahoo.com	Tapetes, bienvenido, piedecama, cantino, centro de sala, cojines para sala, alcoba, biombos	Fibras Vegetales	Fique
Martha Cecilia Florian	Taller de Artesanía Colombiana Recrear	Clle. 12 Sur No. 6-76	(1)2891652 3339010	2011128	Bogotá		Pesebres en costal de yute y diversos accesorios para estos	Fibras Vegetales	
Sofia Montoya	Payeyo Diseño sobre jabón	Diag. 128C No. 18-56	(1)6142689 4820118		Bogotá	sofiamontoya@hotmail.com	Jabones de glicerina	Prod. Cosméticos	

Representante	Taller	Dirección	Teléfono	Fax	Ciudad	E Mail	Productos	Area	Subárea
Gloria Hernández C	Camaleón de Cera	Diag. 145A No. 30-72	(1)2587407 5284967		Bogotá	yoyacris@yahoo.com	Bolsos, tutas pafolones, pafoletas, cinturones y diademas en tela de batik	Textiles	Estampado
Carlos Riaga A	Frutos Secos de Totumo	Villa Polilla- Vereda Paloverde Tabio	cel 310- 2818223		Bogotá	carlosriaga@ 007mundo.com	Totumo, kuna, portaretratos, incensarios, candelabros, portacalientes	Fibras Vegetales	
Imelda Bernal R	Tejidos y Artesanías de mi Tierra Arauca	Cra. 38 No. 127B-15	(1)2587066		Bogotá	magdalis@yahoo.com	Gavanes, faldas, sacos, conjuntos, ruanas, cobijas, guantes, bufandas, bolsos, cinturones, babuchas, balacas, cachuchas, gorros	Textiles	Tejidos Lana
Gabino Hernández	Artesanos de Cogua	Vereda Susagua Cogua Cund.	(1)8548211 8548410		Cogua	artesanosdecogua@ yahoo.com	Ruanas, chailes, capas, chaquetas, cojines, cubrelechos	Textiles	Tejidos en Lana
Cielo Leonora Walker H	Walkiria Telar	Avda Boyacá No. 49-30	(1)2630306	6311337	Bogotá	ciwalkem@hotmail.com	Hamacas, cubrelechos, cojines, individuales, centro de mesa, manteles, caperuzas, cortinas, sillas colgantes	Textiles	Lencería
Flor J Chaves A	Quisi-Art	Cra. 132 No. 143A-14 Bloq 8 Apto 202 Suba	(1)6970268		Bogotá	quisiart@yahoo.com	Figuras costumbristas, elaboradas a mano en papel procesado y acabado con apariencia metalizada	Papel	
Mónica Lorena Ariza F	Arteiza	Clle. 71 No. 43-20	cel 310- 8132231		Bogotá		Productos de mesa en madera torneada	Madera	Mesa y cocina
Roberto González	A Escala 1:48	Cra. 66 No. 168A-35 Apto 401 Int.7	(1)6789183	6247130	Bogotá	aescala148@hotmail.com	Réplicas de aviones, camuajes, diligencias, catapultas, cañones, bicicletas	Madera	Réplicas
Ana María Figueroa B	Organica Arte Funcional	Finca Monteloro Vereda El Rodeo-La Calera	(1)8602216	2360937	Bogotá	organicaart@hotmail.com		Madera	
Alberto Figueroa E	Figueroa & Botero Artesanos	Cra. 2A Este No. 1-06 La Calera	(1)8603812	8603811	La Calera	fibo70@hotmail.com	Portertratos, cajas de té, cajas multiusos, portatápices, charoles, portaplatos, con incrustaciones de materiales naturales como corteza y tronquitos	Madera	
Anayibe Rincon V	Madake Bamboo	Cra. 34C No. 2-15 Barrio Bochica Central	(1)2778068	4070015	Bogotá	madakebamboo@ hotmail.com	Accesorios en bambu y semillas duras. Colares, gargantillas, pulseras, aretes, cinturones, llaveros	Accesorios	
Miguel Angel Martínez	Cellini Orfebreria	Cra. 69 No. 63-29	(1)2767751	5423931	Bogotá	miguel_plata_0825@ hotmail.com	Accesorios para mesa, cocina y decoración en plata ley 925	Metal	Repujado y Martillado
Jairo Barbosa	Ensamble Joyeros	Clle. 148 No. 103A-10	(1)6199926 6835224	6835224	Bogotá		Aretes, anillos, collares, colgantes, broches, mancomas, pulseras y dijes joyería en plata	Joyería	
Dora Clemencia Martínez	Orfebreria Dinamarca	Cra. 44 No. 71-21	(1)6603429 2404420	3119932	Bogotá	dinamarca@colomsat.net.co	Artículos para el hogar, recordatorios, jarras, cubiertos trabajados con otros materiales como bambu, hueso, cacho, madera, coral y nacar	Metales	
Ricardo E. Garzón	Ecoartes	Cachipay Cund.(Umata)	(1)8443710 (En Bgtá 3232014)	(1)844305 7	Cachipay	aac.ecoartes@hotmail.com	Accesorios de mesa y cocina en guadua y bambu	Madera	Guadua
Patricia Sanchez S	Puebla, Madera y color	Cra. 9 No. 29-23	(6)3388656		Pereira	artpuebla@telesat.com.co	Rompecabezas en madera, móviles en madera, avisos con animales	Juguetes	
Bresman Avila Olarte	Figuras en Maderas	Cra. 5 No. 119B-33	(1)6291249 6199794		Bogotá		Móviles de figuras articuladas y de movimientos con acabados naturales en tintas y lacas de color	Juguetes	
Amulfo Carrillo M.	Telarcun	Cra. 120 B No.57-90	(1)5455795	5455795	Bogotá	telsroun03@hotmail.com	Hamacas, cubrelechos, cojin, silla hamaca, individuales, centros de mesa, manteles, servilleteros, cenefas y tapetes	Textiles	Lencería

Representante	Taller	Dirección	Teléfono	Fax	Ciudad	E Mail	Productos	Area	Subárea
Esteban Kekessy	Artesanías Kelindos	Clle. 167 B No. 33-26	(1)6726802		Bogotá	kelindos@terra.com.co	Lámparas en totumo y vitral, recipientes decorados y móviles, accesorios en semillas y totumo, aderezos en totumo e insectos en vitral	Fibras Vegetales	
Zulay Zallime Neme R	Sallme Neme Ltda	Cra. 20 No. 4-50 Bloq. 10 apto 207 El Progreso	(1)3711194 2010433		Bogotá	salimene@mail.com	Prendas de vestir tejidas en crochet	Textiles	Tejidos y Algodón
Ana Inés Rivas B	Tejedores de Arte	Predio San Miguel El Misterio por Paredes Cajica	(1)8661725		Cajicá	tejedoresarte@hotmail.com	Mantelería, cubrelechos, forros, cobijas de púmas, cortinas, cenefas, caminos, accesorios y decoración	Textiles	Bordados
Mari Adriana Pinzón A	Diseños La Catedral	Cra. 45 No. 46-47	(1)2210938 6703859	2219733	Bogotá		Imágenes religiosas, vírgenes, ángeles, pesebres	Tela encolada	







**Actividades de Diseño**  
Control de Asistencia por Actividades  
y Reporte Grupal por Evaluación



Subgerencia de Desarrollo – Centro Colombiano de Diseño para la Artesanía y las PYMES

No.	Nombres y Apellidos	Identificación	Fechas, día actividades, horas																												Información Resúmen					
			0	1	2	3	4	5	6	7	8	9	10	11	12	13	14	15	16	17	18	19	20	21	22	23	24	25	26	27	28	29	30	31	Secuencia	
1	Hernando Gómez R.	7956543924	X																																Zona/Depto	
																																			Mpio/Ciudad Bogotá	
2	Beatriz Lizarralde Otero	41689007819	X																																Grupo Artesanal	
																																			Orientador Ana Ximenes Arango	
3	Patricia Smith R.	39787612	X																																Proyecto Mes	
																																				Fechas
4	Concilia Ruiz	5190394012	X																																Inicia Termina	
																																				D 1 M 16 A 03 D 1 M 16 A 03
5	MIREYA FONSECA	521458390	X																																Actividad	
																																				Oficio Juguetes Modernos y Tela
6	Carlos E. Domínguez	16.648.550	X																																Técnicas	
																																				Modalidad Taller creatividad
7	Adela Jiménez Beltrán	96091032993	X																																Duración	
																																				Tiempo Aplicado (horas)
8	Leonora Montoya	20176681	X																																Teóricas 6 Prácticas 3	
																																				Movimiento de Participantes
9																																			Ingresos H: M:	
																																				Deserción: H: M:
10																																				Egresos H: M:
																																				H=Hombres M=mujeres

Evaluación Desempeño		
Orientador/Asesor	Cordinador	Evaluación











Ministerio de Comercio, Industria y Turismo  
artesanías de colombia.s.a.

## REGISTRO FOTOGRAFICO









Ministerio de Comercio, Industria y Turismo  
artesanías de colombia.s.a.

**RESULTADOS DE LA EVALUACIÓN  
DEL ASESOR Y DEL TALLER**

## 1- COMO CONSIDERA EL METODO DE ENSEÑANZA UTILIZADO?

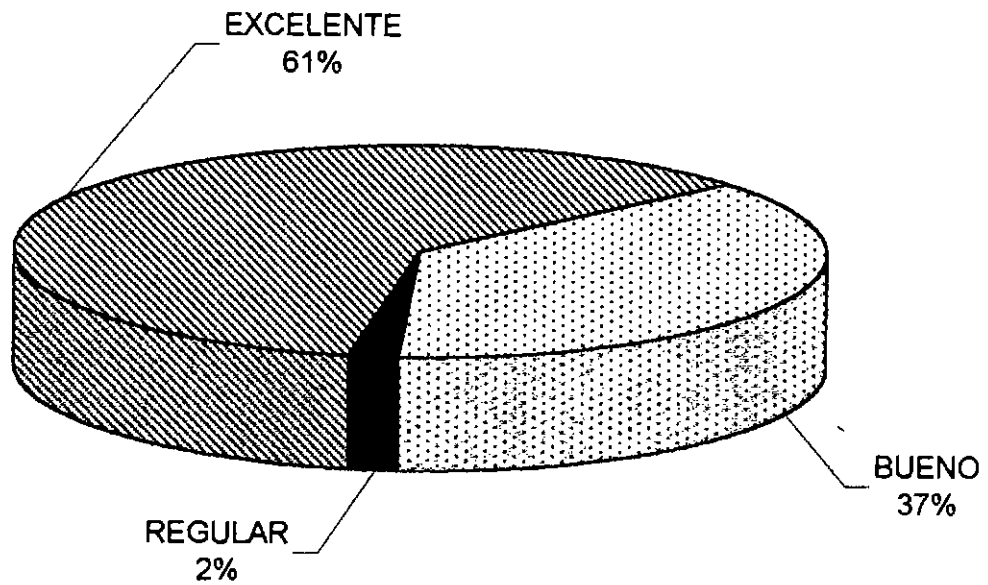

## 2- COMO VIO LA PARTICIPACION Y MOTIVACION DEL GRUPO?

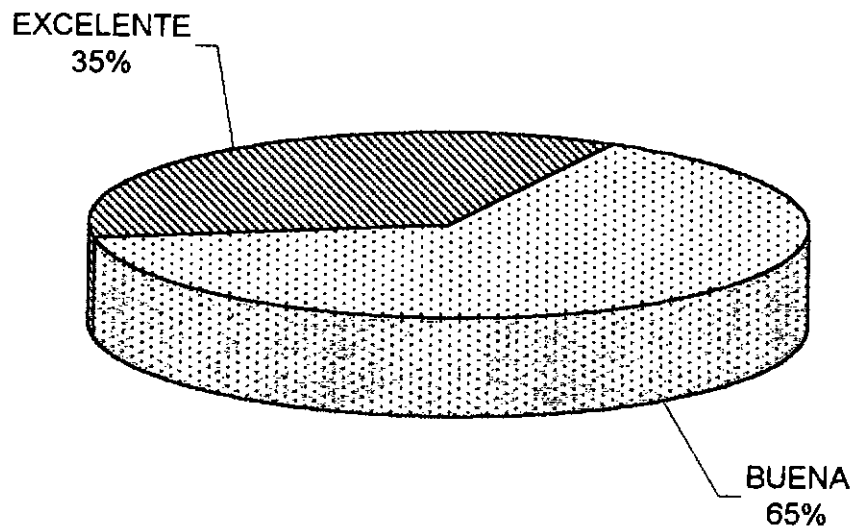

**3- QUE CONOCIMIENTO TENIA DEL TEMA EL INSTRUCTOR O ASESOR?**

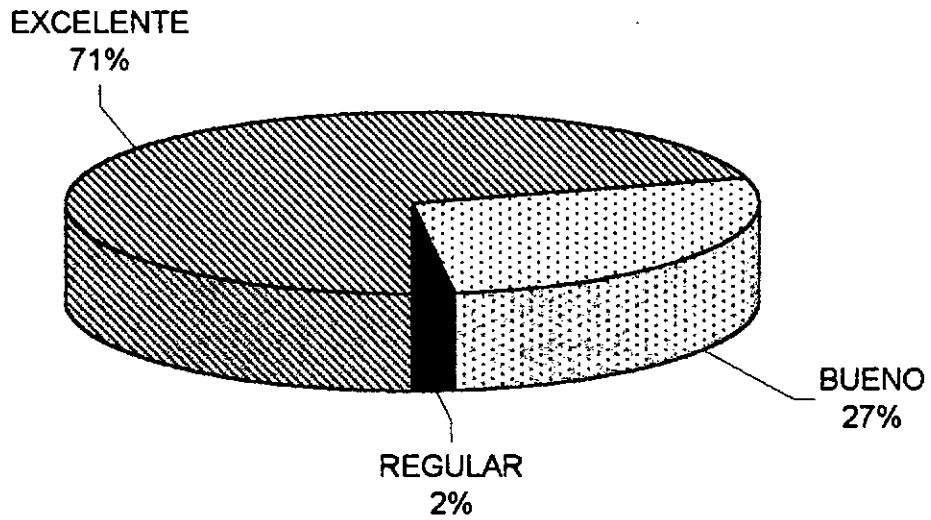

**4- ENTENDIO USTED LAS EXPLICACIONES DADAS POR EL INSTRUCTOR O ASESOR?**

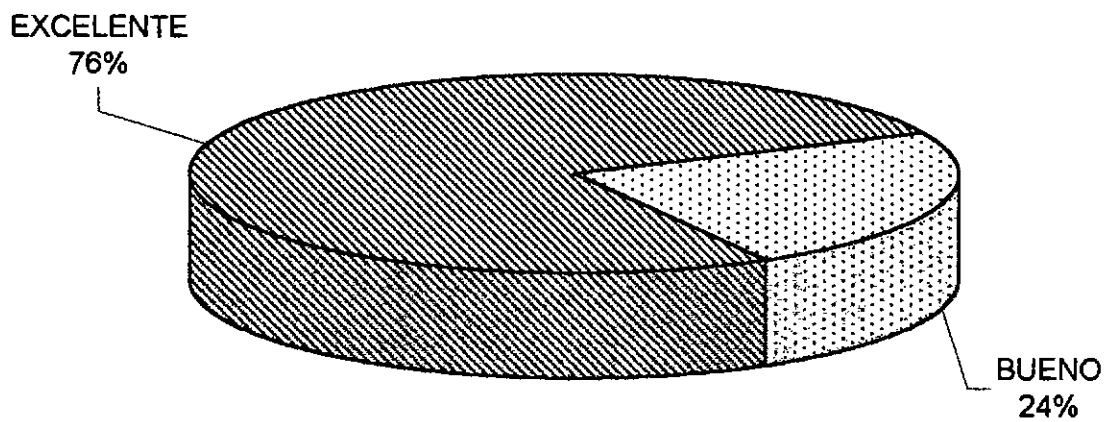



### 5- EL INSTRUCTOR FUE PUNTUAL PARA COMENZAR LAS ACTIVIDADES?

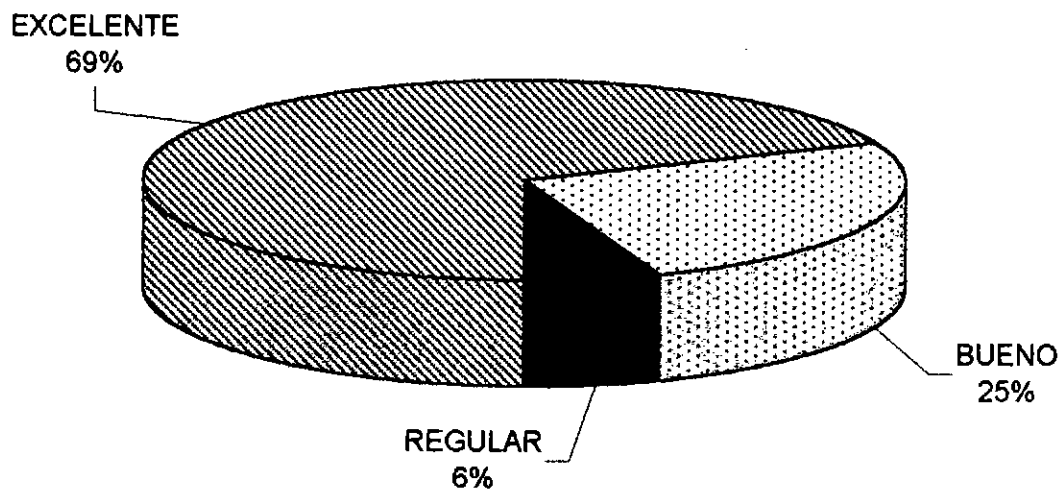

### 6- SI SE REALIZARON PRACTICAS, COMO LAS CONSIDERA?

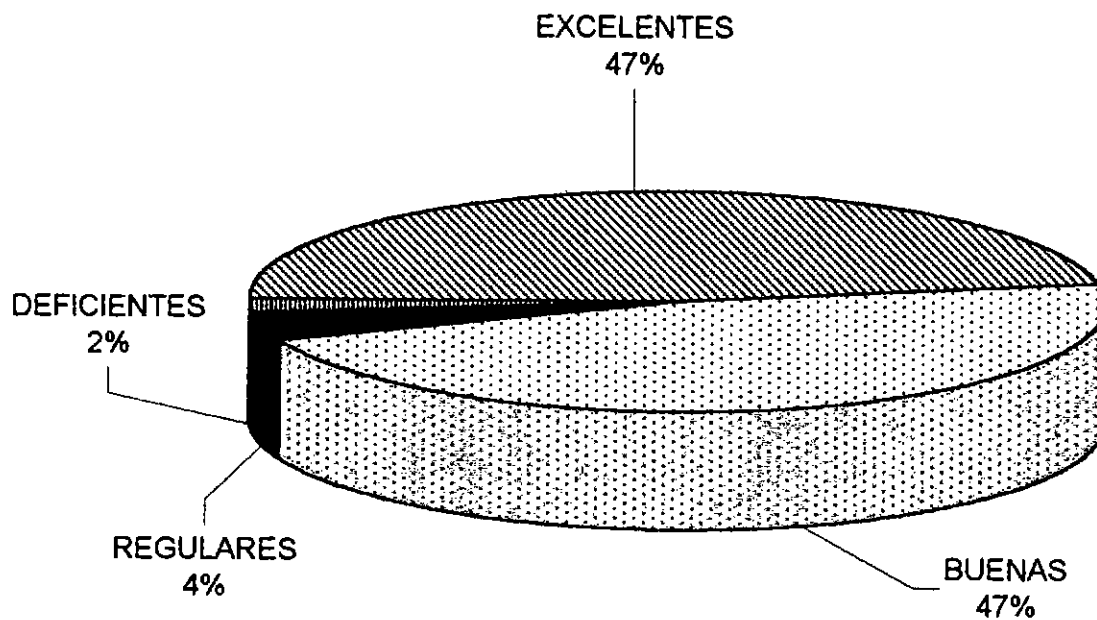



Ficha de Evaluación de Instructores y Asesores



Región CENTRO OCCIDENTAL Departamento CUNDINAMARCA Municipio BOGOTÁ  
 Instructor o Asesor ANA XIMENA ANAÑO Comunidad o grupo ESTUDIO DE ASESORIA

Modalidad de Capacitación:

Curso  Curso-Taller  Asesoría  Asistencia Técnica  Seminario  Gira Educativa  Otro  Cuál \_\_\_\_\_.

Tema EMPRESAS Y EXHIBICIONES

Duración: Horas presenciales 8 Horas no presenciales \_\_\_\_\_.

I. Evalúe los siguientes aspectos del instructor o asesor y del tema tratado, de acuerdo con su apreciación personal y los siguientes indicadores (marque con una X):

E=Excelente B=Bueno R=Regular D=Deficiente

	E	B	R	D
1. ¿Cómo considera el método de enseñanza utilizada?	X			
2. ¿Cómo vio la participación y motivación del grupo?		X		
3. ¿Qué conocimiento tenía del tema el instructor o asesor?	X			
4. ¿Entendió usted las explicaciones dadas por el instructor o asesor?	X			
5. ¿El instructor o maestro fue puntual para comenzar las actividades?	X			
6. ¿Si se realizaron prácticas, cómo las califica?	X			
7. Si se entregó material de apoyo, ¿cómo lo considera?	X			

La actividad respondió a sus necesidades?

Si  No  Por qué? ME SIRVIÓ PARA SOLUCIONAR PROBLEMAS PLANTEO DE EMPRESAS PARA MIS HOJAS.

II. ¿Qué actividad de capacitación necesita usted y sobre qué tema? SOBRE DISEÑO Y EXHIBICIÓN DE STANDS.

Observaciones ME GUSTARÍA EL TALLER Y LAS TALLERISTAS PERO ME GUSTARÍA MÁS TIEMPO PARA LA PRÁCTICA

MARCELOS VANEGAN  
  
 NOMBRE Y FIRMA (para quien quiera firmarlo)

FECHA 29-09-2003

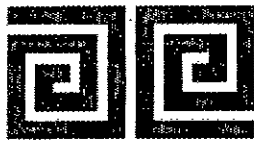

Ministerio de Comercio, Industria y Turismo  
artesanías de Colombia s.a.

### Ficha de Evaluación de Instructores y Asesores



Región Bogotá Departamento Cundinamarca Municipio \_\_\_\_\_

Instructor o Asesor Ximena Arango Comunidad o grupo \_\_\_\_\_

Modalidad de Capacitación:

Curso \_\_ Curso-Taller  Asesoría \_\_ Asistencia Técnica \_\_ Seminario \_\_ Gira Educativa \_\_ Otro \_\_ Cuál \_\_\_\_\_

Tema Empaques y Envolajes.

Duración: Horas presenciales \_\_ Horas no presenciales \_\_

I. Evalúe los siguientes aspectos del instructor o asesor y del tema tratado, de acuerdo con su apreciación personal y los siguientes indicadores (marque con una X):

E=Excelente B=Bueno R=Regular D=Deficiente

	E	B	R	D
1. ¿Cómo considera el método de enseñanza utilizada?	X			
2. ¿Cómo vio la participación y motivación del grupo?		X		
3. ¿Qué conocimiento tenía del tema el instructor o asesor?		X		
4. ¿Entendió usted las explicaciones dadas por el instructor o asesor?	X			
5. ¿El instructor o maestro fue puntual para comenzar las actividades?	X			
6. ¿Si se realizaron prácticas, cómo las califica?		X		
7. Si se entregó material de apoyo, ¿cómo lo considera?				

La actividad respondió a sus necesidades?

Si  No \_\_ Por qué? Se aclararon dudas

II. ¿Qué actividad de capacitación necesita usted y sobre qué tema? Profundizar mas en el empaque y sus diferentes formas.

Observaciones \_\_\_\_\_  
\_\_\_\_\_  
\_\_\_\_\_

FECHA 11/01/11

NOMBRE Y FIRMA (para quien quiera firmarlo)



Ficha de Evaluación de  
Instructores y Asesores



Región Bogotá Departamento Cundinamarca Municipio \_\_\_\_\_  
Instructor o Asesor Jimena Arango Comunidad o grupo Cerámica Vidrio

Modalidad de Capacitación:

Curso \_\_ Curso-Taller  Asesoría \_\_ Asistencia Técnica \_\_ Seminario \_\_ Gira Educativa \_\_ Otro \_\_ Cuál \_\_\_\_\_

Tema Empaques + embalajes

Duración: Horas presenciales 8 Horas no presenciales +9

I. Evalúe los siguientes aspectos del instructor o asesor y del tema tratado, de acuerdo con su apreciación personal y los siguientes indicadores (marque con una X):

E=Excelente B=Bueno R=Regular D=Deficiente

	E	B	R	D
1. ¿Cómo considera el método de enseñanza utilizada?		X		
2. ¿Cómo vio la participación y motivación del grupo?		X		
3. ¿Qué conocimiento tenía del tema el instructor o asesor?	X			
4. ¿Entendió usted las explicaciones dadas por el instructor o asesor?		X		
5. ¿El instructor o maestro fue puntual para comenzar las actividades?	X			
6. ¿Si se realizaron prácticas, cómo las califica?				
7. Si se entregó material de apoyo, ¿cómo lo considera?				<u>Falta</u>

La actividad respondió a sus necesidades?

Si  No \_\_ Por qué? Falta tiempo para prácticas

II. ¿Qué actividad de capacitación necesita usted y sobre qué tema?

Saber que cantidad de productos debe llevar a la feria

Observaciones \_\_\_\_\_

FECHA Sept/29-2003

[Signature]  
NOMBRE Y FIRMA (para quien quiera firmado)



Ficha de Evaluación de Instructores y Asesores



Región \_\_\_\_\_ Departamento Cundinamarca Municipio \_\_\_\_\_

Instructor o Asesor ANA JIMENA ORDÓÑEZ Comunidad o grupo MATICES

Modalidad de Capacitación:

Curso \_\_ Curso-Taller  Asesoría \_\_ Asistencia Técnica \_\_ Seminario \_\_ Gira Educativa \_\_ Otro \_\_ Cuál \_\_\_\_\_.

Tema EMPAQUES

Duración: Horas presenciales 8h Horas no presenciales \_\_\_\_.

I. Evalúe los siguientes aspectos del instructor o asesor y del tema tratado, de acuerdo con su apreciación personal y los siguientes indicadores (marque con una X):

E=Excelente B=Bueno R=Regular D=Deficiente

	E	B	R	D
1. ¿Cómo considera el método de enseñanza utilizada?	<input checked="" type="checkbox"/>			
2. ¿Cómo vio la participación y motivación del grupo?		<input checked="" type="checkbox"/>		
3. ¿Qué conocimiento tenía del tema el instructor o asesor?		<input checked="" type="checkbox"/>		
4. ¿Entendió usted las explicaciones dadas por el instructor o asesor?	<input checked="" type="checkbox"/>			
5. ¿El instructor o maestro fue puntual para comenzar las actividades?		<input checked="" type="checkbox"/>		
6. ¿Si se realizaron prácticas, cómo las califica?				
7. Si se entregó material de apoyo, ¿cómo lo considera?			<input checked="" type="checkbox"/>	

La actividad respondió a sus necesidades?

Si  No \_\_ Por qué? ME REFRESCO CONOCIMIENTOS Y ME ACTUALIZO EN NORMAS PARA EMPAQUES

II. ¿Qué actividad de capacitación necesita usted y sobre qué tema? INTERNET - COSTOS

Observaciones MUY INTERESANTE EL APOYO QUE NOS DDN, TROTAR DE QUE LOS FECHOS SEAN MAS HACIA JULIO, AGOSTO PARA QUE LA GENTE ASISTA MAS.

CAROLINA ESCOBAR

NOMBRE Y FIRMA (para quien quiera firmarlo)

FECHA 29-09-03

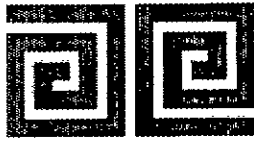

Ministerio de Comercio, Industria y Turismo  
Artesanías de Colombia S.A.

Ficha de Evaluación de  
Instructores y Asesores



Región Andina Departamento Cundina Municipio Bogotá  
Instructor o Asesor Ximena Arango Comunidad o grupo MADAKE - BAMBOO

Modalidad de Capacitación:

Curso  Curso-Taller  Asesoría  Asistencia Técnica  Seminario  Gira Educativa  Otro  Cuál \_\_\_\_\_

Tema EMPAQUES Y EMBALAJES

Duración: Horas presenciales 9 Horas no presenciales \_\_\_\_\_

I. Evalúe los siguientes aspectos del instructor o asesor y del tema tratado, de acuerdo con su apreciación personal y los siguientes indicadores (marque con una X):

E=Excelente B=Bueno R=Regular D=Deficiente

	E	B	R	D
1. ¿Cómo considera el método de enseñanza utilizada?	X			
2. ¿Cómo vio la participación y motivación del grupo?		X		
3. ¿Qué conocimiento tenía del tema el instructor o asesor?		X		
4. ¿Entendió usted las explicaciones dadas por el instructor o asesor?	X			
5. ¿El instructor o maestro fue puntual para comenzar las actividades?	X			
6. ¿Si se realizaron prácticas, cómo las califica?		X		
7. Si se entregó material de apoyo, ¿cómo lo considera?	X			

La actividad respondió a sus necesidades?

Si  No  Por qué? porque mejoramos el diseño y nos ahorramos tiempo y dinero

II. ¿Qué actividad de capacitación necesita usted y sobre qué tema? Joyería - incrustaciones engastes Acabados

Observaciones Hay buen aprendizaje y el tema de empaque y embalaje.

FECHA Sep 29 / 2003

José Augusto Salas  
NOMBRE Y FIRMA (para quien quiera firmarlo)

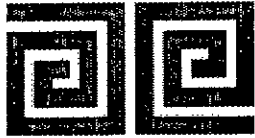

Ministerio de Comercio, Industria y Turismo  
artesanías de Colombia S.A.

Ficha de Evaluación de  
Instructores y Asesores



Región Bogotá Departamento Cundinamarca Municipio Subachoque

Instructor o Asesor Ximena Arango Comunidad o grupo \_\_\_\_\_

Modalidad de Capacitación:

Curso \_\_ Curso-Taller  Asesoría \_\_ Asistencia Técnica \_\_ Seminario \_\_ Gira Educativa \_\_ Otro \_\_ Cuál \_\_\_\_\_

Tema Empaques y Embalajes

Duración: Horas presenciales 8 Horas no presenciales \_\_\_\_

I. Evalúe los siguientes aspectos del instructor o asesor y del tema tratado, de acuerdo con su apreciación personal y los siguientes indicadores (marque con una X):

E=Excelente B=Bueno R=Regular D=Deficiente

	E	B	R	D
1. ¿Cómo considera el método de enseñanza utilizada?	X			
2. ¿Cómo vio la participación y motivación del grupo?	X			
3. ¿Qué conocimiento tenía del tema el instructor o asesor?	X			
4. ¿Entendió usted las explicaciones dadas por el instructor o asesor?	X			
5. ¿El instructor o maestro fue puntual para comenzar las actividades?			X	
6. ¿Si se realizaron prácticas, cómo las califica?			X	
7. Si se entregó material de apoyo, ¿cómo lo considera?				

La actividad respondió a sus necesidades?

Si  No \_\_ Por qué? Me aclaró muchas dudas y me generó ideas.

II. ¿Qué actividad de capacitación necesita usted y sobre qué tema? \_\_\_\_\_

Observaciones El tiempo fue corto y no pudimos practicar lo suficiente.

Beatriz Garduñ Ch.  
NOMBRE Y FIRMA (para quien quiera firmarlo)

FECHA Septiembre 29 / 2003.



Ficha de Evaluación de  
Instructores y Asesores



Región Bogotá Departamento Cundinamarca Municipio \_\_\_\_\_  
Instructor o Asesor Gimena Priego Comunidad o grupo \_\_\_\_\_

Modalidad de Capacitación:

Curso \_\_ Curso-Taller  Asesoría \_\_ Asistencia Técnica \_\_ Seminario \_\_ Gira Educativa \_\_ Otro \_\_ Cuál \_\_\_\_\_

Tema Empaques y Embalajes

Duración: Horas presenciales 8 Horas no presenciales \_\_\_\_\_

I. Evalúe los siguientes aspectos del instructor o asesor y del tema tratado, de acuerdo con su apreciación personal y los siguientes indicadores (marque con una X):

E=Excelente B=Bueno R=Regular D=Deficiente

	E	B	R	D
1. ¿Cómo considera el método de enseñanza utilizada?		X		
2. ¿Cómo vio la participación y motivación del grupo?		X		
3. ¿Qué conocimiento tenía del tema el instructor o asesor?		X		
4. ¿Entendió usted las explicaciones dadas por el instructor o asesor?		X		
5. ¿El instructor o maestro fue puntual para comenzar las actividades?			X	
6. ¿Si se realizaron prácticas, cómo las califica?			X	
7. Si se entregó material de apoyo, ¿cómo lo considera?		X		

La actividad respondió a sus necesidades?

Si  No \_\_ Por qué? Aclaró muchas dudas y de nuevas pautas para un mejor empaque de nuestros productos.

II. ¿Qué actividad de capacitación necesita usted y sobre qué tema? profundizar un poco mas sobre el empaque. sobretodo la practica

Observaciones La teoría que. excelente, pero nos falta practica, y tiempo.

Adriana Torres Trujillo

NOMBRE Y FIRMA (para quien quiera firmarlo)

FECHA 18-29-03.





Ministerio de Comercio, Industria y Turismo  
artesanías de Colombia s.a.

### Ficha de Evaluación de Instructores y Asesores



Región Bogotá Departamento Cundinamarca Municipio \_\_\_\_\_

Instructor o Asesor Ximena Arango Comunidad o grupo \_\_\_\_\_

#### Modalidad de Capacitación:

Curso  Curso-Taller  Asesoría  Asistencia Técnica  Seminario  Gira Educativa  Otro  Cuál \_\_\_\_\_

Tema Empaques y Embalajes

Duración: Horas presenciales 9 Horas no presenciales 1

I. Evalúe los siguientes aspectos del instructor o asesor y del tema tratado, de acuerdo con su apreciación personal y los siguientes indicadores (marque con una X):

E=Excelente B=Bueno R=Regular D=Deficiente

	E	B	R	D
1. ¿Cómo considera el método de enseñanza utilizada?			X	
2. ¿Cómo vio la participación y motivación del grupo?		X		
3. ¿Qué conocimiento tenía del tema el instructor o asesor?			X	
4. ¿Entendió usted las explicaciones dadas por el instructor o asesor?		X		
5. ¿El instructor o maestro fue puntual para comenzar las actividades?			X	
6. ¿Si se realizaron prácticas, cómo las califica?				X
7. Si se entregó material de apoyo, ¿cómo lo considera?			X	

La actividad respondió a sus necesidades?

Si  No  Por qué? Por el diseño del tiempo no fue posible solucionar el empaque del producto con necesidad de encontrarle diseño.

II. ¿Qué actividad de capacitación necesita usted y sobre qué tema? Precios de los productos que elaboro y exposición.

Observaciones \_\_\_\_\_  
\_\_\_\_\_  
\_\_\_\_\_

NOMBRE Y FIRMA (para quien quiera firmarlo)

FECHA \_\_\_\_\_



Ficha de Evaluación de Instructores y Asesores



Región \_\_\_\_\_ Departamento Cundinamarca Municipio \_\_\_\_\_

Instructor o Asesor Ana Ximena Arango Comunidad o grupo Puraplata

Modalidad de Capacitación:

Curso \_\_ Curso-Taller  Asesoría \_\_ Asistencia Técnica \_\_ Seminario \_\_ Gira Educativa \_\_ Otro \_\_ Cuál \_\_\_\_\_

Tema Empaques y Embalajes

Duración: Horas presenciales 9 Horas no presenciales \_\_\_\_\_

I. Evalúe los siguientes aspectos del instructor o asesor y del tema tratado, de acuerdo con su apreciación personal y los siguientes indicadores (marque con una X):

E=Excelente B=Bueno R=Regular D=Deficiente

	E	B	R	D
1. ¿Cómo considera el método de enseñanza utilizada?	X			
2. ¿Cómo vio la participación y motivación del grupo?	X			
3. ¿Qué conocimiento tenía del tema el instructor o asesor?	X			
4. ¿Entendió usted las explicaciones dadas por el instructor o asesor?	X			
5. ¿El instructor o maestro fue puntual para comenzar las actividades?	X			
6. ¿Si se realizaron prácticas, cómo las califica?	X			
7. Si se entregó material de apoyo, ¿cómo lo considera?	X			

La actividad respondió a sus necesidades?

Si  No \_\_ Por qué? Me hizo pensar en como solucionar el problema.

II. ¿Qué actividad de capacitación necesita usted y sobre qué tema? \_\_\_\_\_

Observaciones \_\_\_\_\_

Carmelinda  
NOMBRE Y FIRMA (para quien quiera firmarlo)

FECHA 30 de Sept 2003



Ficha de Evaluación de  
Instructores y Asesores



Región ANDINA Departamento CONDIVANZACA Municipio BOGOTA  
Instructor o Asesor ANA XINGNA ARANGO Comunidad o grupo SAD ANPANA

Modalidad de Capacitación:

Curso  Curso-Taller  Asesoría  Asistencia Técnica  Seminario  Gira Educativa  Otro  Cuál \_\_\_\_\_

Tema EMPAQUES Y EMPAQUES

Duración: Horas presenciales 9 Horas no presenciales \_\_\_\_\_

I. Evalúe los siguientes aspectos del instructor o asesor y del tema tratado, de acuerdo con su apreciación personal y los siguientes indicadores (marque con una X):

E=Excelente B=Bueno R=Regular D=Deficiente

	E	B	R	D
1. ¿Cómo considera el método de enseñanza utilizada?	X			
2. ¿Cómo vio la participación y motivación del grupo?	X			
3. ¿Qué conocimiento tenía del tema el instructor o asesor?	X			
4. ¿Entendió usted las explicaciones dadas por el instructor o asesor?	X			
5. ¿El instructor o maestro fue puntual para comenzar las actividades?	X			
6. ¿Si se realizaron prácticas, cómo las califica?	X			
7. Si se entregó material de apoyo, ¿cómo lo considera?	X			

La actividad respondió a sus necesidades?

Si  No  Por qué? ME SIRVO PARA SOLR DE MUCHAS DUDAS

II. ¿Qué actividad de capacitación necesita usted y sobre qué tema? \_\_\_\_\_

RELACIONADO A MICROEMPRESAS - DESARROLLO - NEGIOS ETC

Observaciones TODO MUY BUENO, MUCHO APORTE, MUCHAS GANAS, MUY AXERENTE.

Jorge Venanda

NOMBRE Y FIRMA (para quien quiera firmarlo)

80500555

FECHA SEP. 30-03



Ficha de Evaluación de  
Instructores y Asesores



Región ANDINA Departamento CUNDINAMARCA Municipio BOGOTÁ

Instructor o Asesor ANA XIMENA ARANGO Comunidad o grupo MADAKE BAMBOO

Modalidad de Capacitación:

Curso  Curso-Taller  Asesoría  Asistencia Técnica  Seminario  Gira Educativa  Otro  Cuál \_\_\_\_\_.

Tema EMPAQUES Y EMBALAJES

Duración: Horas presenciales 9 Horas no presenciales \_\_\_\_\_.

I. Evalúe los siguientes aspectos del instructor o asesor y del tema tratado, de acuerdo con su apreciación personal y los siguientes indicadores (marque con una X):

E=Excelente B=Bueno R=Regular D=Deficiente

	E	B	R	D
1. ¿Cómo considera el método de enseñanza utilizada?	X			
2. ¿Cómo vio la participación y motivación del grupo?		X		
3. ¿Qué conocimiento tenía del tema el instructor o asesor?	X			
4. ¿Entendió usted las explicaciones dadas por el instructor o asesor?	X			
5. ¿El instructor o maestro fue puntual para comenzar las actividades?	X			
6. ¿Si se realizaron prácticas, cómo las califica?		X		
7. Si se entregó material de apoyo, ¿cómo lo considera?	X			

La actividad respondió a sus necesidades?

Si  No  Por qué? Mejoramos muchísimo en cuanto al empaque. Hemos terminado el taller con mucha satisfacción

II. ¿Qué actividad de capacitación necesita usted y sobre qué tema? ARTESANÍAS. JOYERÍA.

Observaciones MUY CONTENTOS CON EL TEMA. NOS GUSTARIA SEGUIR PARTICIPANDO DE ESTOS TALLERES TAN INTERESANTES Y CONSTRUCTIVOS. NOS APORTO MUCHO.

ANAYIVE RINCON U.  
Anayive Rincon U.  
NOMBRE Y FIRMA (para quien quiera firmarlo)

FECHA SEP 30/03



Ministerio de Comercio, Industria y Turismo  
artesanías de colombia.s.a.

### Ficha de Evaluación de Instructores y Asesores



Región \_\_\_\_\_ Departamento Cundinamarca Municipio \_\_\_\_\_

Instructor o Asesor Dña Ximena Ariango Comunidad o grupo Cellini Ofebrevia

Modalidad de Capacitación:

Curso \_\_ Curso-Taller  Asesoría \_\_ Asistencia Técnica \_\_ Seminario \_\_ Gira Educativa \_\_ Otro \_\_ Cuál \_\_\_\_\_

Tema Empaques y Embalajes

Duración: Horas presenciales 9 Horas no presenciales \_\_\_\_\_

I. Evalúe los siguientes aspectos del instructor o asesor y del tema tratado, de acuerdo con su apreciación personal y los siguientes indicadores (marque con una X):

E=Excelente B=Bueno R=Regular D=Deficiente

	E	B	R	D
1. ¿Cómo considera el método de enseñanza utilizada?	X			
2. ¿Cómo vio la participación y motivación del grupo?		X		
3. ¿Qué conocimiento tenía del tema el instructor o asesor?	X			
4. ¿Entendió usted las explicaciones dadas por el instructor o asesor?	X			
5. ¿El instructor o maestro fue puntual para comenzar las actividades?		X		
6. ¿Si se realizaron prácticas, cómo las califica?		X		
7. Si se entregó material de apoyo, ¿cómo lo considera?		X		

La actividad respondió a sus necesidades?

Si  No \_\_ Por qué? nos permitió indagar acerca de funcionalidad fue se le puede dar a un empaque sin perder la presentación o valor del producto

II. ¿Qué actividad de capacitación necesita usted y sobre qué tema? \_\_\_\_\_

Observaciones \_\_\_\_\_

NOMBRE Y FIRMA (para quien quiera firmarlo)

FECHA Sep-30-2003



Ficha de Evaluación de  
Instructores y Asesores



Región Bogotá Departamento Cund Municipio \_\_\_\_\_

Instructor o Asesor Cristóbal Arango Comunidad o grupo Ensamble Joyeros

Modalidad de Capacitación:

Curso \_\_\_ Curso-Taller  Asesoría \_\_\_ Asistencia Técnica \_\_\_ Seminario \_\_\_ Gira Educativa \_\_\_ Otro \_\_\_ Cuál \_\_\_

Tema Empaques y Embalajes

Duración: Horas presenciales \_\_\_ Horas no presenciales \_\_\_

I. Evalúe los siguientes aspectos del instructor o asesor y del tema tratado, de acuerdo con su apreciación personal y los siguientes indicadores (marque con una X):

E=Excelente B=Bueno R=Regular D=Deficiente

	E	B	R	D
1. ¿Cómo considera el método de enseñanza utilizada?		X		
2. ¿Cómo vio la participación y motivación del grupo?		X		
3. ¿Qué conocimiento tenía del tema el instructor o asesor?		X		
4. ¿Entendió usted las explicaciones dadas por el instructor o asesor?		X		
5. ¿El instructor o maestro fue puntual para comenzar las actividades?		X		
6. ¿Si se realizaron prácticas, cómo las califica?		X		
7. Si se entregó material de apoyo, ¿cómo lo considera?		X		

La actividad respondió a sus necesidades?

Si  No \_\_\_ Por qué? Aprender sobre empaques y como solucionar el empaque de acuerdo al producto

II. ¿Qué actividad de capacitación necesita usted y sobre qué tema? Esmaltes y Acero inoxidable joyería.

Observaciones \_\_\_\_\_  
\_\_\_\_\_  
\_\_\_\_\_

FECHA 30 Sept 2003

[Signature]  
NOMBRE Y FIRMA (para quien quiera firmarlo)



Ministerio de Comercio, Industria y Turismo  
artesanías de colombia.s.a.

Ficha de Evaluación de  
Instructores y Asesores



Región \_\_\_\_\_ Departamento \_\_\_\_\_ Municipio \_\_\_\_\_

Instructor o Asesor ANA XIMENA ARANGO Comunidad o grupo ARTE CO

Modalidad de Capacitación:

Curso \_\_ Curso Taller  Asesoría \_\_ Asistencia Técnica \_\_ Seminario \_\_ Gira Educativa \_\_ Otro \_\_ Cuál \_\_\_\_\_

Tema EMPAQUES Y EMBALAJES

Duración: Horas presenciales 9 Horas no presenciales \_\_\_\_\_

I. Evalúe los siguientes aspectos del instructor o asesor y del tema tratado, de acuerdo con su apreciación personal y los siguientes indicadores (marque con una X):

E=Excelente B=Bueno R=Regular D=Deficiente

	E	B	R	D
1. ¿Cómo considera el método de enseñanza utilizada?		X		
2. ¿Cómo vio la participación y motivación del grupo?		X		
3. ¿Qué conocimiento tenía del tema el instructor o asesor?		X		
4. ¿Entendió usted las explicaciones dadas por el instructor o asesor?		X		
5. ¿El instructor o maestro fue puntual para comenzar las actividades?		X		
6. ¿Si se realizaron prácticas, cómo las califica?		X		
7. Si se entregó material de apoyo, ¿cómo lo considera?				

La actividad respondió a sus necesidades?

Si  No \_\_\_\_\_ Por qué? CAMBIO NUESTRO CONCEPTO DEL  
EMPAQUE Y NOS DA ELEMENTOS PARA PROFUNDIZAR  
LA BÚSQUEDA Y SOLUCIONES.

II. ¿Qué actividad de capacitación necesita usted y sobre qué tema? MEJORAMIENTO  
DE LA IMAGEN CORPORATIVA.

Observaciones TAJUEZ UN SEGUIMIENTO A LAS  
CONCLUSIONES.

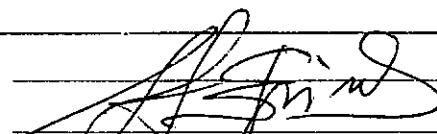
  
NOMBRE Y FIRMA (para quien quiera firmarlo)

FECHA 30-09-03



Ficha de Evaluación de  
Instructores y Asesores



Región \_\_\_\_\_ Departamento Cundinamarca Municipio Bogotá D.C.  
Instructor o Asesor Ana Ximena Arango Comunidad o grupo JAD AMDINA

Modalidad de Capacitación:

Curso \_\_ Curso-Taller  Asesoría \_\_ Asistencia Técnica \_\_ Seminario \_\_ Gira Educativa \_\_ Otro \_\_ Cuál \_\_\_\_\_

Tema Empaques y Embalaje

Duración: Horas presenciales 9 Horas no presenciales \_\_\_\_\_

I. Evalúe los siguientes aspectos del instructor o asesor y del tema tratado, de acuerdo con su apreciación personal y los siguientes indicadores (marque con una X):

E=Excelente B=Bueno R=Regular D=Deficiente

	E	B	R	D
1. ¿Cómo considera el método de enseñanza utilizada?	<input checked="" type="checkbox"/>			
2. ¿Cómo vio la participación y motivación del grupo?		<input checked="" type="checkbox"/>		
3. ¿Qué conocimiento tenía del tema el instructor o asesor?	<input checked="" type="checkbox"/>			
4. ¿Entendió usted las explicaciones dadas por el instructor o asesor?	<input checked="" type="checkbox"/>			
5. ¿El instructor o maestro fue puntual para comenzar las actividades?		<input checked="" type="checkbox"/>		
6. ¿Si se realizaron prácticas, cómo las califica?		<input checked="" type="checkbox"/>		
7. Si se entregó material de apoyo, ¿cómo lo considera?		<input checked="" type="checkbox"/>		

La actividad respondió a sus necesidades?

Si  No \_\_\_\_\_ Por qué? Abre nuevas ventanas a los temas que se refieren con empaques, aclara dudas y da información valiosa q' no conocía.

II. ¿Qué actividad de capacitación necesita usted y sobre qué tema? Exportaciones, asesorías

Observaciones \_\_\_\_\_  
\_\_\_\_\_  
\_\_\_\_\_

FECHA 30 Sept/03

Nohora Andrea Ortiz Lopez

[Firma]

NOMBRE Y FIRMA (para quien quiera firmarlo)





Ficha de Evaluación de  
Instructores y Asesores



Región \_\_\_\_\_ Departamento \_\_\_\_\_ Municipio \_\_\_\_\_

Instructor o Asesor ANA XINEVA ARANGO Comunidad o grupo ORFEBRERIA DINAMARCA

Modalidad de Capacitación:

Curso \_\_ Curso-Taller  Asesoría \_\_ Asistencia Técnica \_\_ Seminario \_\_ Gira Educativa \_\_ Otro \_\_ Cuál \_\_\_\_\_

Tema EMPAQUES Y ENBALAJES

Duración: Horas presenciales 9 Horas no presenciales \_\_\_\_\_

I. Evalúe los siguientes aspectos del instructor o asesor y del tema tratado, de acuerdo con su apreciación personal y los siguientes indicadores (marque con una X):

E=Excelente B=Bueno R=Regular D=Deficiente

	E	B	R	D
1. ¿Cómo considera el método de enseñanza utilizada?	X			
2. ¿Cómo vio la participación y motivación del grupo?		X		
3. ¿Qué conocimiento tenía del tema el instructor o asesor?	X			
4. ¿Entendió usted las explicaciones dadas por el instructor o asesor?	X			
5. ¿El instructor o maestro fue puntual para comenzar las actividades?	X			
6. ¿Si se realizaron prácticas, cómo las califica?	X			
7. Si se entregó material de apoyo, ¿cómo lo considera?				

La actividad respondió a sus necesidades?

Si  No \_\_\_\_\_ Por qué? POR QUE DIO BASES PARA LA ELABORACION DE NUEVOS DISEÑOS

II. ¿Qué actividad de capacitación necesita usted y sobre qué tema? \_\_\_\_\_

Observaciones \_\_\_\_\_  
\_\_\_\_\_  
\_\_\_\_\_

ANDEGA RARRIBOEZ  
NOMBRE Y FIRMA (para quien quiera firmarlo)

FECHA SEP-30-2003



Ficha de Evaluación de Instructores y Asesores



Región \_\_\_\_\_ Departamento \_\_\_\_\_ Municipio \_\_\_\_\_

Instructor o Asesor \_\_\_\_\_ Comunidad o grupo \_\_\_\_\_

Modalidad de Capacitación:

Curso \_\_ Curso-Taller \_\_ Asesoría  Asistencia Técnica \_\_ Seminario \_\_ Gira Educativa \_\_ Otro \_\_ Cuál \_\_\_\_\_

Tema asesoría sobre empaques y embolaje

Duración: Horas presenciales  Horas no presenciales \_\_\_\_\_

I. Evalúe los siguientes aspectos del instructor o asesor y del tema tratado, de acuerdo con su apreciación personal y los siguientes indicadores (marque con una X):

E=Excelente B=Bueno R=Regular D=Deficiente

	E	B	R	D
1. ¿Cómo considera el método de enseñanza utilizada?		X		
2. ¿Cómo vio la participación y motivación del grupo?		X		
3. ¿Qué conocimiento tenía del tema el instructor o asesor?		X		
4. ¿Entendió usted las explicaciones dadas por el instructor o asesor?		X		
5. ¿El instructor o maestro fue puntual para comenzar las actividades?		X		
6. ¿Si se realizaron prácticas, cómo las califica?		X		
7. Si se entregó material de apoyo, ¿cómo lo considera?		X		

La actividad respondió a sus necesidades?

Si  No \_\_\_\_\_ Por qué? \_\_\_\_\_

II. ¿Qué actividad de capacitación necesita usted y sobre qué tema? \_\_\_\_\_

Observaciones \_\_\_\_\_

FECHA \_\_\_\_\_

Martín de la Cruz  
NOMBRE Y FIRMA (para quien quiera firmarlo)



Ministerio de Comercio, Industria y Turismo  
artesanías de colombia.s.a.

### Ficha de Evaluación de Instructores y Asesores



Región \_\_\_\_\_ Departamento Cundinamarca Municipio BOGOTÁ

Instructor o Asesor Ana Ximena Gómez Comunidad o grupo FIGURAS EN MADERAS

Modalidad de Capacitación:

Curso \_\_ Curso-Taller \_\_ Asesoría \_\_ Asistencia Técnica \_\_ Seminario \_\_ Gira Educativa \_\_ Otro \_\_ Cuál \_\_\_\_\_

Tema Empaque y envalage

Duración: Horas presenciales 9 Horas no presenciales \_\_\_\_\_

I. Evalúe los siguientes aspectos del instructor o asesor y del tema tratado, de acuerdo con su apreciación personal y los siguientes indicadores (marque con una X):

E=Excelente B=Bueno R=Regular D=Deficiente

	E	B	R	D
1. ¿Cómo considera el método de enseñanza utilizada?	<input checked="" type="checkbox"/>			
2. ¿Cómo vio la participación y motivación del grupo?	<input checked="" type="checkbox"/>			
3. ¿Qué conocimiento tenía del tema el instructor o asesor?	<input checked="" type="checkbox"/>			
4. ¿Entendió usted las explicaciones dadas por el instructor o asesor?	<input checked="" type="checkbox"/>			
5. ¿El instructor o maestro fue puntual para comenzar las actividades?	<input checked="" type="checkbox"/>			
6. ¿Si se realizaron prácticas, cómo las califica?	<input checked="" type="checkbox"/>			
7. Si se entregó material de apoyo, ¿cómo lo considera?	<input checked="" type="checkbox"/>			

La actividad respondió a sus necesidades?

Si  No  Por qué? \_\_\_\_\_

II. ¿Qué actividad de capacitación necesita usted y sobre qué tema? diseño

Observaciones mas tiempo para realizar los empaques

FECHA Oct. 1 2003

Beatriz LIZARRAZO  
Beatriz Lizarrazo  
NOMBRE Y FIRMA (para quien quiera firmarlo)



Ficha de Evaluación de  
Instructores y Asesores



Región ANDINA Departamento CUNDINAMARCA Municipio CAYICA  
Instructor o Asesor LINA XIMENA ARANGO Comunidad o grupo PUEBLA MADENA COLER

Modalidad de Capacitación:

Curso  Curso-Taller  Asesoría  Asistencia Técnica  Seminario  Gira Educativa  Otro  Cuál \_\_\_\_\_

Tema EMPAQUES Y EMBALAJES.

Duración: Horas presenciales 9 Horas no presenciales \_\_\_\_\_

I. Evalúe los siguientes aspectos del instructor o asesor y del tema tratado, de acuerdo con su apreciación personal y los siguientes indicadores (marque con una X):

E=Excelente B=Bueno R=Regular D=Deficiente

	E	B	R	D
1. ¿Cómo considera el método de enseñanza utilizada?	X			
2. ¿Cómo vio la participación y motivación del grupo?	X			
3. ¿Qué conocimiento tenía del tema el instructor o asesor?	X			
4. ¿Entendió usted las explicaciones dadas por el instructor o asesor?	X			
5. ¿El instructor o maestro fue puntual para comenzar las actividades?	X			
6. ¿Si se realizaron prácticas, cómo las califica?	X			
7. Si se entregó material de apoyo, ¿cómo lo considera?	X			

La actividad respondió a sus necesidades?

Si  No  Por qué? proporciono en temas básicos para el desarrollo integral de un producto

II. ¿Qué actividad de capacitación necesita usted y sobre qué tema? Diseño Gráfico E MARKETING CORPORATIVO.

Observaciones \_\_\_\_\_  
\_\_\_\_\_  
\_\_\_\_\_

FECHA octubre 1-03

Carlos E. Domínguez A.  
NOMBRE Y FIRMA (para quien quiera firmarlo)



Ministerio de Comercio, Industria y Turismo  
artesanías de colombia.s.a.

Ficha de Evaluación de  
Instructores y Asesores



Región \_\_\_\_\_ Departamento Cundinamarca Municipio Bogotá

Instructor o Asesor Ara Jimena Arcaya Comunidad o grupo Patpad

Modalidad de Capacitación:

Curso \_\_ Curso-Taller  Asesoría \_\_ Asistencia Técnica \_\_ Seminario \_\_ Gira Educativa \_\_ Otro \_\_ Cuál \_\_\_\_\_

Tema Empaques y Embalajes

Duración: Horas presenciales 9 Horas no presenciales \_\_\_\_\_

I. Evalúe los siguientes aspectos del instructor o asesor y del tema tratado, de acuerdo con su apreciación personal y los siguientes indicadores (marque con una X):

E=Excelente B=Bueno R=Regular D=Deficiente

	E	B	R	D
1. ¿Cómo considera el método de enseñanza utilizada?		X		
2. ¿Cómo vio la participación y motivación del grupo?	X			
3. ¿Qué conocimiento tenía del tema el instructor o asesor?	X			
4. ¿Entendió usted las explicaciones dadas por el instructor o asesor?	X			
5. ¿El instructor o maestro fue puntual para comenzar las actividades?	X			
6. ¿Si se realizaron prácticas, cómo las califica?		X		
7. Si se entregó material de apoyo, ¿cómo lo considera?		X		

La actividad respondió a sus necesidades?

Si  No \_\_ Por qué? Porque tengo ahora las ideas principales para desarrollar un empaque optimo para mis productos

II. ¿Qué actividad de capacitación necesita usted y sobre qué tema? Decoracion del stand Temas de formas y colores.

Observaciones Me parece muy bueno que existan estos talleres. Ayudan y apoyan para incentivar la artesanía y comercializarla en grande

Ratna Smith R.  
NOMBRE Y FIRMA (para quien quiera firmarlo)

FECHA Oct 01 / 2003



Ministerio de Comercio, Industria y Turismo  
artesanías de Colombia S.A.

### Ficha de Evaluación de Instructores y Asesores



Región \_\_\_\_\_ Departamento C/marca Municipio Bogotá

Instructor o Asesor Ximena ARANGO Comunidad o grupo Arte y leyenda

Modalidad de Capacitación:

Curso \_ Curso-Taller  Asesoría \_ Asistencia Técnica \_ Seminario \_ Gira Educativa \_ Otro \_ Cuál \_\_\_\_\_

Tema Empaque y embalaje

Duración: Horas presenciales 9 Horas no presenciales =

I. Evalúe los siguientes aspectos del instructor o asesor y del tema tratado, de acuerdo con su apreciación personal y los siguientes indicadores (marque con una X):

E=Excelente B=Bueno R=Regular D=Deficiente

	E	B	R	D
1. ¿Cómo considera el método de enseñanza utilizada?		X		
2. ¿Cómo vio la participación y motivación del grupo?		X		
3. ¿Qué conocimiento tenía del tema el instructor o asesor?	X			
4. ¿Entendió usted las explicaciones dadas por el instructor o asesor?	X			
5. ¿El instructor o maestro fue puntual para comenzar las actividades?	X			
6. ¿Si se realizaron prácticas, cómo las califica?	X			
7. Si se entregó material de apoyo, ¿cómo lo considera?		X		

La actividad respondió a sus necesidades?

Si  No \_\_\_\_\_ Por qué? Por q' nos mostro muchas más posibilidades de empaque de las q' normalmente uno conoce

II. ¿Qué actividad de capacitación necesita usted y sobre qué tema? Diseño de productos utilitarios (Buscar utilidad a mi producto)

Observaciones Agradecería q se repitieran este tipo de capacitaciones.

Hernando Gómez R  
[Firma]  
NOMBRE Y FIRMA (para quien quiera firmarlo)

FECHA 10 / 03



Ficha de Evaluación de  
Instructores y Asesores



Región \_\_\_\_\_ Departamento Cundinamarca Municipio Bogotá  
Instructor o Asesor Ana Ximena Arango Comunidad o grupo Sra. Bernardita

Modalidad de Capacitación:

Curso \_\_ Curso-Taller  Asesoría \_\_ Asistencia Técnica \_\_ Seminario \_\_ Gira Educativa \_\_ Otro \_\_ Cuál \_\_\_\_\_

Tema Empaques y embalajes

Duración: Horas presenciales 9 Horas no presenciales \_\_\_\_\_

I. Evalúe los siguientes aspectos del instructor o asesor y del tema tratado, de acuerdo con su apreciación personal y los siguientes indicadores (marque con una X):

E=Excelente B=Bueno R=Regular D=Deficiente

	E	B	R	D
1. ¿Cómo considera el método de enseñanza utilizada?		<input checked="" type="checkbox"/>		
2. ¿Cómo vio la participación y motivación del grupo?		<input checked="" type="checkbox"/>		
3. ¿Qué conocimiento tenía del tema el instructor o asesor?	<input checked="" type="checkbox"/>			
4. ¿Entendió usted las explicaciones dadas por el instructor o asesor?	<input checked="" type="checkbox"/>			
5. ¿El instructor o maestro fue puntual para comenzar las actividades?		<input checked="" type="checkbox"/>		
6. ¿Si se realizaron prácticas, cómo las califica?		<input checked="" type="checkbox"/>		
7. Si se entregó material de apoyo, ¿cómo lo considera?	<input checked="" type="checkbox"/>			

La actividad respondió a sus necesidades?

Si  No \_\_ Por qué? no tenemos claridad en la diferencia de caja y empaque, ni la importancia que esto tiene en ventas

II. ¿Qué actividad de capacitación necesita usted y sobre qué tema? Diseño de materiales y mejora de los diseños actuales

Observaciones \_\_\_\_\_  
\_\_\_\_\_  
\_\_\_\_\_

Adela Jiménez Bejarano

NOMBRE Y FIRMA (para quien quiera firmarlo)

FECHA 1 de Octubre 2003.



Ministerio de Comercio, Industria y Turismo  
artesanías de colombia.s.a.

Ficha de Evaluación de  
Instructores y Asesores



Región \_\_\_\_\_ Departamento CUNDINAMARCA Municipio BOGOTÁ

Instructor o Asesor AUXILIARIA DRANGO Comunidad o grupo EMPAQUE Y ENBALAJE  
TOR? MUÑECAS DE TRAPO

Modalidad de Capacitación:

Curso \_ Curso-Taller X Asesoría \_ Asistencia Técnica \_ Seminario \_ Gira Educativa \_ Otro \_ Cuál \_\_\_\_\_

Tema EMPAQUES Y ENBALAJE

Duración: Horas presenciales 9 Horas no presenciales \_\_\_\_\_

I. Evalúe los siguientes aspectos del instructor o asesor y del tema tratado, de acuerdo con su apreciación personal y los siguientes indicadores (marque con una X):

E=Excelente B=Bueno R=Regular D=Deficiente

	E	B	R	D
1. ¿Cómo considera el método de enseñanza utilizada?		X		
2. ¿Cómo vio la participación y motivación del grupo?	X			
3. ¿Qué conocimiento tenía del tema el instructor o asesor?	X			
4. ¿Entendió usted las explicaciones dadas por el instructor o asesor?	X			
5. ¿El instructor o maestro fue puntual para comenzar las actividades?	X			
6. ¿Si se realizaron prácticas, cómo las califica?	X			
7. Si se entregó material de apoyo, ¿cómo lo considera?		X		

La actividad respondió a sus necesidades?

Si X No \_ Por qué? NOS ENTREGO INFORMACIÓN DESCONOCIDA PARA NOSOTROS

II. ¿Qué actividad de capacitación necesita usted y sobre qué tema? MATERIALES, NATURALES EN TEXTILES

Observaciones ME GUSTARÍA QUE HUBIESE MAS AUDIOVISUALES EN DISEÑO DE EMPAQUES PARA JUGUETES

CAROLINA RUIZ

FECHA 1 OCT / 2003

Gracias

NOMBRE Y FIRMA (para quien quiera firmarlo)



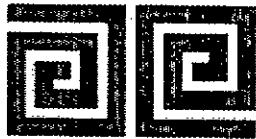

Ministerio de Comercio, Industria y Turismo  
artesanías de Colombia S.A.

### Ficha de Evaluación de Instructores y Asesores



Región \_\_\_\_\_ Departamento Cund. Municipio Bogotá

Instructor o Asesor Ana Ximena Arango Comunidad o grupo Taller Artesanal Sta Bernardita

Modalidad de Capacitación:

Curso  Curso-Taller  Asesoría  Asistencia Técnica  Seminario  Gira Educativa  Otro  Cuál \_\_\_\_\_

Tema empaque y emboaldaje

Duración: Horas presenciales 9 Horas no presenciales \_\_\_\_\_

I. Evalúe los siguientes aspectos del instructor o asesor y del tema tratado, de acuerdo con su apreciación personal y los siguientes indicadores (marque con una X):

E=Excelente B=Bueno R=Regular D=Deficiente

	E	B	R	D
1. ¿Cómo considera el método de enseñanza utilizada?	X			
2. ¿Cómo vio la participación y motivación del grupo?		X		
3. ¿Qué conocimiento tenía del tema el instructor o asesor?	X			
4. ¿Entendió usted las explicaciones dadas por el instructor o asesor?	X			
5. ¿El instructor o maestro fue puntual para comenzar las actividades?	X			
6. ¿Si se realizaron prácticas, cómo las califica?	X			
7. Si se entregó material de apoyo, ¿cómo lo considera?	X			

La actividad respondió a sus necesidades?

Si  No  Por qué? Me dió ideas para desarrollar los empaques del taller.

II. ¿Qué actividad de capacitación necesita usted y sobre qué tema? Diseño para nuevos productos

Observaciones \_\_\_\_\_

Leonor Heredia  
Leonor Heredia  
NOMBRE Y FIRMA (para quien quiera firmarlo)

FECHA Octubre 1 - 2003

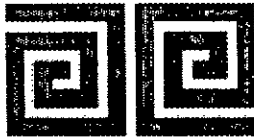

Ministerio de Comercio, Industria y Turismo  
artesanías de colombia.s.a.

### Ficha de Evaluación de Instructores y Asesores



Región \_\_\_\_\_ Departamento \_\_\_\_\_ Municipio \_\_\_\_\_

Instructor o Asesor Ana Yimena Arango Comunidad o grupo Payeyo

#### Modalidad de Capacitación:

Curso \_\_ Curso-Taller  Asesoría \_\_ Asistencia Técnica \_\_ Seminario \_\_ Gira Educativa \_\_ Otro \_\_ Cuál \_\_\_\_\_

Tema Empaques y embalajes

Duración: Horas presenciales 9 Horas no presenciales \_\_\_\_\_

I. Evalúe los siguientes aspectos del instructor o asesor y del tema tratado, de acuerdo con su apreciación personal y los siguientes indicadores (marque con una X):

E=Excelente B=Bueno R=Regular D=Deficiente

	E	B	R	D
1. ¿Cómo considera el método de enseñanza utilizada?	X			
2. ¿Cómo vio la participación y motivación del grupo?	X			
3. ¿Qué conocimiento tenía del tema el instructor o asesor?	X			
4. ¿Entendió usted las explicaciones dadas por el instructor o asesor?	X			
5. ¿El instructor o maestro fue puntual para comenzar las actividades?	X			
6. ¿Si se realizaron prácticas, cómo las califica?	X			
7. Si se entregó material de apoyo, ¿cómo lo considera?	X			

La actividad respondió a sus necesidades?

Si  No \_\_ Por qué? porque la información fue muy completa y resolví problemas de embalaje.

II. ¿Qué actividad de capacitación necesita usted y sobre qué tema? Exhibición.

Observaciones \_\_\_\_\_

Jofa Montoya

NOMBRE Y FIRMA (para quien quiera firmarlo)

FECHA Octubre 2 - 03.



Ministerio de Comercio, Industria y Turismo  
artesanías de colombia.s.a.

Ficha de Evaluación de  
Instructores y Asesores



Región \_\_\_\_\_ Departamento \_\_\_\_\_ Municipio \_\_\_\_\_

Instructor o Asesor Ana Ximena Araujo Comunidad o grupo Salime Neme

Modalidad de Capacitación:

Curso \_\_ Curso-Taller  Asesoría \_\_ Asistencia Técnica \_\_ Seminario \_\_ Gira Educativa \_\_ Otro \_\_ Cuál \_\_\_\_\_

Tema Empaques y embalajes

Duración: Horas presenciales 9 Horas no presenciales \_\_\_\_\_

I. Evalúe los siguientes aspectos del instructor o asesor y del tema tratado, de acuerdo con su apreciación personal y los siguientes indicadores (marque con una X):

E=Excelente B=Bueno R=Regular D=Deficiente

	E	B	R	D
1. ¿Cómo considera el método de enseñanza utilizada?	X			
2. ¿Cómo vio la participación y motivación del grupo?	X			
3. ¿Qué conocimiento tenía del tema el instructor o asesor?	X			
4. ¿Entendió usted las explicaciones dadas por el instructor o asesor?	X			
5. ¿El instructor o maestro fue puntual para comenzar las actividades?	X			
6. ¿Si se realizaron prácticas, cómo las califica?	X			
7. Si se entregó material de apoyo, ¿cómo lo considera?				

La actividad respondió a sus necesidades?

Si  No \_\_ Por qué? Logre conceptualizar mis necesidades frente a lo que quiero como empaque

II. ¿Qué actividad de capacitación necesita usted y sobre qué tema? Decoración del stand.

Observaciones \_\_\_\_\_

FECHA 2 Oct - 03

Nathalia Depeno  
NOMBRE Y FIRMA (para quien quiera firmarlo)



Ficha de Evaluación de  
Instructores y Asesores



Región \_\_\_\_\_ Departamento Cundinamarca Municipio Tabio

Instructor o Asesor Ximena Arango Comunidad o grupo Fruitas Secas de Totumo

Modalidad de Capacitación:

Curso \_\_ Curso-Taller  Asesoría \_\_ Asistencia Técnica \_\_ Seminario \_\_ Gira Educativa \_\_ Otro \_\_ Cuál \_\_\_\_\_

Tema Empaques y Embalajes

Duración: Horas presenciales 9 Horas no presenciales \_\_\_\_\_

I. Evalúe los siguientes aspectos del instructor o asesor y del tema tratado, de acuerdo con su apreciación personal y los siguientes indicadores (marque con una X):

E=Excelente B=Bueno R=Regular D=Deficiente

	E	B	R	D
1. ¿Cómo considera el método de enseñanza utilizada?	X			
2. ¿Cómo vio la participación y motivación del grupo?	X			
3. ¿Qué conocimiento tenía del tema el instructor o asesor?	X			
4. ¿Entendió usted las explicaciones dadas por el instructor o asesor?	X			
5. ¿El instructor o maestro fue puntual para comenzar las actividades?		X		
6. ¿Si se realizaron prácticas, cómo las califica?	X			
7. Si se entregó material de apoyo, ¿cómo lo considera?				

La actividad respondió a sus necesidades?

Si  No \_\_ Por qué? \_\_\_\_\_

II. ¿Qué actividad de capacitación necesita usted y sobre qué tema? \_\_\_\_\_

Manejo de materiales (maderas) y cuidados

Observaciones \_\_\_\_\_

\_\_\_\_\_

Angela Bernal  
Angela Bernal  
NOMBRE Y FIRMA (para quien quiera firmarlo)

FECHA Octubre 2 de 2003

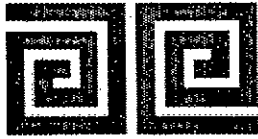

Ministerio de Comercio, Industria y Turismo  
artesanías de Colombia s.a.

### Ficha de Evaluación de Instructores y Asesores



Región \_\_\_\_\_ Departamento Cundinamarca Municipio COGUA

Instructor o Asesor ANA XIMENA ARANGO Comunidad o grupo Asociación de Artesanos de COGUA

#### Modalidad de Capacitación:

Curso \_\_ Curso-Taller  Asesoría \_\_ Asistencia Técnica \_\_ Seminario \_\_ Gira Educativa \_\_ Otro \_\_ Cuál \_\_\_\_\_

Tema curso taller Empaques y embalajes

Duración: Horas presenciales 9 Horas no presenciales 9

I. Evalúe los siguientes aspectos del instructor o asesor y del tema tratado, de acuerdo con su apreciación personal y los siguientes indicadores (marque con una X):

E=Excelente B=Bueno R=Regular D=Deficiente

	E	B	R	D
1. ¿Cómo considera el método de enseñanza utilizada?		X		
2. ¿Cómo vio la participación y motivación del grupo?		X		
3. ¿Qué conocimiento tenía del tema el instructor o asesor?		X		
4. ¿Entendió usted las explicaciones dadas por el instructor o asesor?		X		
5. ¿El instructor o maestro fue puntual para comenzar las actividades?		X		
6. ¿Si se realizaron prácticas, cómo las califica?		X		
7. Si se entregó material de apoyo, ¿cómo lo considera?		X		

La actividad respondió a sus necesidades?

Si  No \_\_ Por qué? se apendio a presentar los productos para su mercado.

II. ¿Qué actividad de capacitación necesita usted y sobre qué tema? de comercialización de nuestros productos

Observaciones \_\_\_\_\_  
\_\_\_\_\_  
\_\_\_\_\_

Gonzalo  
Gonzalo Monasterio  
NOMBRE Y FIRMA (para quien quiera firmarlo)

FECHA octubre 2 - 2003

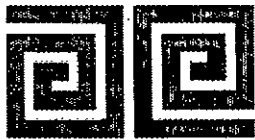

Ministerio de Comercio, Industria y Turismo  
artesanías de Colombia S.A.

Ficha de Evaluación de  
Instructores y Asesores



Región \_\_\_\_\_ Departamento \_\_\_\_\_ Municipio \_\_\_\_\_

Instructor o Asesor Ana Ximena Arango Comunidad o grupo Taller Camaleón de Cora

Modalidad de Capacitación:

Curso \_ Curso-Taller  Asesoría \_ Asistencia Técnica \_ Seminario \_ Gira Educativa \_ Otro \_ Cuál \_\_\_\_\_

Tema Empaques y embalajes

Duración: Horas presenciales 9 Horas no presenciales \_\_\_\_\_

I. Evalúe los siguientes aspectos del instructor o asesor y del tema tratado, de acuerdo con su apreciación personal y los siguientes indicadores (marque con una X):

E=Excelente B=Bueno R=Regular D=Deficiente

	E	B	R	D
1. ¿Cómo considera el método de enseñanza utilizada?		X		
2. ¿Cómo vio la participación y motivación del grupo?	X			
3. ¿Qué conocimiento tenía del tema el instructor o asesor?	X			
4. ¿Entendió usted las explicaciones dadas por el instructor o asesor?		X		
5. ¿El instructor o maestro fue puntual para comenzar las actividades?		X		
6. ¿Si se realizaron prácticas, cómo las califica?	X			
7. Si se entregó material de apoyo, ¿cómo lo considera?				

La actividad respondió a sus necesidades?

Si  No \_\_\_\_\_ Por qué? Reafirmó que el empaque que estoy utilizando es el mejor, con algunas mejoras

II. ¿Qué actividad de capacitación necesita usted y sobre qué tema? Diseño del stand y la mejor utilización del espacio.

Observaciones Las capacitaciones deberían ser un poco mas frecuentes.

FECHA Oct 2/03

Gloria Hernandez  
NOMBRE Y FIRMA (para quien quiera firmarlo)



Ficha de Evaluación de  
Instructores y Asesores



Región \_\_\_\_\_ Departamento C/mama Municipio Ta'bio  
 Instructor o Asesor Kimena Arango Comunidad o grupo Frente Veces de Totumo

Modalidad de Capacitación:

Curso \_\_ Curso-Taller  Asesoría \_\_ Asistencia Técnica \_\_ Seminario \_\_ Gira Educativa \_\_ Otro \_\_ Cuál \_\_\_\_\_.

Tema Empaques y Embalajes

Duración: Horas presenciales 9 Horas no presenciales \_\_\_\_.

I. Evalúe los siguientes aspectos del instructor o asesor y del tema tratado, de acuerdo con su apreciación personal y los siguientes indicadores (marque con una X):

E=Excelente B=Bueno R=Regular D=Deficiente

	E	B	R	D
1. ¿Cómo considera el método de enseñanza utilizada?		X		
2. ¿Cómo vio la participación y motivación del grupo?		X		
3. ¿Qué conocimiento tenía del tema el instructor o asesor?	X			
4. ¿Entendió usted las explicaciones dadas por el instructor o asesor?	X			
5. ¿El instructor o maestro fue puntual para comenzar las actividades?	X			
6. ¿Si se realizaron prácticas, cómo las califica?	X			
7. Si se entregó material de apoyo, ¿cómo lo considera?	X			

La actividad respondió a sus necesidades?

Si  No \_\_ Por qué? \_\_\_\_\_

II. ¿Qué actividad de capacitación necesita usted y sobre qué tema? Canales de Comercialización  
Negocios por Internet

Observaciones todo bien, todo bien.

Carlos Riasa

NOMBRE Y FIRMA (para quien quiera firmarlo)

FECHA 2-10-03

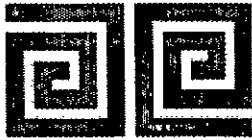

Ministerio de Comercio, Industria y Turismo  
artesanías de colombia.s.a.

### Ficha de Evaluación de Instructores y Asesores



Región \_\_\_\_\_ Departamento \_\_\_\_\_ Municipio \_\_\_\_\_

Instructor o Asesor Ana Ximena Arango Comunidad o grupo Artesanías Helindos

Modalidad de Capacitación:

Curso \_\_ Curso-Taller  Asesoría \_\_ Asistencia Técnica \_\_ Seminario \_\_ Gira Educativa \_\_ Otro \_\_ Cuál \_\_\_\_\_

Tema Empaque embalajes

Duración: Horas presenciales 9 Horas no presenciales \_\_\_\_\_

I. Evalúe los siguientes aspectos del instructor o asesor y del tema tratado, de acuerdo con su apreciación personal y los siguientes indicadores (marque con una X):

E=Excelente B=Bueno R=Regular D=Deficiente

	E	B	R	D
1. ¿Cómo considera el método de enseñanza utilizada?	X			
2. ¿Cómo vio la participación y motivación del grupo?	X			
3. ¿Qué conocimiento tenía del tema el instructor o asesor?	X			
4. ¿Entendió usted las explicaciones dadas por el instructor o asesor?	X			
5. ¿El instructor o maestro fue puntual para comenzar las actividades?	X			
6. ¿Si se realizaron prácticas, cómo las califica?		X		
7. Si se entregó material de apoyo, ¿cómo lo considera?		X		

La actividad respondió a sus necesidades?

Si  No \_\_ Por qué? En gran parte.

II. ¿Qué actividad de capacitación necesita usted y sobre qué tema? Exportar

Observaciones Que exijan más puntualidad. y menos teoría más práctica

FECHA 2-X-2003

NOMBRE Y FIRMA (para quien quiera firmarlo)



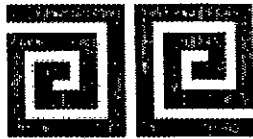

Ministerio de Comercio, Industria y Turismo  
artesanías de Colombia S.A.

Ficha de Evaluación de  
Instructores y Asesores



Región \_\_\_\_\_ Departamento \_\_\_\_\_ Municipio \_\_\_\_\_

Instructor o Asesor ANA XIMENA BRANCO Comunidad o grupo DISEÑOS LA CATEGORIAL

Modalidad de Capacitación:

Curso \_ Curso-Taller  Asesoría \_ Asistencia Técnica \_ Seminario \_ Gira Educativa \_ Otro \_ Cuál \_\_\_\_\_

Tema EMPAQUES Y EMPALMATE

Duración: Horas presenciales 9 Horas no presenciales \_\_\_\_\_

I. Evalúe los siguientes aspectos del instructor o asesor y del tema tratado, de acuerdo con su apreciación personal y los siguientes indicadores (marque con una X):

E=Excelente B=Bueno R=Regular D=Deficiente

	E	B	R	D
1. ¿Cómo considera el método de enseñanza utilizada?		X		
2. ¿Cómo vio la participación y motivación del grupo?		X		
3. ¿Qué conocimiento tenía del tema el instructor o asesor?	X			
4. ¿Entendió usted las explicaciones dadas por el instructor o asesor?	X			
5. ¿El instructor o maestro fue puntual para comenzar las actividades?	X			
6. ¿Si se realizaron prácticas, cómo las califica?		X		
7. Si se entregó material de apoyo, ¿cómo lo considera?		X		

La actividad respondió a sus necesidades?

Si  No \_\_\_\_\_ Por qué? APRENDIÓ A SOLUCIONAR EN GRAN PARTE  
TAÑTO PROBLEMAS DE EMPAQUE, PRESENTACIÓN Y EMPALMATE

II. ¿Qué actividad de capacitación necesita usted y sobre qué tema? \_\_\_\_\_

EXPORTAR

Observaciones EXITIR PUNTUALIDAD Y MENOS TEORIAS MAS PRACTICAS

FECHA Oct 2/03

ANA XIMENA BRANCO  
NOMBRE Y FIRMA (para quien quiera firmarlo)



Ministerio de Comercio, Industria y Turismo  
artesanías de Colombia.s.a.

Ficha de Evaluación de  
Instructores y Asesores



Región \_\_\_\_\_ Departamento Cundinamarca Municipio Distrito Capital  
Instructor o Asesor Ximena Arango Comunidad o grupo ORO Telar.

Modalidad de Capacitación:

Curso \_ Curso-Taller  Asesoría \_ Asistencia Técnica \_ Seminario \_ Gira Educativa \_ Otro \_ Cuál \_\_\_\_\_

Tema Empaques y Embalajes sector Artesanal

Duración: Horas presenciales 9 Horas no presenciales \_\_\_\_\_

I. Evalúe los siguientes aspectos del instructor o asesor y del tema tratado, de acuerdo con su apreciación personal y los siguientes indicadores (marque con una X):

E=Excelente B=Bueno R=Regular D=Deficiente

	E	B	R	D
1. ¿Cómo considera el método de enseñanza utilizada?		X		
2. ¿Cómo vio la participación y motivación del grupo?		X		
3. ¿Qué conocimiento tenía del tema el instructor o asesor?	X			
4. ¿Entendió usted las explicaciones dadas por el instructor o asesor?	X			
5. ¿El instructor o maestro fue puntual para comenzar las actividades?	X			
6. ¿Si se realizaron prácticas, cómo las califica?		X		
7. Si se entregó material de apoyo, ¿cómo lo considera?				

La actividad respondió a sus necesidades?

Si  No \_\_\_\_\_ Por qué? Porque resolví el empaque de mi producto

II. ¿Qué actividad de capacitación necesita usted y sobre qué tema? Diseño y Tintes

Observaciones Estas capacitaciones podrían ser más frecuentes

FECHA Oct 2/03

Isbet Cepeda  
NOMBRE Y FIRMA (para quien quiera firmarlo)



Ficha de Evaluación de Instructores y Asesores



Región \_\_\_\_\_ Departamento Condoramarca Municipio Coque

Instructor o Asesor Ana Carolina Arango Comunidad o grupo Asociación Artesanas de Coque

Modalidad de Capacitación:

Curso  Curso-Taller  Asesoría  Asistencia Técnica  Seminario  Gira Educativa  Otro  Cuál \_\_\_\_\_

Tema Empaques y Embalaje

Duración: Horas presenciales 9 Horas no presenciales \_\_\_\_\_

I. Evalúe los siguientes aspectos del instructor o asesor y del tema tratado, de acuerdo con su apreciación personal y los siguientes indicadores (marque con una X):

E=Excelente B=Bueno R=Regular D=Deficiente

	E	B	R	D
1. ¿Cómo considera el método de enseñanza utilizada?		X		
2. ¿Cómo vio la participación y motivación del grupo?	X			
3. ¿Qué conocimiento tenía del tema el instructor o asesor?		X		
4. ¿Entendió usted las explicaciones dadas por el instructor o asesor?		X		
5. ¿El instructor o maestro fue puntual para comenzar las actividades?	X			
6. ¿Si se realizaron prácticas, cómo las califica?		X		
7. Si se entregó material de apoyo, ¿cómo lo considera?				

La actividad respondió a sus necesidades?

Si  No  Por qué? ya que dada nuestra participación por primera vez en este evento nos es muy útil para una mejor comercialización de nuestros productos

II. ¿Qué actividad de capacitación necesita usted y sobre qué tema? Exposiciones y Mercados

Observaciones \_\_\_\_\_

\_\_\_\_\_  
 NOMBRE Y FIRMA (para quien quiera firmarlo)

FECHA \_\_\_\_\_



Ministerio de Comercio, Industria y Turismo  
artesanías de colombia.s.a.

### Ficha de Evaluación de Instructores y Asesores



Región \_\_\_\_\_ Departamento CONDENSARCA Municipio CAJICA

Instructor o Asesor ANA JIMENA ARANGO Comunidad o grupo TEJEDORES DE ARTE

#### Modalidad de Capacitación:

Curso \_\_ Curso-Taller  Asesoría \_\_ Asistencia Técnica \_\_ Seminario \_\_ Gira Educativa \_\_ Otro \_\_ Cuál \_\_\_\_\_

Tema EMPQUES Y ENVALAJES

Duración: Horas presenciales \_\_ Horas no presenciales \_\_

I. Evalúe los siguientes aspectos del instructor o asesor y del tema tratado, de acuerdo con su apreciación personal y los siguientes indicadores (marque con una X):

=Excelente B=Bueno R=Regular D=Deficiente

	E	B	R	D
1. ¿Cómo considera el método de enseñanza utilizada?	X			
2. ¿Cómo vio la participación y motivación del grupo?		X		
3. ¿Qué conocimiento tenía del tema el instructor o asesor?	X			
4. ¿Entendió usted las explicaciones dadas por el instructor o asesor?		X		
5. ¿El instructor o maestro fue puntual para comenzar las actividades?		X		
6. ¿Si se realizaron prácticas, cómo las califica?		X		
7. Si se entregó material de apoyo, ¿cómo lo considera?				

La actividad respondió a sus necesidades?

Si  No \_\_ Por qué? Se sirvió para complementación y despejar muchas inquietudes.

II. ¿Qué actividad de capacitación necesita usted y sobre qué tema? Diseño de Interiores.

Observaciones \_\_\_\_\_  
\_\_\_\_\_  
\_\_\_\_\_

FECHA 007 2/2003

Luis Rafael  
[Firma]  
NOMBRE Y FIRMA (para quien quiera firmarlo)

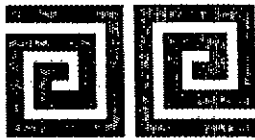

Ministerio de Comercio, Industria y Turismo  
artesanías de Colombia S.A.

### Ficha de Evaluación de Instructores y Asesores



Región \_\_\_\_\_ Departamento \_\_\_\_\_ Municipio \_\_\_\_\_

Instructor o Asesor SIMENA FRANCO Comunidad o grupo ARTESANIAS KEKENDO'S

#### Modalidad de Capacitación:

Curso \_\_ Curso-Taller \_\_ Asesoría \_\_ Asistencia Técnica \_\_ Seminario \_\_ Gira Educativa \_\_ Otro \_\_ Cuál \_\_\_\_\_

Tema TALLER DE EMPAQUES Y EMPALMASES ARTESANAL

Duración: Horas presenciales 9 Horas no presenciales \_\_\_\_\_

I. Evalúe los siguientes aspectos del instructor o asesor y del tema tratado, de acuerdo con su apreciación personal y los siguientes indicadores (marque con una X):

E=Excelente B=Bueno R=Regular D=Deficiente

	E	B	R	D
1. ¿Cómo considera el método de enseñanza utilizada?		X		
2. ¿Cómo vio la participación y motivación del grupo?		X		
3. ¿Qué conocimiento tenía del tema el instructor o asesor?	X			
4. ¿Entendió usted las explicaciones dadas por el instructor o asesor?	X			
5. ¿El instructor o maestro fue puntual para comenzar las actividades?	X			
6. ¿Si se realizaron prácticas, cómo las califica?		X		
7. Si se entregó material de apoyo, ¿cómo lo considera?		X		

La actividad respondió a sus necesidades?

Si X No \_\_\_\_\_ Por qué? APRENDI MANEJO DE EMPAQUES

II. ¿Qué actividad de capacitación necesita usted y sobre qué tema? EXPORTACIONES

Observaciones PROFUNDIZAR MÁS EN LO PRACTICO

[Firma]  
NOMBRE Y FIRMA (para quien quiera firmarlo)

FECHA 02-10-2002



Ministerio de Comercio, Industria y Turismo  
artesanías de colombia.s.a.

### Ficha de Evaluación de Instructores y Asesores



Región \_\_\_\_\_ Departamento Cundinamarca Municipio Bogotá  
Instructor o Asesor Ana Ximena Arango Comunidad o grupo TELARCUN

#### Modalidad de Capacitación:

Curso \_ Curso-Taller  Asesoría \_ Asistencia Técnica \_ Seminario \_ Gira Educativa \_ Otro \_ Cuál \_\_\_\_\_

Tema Empaques y Embalajes

Duración: Horas presenciales 9 Horas no presenciales \_\_\_\_\_

I. Evalúe los siguientes aspectos del instructor o asesor y del tema tratado, de acuerdo con su apreciación personal y los siguientes indicadores (marque con una X):

E=Excelente B=Bueno R=Regular D=Deficiente

	E	B	R	D
1. ¿Cómo considera el método de enseñanza utilizada?	X	<del>X</del>		
2. ¿Cómo vio la participación y motivación del grupo?		X		
3. ¿Qué conocimiento tenía del tema el instructor o asesor?	X			
4. ¿Entendió usted las explicaciones dadas por el instructor o asesor?	SI			
5. ¿El instructor o maestro fue puntual para comenzar las actividades?	SI			
6. ¿Si se realizaron prácticas, cómo las califica?		X		
7. Si se entregó material de apoyo, ¿cómo lo considera?				

La actividad respondió a sus necesidades?

Si  No \_\_\_\_\_ Por qué? Aprendí a utilizar el empaque de acuerdo al empaque

II. ¿Qué actividad de capacitación necesita usted y sobre qué tema? Diseño en telas en telas manual

Observaciones Sus talleres son muy importantes para lograr éxito en nuestras artesanías.

Victoria Jara  
NOMBRE Y FIRMA (para quien quiera firmarlo)

FECHA Octubre 02/003



Ministerio de Comercio, Industria y Turismo  
artesanías de Colombia S.A.

Ficha de Evaluación de  
Instructores y Asesores



Región \_\_\_\_\_ Departamento Cundinamarca Municipio La Calera

Instructor o Asesor Ximena Arango Comunidad o grupo Figueroa & Botero

Modalidad de Capacitación:

Curso \_\_ Curso-Taller X Asesoría \_\_ Asistencia Técnica \_\_ Seminario \_\_ Gira Educativa \_\_ Otro \_\_ Cuál \_\_\_\_\_

Tema Empaques y embalajes

Duración: Horas presenciales 8 Horas no presenciales \_\_\_\_\_

I. Evalúe los siguientes aspectos del instructor o asesor y del tema tratado, de acuerdo con su apreciación personal y los siguientes indicadores (marque con una X):

E=Excelente B=Bueno R=Regular D=Deficiente

	E	B	R	D
1. ¿Cómo considera el método de enseñanza utilizada?		X		
2. ¿Cómo vio la participación y motivación del grupo?		X		
3. ¿Qué conocimiento tenía del tema el instructor o asesor?	X			
4. ¿Entendió usted las explicaciones dadas por el instructor o asesor?	X			
5. ¿El instructor o maestro fue puntual para comenzar las actividades?	X			
6. ¿Si se realizaron prácticas, cómo las califica?		X		
7. Si se entregó material de apoyo, ¿cómo lo considera?				

La actividad respondió a sus necesidades?

Si X No \_\_ Por qué? vi la necesidad de mejorar el empaque y de buscar asesoría para un embalaje

II. ¿Qué actividad de capacitación necesita usted y sobre qué tema? \_\_\_\_\_

Observaciones \_\_\_\_\_

Maria P. Botero  
NOMBRE Y FIRMA (para quien quiera firmarlo)

FECHA Octubre 2/2003

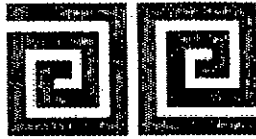

Ministerio de Comercio, Industria y Turismo  
artesanías de Colombia S.A.

Ficha de Evaluación de  
Instructores y Asesores



Región Bogotá Departamento Cundinamarca Municipio Cundinamarca  
Instructor o Asesor Ximena Arango Comunidad o grupo Taller Artesanías Colombianas  
Recrear

Modalidad de Capacitación:

Curso  Curso-Taller  Asesoría  Asistencia Técnica  Seminario  Gira Educativa  Otro  Cuál \_\_\_\_\_

Tema Empaques y embalajes

Duración: Horas presenciales 9 Horas no presenciales \_\_\_\_\_

I. Evalúe los siguientes aspectos del instructor o asesor y del tema tratado, de acuerdo con su apreciación personal y los siguientes indicadores (marque con una X):

E=Excelente B=Bueno R=Regular D=Deficiente

	E	B	R	D
1. ¿Cómo considera el método de enseñanza utilizada?		X		
2. ¿Cómo vio la participación y motivación del grupo?		X		
3. ¿Qué conocimiento tenía del tema el instructor o asesor?		X		
4. ¿Entendió usted las explicaciones dadas por el instructor o asesor?		X		
5. ¿El instructor o maestro fue puntual para comenzar las actividades?		X		
6. ¿Si se realizaron prácticas, cómo las califica?		X		
7. Si se entregó material de apoyo, ¿cómo lo considera?				

La actividad respondió a sus necesidades?

Si  No  Por qué? se necesita más horas para la parte práctica.

II. ¿Qué actividad de capacitación necesita usted y sobre qué tema? Diseño y tintos naturales.

Observaciones Los empaques de muestra preferiblemente que sean de productos netamente artesanales, de nuestro país u otros países.

FECHA oct 2 / 2007

Quinta C. Floreán  
[Firma]  
NOMBRE Y FIRMA (para quien quiera firmarlo)





Ministerio de Comercio, Industria y Turismo  
artesanías de Colombia s.a.

### Ficha de Evaluación de Instructores y Asesores



Región \_\_\_\_\_ Departamento \_\_\_\_\_ Municipio \_\_\_\_\_

Instructor o Asesor Ana Ximena Arango Comunidad o grupo Walkiria Telar

#### Modalidad de Capacitación:

Curso \_ Curso-Taller  Asesoría \_ Asistencia Técnica \_ Seminario \_ Gira Educativa \_ Otro \_ Cuál \_\_\_\_\_

Tema Empaques y embalajes

Duración: Horas presenciales \_\_\_\_\_ Horas no presenciales 9 horas

I. Evalúe los siguientes aspectos del instructor o asesor y del tema tratado, de acuerdo con su apreciación personal y los siguientes indicadores (marque con una X):

E=Excelente B=Bueno R=Regular D=Deficiente

	E	B	R	D
1. ¿Cómo considera el método de enseñanza utilizada?	X			
2. ¿Cómo vio la participación y motivación del grupo?	X			
3. ¿Qué conocimiento tenía del tema el instructor o asesor?	X			
4. ¿Entendió usted las explicaciones dadas por el instructor o asesor?	X			
5. ¿El instructor o maestro fue puntual para comenzar las actividades?	X			
6. ¿Si se realizaron prácticas, cómo las califica?	X			
7. Si se entregó material de apoyo, ¿cómo lo considera?	X			

La actividad respondió a sus necesidades?

Si  No \_\_\_\_\_ Por qué? Se definió realmente que empaque fue mejor para cada producto

II. ¿Qué actividad de capacitación necesita usted y sobre qué tema? Marketing

Observaciones \_\_\_\_\_  
\_\_\_\_\_  
\_\_\_\_\_

FECHA Octubre 2/03

Lionora Walkiria  
NOMBRE Y FIRMA (para quien quiera firmarlo)

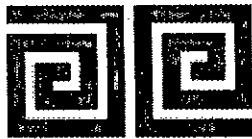

Ministerio de Comercio, Industria y Turismo  
artesanías de Colombia s.a.

### Ficha de Evaluación de Instructores y Asesores



Región \_\_\_\_\_ Departamento Cundinamarca Municipio \_\_\_\_\_

Instructor o Asesor \_\_\_\_\_ Comunidad o grupo Kissy Art.

**Modalidad de Capacitación:**

Curso \_\_ Curso-Taller  Asesoría \_\_ Asistencia Técnica \_\_ Seminario \_\_ Gira Educativa \_\_ Otro \_\_ Cuál \_\_\_\_\_

Tema Empaques y embalajes

Duración: Horas presenciales 8 Horas no presenciales \_\_\_\_

I. Evalúe los siguientes aspectos del instructor o asesor y del tema tratado, de acuerdo con su apreciación personal y los siguientes indicadores (marque con una X):

E=Excelente B=Bueno R=Regular D=Deficiente

	E	B	R	D
1. ¿Cómo considera el método de enseñanza utilizada?	X			
2. ¿Cómo vio la participación y motivación del grupo?		X		
3. ¿Qué conocimiento tenía del tema el instructor o asesor?		X		
4. ¿Entendió usted las explicaciones dadas por el instructor o asesor?	X			
5. ¿El instructor o maestro fue puntual para comenzar las actividades?		X		
6. ¿Si se realizaron prácticas, cómo las califica?	X			
7. Si se entregó material de apoyo, ¿cómo lo considera?	X			

La actividad respondió a sus necesidades?

Si  No \_\_ Por qué? vi la importancia de la presentación de mi producto

II. ¿Qué actividad de capacitación necesita usted y sobre qué tema? \_\_\_\_\_

Observaciones \_\_\_\_\_  
\_\_\_\_\_  
\_\_\_\_\_

FECHA \_\_\_\_\_

NOMBRE Y FIRMA (para quien quiera firmarlo)



Ficha de Evaluación de  
Instructores y Asesores



Región \_\_\_\_\_ Departamento Cund Municipio Bogotá  
Instructor o Asesor Ximena Araujo Comunidad o grupo Wayuu

Modalidad de Capacitación:

Curso \_ Curso-Taller  Asesoría \_ Asistencia Técnica \_ Seminario \_ Gira Educativa \_ Otro \_ Cuál \_\_\_\_\_.

Tema Empaques y emballajes

Duración: Horas presenciales 8 Horas no presenciales \_\_\_\_\_.

I. Evalúe los siguientes aspectos del instructor o asesor y del tema tratado, de acuerdo con su apreciación personal y los siguientes indicadores (marque con una X):

E=Excelente B=Bueno R=Regular D=Deficiente

	E	B	R	D
1. ¿Cómo considera el método de enseñanza utilizada?	X			
2. ¿Cómo vio la participación y motivación del grupo?	X			
3. ¿Qué conocimiento tenía del tema el instructor o asesor?	X			
4. ¿Entendió usted las explicaciones dadas por el instructor o asesor?	X			
5. ¿El instructor o maestro fue puntual para comenzar las actividades?	X			
6. ¿Si se realizaron prácticas, cómo las califica?	X			
7. Si se entregó material de apoyo, ¿cómo lo considera?				

La actividad respondió a sus necesidades?

Si  No \_\_\_\_\_ Por qué? Se explicó lo que planteaba el curso.

II. ¿Qué actividad de capacitación necesita usted y sobre qué tema? Exportación

Observaciones \_\_\_\_\_  
\_\_\_\_\_  
\_\_\_\_\_

FECHA Octubre 3 del 2003

Elizabeth Márquez Rey  
NOMBRE Y FIRMA (para quien quiera firmarlo)



Ficha de Evaluación de Instructores y Asesores



Región \_\_\_\_\_ Departamento Amanca Municipio Bogotá  
 Instructor o Asesor Jimena Cango Comunidad o grupo Empaques-Embalajes  
Escala 148.

Modalidad de Capacitación:

Curso \_\_ Curso-Taller  Asesoría \_\_ Asistencia Técnica \_\_ Seminario \_\_ Gira Educativa \_\_ Otro \_\_ Cuál \_\_\_\_\_

Tema Empaques - Embalajes

Duración: Horas presenciales 8 Horas no presenciales \_\_\_\_\_

I. Evalúe los siguientes aspectos del instructor o asesor y del tema tratado, de acuerdo con su apreciación personal y los siguientes indicadores (marque con una X):

E=Excelente B=Bueno R=Regular D=Deficiente

	E	B	R	D
1. ¿Cómo considera el método de enseñanza utilizada?	<input checked="" type="checkbox"/>			
2. ¿Cómo vio la participación y motivación del grupo?	<input checked="" type="checkbox"/>			
3. ¿Qué conocimiento tenía del tema el instructor o asesor?	<input checked="" type="checkbox"/>			
4. ¿Entendió usted las explicaciones dadas por el instructor o asesor?	<input checked="" type="checkbox"/>			
5. ¿El instructor o maestro fue puntual para comenzar las actividades?	<input checked="" type="checkbox"/>			
6. ¿Si se realizaron prácticas, cómo las califica?	<input checked="" type="checkbox"/>			
7. Si se entregó material de apoyo, ¿cómo lo considera?				

La actividad respondió a sus necesidades?

Si  No \_\_ Por qué? ayuda para unos empaques durante las  
y materias.

II. ¿Qué actividad de capacitación necesita usted y sobre qué tema? \_\_\_\_\_

Observaciones Faltataciones

FECHA Oct 3-2003.

Carla Medina B.  
 NOMBRE Y FIRMA (para quien quiera firmarlo)



Ficha de Evaluación de  
Instructores y Asesores



Región \_\_\_\_\_ Departamento Cundinamarca Municipio Bogotá  
Instructor o Asesor Ximena Arango Comunidad o grupo Taller Arteiza

Modalidad de Capacitación:

Curso \_\_ Curso-Taller  Asesoría \_\_ Asistencia Técnica \_\_ Seminario \_\_ Gira Educativa \_\_ Otro \_\_ Cuál \_\_\_\_\_

Tema Empaque y Embalajes

Duración: Horas presenciales 8 Horas no presenciales \_\_\_\_\_

I. Evalúe los siguientes aspectos del instructor o asesor y del tema tratado, de acuerdo con su apreciación personal y los siguientes indicadores (marque con una X):

=Excelente B=Bueno R=Regular D=Deficiente

	E	B	R	D
1. ¿Cómo considera el método de enseñanza utilizada?	<input checked="" type="checkbox"/>			
2. ¿Cómo vio la participación y motivación del grupo?	<input checked="" type="checkbox"/>			
3. ¿Qué conocimiento tenía del tema el instructor o asesor?	<input checked="" type="checkbox"/>			
4. ¿Entendió usted las explicaciones dadas por el instructor o asesor?	<input checked="" type="checkbox"/>			
5. ¿El instructor o maestro fue puntual para comenzar las actividades?	<input checked="" type="checkbox"/>			
6. ¿Si se realizaron prácticas, cómo las califica?	<input checked="" type="checkbox"/>			
7. Si se entregó material de apoyo, ¿cómo lo considera?	<input checked="" type="checkbox"/>			

La actividad respondió a sus necesidades?

Si  No \_\_ Por qué? Se adquiere conocimientos ignoradas en empaque y corregir las imperfecciones para mayoría en ventas

II. ¿Qué actividad de capacitación necesita usted y sobre qué tema? Taller Sobre manejo con extranjeros

Observaciones Todo excelente.

FECHA Oct 3/2003

Patricia Franco.  
NOMBRE Y FIRMA (para quien quiera firmarlo)



Ficha de Evaluación de Instructores y Asesores



Región \_\_\_\_\_ Departamento \_\_\_\_\_ Municipio \_\_\_\_\_

Instructor o Asesor Ana Ximena Arango Comunidad o grupo EMPAQUES Y EMBALAJES

Modalidad de Capacitación:

Curso \_\_ Curso-Taller  Asesoría \_\_ Asistencia Técnica \_\_ Seminario \_\_ Gira Educativa \_\_ Otro \_\_ Cuál \_\_\_\_\_

Tema EMPAQUES

Duración: Horas presenciales 9 Horas no presenciales \_\_\_\_\_

I. Evalúe los siguientes aspectos del instructor o asesor y del tema tratado, de acuerdo con su apreciación personal y los siguientes indicadores (marque con una X):

E=Excelente B=Bueno R=Regular D=Deficiente

	E	B	R	D
1. ¿Cómo considera el método de enseñanza utilizada?	X			
2. ¿Cómo vio la participación y motivación del grupo?	X			
3. ¿Qué conocimiento tenía del tema el instructor o asesor?	X			
4. ¿Entendió usted las explicaciones dadas por el instructor o asesor?	X			
5. ¿El instructor o maestro fue puntual para comenzar las actividades?	X			
6. ¿Si se realizaron prácticas, cómo las califica?	X			
7. Si se entregó material de apoyo, ¿cómo lo considera?	X			

La actividad respondió a sus necesidades?

Si  No \_\_ Por qué? Es un taller bien preparado, fundamentado, teórico-práctico. Se atiende y se aplica. la retroalimentación me gusto me sirve todo lo aprendido, porque quiero perfeccionar mis objetos.

II. ¿Qué actividad de capacitación necesita usted y sobre qué tema?

Organización de Empresa es decir, Admon. y manejo asuntos legales, financieros y

Observaciones \_\_\_\_\_  
 \_\_\_\_\_  
 \_\_\_\_\_

FECHA \_\_\_\_\_

NOMBRE Y FIRMA (para quien quiera firmarlo)

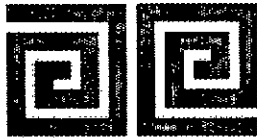

Ministerio de Comercio, Industria y Turismo  
artesanías de Colombia S.A.

Ficha de Evaluación de  
Instructores y Asesores



Región Vrda. El Rodeo Departamento Cundinamarca Municipio La Calera  
Instructor o Asesor Ximena Arango Comunidad o grupo Organica

Modalidad de Capacitación:

Curso  Curso-Taller  Asesoría  Asistencia Técnica  Seminario  Gira Educativa  Otro  Cuál \_\_\_\_\_

Tema Empaques y embalajes

Duración: Horas presenciales 8 Horas no presenciales \_\_\_\_\_

I. Evalúe los siguientes aspectos del instructor o asesor y del tema tratado, de acuerdo con su apreciación personal y los siguientes indicadores (marque con una X):

E=Excelente B=Bueno R=Regular D=Deficiente

	E	B	R	D
1. ¿Cómo considera el método de enseñanza utilizada?	X			
2. ¿Cómo vio la participación y motivación del grupo?		X		
3. ¿Qué conocimiento tenía del tema el instructor o asesor?		X		
4. ¿Entendió usted las explicaciones dadas por el instructor o asesor?	X			
5. ¿El instructor o maestro fue puntual para comenzar las actividades?	X			
6. ¿Si se realizaron prácticas, cómo las califica?	X			
7. Si se entregó material de apoyo, ¿cómo lo considera?	X			

La actividad respondió a sus necesidades?

Si  No  Por qué? porq' se aprendió y ayuda en caso de emergencia o necesidad.

II. ¿Qué actividad de capacitación necesita usted y sobre qué tema? Ninguna.

Observaciones Ninguna.

Natalia Olarte  
Natalia Olarte f.  
NOMBRE Y FIRMA (para quien quiera firmarlo)

FECHA 3 Oct /03



Ministerio de Comercio, Industria y Turismo  
artesanías de Colombia s.a.

### Ficha de Evaluación de Instructores y Asesores



Región \_\_\_\_\_ Departamento Cundinamarca Municipio Bogotá  
Instructor o Asesor Ximena Arango Comunidad o grupo \_\_\_\_\_

#### Modalidad de Capacitación:

Curso \_\_ Curso-Taller  Asesoría \_\_ Asistencia Técnica \_\_ Seminario \_\_ Gira Educativa \_\_ Otro \_\_ Cuál \_\_\_\_\_

Tema Empaques y embalajes

Duración: Horas presenciales  Horas no presenciales \_\_\_\_\_

I. Evalúe los siguientes aspectos del instructor o asesor y del tema tratado, de acuerdo con su apreciación personal y los siguientes indicadores (marque con una X):

E=Excelente B=Bueno R=Regular D=Deficiente

	E	B	R	D
1. ¿Cómo considera el método de enseñanza utilizada?		X		
2. ¿Cómo vio la participación y motivación del grupo?		X		
3. ¿Qué conocimiento tenía del tema el instructor o asesor?		X		
4. ¿Entendió usted las explicaciones dadas por el instructor o asesor?		X		
5. ¿El instructor o maestro fue puntual para comenzar las actividades?	X			
6. ¿Si se realizaron prácticas, cómo las califica?		X		
7. Si se entregó material de apoyo, ¿cómo lo considera?		X		

La actividad respondió a sus necesidades?

Si  No \_\_ Por qué? Aclarar dudas y puntualizar en algunas explicaciones técnicas

II. ¿Qué actividad de capacitación necesita usted y sobre qué tema? Diversión de ejercicios en el taller

Observaciones \_\_\_\_\_  
\_\_\_\_\_  
\_\_\_\_\_

Paola Torres L.  
NOMBRE Y FIRMA (para quien quiera firmarlo)

FECHA 03-10-03





Ficha de Evaluación de  
Instructores y Asesores



Región \_\_\_\_\_ Departamento Cundinamarca Municipio Brigida  
Instructor o Asesor Ximena Arango Comunidad o grupo Artiza

Modalidad de Capacitación:

Curso \_\_ Curso-Taller  Asesoría \_\_ Asistencia Técnica \_\_ Seminario \_\_ Gira Educativa \_\_ Otro \_\_ Cuál \_\_\_\_\_

Tema Empaques y embalajes

Duración: Horas presenciales 8 Horas no presenciales \_\_\_\_\_

I. Evalúe los siguientes aspectos del instructor o asesor y del tema tratado, de acuerdo con su apreciación personal y los siguientes indicadores (marque con una X):

E=Excelente B=Bueno R=Regular D=Deficiente

	E	B	R	D
1. ¿Cómo considera el método de enseñanza utilizada?	X			
2. ¿Cómo vio la participación y motivación del grupo?		X		
3. ¿Qué conocimiento tenía del tema el instructor o asesor?	X			
4. ¿Entendió usted las explicaciones dadas por el instructor o asesor?	Si			
5. ¿El instructor o maestro fue puntual para comenzar las actividades?	Si			
6. ¿Si se realizaron prácticas, cómo las califica?		X		
7. Si se entregó material de apoyo, ¿cómo lo considera?	No			

La actividad respondió a sus necesidades?

Si  No \_\_ Por qué? Habían muchos interrogantes con respecto al tema y con el taller se despejaron en gran parte.

II. ¿Qué actividad de capacitación necesita usted y sobre qué tema? de todos los parametros para poder exportar.

Observaciones \_\_\_\_\_  
\_\_\_\_\_  
\_\_\_\_\_

FECHA 3/ octubre/103.

Ximena Arango  
NOMBRE Y FIRMA (para quien quiera firmarlo)



Ficha de Evaluación de Instructores y Asesores



Región \_\_\_\_\_ Departamento COND. Municipio BOSOTA  
 Instructor o Asesor JIMENA ARAUJO Comunidad o grupo AESCALA 148

Modalidad de Capacitación:

Curso  Curso-Taller  Asesoría  Asistencia Técnica  Seminario  Gira Educativa  Otro  Cuál \_\_\_\_\_

Tema EMPAQUES Y EMBALAJES

Duración: Horas presenciales 8 Horas no presenciales x

I. Evalúe los siguientes aspectos del instructor o asesor y del tema tratado, de acuerdo con su apreciación personal y los siguientes indicadores (marque con una X):

E=Excelente B=Bueno R=Regular D=Deficiente

	E	B	R	D
1. ¿Cómo considera el método de enseñanza utilizada?	X			
2. ¿Cómo vio la participación y motivación del grupo?		X		
3. ¿Qué conocimiento tenía del tema el instructor o asesor?	X			
4. ¿Entendió usted las explicaciones dadas por el instructor o asesor?	X			
5. ¿El instructor o maestro fue puntual para comenzar las actividades?	X			
6. ¿Si se realizaron prácticas, cómo las califica?		X		
7. Si se entregó material de apoyo, ¿cómo lo considera?				

La actividad respondió a sus necesidades?

Si  No  Por qué? DESARROLLE Y EMPAQUE MEJOR QUE EL QUE TENIA PENSADO

II. ¿Qué actividad de capacitación necesita usted y sobre qué tema? \_\_\_\_\_

Observaciones GRACIAS

FECHA OCT-3/03

ROBERTO GONZALEZ  
 NOMBRE Y FIRMA (para quien quiera firmarlo)

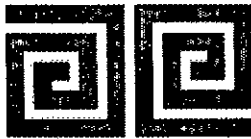

Ministerio de Comercio, Industria y Turismo  
artesanías de Colombia s.a.

Ficha de Evaluación de  
Instructores y Asesores



Región \_\_\_\_\_ Departamento Cundinamarca Municipio Cachipay  
Instructor o Asesor Jimena Arango Comunidad o grupo Ecoartes

Modalidad de Capacitación:

Curso \_\_ Curso-Taller  Asesoría \_\_ Asistencia Técnica \_\_ Seminario \_\_ Gira Educativa \_\_ Otro \_\_ Cuál \_\_\_\_\_

Tema Empaques y Embalajes

Duración: Horas presenciales 8 Horas no presenciales \_\_\_\_\_

I. Evalúe los siguientes aspectos del instructor o asesor y del tema tratado, de acuerdo con su apreciación personal y los siguientes indicadores (marque con una X):

=Excelente B=Bueno R=Regular D=Deficiente

	E	B	R	D
1. ¿Cómo considera el método de enseñanza utilizada?	X			
2. ¿Cómo vio la participación y motivación del grupo?		X		
3. ¿Qué conocimiento tenía del tema el instructor o asesor?		X		
4. ¿Entendió usted las explicaciones dadas por el instructor o asesor?	X			
5. ¿El instructor o maestro fue puntual para comenzar las actividades?	X			
6. ¿Si se realizaron prácticas, cómo las califica?	X			
7. Si se entregó material de apoyo, ¿cómo lo considera?				

La actividad respondió a sus necesidades?

Si  No \_\_\_\_\_ Por qué? Colabora a el nuevo diseño que se necesitaba para el producto.

II. ¿Qué actividad de capacitación necesita usted y sobre qué tema? Taller sobre manejo de maquinaria

Observaciones \_\_\_\_\_  
\_\_\_\_\_  
\_\_\_\_\_

FECHA 3/10/03

NOMBRE Y FIRMA (para quien quiera firmarlo)

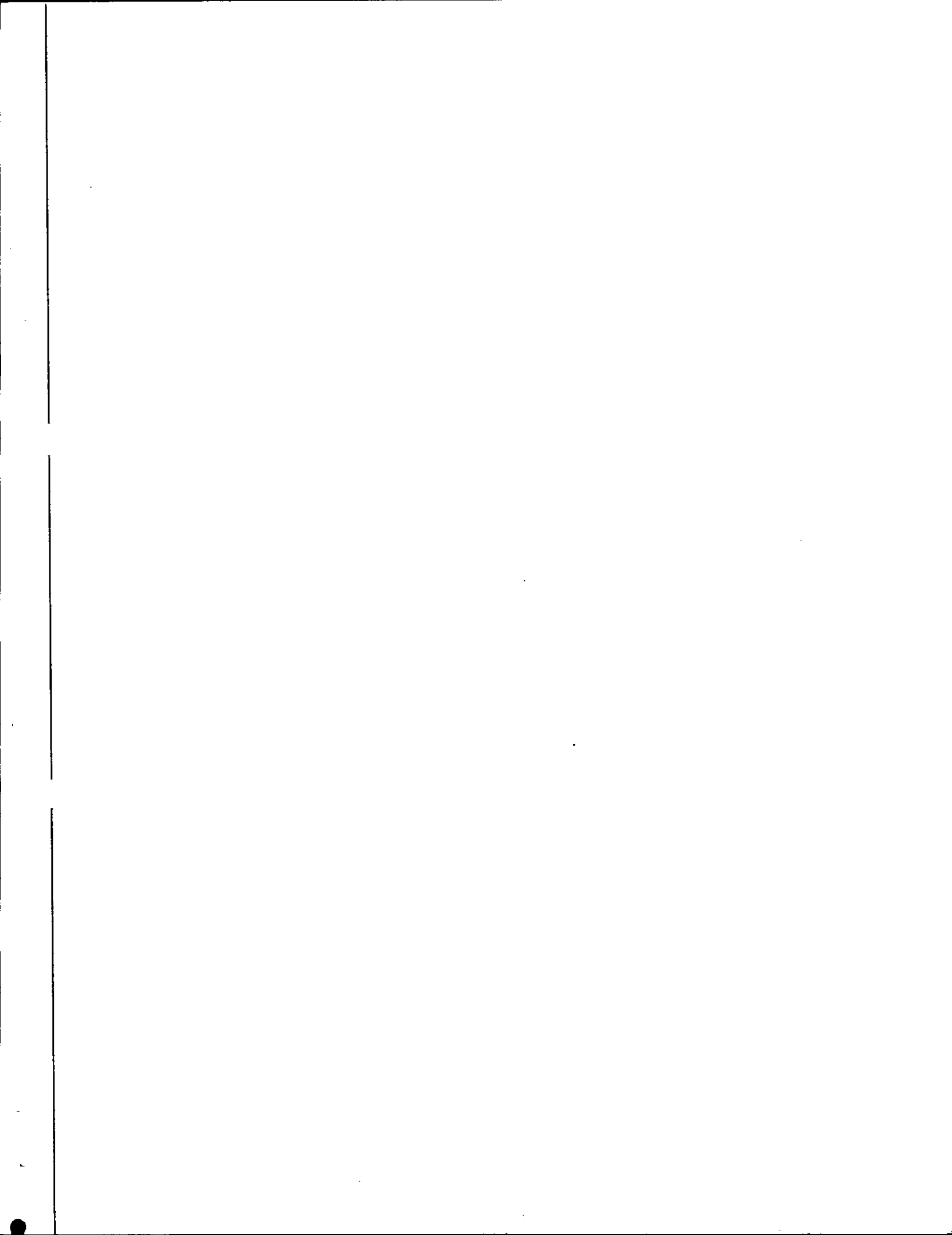

## **CONCLUSIONES Y OBSERVACIONES**

- En general los artesanos participantes en el taller no tenían la parte de empaque resuelta, algunos de ellos han usado para la feria bolsas plásticas, otros bolsas en papel kraft y algunos habían comenzado ya a desarrollar otro tipo de empaque sin resultados para ellos satisfactorio. Con el taller se logro la sensibilización de la importancia del empaque tanto para la feria como para la futura comercialización de sus productos, comprendiendo que el desarrollo del empaque debe formar parte del desarrollo mismo del producto.
- Con este tipo de talleres se logra proporcionar al artesano las herramientas necesarias para que él mismo desarrolle sus propios diseños y pueda en el futuro generar empaques adecuados para cada producto, conociendo cuales deben ser los requerimientos que debe tener en cuenta para el proceso de diseño.
- Como resultado en cuanto a la parte práctica, vale la pena resaltar que se cumplió con el objetivo inicial de salirse del paradigma en cuanto a forma que se tiene para los empaques de "caja" y "bolsa".
- Para futuros talleres debe programarse media jornada adicional ya que por comentarios de los participantes les hubiera interesado tener más tiempo para la parte práctica, así como asesorías puntuales posteriores.
- Puede concluirse que el tema de diseño de empaques y embalajes esta bien incipiente en el sector, era poca la información que tenían los artesanos participantes sobre el tema y aunque la inquietud estaba, no tenían las herramientas para comenzar a generar diseños.
- Por lo expuesto anteriormente, entidades como Artesanías de Colombia deben continuar apoyando a los artesanos con este tipo de talleres y así lograr que sus productos sean más competitivos en este mercado actual tan ágil y cambiante.

