

D1-2003.30

✓  
PROYECTO  
EL RETIRO, ANTIOQUIA

: PORTAFOLIO DE EMPRESAS

*Ar.* **Diseñador Industrial:**  
**Mario Alfonso Ceballos Recio**

OCTUBRE DE 2003

# El Retiro ANTI BOQUÍA

## ✓ Asesoría en Diseño de Producto

✓ Diseñador Industrial  
Mario Alfonso Ceballos Recio

Carpintería los Tablones





<b>Taller: Carpintería Los Tablones</b>
Cra. 20 No. 24-87 Tel: 5670083
<b>Representante: Juan Darío Carmona Mejía - Héctor Bedoya</b>
<b>Tipo de Mueble: Línea Moderna y Semi-Clásico</b>
<b>No. De Empleados: 10 (10) Hombres</b>
<b>Tipo de Empresa: Pequeña</b>

**Líneas de Producto:**

Clasificados por estilos, son copia de revistas o catálogos, combina maderas con chapillas y chonta.

**Precios promedio:**

Volumen de producción e ventas de 8 a 12 millones mensuales, pueden elaborar 30 artículos por mes

**Acabados:**

Tintes industriales (tintes a base de agua de la empresa Expoquímica, en tonos caoba), acabados con brea para el Rústico ya gusto del cliente lacas brillantes o mates.

**Tipos de Madera:**

Madera de Ciprés que es de la zona, se utiliza para el mueble rústico. Madera de Cedro proviene del Chocó, Caquetá, Córdoba, Puerto Berrio etc, viene haciendo puente en Medellín y lo dejan directamente en el taller. Utilización de chapillas de Comino Crespo, Roble, Cedro, Radicas etc. Otras maderas a solicitud del cliente como nogal, roble, y Piñón de Oreja que proviene del Chocó

**Oficios complementarios:**

Tapicería en el taller, y aplicaciones de calado.

**Mercadeo:**

Clientes de el Poblado, Rionegro, Bello y Envigado

**Fortalezas:**

Mezcla de productos – Versatilidad de líneas – Tendencia a especialización de línea moderna – Buen nivel de cumplimiento

**Debilidades:**

No hay estándares de procesos – No hay control del secado – Falta de tecnología los procesos son muy artesanales – Falta capacitación en las operaciones – No hay escuela -

**Devoluciones o reclamos:**

Dilatación de la madera

**Orientación de la asesoría en Diseño:**

Rediseño o diseño de Línea de comedor y Alcoba

**Sugerencias al Producto:**

**Sugerencias Técnicas:**

**Productos seleccionados:**

# El Retiro en Antioquia

## Asesoría en Diseño de Producto

Diseñador Industrial  
Mario Alfonso Ceballos Recio

Mueblería los Blandones





Ministerio de Desarrollo Económico  
artesanías de colombia s.a.



<b>Taller: Mueblería los Blandones</b>
Vereda Carrizales, sobre vía las Palmas
<b>Representante: Fabio de Jesús Blandón Rendón</b>
<b>Tipo de Mueble: No definido estilo.</b>
<b>Tipo de Empresa: Pequeña</b>

**Sugerencias al Producto:**

Desarrollar línea de productos.

**Sugerencias Técnicas:**

No usar puntillas, solo espiga.

**Productos Seleccionados:**

Ninguno.

# El Retiro en Antioquia

## Asesoría en Diseño de Producto

Diseñador Industrial  
Mario Alfonso Ceballos Recio

Muebles Chano



Ministerio de Comercio, Industria y Turismo  
artesanas de Colombia S.A.

<b>Taller: Muebles Chano</b>
Calle 22 A N° 22-36 Apto 123
<b>Representante: Luciano Antonio Salazar Murillo</b>
<b>Tipo de Mueble: No definido estilo.</b>
<b>Tipo de Empresa: Pequeña</b>

**Sugerencias al Producto:**

Puede hacer énfasis en piezas pequeñas armadas o tomeadas con superficies lisas para aprovechar las texturas que las raíces dan a la madera.

Desarrollar línea de productos.

**Sugerencias Técnicas:**

Trabaja con raíces de cedro, pero puede trabajar con las raíces de las otras maderas utilizadas en la región.

**Productos Seleccionados:**

Ninguno.

**Referentes Fotográficos:**

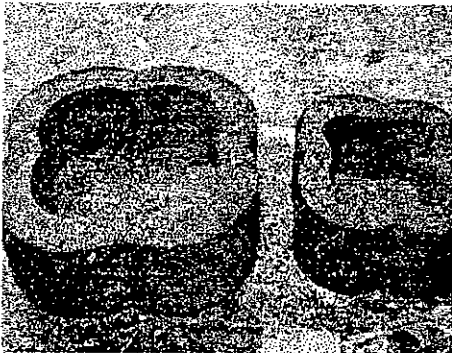
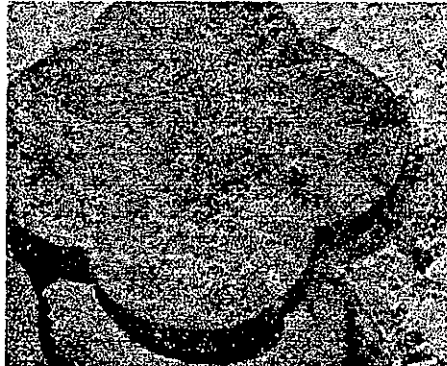

# El Retiro en Boquilla

## Asesoría en Diseño de Producto

Diseñador Industrial  
Mario Alfonso Ceballos Recio

Muebles El Cauce







<b>Taller: Muebles el Cauce</b>
<b>Villa Helena</b>
<b>Representante: Luis Carlos Bustamante</b>
<b>Tipo de Mueble: No definido estilo.</b>
<b>Tipo de Empresa: Pequeña</b>

**Sugerencias al Producto:**

Su fuerte es la carpintería de puertas y ventanas.

Desarrollar línea de productos.

**Sugerencias Técnicas:**

Es muy hábil en el pegue de maderas delgadas y de gran superficie.

**Productos Seleccionados:**

Ninguno.

# El Retiro en Antioquia

## Asesoría en Diseño de Producto

Diseñador Industrial  
Mario Alfonso Ceballos Recio

Muebles El Dorado





<b>Taller: Muebles el Dorado</b>
Calle 23 No. 20-40/36 Tel: 5410156
<b>Representante Carlos Zuluaga – Lina María Zuluaga</b>
<b>Tipo de Mueble: Línea Clásica</b>
<b>No. De Empleados: 5 (4) Hombres (1) Mujeres</b>
<b>Tipo de Muebles: Mediana.</b>

**Líneas de Producto:**

Líneas de productos establecidas con combinación de forja

**Precios promedio:**

Comedor (mesa rectangular y seis sillas) \$ 1'200.000

Pueden elaborar 8 juegos durante el mes solamente de comedor

Alcoba (Cama doble, dos nocheros espejo y cajonera) \$ 1'500.000

Pueden elaborar 8 ó 9 juegos por mes solamente de alcoba

**Acabados:**

Con tintes industriales o brea según el producto acabado lijado y pulido con lacas mates o semi mates

**Tipos de Madera:**

Madera de cedro viene de Medellín realizan un presecado natural de más de un año mantienen 200 rastras de cedro en secado natural, de nogal 20, de pino 30, de roble 15

**Oficios complementarios:**

Se subcontrata el trabajo de talla, tienen tornero y elaboran la forja

**Mercadeo:**

En el punto de venta y clientes referidos, han participado en ferias regionales

**Fortalezas:**

Garantía del producto – Honestidad en la calidad de madera

**Debilidades:**

Lentitud en el proceso de acabados (falta capacitación) – Debilidades en la Administración

– Falta planeación para, mejorar el cumplimiento

**Devoluciones o reclamos:**

Deficiencia en los ajustes de las chapillas, trabajo de forja y dilatación de la madera

**Orientación de la asesoría en Diseño:**

Orientación en el proceso de diseño y consolidación de línea de producto.

**Sugerencias al Producto:**

Desarrolle varios diseños de los apliques en forja para que el cliente tenga la posibilidad de elegir, los calados de las puertas y ventanas del pueblo, pueden servir como base para los nuevos diseños.

Desarrollar línea de productos.

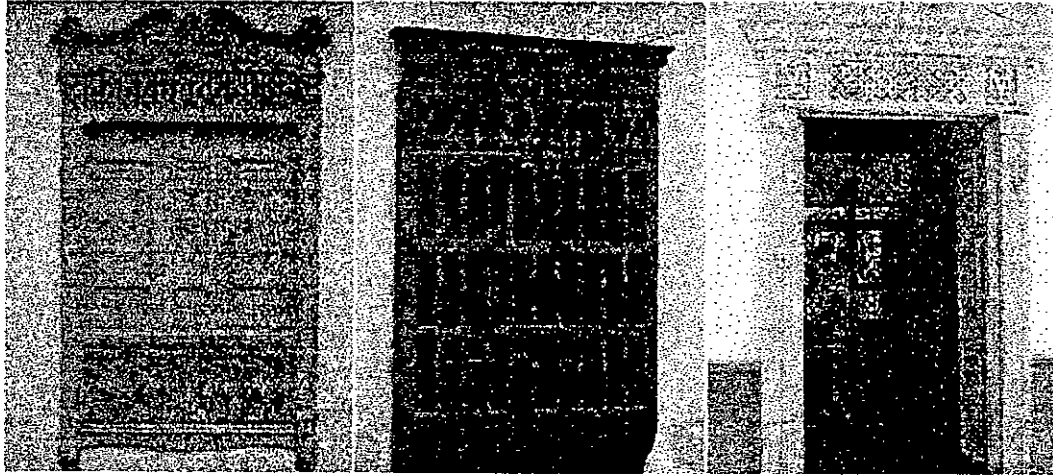

**Sugerencias Técnicas:**

Redondee los bordes de los muebles.

**Productos Seleccionados:**

Ninguno.

**Referentes Fotográficos:**



# El Retiro en Antioquia

## Asesoría en Diseño de Producto

Diseñador Industrial  
Mario Alfonso Ceballos Recio

Muebles El Estilo



BID



Libertad y Orden



Ministerio de Comercio, Industria y Turismo  
artesañas de Colombia S.A.



Ministerio de Desarrollo Económico  
artesanías de colombia s.a.



<b>Taller: Muebles el Estilo</b>
<b>Cra. 19 N° 22-37</b>
<b>Representante: Adolfo León Villa Morales</b>
<b>Tipo de Mueble: No definido estilo.</b>
<b>Tipo de Empresa: Pequeña</b>

**Sugerencias al Producto:**  
Desarrollar línea de productos.  
**Sugerencias Técnicas:**  
**Productos Seleccionados:**  
Ninguno.

Artesanías de Colombia S.A.  
Subgerencia de Desarrollo  
Centro de Diseño para la Artesanía y las Pymes

# El Retiro en Boquilla

## Asesoría en Diseño de Producto

Diseñador Industrial  
Mario Alfonso Ceballos Recio

Muebles El Paso



<b>Taller: Muebles el Paso</b>
Cra. 20 No. 23-41 Tel: 5410303
<b>Representante: Lucy Alexandra Ossa - Carlos Zuluaga</b>
<b>Tipo de Mueble: Línea Clásica y Rustica con acabado pulido</b>
<b>No. De Empleados: 15 (12) Hombres (3) Mujeres</b>
<b>Tipo de Empresa: Grande</b>

**Tipo de Empresa:**

Mediana.

**Líneas de Producto:**

Clasificados por estilos, combina en la mayoría madera con forja. Los diseños son tomados de revistas y catálogos adaptándolos a sus capacidades, siempre manejan catálogo de fotos y revistas para guiar al cliente en el proceso de diseño. Cada diseño tiene sus plantillas de guía y despiece para su producción.

**Precios promedio:**

Alcoba (Cama doble, dos nocheros y tocador) \$ 1'750.000

Capacidad promedio de producción 25 juegos de alcobas por mes; cada juego tiene 75 horas de trabajo y posee 1.875 horas disponibles, por persona 8 horas diarias

Sala (Un sofá, dos poltronas y mesa de centro) \$ 1'700.000

Comedor (Mesa y cuatro puestos) \$ 1'000.000

Funciona hace (6) seis años, a la fecha cuenta con (15) quince personas.

**Acabados:**

Lijado, Tinte Caoba con preparación de gasolina y brea, sellador dan tres tonalidades en el mismo color

**Tipos de Madera:**

Cedro (de Urabá, generalmente de tipo Rosado con buena beta), desde hace un año se hace presecado, deshilado y se mantiene un promedio de 120 rastras en presecado alrededor de dos ó tres meses, generalmente en espesores de 7cm, 6cm, y 5cm, y anchos de 15cm a 18cm ocasionalmente de 25cm.

**Oficios complementarios:**

La Forja: Se hace en el mismo taller, tiene la herramienta y desean una estandarización de formas. El tapizado: Lo realizan hay mismo con paños de la firma Hilat de Bogotá, tiene impermeabilidad y los colores son de temporada. Tomo: Tiene un buen tomo pero no tiene personal calificado para trabajarlo. Talla: Si la elaboran en el taller.

**Mercadeo:**

Punto único de exhibición, mantiene un número de clientes permanentes, participaron en una feria de mueble en Medellín hace cuatro años.

Costos: Buen manejo, división de procesos, planificación de tareas por especialidad.

**Fortalezas:**

Seriedad y cumplimiento, - Calidad del producto (Buen ajuste, ensamble y pintura) - Personal calificado -

**Debilidades:**

Secado de la madera (han tenido problemas con hongos, inmunizan contra plagas en el proceso de tinte antes y después) - El mercadeo no es suficiente se debe fortalecer - Falta de diseños propios.

**Devoluciones o reclamos:**

Se han presentado reclamos de algunos muebles particularmente desde Medellín por dilatación en la madera. (Es corta la distancia entre El Retiro y Medellín; los productos presentan un cambio de humedad relativa bruscamente, si la madera no ha sido bien



tratada reacciona al cambio de ambiente dilatándose). Los productos que se han enviado a la costa o Cali no han tenido inconvenientes.

**Orientación de la asesoría en Diseño:**

Rediseño de producto, con Juego de sala madera y forja, para formar una línea.

**Sugerencias al Producto:**

Evite saturar las tallas y apliques en los muebles, por ejemplo las tapas de las mesas que están caladas y perfiladas por en contorno, con un solo proceso basta.

Modificar ángulo de espaldar en sillas de 100° a 105°.

Tiene una buena línea de herrajes en cuero (no repujarlo) y comienzan a trabajar con telas de Curití.

Procurar que los muebles proporcionalmente tengan mas madera.

**Sugerencias Técnicas:**

Es uno de los talleres más organizados y tecnificados. Tienen buenos acabados.

**Productos seleccionados:**

Sala línea 27



Comedor Línea 27

**Referentes Fotográficos:**

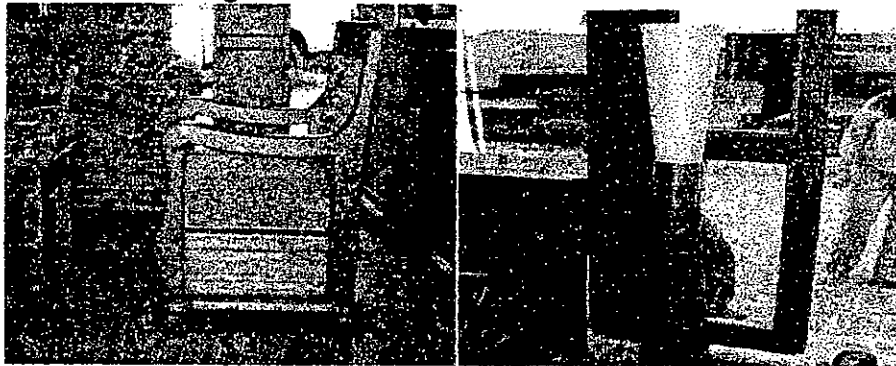

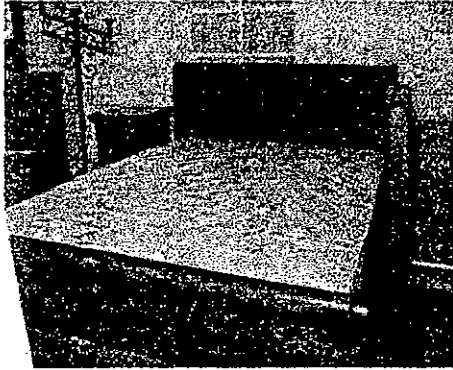

# El Retiro Antioquia

## Asesoría en Diseño de Producto

Diseñador Industrial  
Mario Alfonso Ceballos Recio

Muebles El Pino





<b>Taller: Muebles el Pino</b>
Cra. 21 No. 22-49 Tel: 5410064
<b>Representante: José María Botero - Rodrigo Botero</b>
<b>Tipo de Mueble: Línea Clásica</b>
<b>No. De Empleados: 8 (8) Hombres</b>
<b>Tipo de Empresa: Pequeña</b>

**Líneas de Producto:**

Fue la primera empresa creada en el retiro; inicialmente se dedicó a trabajar muebles exclusivos en pino, luego tuvo que abrir su línea de acuerdo a la demanda del mercado. En el momento los diseños son de acuerdo al cliente.

**Precios promedio:**

Alcoba (Cama doble, dos nocheros, cajonera y espejo) \$ 1'400.000

Al mes se pueden producir 16 a 20 juegos

Butacas a \$ 20.000

**Acabados:**

Con tintillas industriales y lacas mates catalizadas

**Tipos de Madera:**

Se trabaja con Cedro (se seca al ambiente por 1 mes), el pino ciprés (se consigue seco),

Teca y Roble de acuerdo a los clientes se seca en promedio al ambiente por un mes.

Para partes compactas de los muebles se trabaja con materiales aglomerados y triplex

**Oficios complementarios:**

Ebanistería y calado

**Mercadeo:**

En el punto de venta, clientes referidos y participación ocasional en feria especializadas

**Fortalezas:**

Buen ensamble – Manejo de pino seco – Buenos acabados y manejo estructural del mueble

**Debilidades:**

No hay horno de secado – Hay que realizar lo que el cliente solicite – No hay línea de producto -

**Devoluciones o reclamos:**

Por dilatación de la madera

**Orientación de la asesoría en Diseño:**

Definir líneas de producto especialmente con muebles como closet, reforzar los diseños de alcobas

**Sugerencias al Producto:**

Desarrolle líneas de productos.

**Sugerencias Técnicas:**

Usar maderas secas.

**Productos Seleccionados:**

Ninguno.

# El Retiro en Bogotá

## Asesoría en Diseño de Producto

Diseñador Industrial  
Mario Alfonso Ceballos Recio

Muebles Fers



<b>Taller: Muebles Fers</b>
Cra. 22 No. 23-30 Tel: 5410016
<b>Representante: Fernando de Jesús Ramírez</b>
<b>Tipo de Mueble: Línea Clásica</b>
<b>No. De Empleados: 3 (3) Hombres</b>
<b>Tipo de Empresa: Pequeña</b>

**Líneas de Producto:**

No hay línea de producto, ni especialidad a solicitud del cliente se elaboran los productos, Se trabaja en closet y alcobas, con ayuda de revistas y catálogos

**Precios promedio:**

Metro cuadrado de closet a \$ 190.000 sin puerta y a \$ 200.000 con puerta

Alcoba (Cama doble, dos nocheros, cajonera y espejo) \$ 1'500.000

Se pueden realizar a al semana 10 puertas

**Acabados:**

Según el producto, por lo general con tintillas o al natural y laca catalizada

**Tipos de Madera:**

Según gusto del cliente se trabaja en maderas como cedro, se compra a otra empresa de muebles la madera viene casi seca se deshila, también se trabaja con aglomerados como MDF

**Oficios complementarios:**

Incrustación, Talla

**Mercadeo:**

No hay punto de venta, solo por referidos, difícil el trabajo

**Fortalezas:**

Se cuenta con buena maquinaria – Cumplimiento - (se ha empezado a hablar con otras tres empresas similares para potencializar la posibilidad de trabajo)

**Debilidades:**

No hay línea de producto, existe mucha competencia – No tiene punto de exhibición, el taller no esta ubicado en una vía principal – falta de recurso económicos – se vive al día – hay que mejora en los ensamble supe utilizan masilla para cubrir las imperfecciones – Escasa herramienta

**Devoluciones o reclamos:**

No ha tenido devoluciones ni reclamos

**Orientación de la asesoría en Diseño:**

Especializarse en línea de producto, abrir mercado, en líneas de closet y bibliotecas

**Sugerencias al Producto:**

Desarrollar línea de productos.

**Sugerencias Técnicas:**

Debe mejorar acabados.

**Productos Seleccionados:**

Ninguno.

# El Retiro en el Botiquín

## Asesoría en Diseño de Producto

Diseñador Industrial  
Mario Alfonso Ceballos Recio

Muebles Herpo

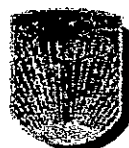

BID



Libertad y Orden



Ministerio de Comercio, Industria y Turismo  
artesanías de Colombia s.a.



Ministerio de Desarrollo Económico  
artesanías de Colombia s.a.



<b>Taller: Muebles Herpo</b>
Cra.21 N° 21-43
<b>Representante: José Heriberto Patiño</b>
<b>Tipo de Mueble: No definido estilo.</b>
<b>Tipo de Empresa: Mediana</b>

**Sugerencias al Producto:**

Desarrollar línea de productos.

**Sugerencias Técnicas:**

**Productos Seleccionados:**

Ninguno.



# El Retiro en Boquilla

## Asesoría en Diseño de Producto

Diseñador Industrial  
Mario Alfonso Ceballos Recio

Muebles Jaigú





Taller: Muebles Jaigú
Cra. 20 No. 22-63 Tel: 5411881
Representante: María Patricia Restrepo- Jaime Gutiérrez
Tipo de Mueble: Línea Tradicional Rústica
No. De Empleados: 10 (8) Hombres (2) Mujeres
Tipo de Empresa: Mediana

#### Líneas de Producto:

Tienen líneas de producto establecidas especialmente Rústicas con diversos acabados, manejan catálogo y revistas, como también diseños exclusivos de clientes.

#### Precios promedio: Juegos de madera con forja

Alcoba (Cama doble, dos nocheros, baúl y espejo de pie)	\$ 1'350.000
Sala (Sofá tres puestos, dos sillas y dos mesas, con tapizado)	\$ 1'200.000
Comedor (Mesa de 1.3m con vidrio cuatro taburetes)	\$ 850.000

Se pueden realizar 15 juegos al mes

#### Acabados:

Los acabados son con brea y tintes industriales según el cliente lo solicite, trabajan los tres acabados para el rústico, semi-rústico y pulido.

#### Tipos de Madera:

Un 90% es utilizado el Pino Ciprés es traído de la región y un 10% se trabajo con Cedro es traído de Medellín, también se utiliza triples y aglomerados como el MDF, también ocasionalmente se utiliza la chonta o macana. Se hace un proceso de secado al ambiente en trozas

#### Oficios complementarios:

Trabajo de forja, calado y talla

#### Mercadeo:

Se realiza en el punto de venta, tienen clientes referidos, han participado en ferias regionales

#### Fortalezas:

Buen acabado Rústico con gratas - Renovación en los diseños, cambios constantes - Puntualidad y cumplimiento - Buen precio en comparación a los demás talleres del municipio.

#### Debilidades:

Manejo de Garantías por dilatación de madera (se ofrece cinco años de garantía) - Todavía no han implementado una política de costos -

#### Devoluciones o reclamos:

Por dilatación de madera

#### Orientación de la asesoría en Diseño:

Rediseño de juego de alcoba rústica combinada con calado o forja (foto en Blanco y negro).

#### Sugerencias al Producto:

Debe trabajar en el manejo de proporciones, algunas sillas se perciben muy altas.

Debe ser más coherente formalmente la mesa de comedor con las sillas.

Manejan dos líneas de interés.

La rústica rayada

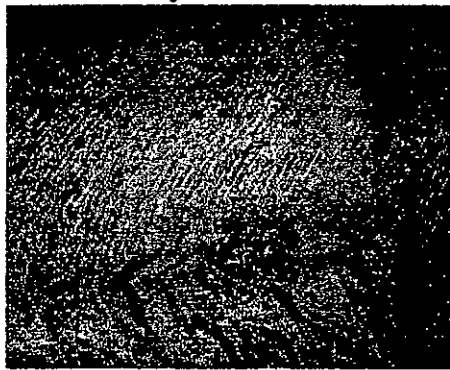

La de troncos.



Modificar el ángulo del espaldar en sillas de comedor de 100° a 105°

**Sugerencias Técnicas:**

No usar tornillos y puntillas.

Buscar telas de algodón, preferiblemente tejidas en telar manual.

**Productos Seleccionados:**

Sala rústica rayada.



Cama Troncos.  
Comedor rústico.



**Referentes Fotográficos:**

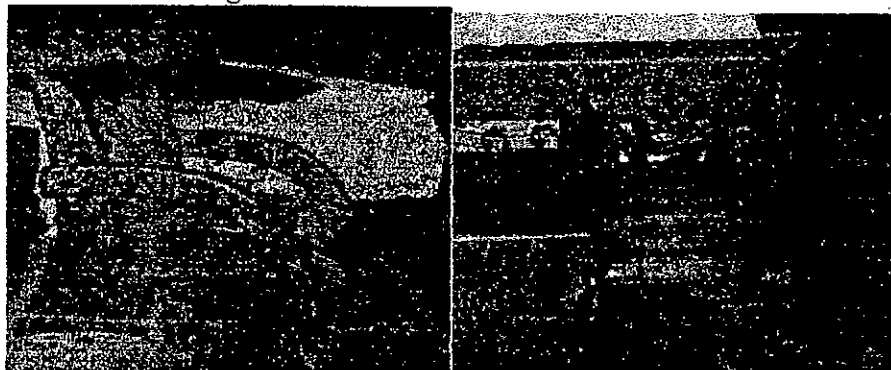

# El Retiro en Boquilla

## Asesoría en Diseño de Producto

Diseñador Industrial  
Mario Alfonso Ceballos Recio

Muebles Las Vegas

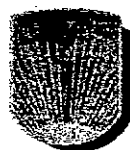

BID



Libertad y Orden



Ministerio de Comercio, Industria y Turismo  
artesanas de Colombia S.A.



<b>Taller: Muebles Las Vegas</b>
Cra. 23 No. 23-45 Tel: 5413167
<b>Representante: Fernando Castañeda</b>
<b>Tipo de Mueble: Línea Rústica y Clásica</b>
<b>No. De Empleados: 2 (2) Hombres</b>
<b>Tipo de Empresa: Pequeña</b>

**Líneas de Producto:**

No hay línea de producto, ni especialidad a solicitud del cliente se elaboran los productos, se trabaja también en carpintería arquitectónica es decir puertas, ventanas, escaleras etc.

**Precios promedio:**

Puerta de 70cm tripleada \$140.000 y en madera \$ 400.000

Capacidad actual de realizar 35 puertas al mes

**Acabados:**

Según el producto, por lo general con tintillas o al natural y laca catalizada

**Tipos de Madera:**

Según gusto del cliente se trabaja en maderas como abarco, zapan, cedro, comino, roble; todas las maderas las compran verdes en Rionegro o Medellín y se secan al ambiente, o se secan mientras se trabajan

**Oficios complementarios:**

Incrustación, Talla

**Mercadeo:**

No hay punto de venta, solo por referidos

**Fortalezas:**

Se cuenta con buena maquinaria – Buena calidad en el producto

**Debilidades:**

No hay línea de producto, existe mucha competencia – No hay mercado para sacar un proyecto en cantidad - falta diseño – las máquinas están paradas porque no hay trabajo

**Devoluciones o reclamos:**

Dilatación de la madera, diferencia en las tintillas (tonos)

**Orientación de la asesoría en Diseño:**

Especializarse en línea de producto, abrir mercado

# El Retiro EN TIPOBOQUIA

## Asesoría en Diseño de Producto

Diseñador Industrial  
Mario Alfonso Ceballos Recio  
Muebles Nazareth y Belén



BID



Libertad y Orden



Ministerio de Comercio, Industria y Turismo  
artesanías de Colombia s.a.



<b>Taller: Muebles Nazareth y Belén</b>
Vereda los Salados Km 24 vía Las Palmas
<b>Representante: Reinaldo de Jesús Castañeda</b>
<b>Tipo de Mueble: No definido estilo.</b>
<b>Tipo de Empresa: Mediana.</b>

**Sugerencias al Producto:**

Trabaja en diferentes estilos e ideas, su buscar su propia identidad.

Desarrollar línea de productos.

**Productos Seleccionados:**

Ninguno.



# El Retiro en Bogotá

## Asesoría en Diseño de Producto

Diseñador Industrial  
Mario Alfonso Ceballos Recio

Rustimuebles La Capilla





<b>Taller: Rustimuebles La Capilla</b>
Cra. 20 No. 24-78 Tel: 5411289
<b>Representante: Orlando Niño Cortes</b>
<b>Tipo de Mueble: Línea Rústica</b>
<b>No. De Empleados: 5 (5) Hombres</b>
<b>Tipo de Empresa: Mediana</b>

**Líneas de Producto:**

Se ha especializado en líneas de alcobas con forja y calado, se basa en revistas y catálogos, ya han desarrollado un número importante de referencias

**Precios promedio:**

Alcoba (Cama doble, dos nocheros, cajonera y espejo en ciprés) \$ 1'000.000

En cedro incrementa un 30%

**Acabados:**

Rústico pulido con brea y gasolina con buen pulimento, sellador y laca catalizada

**Tipos de Madera:**

Maderas de Cedro 15%, Pino Ciprés 60%, Roble 15% y laurel 10% (tiene un precio intermedio entre el cedro y el ciprés), generalmente se compra seca o se seca naturalmente en el taller, también se utiliza triplex

**Oficios complementarios:**

Calado y forja algo de tomo

**Mercadeo:**

Punto de venta en la vía principal el 95% de los clientes son de Medellín

**Fortalezas:**

Línea de alcobas – Buen precio -

**Debilidades:**

Se consigue mano de obra pero no calificada – falta de maquinaria especializada para ampliar el rendimiento – secado de la madera

**Devoluciones o reclamos:**

Seda garantía por cinco años contra plagas y desajustes, se presenta reclamos por madera verde

**Orientación de la asesoría en Diseño:**

Conocer otras técnicas de acabados más versátiles, reemplazar la forja por otro material.

**Sugerencias al Producto:**

Tiene la idea de trabajar mezclando con fibras naturales en los muebles.

Desarrollar línea de productos.

**Productos Seleccionados:**

Ninguno.

**Referentes Fotográficos:**



Artesanías de Colombia S.A.

Subgerencia de Desarrollo

Centro de Diseño para la Artesanía y las Pymes

# El Retiro en Boquilla

## Asesoría en Diseño de Producto

Diseñador Industrial  
Mario Alfonso Ceballos Recio

Muebles y Forja la Y





Ministerio de Desarrollo Económico  
artesanías de colombia s.a.



<b>Taller: Muebles y Forjas la Y</b>
<b>Cra. 20ª Sucre N° 24-44</b>
<b>Representante: Fabio de Jesús Blandón Rendón</b>
<b>Tipo de Mueble: No definido estilo.</b>
<b>Tipo de Empresa: Pequeña</b>

**Sugerencias al Producto:**

Desarrollar línea de productos.

**Sugerencias Técnicas:**

**Productos Seleccionados:**

Ninguno.

Artesanías de Colombia S.A.  
Subgerencia de Desarrollo  
Centro de Diseño para la Artesanía v las Pymes

# El Retiro Antioquia

## Asesoría en Diseño de Producto

Diseñador Industrial  
Mario Alfonso Ceballos Recio

Muebles Oriente





<b>Taller: Muebles Oriente</b>
Cra. 20 No. 24-137 Tel: 5410116
<b>Representante: Yolanda Gómez – Darío Gómez</b>
<b>Tipo de Mueble: Línea Clásica</b>
<b>No. De Empleados: 40 (37) Hombres (3) Mujeres</b>
<b>Tipo de Empresa: Grande</b>

**Líneas de Producto:**

Están establecidas las líneas por referencias, claramente el estilo es clásico y muy comercial; tiene un diseñador que realiza los planos de producto, con referencia en revistas y catálogos especializados. La línea de producto tiene buena calidad

**Precios promedio:**

Alcoba (Cama doble, dos nocheros, cajonera y espejo) \$ 1'800.000  
Comedor (mesa y seis puestos) \$ 1'500.000

**Acabados:**

Con tintillas industriales y lacas catalizadas mates y semi mates

**Tipos de Madera:**

Utilizan madera de Cedro, Pino Ciprés, Perrillo, MDF y enchapados, tienen horno de secado propio (capacidad de secado de 96 m<sup>3</sup>, siempre esta copado), compran la madera en depósito en Medellín

**Oficios complementarios:**

Trabajo de torno, talla y calado no involucran forja.

**Mercadeo:**

Punto de venta y tienen distribuidores mayoristas en Pereira, Cali, han participado en ferias esporádicamente

**Fortalezas:**

Tienen producción en línea – Diseños propios – Diseñador por Contrato – Buena calidad – Horno propio para secado – Buenos procesos que conducen a tener un buen precio – Margen de utilidad de un 30%

**Debilidades:**

Tienen compromiso con los distribuidores que ocupan un 80% de su capacidad de producción

**Devoluciones o reclamos:**

Un 4% el enchape se tiende a soplar

**Orientación de la asesoría en Diseño:**

Fortalecer el tema de diseño

**Sugerencias al Producto:**

Desarrollar líneas de producto.

**Productos Seleccionados:**

Ninguno.

# El Retiro en Antioquia

## Asesoría en Diseño de Producto

Diseñador Industrial  
Mario Alfonso Ceballos Recio

Muebles Novedades





<b>Taller: Muebles Novedades</b>
Calle 23 No. 20-15 Tel: 5410327
<b>Representante: Luis Evelio Malagón Jiménez</b>
<b>Tipo de Mueble: Línea Clásica y Rústica</b>
<b>No. De Empleados: 3 (3) Hombres</b>
<b>Tipo de Empresa: Pequeña</b>

**Líneas de Producto:**

Diseños por revistas y catálogos o según gusto del cliente

**Precios promedio:**

Como no hay línea no se puede decir precio promedio

**Acabados:**

Según el cliente con tintillas industriales o con gasolina y brea.

**Tipos de Madera:**

Pino ciprés o según la madera que el cliente necesite, se compra en aserrios casi seca y le hace un secado al ambiente por un periodo corto de tiempo, o empresas más grandes

**Oficios complementarios:**

Tapizado y algo de calado y talla

**Mercadeo:**

Clientes ocasionales en el punto de venta

**Fortalezas:**

Se quiere trabajar en línea modular como closet o bibliotecas; y se puede trabajar con buen margen de ganancia

**Debilidades:**

No se consigue personas capacitadas para trabajar – No se puede controlar el proceso de secado – No hay línea de producto fija -

**Devoluciones o reclamos:**

Dilatación de madera

**Orientación de la asesoría en Diseño:**

Determinar línea de producto modular.

**Sugerencias al Producto:**

Desarrollar Línea de productos.

**Sugerencias Técnicas:**

Cuide los acabados en las partes internas de los calados.

**Productos Escogidos:**

Ninguno.



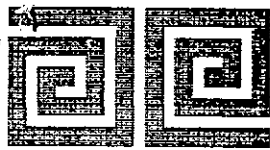

Ministerio de Comercio, Industria y Turismo  
artesanías de colombia s.a.

# Dibujo y planos técnicos

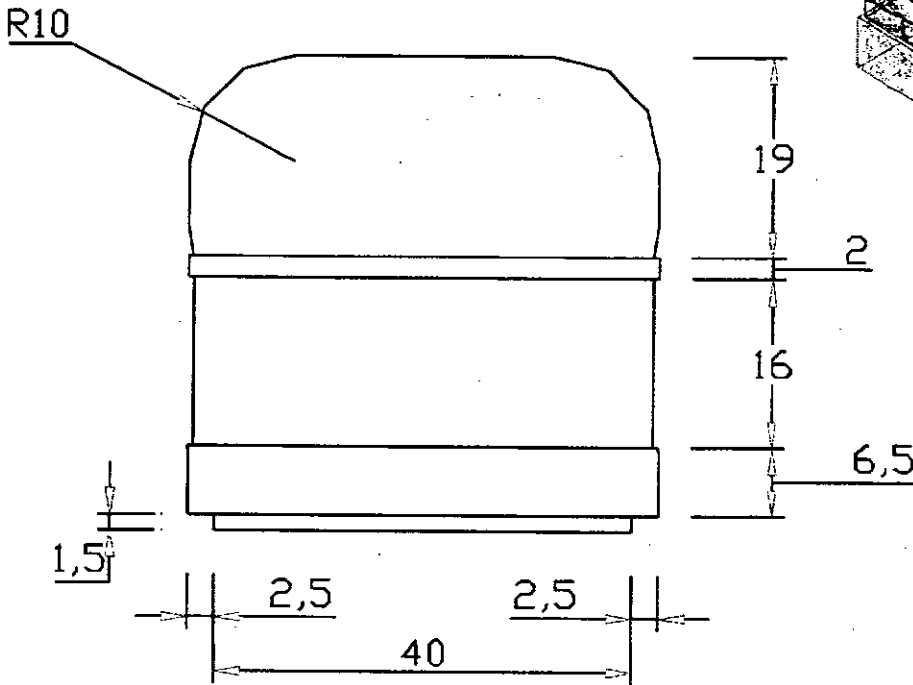
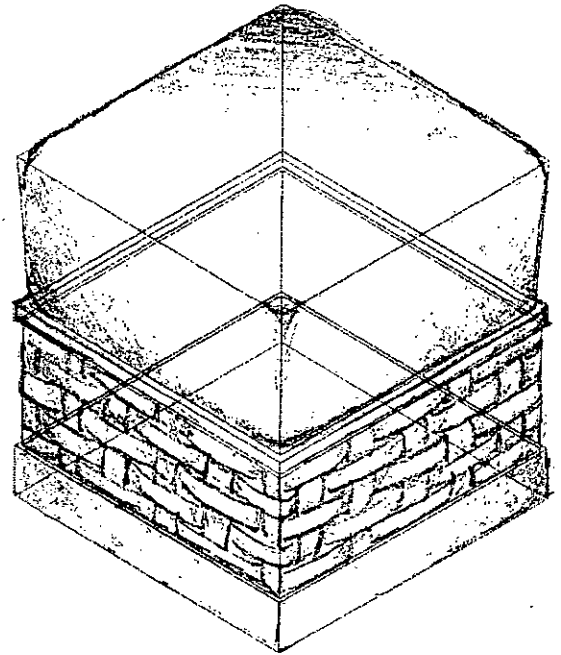

Diseñador: Mario Alfonso Ceballos Recio	Especialidad:
Pieza: Puff Cuadrado	Referencia: Esc.(cm): 1:4 Pl.
Nombre: Puff Cuadrado	Línea:
Oficio: Carpintería	Recurso Natural:
Técnica:	Materia prima:

Proceso de producción: Se alista la madera según medidas.

---



---



---



---



---



---

Observaciones:

---



---



---

Responsable: \_\_\_\_\_ Fecha: \_\_\_\_\_



Sistema de ref.         Código de región      Referente(s)  Propuesta  Muestra  Empaque



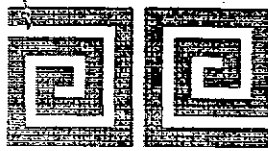

Ministerio de Comercio, Industria y Turismo  
artesanías de Colombia s.a.

# Dibujo y planos técnicos

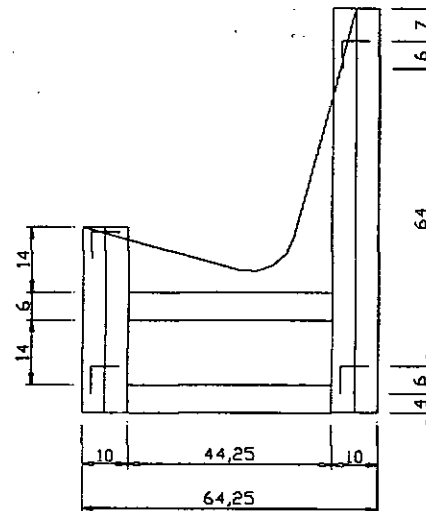
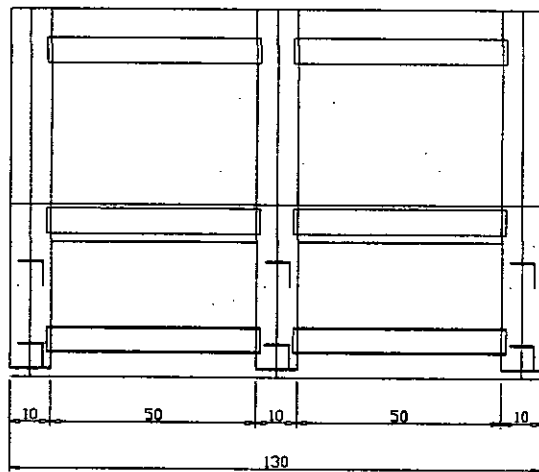
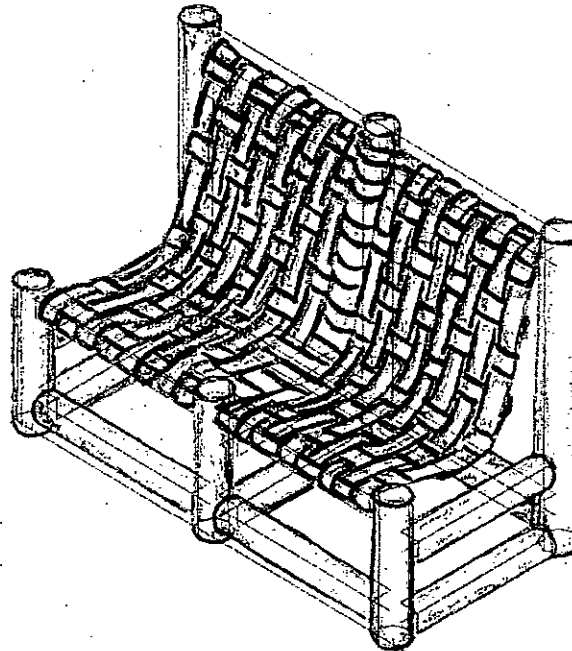

Diseñador: Mario Alfonso Ceballos		Especialidad:
Pieza: Sofá	Referencia:	Esc.(cm): 1:4 Pl.
Nombre: Sofá Cuero	Línea:	
Oficio: Carpintería	Recurso Natural: Madera	
Técnica:	Materia prima: Madera	

Proceso de producción: Se procede a listar la madera según medidas se dejan los palos cepillados y listos para armar, se generan los marcos y se arman con caja y espigo, se prensan y se dejan secar, después se empareja, se lija y se pule. Se trabaja el pino rollizo, y sobre la estructura se teje el cuero.  
Para finalizar se le aplica el acabado.

Observaciones:

Responsable: \_\_\_\_\_ Fecha: \_\_\_\_\_

Sistema de ref.           Código de región      Referente(s)  Propuesta  Muestra  Empaque

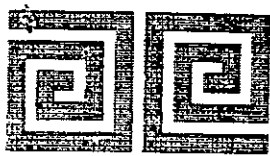

Ministerio de Comercio, Industria y Turismo  
artesanas de colombia s.a.

# Dibujo y planos técnicos

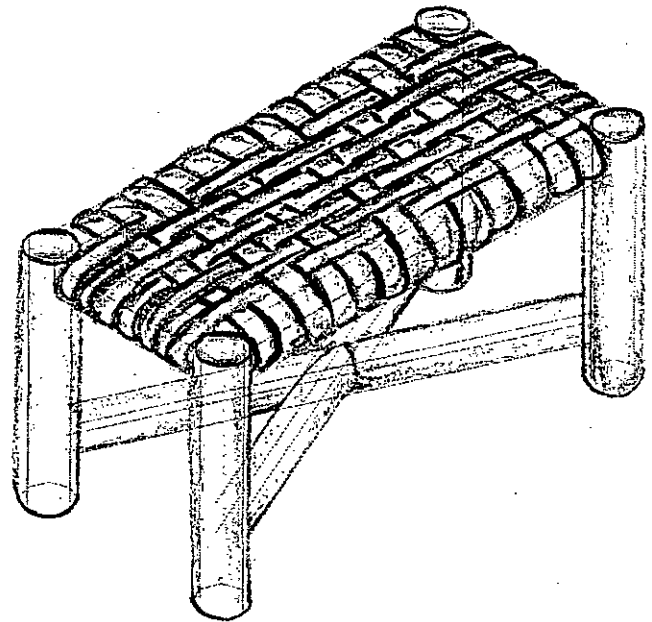
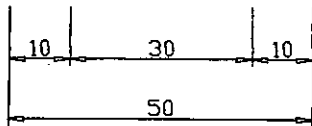
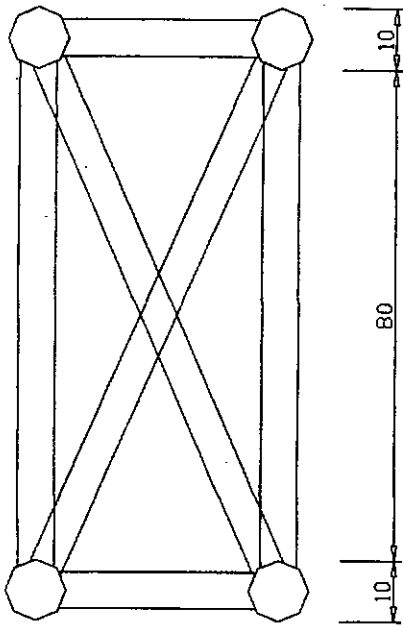
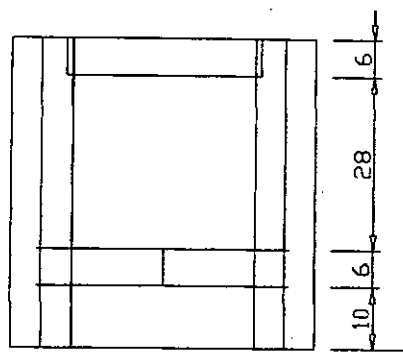

Diseñador: Mario Alfonso Ceballos		Especialidad:	
Pieza: Mesa de centro sala		Referencia:	Esc.(cm): 1:4 Pl.
Nombre: Mesa cuero		Línea:	
Oficio: Carpinterian		Recurso Natural: Madera	
Técnica:		Materia prima: Madera	

Proceso de producción: Se procede a listar la madera según medidas se dejan los palos cepillados y listos para armar, se generan los marcos y se arman con caja y espigo, se prensan y se dejan secar, después se empareja, se lija y se pule. Se trabaja el pino rollizo, y sobre la estructura se teje el cuero.  
Para finalizar se le aplica el acabado.

Observaciones:

Responsable: \_\_\_\_\_ Fecha: \_\_\_\_\_

Sistema de ref.           Código de región      Referente(s)  Propuesta  Muestra  Empaque

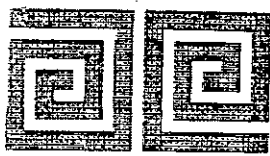

Ministerio de Comercio, Industria y Turismo  
artesanías de colombia s.a.

# Dibujo y planos técnicos

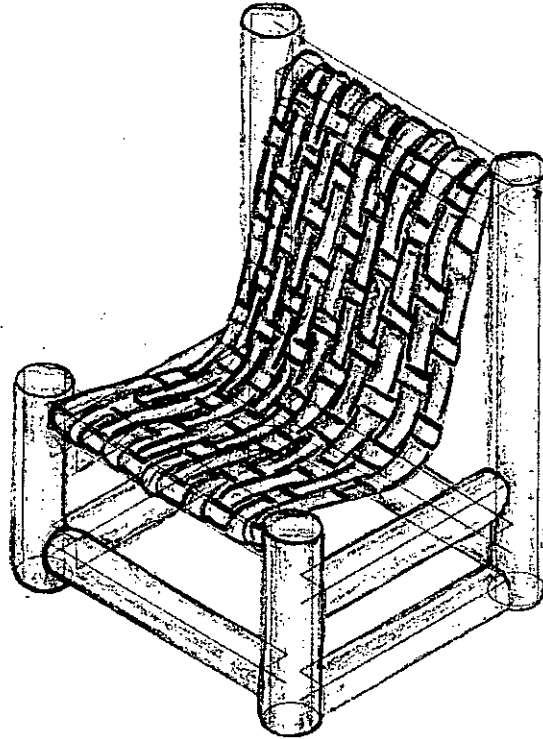
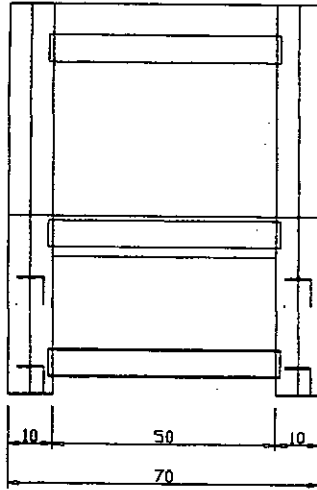
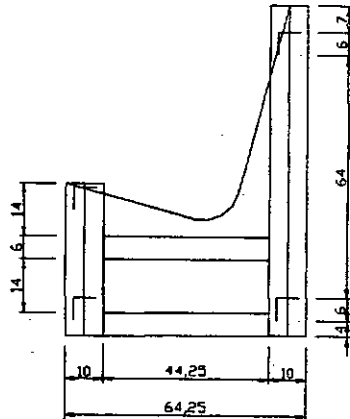

Diseñador: Mario Alfonso Ceballos		Especialidad:
Pieza: Sillón	Referencia:	Esc.(cm): 1:4 Pl.
Nombre: Sillón Cuero	Línea:	
Oficio: Carpintería	Recurso Natural: Madera	
Técnica:	Materia prima: Madera	

Proceso de producción: Se procede a listar la madera según medidas se dejan los palos cepillados y listos para armar, se generan los marcos y se arman con caja y espigo, se prensan y se dejan secar, después se empareja, se lija y se pule. Se trabaja el pino rollizo, y sobre la estructura se teje el cuero.  
Para finalizar se le aplica el acabado.

Observaciones:



Responsable: \_\_\_\_\_ Fecha: \_\_\_\_\_

Sistema de ref.           Código de región      Referente(s)  Propuesta  Muestra  Empaque

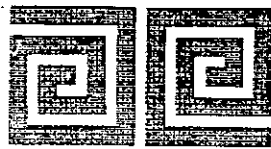

Ministerio de Comercio, Industria y Turismo  
artesanas de colombia s.a.

# Dibujo y planos técnicos

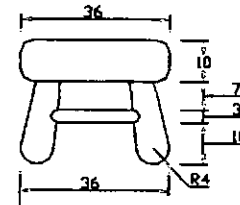
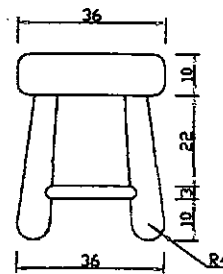
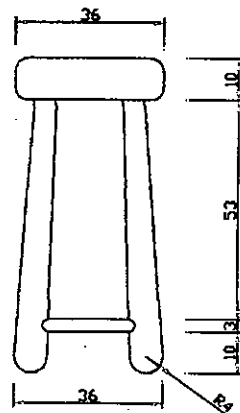
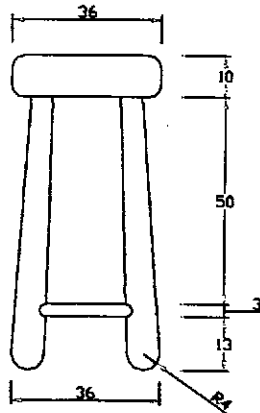
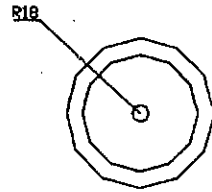
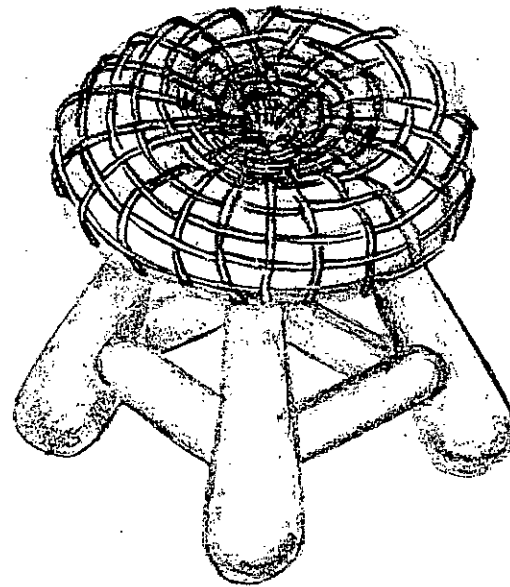

Diseñador: Mario Alfonso Ceballos		Especialidad:	
Pieza: Bancas	Referencia:	Esc.(cm): 1:4	PI.
Nombre: ancas Mimbre	Línea:		
Oficio: Carpintería	Recurso Natural: Madera		
Técnica:	Materia prima: Madera		

Proceso de producción: Se procede a listar la madera según medidas se dejan los palos cepillados y listos para armar, se generan los marcos y se arman con caja y espigo, se prensan y se dejan secar, después se empareja, se lija y se pule. Para finalizar se le aplica el acabado.

Observaciones:



Responsable: \_\_\_\_\_ Fecha: \_\_\_\_\_

Sistema de ref.         Código de región       Referente(s)  Propuesta  Muestra  Empaque

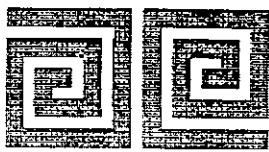

Ministerio de Comercio, Industria y Turismo  
artesanías de colombia s.a.

# Dibujo y planos técnicos

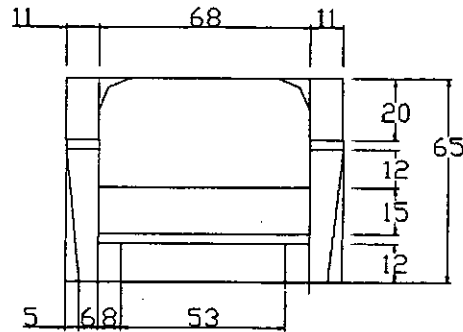
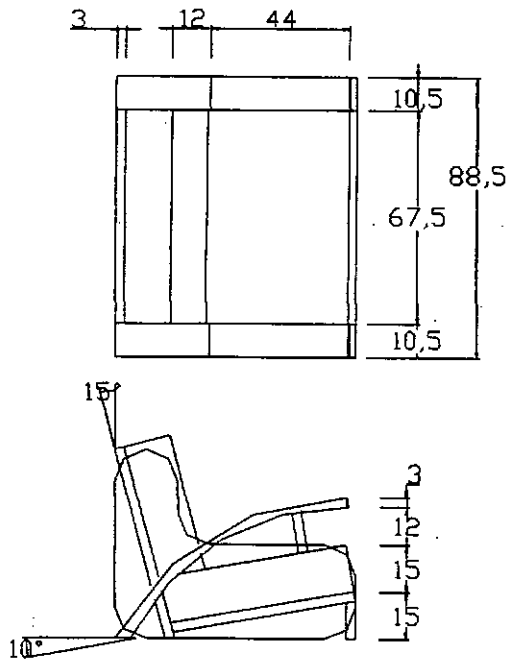

Diseñador: Mario Alfonso Ceballos	Especialidad:
Pieza: Sillón	Referencia: Esc.(cm): 1:4 Pl.
Nombre: Sillón Mimbres	Línea:
Oficio: Carpintería	Recurso Natural: Madera
Técnica: Carpintería	Materia prima: Madera

Proceso de producción: Se procede a listar la madera según medidas se dejan los palos cepillados y listos para armar, se generan los marcos y se arman con caja y espigo, se prensan y se dejan secar, después se empareja, se lija y se pule.  
Para finalizar se le aplica el acabado.

Observaciones:

Responsable: Fecha:

Sistema de ref.           Código de región      Referente(s)  Propuesta  Muestra  Empaque

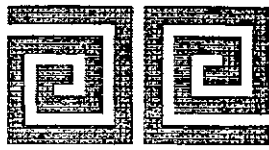

Ministerio de Comercio, Industria y Turismo  
artesanías de colombia s.a.

# Dibujo y planos técnicos

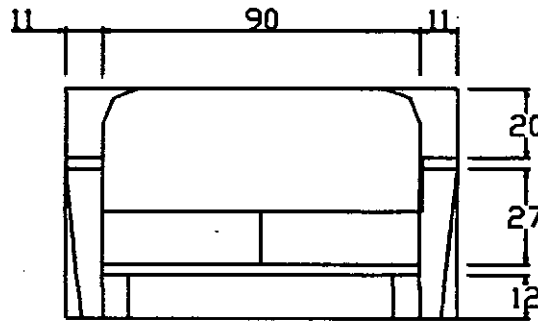
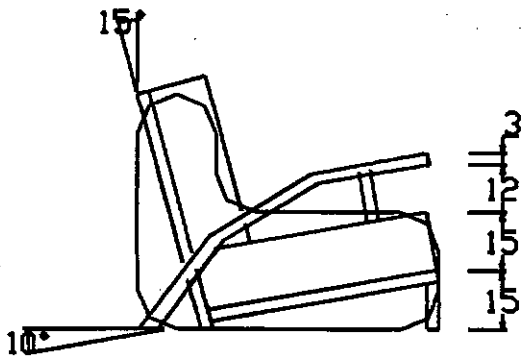

Diseñador: Mario Alfonso Ceballos	Especialidad:
Pieza: Sillón	Referencia: Esc.(cm): 1:4 Pl.
Nombre: Sofá Mimbres	Línea:
Oficio: Carpintería	Recurso Natural: Madera
Técnica: Carpintería	Materia prima: Madera

Proceso de producción: Se procede a listar la madera según medidas se dejan los palos cepillados y listos para armar, se generan los marcos y se arman con caja y espigo, se prensan y se dejan secar, después se empareja, se lija y se pule. Para finalizar se le aplica el acabado.

Observaciones:

Responsable: Fecha:

Sistema de ref.           Código de región      Referente(s)  Propuesta  Muestra  Empaque





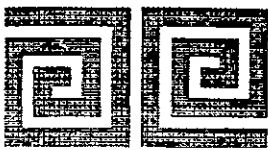

Ministerio de Comercio, Industria y Turismo  
artesanías de colombia s.a.

# Dibujo y planos técnicos

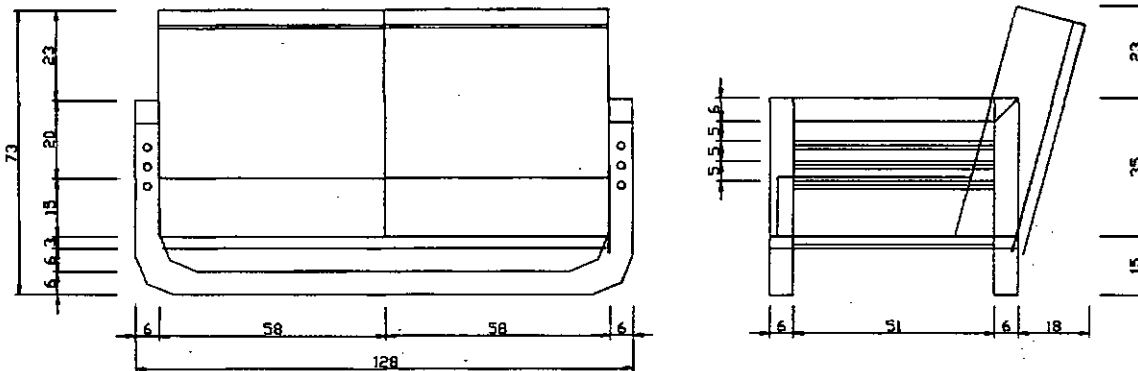
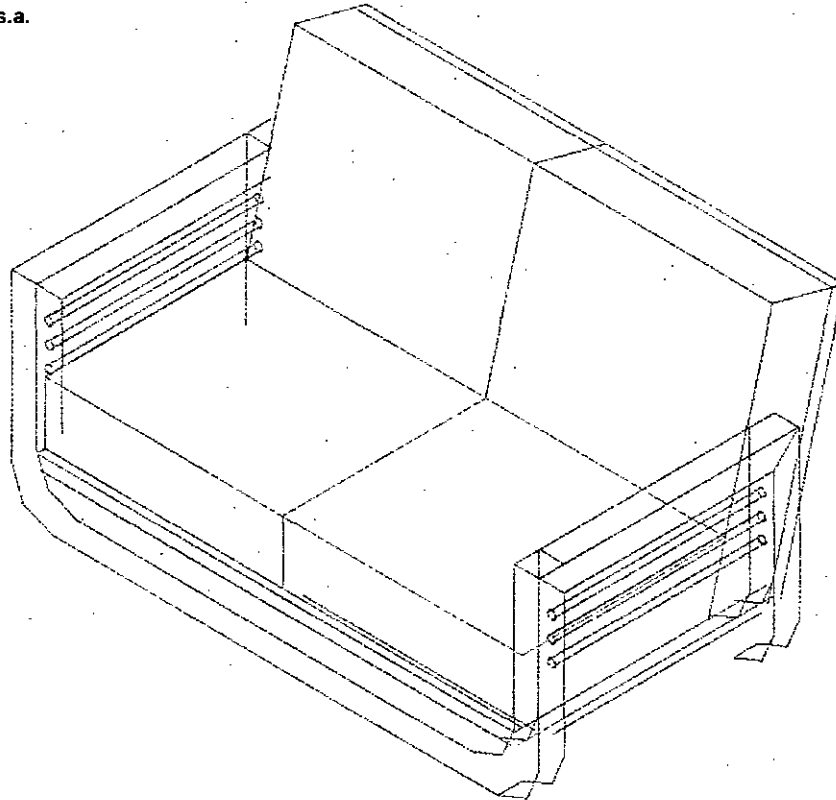

Diseñador: Mario Alfonso Ceballos	Especialidad:
Pieza: Sofá	Referencia: Esc.(cm): 1:4 Pl.
Nombre: Sofá Teca Macana	Línea: Chonta Macana
Oficio: Carpintería	Recurso Natural: Madera
Técnica: Carpintería	Materia prima: Madera

Proceso de producción: Se procede a listar la madera según medidas se dejan los palos cepillados y listos para armar a presión, se hacen las cajas y los espigos, se arman los marcos, se prensan y se dejan secar, después se empareja (se encuadra), se lija y se pule. Para finalizar se le aplica el acabado.

Observaciones:

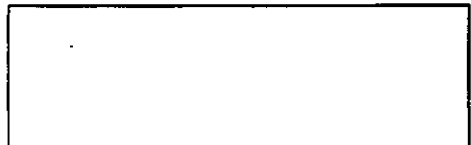

Responsable: \_\_\_\_\_ Fecha: \_\_\_\_\_

Sistema de ref.           Código de región      Referente(s)  Propuesta  Muestra  Empaque

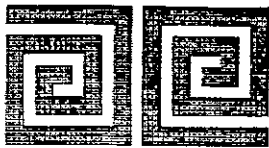

Ministerio de Comercio, Industria y Turismo  
artesañas de colombia s.a.

# Dibujo y planos técnicos

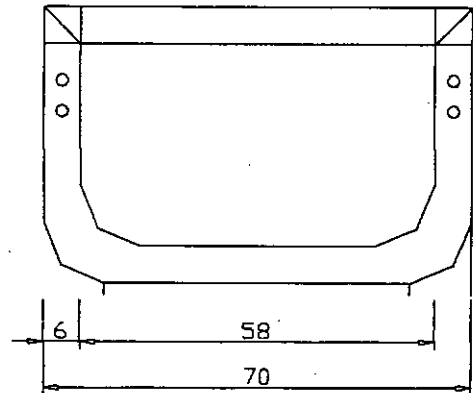
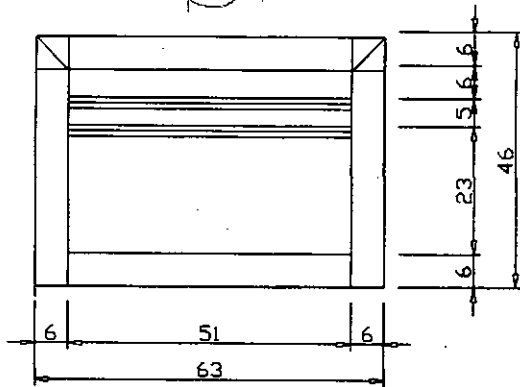
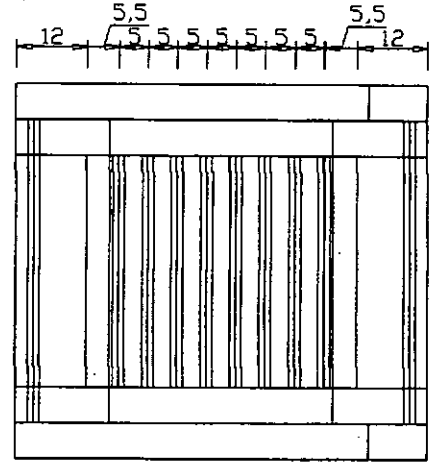
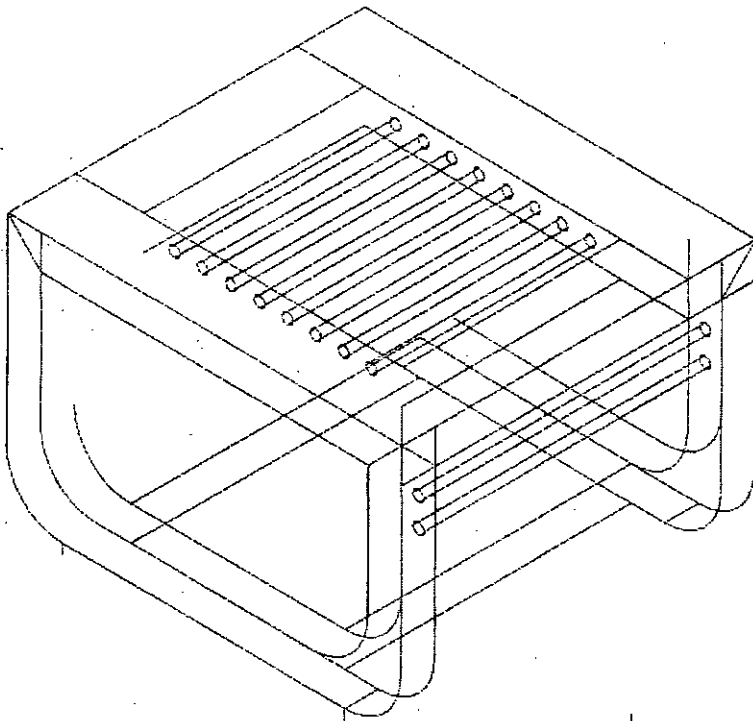

Diseñador: Mario Alfonso Ceballos		Especialidad:	
Pieza: Centro de Mesa		Referencia:	Esc.(cm): 1:4 Pl.
Nombre: Centro de Mesa Teca Macana		Línea: Chonta Macana	
Oficio: Carpintería		Recurso Natural: Madera	
Técnica: Carpintería		Materia prima: Madera	

Proceso de producción: Se procede a listar la madera según medidas se dejan los palos cepillados y listos para armar a presión, se hacen las cajas y los espigos, se arman los marcos, se prensan y se dejan secar, después se empareja (se encuadra), se lija y se pule. Para finalizar se le aplica el acabado.

Observaciones:



Responsable: \_\_\_\_\_ Fecha: \_\_\_\_\_

Sistema de ref.           Código de región      Referente(s)  Propuesta  Muestra  Empaque

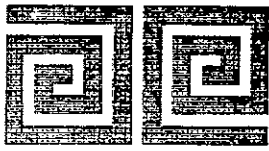

Ministerio de Comercio, Industria y Turismo  
artesanías de Colombia s.a.

# Dibujo y planos técnicos

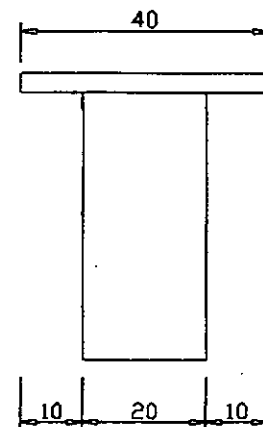
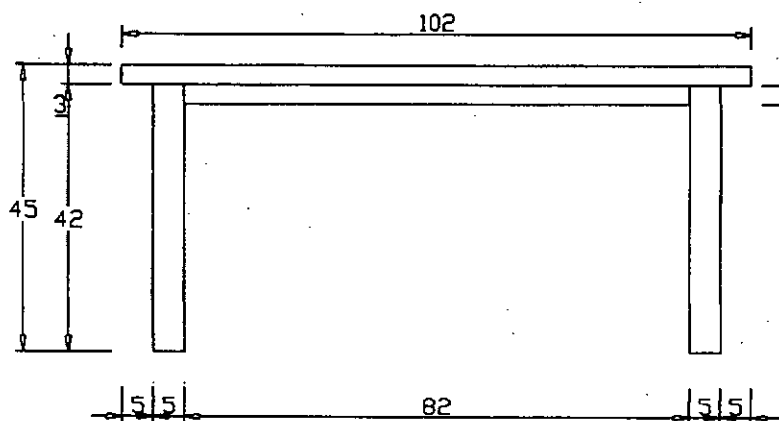
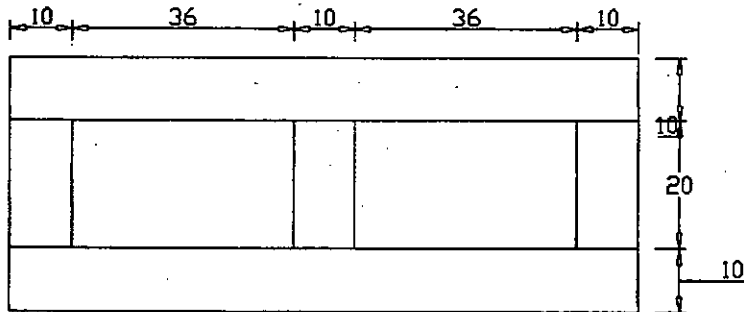

Diseñador: Mario Alfonso Ceballos Recio		Especialidad:
Pieza: Banca	Referencia:	Esc.(cm): 1:4 Pl.
Nombre: Banca Silla	Línea:	
Oficio: Carpintería	Recurso Natural: Madera	
Técnica: Calado	Materia prima: Madera	

Proceso de producción: Corte de madera según planos, se elaboran las cajas y los espigos, se arman las patas y la superficie, después se ensamblan las dos y se procede a lijar y a emparejar empates, se pasa al proceso de pulido.

Observaciones:

Responsable: \_\_\_\_\_ Fecha: \_\_\_\_\_

Sistema de ret.  Código de región  Referente(s)  Propuesta  Muestra  Empaque

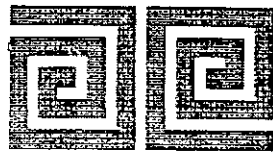

Ministerio de Comercio, Industria y Turismo  
artesanas de colombia s.a.

# Dibujo y planos técnicos

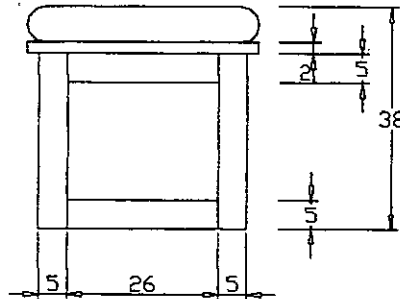
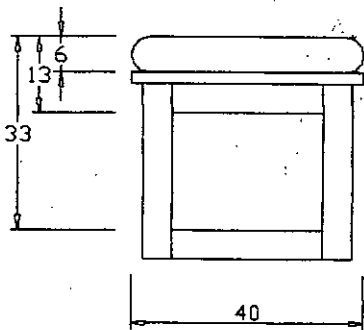
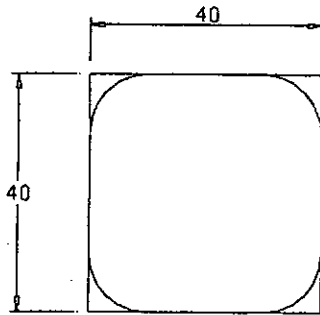
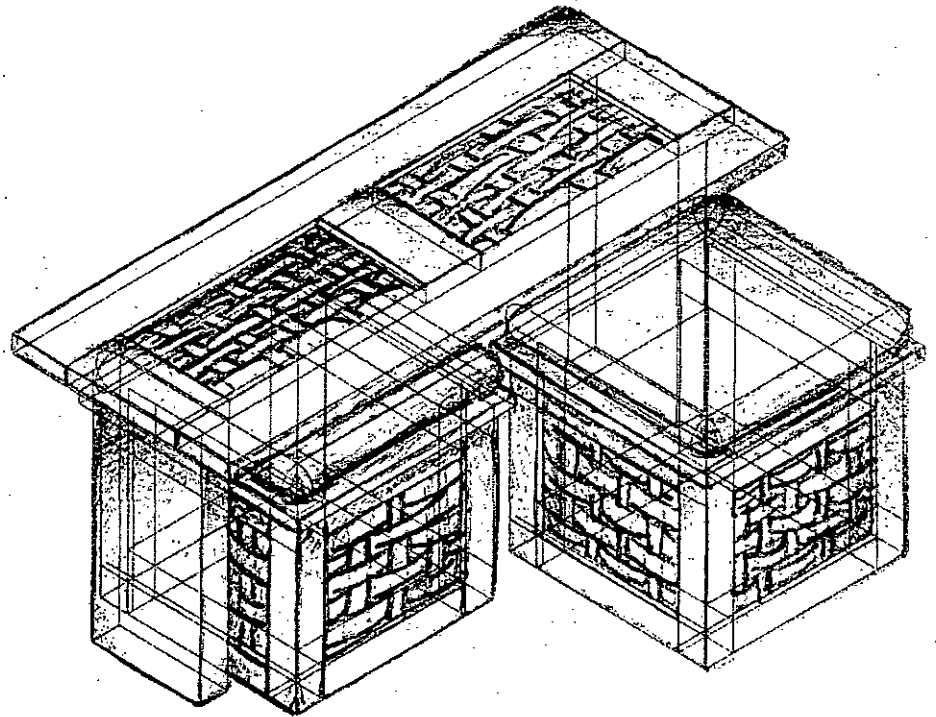

Diseñador: Mario Alfonso Ceballos Recio		Especialidad:
Pieza: Silla	Referencia:	Esc.(cm): 1:4 Pl.
Nombre: Banca Silla	Línea:	
Oficio: Carpintería	Recurso Natural: Madera	
Técnica: Calado	Materia prima: Madera	

Proceso de producción: Corte de madera según planos, se elaboran las cajas y los espigos, se arman las patas y la superficie, después se ensamblan las dos y se procede a lijar y a emparejar empates, se pasa al proceso de pulido.

\_\_\_\_\_

\_\_\_\_\_

\_\_\_\_\_

\_\_\_\_\_

Observaciones:

\_\_\_\_\_

\_\_\_\_\_

\_\_\_\_\_

Responsable: \_\_\_\_\_ Fecha: \_\_\_\_\_

Sistema de ref.           Código de región      Referente(s)  Propuesta  Muestra  Empaque

# El Retiro en Antioquia

## Asesoría en Diseño de Producto

Diseñador Industrial  
Mario Alfonso Ceballos Recio

Diseños Tradicionales



BID



Libertad y Orden



Ministerio de Comercio, Industria y Turismo  
artesanías de Colombia s.a.



<b>Taller: Diseños Tradicionales</b>
<b>Cra. 21 No. 23-24 Tel: 5411825</b>
<b>Representante: Luis Fernando Urrea</b>
<b>Tipo de Mueble: Línea Clásica y Rustica</b>
<b>No. De Empleados: 5 (5) Hombres</b>
<b>Tipo de Empresa: Mediana</b>

**Líneas de Producto:**

Busca identificarse con el mueble rústico pero también realiza el mueble clásico, no hay claridad en las líneas. Retomo la tradición de la empresa de su Padre Muebles el faro.

**Precios promedio:**

De acuerdo al producto, no dio información

**Acabados:**

Según el producto, con tintillas o con brea y gasolina, acabado semi pulido

**Tipos de Madera:**

Cedro y pino ciprés de acuerdo al tipo de producto, lo compra en depósitos de Medellín y se acaba de secar al ambiente según necesidad de trabajo., tiene un horno rudimentario con muy poca capacidad

**Oficios complementarios:**

Forja, calado, y tapicería

**Mercadeo:**

Tiene punto de exhibición en la vía principal y referidos de la empresa anterior

**Fortalezas:**

Experiencia en el manejo de bibliotecas –Diseños de alcobas y comedores, en combinación con forja

**Debilidades:**

El acabado no es bueno y falta procesos de pulimento – Hay mucha competencia - No hay disciplina de costos ni de cotización – Perdidas por corrección de mano de obra

**Devoluciones o reclamos:**

Mal pulimento y acabados

**Orientación de la asesoría en Diseño:**

Reforzar parámetros de calidad y procesos como también líneas de diseño.

**Sugerencias al Producto:**

Desarrollar línea de productos.

**Productos Seleccionados:**

Ninguno.

# El Retiro ANTIOQUIA

## Asesoría en Diseño de Producto

Diseñador Industrial  
Mario Alfonso Ceballos Recio

Expodecoración







<b>Taller: Muebles Expodecoración</b>
Cra. 20 No. 24-68 Tel: 5411020
<b>Representante: Nelly Mazo de Monsalve - Jhon Edison Monsalve</b>
<b>Tipo de Mueble: Línea Rustica</b>
<b>No. De Empleados: 10 (10) Hombres</b>
<b>Tipo de Empresa: Mediana</b>

**Líneas de Producto:**

Muebles Rústicos en madera con forja, especialmente línea de camas y comedores, los cuales elaboran con referencia en revistas y catálogos. Se elaboran accesorios pequeños con el retal. Conservan plantillas de muebles

**Precios promedio:**

Alcoba (Cama doble, dos nocheros, cajonera y espejo)	\$ 900.000
Comedor (mesa y seis sillas)	\$ 900.000
Cofres (diseños y herrajes propios)	\$ 100.000

Capacidad de producción mensual de 15 a 20 juegos de c/u.

**Acabados:**

Rústico con brea y gasolina es semi pulido, de acuerdo al cliente. Se elabora el acabado rústico y con motosierra (efecto de grata)

**Tipos de Madera:**

Utilizan madera de Pino Ciprés de la zona, generalmente lo compran seco; también emplean otras maderas a solicitud del cliente como son Roble y Cedro. Mantienen un promedio de 20 o 30 rastras en proceso de secado natural.

**Oficios complementarios:**

Carpintería con forja y tapizado

**Mercadeo:**

En el punto de venta y clientes referidos

**Fortalezas:**

Se trabaja con madera seca - Tienen transporte propio -

**Debilidades:**

No trabajan producción en serie -

**Devoluciones o reclamos:**

Por dilatación de la madera, por trabajar con madera joven y con nudos

**Orientación de la asesoría en Diseño:**

Estilos de diseños nuevos, trabajo de producción en serie

**Sugerencias al Producto:**

El trabajo con polines puede garantizarle un producto distinto, continúe experimentando.



La idea del sillón es más contemporánea, pero desarrolle el conjunto.

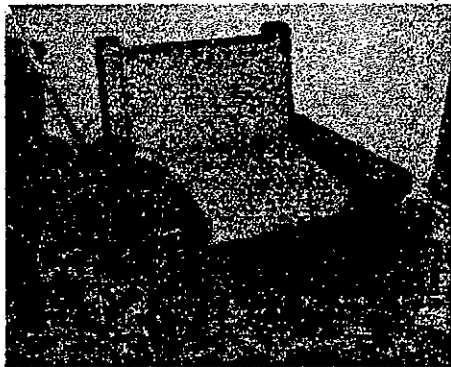

**Productos Seleccionados:**  
Ninguno.

# El Retiro en Boquilla

## Asesoría en Diseño de Producto

Diseñador Industrial  
Mario Alfonso Ceballos Recio

José y María Manufactura Cis S.A.





<b>Taller: Muebles José y María</b>
<b>Cra. 20 No. 24-45 Tel: 5410806</b>
<b>Representante: Gustavo Chica – Amparo de Bedout</b>
<b>Tipo de Mueble: Línea Moderna</b>
<b>No. De Empleados: 32 (23) Hombres (9) Mujeres</b>

**Líneas de Producto:**

Clasificados por estilos, combina madera de cedro con chonta no utiliza forja (desea implementar el trabajo de forja pero en frío). Los diseños son elaborados por ellos sometidos a una prueba de mercadeo familiar acondicionados y puestos en los almacenes. Cada diseño tiene sus plantillas de guía y despiece y calculo de costos para su producción. Únicamente se elaboran los diseños propios, no se elaboran diseños especiales.

**Precios promedio:**

Alcoba 4 modelos (Cama doble, dos nocheros) \$ 965.000  
Sala 3 modelos (Un sofá, dos poltronas no incluye mesa) \$ 2'500.000  
Comedor 4 modelos (Mesa y cuatro puestos) \$ 1'400.000

**Acabados:**

Unión de piezas con espigo reforzado, lijado y pulido totalmente, pintura aplicada con brocha, dos acabados uno natural y otro con brea y gasolina muy suave (claro u oscuro)

**Tipos de Madera:**

Solamente se trabaja con madera de Cedro (Wino – Tangare, viene de Buenaventura directamente en tracto mula) cuenta con horno propio de secado.

**Oficios complementarios:**

El tapizado: Lo realizan hay mismo con paños de la firma Hilat, se compra en Medellín, tiene impermeabilidad y los colores son específicos del catálogo. Tiene buen trabajo de calado.

**Mercadeo:**

Dos puntos de exhibición en el Municipio de El Retiro, un punto en Medellín y otro en Cali, mantiene un grupo de cinco distribuidores mayoristas entre ellos el Almacén Puro Cuero, visita con frecuencia Ferias internacionales y nacionales especializadas, pero no ha participado con producto hasta la fecha.

Costos: Buen manejo, división de procesos.

**Fortalezas:**

Tipos de ensamble de madera con maquinaria especializada para unir piezas de madera a lo largo y cepillo de cuatro caras, Buenos Canales de distribución, - Calidad del producto (Confiable del producto) – Buen nivel de productos en exhibición – Número reducido de líneas de producto, sencillas y prácticas.

**Debilidades:**

La situación de ser fabricante y distribuidor – comercializador (al tiempo) – Son pioneros en diseños y susceptibles de copia por parte de otros talleres:

**Devoluciones o Reclamos:**

Por el uso mismo del producto, herrajes etc.

**Orientación de la asesoría en Diseño:**

Creación de diseño con aplicación en forja en frío.

### Sugerencias al Producto:



En la mesa San Juan, conviene hacer un alero mas pequeño o no hacerle alero.

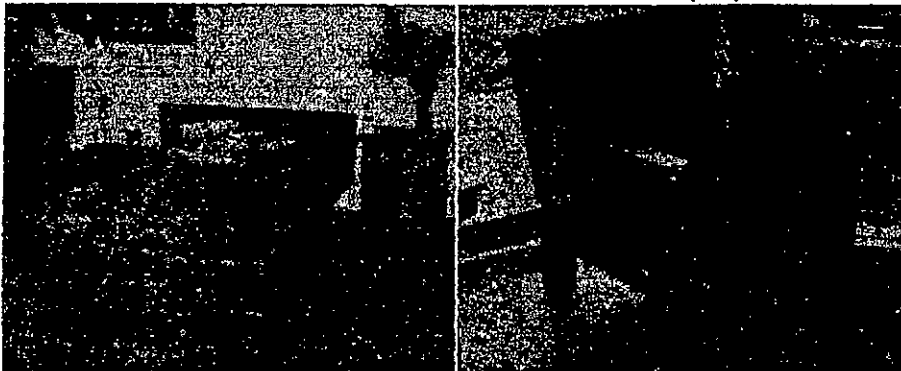

La cama Santa Clara puede tener en la cabecera un adorno largo en macana como en la silla Santa Ana.



En la sala Santa Helena conviene colocar unas pequeñas patas, no mas de dos centímetros de alto en las sillas para garantizar la estabilidad en cualquier superficie.

#### **Sugerencias Técnicas:**

Reemplazar el belcrom que usan para sostener la cojinería al mueble por cintas, en la misma tela de la tapicería que se amarren en la estructura del mueble.

**Productos Seleccionados:**

Comedor San Jun

Sillón Santa Clara.

Sala Helena.

Muebles San José Secretos.

**Referentes Fotográficos:**

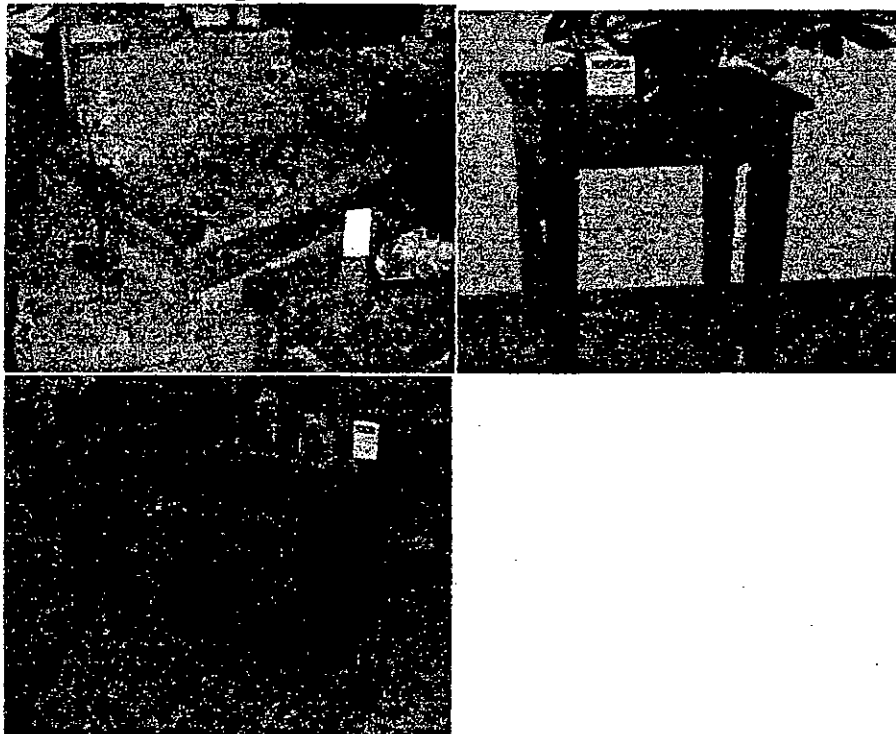

# El Retiro en Antioquia

## Asesoría en Diseño de Producto

Diseñador  
Mario Alfonso Ceballos Recio

Los Maderos de la Fé



Ministerio de Comercio, Industria y Turismo  
artesanas de Colombia S.A.

<b>Taller: Maderos de la Fe</b>
Partidas de la Fe y el Retiro
<b>Representante: Francisco Luis Ramírez García</b>
<b>Tipo de Mueble: No definido estilo.</b>
<b>Tipo de Empresa: Mediana</b>

**Sugerencias al Producto:**

Modificar ángulo del espaldar en sillas de 100° a 105°

Desarrollar línea de productos.

**Sugerencias Técnicas:**

Usar maderas secas en homo.

**Productos Seleccionados:**

Ninguno.



# El Retiro Antioquia

## Asesoría en Diseño de Producto

Diseñador Industrial  
Mario Alfonso Ceballos Recio

Muebles Integrales





<b>Taller: Maderas Integrales</b>
Cra. 20 No. 24-75 Tel: 5410260
<b>Representante: Juan Ignacio Mejía – Federico Mejía</b>
<b>Tipo de Mueble: Línea Moderna y Línea de Cocinas Integrales</b>
<b>No. De Empleados: 24 (20) Hombres (4) Mujeres</b>
<b>Tipo de Empresa: Grande</b>

**Líneas de Producto:**

Poseen diseños exclusivos en el municipio, manejan dos líneas principales: la de muebles y la de cocinas integrales, distribuido en 60% mobiliario y 40% cocinas. El Mobiliario esta diferenciado para exteriores (tiene una línea de jardín muy bien posicionada incluye pérgolas y sillas) y para interiores, los diseños son adaptaciones de revistas y diseños propios, se elaboran plantillas no hay planos.

**Precios promedio:**

Alcoba (Cama doble, dos nocheros, en madera de Piñón con mezcla de acero inoxidable. En las patas) Promedio \$ 990.000

Comedor (Mesa rectangular de 1.6m x 1.0m con Chapilla de Piopo y seis sillas) la mesa \$850.000 y cada silla \$200.000 - 250.000

**Acabados:**

De acuerdo al mueble puede ser pulido (con tintes a base de agua) o con grata. Si el mueble es para uso exterior se trabaja con aceite de linaza y un acabado especial para exteriores

**Tipos de Madera:**

Para exteriores se utiliza teca. Para interiores diversas maderas como piñón de oreja, Almendro, Algarrobo, Cedro, roble, y chapillas importadas, el secado se realiza al aire libre o se compra la madera seca

**Oficios complementarios:**

Incrustación, talla, tapizado y cerámica (satélite)

**Mercadeo:**

En el punto de venta y clientes ya consolidados

**Fortalezas:**

Diseños exclusivos – Exclusividad del mercadeo – Clientela específica -

**Debilidades:**

No hay registro de los diseños – Los diseños son copiados por los vecinos – No tiene catálogo de productos – Subcontratan el tapizado

**Devoluciones o reclamos:**

Dilatación de madera

**Orientación de la asesoría en Diseño:**

Consolidación de diseños y combinación con otros materiales como también la organización de catalogo.

**Sugerencias al Producto:**

No usar chapillas en las mesas. Hacerlas en maderas macizas.



Las sillas con madera tejida pueden tener un aspecto más contemporáneo si el espaldar se ve como una sola pieza.

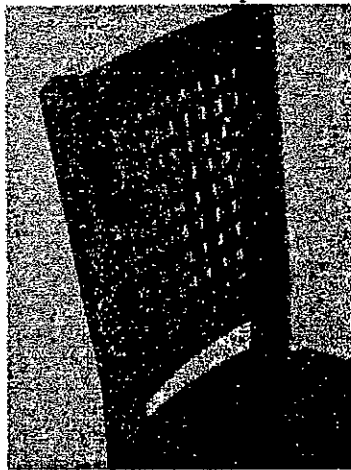

**Productos Seleccionados:**

Mesa Valladolid.

Silla Tenerife

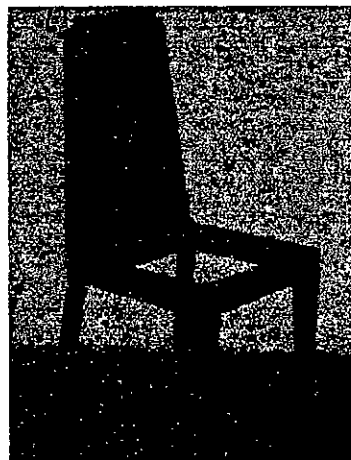

Silla Valladolid.

Artesanías de Colombia S.A.

Subgerencia de Desarrollo

Centro de Diseño para la Artesanía y las Pymes

**Referentes Fotográficos:**

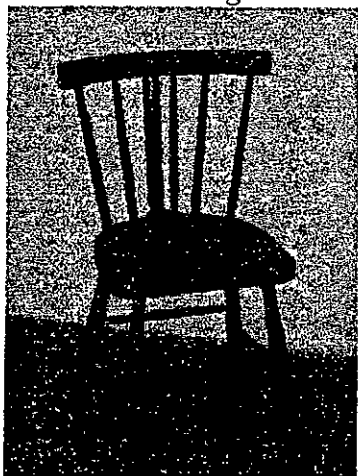

# El Retiro en Boquilla

## Asesoría en Diseño de Producto

Diseñador Industrial  
Mario Alfonso Ceballos Recio

Muebles Los Gómez



<b>Taller: Muebles Los Gómez</b>
Cra. 20 No. 24-134 Tel: 5411474
<b>Representante: Gustavo Gómez – Alvaro Gómez</b>
<b>Tipo de Mueble: Línea Clásica</b>
<b>No. De Empleados: 17 (15) Hombres (2) Mujeres</b>
<b>Tipo de Empresa: Grande</b>

**Líneas de Producto:**

Los diseños son tomados de revistas y catálogos adaptándolos a sus capacidades, siempre manejan catálogo de fotos y revistas para guiar al cliente en el proceso de diseño. Cada diseño tiene sus plantillas de guía y despiece para su producción. Si el diseño tiene buena respuesta elaboran varios para tener en Stock

**Precios promedio:**

Alcoba (Cama doble, dos nocheros, cajonera y espejo)	\$ 1'400.000
Comedor (Mesa y seis puestos)	\$ 1'200.000

**Acabados:**

Lijado, tonos miel y café en diversas intensidades, con tintes industriales y laca

**Tipos de Madera:**

Cedro (Del caquetá) y Cedro amargo, Pino Ciprés se utiliza para los tendidos de camas es de la zona, llega en bloque y se hace premaquinado y presecado, deshilado y se mantiene un promedio de rastras en presecado alrededor de dos ó tres meses. Compra de chapilla decorativa y grecas.

**Oficios complementarios:**

La talla y la incrustación la realizan e el taller el torneado se hace como satélite. El tapizado también se elabora en el sitio, no hay forja.

**Mercadeo:**

Punto único de exhibición, mantiene un número de clientes permanentes por referidos y visitantes a la planta, división de procesos de producción, planificación de tareas por especialidad. Han participado en ferias regionales

**Fortalezas:**

Tienen buen diseño (propio) – Buena maquinaria – Planeación de producción – Atención personalizada al cliente y a domicilio – Cumplimiento

**Debilidades:**

Hasta ahora se esta empezando la política de costos para brindar un precio más competitivo - Secado de la madera – El mercadeo no es suficiente se debe fortalecer – Falta de recurso económicos para hacer inversión

**Devoluciones o reclamos:**

Es bajo especialmente por dilatación en la madera, en ocasiones también por que la chapilla se levanta.

**Orientación de la asesoría en Diseño:**

Reforzar la parte de dibujo geométrico y proyección (para agilizar el trabajo de bocetación en planos Esc: 1:1

# El Retiro en Antioquia

## Asesoría en Diseño de Producto

Diseñador Industrial  
Mario Alfonso Ceballos Recio

Comercial de Muebles





Ministerio de Desarrollo Económico  
artesanías de Colombia s.a.



<b>Taller: Comercial de Muebles</b>
Vereda los Salados Km 26 la Palmas.
<b>Representante: Luis Octavio Villegas Botero</b>
<b>Tipo de Mueble: No definido estilo.</b>
<b>Tipo de Empresa: Mediana</b>

**Sugerencias al Producto:**

Desarrollar línea de productos.

**Sugerencias Técnicas:**

**Productos Seleccionados:**

Ninguno.



# El Retiro en Boquilla

## Asesoría en Diseño de Producto

Diseñador Industrial  
Mario Alfonso Ceballos Recio

Diseños Bedoya E.U.

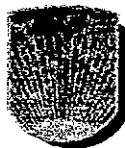

BID



Libertad y Orden



Ministerio de Comercio, Industria y Turismo  
artesanías de Colombia s.a.

<b>Taller: Muebles Bedoya</b>
Cra. 20 No. 24-165 Tel: 5410101
<b>Representante: Héctor Iván Bedoya - Jairo Bedoya</b>
<b>Tipo de Mueble: Línea Clásica y Moderna</b>
<b>No. De Empleados: 26 (23) Hombres (3) Mujeres</b>
<b>Tipo de Empresa: Grande</b>

**Líneas de Producto:**

Definición de líneas de producto muy comerciales las ventas son un (80% por encargo y un 20% en el sitio de exhibición

**Precios promedio:**

Alcoba (Cama doble, dos nocheros, cajonera y espejo)	\$ 2'900.000
Comedor (mesa rectangular, 6 puestos, bife o vitrina)	\$ 3'700.000
Sala (Sofá, dos sillas decorativas, dos mesas)	\$ 3'700.000

Capacidad de producción 20 juegos entre las tres líneas

**Acabados:**

Con tintillas industriales y lacas catalizadas, y para el rústico brea con gasolina y aceite de linaza

**Tipos de Madera:**

Madera de Cedro, se trae directamente se mantiene un stock de 400 o 500 piezas para secar al ambiente. Comino Crespo, Roble, Nogal y Piñón de oreja

**Oficios complementarios:**

Se trabaja con tapicería, tallado, calado,

**Mercadeo:**

Punto de venta único, pero con buen volumen de clientela, tiene un almacén de lámparas e iluminación en Medellín que exhibe los productos de madera)

**Fortalezas:**

Buena Calidad y Buen Diseño – Acabados bien pulidos – Buen ajuste y ensamblajes estructurales

**Debilidades:**

Falta control en el secado – Hay que actualizar la maquinaria para realizar óptimamente la producción – Más control en los costos – Agilizar procesos en espigas, calados y molduras

**Devoluciones o reclamos:**

Por dilatación de la madera por cambio de clima, se da garantía de por vida, también han tenido problemas de calidad por plaga en la madera

**Orientación de la asesoría en Diseño:**

Rediseñar un juego de alcoba o comedor, tienen buena rotación pero hay que bajar costos de producción.

**Sugerencias al Producto:**

Desarrolle la línea de muebles en teca y macana, como el canapé y el frutero

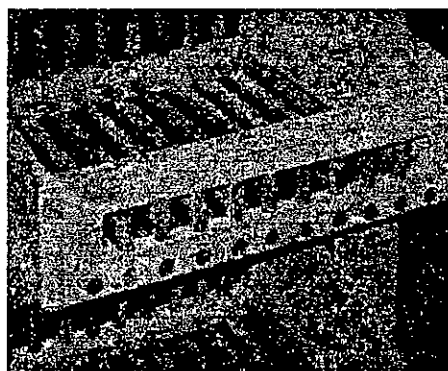
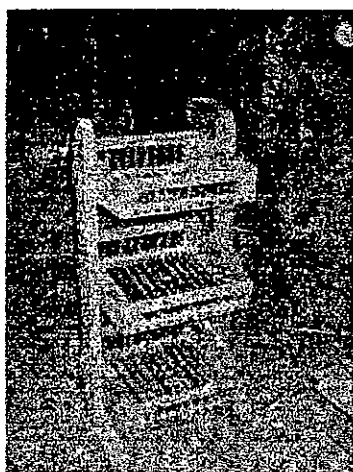
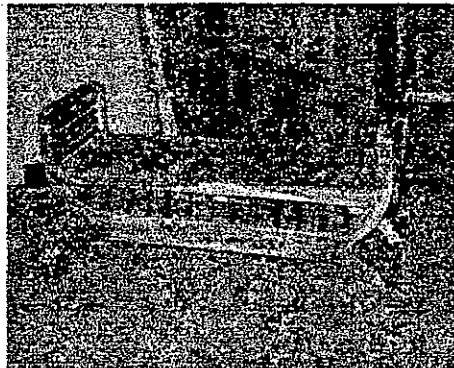

Así como la línea de pino rollizo y cuero.

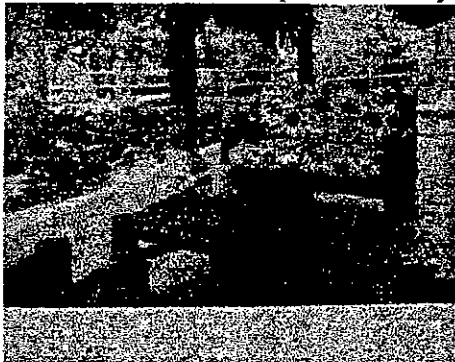

**Sugerencias Técnicas:**

En el frutero reemplace los tornillos por piezas de madera.

**Productos Seleccionados:**

Por ahora ninguno, pero si desarrolla las ideas planteadas se tendrán en consideración los productos.

# El Retiro en Boquilla

## Asesoría en Diseño de Producto

Diseñador Industrial  
Mario Alfonso Ceballos Recio

Muebles Serna



<b>Taller: Diseños Serna</b>
Cra. 20 N° 24-127
<b>Representante: Alonso de Jesús Serna Sánchez</b>
<b>Tipo de Mueble: No definido estilo.</b>
<b>Tipo de Empresa: Mediana</b>

**Sugerencias al Producto:**

Desarrollar línea de productos.

**Sugerencias Técnicas:**

**Productos Seleccionados:**

Ninguno.

# El Retiro EN TIOQUA

## Asesoría en Diseño de Producto

Diseñador Industrial  
Mario Alfonso Ceballos Recio

Carpintería El Roble





Ministerio de Desarrollo Económico  
artesanías de colombia s.a.



<b>Taller: Carpintería el Roble</b>
<b>Km 24 vía Las Palmas</b>
<b>Representante: Fabián Tangarife Castaño</b>
<b>Tipo de Mueble: No definido estilo.</b>
<b>Tipo de Empresa: Pequeña</b>

**Sugerencias al Producto:**

Su fuerte es la carpintería de puertas y ventanas.

Desarrollar línea de productos.

**Productos Seleccionados:**

Ninguno.

# El Retiro en Botiquia

## Asesoría en Diseño de Producto

Diseñador Industrial  
Mario Alfonso Ceballos Recio

Básicos y Complementos Ltda.



BID



Libertad y Orden



Ministerio de Comercio, Industria y Turismo  
artesañas de Colombia s.a.



<b>Taller: Básicos y Complementos Ltda..</b>
<b>Cra. Caldas N° 22-28</b>
<b>Representante: Luis Fernando Zelaya Chica</b>
<b>Tipo de Mueble: No definido estilo.</b>
<b>Tipo de Empresa: Mediana</b>

**Sugerencias al Producto:**

Desarrollar línea de productos.

**Sugerencias Técnicas:**

Trabajar con maderas macizas preferiblemente las industriales.

**Productos Seleccionados:**

Ninguno.

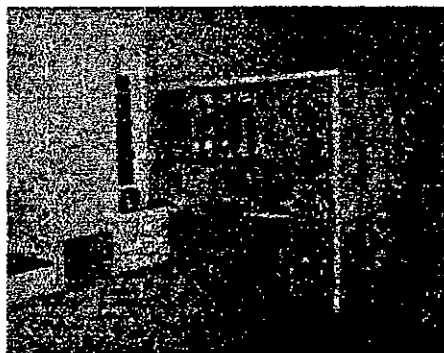
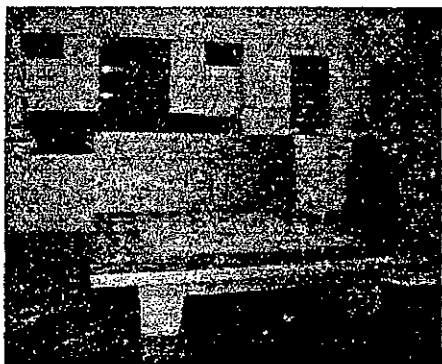

**Fortalecimiento de la Actividad Artesanal mediante el Desarrollo  
De Productos para el Sector Madera - Mueble y la Optimización  
De los Procesos Productivos en el Municipio de El Retiro – Antioquia.  
Actuar – Artesanías de Colombia S.A.**

**Municipio de El Retiro**

**Situación Actual:**

El sector de muebles tiene baja capacidad de diseño, hecho que se evidencia en que la mayoría de los modelos en el mercado son adaptaciones (copia) de diseños extranjeros y nacionales a través de revistas y la comercialización se dificulta debido a que mantienen los mismos modelos durante varios años, con poca innovación; no les permite atender mercados con demandas de altos volúmenes por referencia, constituyendo una fortaleza debido a su flexibilidad en líneas de producto, la posibilidad de atender clientes en forma personalizada.

El sector esta presentando un resurgimiento económico originado principalmente en la consolidación y reconocimiento de algunos talleres que han mejorado su competitividad y productividad en las diferentes líneas de actividad productiva, presentando proyectos para realizar mejoras tecnológicas en las mipymes, acompañados por factores de tipo social y cultural como el mejoramiento de la seguridad en las vías y en la cultura y capacitación empresarial que se viene gestando a través de proyectos como Actuar – Artesanías de Colombia.

**Oficios Artesanales:**

Carpintería – Ebanistería – Enchapado- Incrustación (Con chapillas, grecas etc.)

Tapicería – Forja - Trabajo en Cuero

El municipio de El Retiro tiene una tradición de 70 años en los oficios de Ebanistería y Carpintería, tiene sus raíces en el decenio del 40 como materia prima utilizaban el Ciprés; se han consolidado como uno de los mejores centros productivos de muebles del país. La primera carpintería (Muebles el Pino) fue la fundada por el Sr. José María Botero Quintero "Pepe" el 13 de octubre de 1940. Con el desarrollo de la actividad del mueble se han difundido otros oficios como son:

**Tipo de Producto:**

Se han establecido líneas de mobiliario para interiores y exteriores principalmente elaborados en madera de pino ciprés y cedro (según el cliente se consiguen maderas como Chonta, teca, nogal, roble entre otras) algunos productos presentan mezcla de materiales entre maderas y forja, madera y marroquinería, la calidad de la incrustación y la talla son sobresalientes y hacen parte de las características representativas del producto de la región.

Aunque el estilo característico es el Rustico, algunas empresas se han ampliado y especializado con muy buena calidad en el tipo de mueble clásico y moderno. Esto ha permitido al oficio de carpintería y otros practicados localmente como el trabajo en forja, su reconocimiento y posicionamiento en un segmento del mercado local y regional.

### Acabados:

En el tipo de mueble rustico ofrecen tres (3) tipos de acabados, uno que se conoce como "pulido" que es a base de pintulaca, gasolina y brea; otro llamado "semi-rústico" en el que la calidad del lijado de la madera es inferior y el costo es menor; por último "el rústico" donde se dejan líneas en la madera usando "gratas" (cepillos de metal) y lijas para un acabado distinto y que también tiene un precio inferior. La calidad de los acabados es excelente en algunos de ellos y varía según el estilo de mueble.

En el tipo de mueble clásico y moderno el acabado es totalmente pulido con tinte en la gama del caoba y con laca mate.

### Materia Prima:

Madera de pino Ciprés, Cedro, Chonta, Nogal, entre otras, chapillas de maderas nacionales e importadas, MDF, aglomerados y triples, Hierro, Cuero y telas para tapizado. En algunos talleres se está utilizando la madera piñón de oreja, que se encuentra en la rivera del río Cauca, ésta madera tiene una beta muy parecida al Guayacán y se comercializa en bloques de ancho entre 1.20m, 1.40m, 1.50m hasta 1.80m.

### Talleres Vinculados al Proyecto Actuar:

No.	Nombre	Tipo de Empresa	Dirección	Teléfono
1	Los Maderos De La Fé	Mediana	Partidas de la Fé y el Retiro	5420527/0119
2	Mueblería Los Blandones	Pequeña	Vereda Carrizales - sobre Vía las Palmas	5421373
3	Muebles y Forja la Y	Pequeña	Cra. 20A Sucre No. 24-44	5413356
4	Comercial De Muebles Básicos y Complementos	Mediana	Vereda los Salados - Km. 26 Vía las Palmas	5421395
5	Ltda.	Grande	Cra. Caldas No. 22-28	5410440/3390
6	Muebles El Estilo	Pequeña	Cra. 19 No. 22-37	5410529
7	Muebles Herpo	Mediana	Cra. 21 No. 21-43	5410163
8	Muebles El Pino	Pequeña	Cra. 21 No. 22-47	5410064
9	Carpintería Los Tablones	Grande	Cra. 20 No. 24-87	5670083
10	Muebles Chano	Pequeña	Calle 22A No. 22-36 Apto. 123	5410204
11	José y María Manufactura Cis S.A.	Grande	Cra. 20 No. 24-95	5410806
12	Indumuebles	Pequeña	Calle 23 No. 21-13	5410381
13	Diseños Serna	Mediana	Cra. 20 No. 24-127	5410051
14	Diseños Tradicionales	Mediana	Cra. 21 No. 23-24	5411825/0052
15	Muebles Nazareth y Belén	Mediana	Vereda Los salados - Km. 24 Vía las Palmas	5421865
16	Muebles El Dorado	Mediana	Calle 23 No. 20-40	5410156
17	Expodecoración	Mediana	Cra. 20 No. 24-68	5411020
18	Muebles Novedades	Pequeña	Calle 23 No. 20-15	5410327
19	Diseños Bedoya E.U.	Grande	Cra. 20 No. 24-165	5410101
20	Muebles Oriente	Grande	Cra. 20 No. 24-137	5410116/0546
21	Muebles El Paso	Grande	Cra. 20 No. 23-41	5410303
22	Maderas Integrales	Grande	Cra. 20 No. 24-75	5410260/0720
23	Muebles los Gómez	Grande	Cra. 20 No. 24-134	5411474
24	Rustimuebles La Capilla	Mediana	Cra. 20 No. 24-78	5411289

25	Muebles Fers	Pequeña	Cra. 22 No. 23-30	5410016
26	Carpintería El Roble	Pequeña	Km. 24 Vía las Palmas	5421040
27	Muebles Jaigú	Mediana	Cra. 20 No. 22-63	5411881
28	Muebles El Cauce	Pequeña	Villa Elena	5411904
29	Muebles Las Vegas	Pequeña	Cra. 23 No. 23-45	5413167
30	Arte y Madera	Pequeña		

### Referente

Municipio situado al sur oriente de Medellín, dedicado a la agricultura, la carpintería, ebanistería, talla en madera, forja y cuero.

El sitio se convierte en un sector que conecta a tres culturas, la labriega acostumbrada a formas de transformación primaria, netamente utilitario, los finqueros con sus grandes objetos, que demuestran estabilidad y poderío influenciados por el mueble colonial y los muebles traídos de Europa, y una tercera gracias a su proximidad a Medellín, la influencia urbana con contrastes y nuevos materiales.

#### -Descripción Estilos de Muebles.

- ✓ Rústico: -Maderas crudas.
  - Resalta la veta de la madera.
  - Volúmenes grandes.
  - Geométrico- Vértices desgastados.
  - Pesados visualmente.
  - Evocadores.
  - Simétricos.
  - Tonos oscuros.
  - Maderas gruesas.
- ✓ Clásico: -Líneas oblicuas.
  - Aplicación de tintillas.
  - Vértices pomos.
  - Son piezas que se apoyan en superficies delgadas.
  - Tonos claros.
  - Muebles tapizados.
- ✓ Contemporáneo: -Tonos oscuros.-Contrastes fuertes (por detalles pequeños).
  - Manejan puntos de tensión.
  - Líneas limpias.
  - Livianos visualmente.
  - Maderas delgadas.

**Mensaje:** Lo que se quiere emitir al mundo por medio de sus costumbres,

representado en los muebles (significado).

**Soporte Configuracional:** Basado en la cultura antioqueña encontramos esquemas formales que darán rutas de movimiento y principios de construcción de los objetos como:

**Lineamientos:**-Acogedor - Familiar, que invite a la reunión

- Que genere un impacto en el espacio.

- Nos debe llamar al uso, que sean confortables, (Cojines con contrastes de color, textura, dureza y firmeza; Criterios ergonómicos, según ambiente), y estándares internacionales.
- Simplicidad - Que sean de una configuración tradicional.
  - Que tenga una seguridad tanto visual como estructural.
  - Deben tener construcciones primarias sin muchas tensiones visuales.
  - Dos materiales. Materiales estructurales (madera, mimbre, guadua) y materiales complementarios (Iraca, caña flecha, algodón).
- Formalmente: -Líneas limpias, sin tantos cambios direccionales.
  - Formas fluidas y geométricas.
  - Formas limpias (sin accidentes formales)
  - Puntos de tensión (conservando la simetría)
  - Se trabaja sobre verticales y horizontales, sin cambios direccionales.
  - Dimensiones volumétricas de acuerdo al nicho del mercado.
  - Espacios estándar de 1y1/2 puestos por persona para mayor confort.
  - La madera es esqueleto del mueble la parte primordial, lo que se muestra, el detalle identifica su procedencia (El taller). Detalles puntuales en zonas de uso secundario o estético.
- Detalles: - Puntuales, no recargados, solo dos técnicas máximo dos (talla-forja, tejido-calado, etc.).
  - Neutralice la forma.
  - Que tenga un equilibrio visual (simetría).
- Dimensiones: Trabajarlas de acuerdo al nicho que se va a dirigir, persentiles altos o bajos. (Ver anexos ).
- Color: Azules de varios tonos claros
  - Verdes
  - Amarillos
  - Rojo
 Este tipo de detalles le ayuda al mueble a perder peso visual.
- Mercado: La adaptabilidad del sector permite introducirse en diversos nichos del mercado por medio de sus costumbres productivas.

Desarrollo de la técnica a través del material. Se rescata su transformación primaria trasgrediéndolos en tiempo y espacio para mayor competitividad, ayudado por una expresión contemporánea y clásica.

#### Cultura Antioqueña:

- Grandes- espacios, familias.
- Detalles.
- Tradicionalistas.
- Expresivo.
- Seguro.

- Alegre.
- Conservadores.
- Frescos.
- Religiosos.
- Trabajadores.
- Sobresalientes
- Directos.
- Puntuales.
- Reunión.
- Regionalistas.

- Lugar:
- Aireado
  - Tranquilo, (Colores suaves).
  - Inclinaciones.
  - Grandes puertas.

Nota: Ver anexo de planos de medidas estándar.

## ANEXOS Cuadros de Medidas

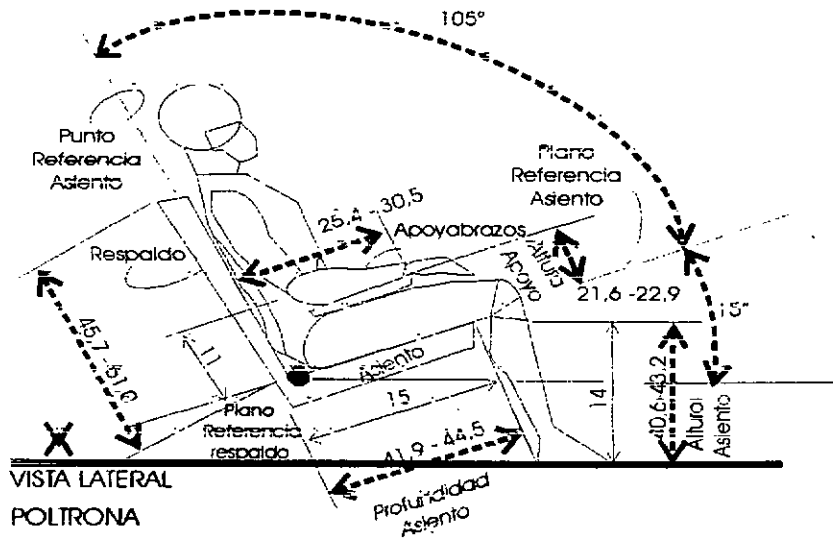

Las medidas que se establecen acá, son parámetros de partida para el diseño de muebles, son figuras arquetípicas que involucran medidas máximas

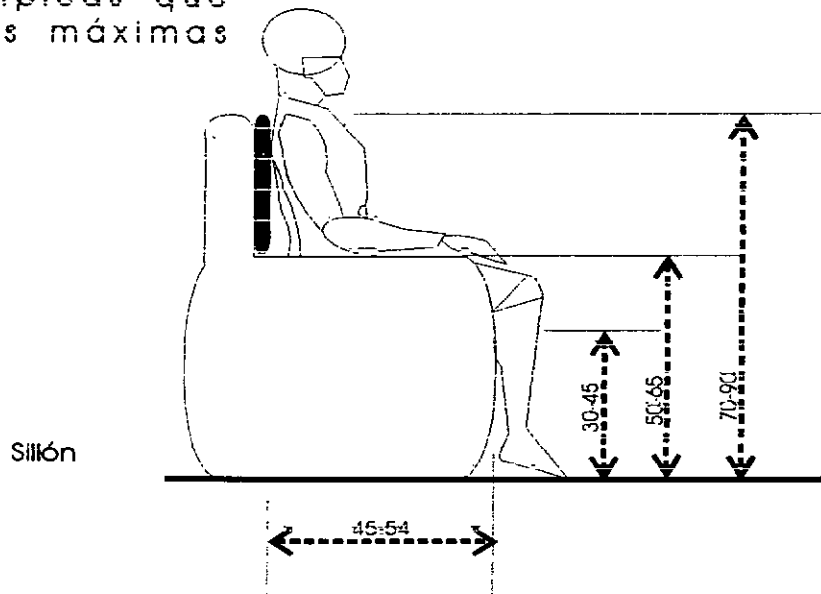

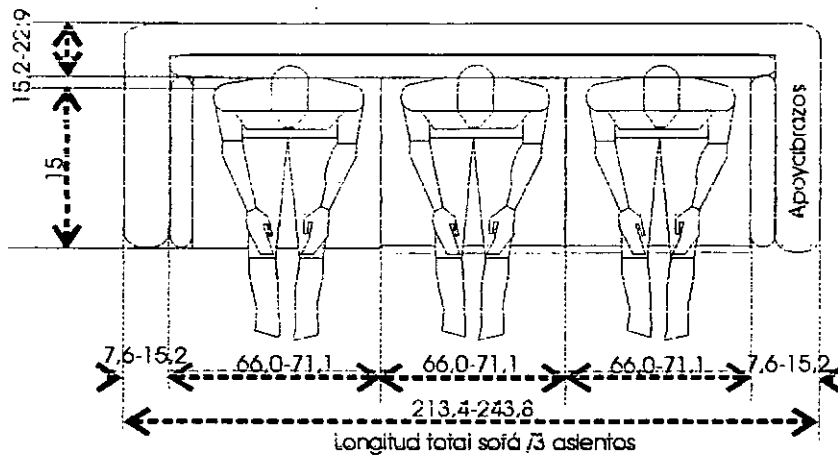
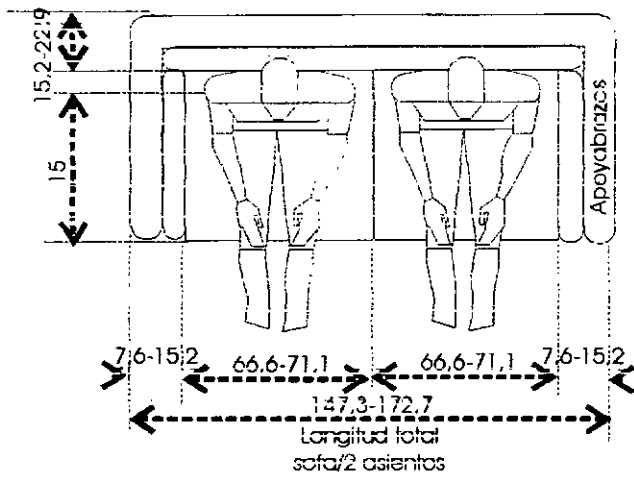

las medidas pueden variar según diseño; pueden hacerse combinaciones entre ellas o desarrollar nuevos parámetros siempre y cuando respeten las dimensiones ergonómicas del ser humano, las medidas también se elaboran para cada diseño según su función.



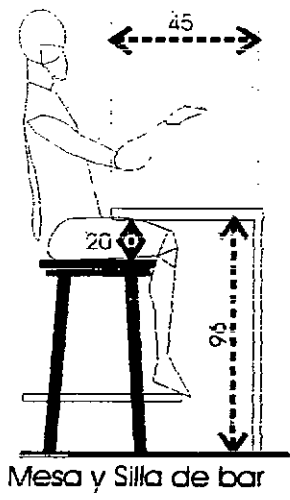

Vista Superior Butaca

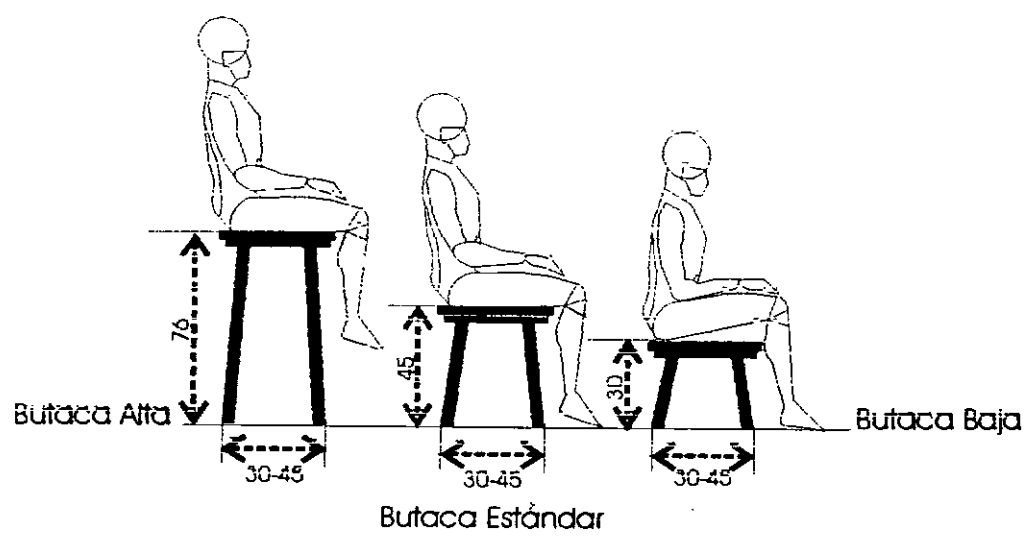
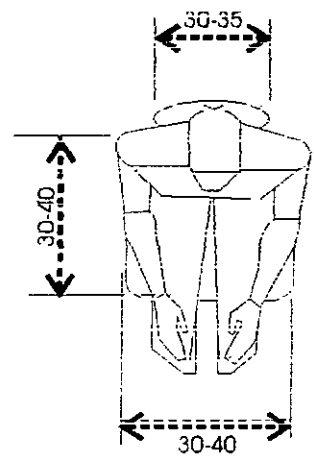

Mesa Rectangular de 6 Puesto  
Vista Superior

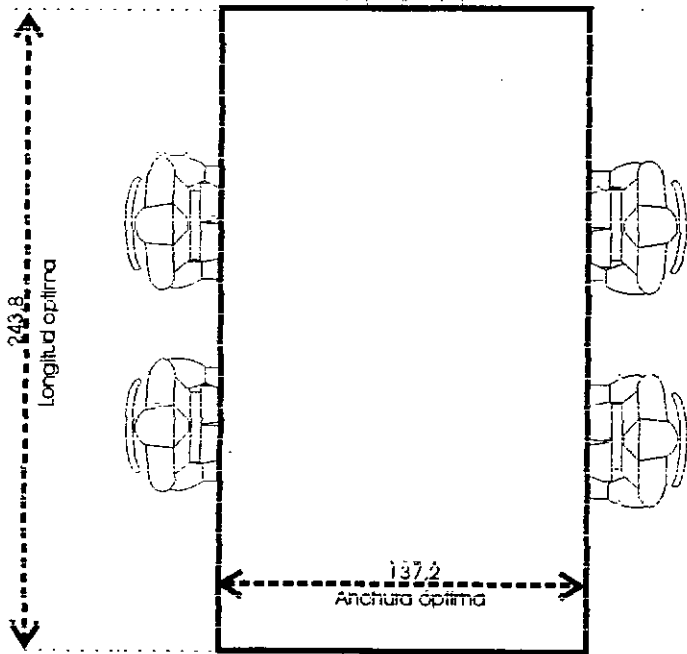

Mesa Comedor  
Vista Lateral

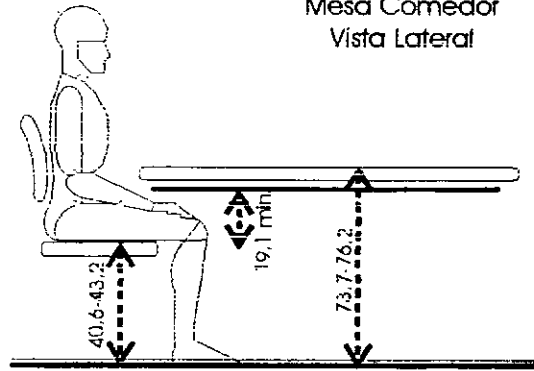

Mesa Redonda de 4 Puestos  
Vista Superior

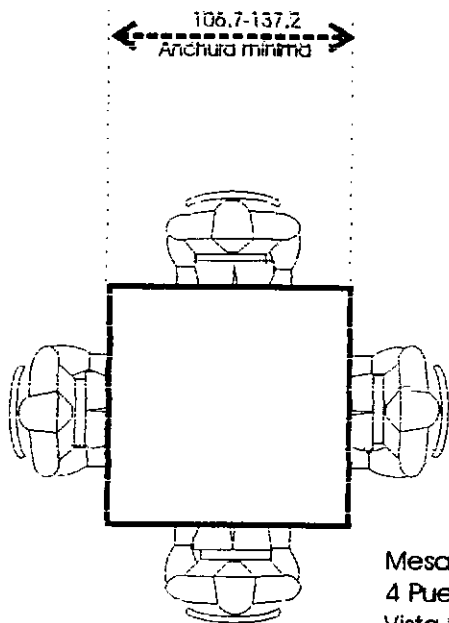
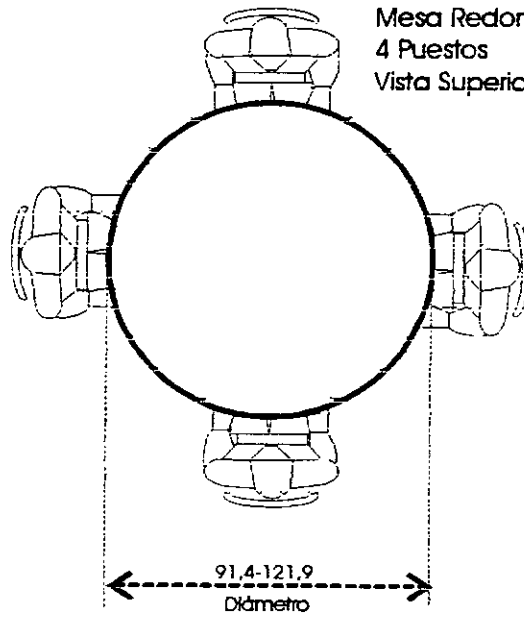

Mesa Cuadrada de 4 Puestos  
Vista Superior

Cama Doble Vista Superior

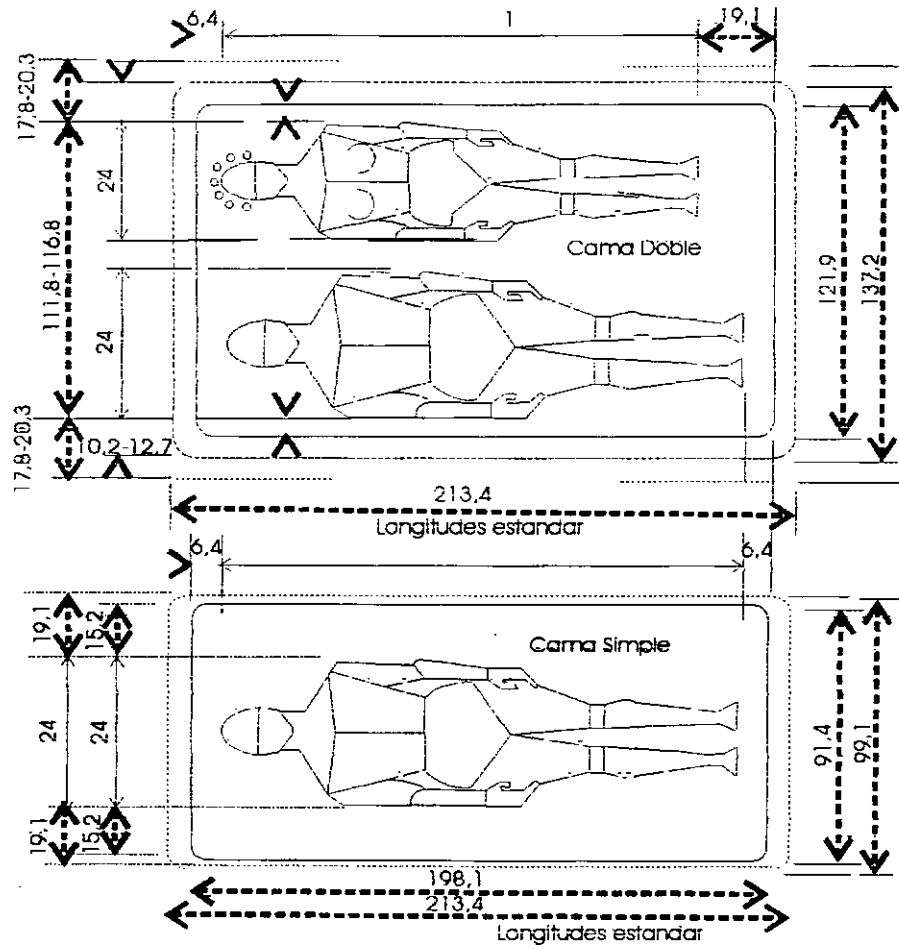

Cama Sencilla Vista Superior

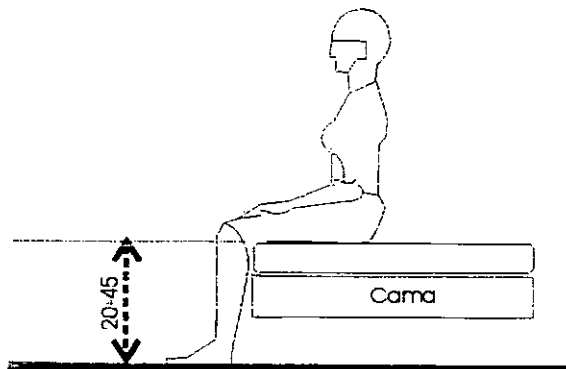

Altura cama, se determina según diseño

Camarote  
Vista Lateral.

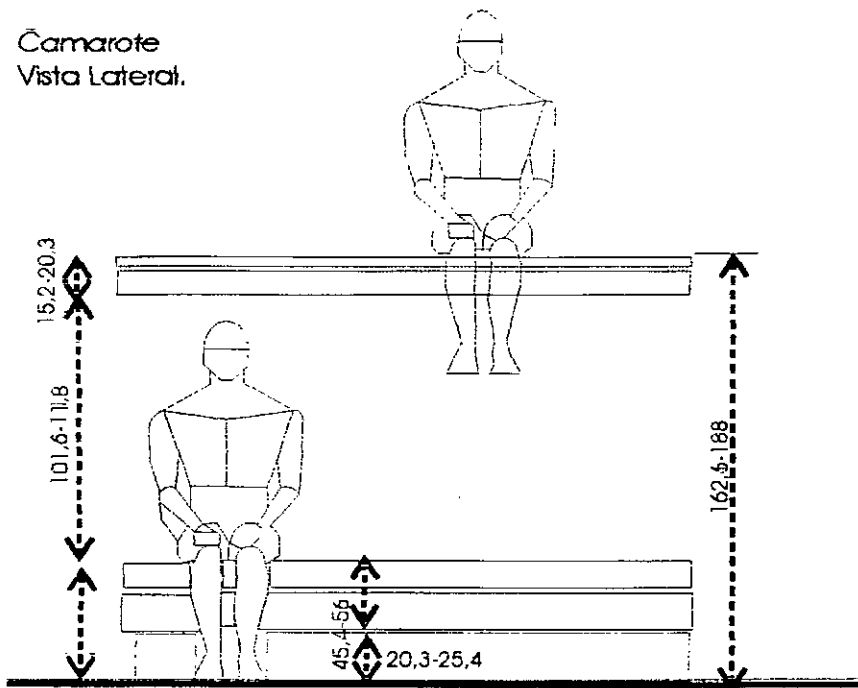

Para diseñar con proporciones, son dos los estilos mas conocidos, uno es la proporción Aurea, Que consta de un número base que se divide o multiplica por 0,618 o 1,618; Ejemplo:

Se toma un número  $x=30\text{cm}$ , (altura asiento ), se divide por 0,618 y nos da 48,54, nos da la altura del apoyabrazos se vuelve a dividir y nos da 78,54 que es la altura del espaldar.

El otro sistema se llama la teoría de las mitades Que funciona igual al anterior pero este se va cuadrando según lo requiera el diseño.

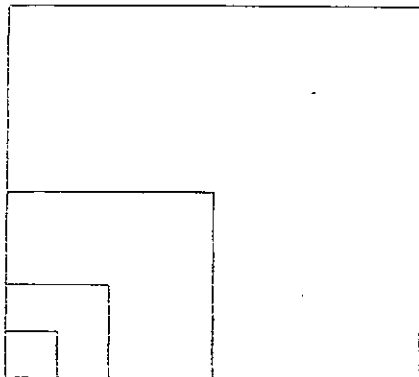

# EL Retiro EN BOQUÍA

## Asesoría en Diseño de Producto

Diseñador Industrial  
Mario Alfonso Ceballos Recio

Arte y Madera



<b>Taller: Muebles Arte y Madera</b>
Cra. Sucre 20 Calle 26-25 Tel: 5412313/0671
<b>Representante: Elkin Mauricio Echeverri – Marcela Bedoya</b>
<b>Tipo de Mueble: Línea Rustica</b>
<b>No. De Empleados: 4 (3) Hombres (1) Mujeres</b>
<b>Tipo de Empresa: Pequeña</b>

**Líneas de Producto:**

Definidas líneas rústicas con acabado semi pulido, con base en revistas y catálogos.

**Precios promedio:**

Alcoba (Cama doble, dos nocheros, cajonera y espejo) \$ 1'200.000

**Acabados:**

Brea con gasolina semi pulido

**Tipos de Madera:**

Se trabaja con pino ciprés, roble o cedro de acuerdo al cliente, se seca al ambiente o se compra en depósitos de Rionegro y el Retiro

**Oficios complementarios:**

Calado, forja, tapizado y talla

**Mercadeo:**

Recién abrieron un punto de venta en la vía principal, se maneja por referidos

**Fortalezas:**

Buena calidad –Maquinaria - Punto de exhibición

**Debilidades:**

Secamiento de la madera

**Devoluciones o reclamos:**

No han tenido devoluciones, llevan un año en el mercado.

**Sugerencias al Producto:**

Son muebles rústicos con alta textura y muy oscuros, usar solo herrajes en forja, evitar la bisagra dorada en los baúles.

Desarrolle varios de los apliques en forja para que el cliente tenga la posibilidad de elegir, los calados de las puertas y las ventanas le pueden servir como base para los nuevos diseños.

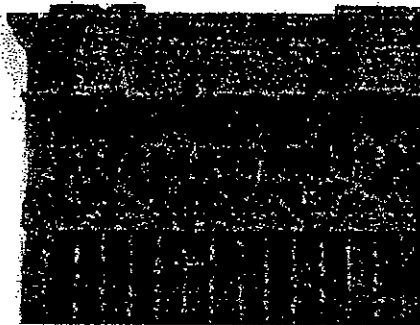
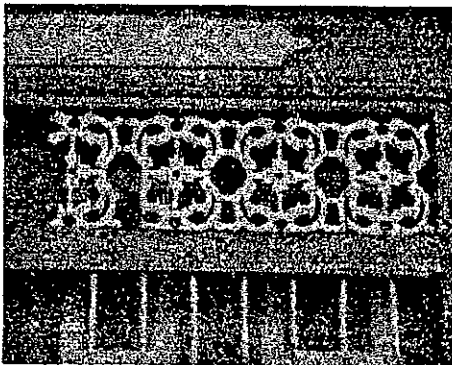

**Productos Seleccionados:**

Perchero

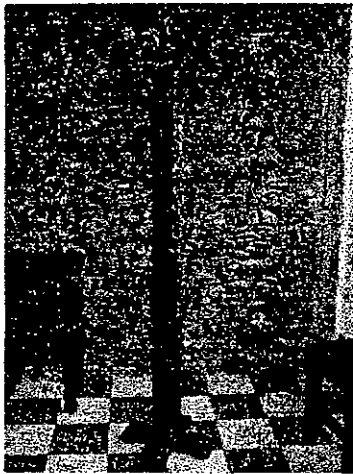

Cajonero.



Cama.



Artesanías de Colombia S.A  
Subgerencia de Desarrollo  
Centro de Diseño para la Artesanía y las Pymes

**Regencia Fotográfica:**

