

D1-2002.37

✓ **MUEBLES CONTEMPORANEOS MIMBRE Y MADERA**

**ARTESANIAS DE COLOMBIA**

**Direccion: Lyda Del Carmen Diaz**

**Presentado por: Ana Maria Uribe Jaramillo**

**Diciembre 20-2002**

# PROYECTO DE DISEÑO MUEBLE CONTEMPORANEO ARTESANIAS DE COLOMBIA

Diciembre 20 - 2002

## OBJETIVO

Proponer una línea de objetos y/o muebles contemporáneos con identidad colombiana, con el fin de comercializar en todo el mundo; para desarrollar en las zonas de Ibagué y Armenia con materiales como la guadua, la madera y el mimbre.

## INVESTIGACION

La investigación esta compuesta en dos partes: La primera son las visitas a los talleres de los artesanos en Armenia e Ibagué para conocer muy bien con quien se va a trabajar, la mano de obra su capacidad de producción, los materiales y los recursos que tienen

La segunda parte; es la investigación en cuanto a las tendencias de diseño, lo que existe en el mercado nacional e internacional.

### 1. VISITA DE CAMPO:

#### Armenia:

En la mañana se visitaron con el diseñador Manuel José Moreno, director del Laboratorio de Diseño de Armenia, dos talleres, uno fue en Quimbaya a la familia Collazos, que están trabajando desde hace 1 año, diseños tejidos en guadua biche. Esta familia dio un vuelco total a su trabajo desde que comenzaron a trabajar con el Laboratorio de diseño. Los diseños fueron propuestos por diseñadores del laboratorio de diseño, y en la feria del año pasado fueron un éxito, es una familia de 4 hijos, con mentalidad muy abierta, y con mucha energía para aprender y trabajar. Tienen muy buena calidad, uno de los hermanos hizo el curso con los chinos sobre diferentes tipos de tejidos con la guadua. La única observación que tengo para decir de este taller de artesanos es el precio es un poco alto.

*5 art.  
1 Taller*

#### Arangoa:

Pertenece a un señor, de mucho mejor nivel cultural y social que los anteriores, tiene una bodega subutilizada totalmente, muy grande, muy tecnificada comparándola con los talleres de la zona de guadua, porque hay secadora, clasifica muy bien la guadua por su tamaño y diametro, y su producto principal son muebles, el área de la bodega es bastante grande, vende los muebles especialmente al mercado de quindío y antioquia, con muchos deseos de exportar. (El señor viaja a ferias internacionales 2 veces al año) El mayor problema de esta fabrica es que, no tiene diseño, ni calidad. Tiene una cantidad de muebles de alcoba y sala, muy mal proporcionados, muy mal acabados, y no hay concepto de diseño, de línea, de ergonomía.

*1 art.  
1 taller*

De todos los diseños que tiene, en muebles y accesorios, tiene una sala, compuesta por sofá y poltrona que podría ser interesante retomarla y actualizarla al día de hoy, quiero decir, ese mismo diseño, proporcionarla en tamaño, proporción de las guaduas que utiliza, mejorar acabados en ensambles, uniones, pelar la guadua, acabado mate, dejar los acabados perfectos. Mejorar ergonomía, desarrollar un textil en algodón para tapicería, y queda otro producto completamente diferente.



### Ibague:

Se visitaron 6 talleres, dentro de los cuales 3 eran talleres de muebles y accesorios de mimbre y otras fibras naturales como chipalo, jare, y otros.

En estas 3 visitas, me di cuenta que los artesanos tienen buena calidad, hacen lo que uno les diga, en este momento producen para clientes que les mandan a desarrollar diseños de revistas, son diseños muy viejos, pasados de moda, sin ningún plano, ni especificaciones de ergonomía, técnicas. Simplemente la foto, y ellos la interpretan a su manera.

Los almacenes son en Bogotá, Medellín, Ibague.

*6 talleres*

## 2. INVESTIGACION GENERAL:

Se realizó una amplia investigación de sitios comercializadores de artesanías provenientes de varias partes del mundo, también se visitaron varias páginas en internet, para ver un poco la tendencia del mundo del mueble y accesorios contemporáneos, incluyendo las conferencias del Diseñador P.J. ARAÑADOR.

Se visitaron los almacenes que comercializan Artesanía en Bogotá:

Deimos, Savile, Arte y Ritual, Dupuis, Proyecta, almacén de Artesanías de Colombia, Escuela de Arte y Oficios.

Como conclusión de estas visitas, encontré que no hay una coherencia en las colecciones, todos tienen objetos interesantes, pero estos elementos o muebles son uno solo, no existe una colección,

En almacén Savile, se ve claramente que se están comprando muebles con diseño contemporáneo, con líneas muy limpias, algunos con líneas muy orgánicas, y de alta calidad, pero no están manejando líneas, seguramente compran lo que les gusta y no más.

En Arte y Ritual, están desarrollando muebles Colombianos de madera y mimbre. Pero lo mismo no hay una línea que los une, además no tienen identidad de nada.

En artesanías de Colombia, en el almacén, hay unas cosas espectaculares, indígenas, los pocos muebles que he visto (he visitado el almacén varias veces) no son cómodos, no se ve una colección clara, y en cuanto a estilo contemporáneo no he visto nada.

Revistas: Wall paper, Elle Decor, Metropolitan Home, ya proponen artículos en sus revistas donde aparecen objetos o muebles de artesanía que enriquecen el espacio que está presentado.

El almacén LUMINAIRE, con sede en New York, Chicago, y Miami, muy popular por los diseños contemporáneos y de alta calidad, tiene propuestas de muebles tejidos en mimbre y de otras fibras, diseñados por grandes diseñadores como: Platt & Young, producida por DRIADE, Oscar Tusquets producida por DRIADE, Antonio Citterio, producida por MAXALTO, esta última es una línea de bancas en madera y metal. Con identidad étnica.

Philip Stark, Paola Navone, son otros diseñadores que podemos ver sus proyectos en internet, que están trabajando línea de muebles producidos en Filipinas, y ser comercializados en Europa.

## CONCLUSIONES

Teniendo en cuenta el potencial que tenemos como, la mano de obra, los recursos como la guadua, el mimbre y la madera; se ha llegado a las siguientes propuestas de diseño:

Tema: Colección de muebles y accesorios contemporáneos para RESORT

Es un tema que no está explotado en Colombia, y que todos sabemos que los resort en el mundo son hoteles muy exclusivos, de alto nivel, que requieren muebles y accesorios en materiales naturales, y muy frescos, por sus condiciones climatológicas y geográficas. Por lo tanto es un mercado óptimo para desarrollar con una línea de muebles contemporáneos, en fibras naturales como la guadua, el mimbre y la madera como materiales principales.



Características de la colección :

Diseños elementales y primarios, que la hacen ver una línea muy limpia y esencial, que su riqueza son las texturas que producen los diferentes tejidos, y las combinaciones de color . ( teñido en las fibras naturales que se van a tejer o en los textiles que se utilizaran para la cojinería.)

Comodidad y confort, Los muebles cumplen con todas las características técnicas y de ergonomía para que un mueble sea comodo.y agradable al usuario.

Combinación de 2 materiales: el uso de 2 materiales en un elemento, es lo ideal para un optimo resultado, en este caso el mimbre y la madera en la línea de los muebles.

## LINEAS:

Esta colección contemplaría los siguientes muebles básicos, y distribuidos así:

### 1. ALCOBA:

Espaldar cama, Mesa de noche, asiento o poltrona

### 2. SALA

Sofá, poltrona, , mesa de centro y mesa auxiliar.

### 3. COMEDOR:

Mesa de comedor y asientos.

### 4. MUEBLES AUXILIARES:

Muebles que son de varios usos y sirven para varios espacios como:  
Juego de 2 mesas auxiliares, bancas de varios tamaños.

### 5. ACCESORIOS

Cada uno de los temas nombrados anteriormente, contempla una serie de objetos básicos que ayudan a completar la colección:

Alcoba: Lámpara, pie de cama, cubrelecho , cojines. Set de escritorio..

Hall de entrada: Lámpara, puff, cenicero, tapete.

Comedor: Mantel, candelabro, plato base, panera, servilleteros, Charol, individual, etc.

Sala: Tapete, puff, cojines, lámpara.

## ALTERNATIVAS:

Se desarrollo una línea de alternativas de muebles para la alcoba, sala, comedor, accesorios para mesa; los siguientes dibujos son los escogidos.

## DESARROLLO DE ALTERNATIVAS

### MOBILIARIO EN IBAGUE: ( ANEXOS RENDER Y PLANOS TECNICOS )

Esta línea fue desarrollada por 2 grupos de talleres, los ebanistas y los tejedores de mimbre, que vinculó a 10 personas en total.

Fue desarrollada en mimbre blanco con acabado en laca semi mate, y madera cedro o flor morado, que son las maderas más comunes de la zona de ibague.

## ACCESORIOS EN QUIMBAYA

Se plantearon varios diseños para la mesa, pero debido al alto costo de los prototipos no se pudieron desarrollar los prototipos.

La cotización de los accesorios fue muy alta, se sale totalmente del mercado.

A continuación voy a citar unos precios de algunos objetos que se cotizaron.

( ver planos de diseños)

Individual tejido en bambú: \$ 37.000.00

Servilleteros en bambú o guadua biche: \$ 8000 cada uno

Panera:

Bandeja en guadua biche: \$70.000.00

## LINEA EN GUADUA ARANGO:

En esta fabrica, se planteo el rediseño de una línea de sala y alcoba, porque el propietario de esta empresa solicitaba una línea para exportar al mercado de la Florida, específicamente.

De acuerdo con esta información se retomo la línea CARIBE, donde los puntos que se van a retomar son:

Revisar confort de las poltronas y el sofá,

estandarizar medidas de los sofás

estandarizar medidas de las mesas de centro y auxiliar.

Tipo de acabados, como remate de la guadua, con cascara o descascarado.

Proponer una línea de alcoba, que conste de cabecero con sus medidas estándares y mesa de noche con gaveta y entrepaño.

Los resultados de la línea se podrán ver el año entrante, porque por problemas de tiempo no se logro este año.

## Recomendaciones:

Poltrona y Sofá: Para mejorar el confort de un asiento, es muy importante la inclinacion del asiento, suprimir las tabillas de guadua que tiene el asiento y reemplazarlas por resorte nosag, y la cojineria mejorar la densidad de las espumas, dependiendo si se quiere blanda o mas dura..

Largo interno del asiento:

Altura del espaldar:

Inclinación del asiento con el piso:

Asiento: resorte nosag No 10, e instalarlo cada 15 cms, a centros del espiral.

Cojineria: de 15 cms de altura con espuma densidad 26 color gris, relleno de espuma picada, y un revestimiento de 2 capas de guata No 500. ver dibujo anexo.

La medidas estandares de un sofa son:

2 ptos: 1,60 mt de largo

2,5 ptos: 1,80 mts de largo

3 ptos: 2,20 de largo, estas son medidas externas.



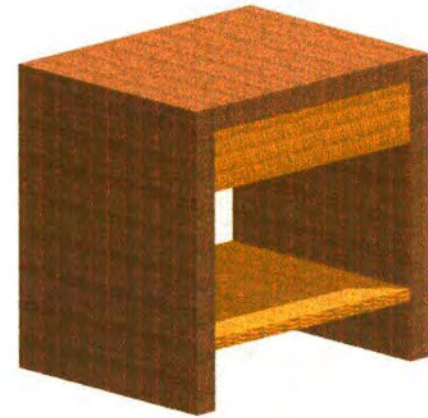
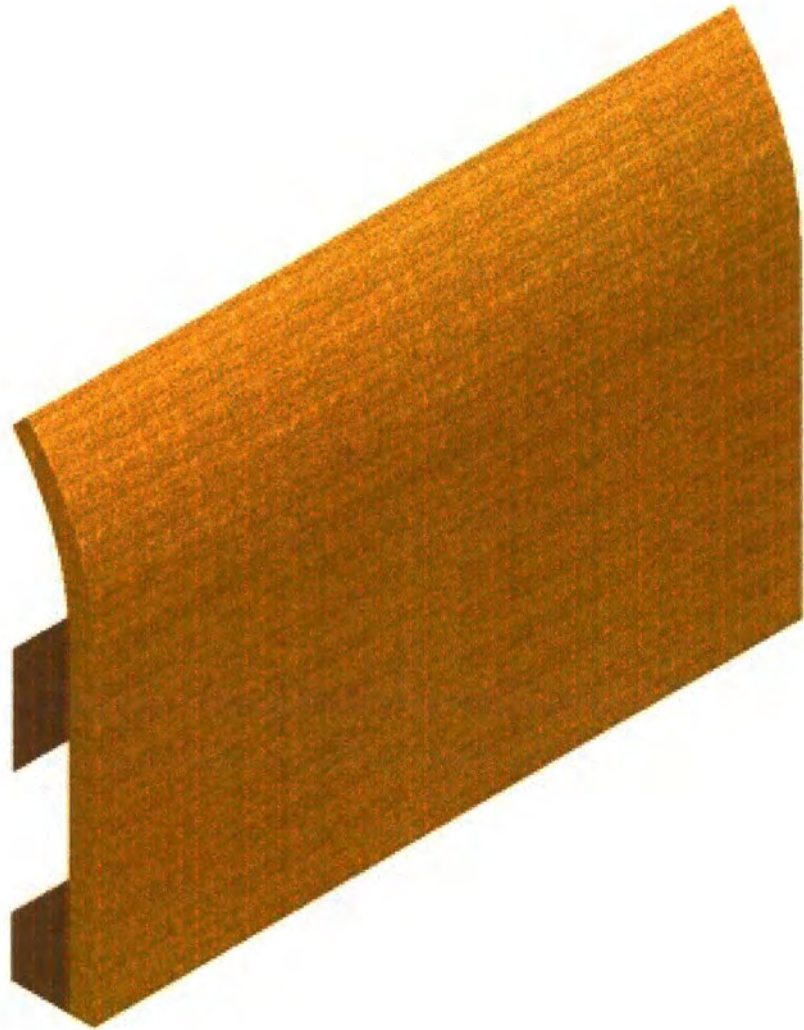

Habitación / Cabecero y mesa de noche

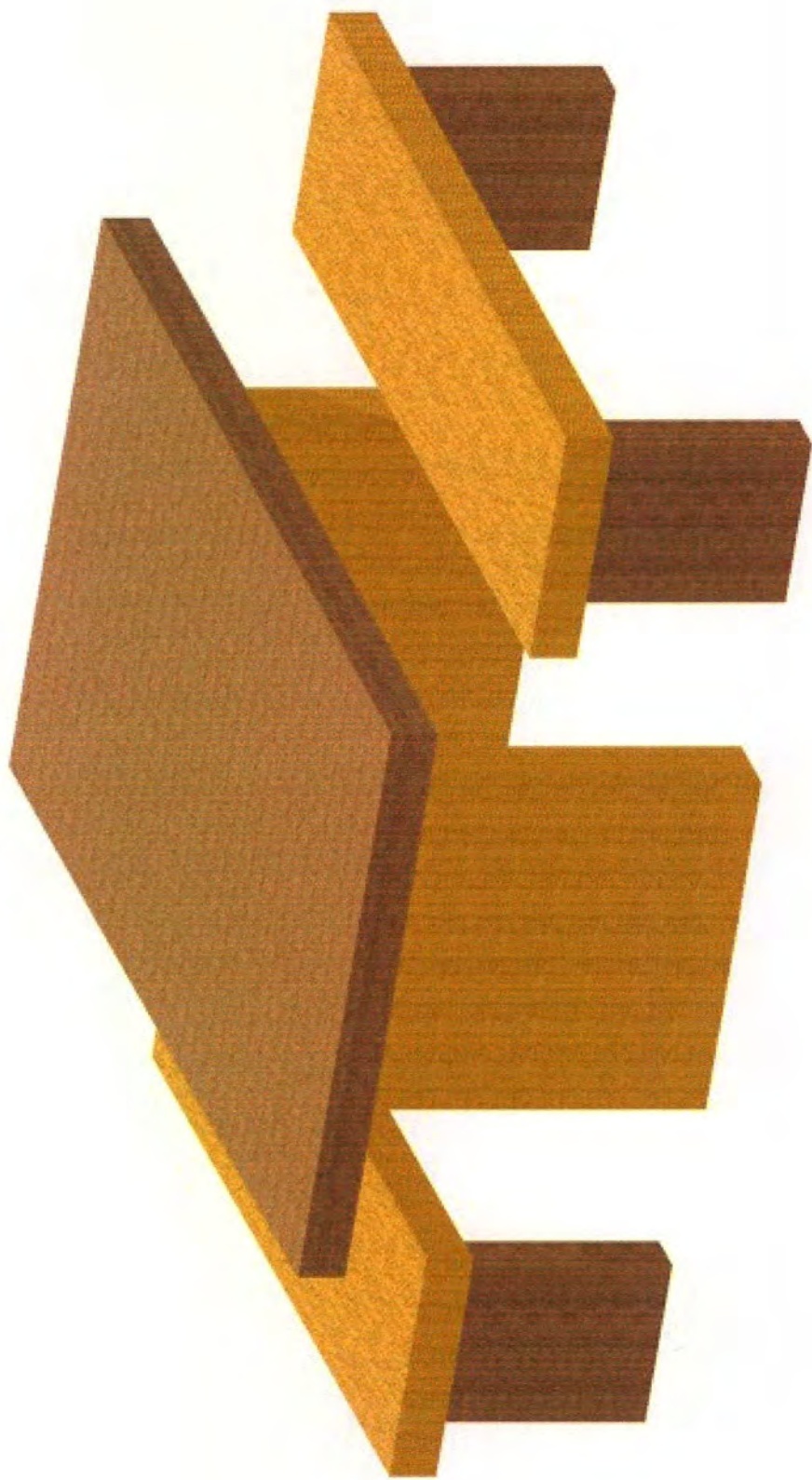

Comedor / Mesa y bancas



Sala / Mesas

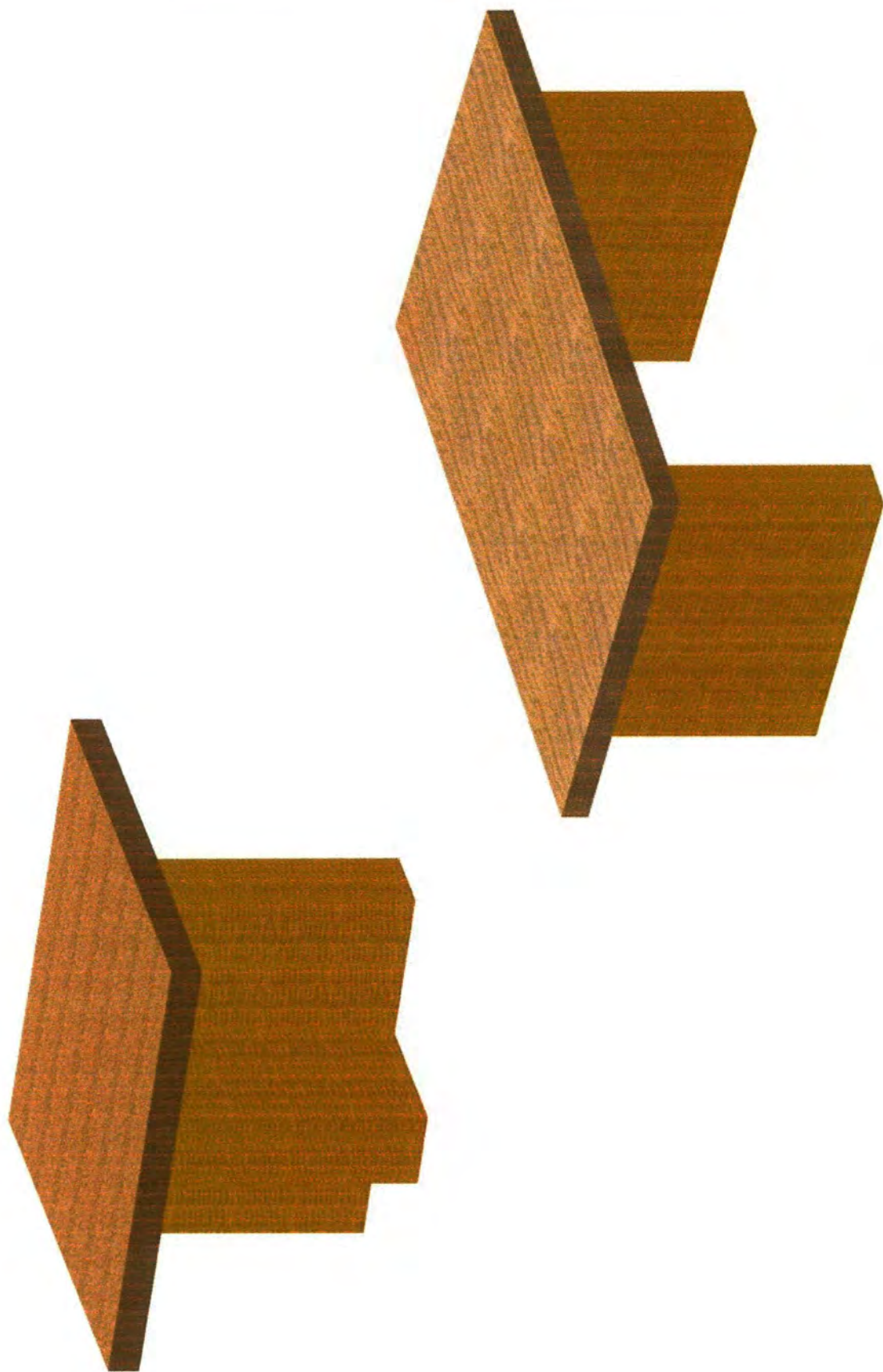



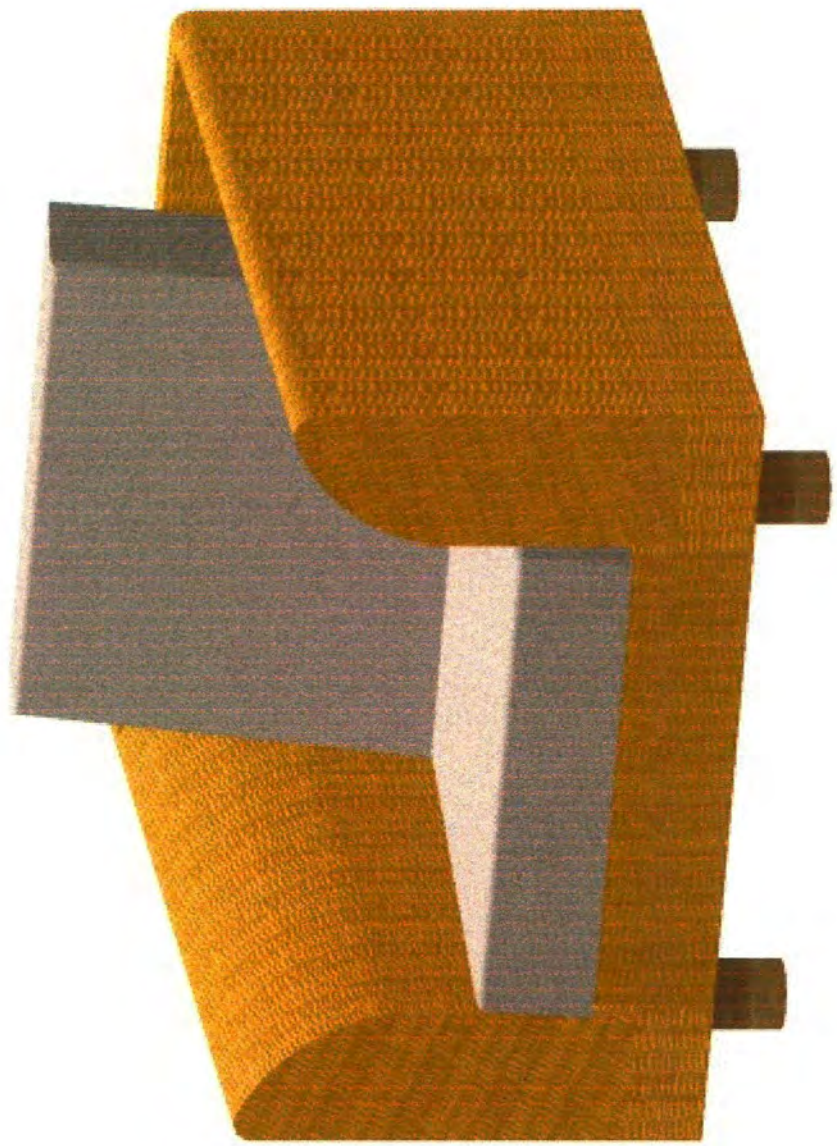

Sala / Poltrona

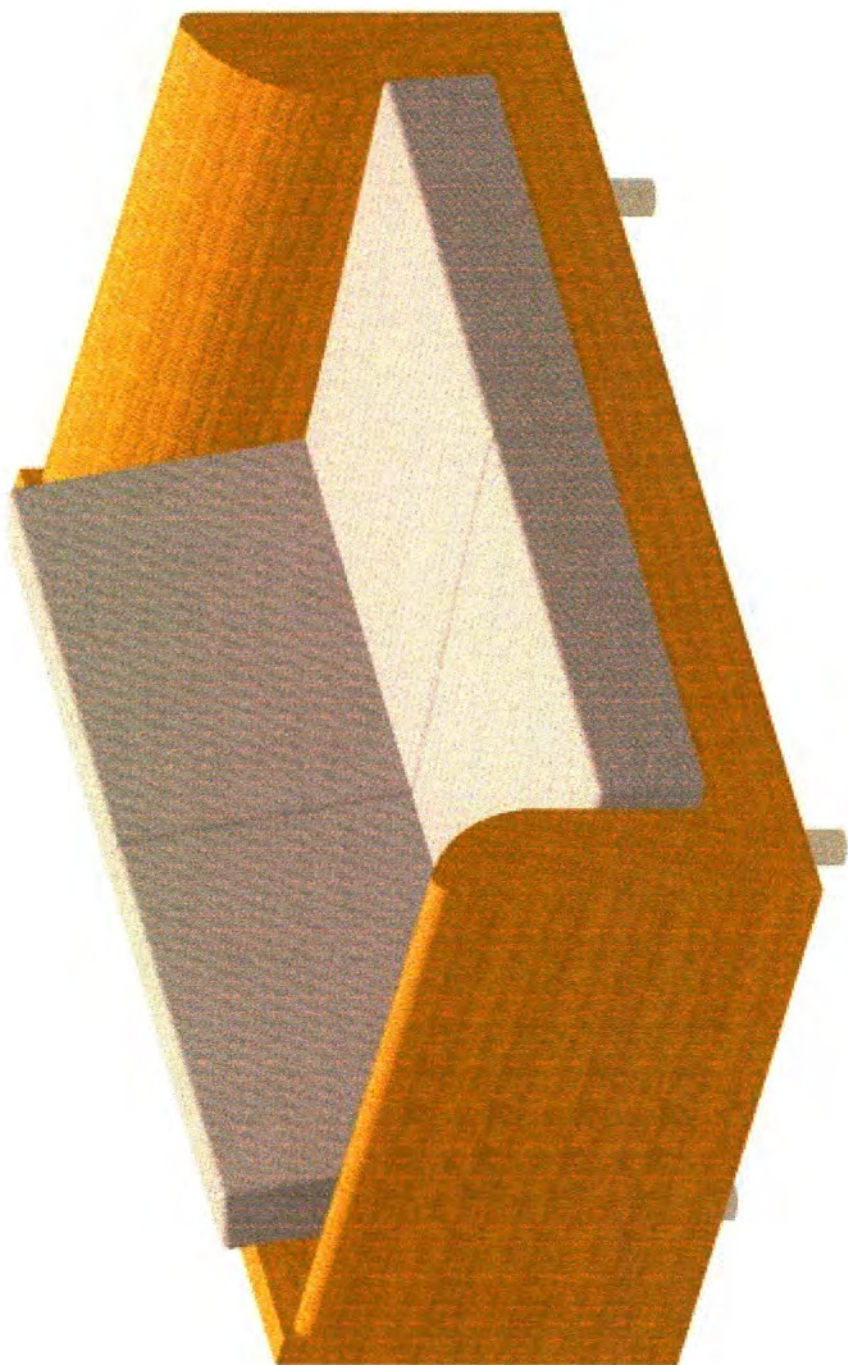

Sala / Sofá 2 puestos





Sala / Sofá 2 puestos y medio

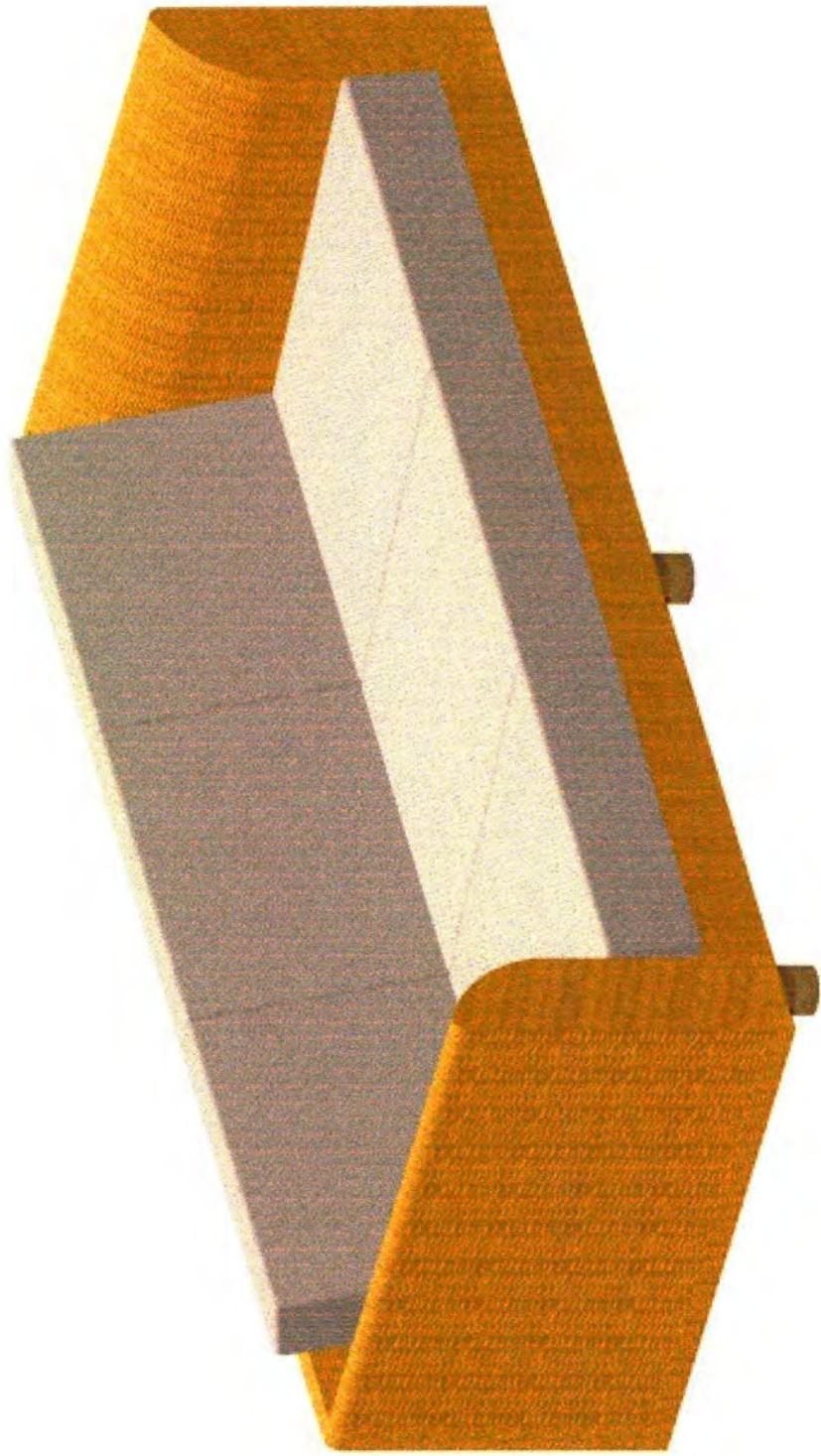

Sala / Sofá 3 puestos



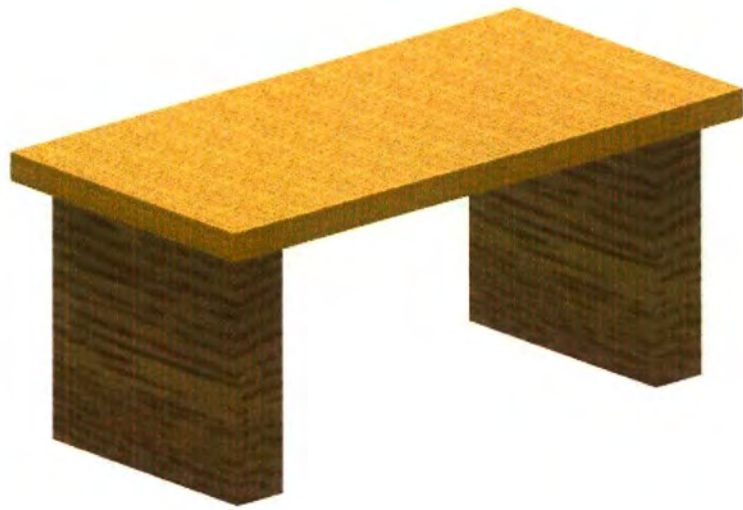

Muebles auxiliares / bancas



Muebles auxiliares / Mesas



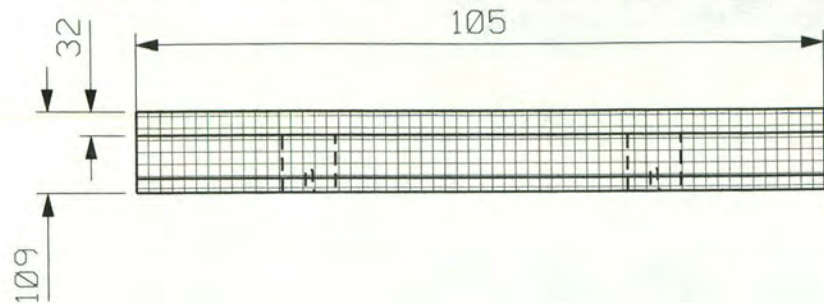

Mimbre en toda la superficie

1. Perforacion para tornillo de cabeza avellan

2. Detalle en el mimbre: dibujo lineal

Ancho de las camas:

105 cm: sencilla

145 cm: doble

165 cm: queen

205 cm: king

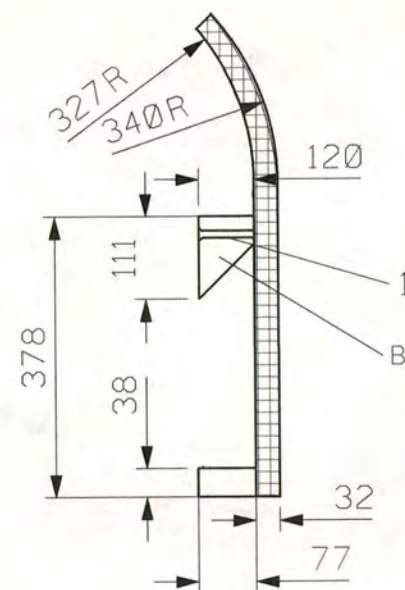
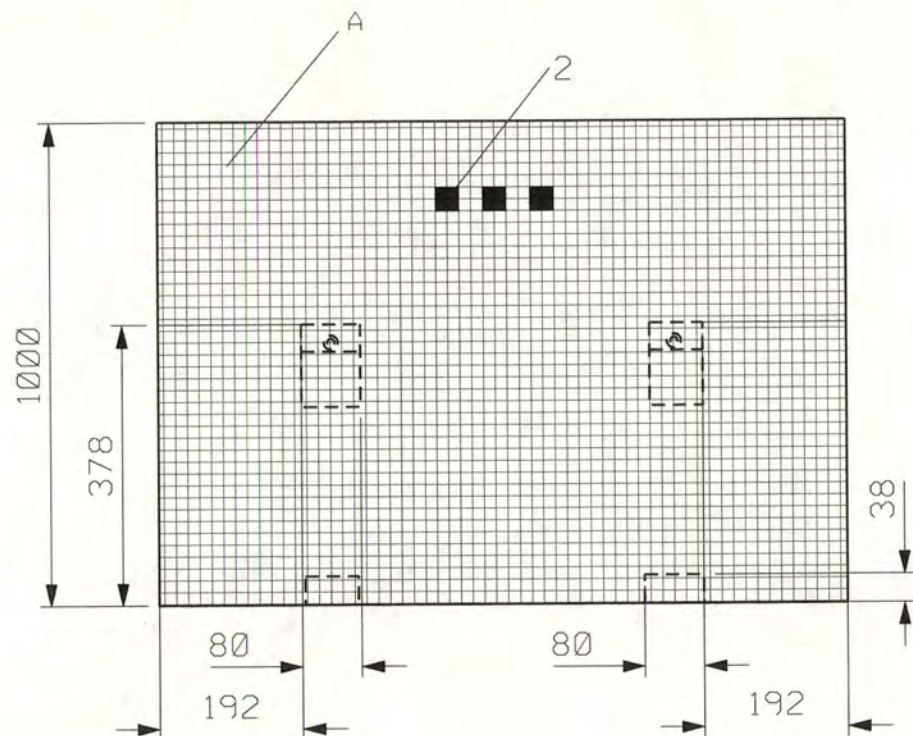

CLIENTE: Artesanias de Colombia  
 DISEÑO: Ana Maria Uribe Jaramillo  
 PLANOS: Paula Villegas Gomez

NOMBRE DEL PLANO:  
 Habitación  
 Modulo cabecero cama  
 ESCALA: 1:10

MATERIALES:  
 A. Mimbre acabado natural,  
 lacado semimate. Tejido  
 sencillo.  
 B. Madera cedro o flormorado  
 lacado mate.

cabecero

pared

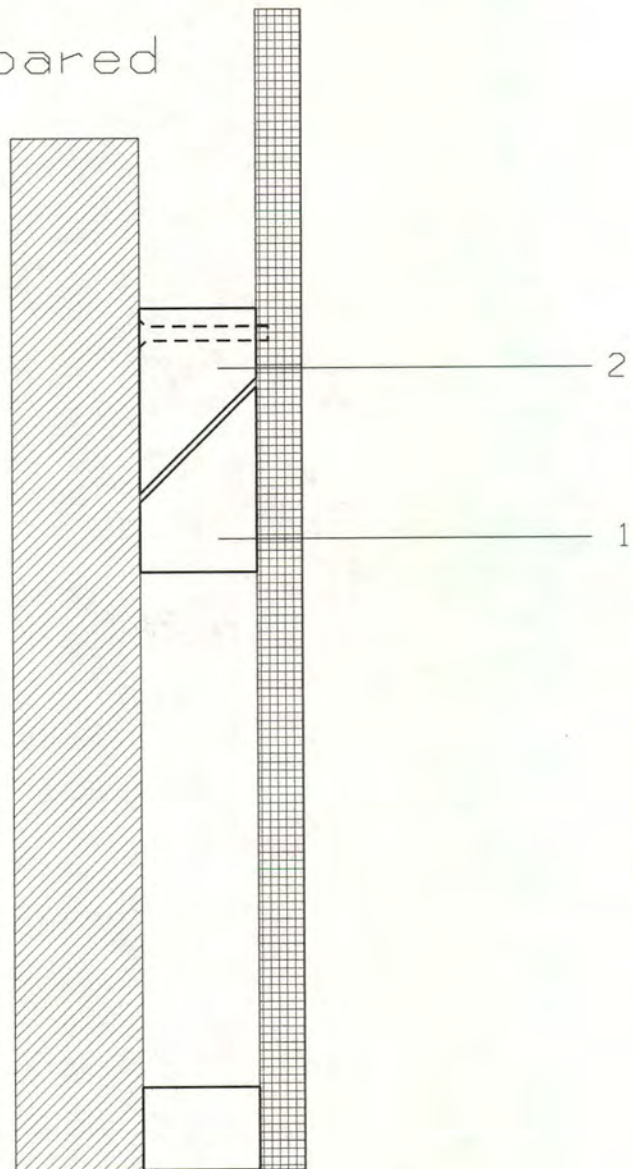

El soporte 1 esta anclado a la pared y el soporte 2 al cabecero.  
El 2 se sostiene por peso del numero 1.  
El taco en la parte inferior evita el giro del cabecero

CLIENTE: Artesanias de Colombia  
DISEÑO: Ana Maria Uribe Jaramillo  
PLANOS: Paula Villegas Gomez

NOMBRE DEL PLANO:  
Detalle de instalacion del  
cabecero a la pared  
ESCALA: 1:8



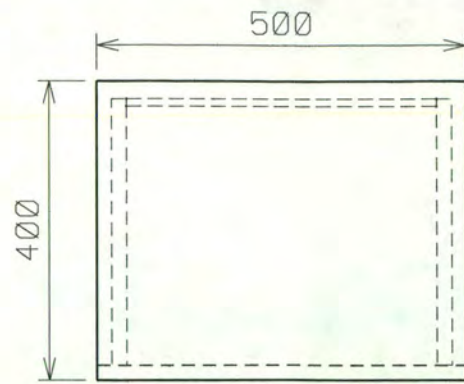

PLANO # 6

Frente del cajon y entrepano en mimbre

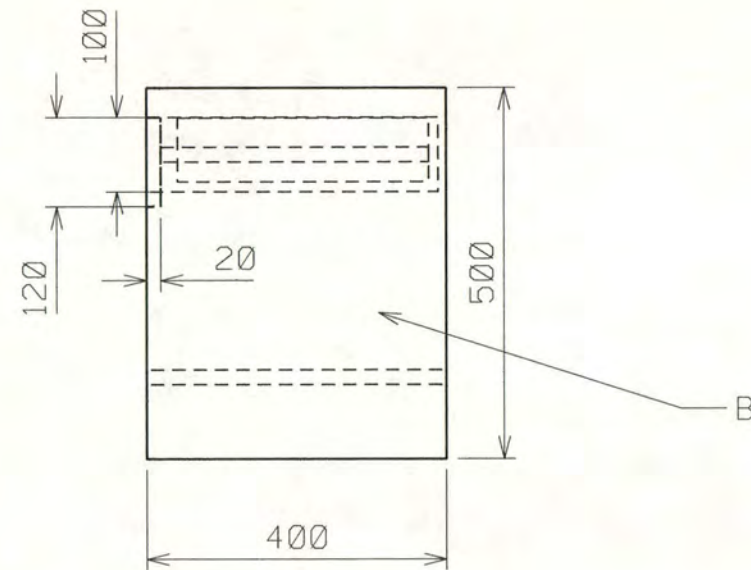
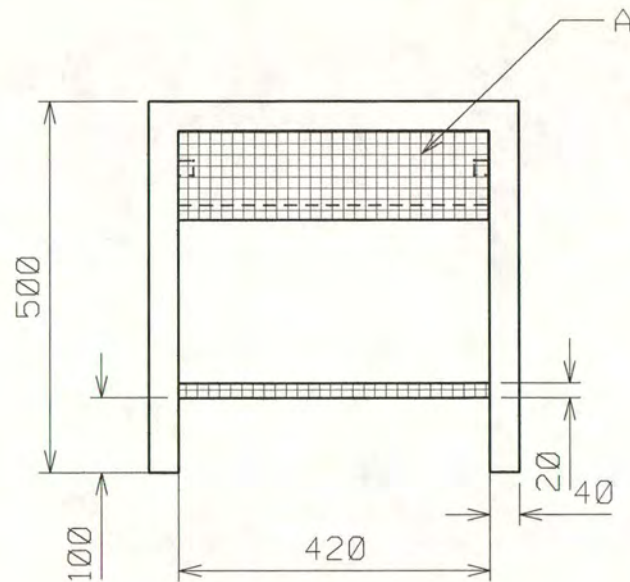

CLIENTE: Artesanias de Colombia  
 DISEÑO: Ana Maria Uribe Jaramillo  
 PLANOS: Paula Villegas Gomez

NOMBRE DEL PLANO:  
 Habitación  
 Mesa de Noche  
 ESCALA: 1:10

MATERIALES:  
 A. Mimbre acabado natural,  
 lacado semimate. Tejido  
 sencillo.  
 B. Madera cedro o flormorado  
 lacado mate.

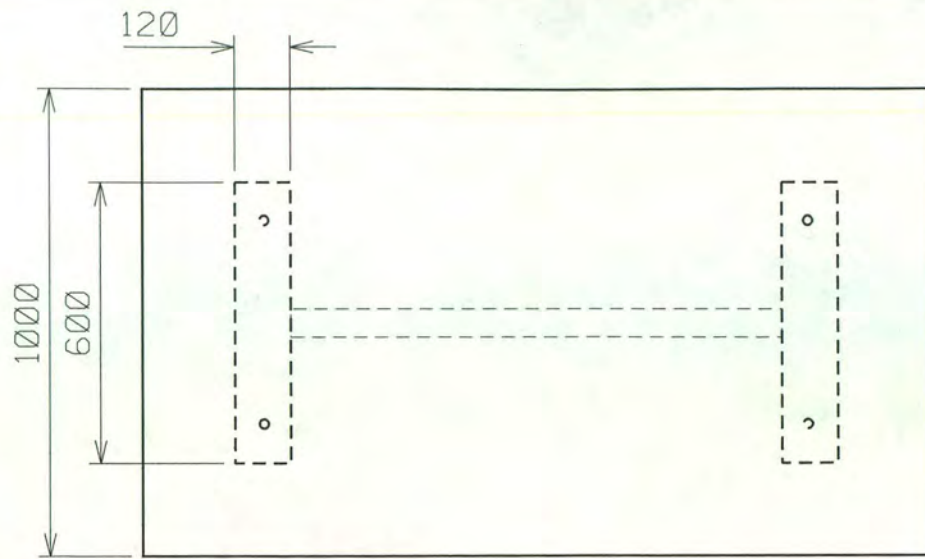

Plano # 7

Mimbre en las patas

Refuerzo central asegurado con tornillos.

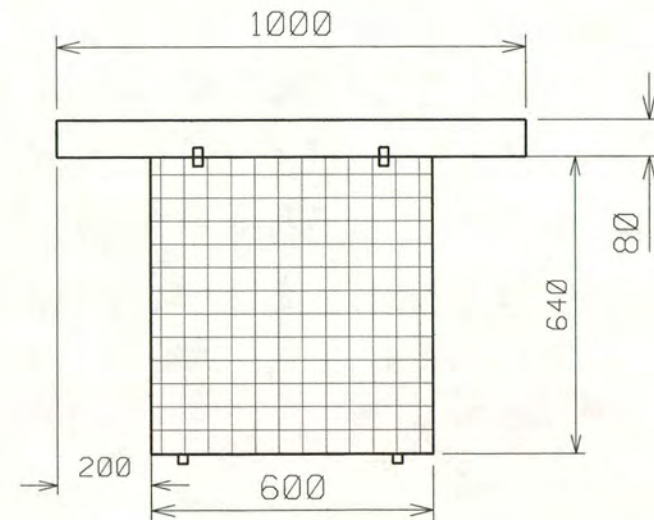
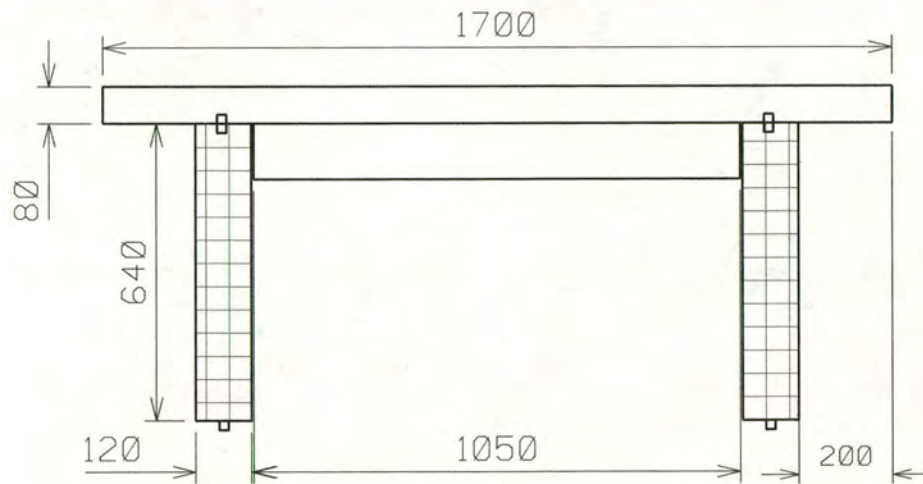

CLIENTE: Artesanías de Colombia  
 DISEÑO: Ana María Uribe Jaramillo  
 PLANOS: Paula Villegas Gomez

NOMBRE DEL PLANO:  
 Mesa de comedor  
 ESCALA: 1:15

MATERIALES:  
 A. Mimbre acabado natural,  
 lacado semimate. Tejido  
 sencillo.  
 B. Madera cedro o flormorado  
 lacado mate.



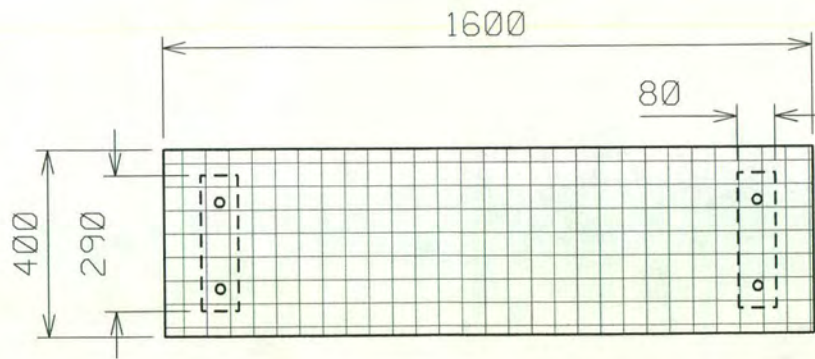

Plano # 7a

Mimbres en la superficie

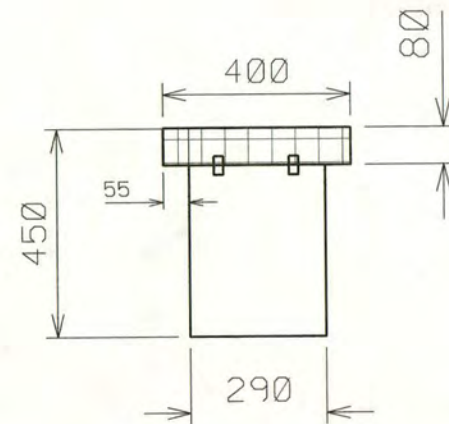
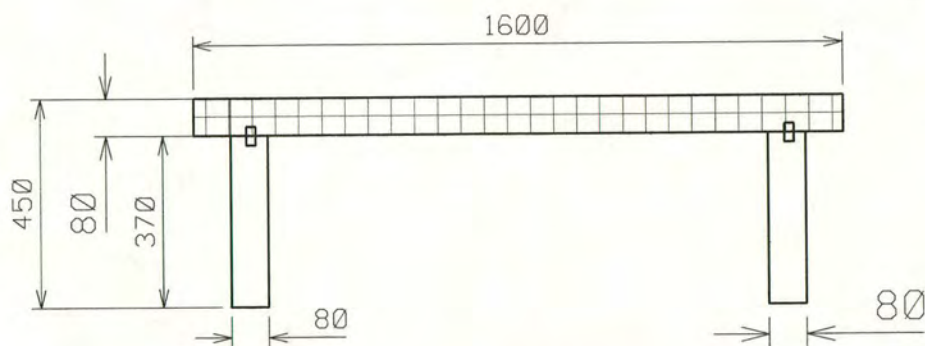

CLIENTE: Artesanias de Colombia  
 DISEÑO: Ana Maria Uribe Jaramillo  
 PLANOS: Paula Villegas Gomez

NOMBRE DEL PLANO:  
 Banca de comedor  
 ESCALA: 1:15

MATERIALES:  
 A. Mimbres acabado natural,  
 lacado semimate. Tejido  
 sencillo.  
 B. Madera cedro o flormorado  
 lacado mate.

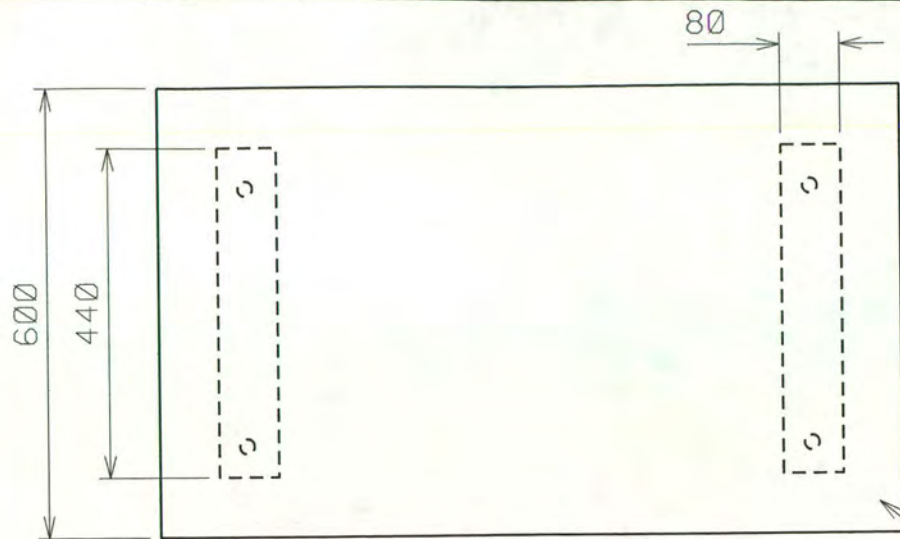

PLANO # 8

Mimbres en las patas

Tacon de 2 cms en las patas

Tapa y patas ensambladas por tarugo de 3/4 de pulgada por 2 cms mas tornillo

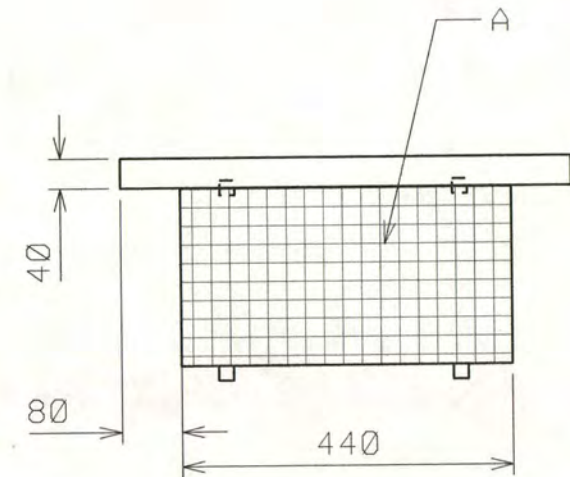
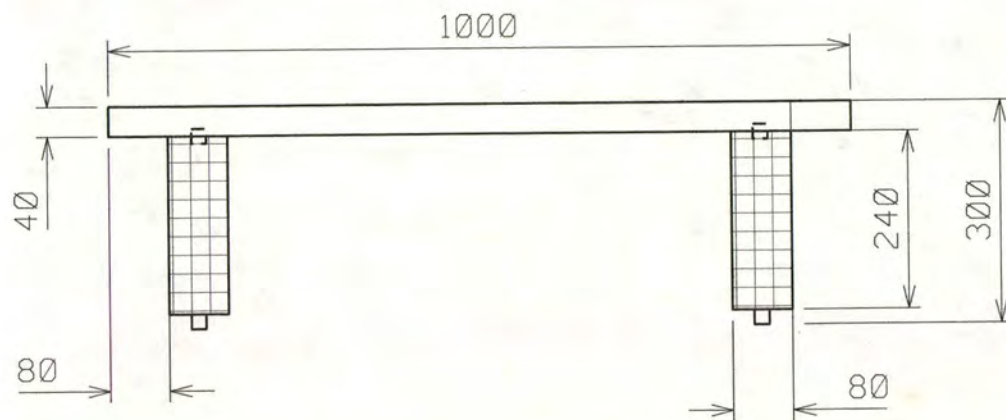

CLIENTE: Artesanias de Colombia  
 DISEÑO: Ana Maria Uribe Jaramillo  
 PLANOS: Paula Villegas Gomez

NOMBRE DEL PLANO:  
 Sala  
 Mesa # 1  
 ESCALA: 1:14

MATERIALES:  
 A. Mimbres acabado natural, lacado semimate. Tejido sencillo.  
 B. Madera cedro o flormorado lacado mate.



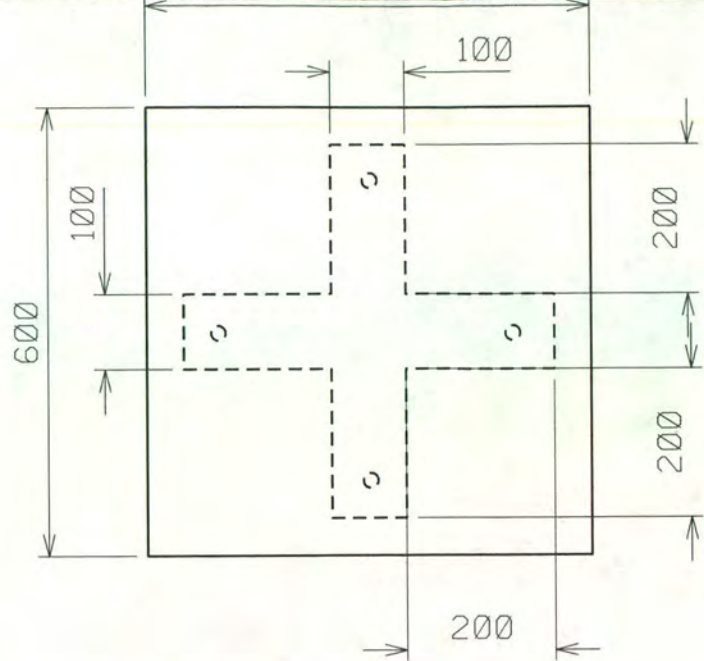

PLANO # 9

Mimbres en las patas

Tacon de 2 cm en las patas

Ensamble de pata y tapas con tarugo de 3/4 de pulgada por 2 cms mas tornillo

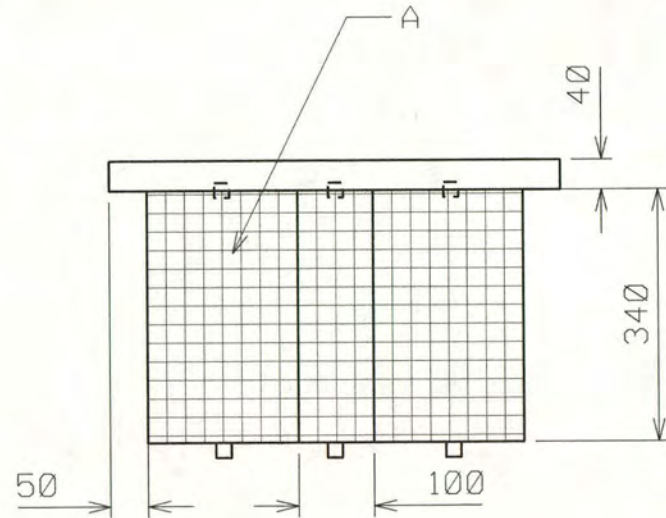
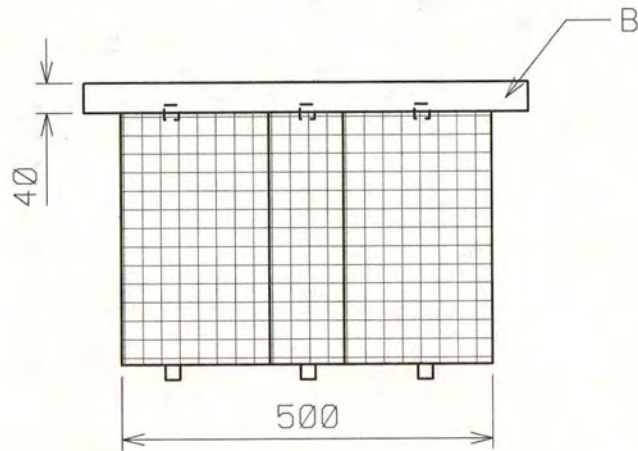

CLIENTE: Artesanias de Colombia  
 DISEÑO: Ana Maria Uribe Jaramillo  
 PLANOS: Paula Villegas Gomez

NOMBRE DEL PLANO:  
 Sala  
 Mesa # 2  
 ESCALA: 1:10

MATERIALES:  
 A. Mimbres acabado natural, lacado semimate. Tejido sencillo.  
 B. Madera cedro o flormorado lacado mate.

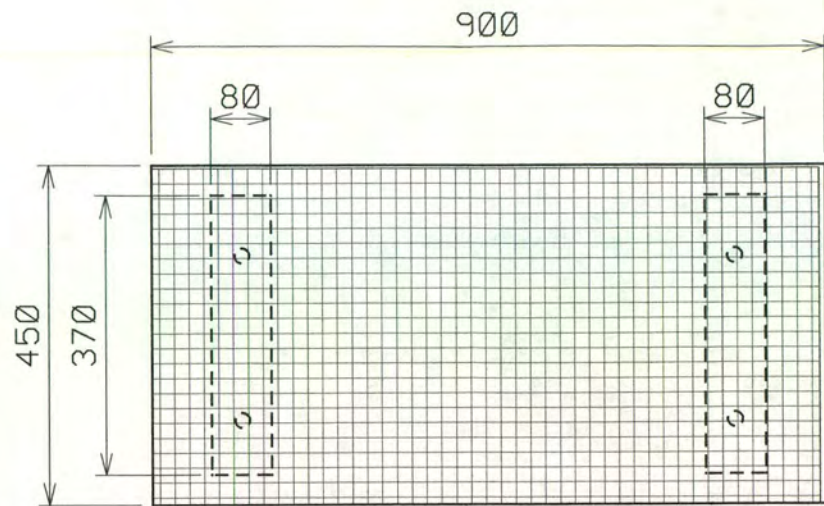

PLANO # 1

Mimbre en la tapa superior de la banca

Tapa y patas ensambladas por tarugo de 3/4 de pulgada por 2 cm

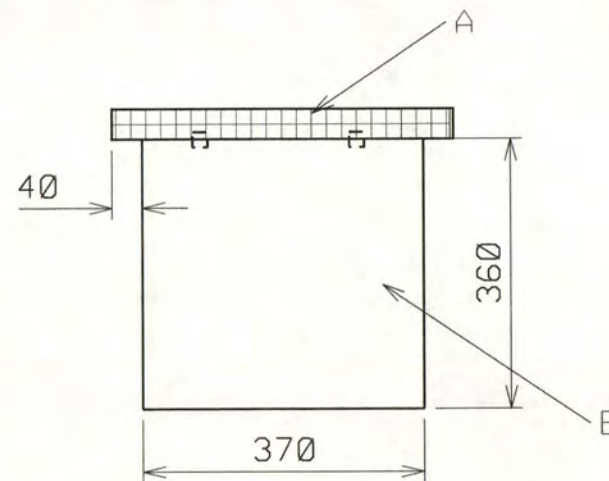
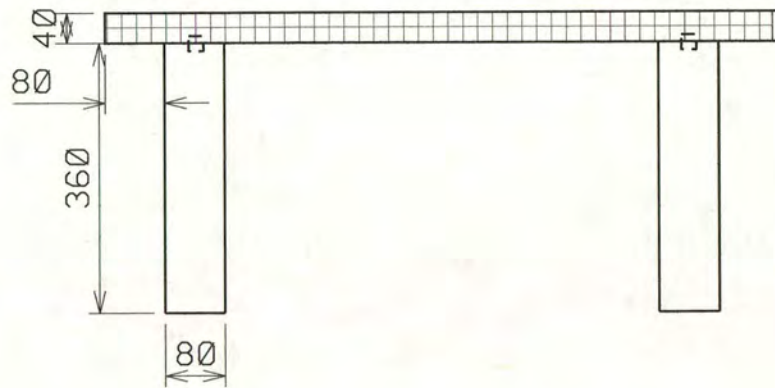

CLIENTE: Artesanías de Colombia  
 DISEÑO: Ana María Uribe Jaramillo  
 PLANOS: Paula Villegas Gomez

NOMBRE DEL PLANO:  
 Muebles Auxiliares  
 Banca tipo consola  
 ESCALA: 1:10

MATERIALES:  
 A. Mimbre acabado natural,  
 lacado semimate. Tejido  
 sencillo.  
 B. Madera cedro o flormorado  
 lacado mate.





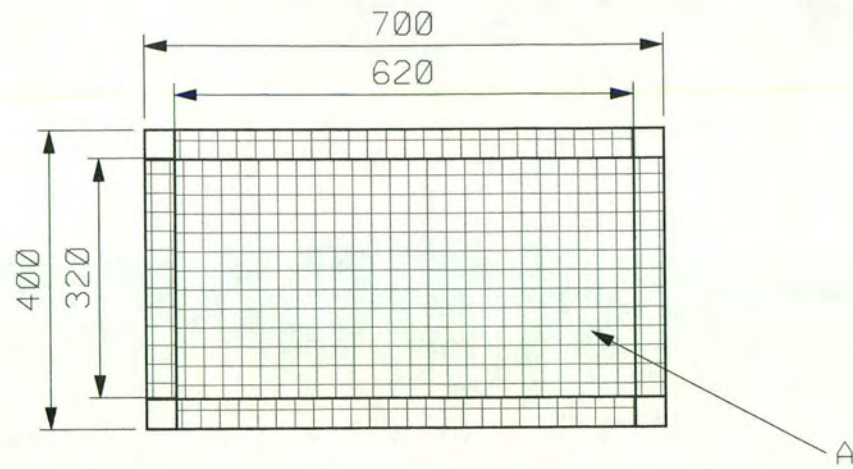

PLANO # 3

Mimbre como superficie

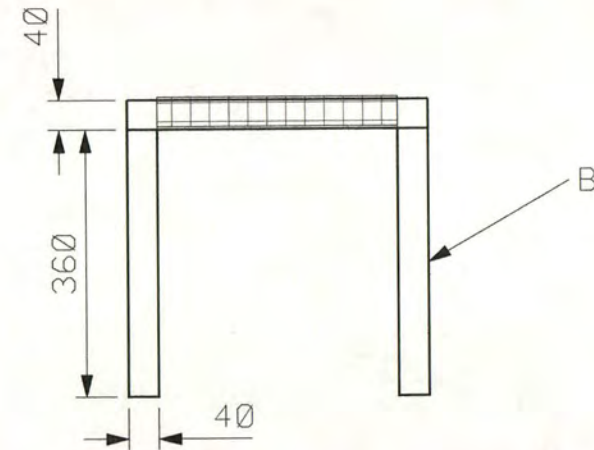
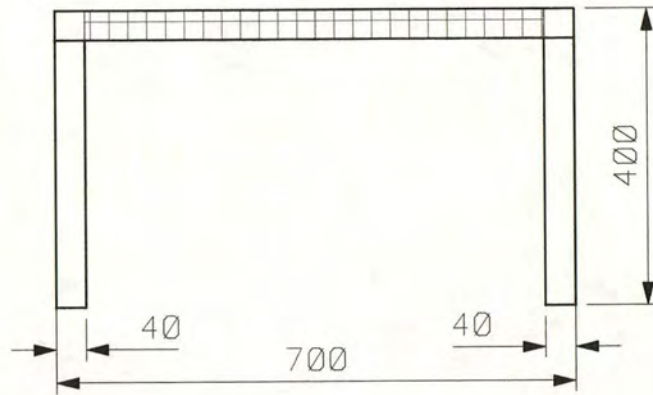

CLIENTE: Artesanias de Colombia  
 DISEÑO: Ana María Uribe Jaramillo  
 PLANOS: Paula Villegas Gomez

NOMBRE DEL PLANO:  
 Muebles Auxiliares  
 Mesa # 1  
 ESCALA: 1:10

MATERIALES:  
 A. Mimbre acabado natural,  
 lacado semimate. Tejido  
 sencillo.  
 B. Madera cedro o flormorado  
 lacado mate.



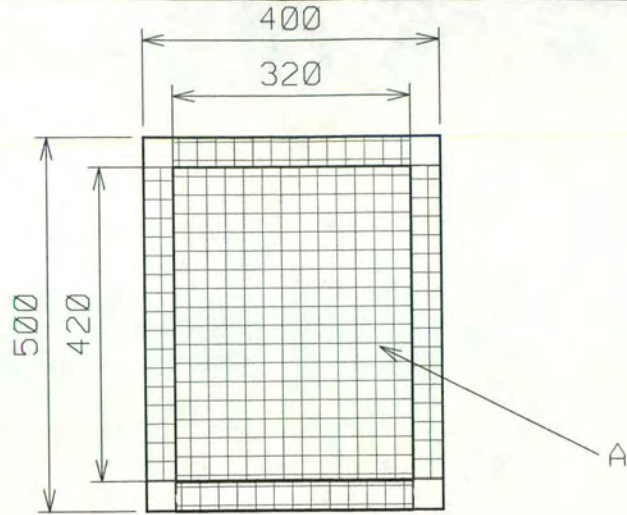

PLANO # 4

Mimbre como superficie

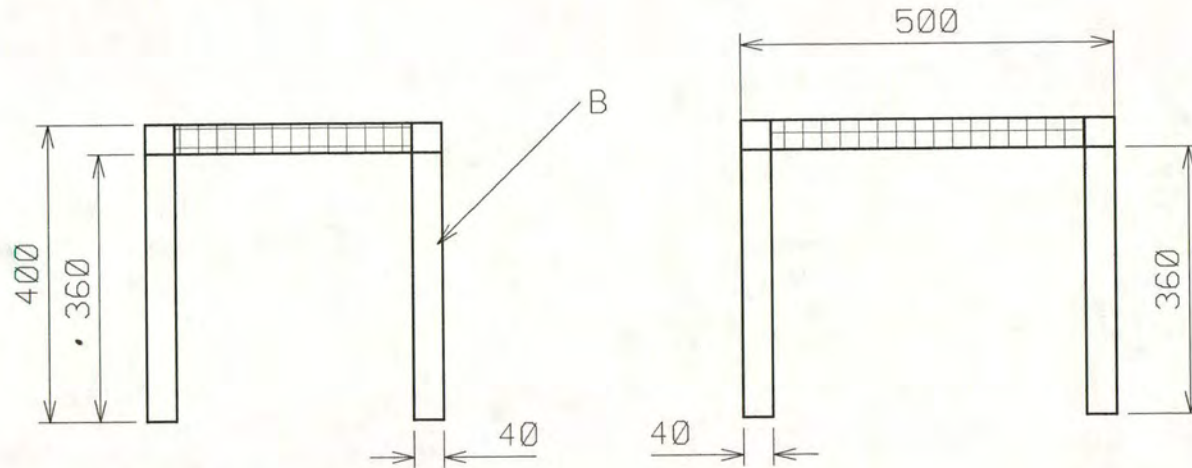

CLIENTE: Artesanias de Colombia  
 DISEÑO: Ana Maria Uribe Jaramillo  
 PLANOS: Paula Villegas Gomez

NOMBRE DEL PLANO:  
 Muebles Auxiliares  
 Mesa # 2  
 ESCALA: 1:10

MATERIALES:  
 A. Mimbre acabado natural,  
 lacado semimate. Tejido  
 sencillo.  
 B. Madera cedro o flormorado  
 lacado mate.

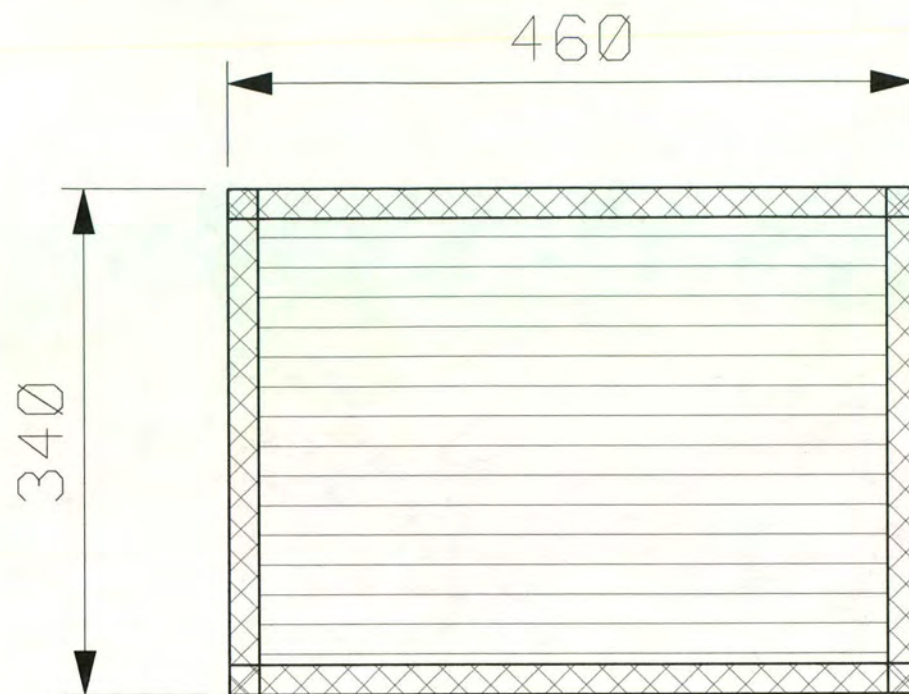

CLIENTE: Artesanías de Colombia

DISEÑO: Ana María Uribe Jaramillo

PLANOS: Paula Villegas Gomez

NOMBRE DEL PLANO:

Accesorios  
Individual # 2

ESCALA: 1:5

MATERIALES:

A. Guadua biche, tejido plano.  
Remate en trenza por los  
lados.



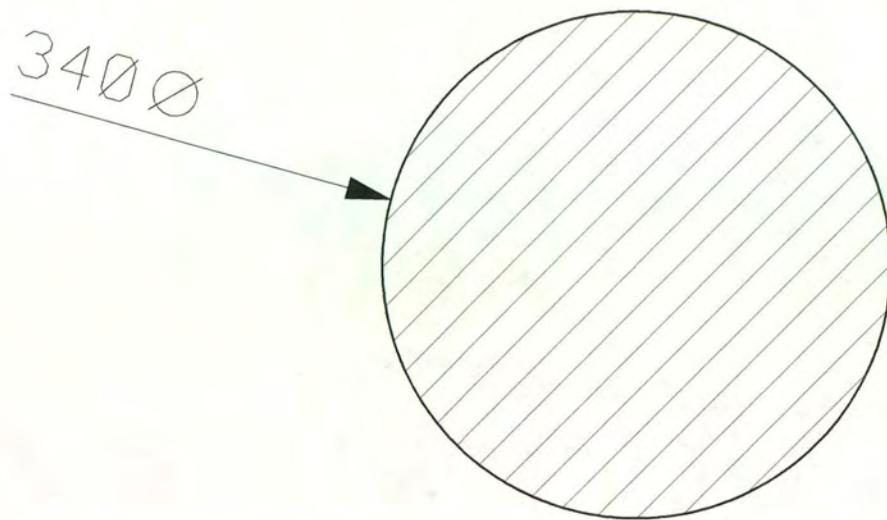

CLIENTE: Artesanias de Colombia  
DISEÑO: Ana María Uribe Jaramillo  
PLANOS: Paula Villegas Gomez

NOMBRE DEL PLANO:  
Accesorios  
Plato base  
ESCALA: 1:5

MATERIALES:  
A. Bamboo rematado

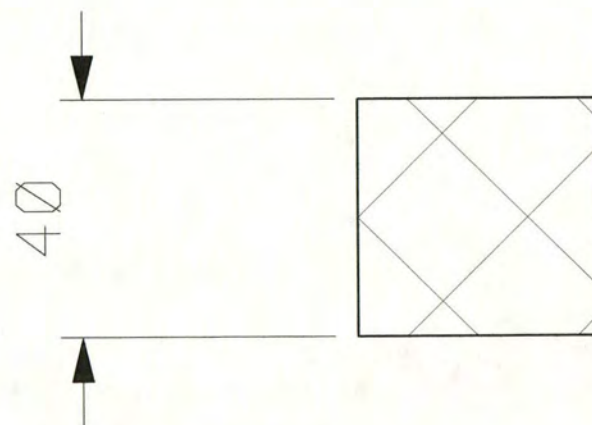
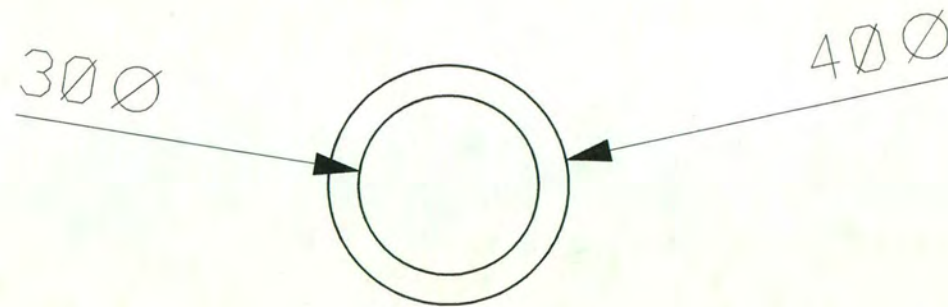

CLIENTE: Artesanías de Colombia  
DISEÑO: Ana María Uribe Jaramillo  
PLANOS: Paula Villegas Gomez

NOMBRE DEL PLANO:  
Accesorios  
Servilletero  
ESCALA: 4:1

MATERIALES:  
A. Bamboo tejido y  
rematado con bamboo



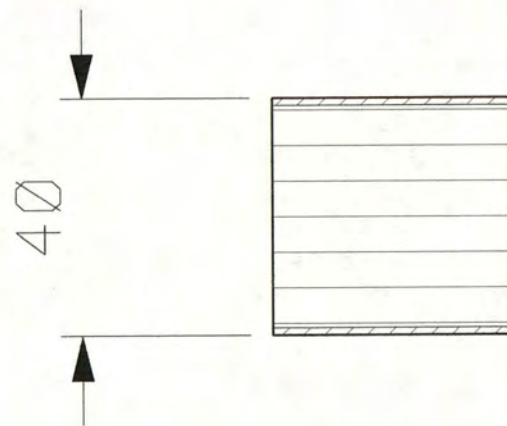
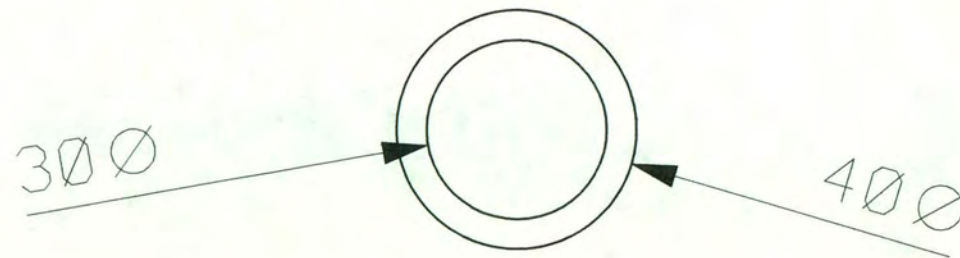

CLIENTE: Artesanías de Colombia  
DISEÑO: Ana María Uribe Jaramillo  
PLANOS: Paula Villegas Gomez

NOMBRE DEL PLANO:  
Accesorios  
Servilletero  
ESCALA: 4:1

MATERIALES:  
A. Enchape en guadua biche.  
Remate de bambú.

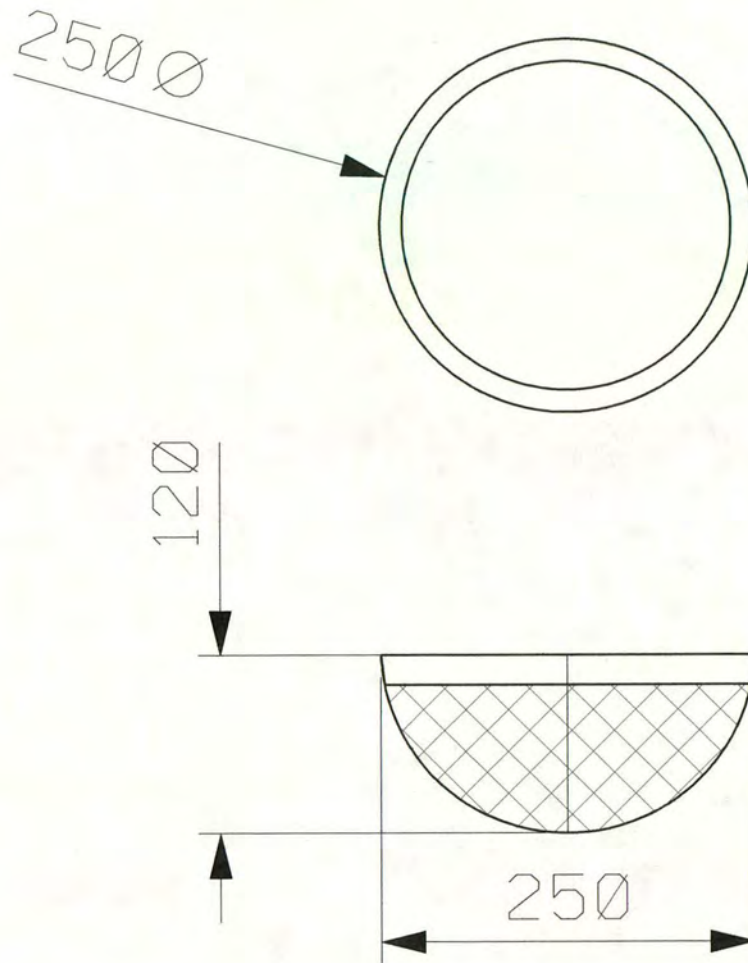

CLIENTE: Artesanías de Colombia  
DISEÑO: Ana María Uribe Jaramillo  
PLANOS: Paula Villegas Gómez

NOMBRE DEL PLANO:  
Accesorios  
Recipiente panera  
ESCALA: 1:5

MATERIALES:  
A. Bamboo con algodón  
tejido en diagonal.



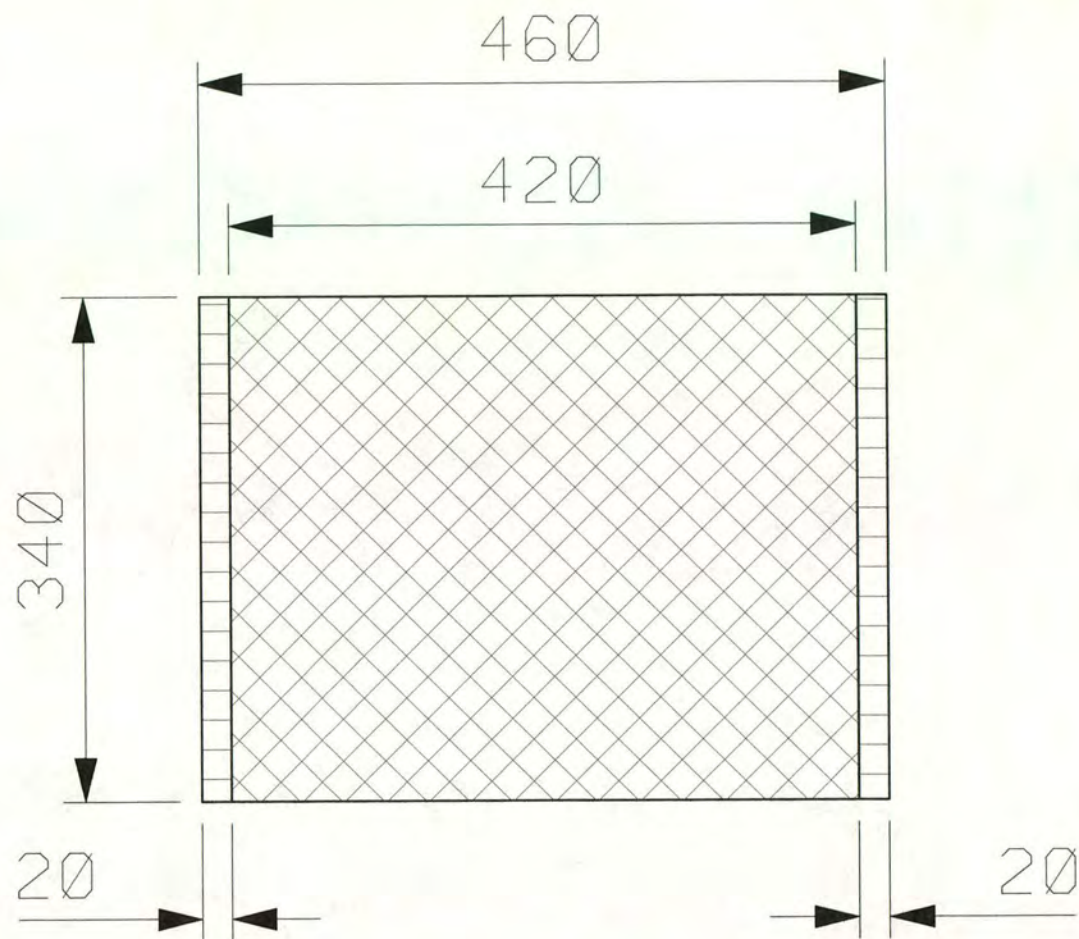

CLIENTE: Artesanias de Colombia  
DISEÑO: Ana María Uribe Jaramillo  
PLANOS: Paula Villegas Gomez

NOMBRE DEL PLANO:  
Accesorios  
Individual  
ESCALA: 1:5

MATERIALES:  
A. Bamboo con algodón  
tejido en diagonal.

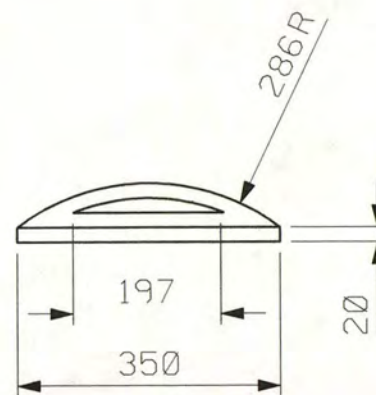
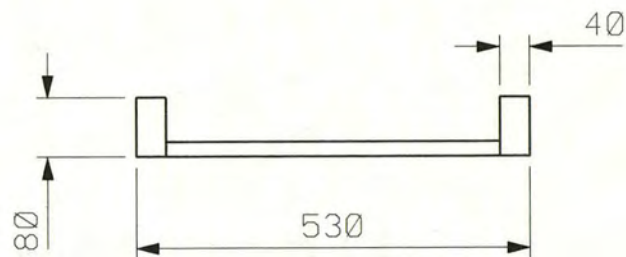
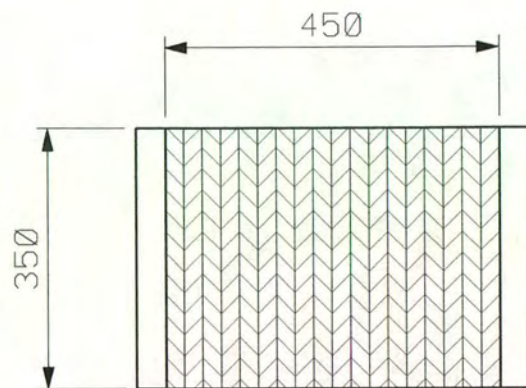

CLIENTE: Artesanias de Colombia  
 DISEÑO: Ana María Uribe Jaramillo  
 PLANOS: Paula Villegas Gomez

NOMBRE DEL PLANO:  
 Accesorios  
 Bandeja  
 ESCALA: 1:10

MATERIALES:

A. Tejido fino en guadua biche  
 o tejido bamboo espina de  
 pescado

B. Madera



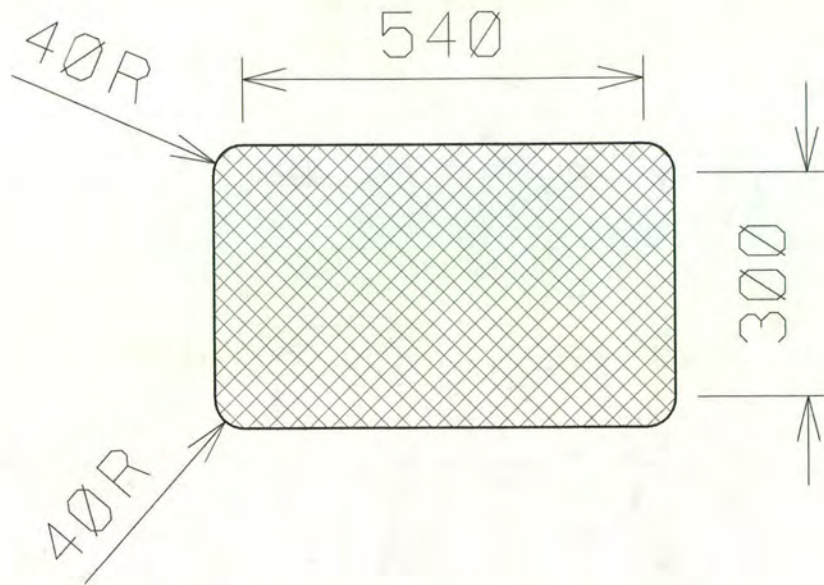

Plano # 14

Cojín de:  
 38 cm de alto  
 62 cm largo  
 14 cm de ancho

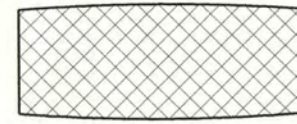
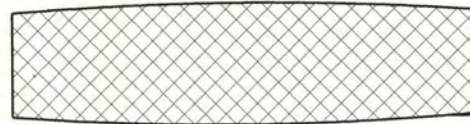

140

CLIENTE: Artesanías de Colombia  
 DISEÑO: Ana María Uribe Jaramillo  
 PLANOS: Paula Villegas Gomez

NOMBRE DEL PLANO:  
 Sala  
 Cojinería de los sofás  
 ESCALA: 1:10

MATERIALES:  
 A. Espuma para el relleno  
 B. Forro de textil

Plano # 15

Cojin del asiento

Revestimiento con 2 capas de  
Guata de 500.

Ancho total: 15 cms.

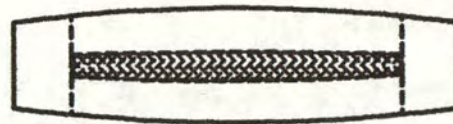
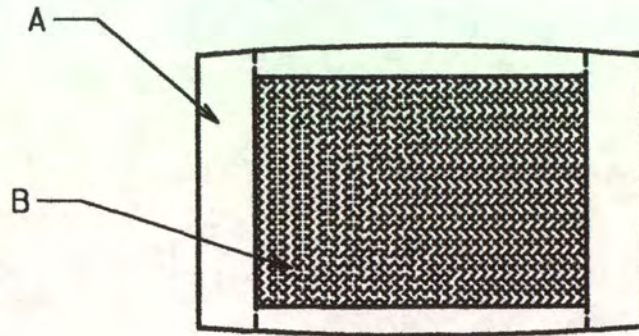

CLIENTE: Artesanias de Colombia  
DISEÑO: Ana Maria Uribe Jaramillo  
PLANOS: Paula Villegas Gomez

NOMBRE DEL PLANO:  
Sala  
Construccion de cojineria  
ESCALA: 1:10

MATERIALES:  
A. Espuma densidad 26  
B. Espuma triturada



Plano # 16

Cojin del espaldar

Revestimiento 2 capas de  
Guata 500.

Ancho total: 15 cms.

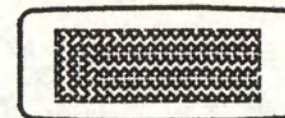
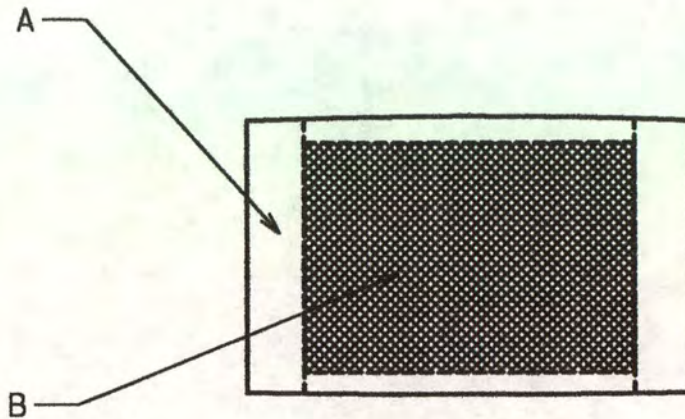

CLIENTE: Artesanias de Colombia  
DISEÑO: Ana Maria Uribe Jaramillo  
PLANOS: Paula Villegas Gomez

NOMBRE DEL PLANO:  
Sala  
Construccion de cojineria  
ESCALA: 1:10

MATERIALES:  
A. Espuma densidad 26  
B. Fibra poliester



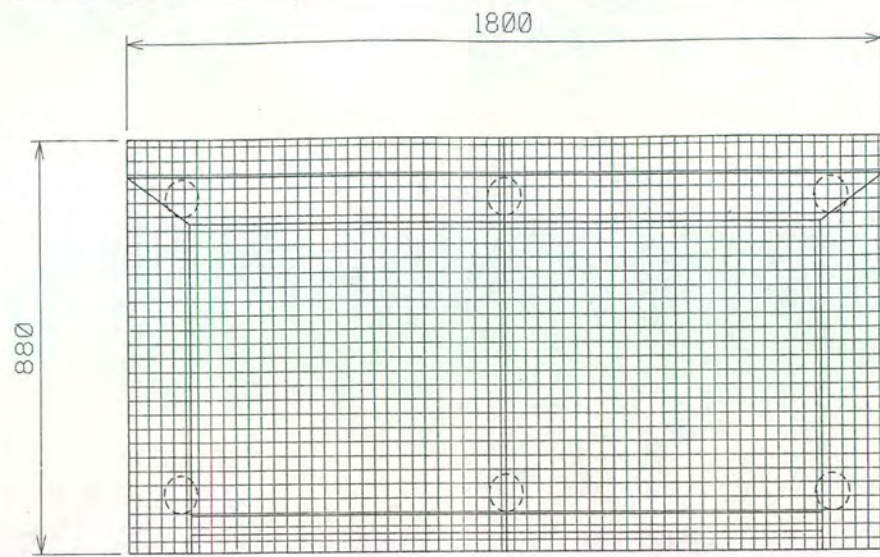

PLANO # 12

Mimbre en la superficie

Nosaq # 9 a 18 cm de distancia.

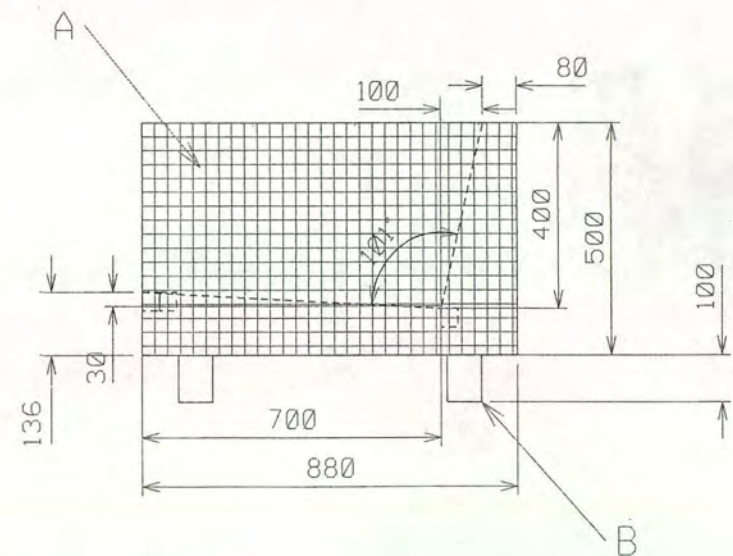
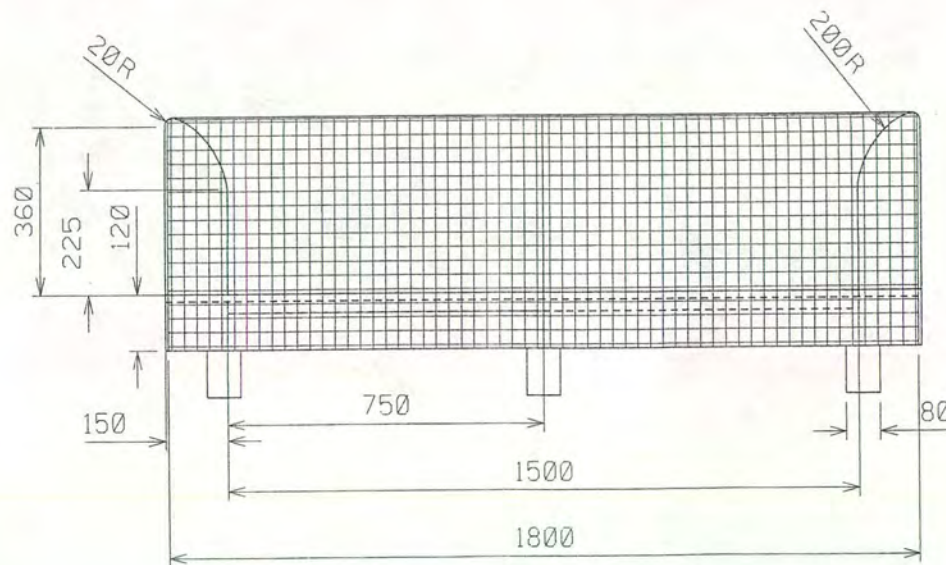

CLIENTE: Artesanias de Colombia  
 DISEÑO: Ana Maria Uribe Jaramillo  
 PLANOS: Paula Villegas Gomez

NOMBRE DEL PLANO:  
 Sala  
 Sofa 2 y medio puestos  
 ESCALA: 1:20

MATERIALES:  
 A. Mimbre acabado natural, lacado semimate. Tejido sencillo.  
 B. Madera cedro o flormorado lacado mate. Torneada.



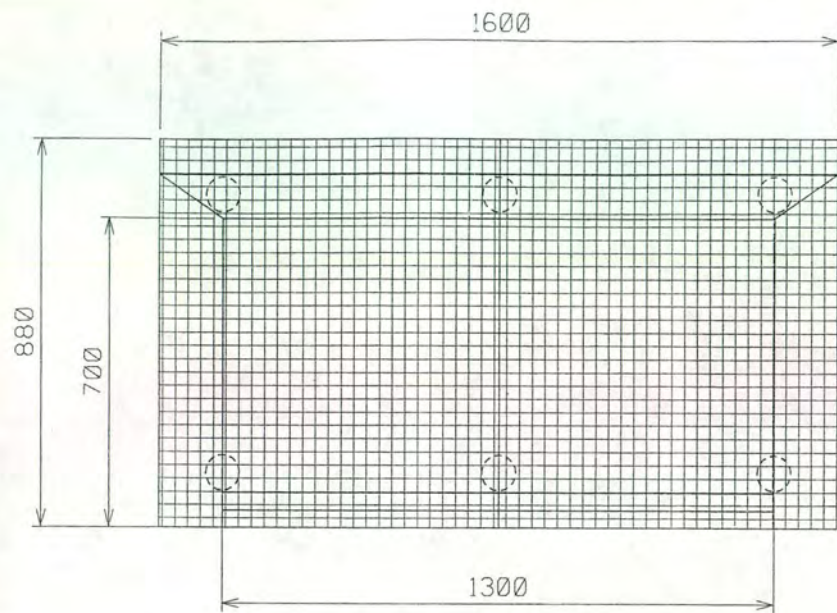

PLANO # 11

Mimbre en la superficie

Nosaq # 9 a 18 cm de distancia.

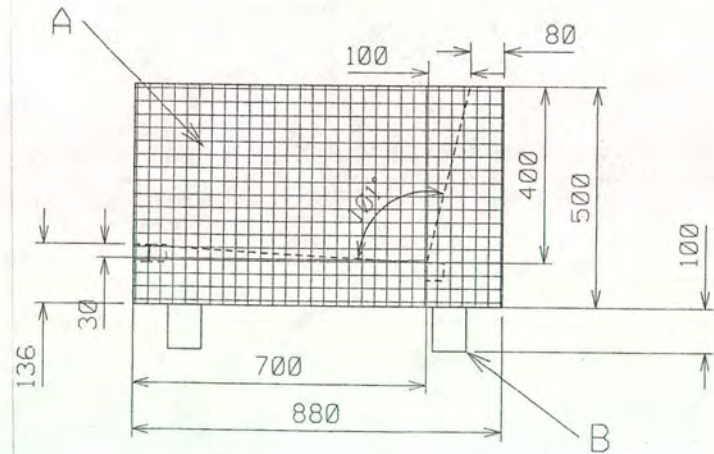
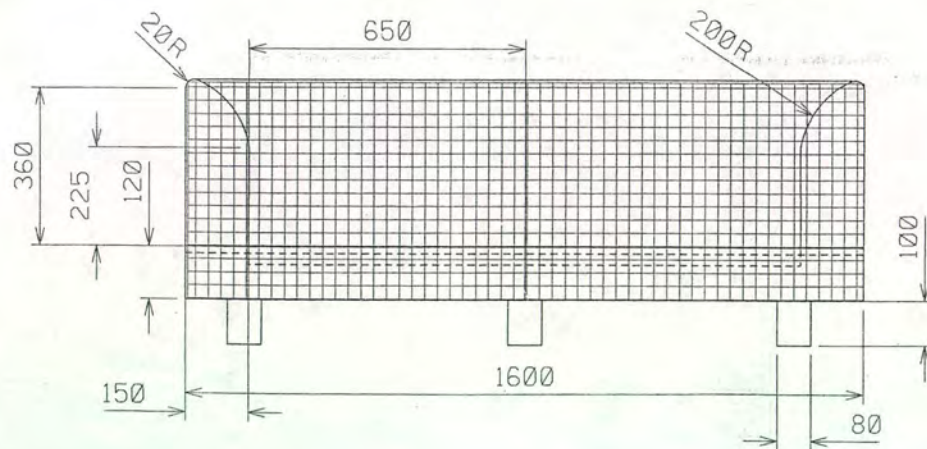

CLIENTE: Artesanias de Colombia  
 DISEÑO: Ana Maria Uribe Jaramillo  
 PLANOS: Paula Villegas Gomez

NOMBRE DEL PLANO:  
 Sala  
 Sofa 2 puestos sin cojines  
 ESCALA: 1:20

MATERIALES:  
 A. Mimbre acabado natural, lacado semimate. Tejido sencillo.  
 B. Madera cedro o flormorado lacado mate. Torneada.



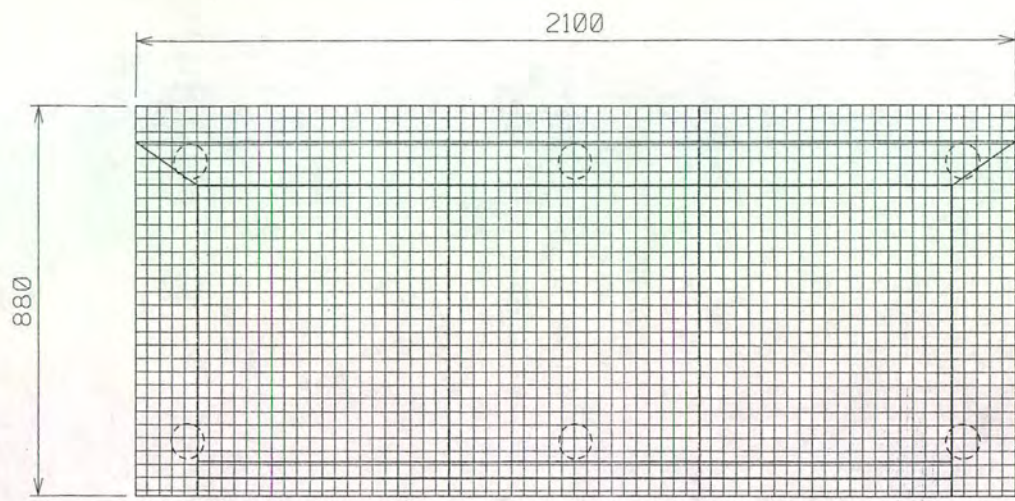

PLANO # 13

Mimbre en la superficie  
Nosaq # 9 a 18 cm de distancia.

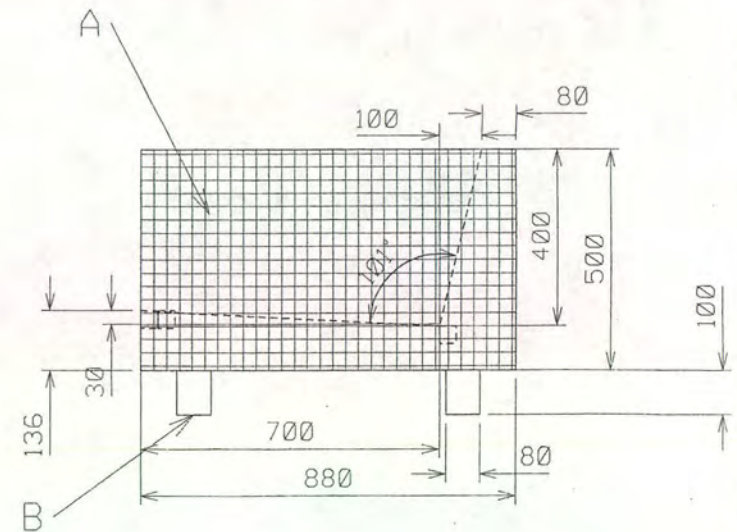
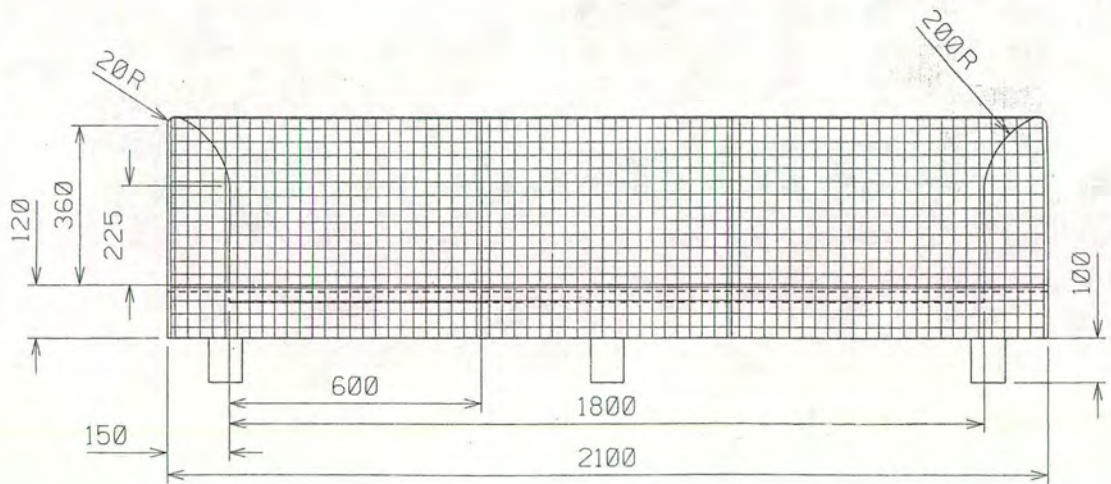

CLIENTE: Artesanias de Colombia  
 DISEÑO: Ana Maria Uribe Jaramillo  
 PLANOS: Paula Villegas Gomez

NOMBRE DEL PLANO:  
 Sala  
 Sofa de 3 puestos  
 ESCALA: 1:20

MATERIALES:  
 A. Mimbre acabado natural, lacado semimate. Tejido sencillo.  
 B. Madera cedro o flormorado lacado mate. Torneada.



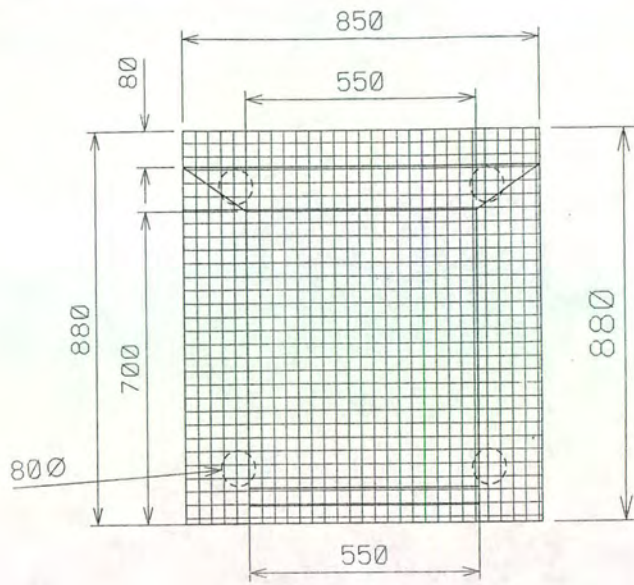

PLANO # 10

Mimbre en la superficie

Nosaq # 9 a 18 cm de distancia.

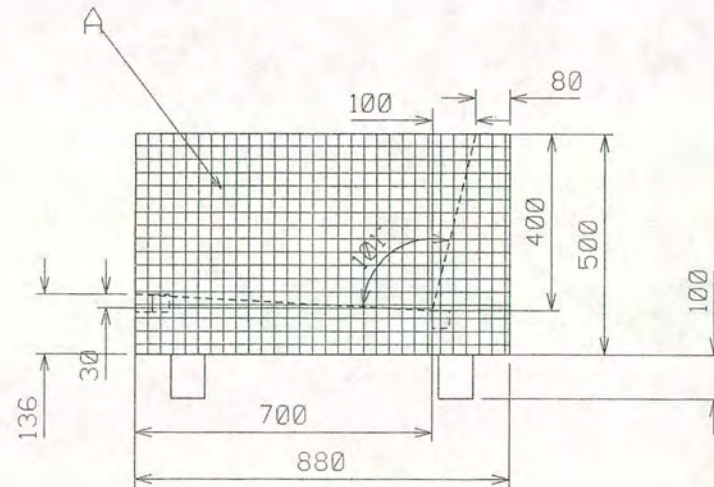
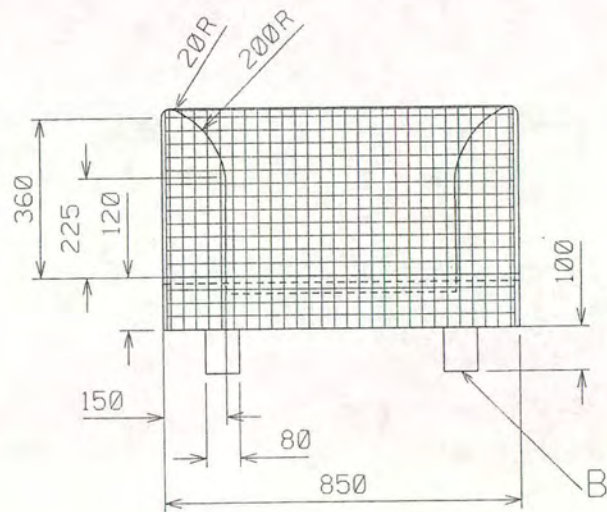

CLIENTE: Artesanias de Colombia  
 DISEÑO: Ana Maria Uribe Jaramillo  
 PLANOS: Paula Villegas Gomez

NOMBRE DEL PLANO:  
 Sala  
 Poltrona sin cojines  
 ESCALA: 1:20

MATERIALES:  
 A. Mimbre acabado natural,  
 lacado semimate. Tejido  
 sencillo.  
 B. Madera cedro o flormorado  
 lacado mate. Torneada.