

DI-1990.16

PROPUESTAS DE DISEÑO,
PROCESOS DE ELABORACION DE LAS PROPU
ESTAS - PROYECTO: PROVIDENCIA



DISEÑADORA: MARIA JUANITA ALMANZAR S

ARTESANIAS DE COLOMBIA

BOGOTA D . E , 1990

INTRODUCCIOU ?

PROCESO DE ELABORACION DEL BOLSO # 1

El proceso se divide en tres pasos :

- 1.-Elaboración del molde del textil en hoja de coco .
- Elaboración del molde del textil "tejido plano: Tela de algodón" .
2. Proceso de elaboración del textil en hoja de coco .
3. Elaboración del bolso # 1 .

Desarrollo

1. - Molde guía para el textil en hoja de coco (caparazón) .

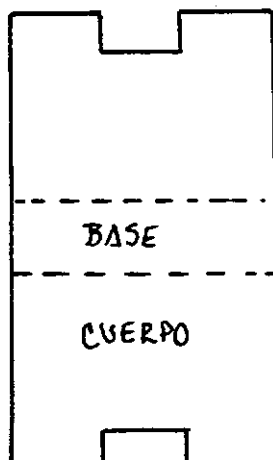

- Molde guía para elaboración del forro en tela de algodón .

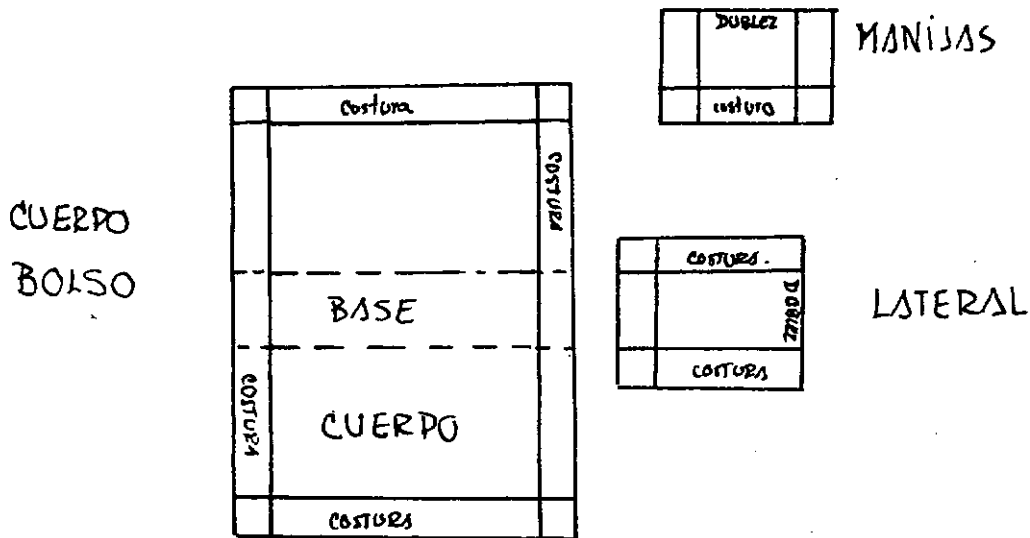

2. Elaboración del textil en hoja de coco (caparazón).

- . Disposición de las trenzas : Longitudinalmente.
- . Largo de las trenzas : De acuerdo al largo del caparazón .

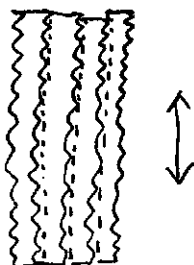

- . Costuras : Se dispone una trenza sobre otra, dejando una costura constante de 0,5cms sobre los bordes .

DISPOSICIÓN

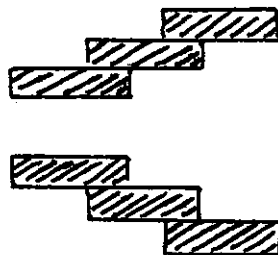

Nota: Se cosen las trenzas de izquierda a derecha.
y se sigue el malde de izquierda a derecha.

3. Elaboración del bolso # 1 .

- Explicación del patronaje de las telas de algodón:

- . Derecho y revez de la tela
- . Hilo de la tela
- . Trama de la tela
- . Caída de la tela
- . Sesgo de la tela
- . Uniformidad de costuras para moldes
- . Disposición de los moldes sobre la tela
- . Explicación de sesgos y ribetes
- . Explicación de referencias de los moldes

- Elaboración del volumen del forro:

- . Distribución de los moldes sobre la tela y sujeción de alfileres.
- . Corte de cada pieza : Cuerpo del producto
Manijas
Laterales

MANIJAS : Se abre la pieza manija y se doblan sus costuras longitudinales. Luego se pasan costuras a 0,5 cms .

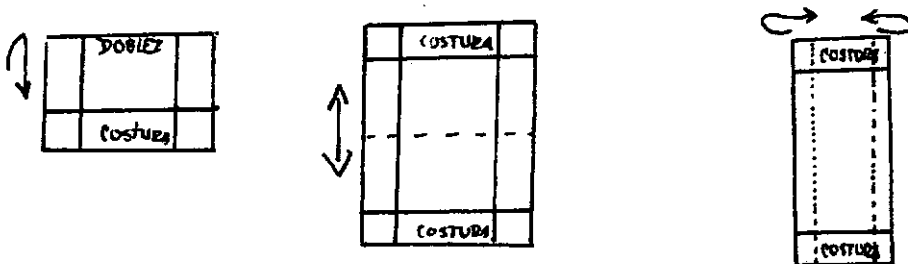

LATERALES : Se abre la pieza lateral y se doblan costuras longitudinales (hilbanando las) .

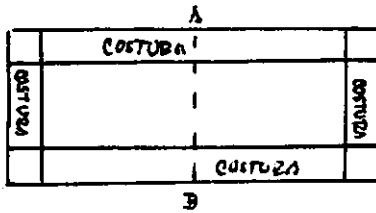
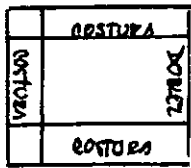

Nota: Esta operación se hace para los dos laterales.

Luego:

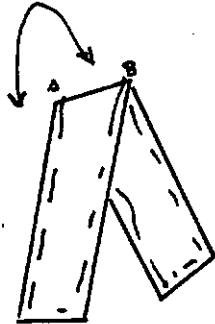

- Se toman los laterales hilbanados y se pegan al cuerno del bolso por medio de un hilban. Luego se pasa doble costura a 0,5cms sobre el borde .

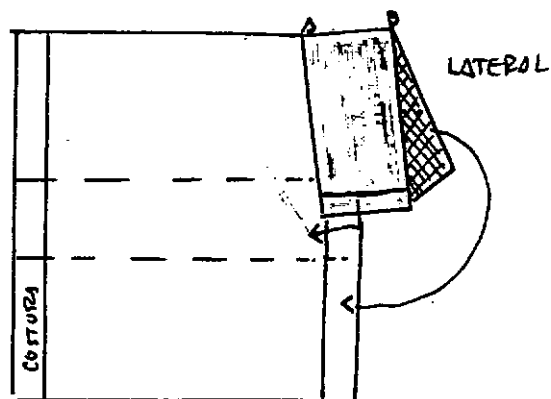
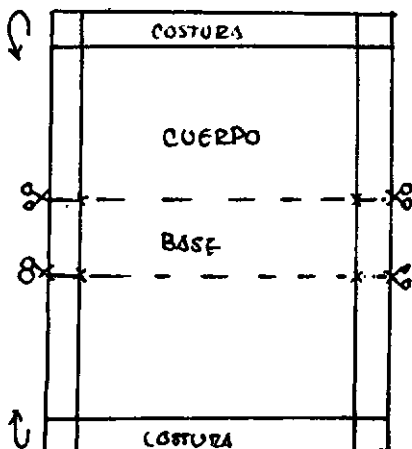

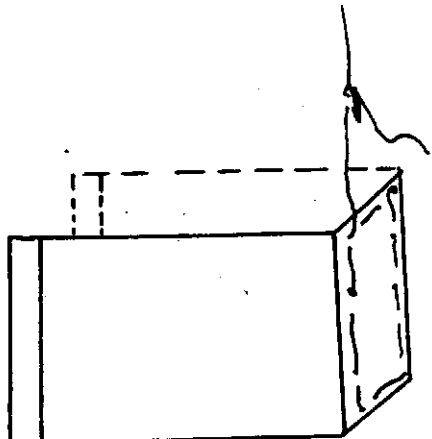

Nota: Se hace la misma operación al otro lado.

- Se toma la pieza "cuerpo del bolso" y manijas y se une por medio de costuras dobles.

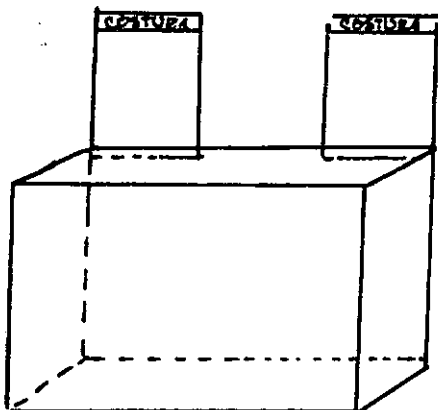

- Se comparan ferro y caparazón. Luego se ensamblan el uno dentro del otro y se procede a cerrar las manijas, pasando doble costura a 0,5 cms.

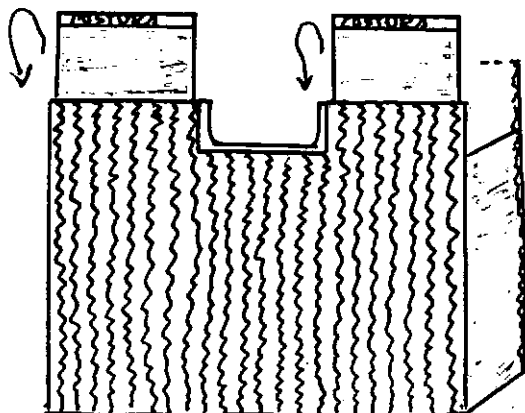

Finalmente se meten entre las manijas los palos de 2,0cms de diámetro. Nota: En caso que sea necesario por debajo de las manijas se harán dos argollas que sujeten los palos .

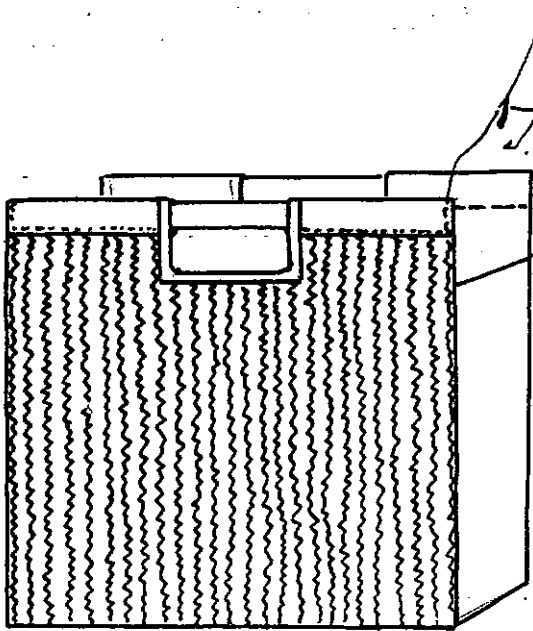

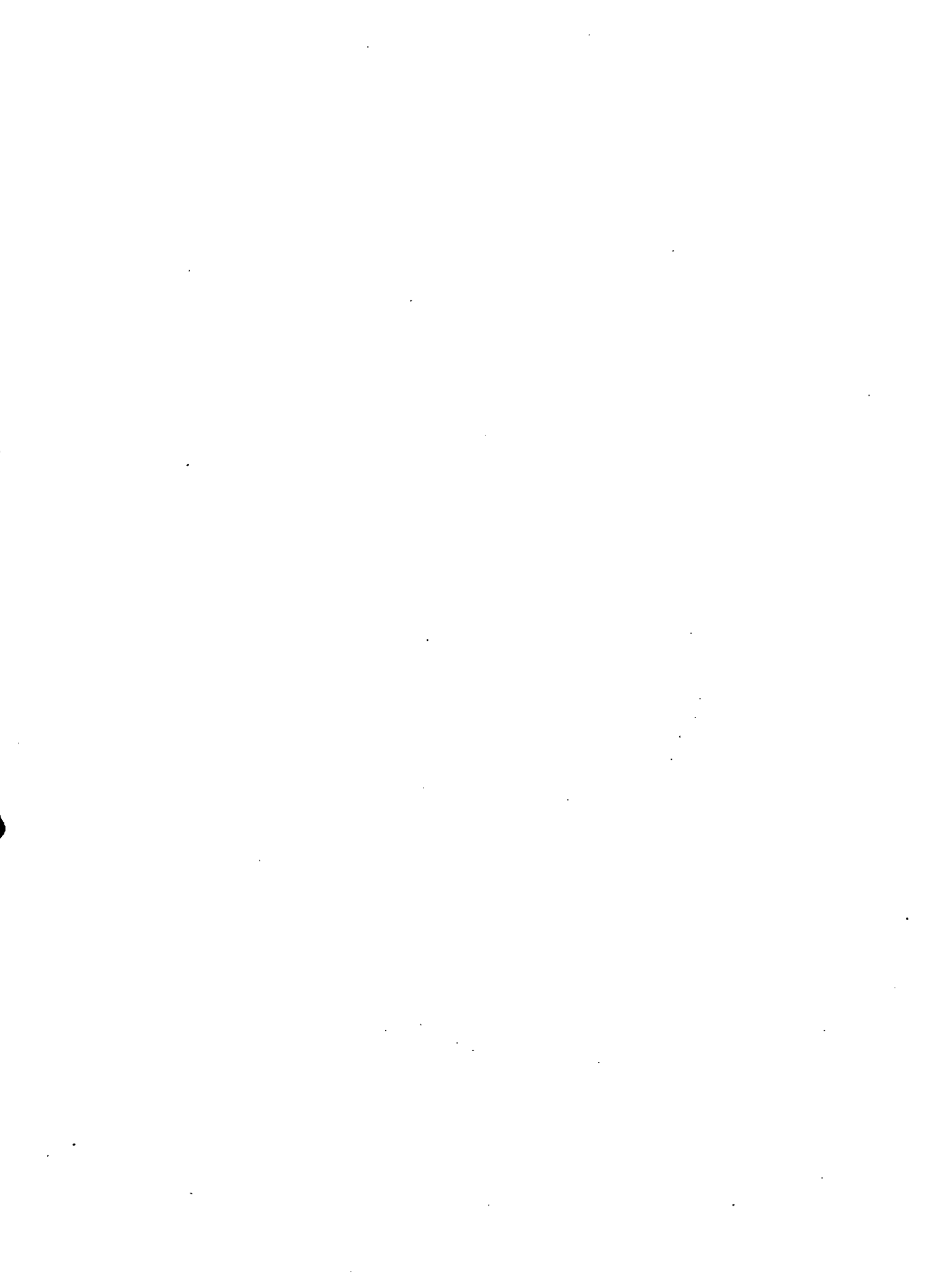

PROCESO DE ELABORACION DEL BOLSO # 2

El proceso se divide en tres partes :

1. Elaboración del molde del textil en hoja de coco .
Elaboración del molde del textil "tejido plano: Tela de algodón .
2. Proceso de elaboración del textil en hoja de coco .
3. Elaboración del bolso # 2 .

Desarrollo

1. Molde guía para el textil en hoja de coco (capara zón) .

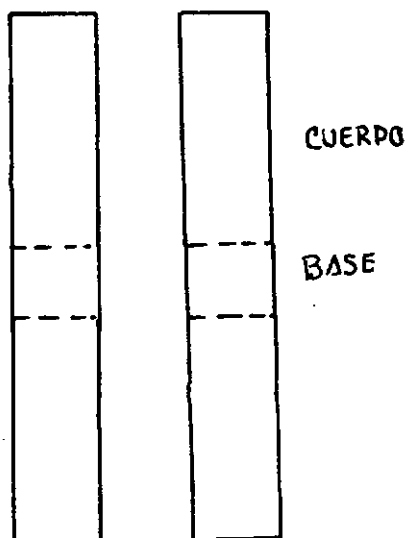

- Molde guía para la elaboración del forro en tela de algodón .

	MANEJO	
	MANEJO	
	COSTURA	

CENTRO-BASE

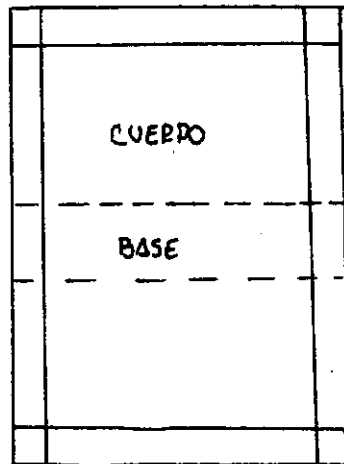
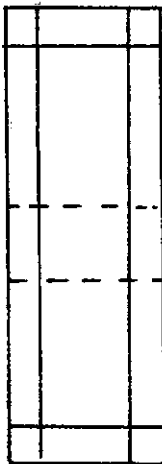

	COSTURA	
COSTURA	LATERAL	COSTURA
	COSTURA	

2. Elaboración del textil en hoja de coco (canarazón).

Ver punto # 2 del proceso de elaboración del bolso # 1 .

3. Elaboración del bolso # 2 .

- Explicación del patronaje de las telas de algodón:

- . Derecho y revés de la tela
- . Hilo de la tela
- . Trama de la tela
- . Caída de la tela
- . Sesgo de la tela
- . Uniformidad de costuras para moldes
- . Disposición de los moldes sobre la tela
- . Explicación de sesgos y ribetes

. Explicación de referencias de los moldes .

- Elaboración del volumen del forro:

- . Distribución de los moldes sobre la tela de algodón y sujeción de alfileres .
- . Corte de cada pieza: Cuerpo del producto
Manijas
Laterales
Centro-Base

MANIJAS: Se abre la pieza manija y se doblan las costuras longitudinales. Para luego pegarla por el revés de una de las manijas del caparazón con una costura de 0,5cms sobre el borde . Nota: Esta operación se hace con todas las manijas.

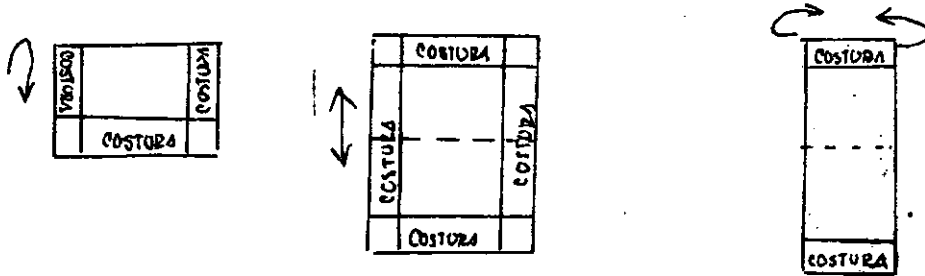

.Caparazón con manijas pegadas

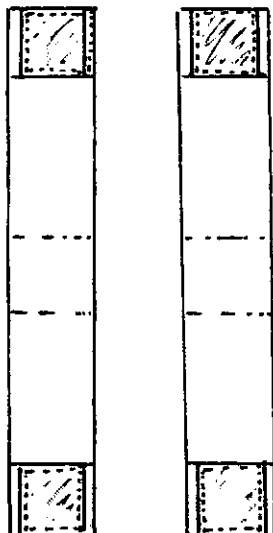

CENTRO-BASE: Se pega ésta pieza central (con entre tela) a los dos caparazones por medio de costuras a 0,5cms sobre el borde. Así :

Centro-base con entre tela pegada: De ésta pieza se doblan las costuras longitudinales y horizontales y por medio de un hilban se pegan a los dos caparazones (en el centro) . Ver fig:

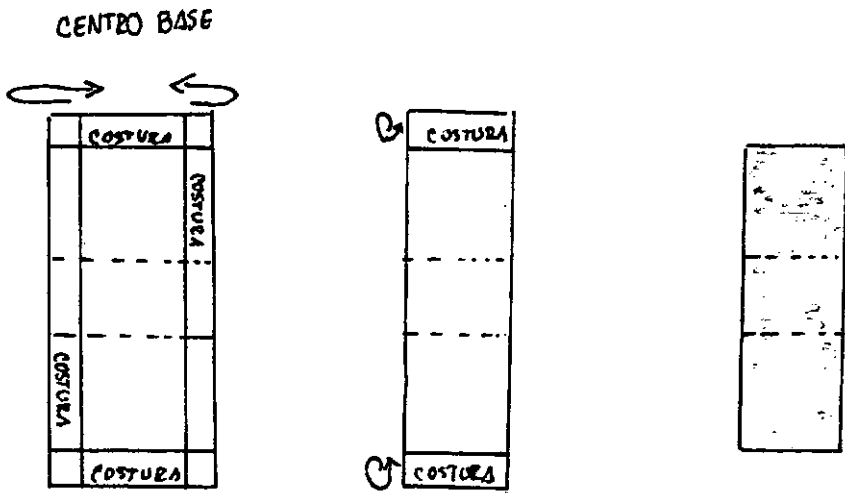

Nota: Luego pasamos costuras con la máquina de coser a 0,5cms sobre el borde.
 Ya tenemos el caparazón listo.

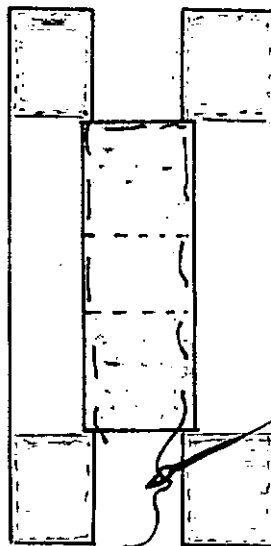

LATERALES: Se abre la pieza lateral y se doblan sus costuras longitudinales (hilbanándolas).
 Nota: Esta operación se hace también para el otro lateral.

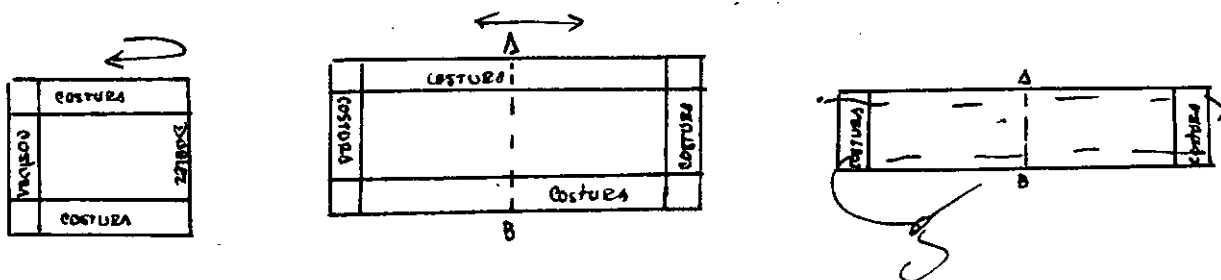

Luego:

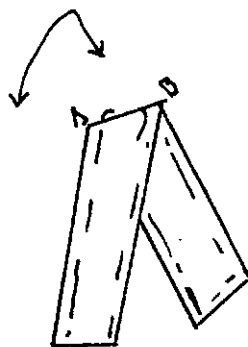

• Se toman los laterales hilbanados y se pegan al cuerpo del bolso por medio de un hilvan. Luego se pasan costuras a 0,5cms (doble) sobre el borde.

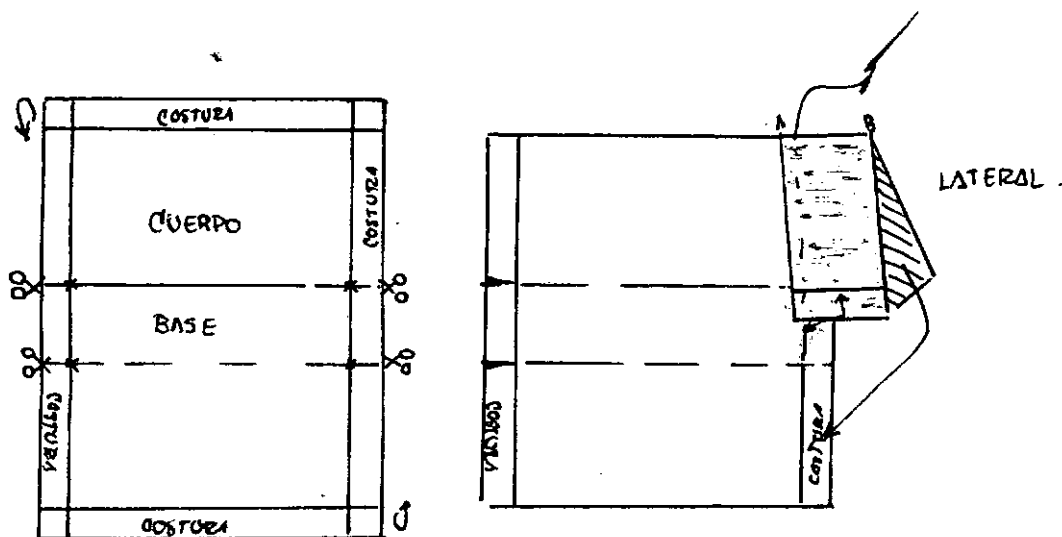

Nota: Ya tenemos el volumen
del cuerpo del bolso .

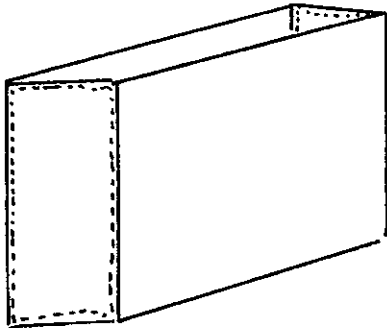

Luego: Tomamos el caparazón y cuerpo del bolso y los
ensamblamos el uno dentro del otro.

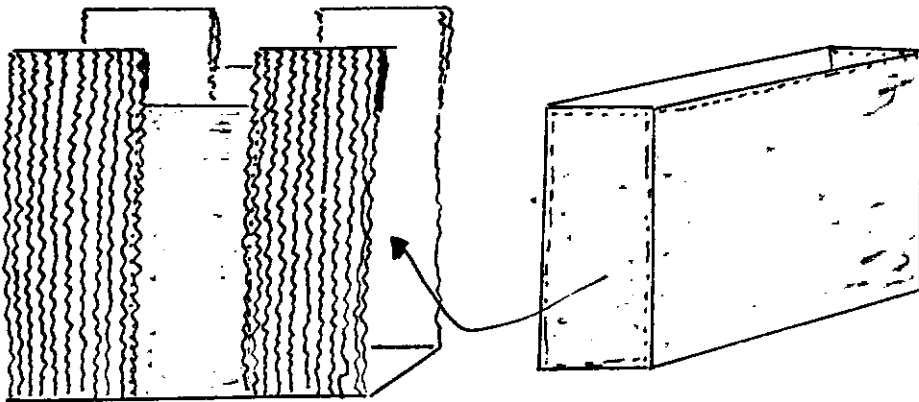

Después se hace la sujeción del cuerpo del bolso con los extremos de las manijas por medio de una costura a mano (invisible) .

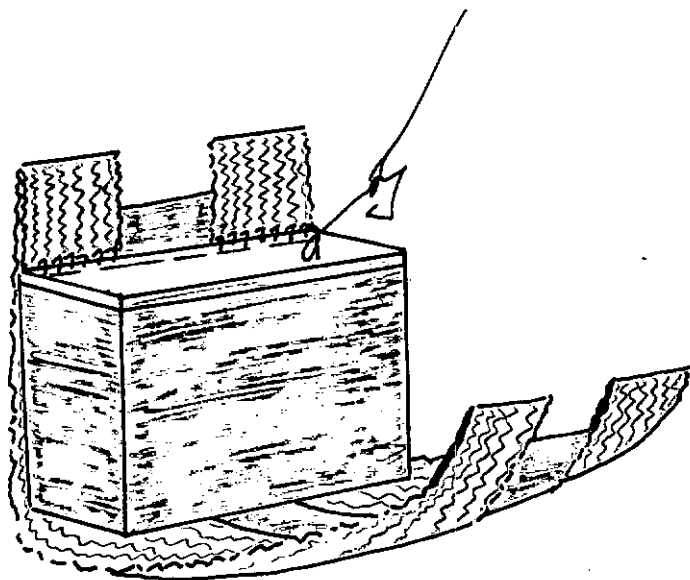

Finalmente se meten entre las manijas los palos de 1,5 de diámetro . Nota: Estos palos iran sujetos por debajo de las manijas por medio de dos ar gollas (en tela) .

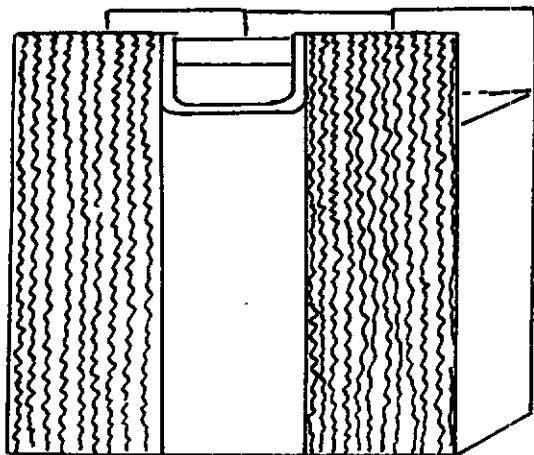

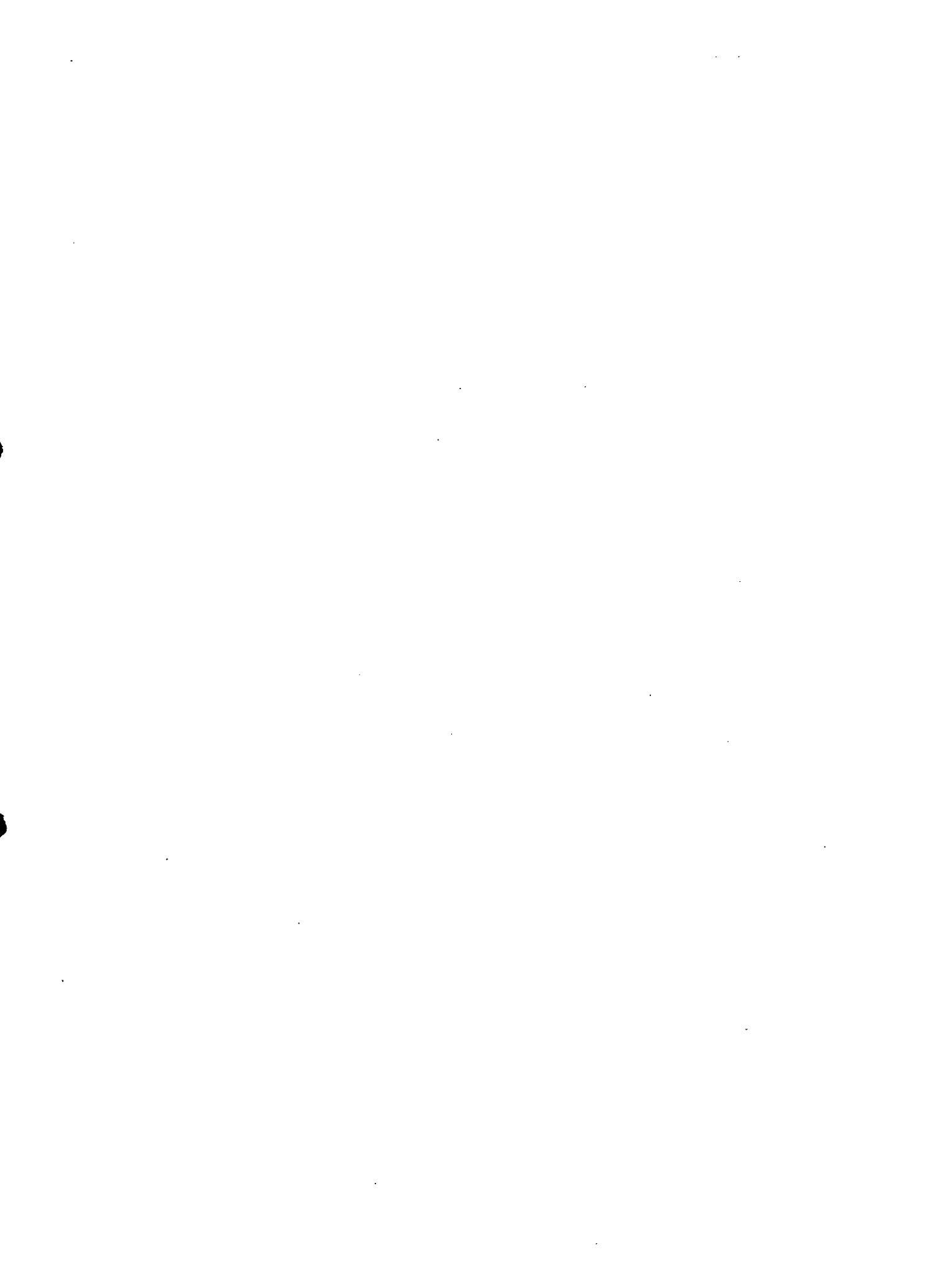

PROCESO DE ELABORACION DEL BOLSO # 3

El proceso se divide en tres pasos :

1. - Elaboración del molde del textil en hoja de coco.
- Elaboración del molde del textil "tejido plano": Tela de algodón.
2. Proceso de elaboración del textil en hoja de coco.
3. Elaboración del bolso # 3 .

Desarrollo

1. - Molde guía para el textil en hoja de coco (caparazón) .

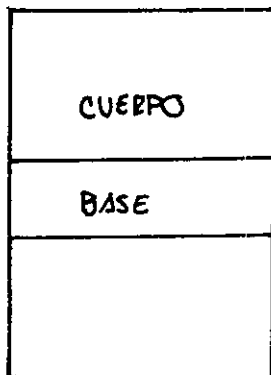

- Molde guía para la elaboración del forro en tela de algodón .

	MANIJA	COSTURA

		COSTURA
	CUERPO	COSTURA
	BASE	
COSTURA		
		COSTURA

	COSTURA	
COSTURA	LATERAL	COSTURA

2. Elaboración del textil en hoja de coco (caparazón).
Ver punto # 2 del proceso de elaboración del bolso # 1.

3. Elaboración del bolso # 3.

- Explicación del patronaje de las telas de algodón:

- . Derecho y revez de la tela
- . Hilo de la tela
- . Trama de la tela
- . Caída de la tela
- . Sesgo de la tela
- . Uniformidad de costuras para moldes
- . Disposición de los moldes sobre la tela
- . Explicación de sesgos y ribetes
- . Explicación de referencias de los moldes

- Elaboración del volumen del bolso # 3 ≡ Forro :

- . Distribución de los moldes sobre la tela de algodón y sujeción de alfileres.
- . Corte de cada pieza:
 - Cuerpo del producto
 - Manijas
 - Laterales

MANIJAS: Se abre la pieza manija y se doblan sus costuras longitudinales pasándoles una costuras de 0,5cms sobre el borde .

Nota: Esta misma operación se hace con la otra manija . Las dejamos aun lado, para cuando las necesitemos estén listas para pegar al cuerpo del bolso.

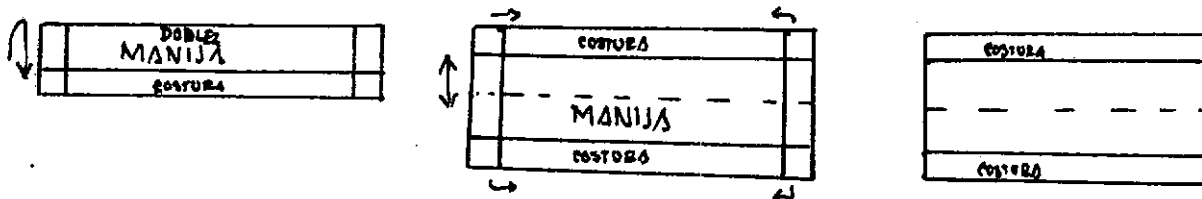

LATERALES: Se abre la pieza lateral y se doblan sus costuras longitudinales (hilba nándolas). Nota: Esta operación se hace también con el otro lateral .

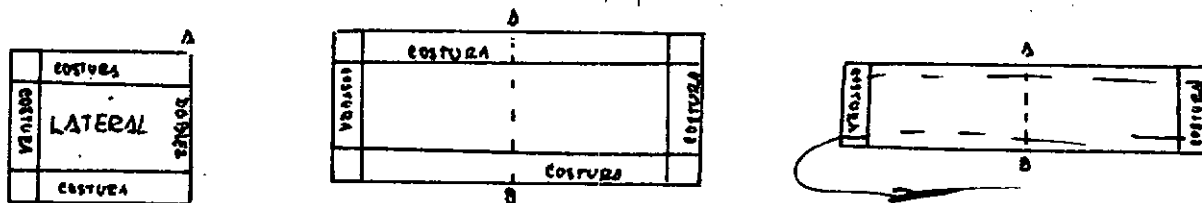

Luego:

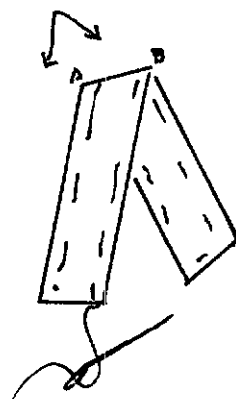

Se toman los laterales hilbanados y se pegan al cuerpo del bolso, por medio de un hilban.
 Luego se pasa doble costura a 0,5cms sobre el borde .

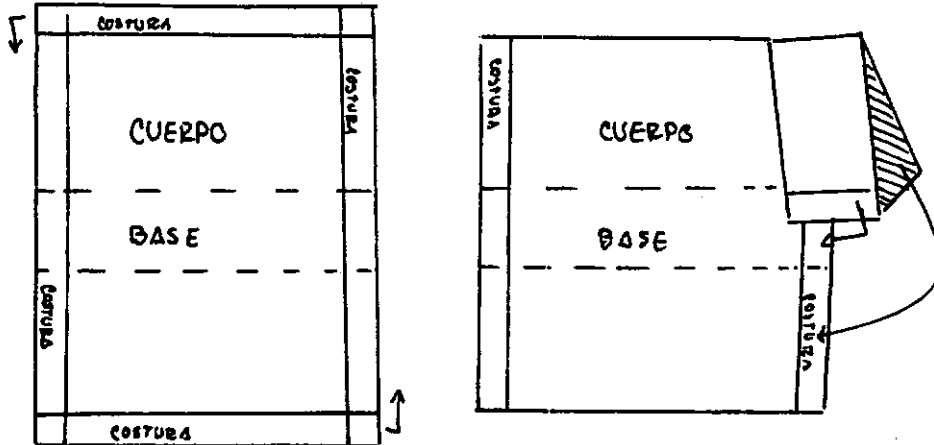

Se toman las piezas: Cuerpo del bolso y manijas y se unen por medio de costuras dobles .

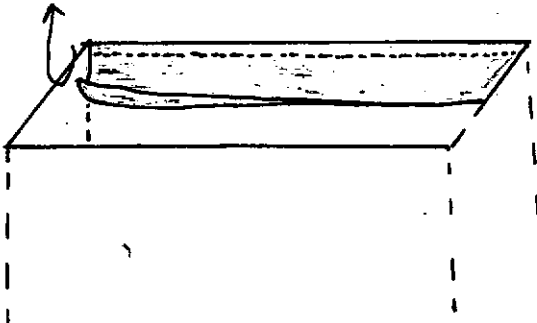

Nota: Posición para la primera costura.

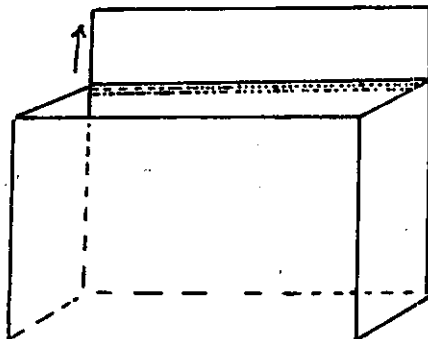

Nota: Segunda posición, para la segunda costura.

- Se comparan forro y caparazón. Luego se ensamblan el uno dentro del otro y se procede a cerrar las manijas, pasando doble costura a 0,5cms sobre el borde .

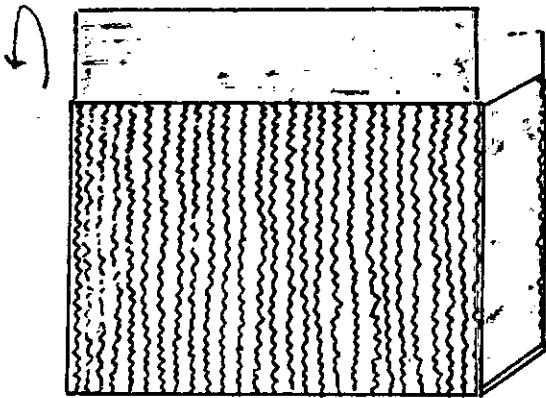

Finalmente se meten entre las manijas los palos de 2,0 a 2,5cms de diámetro, y en los extremos de las manijas si es necesario se pasa una costura a mano de 0,5cms sobre el borde .

