

DI-1990.15

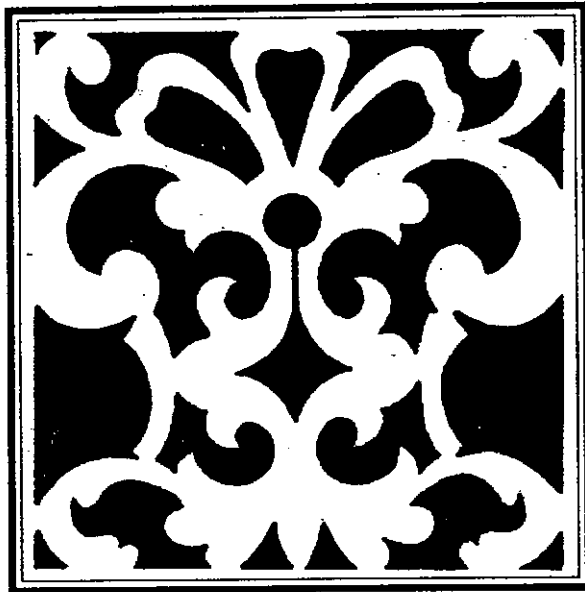

CUADERNOS DE DISEÑO PARA LA ARTESANIA
DIVERSIFICACION DEL CALADO



Ministerio de Desarrollo Económico
artesanías de colombia s.a.

1990



Dedicamos este trabajo
al Maestro **Antonio Rendón**

Cecilia Duque Duque
Gerente General

Luis Jairo Carrillo
Subgerente de Desarrollo

Lyda del Carmen DíazL.
Coordinador Occidente

Edición Y Diseño
Manuel Ernesto Rodríguez
Coordinador Centro de Diseño

Corrección de Texto y Gráficas
Adriana Marcela León

Fotografía

Diseño del Proyecto
Manuel Ernesto Rodríguez

Muestras
Mauricio Zuleta



Ministerio de Desarrollo Económico
artesanías de colombia s.a.

CONTENIDO

Cual es nuestro proyecto ?	1
Qué antecedentes tenemos ?	1
Cómo lo empezamos ?	1
Para qué lo hacemos ?	2
De qué hemos partido para hacerlo ?	2
En qué consiste la asesoría en diseño ?	3
Cual es la propuesta de diseño ?	4
Qué líneas de productos diseñamos ?	4
Qué elementos debemos tener en cuenta para hacer las muestras ?	37
Qué pautas se tendran en cuenta para la elaboración de cada línea	38
Agradecimientos	39



Cuál es nuestro proyecto ?

El calado en madera propio de la arquitectura de la colonización antioqueña desapareció como oficio a mediados de este siglo, por lo tanto nos proponemos rescatar este patrimonio a través de su aplicación al mueble.

Qué antecedentes tenemos ?

Artesanías de Colombia, en 1988 inició el proyecto de recuperación del calado en madera a partir de la obra de Nestor Tobon, "La Arquitectura de la Colonización Antioqueña" planteando una propuesta de muebles en Medellín y en Santa Rosa de Cabal.

En 1990 se inicio un taller de recuperación del calado en Salamina Caldas, para capacitar a aprendices en la técnica, que por diferentes factores se había perdido en la localidad, siendo que era uno de los exponentes de esa tradición y cuna del Maestro Eliceo Tangarife uno de los últimos caladores más importantes de la región.

Cómo lo empezamos ?

Debido a que el grupo que se capacitó en años pasados no consolidó la propuesta para la producción, un grupo de oficiales de ebanistería propuso crear un taller de recuperación y una propuesta de diseño para repisas y muebles.

A través de la Casa de la Cultura de Salamina se solicitó a Artesanías de Colombia este programa, que contribuirían a la creación de la



De los diferentes estilos orgánicos y geométricos con influencias barroca y mudejar recogidas a finales del siglo pasado, art deco y art nouveau de principios de este siglo.

Del inventario de plantillas recogidas en los talleres y en las diferentes casas de la población y a partir del trabajo de Nestor Tobon sobre la arquitectura de Salamina.

En qué consiste la asesoría en diseño ?

Elegir el tipo de maderables ápto para este tipo de proyectos, dentro de programas de desarrollo sostenido del recurso y evitando el uso de las maderas en extinción.

Definir las maderas en la región, que se encuentren disponibles para los procesos de secamiento, inmunización y corte.

Mejorar las herramientas y maquinarias para la técnica del calado.

Diseñar líneas de productos utilizando el calado como elemento central.

Fomentar la creación de un núcleo de artesanos especializados en esta técnica que puedan recoger, reactivar y rediseñar la aplicación del calado a las necesidades actuales.

Realizar un inventario de diseños y plantillas por estilos, de piezas caladas existentes, posibilitando la aplicación de esta técnica a otras funciones y soluciones contemporáneas.

Plantear cartas de colores y acabados que recojan la tradición y las demandas del mercado.



Centro de Diseño

PROPUESTA DE DISEÑO

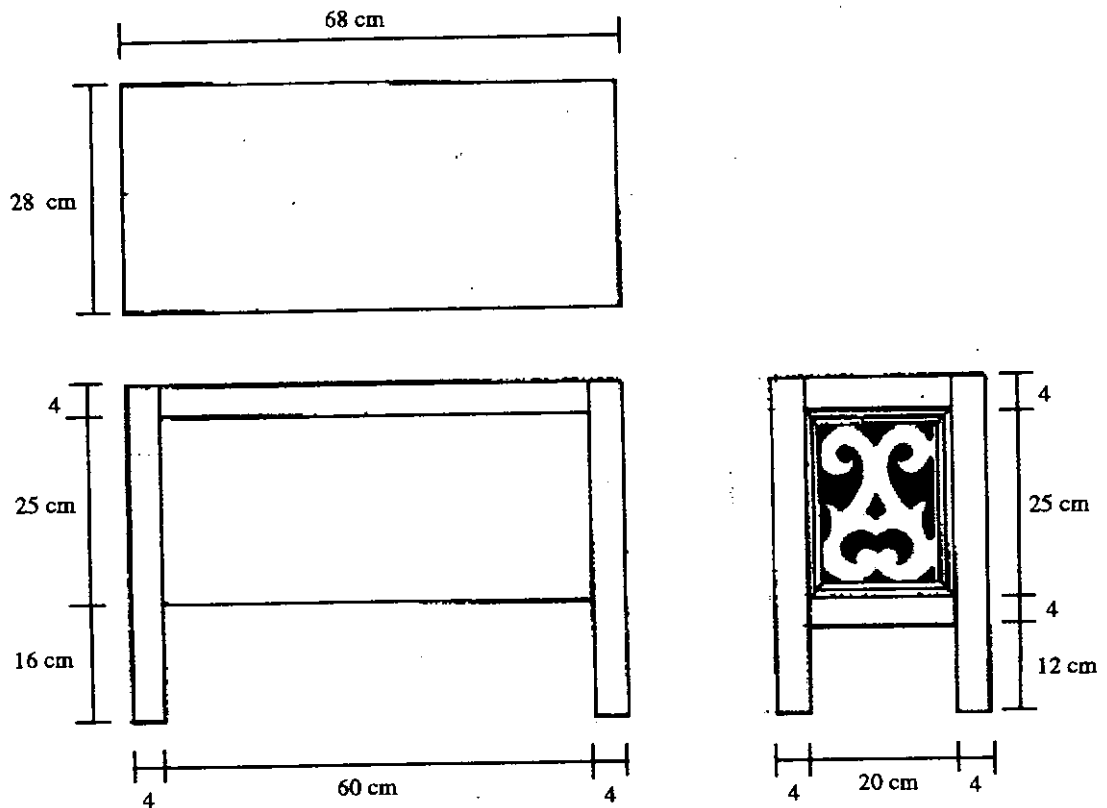

Pieza: Butaco

Función: Utilitaria

Línea: Juego Alcoba

Tipo de Asesoría: Diversificación

Materia Prima: Madera

Localidad: Salamina

Oficio: Carpintería

Departamento: Caldas

Técnica: Calado

Diseñador: Manuel Ernesto Rodríguez



Centro de Diseño

PROPUESTA DE DISEÑO

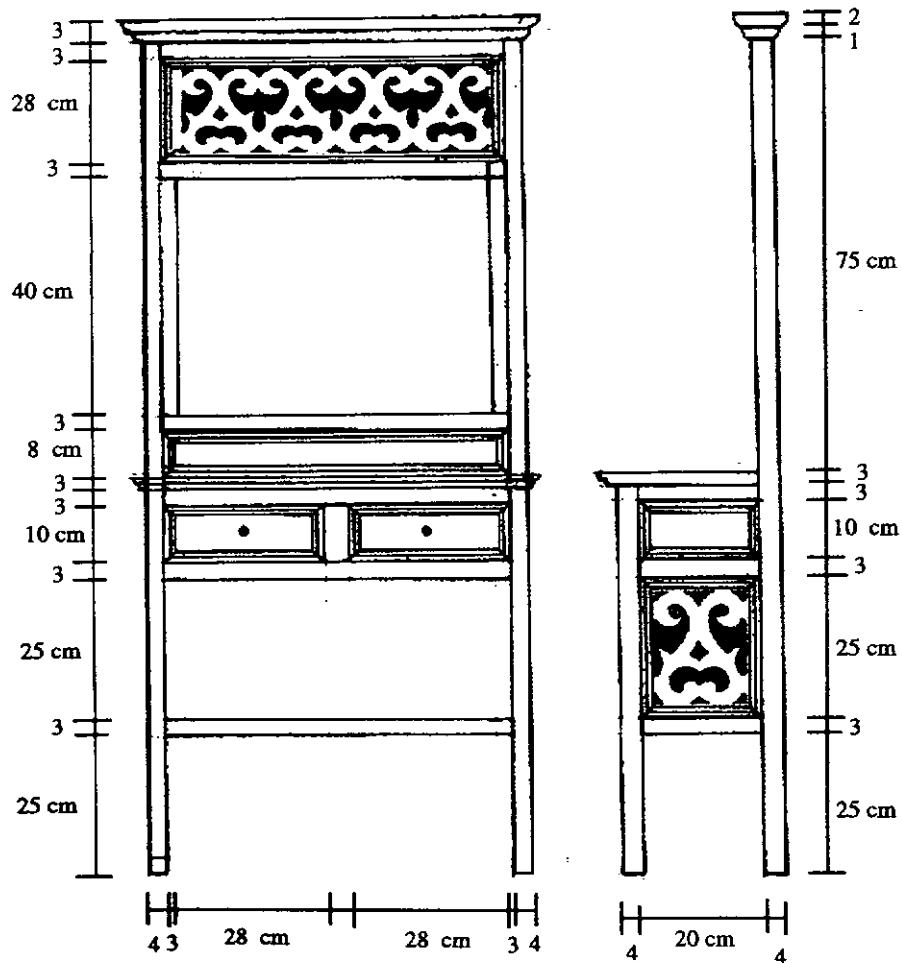

Pieza: Tocador

Función: Utilitaria

Línea: Juego Comedor

Tipo de Asesoría: Diversificación

Materia Prima: Madera

Localidad: Salamina

Oficio: Carpintería

Departamento: Caldas

Técnica: Calado

Diseñador: Manuel Ernesto Rodríguez



Centro de Diseño

PROPUESTA DE DISEÑO

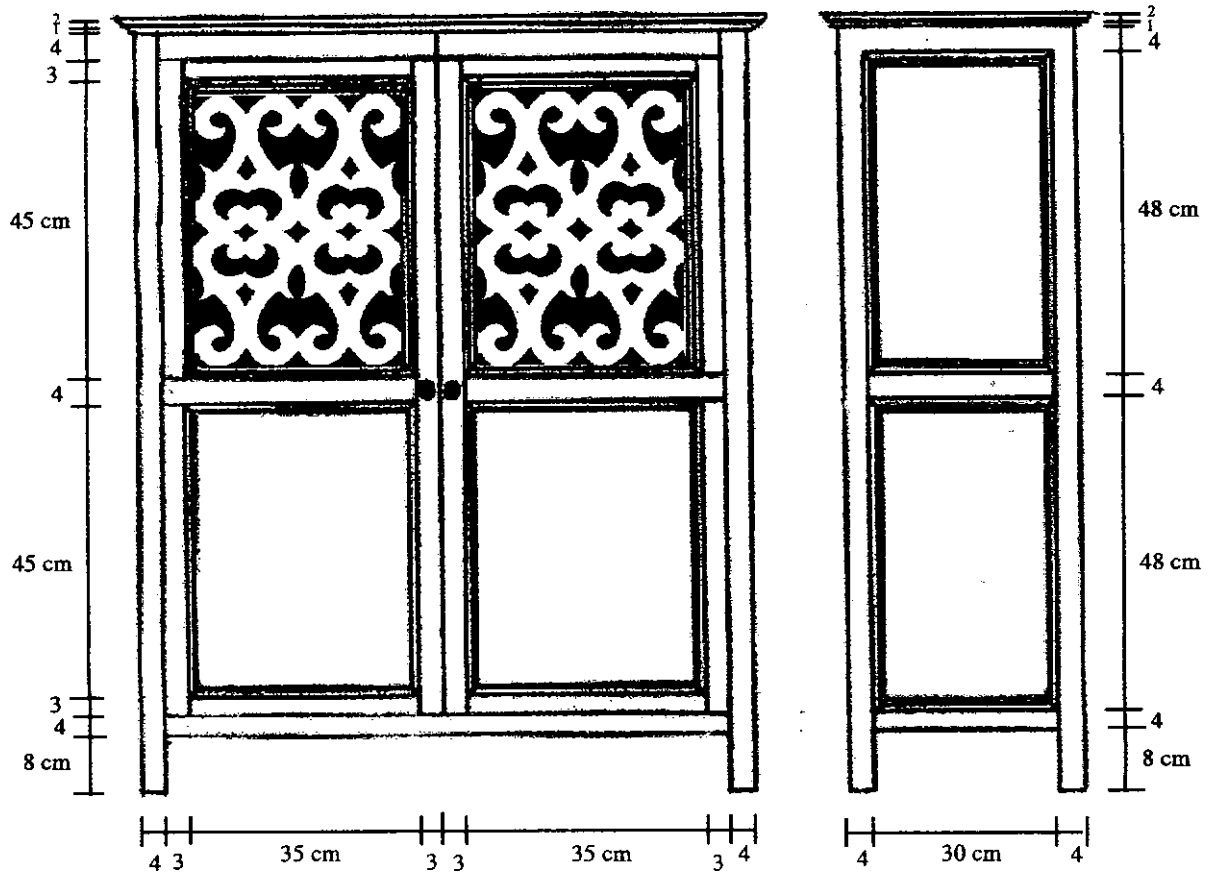

Pieza: Armario	Función: Utilitaria
Línea: Juego Alcoba	Tipo de Asesoría: Diversificación
Materia Prima: Madera	Localidad: Salamina
Oficio: Carpintería	Departamento: Caldas
Técnica: Calado	Diseñador: Manuel Ernesto Rodríguez



Ministerio de Desarrollo Económico
artesanas de colombia s.a.

Centro de Diseño

PROPUESTA DE DISEÑO

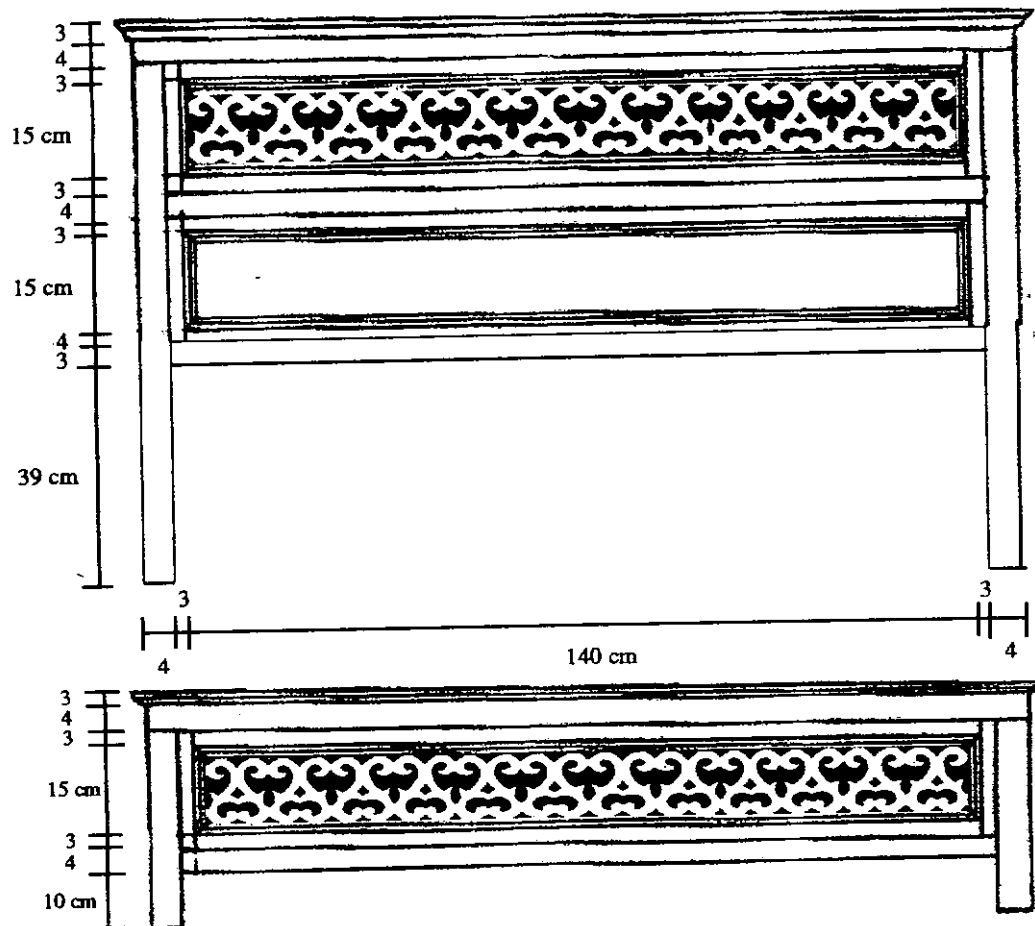

Pieza: Cama

Función: Utilitaria

Línea: Juego de Alcoba

Tipo de Asesoría: Diversificación

Materia Prima: Madera

Localidad: Salamina

Oficio: Carpintería

Departamento: Caldas

Técnica: Calado

Diseñador: Manuel Ernesto Rodríguez

Centro de Diseño

PROPUESTA DE DISEÑO

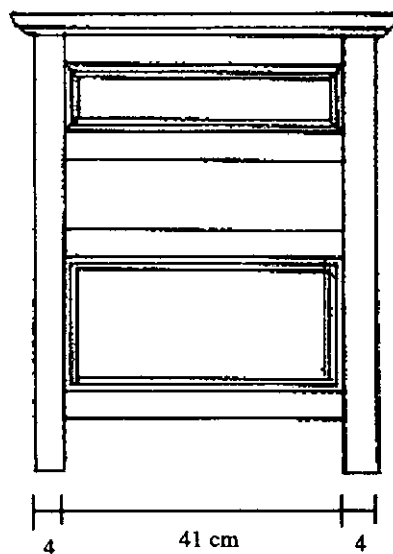
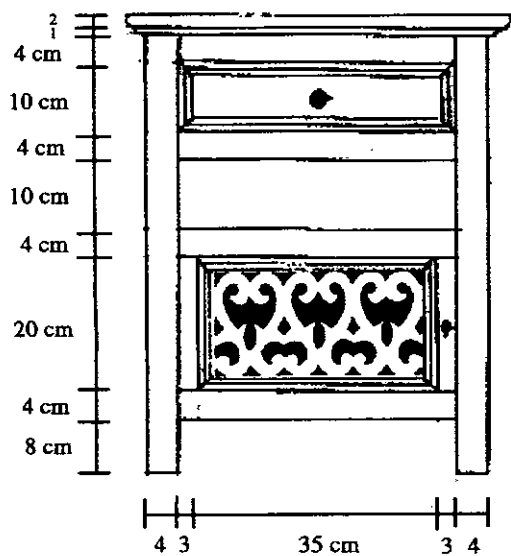
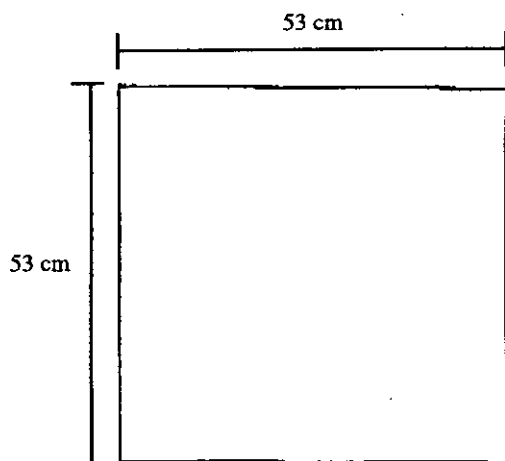

Pieza: Nochero

Función: Utilitaria

Línea: Juego Alcobas

Tipo de Asesoría: Diversificación

Materia Prima: Madera

Localidad: Salamina

Oficio: Carpintería

Departamento: Caldas

Técnica: Calado

Diseñador: Manuel Ernesto Rodríguez

PROPUESTA DE DISEÑO

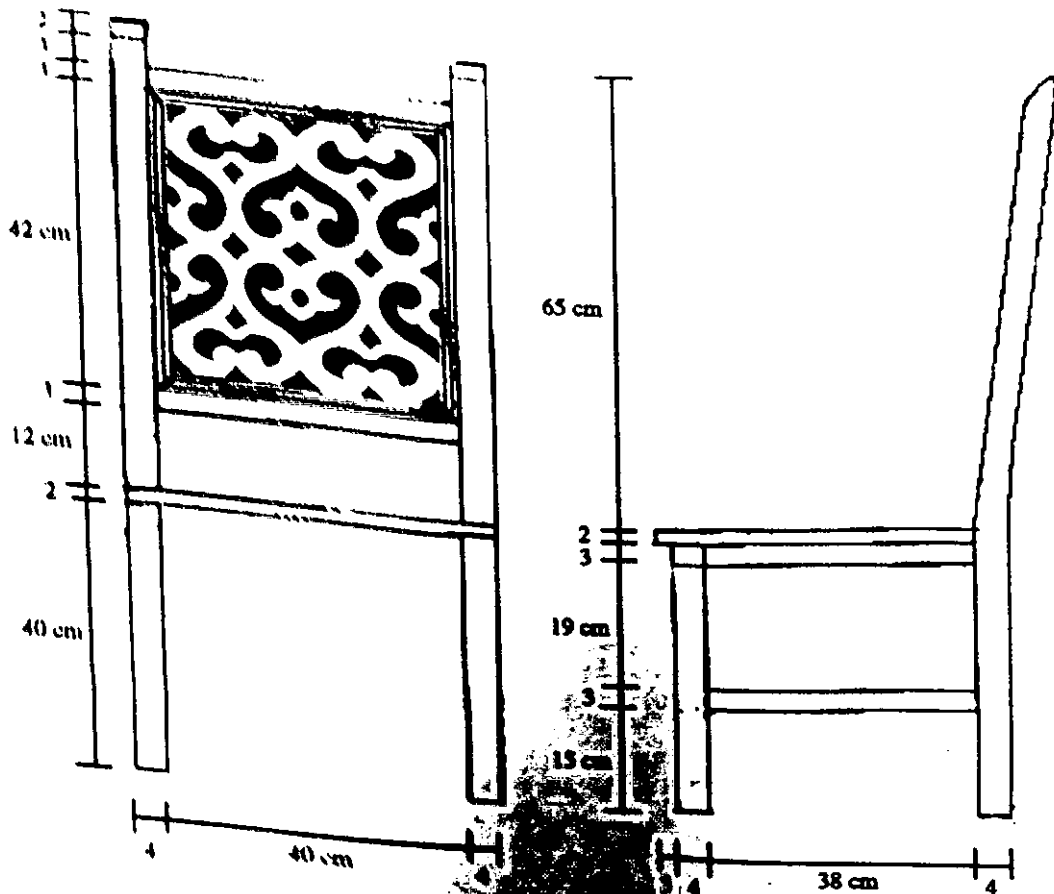

Pieza: Silla Comedor

Linea: Juego Comedor

Materia Prima: Madera

Oficio: Carpintería

Técnica: Calado

Función: Utilitaria

Tipo de Aportación: Diversificación

Localidad: Palmira

Departamento: Caldas

Diseñador: Manuel Ernesto Rodriguez



Centro de Diseño

PROPUESTA DE DISEÑO

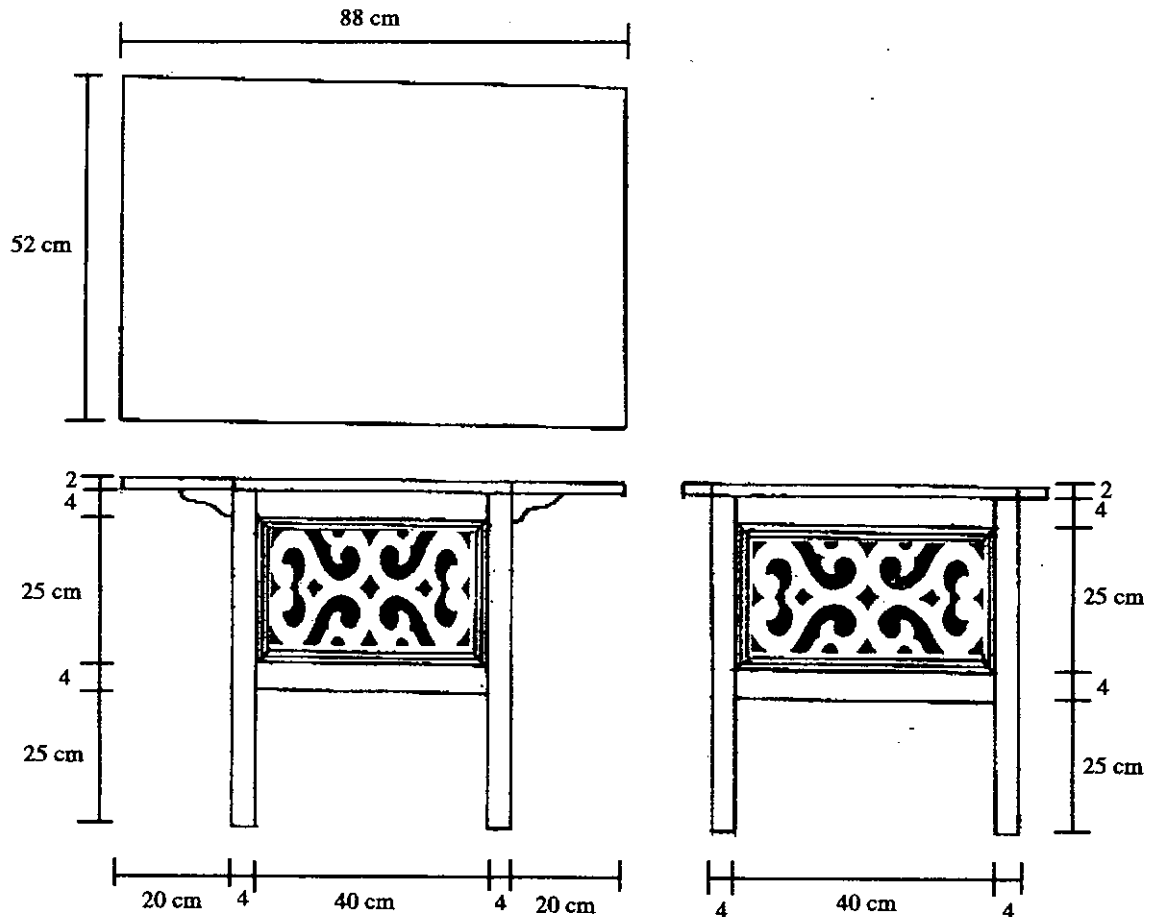

Pieza: Mesa Auxiliar

Función: Utilitaria

Línea: Comedor

Tipo de Asesoría: Diversificación

Materia Prima: Madera

Localidad: Salamina

Oficio: Carpintería

Departamento: Caldas

Técnica: Calado

Diseñador: Manuel Ernesto Rodríguez



Ministerio de Desarrollo Económico
artesanas de colombia s.a.

Centro de Diseño

PROPUESTA DE DISEÑO

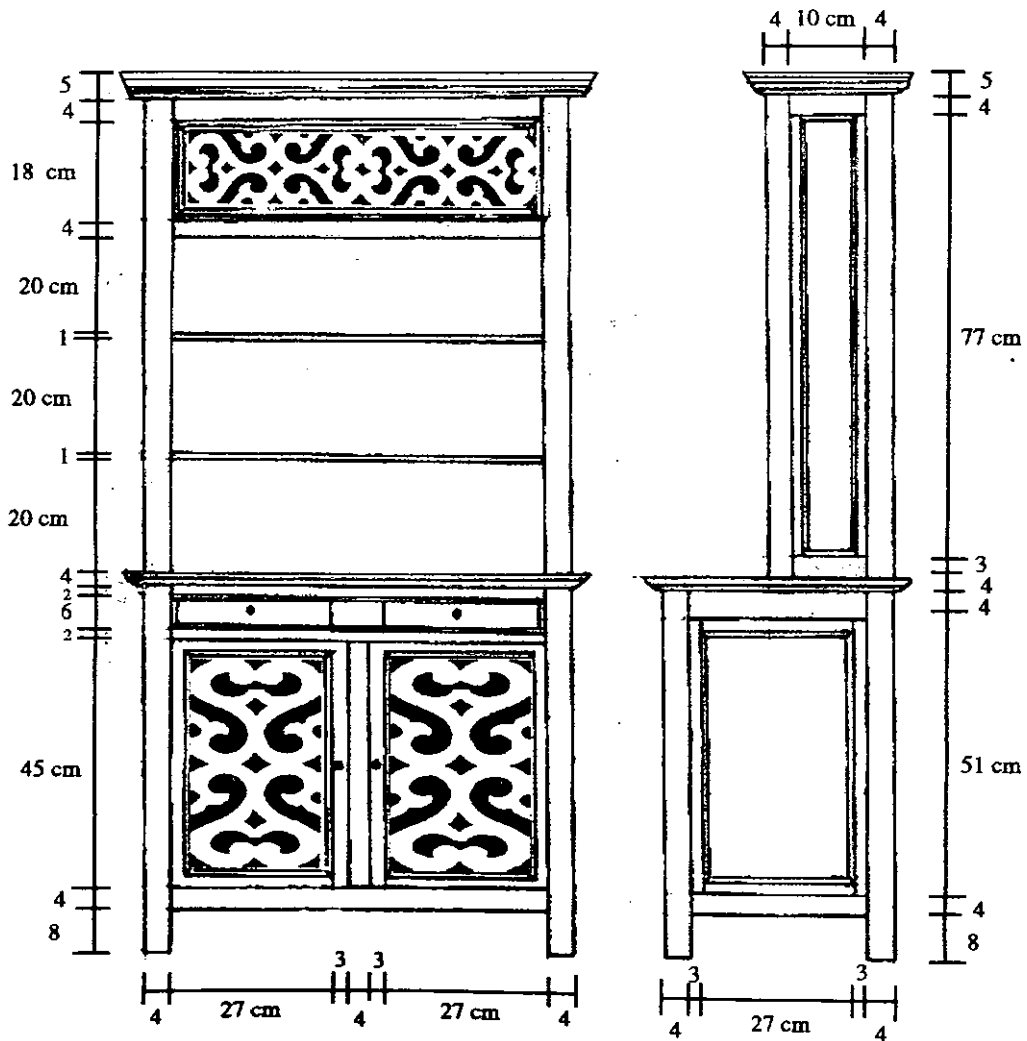

Pieza: Bife

Función: Utilitaria

Línea: Juego Comedor

Tipo de Asesoría: Diversificación

Materia Prima: Madera

Localidad: Salamina

Oficio: Carpintería

Departamento: Caldas

Técnica: Calado

Diseñador: Manuel Ernesto Rodríguez

Centro de Diseño

PROPUESTA DE DISEÑO

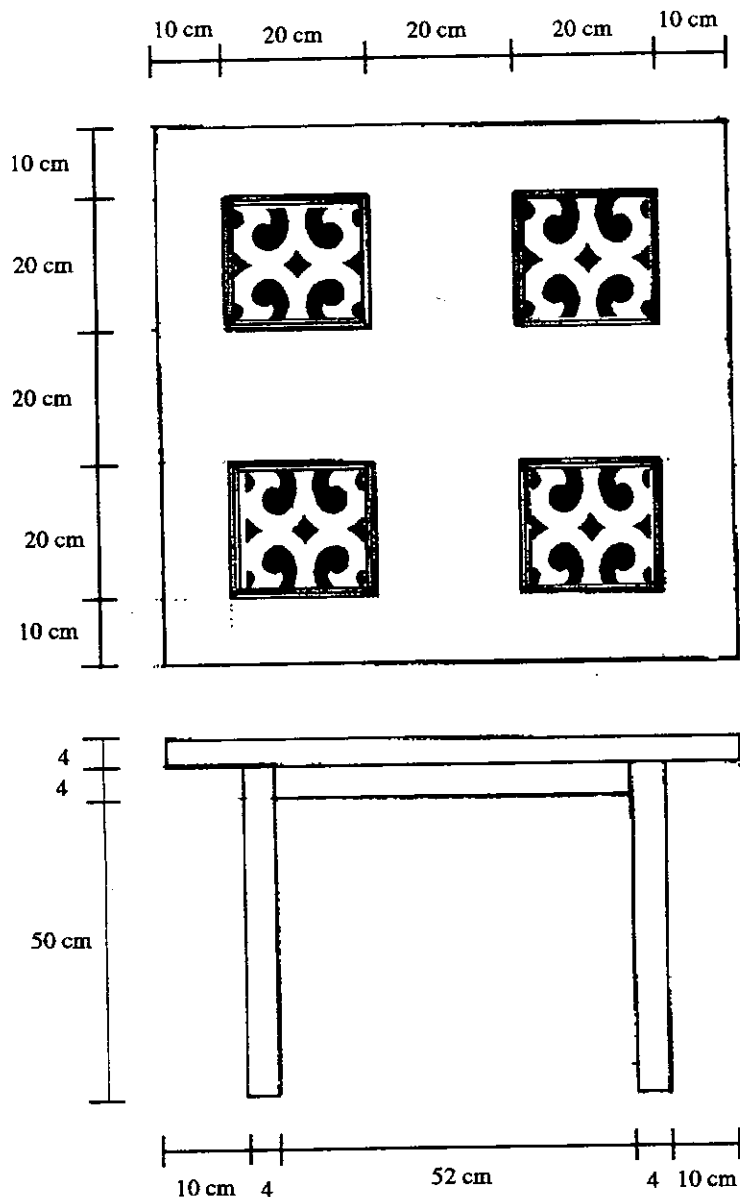

Pieza: Mesa

Función: Utilitaria

Línea: Comedor

Tipo de Asesoría: Diversificación

Materia Prima: Madera

Localidad: Salamina

Oficio: Carpintería

Departamento: Caldas

Técnica: Calado

Diseñador: Manuel Ernesto Rodríguez



Ministerio de Desarrollo Económico
artesañas de colombia s.a.

Centro de Diseño

PROPUESTA DE DISEÑO

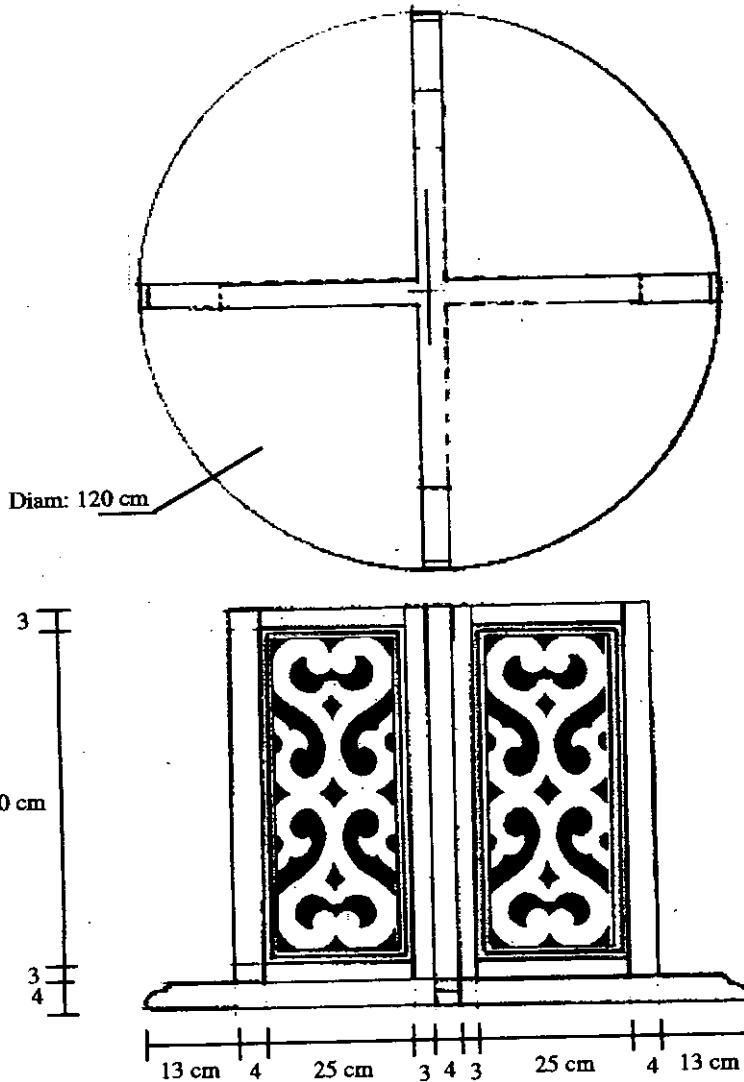

Pieza: Mesa Comedor

Función: Utilitaria

Línea: Juego de Comedor

Tipo de Asesoría: Diversificación

Materia Prima: Madera

Localidad: Salamina

Oficio: Carpintería

Departamento: Caldas

Técnica: Calado

Diseñador: Manuel Ernesto Rodríguez



Ministerio de Desarrollo Económico
artesanas de colombia s.a.

Centro de Diseño

PROPUESTA DE DISEÑO

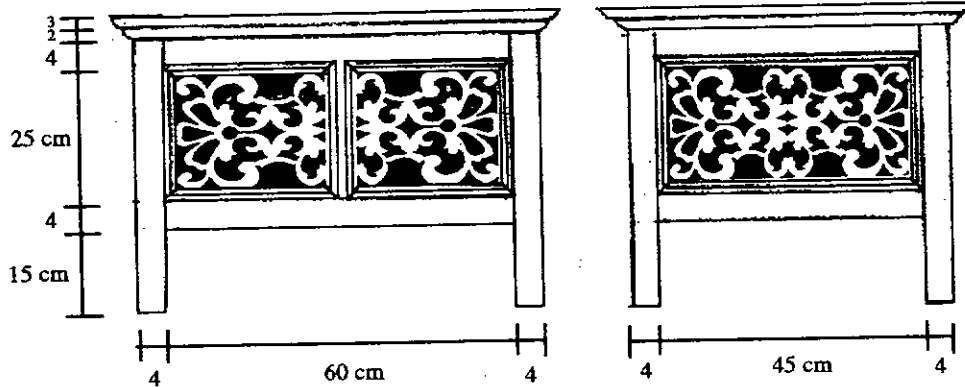
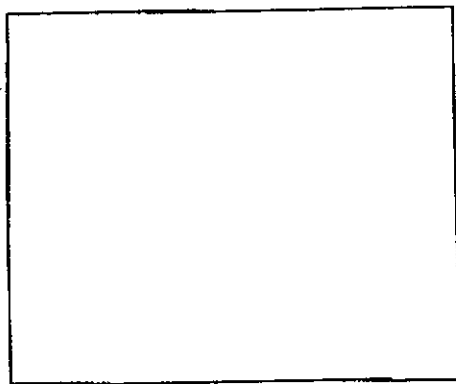

Pieza: Mesa Centro

Función: Utilitaria

Línea: Juego Sala

Tipo de Asesoría: Diversificación

Materia Prima: Madera

Localidad: Salamina

Oficio: Carpintería

Departamento: Caldas

Técnica: Calado

Diseñador: Manuel Ernesto Rodríguez



Ministerio de Desarrollo Económico
artesañas de colombia s.a.

Centro de Diseño

PROPUESTA DE DISEÑO

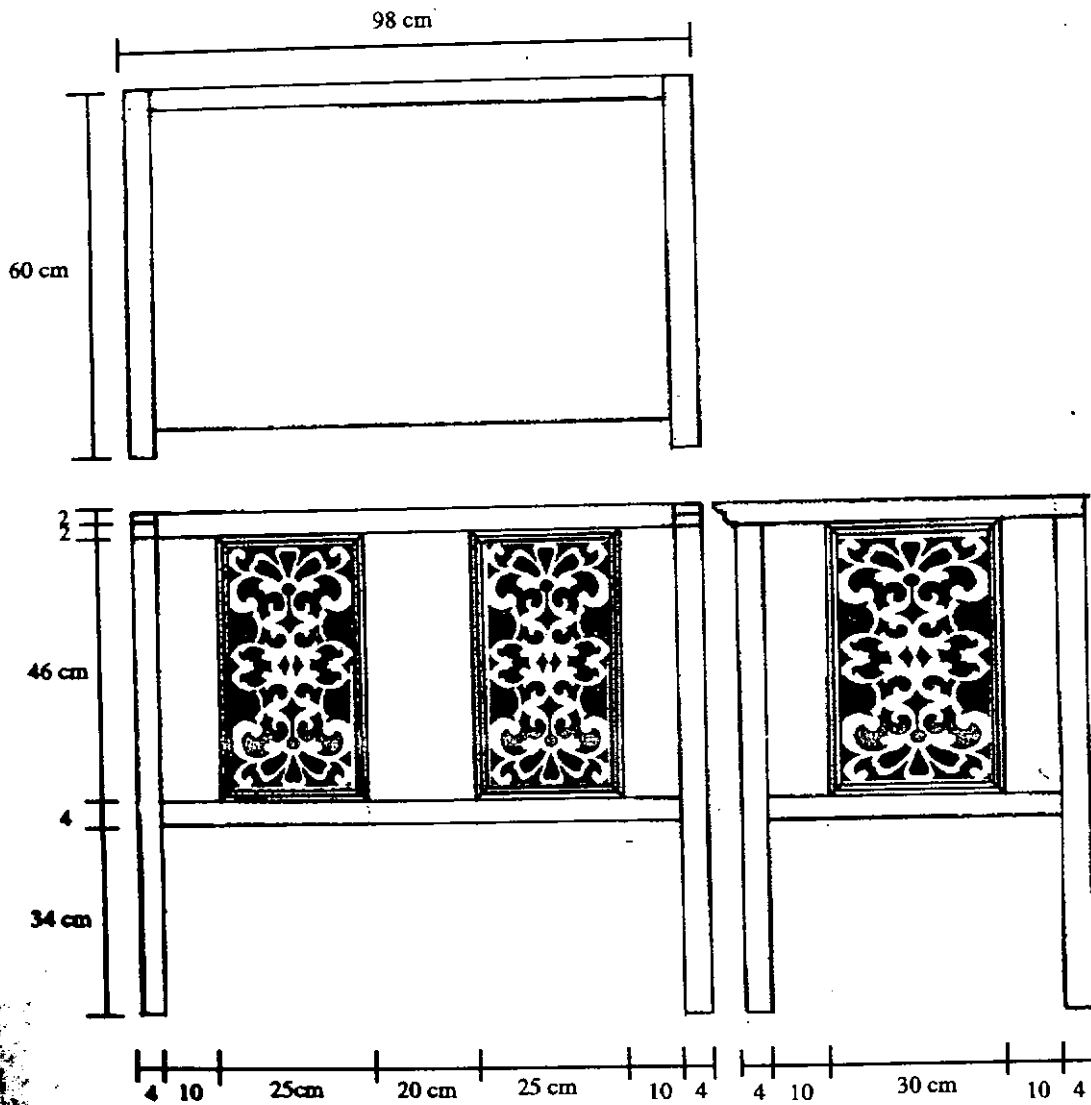

Pieza: Sofá

Función: Utilitaria

Lugar: Juego Sala

Tipo de Asesoría: Diversificación

Materia Prima: Madera

Localidad: Salamina

Oficio: Carpintería

Departamento: Caldas

Técnica: Calado

Diseñador: Manuel Ernesto Rodríguez

Centro de Diseño

PROPUESTA DE DISEÑO

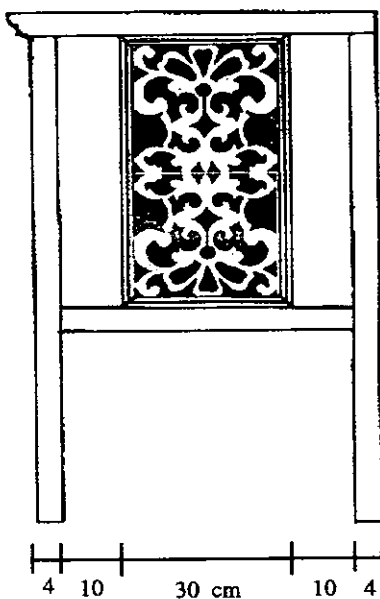
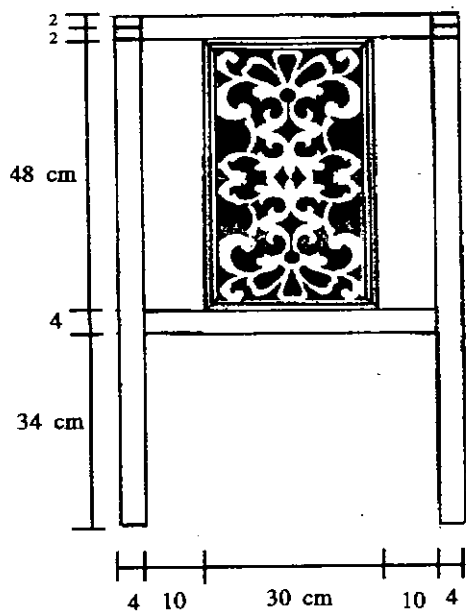
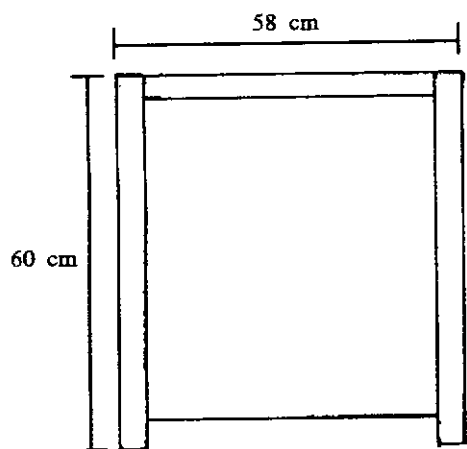

Pieza: Poltrona	Función: Utilitaria
Línea: Juego Sala	Tipo de Asesoría: Diversificación
Materia Prima: Madera	Localidad: Salamina
Oficio: Carpintería	Departamento: Caldas
Técnica: Calado	Diseñador: Manuel Ernesto Rodríguez



Ministerio de Desarrollo Económico
artesañas de Colombia s.a.

Centro de Diseño

PROPUESTA DE DISEÑO

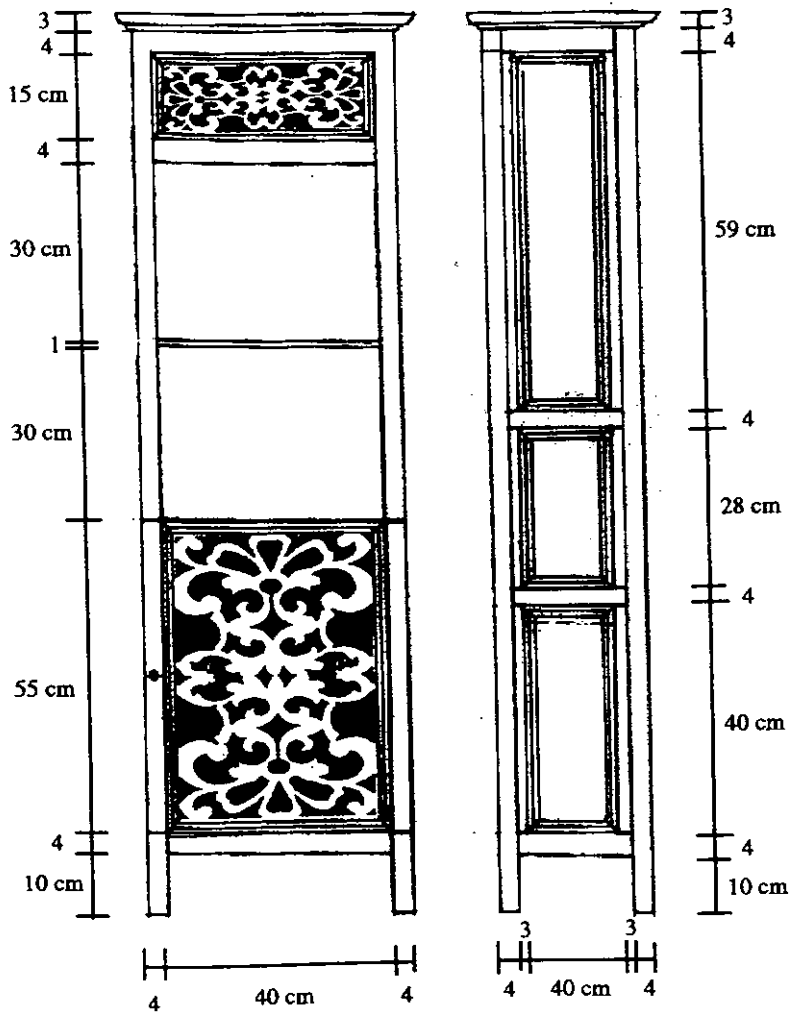

Pieza: Consola

Función: Utilitaria

Línea: Juego Sala

Tipo de Asesoría: Diversificación

Materia Prima: Madera

Localidad: Salamina

Oficio: Carpintería

Departamento: Caldas

Técnica: Calado

Diseñador: Manuel Ernesto Rodríguez



Centro de Diseño

PROPUESTA DE DISEÑO

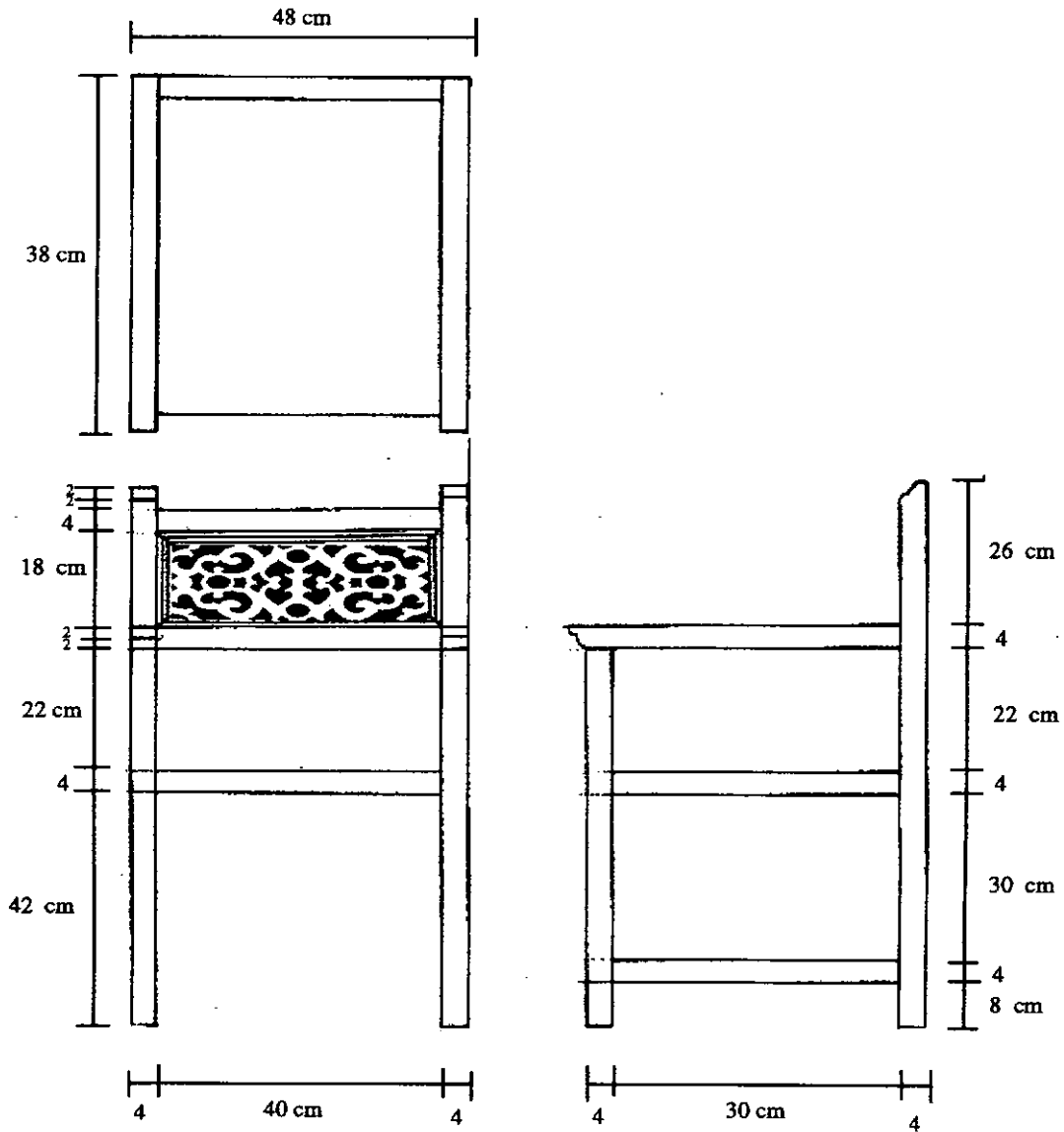

Pieza: Silla

Función: Utilitaria

Línea: Juego Sala

Tipo de Asesoría: Diversificación

Materia Prima: Madera

Localidad: Salamina

Oficio: Carpintería

Departamento: Caldas

Técnica: Calado

Diseñador: Manuel Ernesto Rodríguez



Ministerio de Desarrollo Económico
artesanas de colombia s.a.

Centro de Diseño

PROPUESTA DE DISEÑO

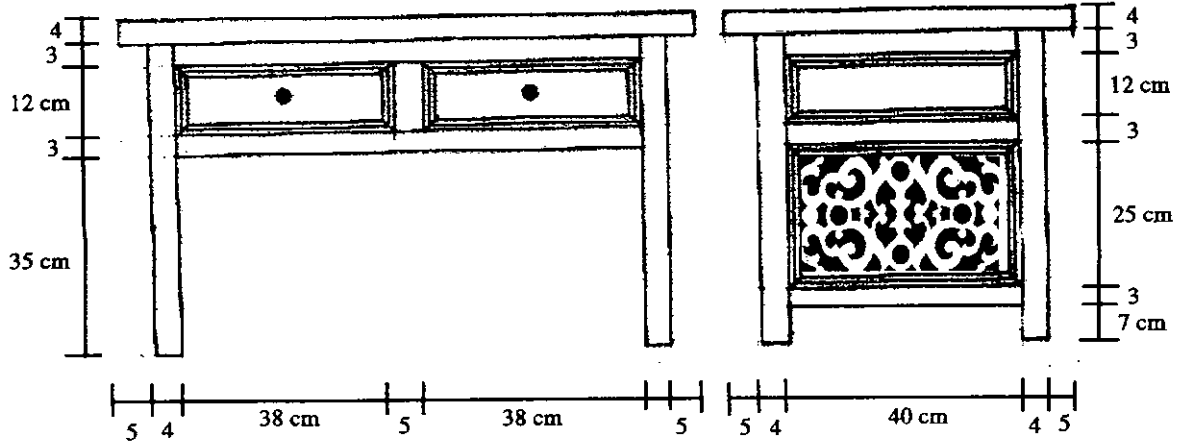
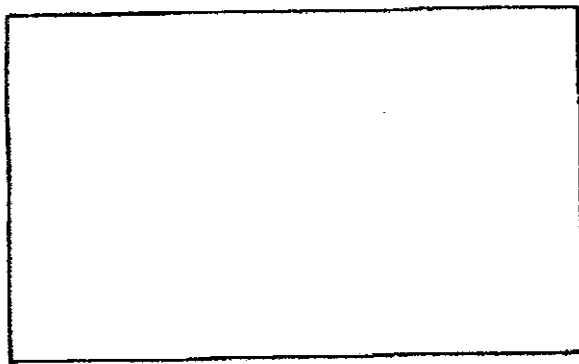

Pieza: Escritorio

Función: Utilitaria

Línea: Línea Oficina

Tipo de Asesoría: Diversificación

Materia Prima: Madera

Localidad: Salamina

Oficio: Carpintería

Departamento: Caldas

Técnica: Calado

Diseñador: Manuel Ernesto Rodríguez



Ministerio de Desarrollo Económico
artesanas de colombia s.a.

Centro de Diseño

PROPUESTA DE DISEÑO

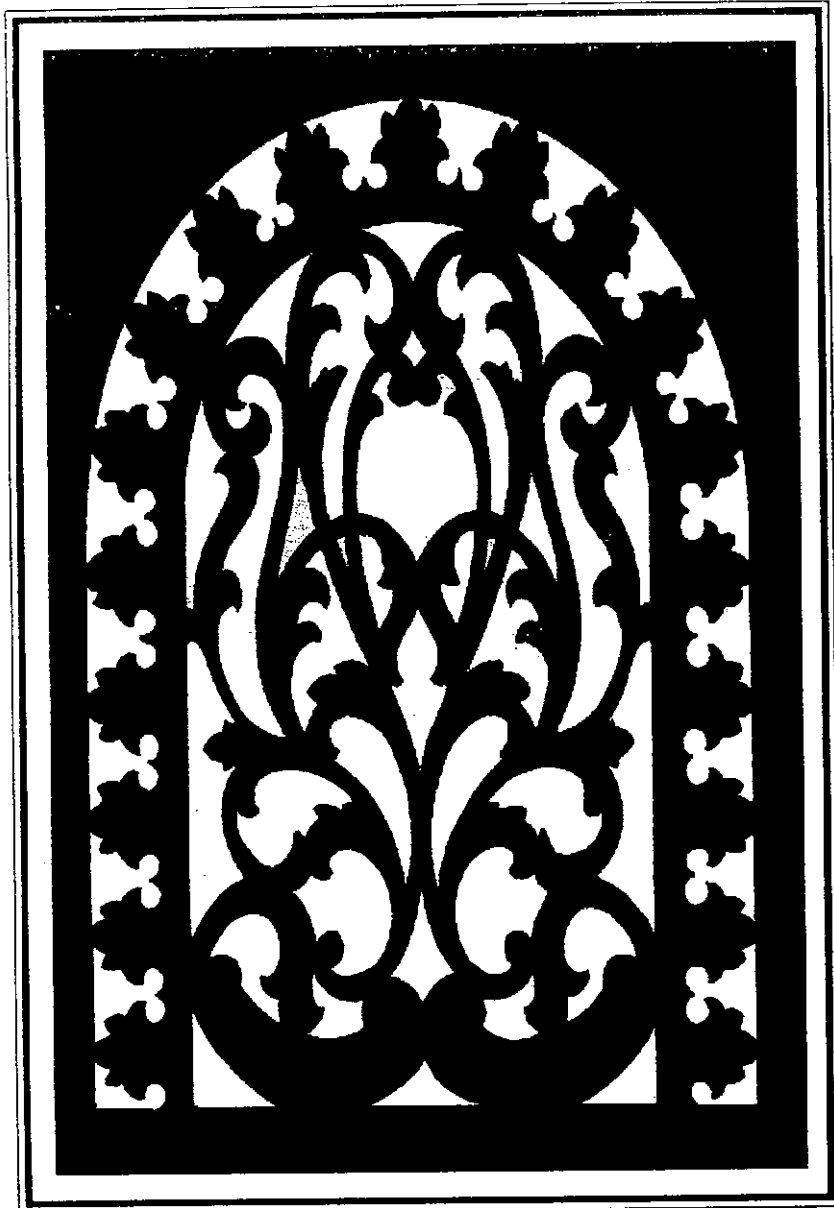

Ancho: 50 cm x Alto: 68 cm

Pieza: Cuadro

Función: Decorativa

Línea: Cuadros

Tipo de Asesoría: Diversificación

Materia Prima: Madera

Localidad: Salamina

Oficio: Carpintería

Departamento: Caldas

Técnica: Calado

Diseñador: Manuel Ernesto Rodríguez

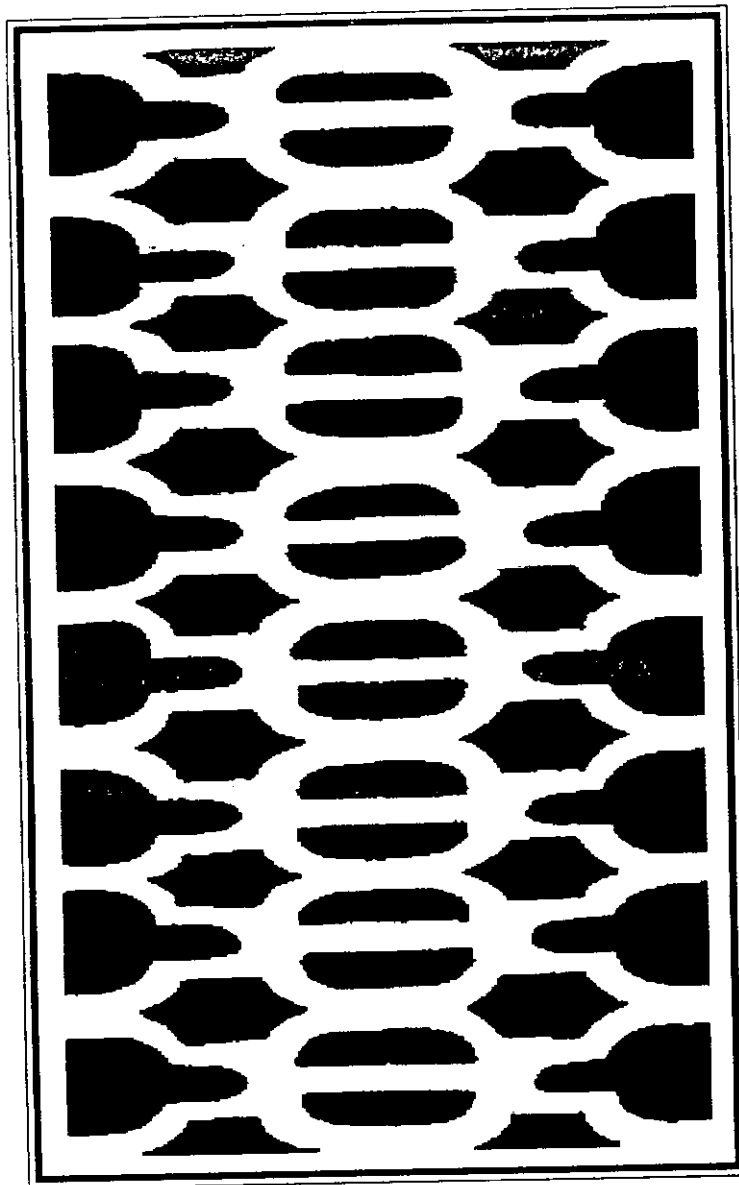

Ancho: 50 cm x Alto: 68 cm

Pieza: Cuadro	Función:Decorativa
Línea: Cuadros	Tipo de Asesoría: Diversificación
Materia Prima:Madera	Localidad: Salamina
Oficio: Carpintería	Departamento: Caldas
Técnica: Calado	Diseñador: Manuel Ernesto Rodríguez



Ministerio de Desarrollo Económico
artesanías de colombia s.a.

Centro de Diseño

PROPUESTA DE DISEÑO

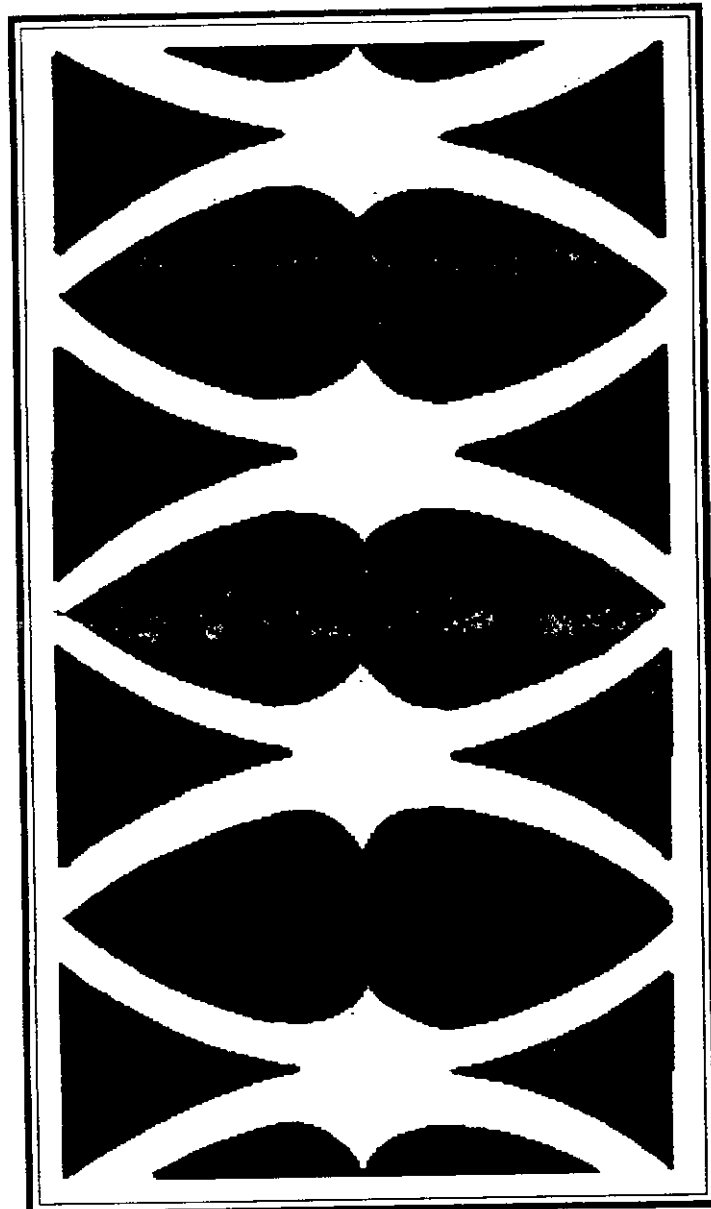

Ancho: 50 cm x Alto: 68 cm

Pieza: Cuadro

Función: Decorativa

Línea: Cuadros

Tipo de Asesoría: Diversificación

Materia Prima: Madera

Localidad: Salamina

Oficio: Carpintería

Departamento: Caldas

Técnica: Calado

Diseñador: Manuel Ernesto Rodríguez



Ministerio de Desarrollo Económico
artesañas de colombia s.a.

Centro de Diseño

PROPUESTA DE DISEÑO

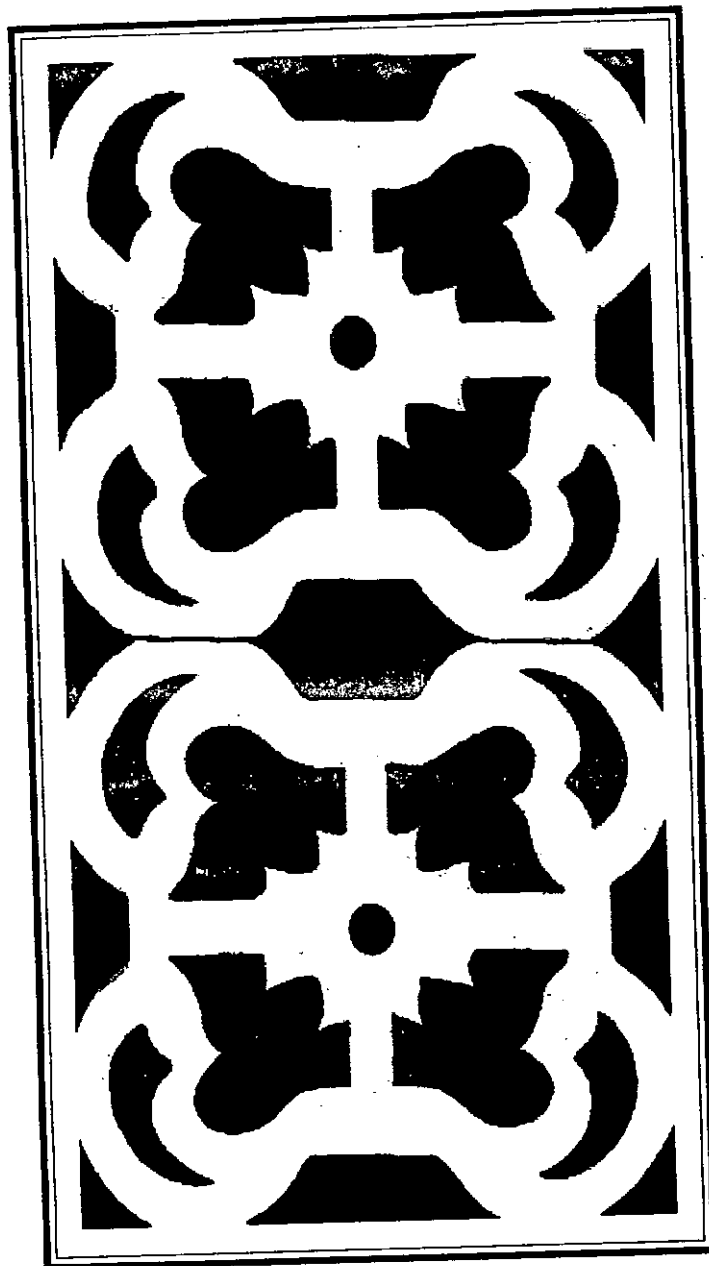

Ancho: 50 cm x Alto: 68 cm

Pieza: Cuadro

Línea: Cuadros

Materia Prima: Madera

Oficio: Carpintería

Técnica: Calado

Función: Decorativa

Tipo de Asesoría: Diversificación

Localidad: Salamina

Departamento: Caldas

Diseñador: Manuel Ernesto Rodríguez



Ministerio de Desarrollo Económico
artesañas de colombia s.a.

Centro de Diseño

PROPUESTA DE DISEÑO

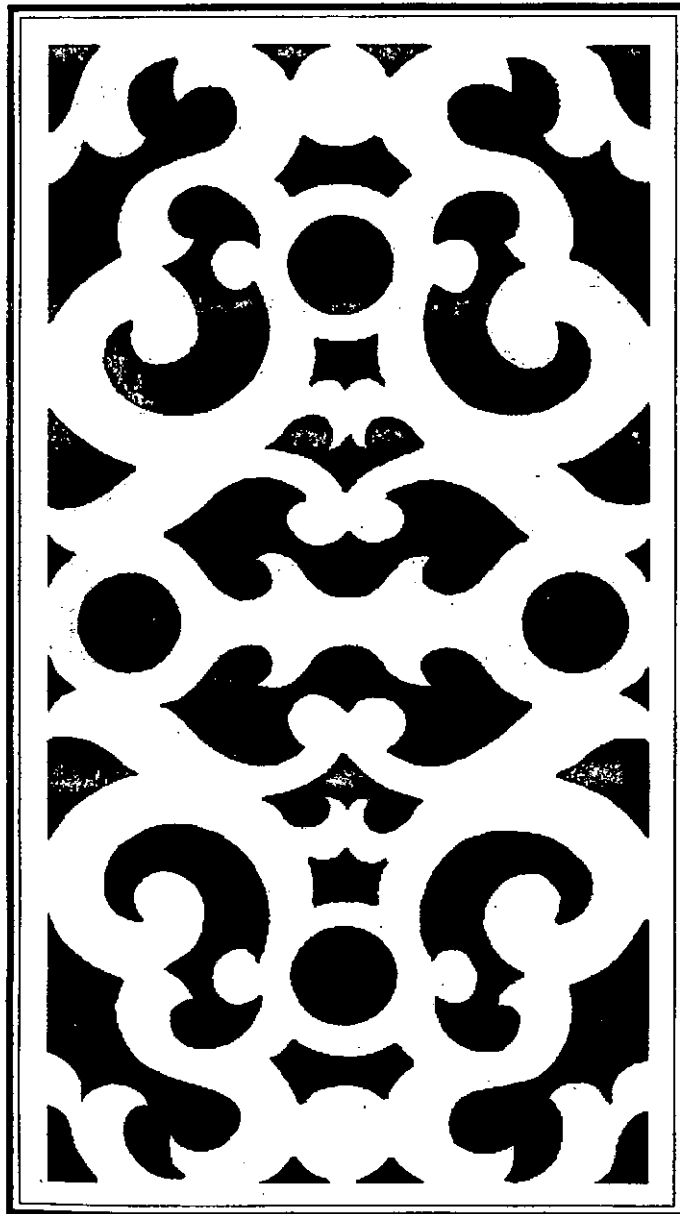

Ancho: 50 cm x Alto: 68 cm

Pieza: Cuadro

Función: Decorativa

Línea: Cuadros

Tipo de Asesoría: Diversificación

Materia Prima: Madera

Localidad: Salamina

Oficio: Carpintería

Departamento: Caldas

Técnica: Calado

Diseñador: Manuel Ernesto Rodríguez



Ministerio de Desarrollo Económico
artesanías de colombia s.a.

Centro de Diseño

PROPUESTA DE DISEÑO

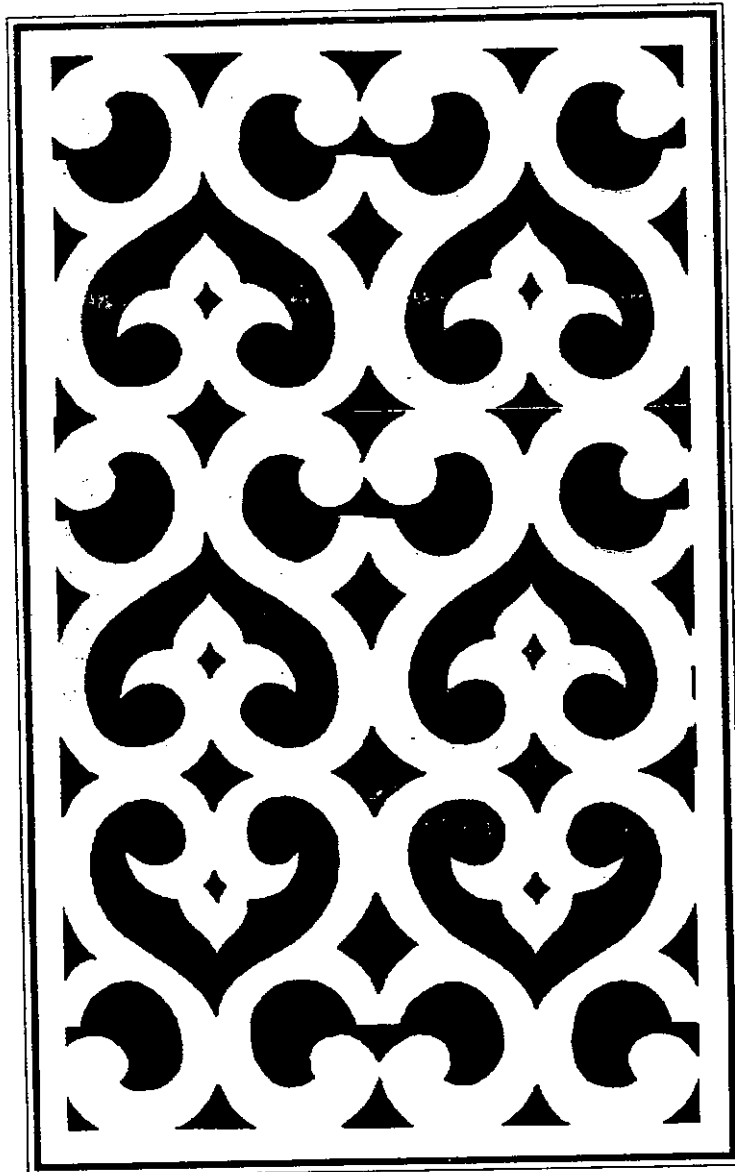

Ancho: 50 cm x Alto: 68 cm

Pieza: Cuadro

Línea: Cuadros

Materia Prima: Madera

Oficio: Carpintería

Técnica: Calado

Función: Decorativa

Tipo de Asesoría: Diversificación

Localidad: Salamina

Departamento: Caldas

Diseñador: Manuel Ernesto Rodríguez



Ministerio de Desarrollo Económico
artesañas de colombia s.a.

Centro de Diseño

PROPUESTA DE DISEÑO

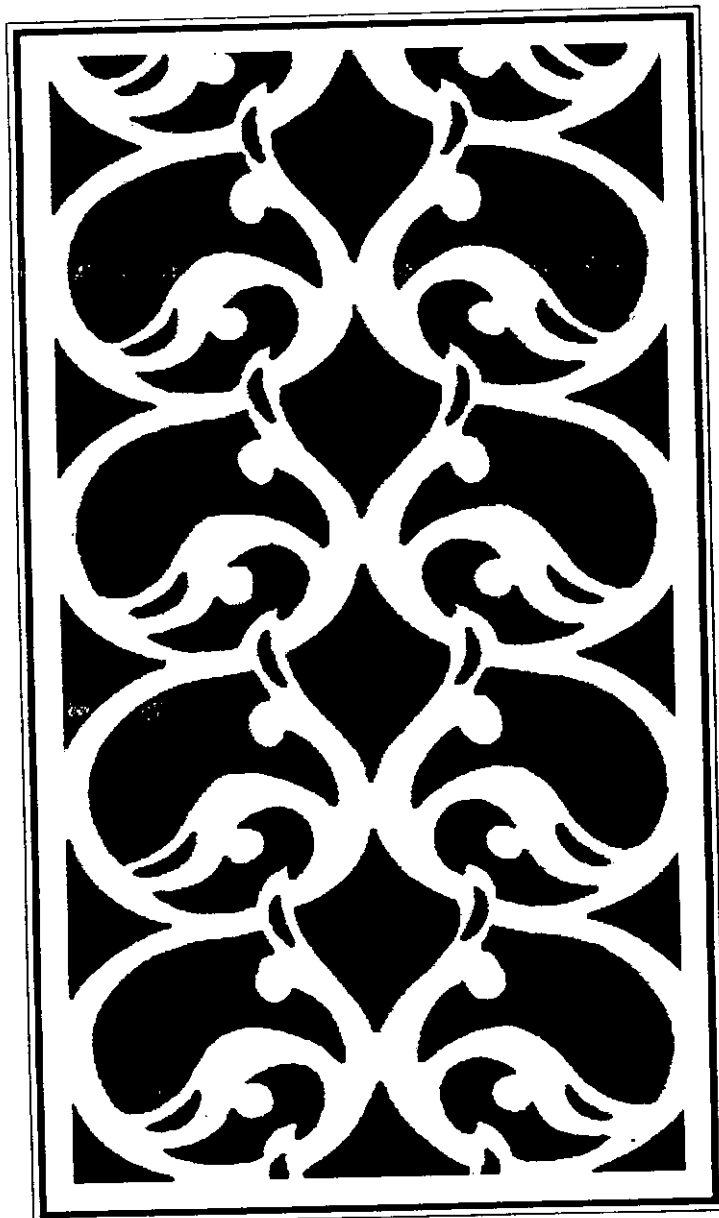

Ancho: 50 cm x Alto: 68 cm

Pieza: Cuadro	Función:Decorativa
Linea: Cuadros	Tipo de Asesoría: Diversificación
Materia Prima:Madera	Localidad: Salamina
Oficio: Carpintería	Departamento:Caldas
Técnica: Calado	Diseñador: Manuel Ernesto Rodriguez



Ministerio de Desarrollo Económico
artesanas de colombia s.a.

Centro de Diseño

PROPUESTA DE DISEÑO

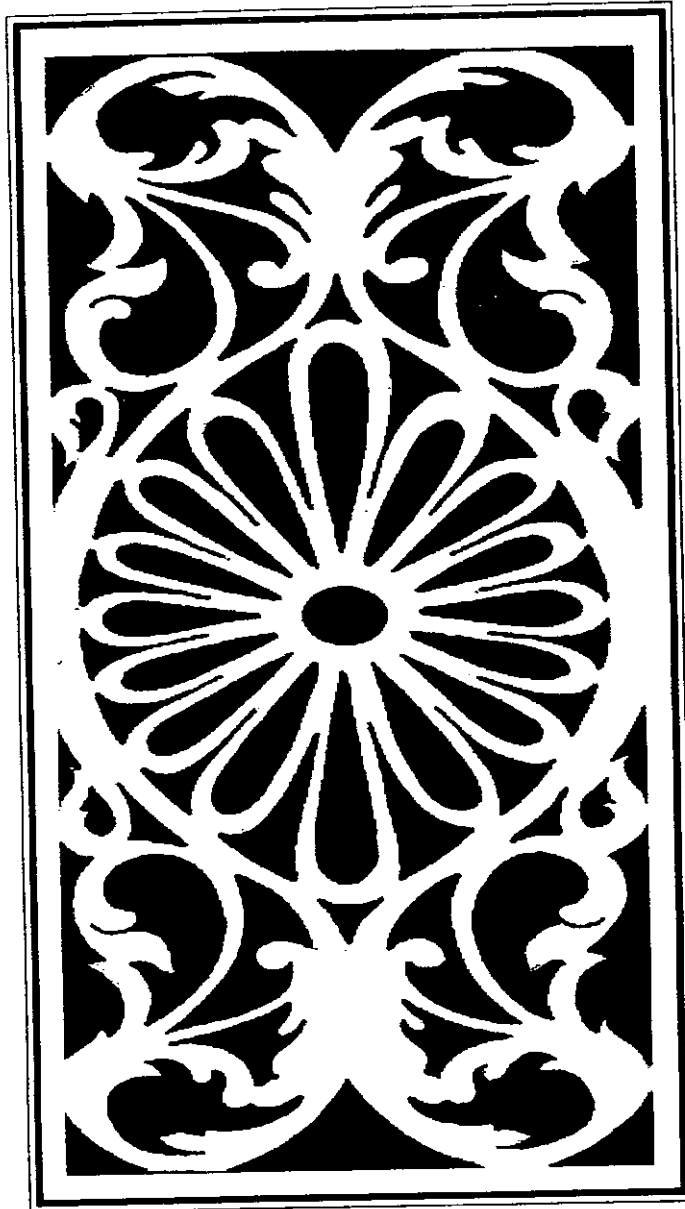

Ancho: 50 cm x Alto: 68 cm

Pieza: Cuadro

Función: Decorativa

Línea: Cuadros

Tipo de Asesoría: Diversificación

Materia Prima: Madera

Localidad: Salamina

Oficio: Carpintería

Departamento: Caldas

Técnica: Calado

Diseñador: Manuel Ernesto Rodríguez



Ministerio de Desarrollo Económico
artesanías de colombia s.a.

Centro de Diseño

PROPUESTA DE DISEÑO

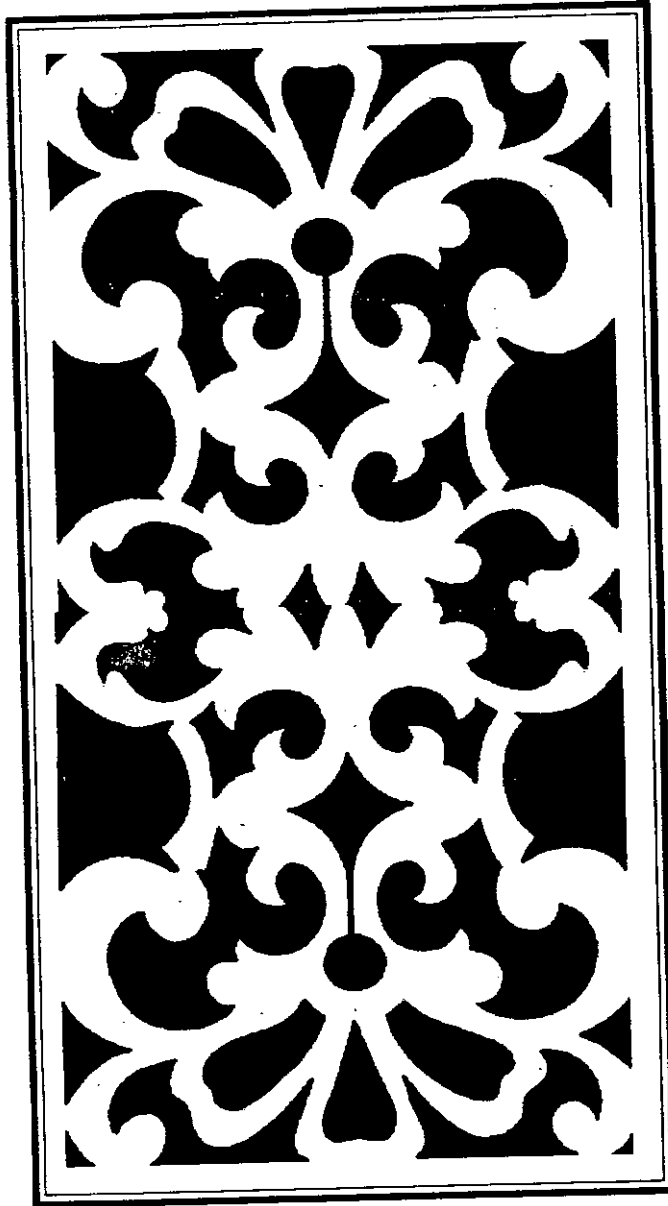

Ancho: 50 cm x Alto: 68 cm

Pieza: Cuadro

Función: Decorativa

Línea: Cuadros

Tipo de Asesoría: Diversificación

Materia Prima: Madera

Localidad: Salamina

Oficio: Carpintería

Departamento: Caldas

Técnica: Calado

Diseñador: Manuel Ernesto Rodríguez



Ministerio de Desarrollo Económico
artesanías de colombia s.a.

Centro de Diseño

PROPUESTA DE DISEÑO

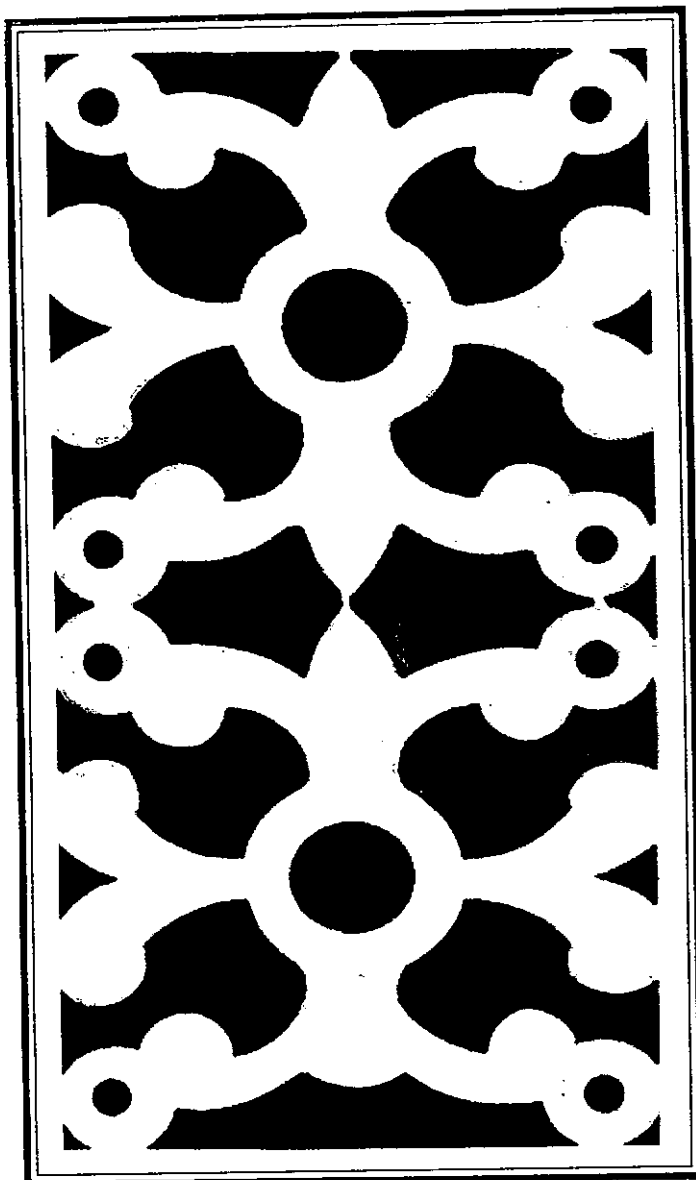

Ancho: 50 cm x Alto: 68 cm

Pieza: Cuadro	Función: Decorativa
Linea: Cuadros	Tipo de Asesoría: Diversificación
Materia Prima: Madera	Localidad: Salamina
Oficio: Carpintería	Departamento: Caldas
Técnica: Calado	Diseñador: Manuel Ernesto Rodríguez



Ministerio de Desarrollo Económico
artesanías de colombia s.a.

Centro de Diseño

PROPUESTA DE DISEÑO

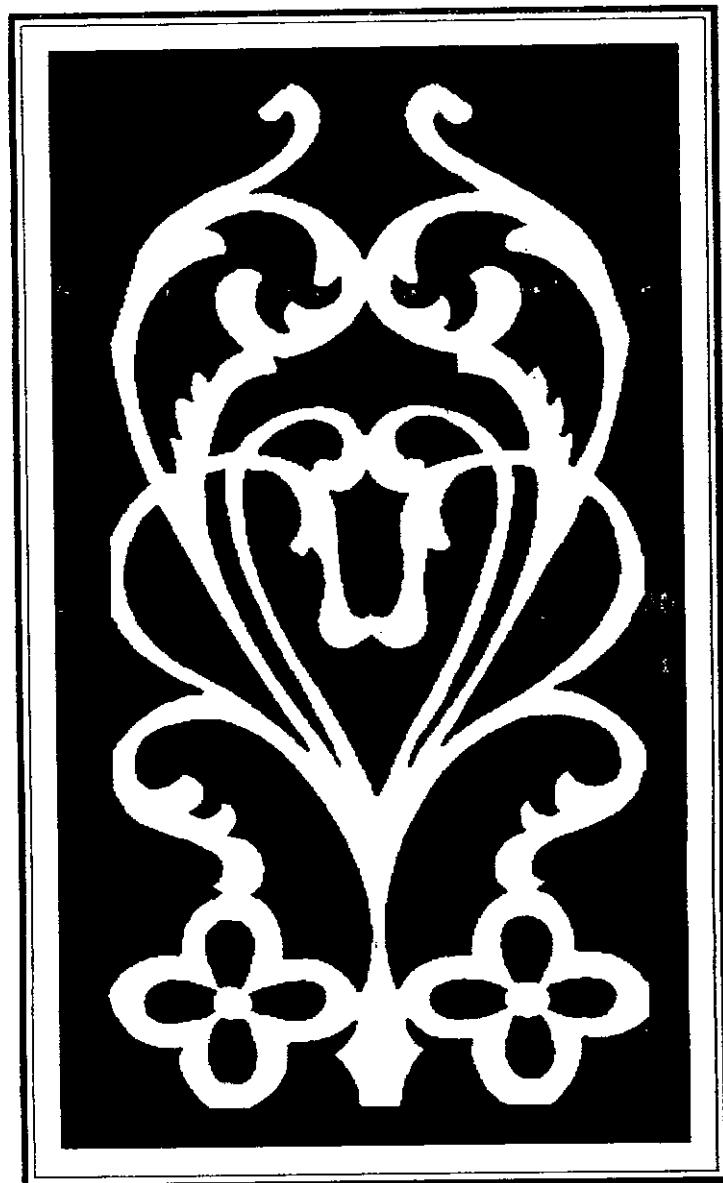

Ancho: 50 cm x Alto: 68 cm

Pieza: Cuadro	Función: Decorativa
Línea: Cuadros	Tipo de Asesoría: Diversificación
Materia Prima: Madera	Localidad: Salamina
Oficio: Carpintería	Departamento: Caldas
Técnica: Calado	Diseñador: Manuel Ernesto Rodríguez



Ministerio de Desarrollo Económico
artesanas de colombia s.a.

Centro de Diseño

PROPUESTA DE DISEÑO

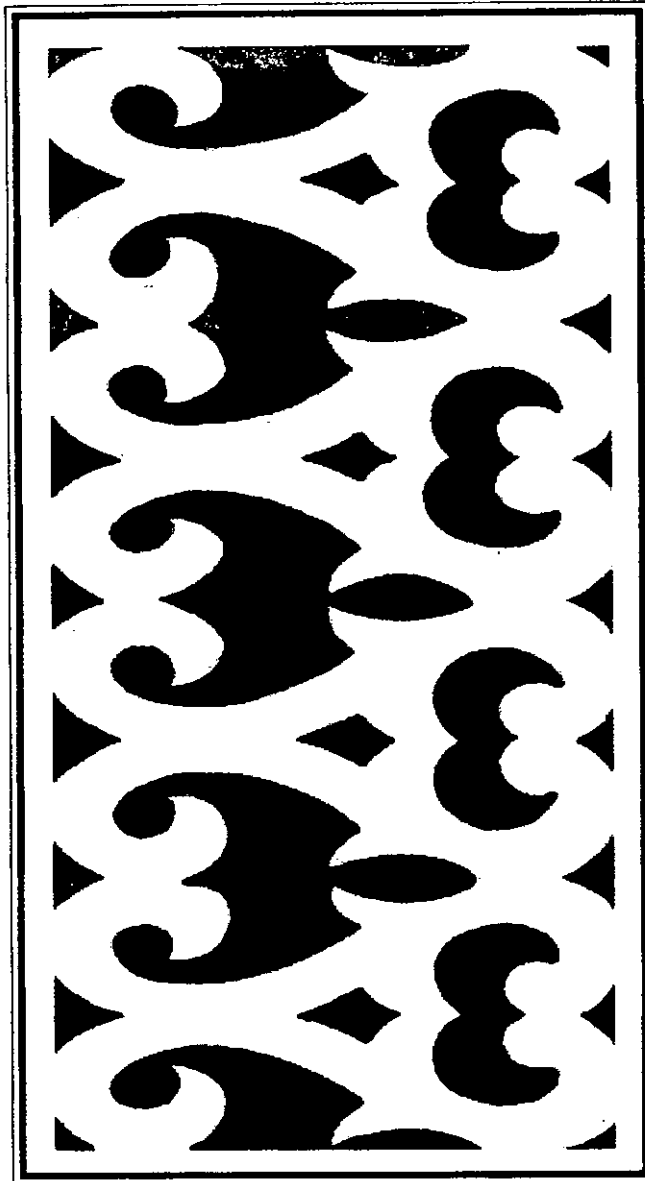

Ancho: 50 cm x Alto: 68 cm

Pieza: Cuadro	Función: Decorativa
Linea: Cuadros	Tipo de Asesoría: Diversificación
Materia Prima: Madera	Localidad: Salamina
Oficio: Carpintería	Departamento: Caldas
Técnica: Calado	Diseñador: Manuel Ernesto Rodríguez



Ministerio de Desarrollo Económico
artesanas de colombia s.a.

Centro de Diseño

PROPUESTA DE DISEÑO

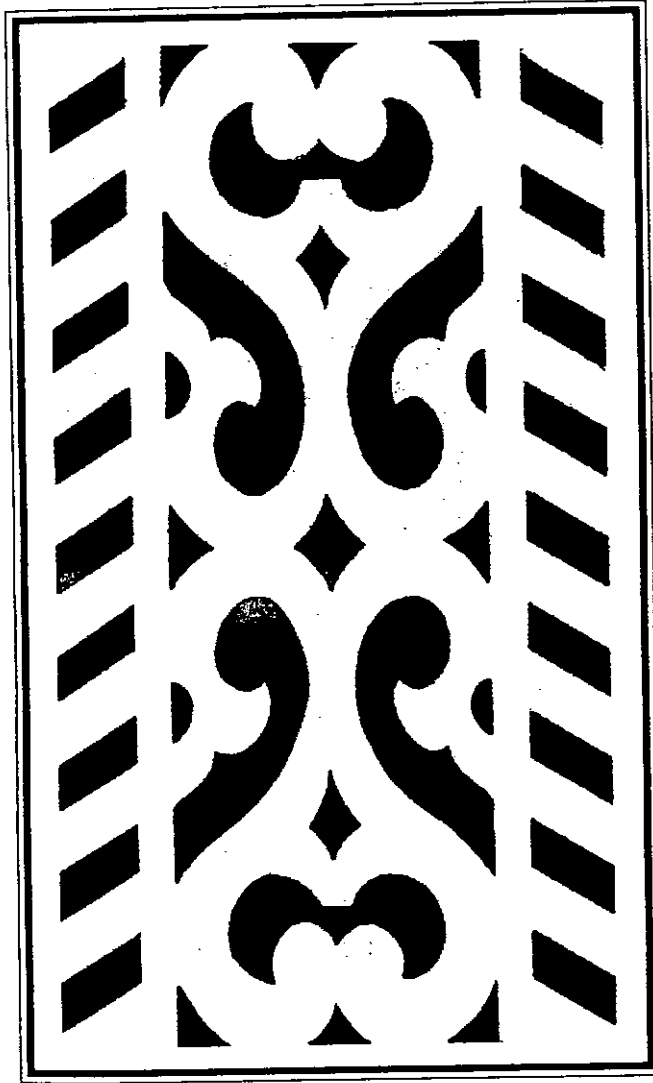

Ancho: 50 cm x Alto: 68 cm

Pieza: Cuadro	Función:Decorativa
Línea: Cuadros	Tipo de Asesoría: Diversificación
Materia Prima: Madera	Localidad: Salamina
Oficio: Carpintería	Departamento: Caldas
Técnica: Calado	Diseñador: Manuel Ernesto Rodriguez



Ministerio de Desarrollo Económico
artesanías de colombia s.a.

Centro de Diseño

PROPUESTA DE DISEÑO

[Empty space for design proposal content]

Pieza: Repizas	Función: Decorativa
Linea: Repizas	Tipo de Asesoría: Diversificación
Materia Prima: Madera	Localidad: Salamina
Oficio: Carpintería	Departamento: Caldas
Técnica: Calado	Diseñador: Manuel Ernesto Rodríguez



Qué pautas se tendrán en cuenta para la elaboración de cada línea ?

Partir de los diseños que hemos acordado así:

Procesamiento de la madera:

La madera deberá estar en el punto de secamiento adecuado para que no se tuerza y con los inmunizantes propios.

Los cortes deberán realizarse con sierra circular o sinfin de acuerdo al tamaño de la pieza en las medidas y volúmenes correspondientes para no desperdiciar el material.

El pulimento se podrá realizar con cepillo, planeadora y lija según las necesidades y el diseño.

Elaboración de la pieza:

Selección del calado y del diseño.

Plantillado en papel o en madera

Calado

Pulido

Ensamble



Deberá tener el nombre de la calle correspondiente en un certificado en la parte posterior del cuadro.

En las repisas:

Utilizar los diseños acordados y darles los acabados naturales o de color descritos en el punto anterior.

Procurar un empaque que evite que la pieza se pele o se parta.

En los muebles:

El proceso de construcción del mueble se llevará a cabo de acuerdo con las técnicas tradicionales de ebanistería.

Elaborarlos de acuerdo a los diseños planteados y a las dimensiones adecuadas.

El calado deberá ensamblarse con el sistema de tablero reforzado con moldura y no ensamblado con ruteadora en el cuadrante estructural del mueble.

Podrá darse acabado natural o de color según los descrito anteriormente.

El empaque deberá evitar que el mueble sufra algún daño al ser transportado.



Ministerio de Desarrollo Económico
artesanías de colombia s.a.

Centro de Diseño

PROPUESTA DE DISEÑO

Empty space for design proposal content.

Pieza: Repizas	Función:Decorativa
Linea: Repizas	Tipo de Asesoría: Diversificación
Materia Prima:Madera	Localidad: Salamina
Oficio: Carpintería	Departamento:Caldas
Técnica: Calado	Diseñador: Manuel Ernesto Rodriguez



Centro de Diseño

PROPUESTA DE DISEÑO

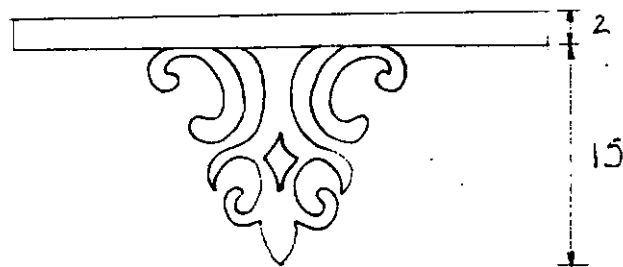
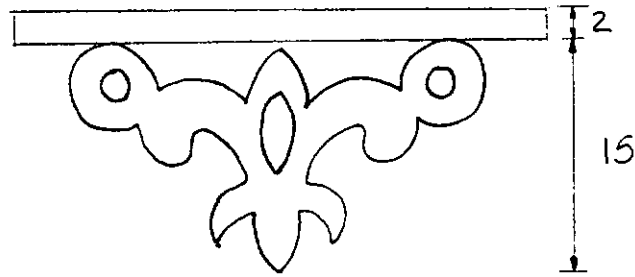
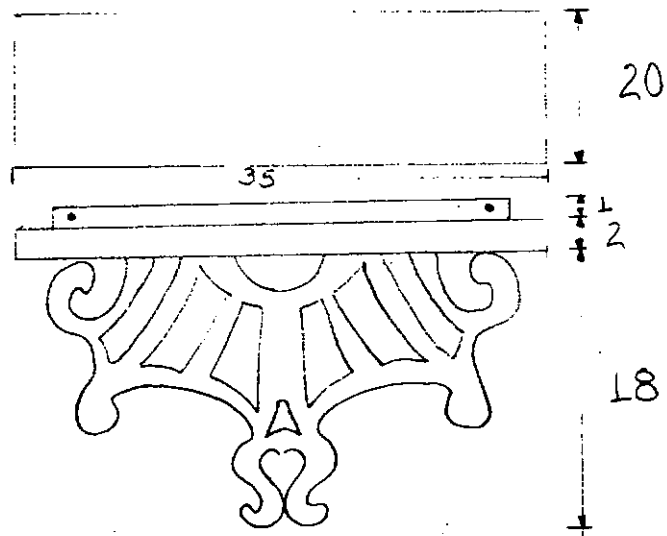

ESC: 1:5

Pieza: REPIZAS

Función:

Tema:

Tipo de Asesoría:

Materia Prima:

Localidad:

Oficio:

Departamento:

Técnica:

Diseñador: Manuel E. Rodríguez



Centro de Diseño

PROPUESTA DE DISEÑO

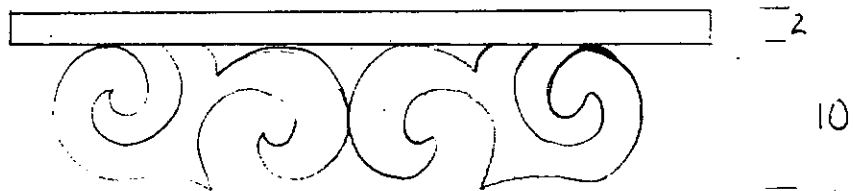
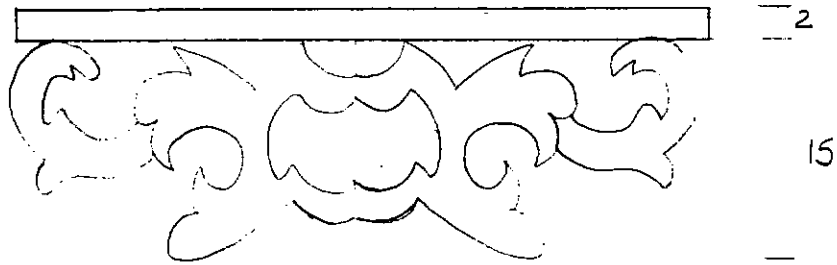
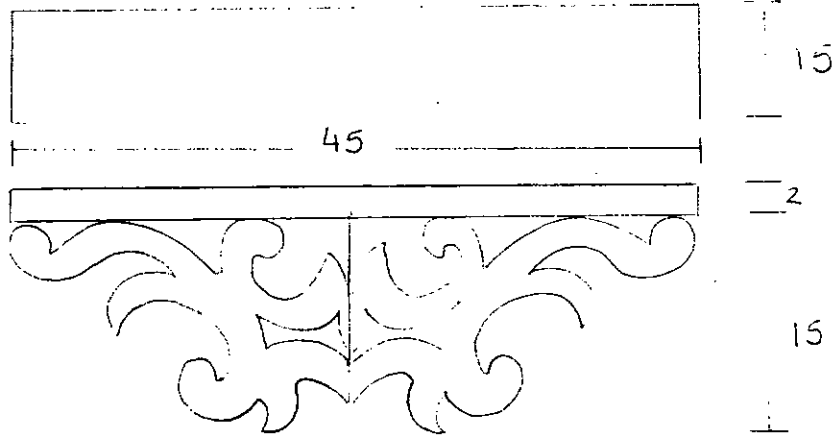

ESC: 1:5cm

Pieza:	Función:
Tema:	Tipo de Asesoría:
Materia Prima:	Localidad:
Oficio:	Departamento:
Técnica:	Diseñador: Manuel E. Rodríguez



Centro de Diseño

PROPUESTA DE DISEÑO

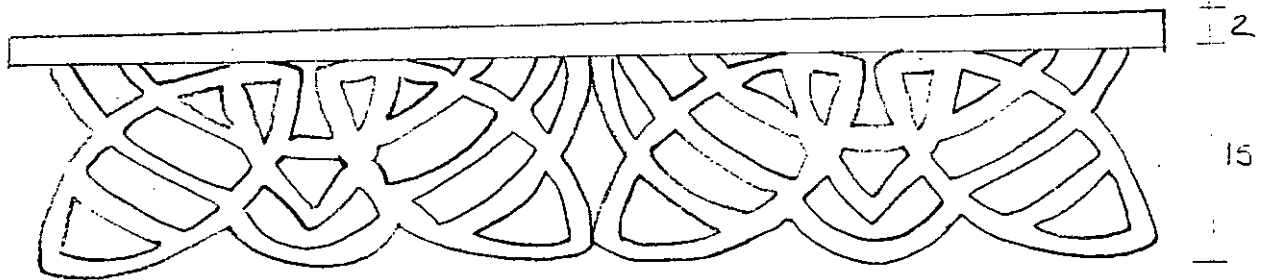
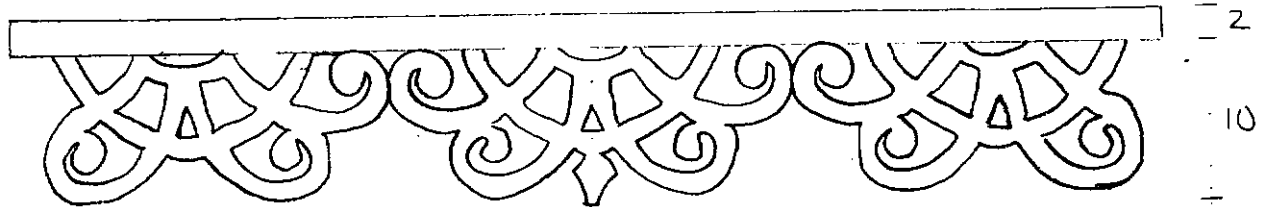
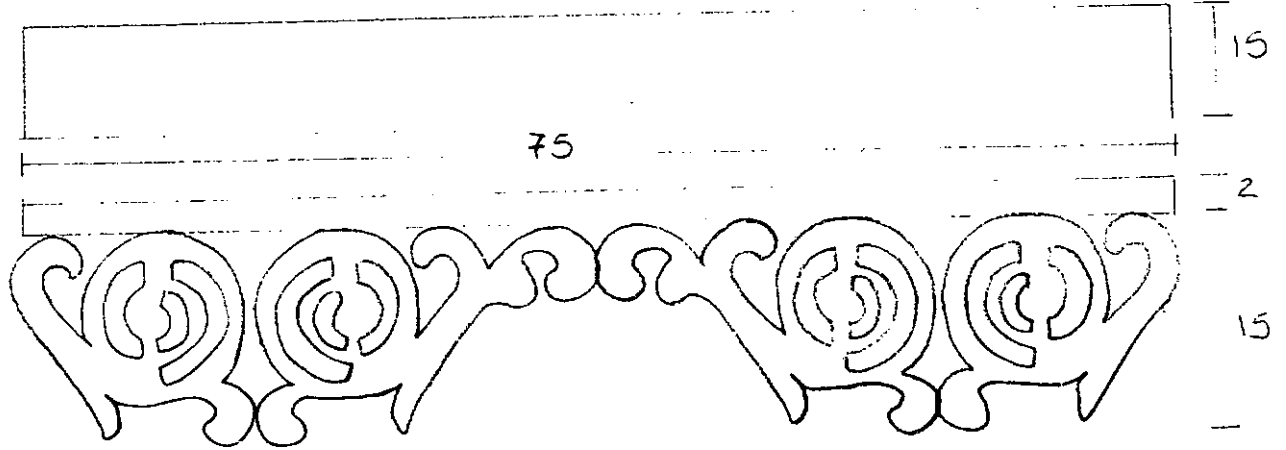

ESC 1:5

Pieza:	Función:
Tema:	Tipo de Asesoría:
Materia Prima:	Localidad:
Oficio:	Departamento:
Técnica:	Diseñador:

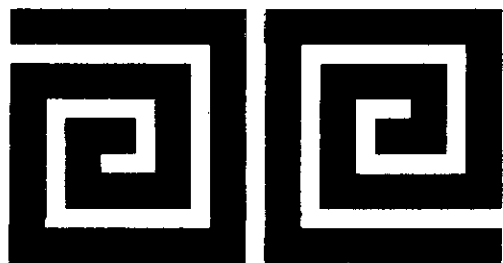

Ministerio de Comercio, Industria y Turismo
artesanías de colombia s.a.

Centro *de* *diseño*
Colombiano
para la artesanía y las PYMES

Anexos Fotográficos

XX Feria Nacional e Internacional de Artesanías en Armenia

Asesora: María de los Angeles González

Departamento del Quindío

1990
